

# ALPINE PORTAL

A390 ALPINE MULTIMEDIA SYSTEM

ALPINE



## Användningsföreskrifter

Av säkerhetsskäl och för att undvika materialskador är det viktigt att följa nedanstående försiktighetsåtgärder vid användning av systemet. Respektera de lagar och förordningar som gäller i det land där du befinner dig.



### Försiktighetsåtgärder vid hanteringen av systemet

- Du ska bara använda funktionerna och läsa informationen på skärmen vid lämpliga vägförhållanden.
- Ställ in volymen på ett läge där du fortfarande hör de omgivande ljuden.

### Försiktighetsåtgärder för navigeringssystemet

- Om navigeringssystemet används ersätter det på inget sätt förarens ansvar eller uppmärksamhet när bilen körs.
- Beroende på geografiska zoner kan kartan sakna information om nya vägsträckor eller vägdragningar. Var uppmärksam. Vägtrafikförordningen och trafikskyltarna gäller alltid före anvisningarna från navigeringssystemet.

### Försiktighetsåtgärder vid användning av körhjälpfunktioner

Dessa funktioner ger ytterligare körhjälp. Funktionerna är under inga omständigheter avsedda att befria föraren från ansvar och skyldighet att visa uppmärksamhet. Föraren ska hela tiden ha fullständig kontroll över bilen. Föraren måste alltid anpassa hastigheten efter trafikförhållandena, oberoende av vilka anvisningar systemet ger.

### Materiella försiktighetsåtgärder

- Demontera eller ändra inte systemet för att undvika brandrisk eller skador på utrustningen.
- Vid funktionsstörningar och demontering, kontakta en representant för tillverkaren.
- Sätt inte i främmande föremål eller en skadad eller smutsig extern lagringsenhet (USB nyckel, SD kort osv.) i läsaren.
- Använd en extern lagringsenhet (USB-minne, Jack-uttag osv.) som är kompatibel med systemet.
- Rengör alltid skärmen med en mikrofibertrasa.
- Använd inte produkter som innehåller alkohol och/eller spruta inte vätska på området.



De allmänna försäljningsvillkoren måste godkännas innan systemet kan användas.  
För mer information, rådfråga en återförsäljare.



### **Personuppgiftsskydd**

Data från din bil bearbetas av tillverkaren, Google, Google Play, Google Maps, Waze och andra varumärken som tillhör Google LLC, auktoriserade distributörer och andra enheter i tillverkarens grupp. Kontaktuppgifter till tillverkaren hittas på deras webbplats.

Dina personuppgifter behandlas för följande ändamål:

- För att låta dig dra nytta av bilens inbyggda tjänster och appar.
- För att möjliggöra drift och underhåll av bilen.
- För att förbättra förarupplevelsen och utveckla produkterna och tjänsterna från tillverkarens grupp.
- För att tillämpa juridiska skyldigheter i tillverkarens grupp.

I enlighet med de regler som gäller för dig, särskilt om du befinner dig i Europa, kan du be om att:

- Få och kontrollera de uppgifter som tillverkaren har om dig.
- Korrigera felaktig information.
- Ta bort uppgifter som rör dig.
- Få en kopia av dina uppgifter för att återanvända dem någon annanstans.
- Motsätta dig användningen av dina uppgifter när som helst.
- Frysa användningen av dina uppgifter.

På bilens multimediaskärm kan du:

- Vägra att ge ditt samtycke till delning av dina personuppgifter (inklusive plats).
- Dra tillbaka ditt samtycke när som helst.

Om du bestämmer dig för att avbryta delningen av dina personuppgifter kommer vissa av bilens funktioner och/eller tjänster som levereras av tillverkaren stoppas eftersom de kräver ditt samtycke.



### Personuppgiftsskydd

Oavsett om du bestämmer dig för att avbryta delningen eller ej, kommer användningsdata från bilen att vidarebefordras till tillverkaren och berörda partner/dotterbolag för följande ändamål:

- För att möjliggöra drift och underhåll av bilen.
- För att förbättra livscykeln för bilen.

Syftet med att använda dessa uppgifter är inte kommersiellt utan snarare kontinuerlig förbättring av tillverkarens bilar och förebyggande av problem som kan hindra deras dagliga drift.

För mer information finns dataskyddspolicyn tillgänglig på tillverkarens webbplats.



Beskrivningen av de modeller som omnämns i denna handbok baseras på de tekniska specifikationer som gällde när handboken skrevs.

Denna instruktionsbok beskriver alla befintliga funktioner (standard och tillval) för dessa modeller.

Om de finns i just din bil beror på utrustning, tillval och försäljningsland.

Funktionerna som beskrivs i denna instruktionsbok kan komma att ändras i framtiden på grund av uppdateringar, föreskrifter eller tekniska begränsningar. Likaså kan vissa funktioner som eventuellt kommer till under innevarande modellår vara beskrivna i denna instruktionsbok. Innehållet i de skärmbilder som visas i instruktionsboken kan variera.

→ sidhänvisning i instruktionsboken, gå till sidan.

# INNEHÅLL

<b>Allmän information</b> .....	<b>5</b>	Körhjälpmedel.....	83
Allmän beskrivning.....	5	Hjälpalternativ vid parkering.....	88
Presentation av reglagen.....	8	Backkamera.....	91
Aktivera tjänster.....	11	360° Kamera.....	92
Användning.....	16	DRIVE MODE.....	94
Rengöring.....	19	Kupésbelysning.....	97
Start, stopp.....	20	Alpine-telemetri.....	98
Lägga till och hantera widgets.....	21	Säten/backspeglar.....	101
Använda röstigenkänningen.....	23	Däcktryck för hjul.....	103
<b>Navigation</b> .....	<b>29</b>	Luftkvalitet.....	104
Karta.....	29	Elbil.....	105
Ange en destination.....	34	Nödsamtal.....	109
Navigeringsreglage.....	42	<b>Inställningar</b> .....	<b>110</b>
<b>Ljud/multimedia</b> .....	<b>46</b>	Användarinställningar.....	110
Ljudkällor.....	46	Systeminställningar.....	114
Lyssna på radion.....	48	Update.....	117
Musik.....	52	Meddelanden.....	120
Ljudinställningar.....	55	<b>Funktionsstörning</b> .....	<b>122</b>
<b>Telefon</b> .....	<b>57</b>	-system.....	122
Para ihop och ansluta en telefon.....	57	Navigation.....	124
Hantering av samtal.....	62	Telefon.....	125
SMS.....	68	Röststyrning.....	126
Telefoninställningar.....	70	Update.....	127
Trådlös laddare.....	71		
<b>Appar</b> .....	<b>73</b>		
Android Auto™, CarPlay™.....	73		
Programhanterare.....	77		
My Alpine.....	80		
Urlåning och överlåtelse av fordon.....	82		
<b>Bil</b> .....	<b>83</b>		

# ALLMÄN BESKRIVNING

## Display



För mer information om värmekomforten, se bilens instruktionsbok.

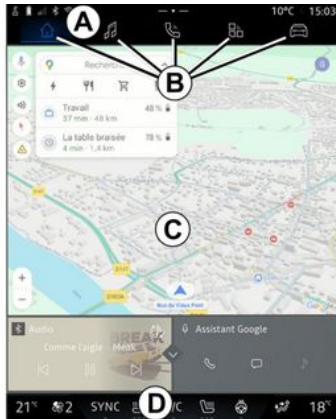

- A.** Åtkomst och statusfält.
- B.** Åtkomst till olika menyerna.
- C.** Visningsområde för vald meny.
- D.** Visning av indikering för värmekomforten

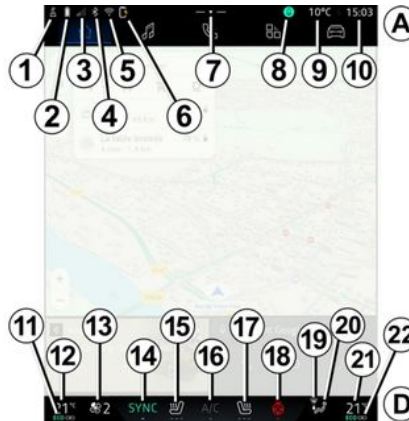

- 1.** Status om anslutningen och delning av data;
- 2.** Telefonbatteriets laddningsnivå.
- 3.** Telefonmottagningsstatus.
- 4.** Bluetooth® till det aktiverade multimediasystemet.
- 5.** Multimediasystemets WIFI-status.
- 6.** Status för den trådlösa laddaren.
- 7.** Åtkomst till meddelandecenter.
- 8.** Mikrofonstatus och mikrofonstyrning.
- 9.** Yttertemperatur.
- 10.** Tid

**11.** Indikator för luftkonditioneringen ECO.

**12.** Temperaturbörvärdeindikator på förarsidan.

**13.** Indikering för fläkthastighet.

**14.** Synkroniseringsreglage SYNC.

**15.** Knapp för sätesvärme på förarsidan.

**16.** Knapp för klimatanläggning.

**17.** Knapp för sätesvärme på passagerarsidan.

**18.** Knapp för rattvärme.

**19.** Knapp för uppvärmd vindruta.



**20.** Luftfördelning, indikering för kupén.

**21.** Temperaturbörvärdeindikator på passagerarsidan.

**22.** Indikator för "Synkronisering" SYNC aktiverad.

## Världsskärmarna

Ditt system består av flera Världar **B:**

- « Navigation »  ;
- « Ljud »  ;

# ALLMÄN BESKRIVNING

- 1 - "Telefon"  eller "Smartpho- nespegling"  .
- « Appar »  ;
- « Fordon »  .

**Obs!** Vilka Världar som är tillgäng- liga beror på utrustningen. Du kan komma åt de olika Världar- na när som helst via Världsfältet **B**, som är synligt och tillgängligt hela tiden på den aktiva skärmen.

## "Navigation"-världen

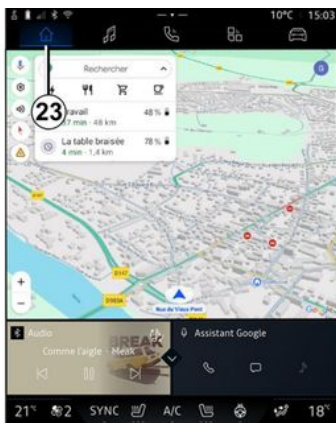

Världen "Navigation" , som kan nås via knappen **23**, ger åt- komst till navigeringen. Det går att visa två anpassningsbara widgets.

## "Ljud"-världen



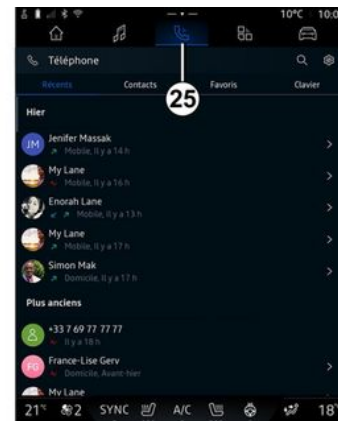

Världen "Ljud" , som kan nås via knappen **24**, ger dig tillgång till radio och musik.

## "Telefon"-världen





Världen "Telefon" , som kan nås via knappen **25**, ger dig åt- komst till samtal, kontaktlistan och andra telefonfunktioner som är anslutna till multidisplayen.

**Obs!** Ikonen för världen "Telefon" , kan ändras när smartpho- nespegling är aktivt  .

# ALLMÄN BESKRIVNING

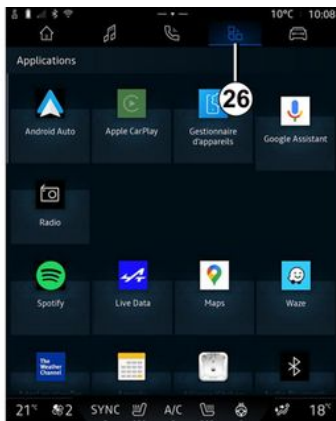
## "Appar"-världen



Världen "Appar" , som kan nås med knappen **26** kan användas för att öppna appar i multidisplayen.

## "Fordon"-världen



Världen "Fordon" , som du når genom att trycka på knappen **27**, kan du hantera vissa funktioner i bilen, som körhjälp, Alpine Telemetrics, osv. och justera vissa inställningar för multidisplayen, som skärmen och språk.

### OBS!

- Beroende på utrustningsnivån visas endast tillgängliga och valbara funktioner på hemskärmen;
- Du kan också komma åt de olika lägena genom att trycka upprepa gånger på bilens "Drive Mode"-reglage. Se instruktionsboken för ytterligare information.

## Aviseringscenter

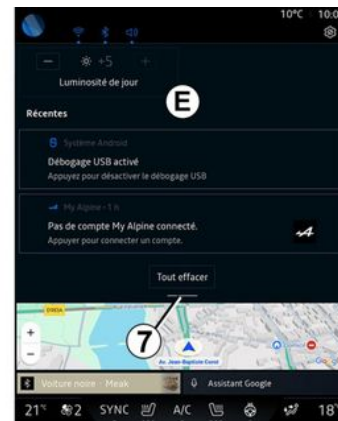

Meddelandecentret **E**, som kan nås med knappen **7**, eller genom att snabbt svepa multimediaskrämen från område **A** mot mitten av skärmen, gör att du kan komma åt aviseringarna, "Profil" och vissa funktioner när som helst. För att lämna aviseringscentret trycker du på **7** eller sveper snabbt uppåt från skärmens nederkant mot mitten av skärmen.

# PRESENTATION AV REGLAGEN

1

## Displayknappar

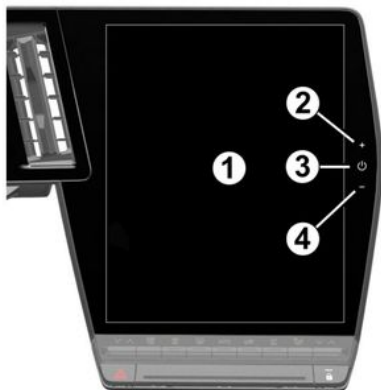

## Reglage under ratten

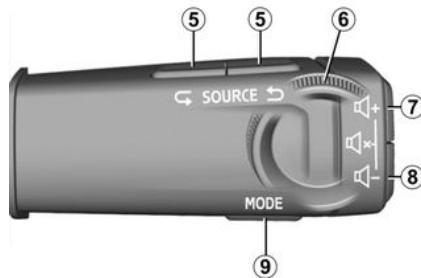

## Reglage under ratten



# PRESENTATION AV REGLAGEN

1

## Funktioner

	Funktion
<b>1</b>	Multidisplay
<b>2</b>	Ökning av volymen.
<b>3</b>	Tryck kort på: "Display i standbyläge", "Display för rengöring", "Stand-by läge". Tryck och håll in (i ungefär fem sekunder): forcerad avstängning av multimediasystemet.
<b>4</b>	Sänkning av volymen.
<b>5</b>	Välj ljudkälla.
<b>6</b>	Bläddra bland radiokanaler eller ljudspår och mappar (beroende på utrustning).
<b>7</b>	Tryck kort: - höja ljudvolymen för den ljudkälla som du lyssnar på. Tryck och håll inne (ungefär 5 sekunder): - inaktivera påtvingad avstängning av ljudet.
<b>8</b>	Tryck kort: - sänka ljudvolymen för den ljudkälla som du lyssnar på. Tryck och håll inne (ungefär 5 sekunder): - aktivera påtvingad avstängning av ljudet.
<b>7 + 8</b>	Tryck kort: - stänga av/sätta på radioljudet. - pausa eller spela ljudspåret. - avbryta röstigenkännings syntetiska röst. Tryck och håll inne (ungefär 5 sekunder): - aktivera/inaktivera påtvingad avstängning av ljudet.

# PRESENTATION AV REGLAGEN

1

	Funktion
9	Ändra uppspelningsläget för radiokanaler ("Lista", "Favoriter").
10	Om telefonen inte är ansluten till multimediasystemet: - öppna parkopplingsfunktionen på telefonen. Om telefonen är ansluten till multimediasystemet: - öppna världen Telefon  - svara/lägg på.
11	Tryck kort: - aktivera/inaktivera "Google Assistent"-röstigenkänning i multimediasystemet. Tryck och håll inne knappen: - aktivera/inaktivera telefonens röststyrning (endast tillgänglig när telefonen är ansluten till multimediasystemet).
12	Tryck kort: - bläddring och val av läge DRIVE MODE. Tryck och håll inne knappen: - komma åt konfiguration av DRIVE MODE-läge som används. För mer information, se kapitel "Drive Mode, ➔ 94".
13	Tryck kort: - använd funktionen "Favoriter". Tryck och håll inne knappen: - öppna urvalsconfigurationen för funktionen "Favoriter". Mer information finns i avsnittet "Användarinställningar" ➔ 110.
14	Välj vy som visas på instrumentpanelen bland de tillgängliga alternativen (exempelvis navigering på instrumentpanelen).

# AKTIVERA TJÄNSTER

## presentation

När tjänsterna har aktiverats är de gratis att använda under en begränsad period från och med ditt fordons leveransdatum.

Multimediasystemet erbjuder att konfigurera din profil i några få steg.

### OBS!

- Konfigurationsguiden erbjuder hjälp varje gång en profil skapas, med undantag för "Gäst"-profilen.
- Konfigurationsguiden kan endast användas när bilen står stilla.

## Inställningsassistans



Tillverkaren ska, med hänsyn till tillämpliga regler, vidta alla nödvändiga försiktighetsåtgärder för att säkerställa en säkerhetsnivå som är lämplig i förhållande till riskerna.

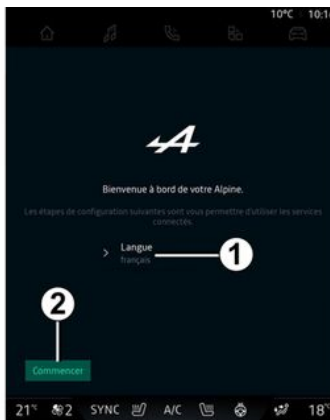

Välj det språk du vill använda i listan som är tillgänglig i **1** och bekräfta sedan genom att trycka på **2**.

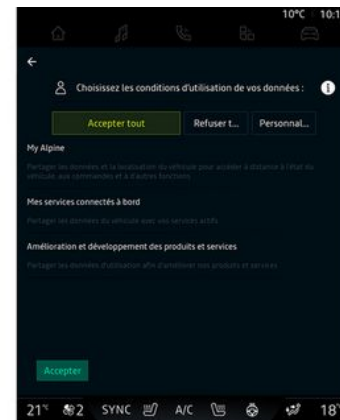

Multimediasystemet informerar dig och låter dig kontrollera dina personuppgifter.

För mer information om ikonen dattainsamling, tryck på "Informa-

tion"-ikonen **i**.

När du har kontrollerat den angivna informationen bekräftar du ditt val genom att trycka på "Bekräfta" fortsätta.

Välj sedan användarvillkor för dina personuppgifter bland följande alternativ:

- "Acceptera alla" tillåter delning av dina personuppgifter och ger tillgång till alla tillgängliga anslutna tjänster.

## AKTIVERA TJÄNSTER

1

- "Neka alla" nekar delning av dina personuppgifter och tillåter inte tillgång till eller användning av anslutna tjänster (med undantag för funktioner kopplade till säkerhet för automatiskt nödsamtal vid en olycka).

- "Anpassa" gör det möjligt att anpassa användarvillkoren för dina personuppgifter genom att aktivera/stänga av vissa funktioner kopplade till följande uppgifter:

- « My Alpine » ;
- « Mina anslutna tjänster i bilen » ;
- "Förbättring och utveckling av produkter och tjänster"
- ...

Multimediasystemet använder programvara och tjänster från Google som utbyter data med ditt multimediasystem. Du informeras om de rättsliga villkoren för Google-tjänsterna.

Du kan godkänna eller neka:

- apparnas användning av din plats.
- att användnings-/diagnostikdata skickas.

### OBS!

- Om du inte vill att applikationer ska använda din bils nuvarande position kommer du inte att ha till-

gång till navigering med Google Maps.

- Mer information om appbehörigheter och sekretess finns i "Apphantering" → 77 och "Systeminställningar" → 114.

## Ansiktsgenkänning

(beroende på utrustning)

Multidisplayen föreslår att du sparar en bild av ditt ansikte för att koppla det till din "Profil" med hjälp av ansiktsgenkänningskameran. Genom att spara en bild av ditt ansikte kan du bli igenkänd av multidisplayen när du sätter dig i förarsätet och sedan kan den föreslå att du använder din "Profil".

Följ instruktionerna som visas på multimediasystemets skärm.

Se instruktionsboken för ytterligare information.

## Anpassa din profil

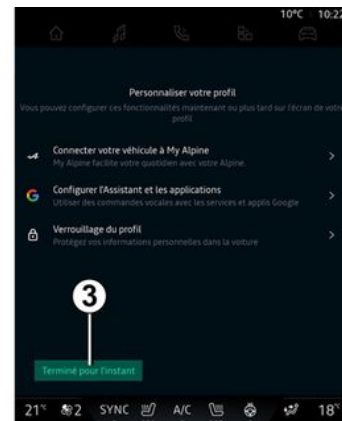

Du kan anpassa din profil genom att konfigurera följande funktioner:

- "My Alpine"-konto;
- konfigurera "Google Assistant" och apparna.
- lås profilen.

**OBS!** Du kan avbryta konfigurationen genom att trycka på 3 och återuppta den senare från meddelandecentret eller din profil. För mer information om hur du konfigurerar profilen, se kapitlet "Användarinställningar" → 110.

# AKTIVERA TJÄNSTER

## "My Alpine-konto"

Med multisystemet kan du ansluta till ditt "My Alpine" konto så att du kan hantera vissa funktioner i din bil och få tillgång till denna information via din smartphone.

För mer information om "My Alpine", se kapitel "My Alpine" ➔ 80.

## konfigurera "Google Assistant" och appar

Multimediasystemet erbjuder olika sätt att ansluta till ditt Google-konto:

- med ditt Google-konto-ID (e-post eller telefonnummer, sedan lösenord).
- med hjälp av en QR Code som kan skannas på multimediasystemets skärm (beroende på telefonmodell).

Följ instruktionerna som visas på multimediasystemets skärm.

## Lås profilen

För att skydda dina personuppgifter och bevara din integritet rekommenderar vi starkt att du skyddar dina personuppgifter. För att göra det kan du i multisystemet låsa åtkomsten till din profil med följande metoder:

- « Mönster » ;
- « PIN-kod » ;
- « Lösenord » ;
- "Låsa upp profilen med telefonen".
- "Använd inte profillåsning".

Följ instruktionerna som visas på multisystemets display för att slutföra konfigurationen.



För att bevara din integritet, inklusive sekretessen och integriteten för dina personuppgifter, rekommenderar vi starkt att du låser din profil.

## Datainsamling

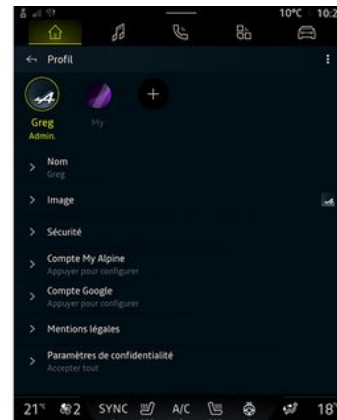

När din tjänsteaktiveringsbegäran har bekräftats kan du fortfarande aktivera eller inaktivera datainsamling eller för att ändra datadelningsnivå. Öppna aviseringsskärmen, välj din "Profil" och sedan "Sekretessinställningar" för att välja användarvillkor för dina personuppgifter.

Välj sedan bland följande datadelningsnivåer:

- "Acceptera alla": auktorisera delning av dina data
- "Neka alla": neka delning av dina data
- "Anpassa": auktorisera delning av data som du har valt i listan.

## AKTIVERA TJÄNSTER

1

**Obs!** Om du inte vill dela dina data kanske tjänster som kräver ditt samtycke inte längre fungerar (förutom standardtjänster/-funktioner som rör automatiska nödsamtal vid en olycka).

### Tillfällig inaktivering av datainsamling

Bildatinsamling kan tillfälligt inaktiveras.

För att göra detta kan du pausa eller ändra datainsamlingsnivån när som helst från din "Profil", som är tillgänglig i meddelandecentret. Tryck på "Dela endast data". Du kan avbryta viss datainsamling genom att välja "Neka alla" eller avbryta viss datainsamling genom att välja "Anpassa" och sedan välja vilken insamling du vill avbryta.

Om du nekar till datadelning kanske tjänsterna som kräver ditt samtycke inte längre fungerar (förutom standardtjänster som rör automatiska nödsamtal vid en olycka).



Tillverkaren vidtar alla nödvändiga försiktighetsåtgärder för att säkerställa att dina personuppgifter hålls fullständigt säkra.

### Dataskydd

Dina personuppgifter behandlas för följande ändamål:

- för att låta dig fjärrstyra bilen, uppdatera bilen automatiskt eller tillhandahålla underhållningstjänster i bilen
- för att möjliggöra fordonsunderhåll
- för att förbättra körupplevelsen, tillhandahålla olika mobilisersmetoder och utveckla produkter och tjänster
- för att uppfylla våra juridiska eller lagstadgade skyldigheter.

I enlighet med gällande lagstiftning om skydd av personuppgifter kan du:

- Få och kontrollera de uppgifter som tillverkaren har om dig.
- Korrigera felaktig information.
- Ta bort uppgifter som rör dig.
- Få en kopia av dina uppgifter för att återanvända dem någon annanstans.

- Motsätta dig användningen av dina uppgifter när som helst.
- Frysa användningen av dina uppgifter.

På bilens multimediaskärm kan du:

- Vägra att ge ditt samtycke till delning av dina personuppgifter (inklusive plats).
- Dra tillbaka ditt samtycke när som helst.

Om du bestämmer dig för att avbryta delningen av dina personuppgifter kommer vissa av bilens funktioner och/eller tjänster som levereras av tillverkaren stoppas eftersom de kräver ditt samtycke.

Oavsett om du bestämmer dig för att avbryta delningen eller ej, kommer användningsdata från bilen att vidarebefordras till tillverkaren och berörda partner/dotterbolag för följande ändamål:

- För att möjliggöra drift och underhåll av bilen.
- För att förbättra livscykeln för bilen.

Dessa data används inte för kommersiella tjänster utan för ständig förbättring av tillverkarens fordon och för att förhindra problem som kan hindra deras dagliga användning.

# AKTIVERA TJÄNSTER

## Förfallodatum för tjänsterna

Tjänsterna är aktiverade under en begränsad period. När den perioden har löpt ut upphör tjänsterna att fungera. För att återaktivera tjänsterna, se avsnittet "Byta namn på en tjänst" → 81.



Tillverkaren ska, med hänsyn till tillämpliga regler, vidta alla nödvändiga försiktighetsåtgärder för att säkerställa en säkerhetsnivå som är lämplig i förhållande till riskerna.

# ANVÄNDNING

1

## Multidisplay



Av säkerhetsskäl bör du göra dessa inställningar när bilen står stilla.



Vissa inställningar måste ändras medan motorn är igång så att de kan sparas av multimediasystemet.

## Förflytta sig i en meny

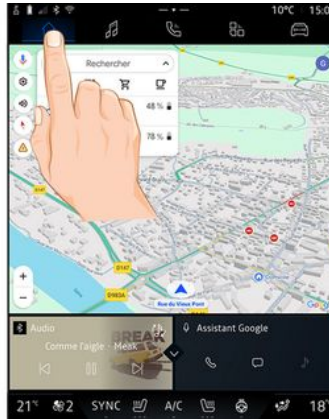

Multimediaskrämen kan användas för att komma åt systemets funktioner. Tryck på multimediaskrämen för att välja en meny.

## Använda handrörelser

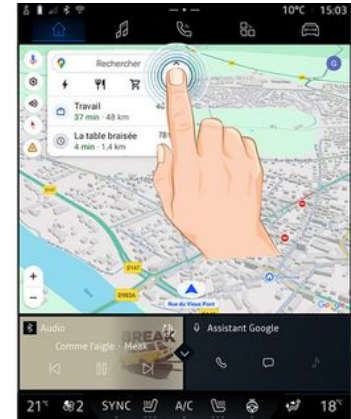

- Kort tryckning: Tryck på en del av skärmen med fingret och lyft sedan direkt fingret från skärmen.
- Tryck och håll inne: Tryck någonstans på skärmen i minst 1,5 sekunder.
- Zooma in/Zooma ut: dra ihop eller dra isär två fingrar på skärmen.

# ANVÄNDNING



- Svep: drag fingret snabbt:
  - horisontellt, från vänster till höger eller från höger till vänster;
- eller
  - vertikalt, nedifrån och upp eller uppifrån och ned.

## Presentation av "Menyer"



Ditt multimediasystem innehåller en fältet Värld A. Systemet består av fem Världar som alla kan nås när som helst på multimediaskrämen:

- "Navigation": Omfattar alla ledningsfunktioner via satellit, vägkartor och trafikinformation.
- "Ljud": används för att komma åt radio och uppspelning av ljudfiler.
- "Telefon"/"Replikering":
  - kan användas för att para ihop en eller flera telefoner med systemet, komma åt samtal, kontaktlistan och andra funktioner

ner på telefonen som är ansluten till multimediasystemet.  
- Kan användas för att aktivera smartphone spegling.

- "Appar": kan användas för att komma åt apparna.
- Med "Fordon": kan du hantera viss fordonsutrustning, som KÖRLÄGE, körhjälpmedel, Alpine Telematics och anpassa olika inställningar för multimediasystemet, som display, språk osv.

## Presentation av "Värld"-sidorna

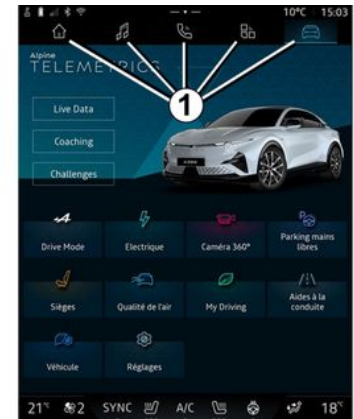

Gå från en Värld till en annan genom att trycka direkt på en av Världsknapparna 1.

# ANVÄNDNING

1

Världen "Navigation" innehåller widgets som ger tillgång till funktioner som justering av däcktryck, radio osv.

Med dessa widgets kan du komma direkt till funktionens huvudskärm eller, i vissa fall, kontrollera dem via en av huvudskärmarna (byta radiostation till exempel).

**Obs!** Det går att ändra konfigurationen för sidan "Navigation". För ytterligare information, se kapitlet "Lägg till och hantera widgets" → 21.

## Aviseringscenter

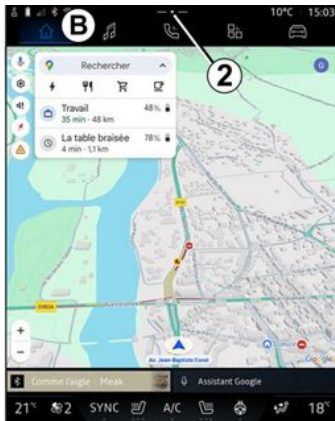

Kan nås med hjälp av knappen **2** eller genom att snabbt svepa mul-

timediaskärmen från området **B** mot mitten av skärmen. Meddelandecentret möjliggör årtkomst till aviseringshistoriken, till exempel:

- SMS ;
- « Däcktryck » ;
- uppdateringar tillgängliga
- ...



Välj en avisering för att öppna den.

Svep snabbt på skärmen för att radera en avisering.

För att radera alla aviseringar trycker du på knappen **3**.

Du kan även skapa och konfigurera din användarprofil. För mer information, se kapitlet "Användarinställningar" → 110.

För mer information om aviseringar, se kapitlet "Aviseringar" → 120.

## Funktioner inte tillgängliga

Det kan hända att funktioner som årtkomst till självstudieprogrammet och vissa inställningar inte är tillgängliga under körning, beroende på landsspecifik lagstiftning.

Stanna bilen för att komma åt funktioner som inte är tillgängliga.

**Anm.:** I vissa länder kräver lagstiftningen att parkeringsbromsen ska vara årt dragen innan det går att komma åt apparna. För mer information, rådfråga en auktoriserad återförsäljare.

# RENGÖRING

## Rekommendationer för rengöring



Håll inte och spruta inte rengöringsmedlet på skärmen.

Använd inte kemiska rengöringsmedel eller hushållsprodukter. Enheten ska inte komma i kontakt med vätskor och får inte utsättas för fukt. Detta kan leda till att ytor eller elektriska komponenter förstörs eller skadas.



Använd inte produkter som innehåller alkohol och/eller spruta inte vätska på området.

**Använd endast en ren, luddfri, mjuk och torr mikrofiberduk** för att rengöra pekskärmen så att inte antireflexbehandlingen skadas.

Tryck inte för hårt på multimediaskärmen och använd inte rengöringsutrustning som kan repa skärmen (t.ex. borste, grov trasa).

## Läget "Display för rengöring"



Om du vill använda en mikrofiberduk på multimediasystemets skärm när den är på trycker du kort på reglaget **1** på multimedia-panelen och sedan på "Display för rengöring" **2** för att försätta pekskärmen i inaktivt läge.

Avsluta läget "Display för rengöring" genom att trycka på multimediaskärmen två gånger.

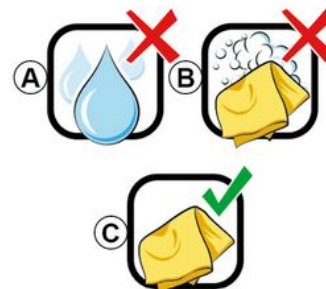

Följ dessa rengöringsrekommendationer:

**A.** : Använd inte alkoholbaserade vätskor, applicera eller spraya inte vätskor.

**B.** : Rengör inte med tvållösning på en lätt fuktad mikrofiberduk.

**C.** : Torka med en torr mikrofiberduk.

## START, STOPP

1

### Aktivering



Multimediasystemet sätts på:

- när dörrarna öppnas.
- med en kort tryckning på reglaget **1** på multimediepanelen.

### Avstängning



Multimediasystemet kan stängas av:

- genom att trycka kort på reglaget **1** på multimediepanelen och sedan trycka på "Stand-by läge"
- när du låser bildörrarna.

### Minimumdisplay

Med hjälp av den här funktionen kan du visa endast yttertemperaturen, klockan och raden för värmnivå på skärmen.

Välj det här visningsläget genom att trycka kort på reglaget **1** på multimediepanelen och sedan

trycka på funktionen "Display i standbyläge".

Andra funktioner visas när du trycker kort på reglaget **1**, som:

- « Radio - Musik AV »/« Radio - Musik PÅ » ;
- « Display för rengöring ».

### Omstart

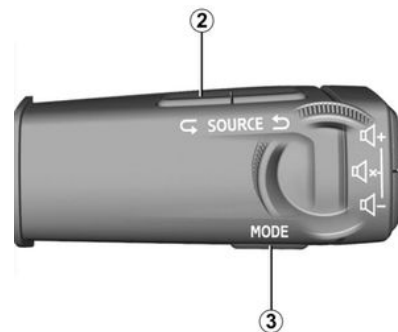

Multimediasystemet kan startas om genom att trycka på och hålla in (tryck på och håll in tills systemet startar om):

- reglaget **1** på multimediepanelen eller
- på knappen "Mode" **3** och den vänstra knappen "Source" **2** på reglaget under ratten.

# LÄGGA TILL OCH HANTERA WIDGETS

## presentation



Av säkerhetsskäl ska du göra inställningarna när bilen står stilla.



Konfigurationen av widgets kopplas till profilen. Om profilen ändras, ändras även visningen av widgets.

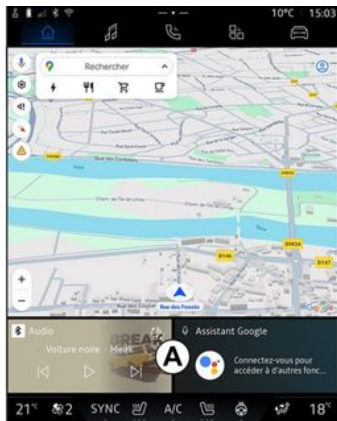

Ditt system har en anpassningsbar "Navigation"-sida. Den består av ett visst antal widgets i område **A** som ger tillgång till information och funktioner som radio, däcktryck osv.

Tryck på ett av widgetreglagen för att direkt styra funktionen via huvudskärmen (byt radiokanal, kom åt telefonen osv.).

## Widgetstorlek



För att navigeringskartan ska synas bättre kan du minska widgetområdet.

Tryck på knappen **1** eller svep multimediaskrmen från widgetområdet **A** mot skärmens kant.



För att förstora widgetskärmen trycker du på widgeten eller sveper snabbt på multimediaskrmen från widgetområdet **B** mot mitten av skärmen.

# LÄGGA TILL OCH HANTERA WIDGETS

## 1 Anpassning av widgets

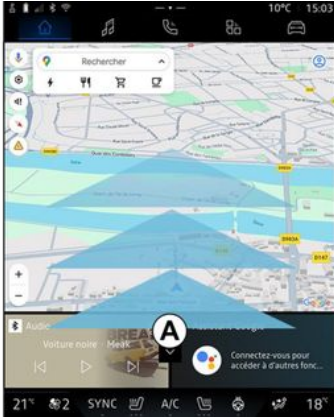

I världen "Fordon" , i menyn "Fordon", "Cockpit" och sedan "Ändra widgets" kan du anpassa dina widgets.

Du kan även anpassa widgets från

"Navigation"-världen  genom att "svepa" från område **A** mot mitten av skärmen och sedan genom att hålla ned den widget som du vill anpassa.

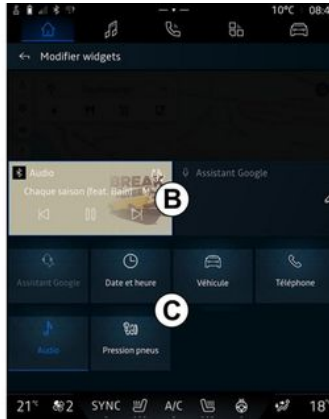

Välj sedan önskad plats i området **B** genom att helt enkelt peka på skärmen och välj den widget du vill visa från listan **C**.

# ANVÄNDA RÖSTIGENKÄNNINGEN.

## presentation

Multimediasystemet har ett röstigenkänningsystem:

- « Google Assistant » ;
- röstkommando via smartphone-replikering.

Röstigenkänningsystemet kan användas för att styra vissa funktioner på multimediasystemet och på din smartphone med röstkommando. Du kan använda multimediasystemet eller din smartphone samtidigt som du håller händerna på ratten.

Använd röstkommandot genom att tala till multimediasystemet som om du talade som vanligt med en person.

**Obs!** Placeringen av röstigenkänningsknappen kan variera. Se instruktionsboken för ytterligare information.

Du kan använda röststyrningssystemen:

- på multidisplayen;
- på din smartphone som är tillgänglig via smartphone-spegling.

För mer information om "smartphone-replikering", se "Android Auto™, CarPlay™" ➔ 73.

## Använda multimediasystemets röstigenkänning

### Huvudfunktioner som styrs av röststyrningen i ditt multimediasystem

Vissa röstkommandon kan användas för att komma åt följande fordonsfunktioner:

- Navigering
- Musik
- Radio
- Telefon
- Fordonsfunktioner (luftkonditionering, Drive Mode)
- Anslutna tjänster (väder, nyheter osv.)
- ...

**Obs!** Om du vill använda röststyrning ska du se till att du befinner dig i ett område med täckning. Vissa funktioner kan inte komma åt med dålig täckning.

Genom att ansluta till ett Google-konto kan du anpassa assistenten ytterligare när bilen är ansluten. Man kan till exempel ringa upp sparade kontakter eller ta reda på innehåller i kalendern Google.

### **Obs!**

- "Google Assistant" är inte tillgänglig på alla språk än. För mer information om tillgänglighet eller för att testa med ett annat språk

(beroende på tillgänglighet), se [support.google.com](https://support.google.com).

- Röstkommandona förbättras med programuppdateringar.
- Instruktionerna nedan är allmänna beskrivningar och inkluderar tredjepartsleverantörer. Tillgänglighet, version och funktion kan variera eller ändras.

## Röststyrning



Du kan använda röststyrning för att ringa ett nummer i din telefonbok, ange ett resmål och byta radiostation utan att vidröra displayen. Tryck kort på knappen 1 så hörs en ljudsignal och en visuell bekräftelse visas på skärmen.

# ANVÄNDA RÖSTIGENKÄNNINGEN.

1

## "Google Assistant"-aktivering

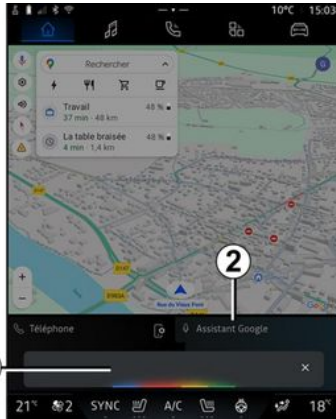

3

Det finns flera sätt att aktivera röststyrningssystemet:

- efter att ha angett röstkommandot "Hey Google" och fått hörbar feedback och visuell feedback på skärmen **3**, anger du din begäran (t.ex. "Gå hem");

eller

- genom en kort tryckning på röstigenkänningsknappen **1** i bilen

eller

- genom att trycka på widgeten "Google Assistant" **2**

eller



- genom att trycka på **4**-ikonen i

"Navigation" .

## "Röstigenkänningsmenyn"

I världen "Fordon" , "Inställningar", "Google" och sedan "Google Assistant" kan du:

- välja önskat assistentspråk
- aktivera/inaktivera röstkommandot "Säg Hey Google"
- auktorisera anpassade resultat.
- proaktivt visa anpassade resultat.
- ta emot meddelanden från "Google Assistant".

## Styra "navigeringen" med hjälp av röstigenkänning

Det finns flera sätt att ange en destination med röstkommandot som är integrerat i ditt multimediasystem.

**Obs!** För att du ska kunna använda funktioner måste du aktivera ditt Google-konto och ha sparade adresser. För mer information, se kapitlet "Användarinställningar" → **110**.

Om du vill starta ett röstkommando kopplat till navigering aktiverar du röstkommandot och efter pipet säger du ditt kommando kopplat till ett av följande ämnen:

- "Intressepunkter"
- "Destination"
- "Hem"
- "Arbete"
- "Ruttinformation"
- "Guidning"
- ...

## "Intressepunkter"

För att söka efter en POI (intressepunkt) med hjälp av röststyrningen.

Exempel:

- "Kör till bageriet".
- "Kör till Paris";
- "Kör mig till Eiffeltornet".

# ANVÄNDA RÖSTIGENKÄNNINGEN.

- ...

## "Destination"

För att ange en fullständig adress via röstkommando.

Exempel:

- "Kör till 7 rue de la Joie, Paris".
- "Kör till Paris".
- "Kör till Montmartre, Paris".
- ...

**Obs!** Exempelen kan anpassas efter land och språk.

## "Hem" och "Arbete"

För att komma hem eller till arbetet med hjälp av röstkommando.

Exempel:

- "Kör hem"
- "Kör hem mig";
- "Kör till jobbet";
- ...

**Obs!** För att kunna använda röststyrningen för "Kör hem" eller "Kör till jobbet" måste du först ange ett Google-konto och spara en adress.

## "Ruttinformation"

För att få information om den pågående ruten med röstkommando.

Exempel:

- "Vilken är min rutt?"
- "Vilken är ankomsttiden?"

- "Vilken är den återstående sträckan?"

- ...

## "Guidning"

För att vidta åtgärder för den aktuella ruttguidningen med hjälp av röstkommando.

Exempel:

- "Aktivera/inaktivera röstguidningen"
- "Undvik avgiftsbelagda vägar"
- "Avbryt ruten".
- ...

## "Ljud"-kommando med röstigenkänning

Du kan aktivera musik eller radion med hjälp av multimediasystemets röststyrning.

Om du vill starta ett röstkomman-

do kopplat till "Ljud"  aktiverar du röstkommandot och säger ditt kommando kopplat till ett av följande ämnen efter pipet:

- "Ljudkälla";
- « Radio » ;
- "Musik";
- "Uppspelningskommandon";
- ...

## "Ljudkälla"

Du kan byta ljudkälla.

Exempel:

- "Spela radio";
- "Starta appen för musikstreaming";
- ...

## « Radio »

Du kan välja radiokanal.

Exempel:

- "Spela Jazz radio".
- "Spela 91.8".
- ...

## "Musik"

Du kan endast sätta på musik (ett ljudspår, spellistor osv.) för strömande musik.

Exempel:

- "Lyssna på <namn på artist> med <namn på önskad applikation>";
- "Lyssna på <låttitel> med <namn på önskad applikation>";
- "Lyssna på <namn på album> med <namn på önskad applikation>";
- "Spela <namn på artist> med <namn på önskad applikation>";
- ...

**Obs!** Vissa applikationer för musikströmning kräver att ett tillhörande konto är anslutet till dem.

## "Uppspelningskommandon"

# ANVÄNDA RÖSTIGENKÄNNINGEN.

1

Du kan styra den aktuella spellistan.

Exempel:

- "Uppspelning";
- "Pausa";
- "Nästa";
- "Förra";

**OBS!** Kommandona kan variera eller kanske inte vara tillgängliga beroende på vilken applikation som används.

## "Telefon"-kommando med röstigenkänning

Det går att ringa ett nummer eller en kontakt med hjälp av röstkommandot som integrerats i multimediasystemet.

Om du vill starta ett röstkommando

kopplat till "Telefon"  aktiverar du röstkommandot och säger ditt kommando kopplat till ett av följande ämnen efter pipet:

- "Ring";
- "Slå";
- "Samtalshistorik";
- « SMS » ;
- ...

### **OBS!**

- Du måste aktivera datadelning på din telefon. För mer informa-

tion, se kapitlet "Aktivera tjänster" ➔ 11.

- Du måste aktivera auktoriseringen av de anpassade resultaten i inställningarna Google. Mer information finns i avsnittet "Systeminställningar" ➔ 114.

### **"Ring" och "Slå"**

Du kan ringa en kontakt som finns i kontaktlistan eller slå ett telefonnummer.

Exempel:

- "Ring Grégory".
- "Ring Grégory hem".
- "Ring till röstbrevlådan".
- "Slå 06 77 07...".
- "Slå 06 77 07...".
- ...

### **"Samtalshistorik"**

Du kan visa samtalshistoriken för din telefon.

Exempel:

- "Samtalshistorik";
- "Visa samtal";
- "Senaste samtalen";
- ...

### **« SMS »**

Du kan säga och skicka ett SMS eller få SMS uppläst.

Exempel:

- "Skicka till Fabien 'Ska vi ses senare och ...'".

- "Läs SMS";
- "Svara på SMS"
- ...

### **OBS!**

- Du måste aktivera datadelning för att få ett SMS uppläst av multimediasystemet. För mer information, se kapitlet "Aktivera tjänster" ➔ 11.

- Du måste aktivera auktoriseringen av de anpassade resultaten i inställningarna Google. Mer information finns i avsnittet "Systeminställningar" ➔ 114.

- endast SMS som tas emot under körning kan läsas upp av multimediasystemet.

## Kommandot "Fordonsfunktioner" med röststyrning

Du kan aktivera vissa av bilens funktioner med röstkommandon som är integrerade i ditt multimediasystem.

För att starta ett röstkommando kopplat till världen "Fordon", aktivera röstkommandot och ange sedan ditt kommando kopplat till något av följande ämnen efter ljudsignalen:

- "Räckvidd"
- "Värmenivå";
- ...

# ANVÄNDA RÖSTIGENKÄNNINGEN.

## "Återstående körsträcka"

Du kan få viss information om återstående batteri i bilen.

Exempel:

- "Kan jag åka till Dunkerque?";
- "Hur mycket batteri har jag kvar".
- ...

## "Värmenivå"

Du kan aktivera vissa funktioner kopplade till värmenivån.

Exempel:

- "Aktivera ventilation på fötterna."
- "Aktivera rattvärmaren";
- "Öka passagerarstolens uppvärmning";
- "Synkronisera temperaturen."
- "Sänk temperaturen";
- "Ställ in temperaturen på 21 grader";
- ...

## Kommandot "Ansluten tjänst" med röststyrning

Du kan ställa vissa frågor till de anslutna tjänsterna med hjälp av röststyrningen som ingår i ditt multimediasystem.

Om du vill starta ett röstkommando kopplat till "Anslutna tjänster" aktiverar du röstkommandot och

säger ditt kommando kopplat till ett av följande ämnen efter pipet:

- "Väder";
- "Nyheter";
- "Sport";
- "Händelser";
- ...

Exempel:

- "Hur är vädret i Paris? ",
- "Vad är dagens nyheter?" ",
- "Vad är ställningen i Paris - Marseille-matchen? ",
- ...

## Använda röststyrning via smartphone-replikering

### Huvudfunktioner som styrs av röstkommando i din smartphone

När din smartphone är ansluten till multimediasystemet via smartphone-replikering kan vissa röstkommandon användas för att komma åt områden och appar i din smartphone.

För mer information om "smartphone-replikering", se avsnitt "Android Auto™, CarPlay™" → **73**.

Vissa röstkommandon kan användas för att komma åt följande smartphone-funktioner:

- Navigation ;
- Musik

- Telefon ;
- ...

**Obs!** Om du vill använda din smartphones röstigenkänning ihop med multimediasystemet bör du kontrollera att du har täckning.

## Kommandot smartphone-replikering med röststyrning



När du använder röststyrning via smartphone-replikering använder du telefonens internetanslutning (med avgifter och begränsningar som bestämts av din mobiloperatör).

Om du vill använda din smartphones röststyrning ihop med multimediasystemet måste du:

- kontrollera att din smartphone har en röststyrningsfunktion som är kompatibel med multimediasystemet
- ansluta din smartphone till multimediasystemet via smartphone-replikering.

Mer information finns i "Ansluta/koppla ifrån en telefon" → **58** och "Android Auto™", "CarPlay™" → **73**.

# ANVÄNDA RÖSTIGENKÄNNINGEN.

1

## Röststyrning



Du kan använda röstkommandot för smartphonereplikering utan att använda skärmen genom att trycka länge på knapp 1, en bekräftelse kommer då att ljuda och visas på skärmen.

### Aktivering

För att aktivera röstigenkännings-systemet:

- tryck på och håll in röststyrningsknappen 1 i bilen

- Via världen "Replikering" 



trycker du på röstkomman-

dot som är kopplat till den applikation som används.

**Obs!** När du använder röstigenkänning ska du alltid vänta tills du hör en ljudsignal innan du talar.

Om du vill starta ett röstkommando kopplat till applikationer som är kompatibla med röststyrning aktiverar du röstkommandot och säger sedan din begäran efter ljudsignalen.

Användning av telefonapplikationen via smartphone-replikering med hjälp av röstkommando.

Exempel:

- "Ring José";
- "Ring kontoret"
- ...

Använda navigeringsapplikationen för smartphone-replikering, använda röstkommando.

Exempel:

- "Kör till Champs-Élysées i Paris ";
- "Kör hem"
- ...

**Obs!** Vilka kommandon som används för röststyrning beror på applikationen för smartphone-replikeringen.

# KARTA

## Karta



Av säkerhetsskäl ska du göra inställningarna när bilen står stilla.

### Visa kartan

Tryck på världen "Navigation"



1 för att komma åt kartan.

Du kan även komma åt kartan via

"Appar"-världen, , sedan "Maps".

Kartan visar din aktuella position och olika uppgifter som du har konfigurerat (display POI, intressepunkter, trafikinformation osv.).

För att förflytta dig på navigeringskartan, dra den i önskad riktning på skärmen.

Tryck på "Centrera" för att återgå till din aktuella position.

### OBS!

- "Maps" är standardnavigeringsappen. Andra appar kan finnas tillgängliga för nedladdning från "Google Play Store" som kan nås

från världen "Appar" .

- kartan uppdateras automatiskt utan att du behöver göra någonting.

### Skärmen "Karta" utan aktiv resväg

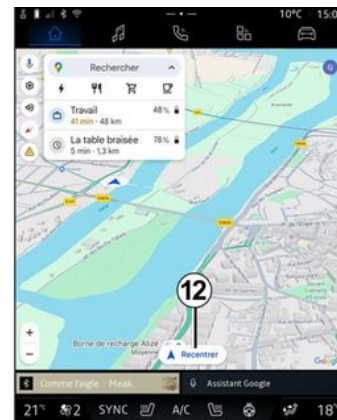

1. Världen "Navigation" .
2. "Google Assistant" röstkommando för navigering.
3. Navigeringsreglage.
4. Inställningar för guidningsröst: "Avaktiverad", "Endast varningar" eller "Återaktiverad".
5. Visningsläge som ska visas som "Med norr längst upp på skärmen" (2D/Norr), "Användarvy" (2,5D) eller "Översikt".
6. Anmäl en trafikincident.
7. Zooma på kartan: tryck på knappen "+"/"- för att zooma in/zooma ut på kartan.

2

## KARTA

**obs!** Du kan också zooma in eller ut genom att vidga eller minska avståndet mellan dina två fingrar på skärmen.

**8.** Din aktuella position.

**9.** Namnet på gatan du befinner dig på. Tryck för att öppna ytterligare funktioner.

**10.** Kort.

**11.** Destinationssökfält.

**12.** Centrera om kartan efter att ha studerat den.

Skärmen "Karta" med aktiv resväg



**12.** Centrera om kartan efter att ha studerat den.

**13.** Körväg och riktning som du ska följa för att fortsätta på den beräknade rutten.

**14.** Resinformation som ankomsttid, trafikinformation och återstående körsträcka till nästa etapp eller slutdestinationen (beroende på konfiguration), beräknad batteriladdning vid ankomst till destination osv.

**15.** "Stoppa navigering".

**16.** "Välj en annan väg".

**17.** "Sök längs rutten".

**18.** "Ruttöversikt".

**19.** Den mest energieffektiva rutten.

Navigeringsdisplay på instrumentpanelen



# KARTA

A



B



Beroende på vilken vy som väljs via rattreglaget "VIEW" **20** finns

det två typer av navigeringsfönster på instrumentpanelen:

- ett mindre navigeringsfönster på de andra skärmarna **A**
- helskrmsnavigering på den dedikerade skärmen **B**.

Du kan visa navigationsinformation på instrumentpanelens skärm i två visningslägen:

- Klassisk vy **A**. Informationen visas på den övre delen av instrumentpanelens skärm **C**.
- Fullskärmsvy **B**.

**Obs!** Navigationsdisplayen på instrumentpanelens skärm är endast tillgänglig med "Google Maps"-multimediasystemets navigering.

Beroende på utrustning kan replikeringsnavigering via "Android Auto™" visas på instrumentpanelens skärm.

För mer information om inställningarna för instrumentpanelens display, se bilens instruktionsbok.

## Inställningar för guidningsröst



2

För att ställa in guidningsrösten, tryck på **4** för att välja ett av följande alternativ:

- "Inaktiverad" **21**
- "Endast varningar" **22**
- "Återaktiverad" **23**.

**Obs!** Om du väljer funktionen "Avaktiverad" ges inga röstguidningsinstruktioner från multimediasystemet.

# KARTA

## Visningsläge

2



Du kan ändra kartvyn genom att trycka på knappen 5.

### Vyn "Norr längst upp" (2D/Norr) 24

Kartan visar din aktuella position vänd mot norr.

## "Användarvy" (2,5D) 25



Kartan visar din aktuella position på en 3D-karta.

Den anpassas automatiskt efter färdriktningen.

Om du vill ändra lutningen på reliefkartan drar du dina två fingrar på skärmen från botten till toppen eller uppifrån och ned.

## "Översikt" 26



Kartan visar din nuvarande position mot norr samt översikten över den pågående ruten.

**Obs!** Den här vyn är endast tillgänglig när en rutt pågår.

## Guidning

Guidningen aktiveras när resvägen har tagits fram. Multimediasystemet guidar dig längs din resväg och informerar dig vid varje korsning vilken väg du ska ta.

### Steg 1: Förberedelser

Multimediasystemet informerar dig, med hjälp av navigeringsrös-

## KARTA

ten, att du snart måste du göra en manöver.

### Steg 2: Varning

Multimediasystemet meddelar manövern som du behöver utföra.

Exempelvis "Ta nästa avfart om 400 m".

### Steg 3: Manöver

Multimediasystemet indikerar vilken manöver som ska utföras.

Exempelvis "Sväng nästa höger".

**Obs!** Om du inte följer anvisningarna eller om du stränger den beräknade resvägen, beräknar multimediasystemet en ny resväg automatiskt.

## "Ruttöversikt"



Den här funktionen används för att visa den aktuella ruttens detaljer.

Via ikonen "Ruttöversikt" **18** kan du se:

- den aktuella ruten i detalj
- startpunkten och destinationen samt olika föreslagna rutter
- de olika stegen, avstånden och varaktigheten för varje steg
- ...

## Anmäl en trafikincident



Med ikonen "Rapportera" **6** kan du när som helst rapportera en trafikincident i närheten av din plats **8** för att informera andra navigeringsanvändare. Välj typ av fara i listan **D**:

- olycka
- Trafikstockning,
- vägarbeten
- körfält avstängt
- ...

# ANGE EN DESTINATION

## Ange en destination



### Försiktighetsåtgärder för navigeringssystemer

Om navigeringssystemet används ersätter det på inget sätt förarens ansvar eller uppmärksamhet när bilen körs.



Av säkerhetsskäl ska du göra inställningarna när bilen står stilla.



Vissa funktioner är endast tillgängliga när bilen står stilla.

I världen "Navigation"  1 trycker du på destinationssökfältet 2.

## Använda röstigenkänningen för att ange en adress

Aktivera röstkommandot och säg sedan namnet på en stad, ett nummer och/eller ett gatunamn, ett destinationsområde.

Mer information finns i avsnittet "Använda röststyrningen" → 23.

**Obs!** För att dra nytta av alla navigeringsfunktioner behöver du ansluta dig till ditt Google-konto.



Från destinationssökfältet 2 kan du komma åt:

- senaste destinationerna;
- kategorier (POI: intressepunkter);

- sparade adresser (hem, arbete, favoriter osv.).

**Obs!** Aktivering av plats och data-delning krävs för att kunna använda destinationssökfunktionen online. Se avsnittet "Aktivera tjänster" → 11.

## Destinationerna "Hem" och "Arbete"

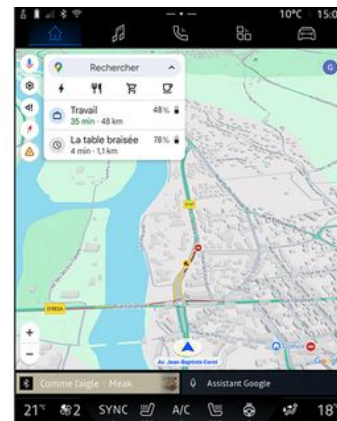

Via sökfältet kan du starta navigering till ditt "Hem" eller "Arbete".

När du väljer "Hem" eller "Arbete" för första gången ber systemet dig att registrera en adress.

**Obs!** Det går endast att spara en adress för "Hem" och en adress för "Arbete" i multimediasystemet.

# ANGE EN DESTINATION

## Hitta en adress

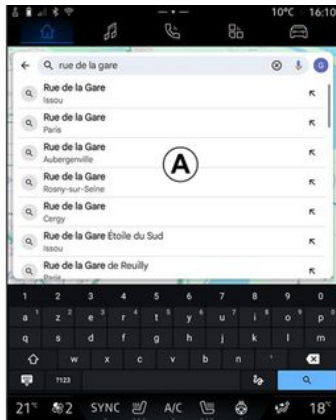

Via sökfältet **2** kan du ange hela eller en del av en adress (land, stad, postnummer, gata, gatunummer, korsning osv.).

När du börjar skriva bokstäver föreslår systemet liknande gatunamn. Du kan:

- trycka på gatunamnet som visas på skärmen för att bekräfta ditt val
- bläddra i listan **A** med föreslagna gator för att se hela listan som motsvarar din sökning.

## Söka efter en destination



Via destinationssökfältet **2** kan du komma åt flikarna för följande typer av destinationer:

- "Senaste" **3**
- "Kategorier" **4**
- "Spara" **5**.

## Senaste destinationerna 3

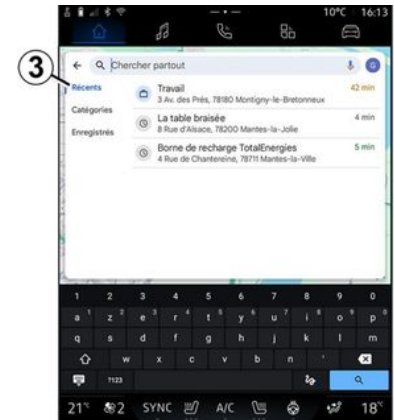

I sökfältet väljer du fliken "Nyligen" för att komma till listan med de senast använda destinationerna. Dessa lagras automatiskt av multimediasystemet och dina enheter som är anslutna till ditt "Google"-konto.

Välj en destination för att starta guidning.

2

# ANGE EN DESTINATION

## Destinationser efter kategori 4

2

4

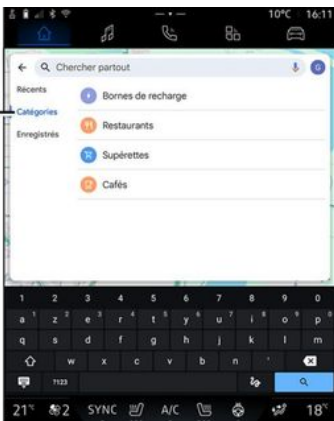

I sökfältet väljer du fliken "Kategorier" för att komma till en lista med POI-kategorier (intressepunkter):

- "Laddstationer".
- "Restauranger";
- "Närbutiker";
- "Kaféer".

En POI (intressepunkt) är en tjänst, en anläggning eller en turistattraktion i närheten av en plats (startpunkt, destinationsort, längs vägen osv.).



När du har valt en kategori visar multimediasystemet en lista med POI vid **B** och på kartan. Du kan:

- tryck på den POI som visas vid **B** för att bekräfta valet
- bläddra i listan **B** med POI som visas för att komma åt hela listan som motsvarar din sökning.

**Obs!** Listan med POI uppdateras i realtid av "Google Maps".

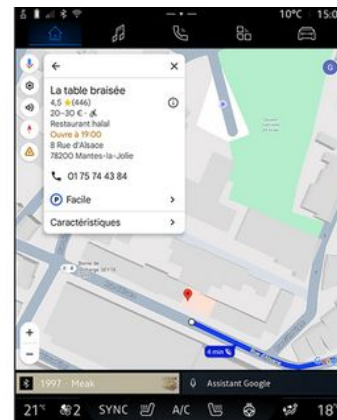

När du har valt en POI visar multimediasystemet följande information (om den är tillgänglig):

- adress, öppettider, åsikter osv.
- telefonnummer;
- ankomsttid, avstånd;
- ruttöversikt;
- ...

## ANGE EN DESTINATION



Du kan även söka efter en POI för en pågående rutt.

**Obs!** Sökning efter POI baseras på din position när begäran görs. Ange önskad plats om sökningen görs för ett annat geografiskt område.

Efter att ha sökt efter och valt en POI visar multimediasytemet informationen (om den är tillgänglig) och dess läge längs den pågående ruten.

För att visa den pågående ruten trycker du på **7**.

För att lägga till ett stopp vid en POI på den pågående ruten, tryck på **6**.

### "Spara" 5

Du kan komma åt de platser du har sparat:

- "Med text";
- "Favoriter";
- "Sparade";
- "Vill besöka";
- "Kontakter".

**Obs!** De sparade platserna synkroniseras med ditt Google-konto även om de används på andra enheter som är anslutna till ditt konto.

### "Utforska kartan"



För att utforska kartan, flytta kartan genom att hålla fingret ned-

tryckt på skärmen medan du drar den.

Om du vill zooma in/ut på kartan trycker du på knapparna **9** eller vidgar/minskar mellanrummet mellan dina två fingrar på skärmen.

Om du vill centrera kartan igen trycker du på centreringsknappen **8**.

### Ange en destination när en rutt pågår



När en rutt pågår kan du komma åt följande funktioner:

- "Välj en annan väg" **12**
- "Sök längs ruten" **10**

## ANGE EN DESTINATION

- "Navigeringsinställningar" **13**
- "Stoppa navigering" **14**;
- "Ruttöversikt" **11**
- ...

### "Välj en annan väg" **12**

Om du vill se de andra rutter som föreslås av multimediasystemet trycker du på **12**.

### "Sök längs ruten" **10**

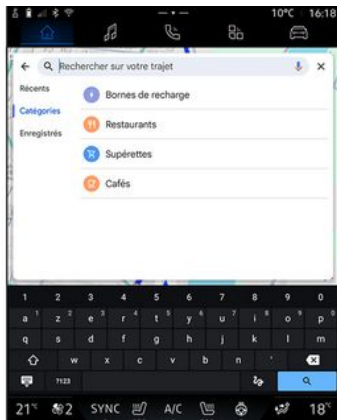

Med den här funktionen kan du söka efter och/eller lägga till en eller flera etapper till din pågående rutt. Du kan lägga till:

- en sökning med hjälp av röststyrning;
- "Laddstationer".

- "Restauranger";
- "Nörbutiker";
- "Kaféer".

### "Inställningar" **13**



Använd denna meny för att komma åt följande navigeringsinställningar:

- "Trafik";
- "3D-byggnader"
- "Guidningsljud";
- "Varningar";
- "Ruttalternativ";
- "Ändra adressen till hemmet eller arbetsplatsen" (om den redan har sparats)
- "Offlinekartor";
- "Sekretesscentrum";

- "EV-betalningsfilter".
- "Om/hjälp".

För mer information om "Inställningar", se kapitlet "Navigeringsinställningar" → **42**.

### "Stoppa navigering" **14**



Använd den här funktionen för att avbryta den aktuella ruten. Tryck på **14** för att stoppa den aktuella navigeringen.

# ANGE EN DESTINATION

## "Ruttöversikt" 11



Via ruttöversikten 11 kan du se den pågående resvägen och andra alternativa resvägar.

Genom att trycka på en av rutterna kan du se resvägen och dess avstånd och varaktighet.

## "Navigation"-världen för elbilar



Konfigurationen av multimediasystemet beror på motorn i din elbil (f.ex. "Laddstation")

Extra menyer och andra inställningar visas.

**OBS!**

- Tjänster måste vara aktiverade för att kunna visa tillgängliga laddstationer. Se avsnittet "Aktivera tjänster" → 11.

- Ange information om bilen (f.ex. typ av laddningsuttag) genom att ansluta till ditt Google-konto för att dra nytta av alla navigeringsfunktioner.

## Inställningar för laddningsterminal

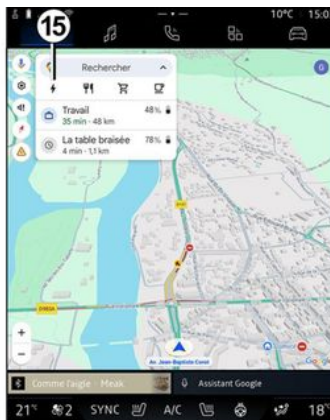

Från inställningarna för laddningsterminal 15 kan du ställa in filtren på 16 så att navigeringsskärmen enbart kan visa laddningsterminaler som uppfyller kriterier som:

- Laddningshastigheter (f.ex. 150 kW eller snabbare).
  - Typer av kompatibla uttag (f.ex. typ 2 CCS, osv.).
  - Tillgängliga betalningsnätverk (f.ex. Mobilize Charge Pass, osv).
- Aktivera/inaktivera filtren genom att trycka på:

- Laddningshastigheter 17.
- Kompatibla uttag 18.
- betalningsnätverk 19
- laddningstid 20.

## ANGE EN DESTINATION

**Obs!** Om filterikonen är markerad anger det att funktionen är aktiverad.

2

### Ange en destination



När du anger en destination informerar multimediasystemet dig om huruvida du kan ta dig till den med tanke på bilens återstående batterinivå.

Om destinationen kan nås visas den beräknade batterinivån i procent vid destinationen vid **21**.

#### **OBS!**

– När navigeringen har startat uppdateras den beräknade batterinivån vid ankomst kontinuerligt under körning.

– Laddningstiden räknas in i resttiden.

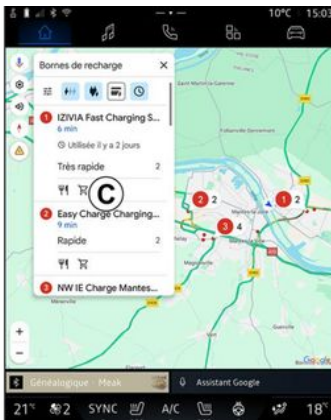

Om bara ett laddningsstopp krävs kan du välja laddstation.

Om mer än en laddning krävs för att nå destinationen beräknar multimediasystemet automatiskt en optimerad kombination av laddstationer för att hålla den totala rutten så kort som möjligt.

Du kan se namnen på offentliga laddstationer i listan **C** samt resan och de olika platser där laddstationerna finns på kartan.

**Obs!** Listan med laddstationer uppdateras i realtid av "Google Maps".

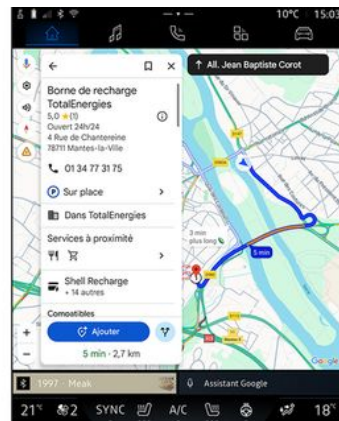

Tryck på en av laddningsstationerna som visas i **C** för att se följande information:

- namn, klassificering, öppettider och adress;
- typ av och antal tillgängliga laddningsuttag;
- tid, avstånd och hur mycket som återstår av den beräknade batterinivån vid ankomst;
- betalningsmetod;
- ...

**Obs!** Informationen rörande tillgänglighet för laddningsuttagen som visas på skärmen kan komma att ändras under navigering.

# ANGE EN DESTINATION

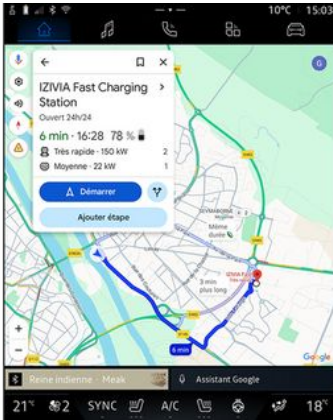

Då kan du:

- starta navigering till stationen
- ring stationen;
- ...

# NAVIGERINGSREGLAGE

## Menyn "Inställningar"

2



Av säkerhetsskäl ska du göra inställningar när bilen står stilla.



Via Världen "Navigation"

trycker du på ikonen "Inställningar" 1 för att komma åt navigeringsinställningarna.



Från ikonen "Inställningar" 1 kan du komma åt följande inställningar:

- "Trafik" 2
- "3D-byggnader" 3.
- "Guidningsljud" 4
- "Varningar" 5;
- "Ruttalternativ" 6
- "Hem- eller arbetsadress" 7.
- "Offlinekartor" 8
- "Sekretesscentrum" 9
- "EV-betalningsfilter" 10.
- "Om/hjälp" 11.
- Tryck på 12 för att aktivera/inaktivera funktionen "Trafik".
- Tryck på 13 för att aktivera/inaktivera funktionen 3D-byggnader.
- Tryck på 14 för att aktivera/inaktivera funktionen "Varningar".

## "Trafik" 2

Med den här funktionen kan du ta emot trafikinformation i realtid, till exempel:

- trafikinformation och incidenter i ditt område
- olyckor, vägarbeten eller avstängning av vägar i närheten
- ...

Tryck på 12 för att aktivera/inaktivera funktionen "Trafik".

## "3D-byggnader" 3



Du kan välja att visa byggnader i 3D där kartläggningen tillåter det. Tryck på 13 för att aktivera/inaktivera funktionen.

# NAVIGERINGSREGLAGE

## "Guidningsljud" 4



Från denna inställning kan du:

- stänga av ljudet från "Navigation" **15**
- stänga av ljudet från "Navigation" och endast behålla ljud för "Trafik"-varningarna **16**
- slå på ljudet för röstguidningen igen **17**
- testa ljudet för "Navigation" för att justera volymen för röstguidningen **18**.

## "Varningar" 5

Med den här funktionen kan du ta emot varningar om incidenter och förhållanden som kan påverka din körning.

Tryck på **14** för att aktivera/inaktivera varningarna.

## "Ruttalternativ" 6

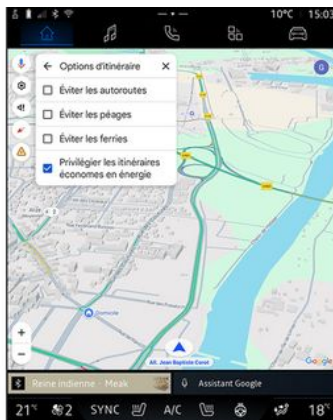

Från denna inställning kan du aktivera/inaktivera följande ruttalternativ:

- "Undvik stora vägar";
- "Undvik avgiftsbelagda vägar"
- "Undvik färjor";
- "Prioritera energieffektivitet".

## "Hem- eller arbetsadress" 7.

Du kan ställa in din hem- och jobbadress från den här meny.

## "Offlinekartor" 8



Med offlinekartor kan du ladda ner och spara kartor i ditt multimedia-system så att du kan använda dem när du åker till en plats med långsam internetuppkoppling, utan internetåtkomst eller när du inte vill använda Internet.

Listan med offlinekartor finns vid **A**.

För att lägga till en offlinekarta i "Anpassat val" trycker du på **19**.

# NAVIGERINGSREGLAGE

## Anpassat val

2



Denna funktion kan användas för att välja att ett område på kartan och information kopplat till det ska hämtas.

Panorera och zooma på kartan för att anpassa urvalet som ska hämtas.

## "Sekretesscentrum" 9



I denna meny kan du konfigurera delning av följande data:

- "Dela kördata med Google";
- "Offlinekartor".

För att gå direkt till bilens platsinställningar trycker du på "Öppna platsinställningar" **20** i "Offlinekartor"-menyn.

## "Dela kördata med Google"

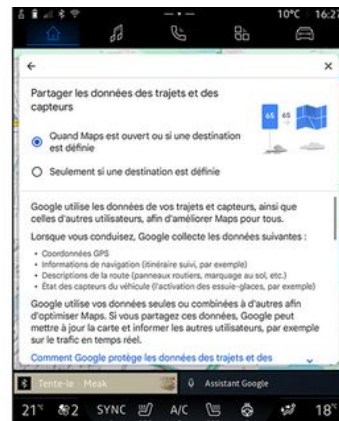

Dina kör- och platsdata kan delas med Google. Dessa kan användas för att förbättra den information som Google tillhandahåller dig och andra användare, t.ex. navigering, trafikinformation i realtid, tillgänglighet för offlinekartor osv.

Delning kan vara:

- "Inaktiverad";
- aktiverad endast "Under detaljerad navigering";
- "Alltid aktiverad".

# NAVIGERINGSREGLAGE

## Alternativ för "Offlinekartor"

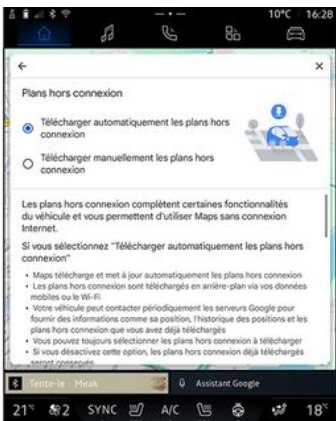

Du kan välja att ladda ner uppdateringar till offlinekartor på följande sätt:

- automatiskt;

eller

- manuellt.

**Obs!** För mer information, se informationen och instruktionerna som visas på multimediaskrmen.

## "EV-betalningsfilter" 10

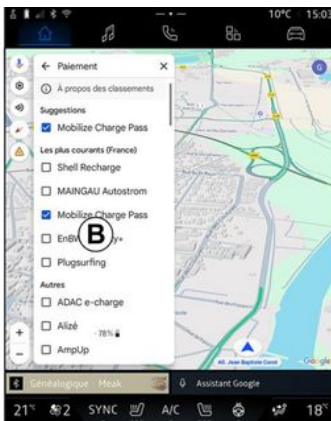

Från den här menyn kan du välja betalningsalternativ för de laddningsstationer för elfordon som du vill filtrera i lista **B**.

## "Om/hjälp" 11

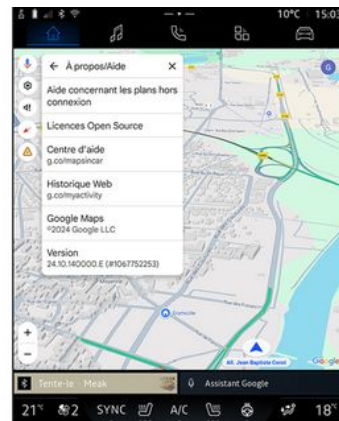



I denna meny kan du komma åt informationen och använda följande element:

- "Hjälp med offlinekartor"
- "Open Source-licens";
- "Hjälpcenter";
- "Webbhistorik";
- « Google Maps » ;
- "Version";
- ...

# LJUDKÄLLOR

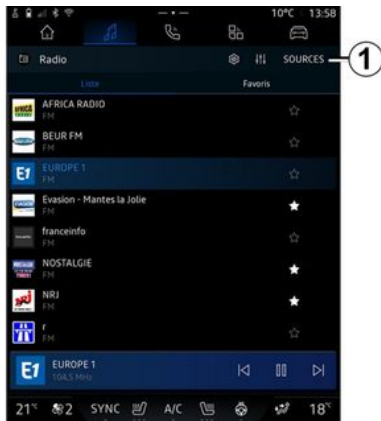
## presentation



Från världen "Ljud"  kan du välja ljudkälla genom att trycka på "Källor" 1.

Du kan också välja ljudkälla med hjälp av reglaget på ratten. För mer information, se avsnittet "Introduktion till kontrollerna" ➔ 8.

Ljudkällorna kan variera beroende på utrustningsnivå.

Endast de ljudkällor som är tillgängliga och nedladdade från "Google Play Store"-appen visas och kan väljas på multimediaskärmen.

## Skärmen "Ljudkällor"



2. Källan "Android Auto™".
3. Källan "CarPlay™".
4. Källan "Bluetooth®-ljud".
5. Källan "Google News".
6. Stäng skärmen "Ljudkällor".
7. Källan "Podcasts".
8. Källan "Radio".
9. Källan "App".
10. Källan "USB" (USB-port).

### « Android Auto™ »

Använd den här källan för att lyssna på musik från din smartphone, om den är utrustad med appen "Andro-

id Auto™", via smartphone-repliker-  
ring. Mer information finns i av-  
snitten "Android Auto™, CarPlay™"  
➔ 73 och "Musik" ➔ 52.

### « CarPlay™ »

Använd den här källan för att lyssna på musik från din smartphone, om den är utrustad med tjänsten "CarPlay™", via smartphone-repliker-  
ing. Se avsnittet "Android Au-  
to™, CarPlay™" för mer informa-  
tion ➔ 73.

### "Bluetooth®-ljud"

Den här källan kan användas för att lyssna på musiken på din smartphone via Bluetooth®-anslutning. För mer information, se kapitlet "Musik" ➔ 52 och Ansluta/koppla ifrån en telefon ➔ 58.

### "App"

Använd den här källan för att lyssna på musik via streamingappar och för att komma åt dina ljudappar som laddats ned via appen "Google Play Store". Mer information finns i avsnitten "Musik" ➔ 52 och "Programhanterare" ➔ 77.

# LJUDKÄLLOR

## « Radio »

Du kan använda den här källan för att lyssna på radio. För mer information, se avsnittet "Lyssna på radion" ➔ 48.

## "USB" (USB-port)

Använd den här källan för att lyssna på musik från en USB-enhet. För mer information, se avsnittet "Musik" ➔ 52.

### **OBS!**

- Vissa format kanske inte känns igen av systemet.
- USB-minnet måste vara formaterat i FAT32 eller NTFS och ha en lägsta kapacitet på 8 GB och en högsta kapacitet på 64 GB.

## « Podcasts »

Använd den här källan för att lyssna på "Podcasts".

## « Google News »

Använd den här källan för att lyssna på "Google News".

# LYSSNA PÅ RADION

## presentation



Av säkerhetsskäl bör du göra dessa inställningar när bilen står stilla.



Du kan välja en sparad station, bläddra mellan radiostationer i listan beroende på läge som valts med knappen på rattreglagen. Se avsnittet "Presentation av reglagen" för mer information om reglagen under ratten ➔ 8.

I världen "Ljud"  trycker du på knappen 3 för att välja källan "Radio".

Du kan även komma åt källan "Radio" via världen "Appar" .

Med hjälp av reglaget under ratten kan du välja ljudkälla, bläddra bland stationer och ändra läge för val ("Lista", "Favoriter"). För ytterli-

gare information, se kapitlet "Presentation av reglagen". ➔ 8.

## "Radio"-skärm





**A.** Lägesfliken "Lista".

**B.** Lägesfliken "Favoriter".

**C.** Kanallista.

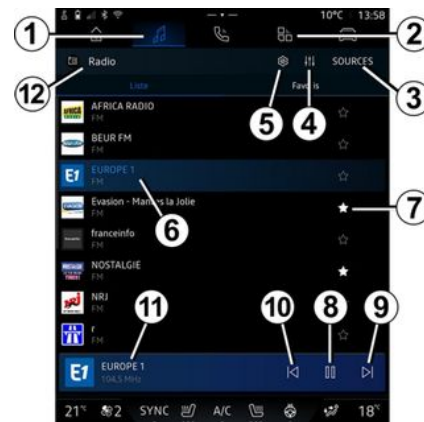
**D.** Uppspelningsområde för den radiostation som för närvarande spelas och tillgång till fullskärmsvisning. Tryck på området för att visa spåret som för närvarande spelas i fullskärmsläge.



1. Öppna världen "Ljud" .
2. Öppna världen "Appar" .
3. Öppna ljudet "Källor".
4. Öppna "Ljuställningar".
5. Öppna "Radioinställningar".
6. Aktuell radiostation.
7. Spara en station i "Favoriter".
8. Stoppa radio/uppspelning av den aktuella stationen.
9. Gå till nästa kanal.
10. Gå till den sista kanalen.
11. Namnet på aktuell radiokanal. Textinformation (artist, låt osv.).

## LYSSNA PÅ RADION

12. Typ av "Källor" som du lyssnar på.

**Obs!** viss information är endast tillgänglig på vissa radiostationer.

### Fullskärmsvisning E



Tryck på det här området för att visa den radiokanal som för närvarande spelas i området **D** i fullskärmsläge.

Tryck på **13** för att minimera fullskärmsvisningen **E**.

När bilen står stilla kan du aktivera "Automatisk bildvisning" genom att trycka på logotypen för den aktuella radiokanalen, om den DAB tillåter det.

### Välja frekvensband

Tryck på knappen **5** för att ställa in följande frekvensområde.

- « FM » :
- « Alternativ frekvens (AF) » ;
- « RDS-AF ».
- "DAB" (marksänd digital radio):
- « Växling(DAB ↔ FM) » ;
- "Automatisk bläddring av bilder".

### Radioprogram

Beroende på vilken kanal du lyssnar på kan du se en detaljerad vy över de program som spelas för närvarande och de som spelas under de närmaste 24 timmarna.

Tryck på knappen **15** för att visa listan med dessa program.

**Obs!** Funktionen är endast tillgänglig om kanalen är tillgänglig i en DAB-version.

### Stationssökning

Du kan söka efter radiokanaler på den aktuella radiofrekvensen i alfabetisk ordning i listan: gå framåt eller bakåt till nästa kanal genom att trycka på knapparna **14**.

### Lägg till/ta bort en radiostation i/från "Favoriter"

Från helskrmsvisningen eller från läget "Lista" trycker du på knappen **7** för att lägga till/ta bort aktuell station i/från "Favoriter".

### "Lista"-läge A

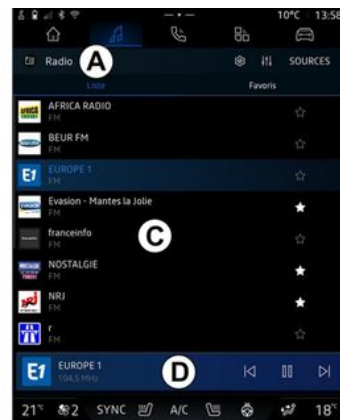

I det här läget kan du söka efter och visa de kanaler som fångats upp av multimediasystemet och som listas alfabetiskt.

Svep snabbt i listan **C** för att lista alla kanaler.

Välj en radiokanal i listan för att lyssna på den direkt.

## LYSSNA PÅ RADION

Den radiokanal som för närvarande spelas visas i minispelaren **D**. Tryck på detta område för att visa den aktuella radiokanalen i fullskärmsläge.

Om radiokanalerna i "FM"-bandet inte använder RDS-systemet eller om bilen befinner sig i ett område med dålig mottagning visas inte radiokanalen namn, utan endast frekvensen.

**Obs!** viss information är endast tillgänglig på vissa radiostationer.

### "Favoriter"-läge **B**



I det här läget kommer du åt tidigare sparade radiokanaler.

Välj en radiokanal i listan för att lyssna på den direkt.

Den radiokanal som för närvarande spelas visas i minispelaren **D**.

### Menyn "Radioinställningar" **5**

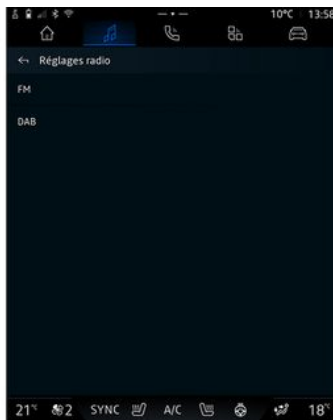

I "Radioinställningar"-menyn **5** kan du komma åt följande inställningar för radiofunktionen:

- "TA/I-Traffic (beroende på utrustning)".
- « FM » ;
- "DAB" (beroende på utrustning och land)
- "i-meddelande" (beroende på utrustning och land).

### "TA/I-Traffic" (trafikinformation)

(beroende på utrustning)

När den här funktionen är aktiverad kan du, beroende på land, ta emot och lyssna på trafikinformation så snart den sänds från vissa radiokanaler på FM- och DAB-bandet.

Du måste sedan välja frekvensen för den station som sänder trafikinformation. Om du lyssnar på en annan ljudkälla (USB, Bluetooth®) avbryts denna automatiskt vid trafikinformation.

### « FM »

I inställningarna kan du aktivera eller inaktivera följande poster:

- « Alternativ frekvens (AF) » ;
- « RDS-AF ».

### « Alternativ frekvens (AF) »

Frekvensen för en radiostation på "FM"-bandet kan ändras beroende på det geografiska området.

Aktivera "Alternativ frekvens (AF)"-funktionen för att kunna fortsätta lyssna på samma radiokanal medan du kör in i ett annat geografiskt område.

## LYSSNA PÅ RADION

Ljudanläggningen följer automatiskt frekvensändringarna utan avbrott.

**Obs!** Det är inte alla radiostationer som har den här funktionen.

Ibland kan dåliga mottagningsförhållanden orsaka oavsiktliga och oönskade frekvensändringar. Inaktivera då funktionen automatisk ändring av frekvensen.

### « RDS-AF »

När "RDS-AF"-läget är aktiverat och signalstyrkan sjunker växlar radion till en ny frekvens som kan sända vidare den kanal du lyssnar på.

### **OBS!**

- Kanaler i samma område sänder ibland olika program eller använder olika radiostationsnamn.
- Vissa radiokanaler sänds på regionala frekvenser. Se "Radiostyrd fjärrkontroll"

- Med "RDS-AF" aktiverat: systemet växlar inte till sändaren för den nya regionen, men systemet växlar vanligtvis mellan sändarna i det ursprungliga området.
- Med "RDS-AF" inaktiverat växlar systemet till sändaren för den nya regionen, även om detta innebär en ny kanal.

### « DAB »

(beroende på utrustning och land)

I inställningarna kan du aktivera eller inaktivera följande poster:

- « Växling(DAB ↔ FM) » ;
- "Automatisk bläddring av bilder" (beroende på utrustning).

### « Växling(DAB ↔ FM) »

När denna funktion är aktiverad och mottagningen för DAB-radiokanalen som för närvarande spelas är dålig växlar radiosystemet automatiskt till motsvarande FM-kanal (om den är tillgänglig).

Ljudanläggningen återgår automatiskt till den digitala DAB-kanalen så snart det finns mottagning.

**Obs!** den här funktionen är endast tillgänglig om stationen har FM- och DAB-versioner.

### "Automatisk bläddring av bilder"

När den här funktionen är aktiverad och den aktuella kanalen DAB tillåter det rullar ett bildspel på skärmen i helskärmsspelningsläge.

**Obs!** Denna funktion är endast tillgänglig i en stillastående bil, genom att trycka på logotypen för radion som spelas.

### « i-meddelande »

(beroende på utrustning och land)

När den här funktionen är aktiverad kan du automatiskt lyssna på nyheter så snart de sänds av vissa "DAB"-radiokanaler.

Om du väljer andra källor, kan sändningar av typen av valt program välja att avbryta läsningen av andra källor.

I inställningarna kan du aktivera/inaktivera meddelanden för följande ämnen:

- « Nödsituation » ;
- « Varning » ;
- « Väder » ;
- « Information » ;
- « Event » ;
- « Sport » ;
- « Övrigt » .

### « Ljudinställningar » 4

Via 4-ikonen kan du justera ljudinställningarna.

Mer information om tillgängliga inställningar finns i avsnittet om "Ljudinställningar" ➔ 55.

# MUSIK

## presentation





Av säkerhetsskäl ska du göra inställningarna när bilen står stilla.

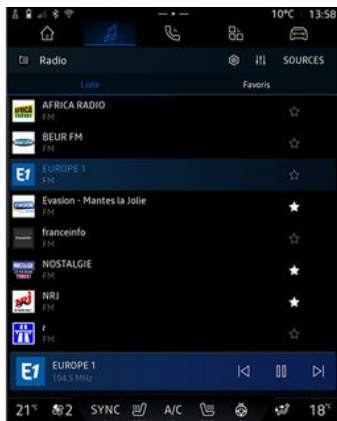

Du kan ändra ljudkällan med hjälp av knappen på reglaget under ratten.



I världen "Ljud"  trycker du på "Källor"  för att välja den musikkälla du vill lyssna på.

Med hjälp av reglaget under ratten kan du välja vilken ljudkälla du vill lyssna på och bläddra igenom musikspåren och mapparna. För ytterligare information, se kapitlet "Presentation av reglagen". ➔ 8.

Musikkällorna kan variera beroende på utrustningsnivå. Endast de källor som är tillgängliga visas och kan väljas på multimediaskrmen.

### OBS!

- Beroende på vilket ljudströmingsprogram som används kan displayen och kontrollerna ändras;
- Vissa format kanske inte känns igen av systemet.
- USB-minnet måste vara formaterat i FAT32 eller NTFS och ha en högsta kapacitet på 8 GB och en högsta kapacitet på 64 GB.

## Menyn "Källor" 1

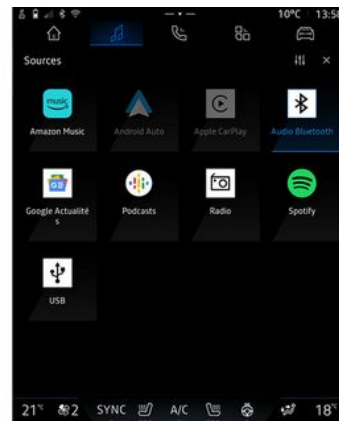

I menyn "Källor"  kan du välja musik från de olika tillgängliga källorna.

Välj en ingångskälla som är ansluten till multimediasystemet i följande lista:

- « Radio » ;
- "USB" (USB-port)
- "Bluetooth®-ljud";
- « Podcasts » ;
- « CarPlay™ » ;
- « Android Auto™ » ;
- ljudströmingsapp;
- ...

Musikkällorna kan variera beroende på utrustningsnivå.

# MUSIK

**Obs!** Andra mediakällor kan installeras via "Google Play Store" och visas i listan över tillgängliga källor. Mer information om hur du installerar appar finns i avsnittet "Hantera applikationer" ➔ 77.

## "Uppspelningsläge"



**4.** Information om det ljudspår du lyssnar på (lådens titel, artistnamnet, albumtitel och skivomslag, om dessa överförs från källan).

**2.** Öppna världen "Ljud" .

**3.** Åtkomst till aktuell spellista.

**4.** Tid och längd på uppspelat ljudspår.

**5.** Aktivera/avaktivera ljudspåret, upprepa en gång eller kontinuerlig upprepning.

**6.** Spela upp nästa ljudspår.

**7.** Pausa/återuppta ljudspåret.

**8.** Kort tryckning: Gå tillbaka till början på det aktuella spåret.

Kort tryckning igen (inom 3 sekunder efter den första korta tryckningen): Spela upp föregående ljudspår.

**9.** Aktivera/inaktivera slumpmässigt uppspelning av ljudspår.

**10.** List med återstående uppspelningstid för ljudspår som för närvarande spelas upp.

**11.** Återgå till listläget med minispelare.

### **OBS!**

- Du kan välja att visa musiken som spelas i fullskärmsläge **A** eller i minispelaren **B**.

- beroende på telefonen och programmet för streaming av musik kanske vissa funktioner inte är tillgängliga.

## "Bluetooth®-ljud", "USB" och ljudströmningsapp

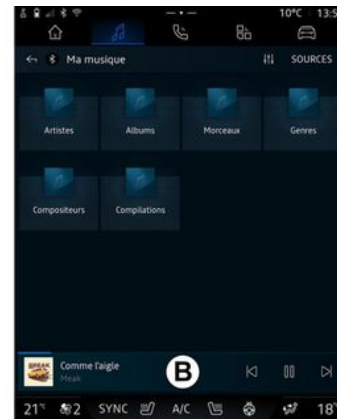

Via "Bluetooth®-ljud", "USB"-källan eller appen för musikstreaming kan du komma åt spellistorna ordnade efter kategori:

- « Artister » ;
- « Album » ;
- « Melodi » ;
- « Playlists » ;
- ...

Spåret som för närvarande spelas visas i minispelaren **B**. Tryck på området för att visa spåret som för närvarande spelas i uppspelningsläge **A**.

# MUSIK

## "Söka"

(Beroende på typen av "Källor")

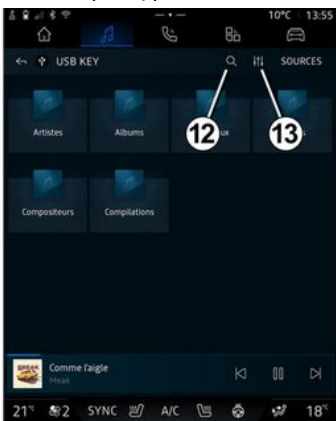

Med "Sök"-ikonen **12**, (tillgänglighet beror på typ av "Källor" i världen

den "Ljud" ) kan du söka på:

- titeln på ett ljudspår;
- ett album;
- en artist;
- en spellista;
- ...

Ange namnet med hjälp av tangentbordet.

Så snart du skriver in de första bokstäverna föreslår multimediasystemet lämpliga namn.

Välj namnet i listan med förslag.

## "Ljudinställningar" **13**

Via **13**-ikonen kan du justera ljudinställningarna.

Mer information om tillgängliga inställningar finns i avsnittet om "Ljudinställningar" → **55**.

# LJUDINSTÄLLNINGAR

## presentation



Av säkerhetsskäl ska du göra inställningarna när bilen står stilla.

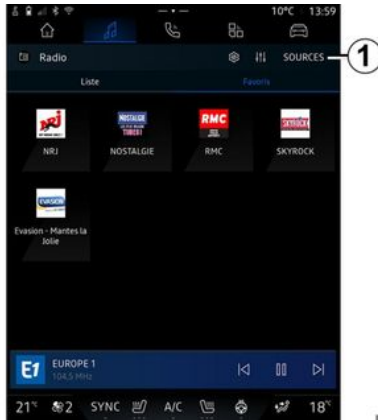

Via 1-ikonen kan du justera följande ljudinställningar:

- « Atmosfär » ;
- « Ljud ».

## « Atmosfär »



På fliken **A** kan du välja en av följande fördefinierade equalizers:

- "Återgivning".
- "Tal".
- "Dynamisk".
- "Tungt".
- ...

**Obs!** Om equalizern är tillgänglig beror på utrustningen.

## « Ljud »



På fliken **B** kan du justera följande inställningar:

- « Grundvolym » ;
- « Balans / fader » ;
- « Tonkontroll » ;
- « Volym / Hastighet ».

# LJUDINSTÄLLNINGAR

## « Balans / fader »



Med den här funktionen kan du ställa in ljudfördelningen. Tryck på "Centererad" eller "Fram" för att optimera ljudet för alla bilens passagerare eller enbart för passagerarna bak (avstängt ljud bak i bilen och måttlig volym fram).

När du rör displayen eller väljer "Manuell" kan du ändra inställningarna genom att flytta målet 2.

## « Tonkontroll »

Denna funktion kan användas för att balansera ut ljudet:

- aktivera/inaktivera "Subwoofer"
- « Bas » ;

- « Mellan » ;
- « Diskant » ;
- ...

Läget "Subwoofer" optimerar ljud-element för att skapa en ljudupplevelse med inlevelse i bilen.

## « Volym / Hastighet »

Denna funktion kan användas för att justera volymen automatiskt efter bilens hastighet. Tryck på "Volym / Hastighet" och justera sedan känsligheten eller inaktivera den genom att trycka direkt på raden "Volym / Hastighet".

## « Grundvolym »

Denna funktion kan användas för att upprätthålla en konstant ljudvolym från en ljudkälla till en annan.

# PARA IHOP OCH ANSLUTA EN TELEFON

## Sätta dit, ta bort en hopparad telefon



Av säkerhetsskäl bör du göra dessa inställningar när bilen står stilla.

### presentation

Med den här funktionen kan du para ihop din telefon med multimediasystemet.

Du kan komma åt "Koppla en ny enhet"-menyn från:

- I världen "Telefon" , tryck på "Anslut via Bluetooth®" (om telefonen inte har parkopplats).

- Världen "Appar" , sedan "Hantera enhet".

- Världen "Fordon" , "Inställningar", sedan "Bluetooth®".

- Världen "Telefon"  och tryck på ikonen "Inställningar"

 och sedan på "Hantera enhet" (om en telefon redan är parkopplad).

- Världen "Ljud" , välj källan "Bluetooth®" och tryck sedan på "Anslut via Bluetooth®" (om telefonen inte har parkopplats).

- aviseringscentret, ikonen "In-

ställningar" " och sedan "Bluetooth®".

**Obs!** Om ingen telefon är ansluten till multidisplayen inaktiveras vissa menyer och systemet frågar om du vill ansluta en telefon.

När du parkopplar din telefon till multimediasystemet kan systemet komma åt funktionerna i telefonen. Ingen information från din kontaktlista eller några personuppgifter sparas i multimediasystemet.

Om du vill kunna använda multimediasystemet för att hantera telefoner utrustade med "dual SIM" ska du konfigurera din telefon att använda ett standard-SIM. Se telefonens bruksanvisning.

### OBS!

- innan du påbörjar parkopplingen ska du till att Bluetooth® på din telefon är aktiverad och ställa in statusen på "synlig"

- bilen måste stå stilla för att en telefon ska kunna parkopplas.

## Parkoppla en telefon

För att kunna använda ditt hands-free-system måste du para ihop din Bluetooth®-telefon med multimediasystemet.

Se telefonens instruktionsbok för mer information om hur du ställer in telefonens status på synlig.

Din telefon kan begära auktorisering för att dela dina kontakter, samtalshistorik, meddelanden osv. Acceptera delningen för att komma åt den här informationen i multimediasystemet.

I världen "Telefon"  och sedan "Anslut via Bluetooth®" eller

världen "Appar"  och sedan "Hantera enhet" från ditt multimediasystem:

- Ett meddelande med förslaget om parkoppling visas på displayen.

- tryck på "Koppla en ny enhet". Multimediasystemet söker efter synliga telefoner med Bluetooth® aktiverat i närheten

- Välj din telefon från listan med förslag eller välj multimediasystemet från din telefon.

Ett meddelande visas på multimediasystemets skärm samt på telefonen som uppmanar dig att ac-

## PARA IHOP OCH ANSLUTA EN TELEFON

ceptera parkopplingsförfrågan om den föreslagna koden är identisk på telefonen och multimediasystemet.

När din telefon har parkopplats med multimediasystemet kan du välja de tjänster du vill använda via "Hantera enhet". Se "Ansluta, koppla från en telefon" för mer information → 58.

**OBS:** Telefonen är länkad till profilen som används vid parkoppling. Telefonen kanske inte är tillgänglig på andra användarprofiler.

### Ihopparring av en ny telefon



I appen "Hantera enhet" kan du parkoppla en ny telefon till multimediasystemet:

- Tryck på "Bluetooth® (Parkoppla en ny enhet)" och sedan på ikonen **1** "Koppla en ny enhet".
- välj din nya telefon i listan med förslag och slutför sedan parkopplingen.

Du kan också lägga till en ny tele-

fon i världen "Fordon" , "Inställningar", "Bluetooth®", "Koppla en ny enhet" och sedan välja den nya telefonen i listan med förslag och slutföra parkopplingen.

Din nya telefon har nu parats ihop med multimediasystemet.

Du kan para ihop upp till sex telefoner samtidigt (telefoner som endast används via trådbunden spegling Android Auto™ eller CarPlay™ visas dessutom på "Hantera enhet"). Utöver det rekommenderar vi att manuellt koppla bort en telefon innan du parkopplar en ny. Annars kommer "Hantera enhet" automatiskt att ersätta enheten som lagts till först.

### Ta bort en ihopparad telefon

I menyn "Hantera enhet" kan du koppla bort telefonen från multimediasystemet:

- tryck på ikonen **2** för telefonen för att koppla bort den
- tryck på "Ja" för att bekräfta.

### Ansluta, koppla från en telefon



Av säkerhetsskäl bör du göra dessa inställningar när bilen står stilla.



Vissa funktioner är endast tillgängliga när bilen står stilla.

### Ansluta en telefon

Om du vill ansluta en telefon måste den först parkopplas. För mer information, se avsnittet om "Parkoppling, ta bort en telefon" → 57.

**Anm.:** Om ingen telefon är ansluten till multimediasystemet är vissa menyer inaktiverade.

## PARA IHOP OCH ANSLUTA EN TELEFON

När du ansluter din telefon till multimediasystemet kan systemet komma åt funktionerna i telefonen. Ingen information från din kontaktlista eller några personuppgifter sparas i multimediasystemet.

Om du vill kunna använda multimediasystemet för att hantera telefoner utrustade med "dual SIM" ska du konfigurera din telefon att använda ett standard-SIM. Se telefonens bruksanvisning.

### Automatisk anslutning

När multimediasystemet slås på söker systemet efter parkopplade telefoner med aktiverad Bluetooth® som finns i närheten (upp till 10 meter bort). Systemet visar automatiskt data från den senast anslutna telefonen (telefonbok, musik osv.).

**Obs!** När din telefon ansluts automatiskt till multimediasystemet visas data (kontaktlista, SMS, kontakter osv.) endast om du aktiverade datadelning vid parkoppling av telefonen och multimediasystemet. För mer information, se avsnittet om "Parkoppling, ta bort en telefon" ➔ 57.



För mer information, rådfråga en auktoriserad återförsäljare.

### Manuell anslutning

Du kan manuellt ansluta/koppla från telefonen till/från multimediasystemet med hjälp av "Bluetooth®"-menyn, som kan nås från:

- Världen "Fordon"



, "Inställningar" och sedan "Bluetooth®".

- aviseringscentret, "Inställningar"



, sedan "Bluetooth®".

Öppna menyn "Bluetooth®" för att se listan med parkopplade telefoner.

Välj de tjänster och den telefon som du vill ansluta och se till att Bluetooth® är aktiverat.

**Obs!** Om ett samtal pågår när telefonen ansluts överförs det automatiskt till bilens högtalare.

## Hantera tjänstedata

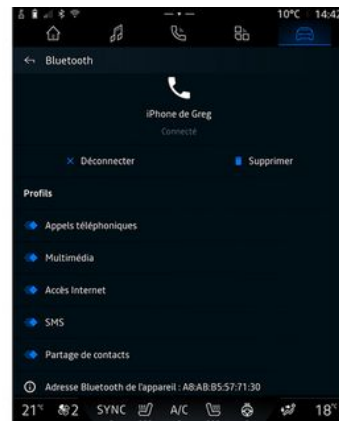

För att komma åt telefonlistan, musik och internetanslutning direkt via multimediasystemet måste du godkänna delning av tjänstedata från "Profiler" på dina "Parkopplade enheter", som finns i menyn "Bluetooth®". Välj din telefon i listan med "Parkopplade enheter" och aktivera/inaktivera sedan de tjänster du vill använda:

- "Telefonsamtal": ring och ta emot samtal
- "Multimedia": lyssna på din musik
- Internetåtkomst": kom åt delning av internetanslutning via Bluetooth® (se kapitler "Systeminställningar" ➔ 114).

## PARA IHOP OCH ANSLUTA EN TELEFON

- "SMS": skicka och ta emot SMS
- "Kontaktindelning" : komma åt telefonboken och samtalsloggen;
- ...

**Obs!** Om tjänsten är markerad innebär det att funktionen är aktiverad.

4

**i** När du använder tjänsten "Internetåtkomst" kan du för att påskynda dataöverföringen även använda telefonens internetanslutning via "Åtkomstpunkt och anslutningsdelning" för WIFI (med avgifter och begränsningar som bestäms av din mobiloperatör).

### « Hantera enhet »



Enhetshanteraren används för att hantera anslutna telefontjänster. Det är bäst att använda appen

"Hantera enhet"  för att hantera dessa tjänster.

I världen "Appar"  och sedan "Hantera enhet" väljer du din telefon i listan med förslag och sedan de telefonfunktioner som du vill aktivera/inaktivera:

- « Telefon » 1 ;
- "Musik" 2,
- applikationen för smartphone-replikering 3
- koppla bort telefonen 4.

### OBS!

- Om ikonen för tjänsten är markerad innebär det att funktionen är aktiverad.
  - vissa telefoner tillåter automatisk överföring av uppgifterna.
- Du kan också komma åt "Hantera enhet" via ikonen "Hantera enhet" i widgeten "Telefon" i världen

"Startskärm" .

### Ändra en ansluten telefon

I "Hantera enhet" väljer du tjänsterna som ska anslutas till en annan telefon som redan är parkopplad och finns i listan med enheter.

**Obs!** Om du vill ändra en ansluten telefon måste du först parkoppla fler än en telefon.

### Koppla från en telefon

I världen "Appar"  och sedan "Hantera enhet" trycker du på den markerade serviceikonen på telefonen du vill koppla från:

- « Telefon » 1 ;
- "Musik" 2,
- applikationen för smartphone-replikering 3.

Du kan också koppla bort telefonen i menyn "Bluetooth®": Välj din

## PARA IHOP OCH ANSLUTA EN TELEFON

telefon i listan med "Parkopplade enheter" och tryck sedan på "Koppla från".

**Obs!** Om ett samtal pågår när telefonen kopplas bort överförs samtalet automatiskt till din telefon.

# HANTERING AV SAMTAL

## Telefonsamtal

### "Telefon"-världen

I världen "Telefon" .

**Obs!** Om du vill ringa ett samtal måste telefonen vara ansluten till ditt multimediasystem. Se "Ansluta, koppla från en telefon" för mer information → 58.

### Ringa ett samtal

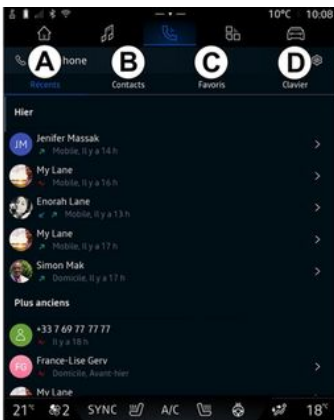

Du kan ringa ett samtal genom att välja:

- ett nummer från samtalsloggen genom att öppna fliken "Senaste samtalen" **A**
- en kontakt i kontaktlistan i menyn "Kontakter" **B**
- en kontakt i favoriter i "Favoriter"-menyn **C**
- knapparna på sifferknappsatsen i "Tangentbord"-menyn **D**.

### Skärmen "Samtal pågår"



1. Kontaktens namn och telefonnummer.
2. Det pågående samtalets varaktighet.
3. Parkera pågående samtal.
4. Överför samtalet till telefonen.

5. Lagg på.

6. Komma åt knappsatsen för att slå ett nummer.

7. Inaktivera/aktivera mikrofonen.

### Mottagning av samtal

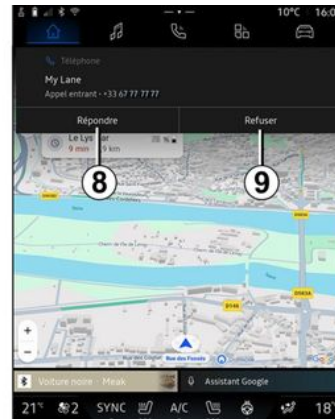

## HANTERING AV SAMTAL



När ett samtal tas emot öppnas skärmen för samtalsmottagning och följande information visas:

- namnet på kontakten (om numret finns i listan med favoritnummer eller i dina kontakter)
- uppringarens nummer (om numret inte finns i din kontaktlista)
- "Privat nummer" (om numret inte kan visas).

### "Svara"

För att besvara ett samtal trycker du på rattreglaget **10** eller på knappen "Svara" **8** på multimedia-systemets skärm.

### "Neka" ett samtal

För att avvisa ett inkommande samtal trycker du två gånger på

rattreglaget **10** eller på knappen "Neka" **9** på multimedia-systemets skärm.

Personen som ringer får då höra ditt röstmeddelande.

### Under ett samtal



När ett samtal pågår kan du:

- justera volymen med hjälp av knapparna bakom ratten eller med hjälp av volymknapparna på multimedia-systemets display
- avsluta ett samtal genom att trycka på "Avsluta samtal" **5** eller genom att trycka på knappen **10** på ratten
- parkera ett samtal genom att trycka på knappen **3**. För att åter-

uppta samtalet trycker du på knappen **3** igen

- överföra samtalet till den anslutna telefonen genom att trycka på knappen "Överför till telefon" **4**
- ta emot ett andra samtal och växla mellan de båda samtalen genom att trycka på **11**.

### OBS!

- När du besvarar det andra inkommande samtalet parkeras det första automatiskt.
- under ett samtal kan du ta emot ett andra samtal, men du kan inte ringa ett andra samtal;
- öppna den digitala knappsatsen genom att trycka på "Tangentbord"-knappen **6**;
- Inaktivera/aktivera din mikrofon genom att trycka på knappen "Stäng av ljudet" **7**.

Under ett samtal kan du byta Värld utan att avsluta det pågående samtalet.

Tryck på "Telefon"-världen  för att gå tillbaka.

### Avsluta samtal

För att avsluta det pågående samtalet lägger du på genom att trycka på rattreglaget **10** eller

## HANTERING AV SAMTAL

knappen "Lägg på" **5** på multimediasystemets skärm.

### Telefonlista



Av säkerhetsskäl bör du göra dessa inställningar när bilen står stilla.



Vissa funktioner är endast tillgängliga när bilen står stilla.

### Menyn "Kontaktlista"



I världen "Telefon"  trycker du på "Kontakter"-fliken **B** för att komma åt din smartphones kontaktlista via ditt multimediasystem.

För att multimediasystemet ska kunna hantera telefoner som är utrustade med "dual SIM" behöver du konfigurera telefonen så att multimediasystemet kan komma åt rätt telefonlista i telefonen.

**1.** Telefon ansluten.

**2.** Söka efter en kontakt efter namn eller telefonnummer.

**3.** Detaljerade kontaktuppgifter.

**Obs:** från den detaljerade kontaktskärmen kan du starta en navigeringsrutt till den sparade adressen, förutsatt att den har angetts korrekt.

**4.** Lista över kontakter i den anslutna telefonen.

### Hämta telefonlistan

Som standard synkroniseras kontakterna automatiskt vid anslutning av en telefon om handsfreeanslutningen är aktiverad. Se "Ansluta, koppla från en telefon" för mer information ➔ **58**.

**Obs!** Om du vill komma åt kontakterna via multimediasystemet måste du godkänna datadelning på din telefon. Se kapitlet "Para ihop/ta bort en telefon" ➔ **57** samt telefonens instruktionsbok.

# HANTERING AV SAMTAL

## Kontakter "Favoriter"



I världen "Telefon"  trycker du på fliken "Favoriter" **C** för att komma åt de kontakter som sparats i din smartphones favoriter eller lägger till dem manuellt från multimediasystemets "Kontakter"-lista.

## Lägga till en kontakt "Favoriter"

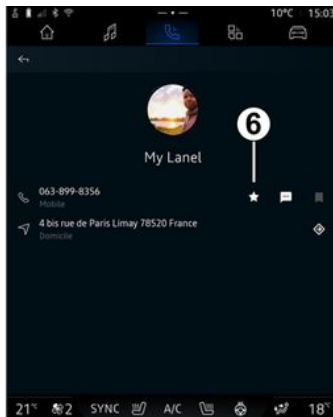

Tryck på "Lägg till en favorit" **5** för att lägga till en kontakt i "Favoriter"-listan och följ sedan instruktionerna som visas på multimediasystemets skärm.

Du kan även lägga till ett favoritnummer för kontakten genom att välja stjärnan **6**.

## Sökning efter kontakter

Du kan söka efter en kontakt genom att mata in kontaktens namn eller telefonnummer.

Tryck på förstoringsglasat **2**. Ange några av siffrorna eller bokstäver-

na för den önskade kontakten med den digitala knappsatsen som visas på skärmen. Telefonboken visar kontaktlistan från och med den första angivna bokstaven.

## Sekretess

Ingen information från din kontaktlista eller några personuppgifter sparas i multimediasystemet.

Av sekretessskäl kan de nedladdade adressböckerna endast visas när den tillhörande telefonen är ansluten.

## Samtalslogg

### Öppna "Senaste samtalen"

I världen "Telefon"  trycker du på fliken "Senaste samtal" **A** för att komma åt hela samtalshistoriken.

Samtalslistan visas från det senaste till den äldsta samtalet.

# HANTERING AV SAMTAL

## Menyn "Senaste samtalen"



1. Nummertikett.
2. Kontaktens namn eller telefonnummer.
3. Samtal tid/datum.
4. Öppna kontaktuppgifter.
5. Utgående samtal (grön uppåt-pil).
6. Inkommande samtal (blå nedåt-pil).
7. Missat samtal (röd pil).

**Obs!** Beroende på multimediaskärmen är viss information kanske inte tillgänglig.

## Navigera i samtalslistan

Svep uppåt eller nedåt på skärmen för att bläddra i samtalslistorna.

## Ringa ett samtal från samtalshistoriken

Tryck på en av kontakterna eller numren som ska ringas. Numret rings upp automatiskt.

## Ringa ett nummer



Av säkerhetsskäl bör du göra dessa inställningar när bilen står stilla.



1. Numret har slagits.
2. Ta bort numren.
3. Föreslagna kontakter.
4. Ring.
5. Digital knappsats

## Öppna "Tangentbord"

I världen "Telefon"  trycker du på fliken "Tangentbord" **D**.

## Ringa ett samtal genom att slå in ett telefonnummer

På fliken "Tangentbord" **D** slår du numret med hjälp av knappsatsen **5**. Tryck sedan på knappen **4** för att ringa samtalet.

## HANTERING AV SAMTAL

Från och med den första inmatningen föreslår multimediasystemet en lista över dina kontakter med samma sifferserie **3**.

Välj den kontakt du vill ringa och tryck sedan på knappen **4** för att ringa samtalet.

### Slå ett nummer med hjälp av röstkommandot

Du kan säga ett nummer med hjälp av röstkommandot som integrerats i multimediasystemet. För att göra detta startar du röstkommandot och säger sedan efter pipet:

- "Ring", och säg sedan telefonnumret du vill ringa;

eller

- "Ring" följt av namnet på kontakten som du vill ringa.

Multimediasystemet visar och ringer numret du har angett.

**Obs!** Om din kontakt har flera telefonnummer (arbete, hem, mobil osv.) kan du välja mellan dem. Till exempel: "Ring - Grégory - hem".

För mer information om röststyrning, se kapitlet "Använda röstigenkänningen" ➔ **23**.



Beroende på telefonens märke och modell kanske vissa funktioner inte fungerar.

4



1. Namn/nummer till den som skickar meddelandet.
2. Tid för mottagande.
3. Start på meddelandet.

**Obs!** Det är inte tillåtet att förhandsgranska meddelanden under körning.

## Öppna "SMS"

I aviseringscentret **A** kan du komma åt SMS på din telefon via multimediasystemet.

Telefonen måste vara ansluten till systemet för handsfree-telefoni. Du måste även godkänna överföring av meddelanden (med hjälp av dina telefoninställningar, beroende på modell) för att kunna använda telefonens alla funktioner.

**Obs!** Beroende på utrustningsnivå kan endast SMS som tas emot under körning läsas upp av multimediasystemet.

## Ta emot SMS

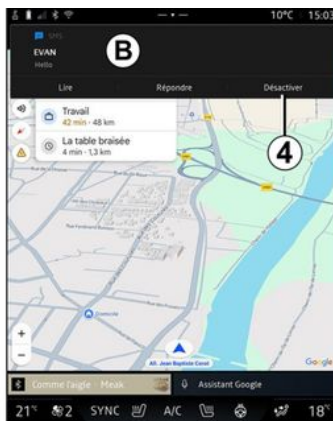

Multimediasystemet visar att ett nytt SMS har tagits emot via ett varningsmeddelande i **B** som visas i den meny som är öppen.

Du kan inaktivera samtalet och stoppa aviseringarna genom att trycka på knappen **4**.

Efter ihopparning och anslutning av telefonen är det standard att ett nytt meddelande tas emot och är tillgängligt på multimediasystemet.

### **OBS!**

- Det går enbart att komma åt meddelanden som tagits emot efter att telefonen parkopplades eller anslöts till multidisplayen.
- Om meddelandet tas bort eller om konversationen inaktiveras är det inte längre möjligt att komma åt meddelandet i multidisplayen.

# SMS

## Uppläsning SMS



För mer information om röststyrning, se kapitlet "Använda röstigenkänningen" → 23.

Med multimediasystemet kan du få SMS upplästa av en talsyntes genom att trycka på knappen "Spela upp" 5 och sedan svara på dem.

Du kan inaktivera samtalet och stoppa aviseringarna genom att trycka på knappen 4.

För att stoppa uppläsningen av SMS säger du "Hey Google Stopp".

## Svara på SMS

Med multidisplayen kan du endast svara med SMS röstigenkänning genom att trycka på knappen "Svara" 6.

# TELEFONINSTÄLLNINGAR



Av säkerhetsskäl bör du göra dessa inställningar när bilen står stilla.



Dessa funktioner är endast tillgängliga när bilen står stilla.

## "Inställningar"-meny

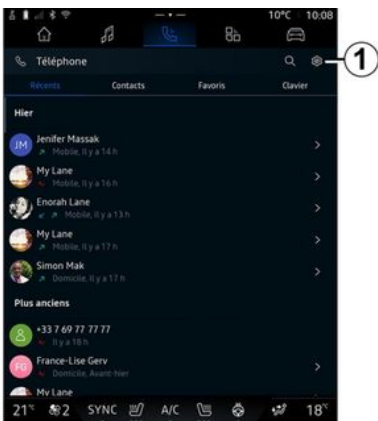

När telefonen är ansluten till systemet utgår du från världen "Telefon"

telefon" , tryck på "Inställningar"-ikonen  1.

I menyn "Inställningar" kan du komma åt följande inställningar:

- "Telefon ansluten"
  - "Aktivt samtal"
  - "Sekretess"
- "Startskärm"
- "Ordning i kontaktlistan"
- « Hantera enhet » ;
- "Bluetooth®-inställningar".

## "Startskärm"

Denna inställning kan användas för att välja vilken flik som ska visas på välkomstskärmen för världen "Telefon" när den öppnas



- "Senaste" (standard)
- "Kontakter";
- « Favoriter » ;
- « Tangentbord ».

## "Ordning i kontaktlistan"

Denna inställning kan användas för att visa kontakterna i alfabetisk ordning, kategoriserade efter:

- "Förnamn";
- « Namn ».

**Obs!** Valet träder i kraft nästa gång multimediasystemet startas om.

## "Ringsignal"



I världen "Fordon"  trycker du på menyn "Inställningar" och sedan "Ljud" för att:

- justera "Volym för inkommande samtal" 2
- justera "Ringsignalens volym".
- välja typ av "Ringsignal" 3.

Mer information finns i avsnittet "Systeminställningar" ➔ 114.

# TRÅDLÖS LADDARE

## Induktionsladdningsområde

**i** Det är viktigt att inga föremål (USB start, SD-kort, startkort, kreditkort, smycken, nycklar, mynt osv.) är placerade i induktionsladdningsområdet **1** när du laddar din telefon. Ta bort eventuella magnetiska kort och kreditkort från fodralet innan du placerar din telefon i induktionsladdningsområdet **1**.

**i** Om föremål lämnas kvar i induktionsladdningsområdet **1** kan de överhettas. Det är lämpligt att placera dem i något av de andra förvaringsutrymmena. (förvaringsfacket, solskyddet förvaringsfack osv.)



Induktionsladdningsområdet **1** kan användas för att ladda en telefon utan laddningskabel.

Laddningsområdet identifieras av:

- En tillhörande symbol.

och/eller

- Laddningsstatusen visas automatiskt på skärmen så länge som telefonen är placerad i det dedikerade området.

**OBS!** Beroende på bil är område **1** utrustad med magnetteknik som är utformad för att hålla din smartphone på plats, förutsatt att den är utrustad med ett kompatibelt (magnetiskt) fodral. Detta system möjliggör stabil montering

samtidigt som laddningen av din enhet optimeras.

Beroende på bil kan laddningszonerna vara placerade på olika platser. Se instruktionsboken för ytterligare information.

### **OBS!**

- Induktionsladdning initieras när tändningen slås på eller när motorn är på.
- se till att din telefon är kompatibel med induktiv laddning
- Du bör ta bort telefonens skal eller fodral för att få så bra laddning som möjligt.
- För optimal laddning bör hela ytan på smarttelefonen sammanfalla med laddningsområdets maximala yta och placeras så centralt som möjligt.

## Laddningsprocedur

Placera telefonen i induktionsladdningszonen **1**. Laddningen startas automatiskt och laddningsprocessen **2** visas på skärmen.

Laddningsproceduren kan avbrytas om ett föremål upptäcks i induktionsladdningsområdet **1** eller om induktionsladdningsområdet **1** överhettas. När temperaturen har sjunkit återupptas laddningen av telefonen inom kort.

# TRÅDLÖS LADDARE

## Laddning pågå

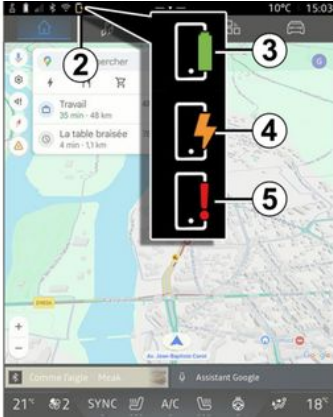

- blinkar gult när ett metallföremål detekteras i induktionsladdningsområdet;
- Gul eller grön avstängd, åtföljd av ett meddelande på multimediaskärmen, när laddningszonens temperatur är för hög.

Multimediasystemet visar telefonens laddningsstatus **2**:

- laddning slutförd **3**
- laddning pågå **4**
- föremål registreras i laddningsområdet/föremål överhettat/laddningsprocedur avbruten **5**.

**Obs!** Multimediasystemet informerar dig om laddningen av telefonen avbryts.

Beroende på utrustning informerar en färgindikatorlampa i närheten av laddningszonen även om laddningsstatusen:

- Grön när laddningen är klar;
- Gul när laddning pågå;

# ANDROID AUTO™ , CARPLAY™

## Smartphonespegling

 När du använder appen "Android Auto™" eller tjänsten "CarPlay™" använder du din smartphones internetanslutning (med avgifter och begränsningar som bestämts av din mobiloperatör).

 "Android Auto™" appen och "CarPlay™" tjänstens funktioner kan variera beroende på din smartphones fabrikat och modell. För ytterligare information, se tillverkarens webbsida.

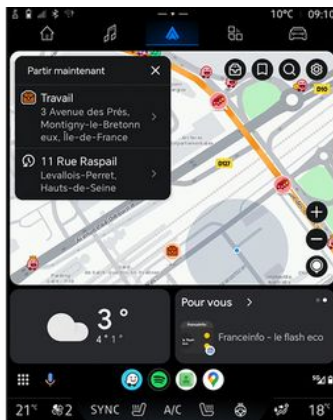

Android Auto™

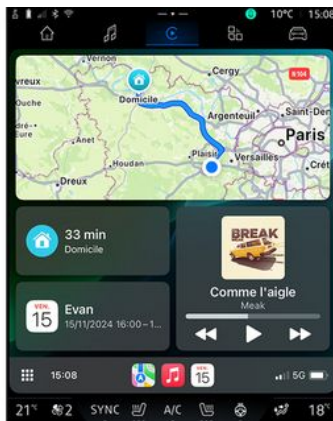

CarPlay™



Med den här funktionen kan du spegla din smartphone för att använda vissa appar och funktioner på multidiplayen via:

- « Android Auto™ »  ;
- « CarPlay™ » .

**OBS!** När du använder "Android Auto™" eller "CarPlay™" kan du komma åt navigerings- och musikapparna i din smartphone.

Dessa appar ersätter liknande appar som är inbyggda i multimediasystemet som redan används.

Endast ett navigeringssystem kan användas:

- « Android Auto™ » ;
- « CarPlay™ » ;
- det som finns i multimediasystemet.

**Obs!** När du använder applikationen "Android Auto™" eller tjänsten "CarPlay™" fortsätter vissa funktioner i multimediasystemet att köras i bakgrunden. Exempel: om du startar "Android Auto™" eller "CarPlay™" och använder navigeringen i din smartphone medan radion i multimediasystemet är på kommer radion att fortsätta att sända.

5

# ANDROID AUTO™ , CARPLAY™

## Presentation Android Auto™



"Android Auto™" är en app som gör att du kan spegla din smartphone på displayen på ditt multisystem.

### OBS!

- "Android Auto™" appen fungerar bara om din smartphone är ansluten till bilens USB port eller trådlöst via Bluetooth® för att aktivera automatisk WIFI anslutning till systemet.
- använd USB-kablar som rekommenderas av tillverkaren av din smartphone för att säkerställa att appen fungerar korrekt.

## Första användning

Om du inte redan har gjort det ska du ladda ned och installera appen "Android Auto™" via t.ex "App/Play store" till din kompatibla smartphone.

Anslut din smartphone till mediasystemets USB port eller anslut den med hjälp av Bluetooth® för att automatiskt initiera WIFI anslutningen.

För att kunna använda appen måste du godkänna förfrågningarna på din smartphone.

**Obs!** Du kan kontrollera kompatibiliteten för din smartphone och dess version av Android med "Android Auto™"-tjänsten: konsultera Google-dokumentationen.

Multimediasystemet föreslår att du använder tjänsten "Android Auto™".

Appen öppnas på multisystemet och ska visas i området **A**. Smartphonespeglning ersätter värld

den "Telefon"  och ikonen **1**

 visas.

Om proceduren som beskrivs ovan misslyckas, upprepa åtgärden.

När den används för första gången startar smartphonespeglning-

en automatiskt för ytterligare sessioner.

I världen "Appar"  och sedan "Hantera enhet", kan du också aktivera/inaktivera smartphonespeglningen genom att trycka på speglingsikonen "Android Auto™"



## Gå ur replikering

För att lämna "Android Auto™" trådlös replikering:

- Tryck på "Avsluta billäge" på skärmen för aviseringar på din smartphone;
- avaktivera smartphone-replikeringen genom att trycka på replikeringsikonen "Android Auto™"



eller aktivera tjänsten "Telefon"  från "Hantera enhet".

Denna åtgärd, som utförs från "Hantera enhet", överför automatiskt telefonsamtal och ljudhantering Bluetooth® till de senast anslutna enheterna.

- välj den godkända återförsäljarens app bland apparna för smartphone-replikering.

# ANDROID AUTO™ , CARPLAY™

## PresentationCarPlay™



"CarPlay™" är en tjänst som är förinstallerad i din smartphone och som kan hjälpa dig att använda vissa appar på din smartphone via multisystemets display.

### OBS!

- "CarPlay™"-tjänsten fungerar bara om SIRI-tjänsten är aktiverad, fordonets mikrofon är aktiverad och din smartphone är ansluten till bilens USB port eller trådlöst via Bluetooth® för att aktivera automatisk anslutning till systemet via WIFI.
- använd USB-kablar som rekommenderas av tillverkaren av din

smartphone för att säkerställa att appen fungerar korrekt.

## Första användning

Anslut din smartphone till mediasystemets USB port eller anslut med Bluetooth® för att aktivera automatisk WIFI anslutning till systemet.

Mediasystemet föreslår att du:

- Tillåter anslutningen med data-delning;
- Ansluter automatiskt till tjänsten "CarPlay™" för framtida sessioner.

**OBS** Om du inte låter mediasystemet komma ihåg dessa val visas ett påminnelsemeddelande varje gång du startar.

För att kunna använda appen måste du godkänna förfrågningarna på din smartphone.

Tjänsten öppnas på multimediasystemet och ska visas i området **B**. Smartphonespeglingsikon ersätter världens "Telefon"  och ikonen **2**

 visas.

Om proceduren som beskrivs ovan misslyckas, upprepa åtgärden.

I världen "Appar"  och sedan "Hantera enhet", kan du också aktivera/inaktivera smartphonespeglingsikonerna genom att trycka på

speglingsikonen "CarPlay™" .

## Gå ur replikering

För att lämna "CarPlay™" trådlös replikering:

- avaktivera WIFI på din smartphone;
- avaktivera smartphone-replikeringsikonerna genom att trycka på repli-

keringsikonen "CarPlay™"  eller aktivera tjänsten "Telefon"

 från "Hantera enhet". Denna åtgärd, som utförs från "Hantera enhet", överför automatiskt telefonsamtal och ljudhantering Bluetooth® till de senast anslutna enheterna.

- välj den godkända återförsäljarens app bland apparna för smartphone-replikering.

5

# ANDROID AUTO™ , CARPLAY™

## Röststyrning



Tryck och håll nere reglaget **3** för att aktivera/inaktivera din smartphones röstigenkänningsfunktion för att styra vissa appar och funktioner med röstkommandon.

Mer information finns i avsnittet "Använda röststyrningen" ➔ **23**.

## Android Auto™



Med hjälp av "Android Auto™"-replikering kan du även styra några av din smartphones funktioner:

- genom att trycka på röstigenkänningsknappen **4**
- genom att säga "Hey Google"-röstkommandot.

## CarPlay™



Med hjälp av "CarPlay™"-replikering kan du även styra några av din smartphones funktioner:

- genom en lång tryckning på knappen **5**
- genom att ange röstkommandot "Säg Siri" om bilens mikrofon är aktiverad **6**.

# PROGRAMHANTERARE

## "Appar"-världen



Av säkerhetsskäl ska du göra inställningar-na när bilen står stilla.



Vissa inställningar är endast tillgängliga när bilen står stilla.

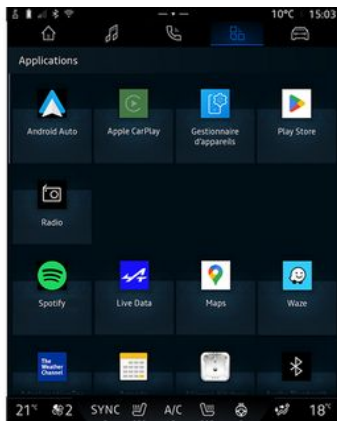

I "Appar"-världen  1 kan du få återkomst till:

- appar installerade i ditt multimediasystem,
- smartphone-replikering;
- "Hantera enhet"
- "Google Play Store";
- ...

**Obs!** Vissa tjänster är kostnadsfria under en provperiod.

Du kan ladda ner nya appar via "Google Play Store"-appen.

## "Appar"-meny

Du kan komma åt de appar som är installerade på ditt multimediasystem.

De två första raderna är avsedda för appar som är förinstallerade som standard.

Alla andra appar som laddas ner från "Google Play Store" kommer att listas i alfabetisk ordning.

Om appen inte är tillgänglig kommer den inte att visas.

Tryck på appen för att öppna den.

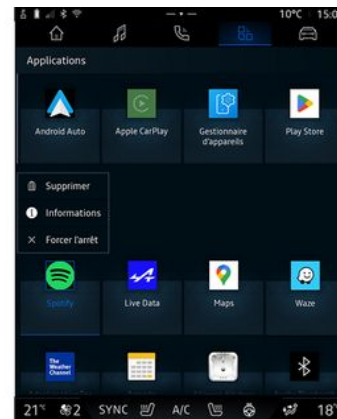

Genom att trycka på och hålla appen nedtryckt kan du:

- "Ta bort" appen **2**
- få tillgång till information om appen **3** (version, giltighetsdatum eller datum för skapande, titel osv.)
- tvinga appen att stänga **4**.

**Obs!** Endast appar som installeras från "Google Play Store" kan tas bort.

## "Appar"-inställningar

Du kan komma åt information och inställningar för "Appar" från "Inställningsmenyn" som är tillgänglig via:

# PROGRAMHANTERARE

- världen "Appar" , sedan appen "Inställningar"

- I världen "Fordon"  och sedan "Inställningar".  
- aviseringscentret, sedan ikonen

"Inställningar" .

## "Appar" placering

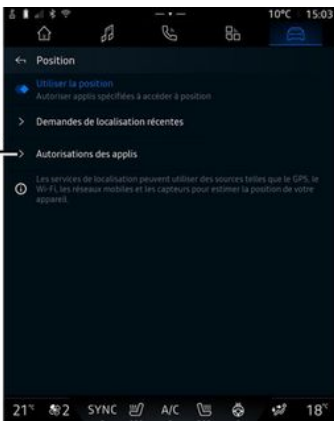

I menyn "Inställningar" väljer du "Plats", sedan "Appbehörigheter" 5 för att konfigurera platsbehörigheterna för de appar som är installerade på ditt multimediasystem.

## "Appar"

I menyn "Inställningar" och sedan "Appar" kan du komma åt information och inställningar för "Appar" installerade i ditt multimediasystem:

- nyligen öppnade appar;
- information om appar;
- "Ansvarig för godkännande";
- "Standardappar";
- "Oanvända appar";
- "Särskilda åtkomsträttigheter för appar".

## Information om appar

Du kan ta del av information om alla appar som finns i ditt multimediasystem:

- namn på apparna;
- "avinstallera appar";
- tvångsstopp av appar
- aktivera/inaktivera aviseringar;
- app-behörigheter;
- lagringsutrymme och appcache;
- prioritera appens prestanda;
- appversion;
- ...

## "Ansvarig för godkännande"

Du hanterar behörigheterna för apparna som finns i ditt multimediasystem.

## "Standardappar"

Du kan komma åt de standardappar som används för:

- assistans;
- navigeringssystemet;
- SMS
- telefonen
- startskärmen
- ...

Du kan även konfigurera öppningen av apparnas åtkomstlänkar.

## "Oanvända appar"

Du kan komma åt listan över appar som inte har använts på mer än sex månader.

Om du inte använder en app på några månader:

- behörigheter tas bort för att skydda dina uppgifter;
- aviseringar inaktiveras för att spara batteritid;
- temporära filer tas bort för att frigöra utrymme.

**Observera:** öppna appen för att återaktivera behörigheter och aviseringar.

## PROGRAMHANTERARE

### "Särskilda åtkomsträttigheter för appar"

Du kan aktivera/inaktivera de specifika åtkomsträttigheter som beviljas appar som används för:

- "Ändra systeminställningar";
- "Tillgång till aviseringar";
- "Tillgång till premium SMS";
- "Tillgång till användarinformation";
- "WIFI-reglage".

## presentation



När du använder "My Alpine"-appen använder du telefonens internetanslutning (med avgifter och begränsningar som bestäms av din mobiloperatör).

Ditt "My Alpine"-kundkonto kan nås från din smartphone genom att ladda ner "My Alpine"-appen till din smartphone.

### **OBS!**

- Appen "My Alpine" utvecklas kontinuerligt. Anslut regelbundet för att utöka ditt konto med nya funktioner.
- kontakta en märkesrepresentant om du vill ha mer information om vilka telefoner som är kompatibla.
- för mer information kan du rådfråga en auktoriserad återförsäljare.

Från ditt "My Alpine"-kundkonto kan du interagera med fordonet och få information:

- Se din fordonsinformation.

- Få tillgång till historiken och kalendern för dina intervjuer och boka ett möte.
- Se information om var bilen är parkerad.
- Aktivera ditt fordons signalhorn och belysning på distans.
- Se och hantera dina kontrakt och tjänster.
- Läs användarmanualerna.
- Hitta en märkesrepresentant i närheten.
- ...

### **OBS!**

- Vissa funktioner beror på fordons utrustning, prenumeration på servicekontrakt och lagarna i landet.
- vissa funktioner är endast tillgängliga från din smartphone med hjälp av "My Alpine"-appen;
- Tjänsterna måste aktiveras för åtkomst till fjärrstyrning av bilen. Se avsnittet "Aktivera tjänster" ➔ 11.

## Anslutna tjänster i "My Alpine"

### **För elbilar**

Du kan dra nytta av de tillhörande tjänsterna i "My Alpine"-appen, som:

- kontrollera batterinivån och laddningsstatus,
- programmera laddning,
- starta/programmera luftkonditionerings- eller värmesystemet;
- öppna "Mobilize charge pass" (betalningsmetod för laddningsstation).
- hitta tillgängliga laddningsstationer i närheten,
- Planera en resväg och identifiera laddningsstationerna längs resvägen
- ...

**Anm.:** Funktionerna för programmering av laddning, luftkonditionering och uppvärmning finns bara på vissa bilar. För mer information, rådfråga en auktoriserad återförsäljare.

## Skapa ett "My Alpine"-användarkonto

För att komma åt "My Alpine"-funktionerna måste du skapa ett användarkonto från webbplatsen eller "My Alpine"-appen.

Från webbplatsen:

- Välj "Skapa konto" från startsidan.
- Ange den information som krävs för att skapa kontot.

Från appen:

## MY ALPINE

- Välj "Registrera dig" på appens huvudmeny.
- Ange den information som krävs för att skapa kontot.

Ett bekräftelsemeddelande skickas till den tidigare angivna e-postadressen.

Slutför skapandet av ditt "My Alpine"-konto genom att klicka på länken som visas i bekräftelsemeddelandet.

**Obs!** Du kan använda samma användarnamn och lösenord för att logga in på webbanvändarkontot.

### Synkronisera ditt "My Alpine"-konto med bilen

För att kunna använda "My Alpine"-appen och interagera med bilen måste du synkronisera "My Alpine"-appen med bilen. Synkronisering sker automatiskt när du startar din app.

#### **OBS!**

- Om du vill synkronisera "My Alpine"-appen med bilen måste du sitta i bilen med påslaget multimediasystem och bilen ska vara parkerad i ett område där det finns täckning.
- Anslutning till "My Alpine"-kontot är endast tillgänglig från administratörsprofilen.

- Om "My Alpine"-appen inte synkroniseras med bilen kan du inte komma åt dina serviceavtal.



Från aviseringscentret, som du kan öppna genom att trycka på 1 väljer du "Profil", "My Alpine-kontot" och följer instruktionerna på multimediasystemets skärm.

När "My Alpine"-kontot är kopplat till multimediasystemet sker synkroniseringen automatiskt när du startar din app.

### Registrera ditt fordon på "My Alpine"

Om du redan har synkroniserat ditt "My Alpine"-konto med bilen sker registreringen automatiskt.

Du kan även registrera bilen på ditt "My Alpine"-konto via ditt "My Alpine"-konto genom att klicka på "Lägg till en bil" och lägga till VIN (bilens identifieringsnummer) eller bilens registreringsnummer manuellt eller genom att skanna det.

### Förnya tjänst

För att förnya en av tjänsterna som närmar sig utgångsdatumet går du till "My Alpine"-kontot och väljer "Mina tjänster".

Klicka på "Förnya" och följ instruktionerna steg för steg.

# UTLÅNING OCH ÖVERLÅTELSE AV FORDON

## Rättslig information

När du lånar ut din bil ska du informera den/de personer som lånar din bil att bilen ansluts och att personlig information såsom bilens position samlas in (se Allmänna försäljningsvillkor för anslutna tjänster).

## Datainsamling

För att aktivera de anslutna tjänsterna samlar bilen in uppgifter huvudsakligen relaterade till bilens position och dess driftstatus. Dessa uppgifter är personliga. I enlighet med gällande bestämmelser om dataskydd behandlas denna data konfidentiellt med fordonsanvändarens samtycke.

Bildatinsamling kan tillfälligt inaktiveras. För att göra detta ska du när bilen startas och fönstret Säkerhet och sekretess visas mitt på skärmen välja "OFF" för att avbryta datainsamlingen.

Tjänsterna kommer inte längre att vara tillgängliga, förutom de obligatoriska funktioner eller säkerhetsfunktioner som är kopplade till det automatiska nödsamtalet vid en eventuell olycka.

## Ta bort personuppgifter

När du lämnar ifrån dig bilen (t.ex. vid vidareförsäljning eller köp) är det mycket viktigt att radera all lagrad personlig data, oavsett om den finns i bilen eller är kopplad till onlinetjänster.

Återställ systemet ombord och ta bort bilen från ditt "My Alpine"-konto för att radera all personlig data.

## Ta bort en bil från ditt "My Alpine"-konto

När bilen överläts är det även viktigt att radera det från ditt "My Alpine" konto.

För att göra detta, anslut till ditt "My Alpine"-konto och ta bort bilen.

## Överlåtelse av bilen

När du lämnar ifrån dig bilen måste du informera den nya köparen om att bilen är ansluten och samlar in personuppgifter, t.ex. var bilen befinner sig.

## Nyinitiering av systemet

När bilen överlämnas måste systemet återställas. För att göra det-

ta, starta bilens multimediasystem.

I världen "Fordon"  , "Inställningar", "System", "Återställningsalternativ" och sedan "Återställa fabriksinställningarna" (radera data).

**OBS!** Det går bara att återställa systemet från administratörsprofilen. Att återställa systemet tar bort installerade appar.

# KÖRHJÄLPMEDEL

## Menyn "Körhjälp"



Dessa funktioner ger ytterligare körhjälp. De kan aldrig ersätta förarens uppmärksamhet och ansvar (föraren ska alltid vara redo att bromsa).



Av säkerhetsskäl ska du göra inställningarna när bilen står stilla.



Vissa körhjälpjänster är endast tillgängliga med abonnemang och tillgängliga under en bestämd tidsperiod. Du kan förlänga din prenumerationsperiod via webbplatsen: [www.my.alpinecars.fr](http://www.my.alpinecars.fr)



Vissa inställningar måste ändras medan motorn är igång så att de kan sparas av multimediasystemet.

### presentation

Bilen är utrustad med körhjälpmedel som ger extra hjälp när du kör bilen.

Se instruktionsboken för ytterligare information.

**Obs!** Vissa "Körhjälp"-inställningar är tillgängliga när bilen står stilla.

## Öppna "Körhjälp"

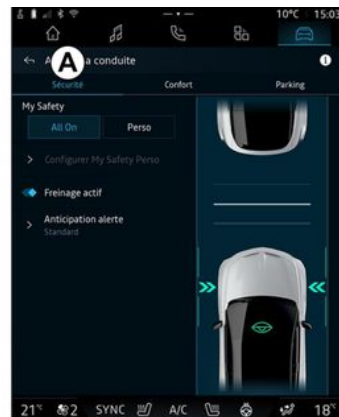

# KÖRHJÄLPMEDEL

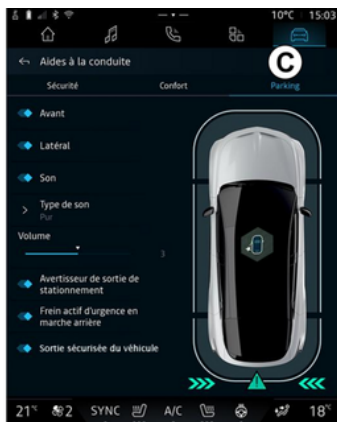

6

I världen "Fordon" väljer du "Körhjälp" och sedan fliken "Säkerhet" **A** för säkerhetsrelaterad körhjälp eller fliken "Komfort" **B** för komfortrelaterad körhjälp.

Fliken "Parkering" **C** är avsedd för parkeringsassistans.

För mer information om fliken "Parkering" **C**, se avsnittet "Parkeringshjälp") ➔ **88**.

## « Säkerhet »

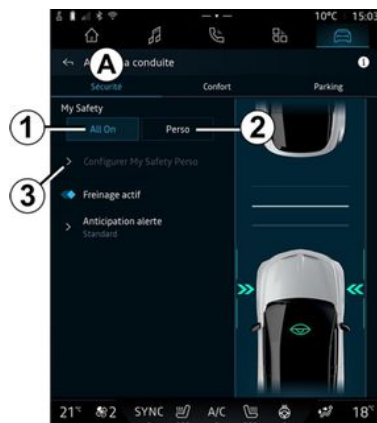

Från fliken "Säkerhet" **A** kan du aktivera/stänga av och/eller ställa in (beroende på utrustning) körhjälp kopplade till säkerhet:

- "My Safety" ,
  - "Alla på" **1**
  - « Perso » **2** ;
- « Nödbromsning » ;
  - « Förebyggande varning » ;
- ...

 Funktionen är aktiv när knappen är markerad, aktivera/stänga av via knappen.

## « My Safety »

### "Alla på" **1**

Med funktionen "My Safety" kan du inaktivera eller aktivera ett antal förarassistansfunktioner samtidigt.

Du kan konfigurera funktionen "My Safety" genom att ändra uppsättningen med förarassistansfunktioner som kan avaktiveras samtidigt från "Inställning My Safety Perso" **3**.

När "Alla på" My Safety är aktiverat aktiveras de förarassistansfunktioner som finns tillgängliga i läget. Det här läget aktiveras som standard varje gång bilen startas.

Funktionen "Alla på" My Safety kan även aktiveras genom att du

trycker en gång på bilens  -reglage.

Mer information om kontrollen

 finns i avsnittet om "My Safety" i bilens instruktionsbok.

# KÖRHJÄLPMEDEL

## « Perso » 2

När läget My Safety "Perso" är aktiverat aktiveras de säkerhets-hjälpmedel som du tidigare har konfigurerat och anpassat från "Inställning My Safety Perso" 3.

Funktionen My Safety "Perso" kan även aktiveras genom att du trycker en gång på fordonsreglaget



Mer information om kontrollen



finns i avsnittet om "My Safety" i bilens instruktionsbok.

## « Inställning My Safety Perso » 3



Från den här menyn kan du aktivera och/eller konfigurera de föra-

rassistansfunktioner (tillgängligheten beror på utrustningen) som du vill använda när du aktiverar My Safety "Perso"-läget:

- « Hörbar varning vid för hög hastighet » ;
- « Ljud för ändring av begränsning » ;
- « Förhindra byte av körfält » ;
- « Ingrepp vid streckad väglinje » ;
- « Vingelvarning inställningar » ;
- « Vibreringsintensitet » ;
- "Förebyggande av filbyte vid nödsituationer"
- "Alert förare",
- "Varning för distraherad förare",
- "Nödstoppsassistans",
- ...

## « Hörbar varning vid för hög hastighet »

Denna funktion varnar föraren med en ljudsignal när bilen överstiger den tillåtna hastighetsgränsen.

## « Ljud för ändring av begränsning »

Denna funktion varnar föraren med en ljudsignal när den tillåtna hastighetsgränsen ändras.

## « Förhindra byte av körfält »

Denna funktion aktiverar rattvibrationer (eller en ljudsignal, beroende på utrustning) som varnar föraren om bilen avviker från körfältet och korsar en linje (heldragen eller streckad) utan att körriktningvisarna har aktiverats.

För ytterligare information, se kapitlet "Vingelvarning" i bilens instruktionsbok.

## « Ingrepp vid streckad väglinje »

Denna funktion korrigerar bilens bana när det avviker från körfältet och korsar en streckad linje utan att körriktningvisarna har aktiverats om det finns en överhängande risk för kollision (t.ex. risk för att krocka med ett annat fordon vid filbyte utan att körriktningvisarna har aktiverats).

Du kan välja önskad känslighet för systemet, "Vingelvarning inställningar":

- « Tidig » ;
- « Standard » ;
- « Sen ».

Du kan även välja önskad vibrationsintensitet, "Vibreringsintensitet":

- « Låg » ;
- « Standard » ;

# KÖRHJÄLPMEDEL

- « Hög ».

## "Förebyggande av filbyte vid nödsituationer"

Denna funktion varnar föraren genom rattvibrationer (eller en ljudsignal, beroende på utrustning) när bilen avviker från körfältet och korsar linjen (heldragen eller streckad) utan att körriktningssystemen har aktiverats om det finns risk för kollision (t.ex. risk för att krocka med ett annat fordon vid filbyte utan att körriktningssystemen har aktiverats).

För ytterligare information, se kapitlet "Vingelvarning" i bilens instruktionsbok.

## "Alert förare"

Den här funktionen analyserar förarens ansikte med hjälp av en kamera och utfärdar en varning om föraren verkar trött och är på väg att somna.

För ytterligare information, se kapitlet "Ytterligare körhjälpfunktioner" i bilens instruktionsbok.

## "Varning för distraherad förare"

Den här funktionen analyserar förarens ansikte med hjälp av en ka-

mera och utfärdar en varning om föraren verkar distraherad.

För ytterligare information, se kapitlet "Ytterligare körhjälpfunktioner" i bilens instruktionsbok.

## "Nödstoppsassistans"

Den här funktionen hjälper till att stanna fordonet när föraren inte längre kan köra säkert.

När den är aktiverad hålls fordonet i sitt körfält och saktar ner på ett säkert sätt tills det stannar helt i det egna körfältet.

Om du vill aktivera funktionen måste du aktivera minst en av följande två funktioner:

- "Alert förare",
- "Varning för distraherad förare".

Mer information finns i se kapitlet "Nödstoppsassistans" i bilens instruktionsbok.

## « Nödbromsning »

Via den här menyn kan du aktivera/stänga av funktionen "Aktiv bromsning". Du kan även välja känslighet för varningen genom att trycka på "Förebyggande varning":

- « Tidig » ;
- « Standard » ;

- « Sen ».

För ytterligare information, se avsnittet "Avancerad säkerhet" i bilens instruktionsbok.

## « Komfort »



Från fliken "Komfort" **B** kan du aktivera/stänga av och/eller konfigurera körhjälpens kopplade till komfort:

- « ECO förberedande assistans \* » ;
- « Avståndsvarning » ;
- "Adaptiv hastighetsbegränsning" eller "Adaptiv hastighetsbegränsare och farthållare \*\*", beroende på utrustning;

## KÖRHJÄLPMEDEL

- « Kontextuell adaptiv farthållare \* » ;
- ...

**OBS!** Funktionen är aktiv när knappen är markerad, aktivera/ stänga av via knappen.

### « ECO förberedande assistans \* »

Denna funktion ger föraren råd om när foten ska lyftas från gaspedalen i väntan på en framtida händelse (t.ex. kurva, rondell osv.) för att undvika sen inbromsning och dra nytta av bilens rullning för att begränsa förbrukningen och öka räckvidden.

### « Avståndsvarning »

Funktionen varnar föraren om denne ligger för nära ett annat fordon.

För ytterligare information, se kapitlet "Avståndslarm" i bilens instruktionsbok.

### "Adaptiv hastighetsbegränsning" eller "Adaptiv hastighetsbegränsare och farthållare \*"

(beroende på utrustning)

Denna funktion möjliggör begränsning och kontroll av bilens hastighet utifrån vägen.

För mer information, se kapitlen "Stop and Go Adaptiv farthållare" och "Trafikskyltsavkänning" i bilens instruktionsbok.

### « Kontextuell adaptiv farthållare \* »

Denna funktion möjliggör kontroll av bilens hastighet utifrån vägens layout (t.ex. rondell, kurva osv.).

För mer information, se avsnittet "Stop and Go Adaptiv farthållare" i bilens instruktionsbok.

# HJÄLPALTERNATIV VID PARKERING

## presentation



Dessa funktioner ger ytterligare körhjälp. De kan aldrig ersätta förarens uppmärksamhet och ansvar (föraren ska alltid vara redo att bromsa).



Vid manövrering kan ratten vridas snabbt. Placera inte händerna i ratten och se till att ingenting har fastnat i den.



Av säkerhetsskäl ska du göra inställningarna när bilen står stilla.

Bilen har parkeringshjälp som ger extra stöd vid parkering.

Beroende på utrustning kan du i

världen "Fordon"  trycka på menyn "Körhjälp" och sedan på

fliken "Parkering" för att komma åt menyn för parkeringsassistans. Se instruktionsboken för ytterligare information.

## "Parkering"-meny

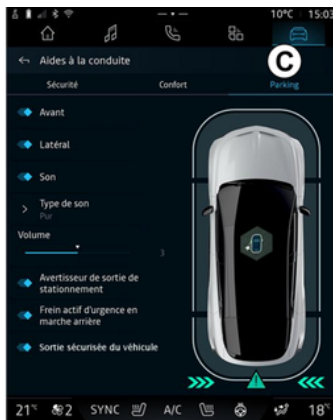

Via "Fordon"-världen  trycker du på "Körhjälp"-menyn och sedan fliken "Parkering" **C**. Använd den här menyn för att komma åt inställningarna för parkeringsassistans. För ytterligare information, se avsnittet "Parkerings assistans" i bilens instruktionsbok.



1. « Fram ».
2. « Sida ».
3. « Ljud ».
4. « Ljudtyp ».
5. « Volym ».
6. « Varning för trafik bakom bilen ».
7. « Nödbromsning aktiverad vid backning ».
8. « Passagerare säker utgång ».

## "Parkerings assistans"-avkänningsområden

Du kan aktivera eller inaktivera följande parkeringsassistanszoner:

- « Fram » 1 ;

## HJÄLPALTERNATIV VID PARKERING

- « Sida » 2.

### « Ljud » 3

Tryck på "Ljud" 3 för att aktivera eller inaktivera ljudsignalerna för parkeringsassistenten.

Du kan ändra följande inställningar:

- "Ljudtyp" 4: välj typ av ljudsignal bland de som erbjuds
- "Volym": justera varningsvolymen för avkänning av hinder genom att använda stapeln "Volym" 5.

### « Varning för trafik bakom bilen » 6

"Varning för trafik bakom bilen"-funktionen 6 upptäcker föremål när de närmar sig bilens sida bakifrån.

Den aktiveras när backväxeln är ilagd och bilen står stilla eller kör i låg hastighet.

En kontinuerlig ljudsignal, en indikering på multimediaskärmen och en lampa i backspeglens varnar dig om föremål närmar sig.

**Obs!** Stillastående föremål registreras inte.

Mer information om funktionen "Varning för trafik bakom bilen"

finns i avsnittet om "Varning för trafik bakom bilen" i bilens instruktionsbok.

### « Nödbromsning aktiverad vid backning » 7

När backväxeln är ilagd upptäcker "Nödbromsning aktiverad vid backning" 7 stillastående hinder bakom bilen.

Mer information om funktionen "Nödbromsning aktiverad vid backning" finns i avsnittet om "Nödbromsning aktiverad vid backning" i bilens instruktionsbok.

### « Passagerare säker utgång » 8

"Passagerare säker utgång"-varningen 8 upptäcker en potentiell fara och varnar föraren och/eller passagerarna om de öppnar en dörr när bilen står stilla.

Detta aktiveras när bilen är parkerad.

Om ett hinder närmar sig bilen visas en varning på instrumentpanelen, en ljussignal visas på backspeglarna och insidan av dörrarna och ett pip hörs.

**Obs!** Stationära hinder och fotgängare upptäcks inte.

Mer information om funktionen "Passagerare säker utgång" finns i kapitlet "Säker passagerarutgång" i bilens instruktionsbok.

### "Handsfree-parkering"-meny

"Handsfree-parkering"-funktionen hjälper dig utföra parkeringsmanövrar genom att kontrollera styrning, bromsar, motor och växelspaken.

Följ under hela manövern instruktionerna som visas på multimediasystemets skärm (t.ex. "Lägg i backväxeln", "Backa" etc.) och ta händerna från ratten.

Du kan när som helst återta kontrollen över fordonet genom att röra på ratten.

Du kan komma åt "Handsfree-parkering"-menyn från:

- I världen "Fordon"  trycker du på menyn "Körhjälp" och sedan på "Parkering"-fliken C.
- "Handsfree-parkering"-widgeten genom att trycka på "Öppna" (för att konfigurera, se avsnittet "Lägg till och hantera widgets" → 21).
- "Favoriter"-knappen på ratten (för att konfigurera, se avsnittet "Användarinställningar" → 110).

## HJÄLPALTERNATIV VID PARKERING

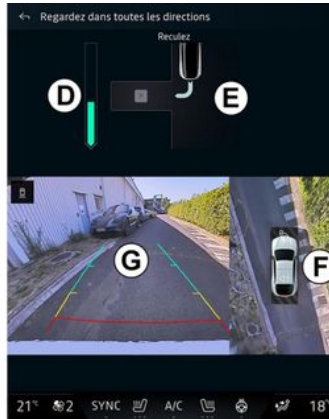
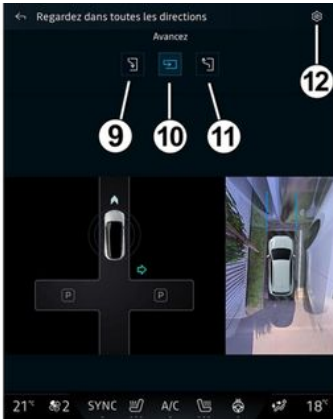

6

Via den här menyn kan du välja följande:

- fickparkering **9**
- vinkelrät parkering **10**
- att lämna en parkeringsficka **11**.

För ytterligare information, se avsnittet "Handsfree-parkering" i bilens instruktionsbok.

Med ikonen **12** kan du välja standardmanövertyp:

- « Fickparkering » ;
- eller
- « Parkeringsruta ».

Beroende på utrustningen visas olika vyer på multimediasystemets skärm under manövern:

- Mätare som indikerar manöverförloppet **D**
- Instruktionerna för manöverriktningen **E**
- Vy över fordonet, omgivande miljö och tillgängliga parkeringsplatser **F**
- Främre/bakre kameravy **G**.

Om villkoren som krävs för åtgärden inte uppfylls visas ett varningsmeddelande på skärmen.

Om du vill avbryta den aktuella manövern trycker du på "Avbryt manövern".

## BACKKAMERA



Av säkerhetsskäl ska du göra inställningarna när bilen står stilla.



När backväxeln läggs i aktiveras backkameran som sitter baktill på bilen för att överföra vyn bakom bilen till multimediaskärmen.

När backkameran visas på skärmen för multimediasystemet kan du komma åt inställningarna genom att trycka på "Inställningar"-

ikonerna  1.

Mer information om backkameran finns i bilens instruktionsbok.

### OBS!

- Se till att kamerorna inte är räckta (av smuts, lera, snö osv.).
- Backkameran är inte längre tillgänglig (svart skärm) när bilens hastighet överstiger cirka 10 km/h, beroende på lokal lagstiftning.

### "Bildinställningar"

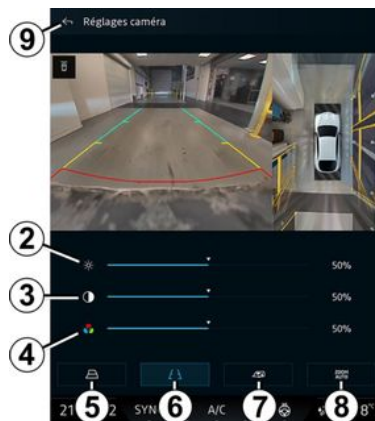

Du kan ställa in följande parametrar:

- ljusstyrka 2
- kontrast 3
- färg 4.

För att gå ur inställningarna trycker du på 9.

### "Vägledningslinjer"

Du kan aktivera eller stänga av:

- de rörliga vägledningslinjerna 5 som visar bilens körriktning i enlighet med rattens position
- de fasta vägledningslinjerna 6 som visar avståndet bakom bilen
- släpvnagnens rörliga vägledningslinjer 7 som visar släpvnagnens körriktning i enlighet med rattens position.

### "Automatisk zoom"

(beroende på utrustning)

Du kan aktivera eller inaktivera "Autozoom" 8.

6

## 360° KAMERA



Funktionen är ett extra hjälpmedel. Det kan alltså aldrig befria föraren från dennes ansvar och skyldighet att visa uppmärksamhet. Föraren bör alltid vara beredd på plötsliga händelser som kan inträffa under körningen. Kontrollera alltid att inga små, smala föremål (barn, djur, barnvagn, cykel, sten, stolpe osv.) finns i döda vinkeln vid manövern.



Displayen representerar en inverterad bild av vyn bakåt.

Mallarna är en återgivning som visas på ett plant underlag. Informationen ska inte tas med i beräkningen när den läggs över ett vertikalt föremål eller ett föremål på marken.

Föremålen som visas på displayen kan vara förvrängda. Vid alltför starkt ljus (snö, bil i direkt solsken osv.) kan kamerabilden försämrans.

### presentation

Bilen är utrustad med fyra kameror, fram, i sidospeglarna och bak på bilen för att hjälpa dig vid svåra manövrar.

För ytterligare information, se avsnittet "360° Kamera" i bilens instruktionsbok.

**OBS!** Se till att kamerorna inte är täckta (av smuts, lera, snö osv.).

## Åtgärd



Systemet kan aktiveras från



-världen "Fordon" genom att trycka på menyn "360° Kamera" eller genom att lägga i backväxeln (och upp till fem sekunder efter att du har lagt i en annan växel).

En vy över området bakom bilen visas i zon **A** på skärmen för multimediasystemet, tillsammans med riktlinjer **1**, en silhuett av bilen och ljudsignaler.

Bilens ultraljudsdetektorer mäter avståndet mellan bilen och ett föremål.

## 360° KAMERA

När det röda området uppnåtts, ta hjälp av displayen bild för att stanna på exakt plats.

En fågelperspektiv över bilen och dess omgivning visas i zon **B** på skärmen för multimediasystemet.

Du kan justera "360° Kamera"-displayen med ikonen **2**.

För ytterligare information, se avsnittet "360° Kamera" i bilens instruktionsbok.

### Val av kamera



Du kan även välja vilken typ av vy som ska visas på skärmen:

- Standardvy framifrån/bakifrån och fågelperspektiv **3**

- Panoramavy fram/bak **4**
- Sidovyer **5**
- 3D-vy **6**.

**Obs!** Du kommer åt "360° Kamera" via "Favoriter"-knappen på rattreglaget.

### Inställningar



I "360° Kamera"-menyn trycker du på ikonen för kamerainställningar **2**. Använd den här menyn för att konfigurera kameran:

- tryck på **7** för att aktivera eller inaktivera visningen av de rörliga vägledningslinjerna
- tryck på **8** för att aktivera eller inaktivera visningen av de fasta riktlinjerna

- tryck på **9** för att aktivera eller inaktivera visningen av släpvgagnens riktlinjer
- tryck på **10** för att aktivera eller inaktivera automatisk zoom
- flytta justeringsfälten **C** för att ställa in bildens ljusstyrka, kontrast och färger.

## DRIVE MODE

### "DRIVE MODE"-meny



Av säkerhetsskäl ska du göra inställningarna när bilen står stilla.



Från världen "Fordon"  kan du komma åt "DRIVE MODE" med hjälp av menyn "Drive Mode" 1. Med den här menyn kan du anpassa köregenskaperna för vissa fordonsburna system.

### Val av läge

Tillgängliga lägen kan variera beroende på bilmodell och utrustningsnivå. I menyn "Körläge" 1 väljer du läge:

- « Save » ;
- « Normal » ;
- « Sport » ;
- « Perso » ;
- « Track » .

För mer information om de här lägena, se bilens instruktionsbok.

### « Konfigurera »

Välj önskat läge och tryck sedan på "Konfigurera" 2 för att anpassa de olika parametrarna för följande ombordsystem i bilen:

- « Komfort styrning » ;
- « Klimat » ;
- « Kupébelysning » ;
- ...

### OBS!

- vissa konfigurationsmenyer kan variera beroende på bil och utrustningsnivå;
- Du kan också komma åt de olika lägena genom att trycka upprepade gånger på bilens "DRIVE MODE"-reglage. Se instruktionsboken för ytterligare information.

# DRIVE MODE

## Konfigurera "DRIVE MODE"



Konfigureringskärmen "DRIVE MODE" innehåller följande flikar:

- "Kör" **3** visar funktioner relaterade till körning med bilen.
- "Kupékomfort" **4** visar de funktioner som är relaterade till upplevelsen ombord.

**Obs!** De tillgängliga inställningarna kan variera beroende på "DRIVE MODE"-läget, bilmodell och utrustningsnivå.

På fliken **5** kan du "Återställ inställningar".

## "Kör"-inställningar

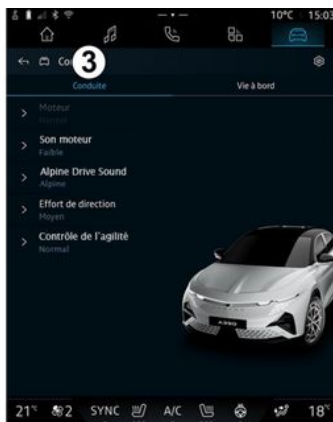

I menyn "Kör" **3** kan du konfigurera följande utrustning:

- « Motor » ;
- « Motorljud » ;
- « Alpine Drive sound » ;
- « Komfort styrning » ;
- "Kontroll av smidighet".

- ...

### « Motor »

I den här menyn finns flera motorsvarsinställningar:

- « Normal » ;
- « Sport » ;
- « ECO ».

Beroende på vilken inställning du väljer kan effekten och motorens vridmoment justeras för att bli mer kännbara och responsiva.

### « Motorljud »

Den här menyn ger dig olika motorljudnivåer för kupén:

- « Låg » ;
- « Hög » ;
- « OFF ».

### « Alpine Drive sound »

(beroende på utrustning)

I den här menyn hittar du olika typer av ljud som genereras i kupén, t.ex. accelerationsljud, bromsljud och aktivering av Overtake och Launch Control:

- "Alpine".
- « Alternativ ».

### « Komfort styrning »

I den här menyn finns flera styrsvarsinställningar:

- « Låg » ;
- « Medel » ;
- « Hög ».

Beroende på vilken inställning som har valts kan styrningens känslighet anpassas så att den blir mer reaktiv eller tyngre för att få en så

## DRIVE MODE

bra balans som möjligt mellan en mjuk och korrekt styrupplevelse.

### "Kontroll av smidighet"

I den här menyn finns det flera driftinställningar:

- « Normal » ;
- « Komfort » ;
- « Sport ».

Beroende på vilken inställning som väljs varierar den individuella vridmomenthanteringen för varje hjul för att ge dig bästa möjliga kontroll över grepp, stabilitet och körprecision.

### "Kupékomfort"-inställningar



I menyn "Kupékomfort" 4 kan du konfigurera följande utrustning:

- « Kupébelysning » ;
- « Ljusintensitet » ;
- « Klimat » ;
- ...

#### « Kupébelysning »

I den här menyn kan du ställa in stämningsbelysningen i kupén:

- « Ändra » ;
- « Personlig ».

För mer information om "Kupébelysning", se avsnittet "Stämningsbelysning" → 97.

#### « Ljusintensitet »

I den här menyn kan du justera ljusstyrkan på stämningsbelysningen.

För mer information om "Ljusintensitet", se avsnittet "Stämningsbelysning" → 97.

#### « Klimat »

I den här menyn kan du justera luftkonditioneringen:

- « Normal » ;

Med inställningen "Normal" kan du utnyttja luftkonditioneringen optimalt.

- « ECO ».

Luftkonditioneringsinställningen "ECO" optimerar bilens räckvidd genom att justera luftkonditioneringens prestanda (t.ex. att det tar längre tid att nå önskad temperatur osv.).

När inställningen "ECO" är aktiverad visas ECO-indikatorlampan 6 på multidisplayen.

# KUPÉSBELYSNING



Av säkerhetsskäl bör du göra dessa inställningar när bilen står stilla.

Från världen "Fordon"  trycker du på knappen "Konfigurera" på menyn "DRIVE MODE", fliken "Kupékomfort", och sedan "Kupébelysning".

Använd denna meny för att anpassa stämningsbelysningen i kupén:

## « Kupébelysning »



För att ändra stämningsbelysningens färg i bilen, tryck på en av färgerna på den cirkulära paletten **1** genom att flytta knappen **2**.

Den inre cirkeln **3** representerar stämningsbelysningen för multi-media-skärmen och instrumentpanelen i bilen.

Tryck på "OK" för att bekräfta ditt färgval eller tryck på "Avbryt" för att ta bort den valda färgen.

## « Ljusintensitet »

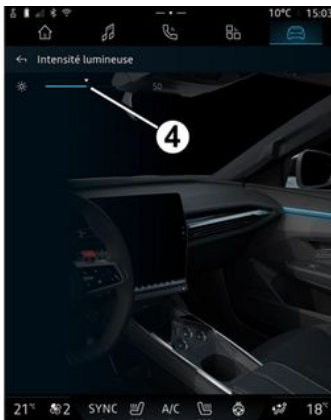

Du kan ställa in styrkan på stämningsbelysningen.

Från världen "Fordon"  trycker du på knappen "Konfigurera"

ra" på menyn "DRIVE MODE", fliken "Kupékomfort", och sedan "Ljusintensitet".

Flytta markören **4** på raden för ljusstyrka för att justera ljusstyrkan för stämningsbelysningen.

**Obs!** Ljusstyrkan för stämningsbelysningen lagras och kopplas till bilens dag- eller nattläge enligt inställningen när den justeras.

# ALPINE-TELEMETRI



Tillgängligheten till Alpine Telemetrics beror på i vilket land bilen säljs och/eller bilens utrustningsnivå.

Alpine Telemetrics består av:

- en inbyggd app i bilens multimediasystem.

och

- en mobilapp att ladda ner till din smartphone.

## OBS!

- Om du inte har prenumererat på alternativet Alpine Telemetrics har du en provversion av det här alternativet, med några funktioner.

- För att använda Alpine Telemetrics-appen måste du först skapa och para ihop din "Google" med fordonet → 11.

- För att dra nytta av alla funktioner måste du para ihop din smartphone med multimediasystemet via appen Alpine Telemetrics.



## Försiktighetsåtgärder vid hanteringen av systemet

Du ska bara använda funktionerna och läsa informationen på skärmen vid lämpliga vägförhållanden.

## Alpine-telemetrimeny



I världen "Fordon"  kan du komma åt menyn Alpine Telemetrics 1.

Menyn Alpine Telemetrics innehåller följande flikar:

- "Livedata" **A**.
- "Coaching" **B**.
- "Utmaningar" **C**.

## Första användning

Tryck på fliken "Live Data" **A**, godkänn sedan användarvillkoren och ge tillstånd till tjänsten Alpine Telemetrics genom att följa instruktionerna som visas på multimediaskärmen.

Varje "Profil"-användare kommer att kunna komma åt appen Alpine Telemetrics och behålla den information som är kopplad till dennes profil → 110.

## Livedata



## ALPINE-TELEMETRI

I menyn "Livedata" **A** kan du komma åt följande flikar:

- "Smidighet" **D**.
- "Kraft" **E**.
- "Uthållighet" **F**.
- "Krets" **G**.

Du kan spara dina kördata genom att trycka på **2**.

### Spara kördata 2

För att använda inspelning av kördata, ladda ner och installera appen "Alpine Telemetrics" från din smartphones appnedladdningsplattform och para sedan ihop din smartphone med multimediasyttemet via appen "Alpine Telemetrics" genom att följa anslutningsinstruktionerna som visas på telefonens skärm.

För att starta inspelningen, öppna appen "Alpine Telemetrics" på telefonen och tryck sedan på **2**.

För att stoppa inspelningen, tryck på **2** igen.

Du hittar sedan inspelningarna på "Alpine Telemetrics" på telefonen och får tillgång till deras analyser.

Genom att konfigurera videoinspelning från appen "Alpine Telemetrics" på telefonen kan du koppla videon till dina kördataanalyser.

## Coaching



När bilen står stilla kan du använda "Coaching" **B** för att komma åt:

- olika körtips
- beskrivningar av de olika elementen (diagram, stoppur, etc.) som föreslagits av Alpine Telemetrics.

## Utmaningar



Du ansvarar för att genomföra utmaningarna i enlighet med gällande förhållningsregler.

Några av de utmaningar som erbjuds är endast för användning på avstängda vägar. Ett meddelande påminner dig om detta när du aktiverar dessa utmaningar.



## ALPINE-TELEMETRI

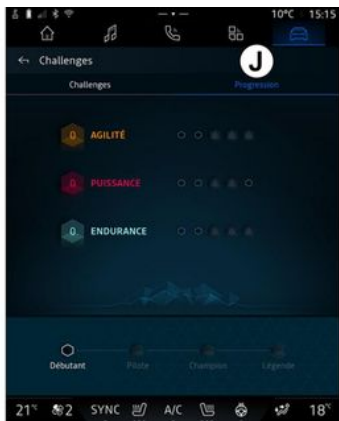

gängliga ännu. Vinn medaljer i de tillgängliga utmaningarna för att låsa upp nya.

### "Framsteg" *J*

I den här menyn kan du se din status, dina framsteg i de olika utmaningarna och de medaljer du har vunnit.

6

I menyn "Utmaningar" *C* kommer du åt följande flikar:

- "Utmaningar" *H*.
- "Framsteg" *J*.

### "Utmaningar" *H*

Du har utmaningar att ta dig an i följande kategorier:

- "Smidighet".
- "Effekt".
- "Uthållighet".

Ett detaljerat blad anger innehållet i varje utmaning, de medaljer som ska uppnås och de poäng som erhålls.

När du startar utmaningarna kommer vissa av dem inte att vara till-

# SÄTEN/BACKSPEGLAR



Från världen "Fordon" trycker du på "Säten" för att komma åt sätesjusteringsfunktionerna "Förare" **A** och "Passagerare" **B**:

- "Ländryggen aktiverad" eller "Massage" (beroende på utrustning).
- « Säte, Easy access » ;
- « Visuell feedback » ;
- « Kör läge »/« Relax position ».

Du kan även komma åt "Säten"-menyn direkt genom att trycka på knappen på sätet. Tryck och håll in knappen för att starta massagefunktionen.

För mer information om säteskontrollerna, se bilens instruktionsbok.

För att välja "Förare"- eller "Passagerare"-sätet:

- tryck på flik **A** eller **B**
- svep multimediaskrmen snabbt i sidled för att flytta från ett säte till ett annat.

## "Ländryggen aktiverad" eller "Massage" (beroende på utrustning)

På fliken "Förare" kan du välja "Serkvens"-typ.

För "Ländryggen aktiverad":

- « Låg » ;
- « Förlängd » ;
- « Alternativ ».

För "Massage":

- "Vågor",
- « Knådning » ;
- "Stretch",
- "Knådning i ländryggen",
- "Krusningar".

Flytta markören på raden "Intensitet" för att justera massagens intensitet.

## « Säte, Easy access »



Inaktivera funktionen "Säte, Easy access" innan du monterar en bilbarnstol på passagerarsätet fram och/eller i baksätet.

**Risk för allvarliga skador**

När den här funktionen är aktiverad återgår sätet automatiskt tillbaka då föraren och/eller passageraren lämnar bilen. Sätet återställs i samma läge igen nästa gång bilen startas.

## « Visuell feedback »

Om den här funktionen är aktiverad dyker ett popupfönster med inställningarna upp på displayen då föraren eller passageraren ställer in läget på stolen.

## "Kör läge" / "Sparat läge"

### « Spara »

Den här funktionen sparar lägena för framstolarna och dörrspeglarna i "Förare" och/eller "Passagerare".

Från menyn "Säten":

## SÄTEN/BACKSPEGLAR

- välj "Förare"- eller "Passagerare"-sätet
- ställ in önskat läge på sätet med hjälp av reglagen på sätet,
- Justera de yttre backspeglarnas läge med hjälp av fönsterreglagen.
- tryck på "Spara" för att spara det aktuella läget.

Använda justeringsreglagen för berört säte:

- ställ in önskat läge på sätet med hjälp av reglagen på sätet,
- efter några sekunder visas ett meddelande om att spara det nya läget på multimediaskärmen;
- tryck på "Spara" för att spara det aktuella läget eller på "Spara inte" för att inte spara det aktuella läget.

**Obs!** Ytterbackspeglarnas läge sparas tillsammans med sätenas position (beroende på fordon).

Se instruktionsboken för ytterligare information.

### « Hämta »

När bilen står stilla kan den här funktionen hämta läget för det sparade sätet och dörrspeglarna:

- För förarsätet: tryck på "Hämta".
- För passagerarsätet: välj önskat sparad "Sätteställning" och tryck sedan på "Hämta".

**Obs!** Av säkerhetsskäl är vissa funktioner endast tillgängliga när bilen står stilla.

### « Relax position »



Medan bilen står stilla kan du automatiskt flytta och luta förarsätet bakåt till en avkopplande position medan du tar en paus. Tryck på "Aktivera" för att göra detta.

Du kan anpassa "Relax position" genom att justera sätets position med hjälp av sätesjusteringsknapparna och sedan trycka på "Spara" för att spara positionen.

Du kan avbryta rörelsen genom att trycka på en av sätesinställningsknapparna eller genom att

trycka på "Återgå till körposition" på multimediaskärmen.

För att återställa sätet till körpositionen, tryck på "Återgå till körposition".

**Obs!** Medan bilen laddas visas ett meddelande automatiskt på multimediaskärmen där du tillfrågas om du vill aktivera positionen. Under aktiveringen kan du komma åt "Relax position"-inställningarna.



Innan du använder "Relax position" eller hämtar en körställning (positionsminne, ändring av profilen), kontrollera att ingen befinner sig i närheten av någon av de rörliga delarna (särskilt i baksätena).  
**Risk för skador.**

# DÄCKTRYCK FÖR HJUL



Av säkerhetsskäl bör du göra dessa inställningar när bilen står stilla.



För mer information om däcktryck, se kapitler "Övervakningssystem för däcktryck" i bilens instruktionsbok.



I världen "Fordon" trycker du på "Fordon" och sedan på fliken "Däcktryck" för att kontrollera däcktrycksnivå och nollställa "Däcktryck"-övervakningssystemet.

Displayen på instrumentpanelen visar om däckstrycket är felaktigt.

## Däcktrycksnivå med TPMS-system



Från multimediasystemet kan du kontrollera däcktrycksnivå.

Symbolen **2** använder färger för att ange däcktrycksnivån:

- Grönt - däcktrycket är korrekt eller oförändrat sedan senaste ominitiering
- Orange - däcktrycket är otillräckligt
- Rött - ett av däcken är punkterat eller har lågt tryck
- Grått - ingen information mottagen från däcksensorn.

Du hittar mer information om styrsystemet för "Däcktryck" som är

installerat i ditt fordon genom att trycka på ikonen **i**.

## Nyinitiering

Den här funktionen möjliggör ominitiering genom att du trycker på knappen "Återställ" **1**.

Återställningsproceduren måste utföras medan bilen står stilla och tändningen är aktiverad.

Starta ominitieringsproceduren genom att trycka på "Ja" eller återgå till däcktrycksnivån genom att trycka på "Nej".

När inlärningen är slutförd visas en bekräftelse på displayen.

# LUFTKVALITET

Från "Fordon"-världen  trycker du på "Luftkvalitet".

Från den här menyn kan du skapa en hälsosam miljö och luftkvalitet i kupén genom att aktivera följande "Luftrening"-funktionen.

## « Luftrening »

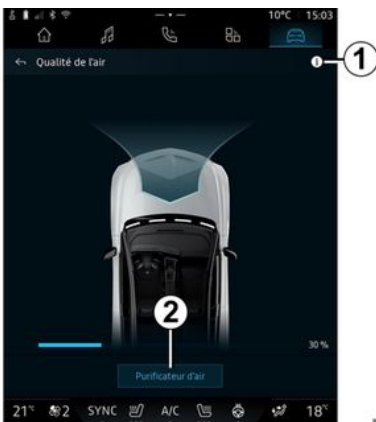

Du kan starta en luftreningscykel med:

- "Luftrening"-knappen **2**
- knappen "Luftrening" i widgeten "Luftkvalitet", som kan nås från

världen "Navigation" .

När "Luftrening"-knappen är markerad indikerar detta att luftre-

ningscykeln pågår (ungefär fem minuter).

# ELBIL

## "Elektrisk"-meny



Av säkerhetsskäl bör du göra dessa inställningar när bilen står stilla.



Vissa inställningar är endast tillgängliga när bilen står stilla.

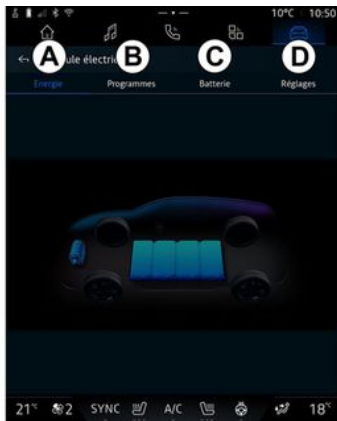

I världen "Fordon"  kan du komma åt menyn "Elektrisk".

Du kan använda denna meny för att se och anpassa funktioner relaterade till din elbil.

Från menyn "Elektrisk" kommer du åt följande flikar:

- "Energi" **A**
- "Program" **B**;
- "Batteri" **C**
- "Inställningar" **D**.

## « Energi »

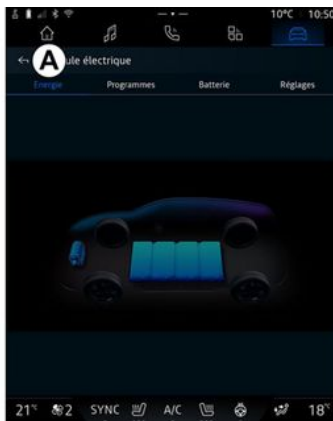

På fliken "Energi" **A** kan du via multimediasystemet se bilens energiflöden.

**Obs!** Informationen som visas här kan variera med elbilens motor.

## « Program »



Från fliken "Program" **B** och "Mina tidsinställningar" eller "Lägg till" om inget annat program har ställts in, kan du konfigurera komfort- och laddningsprogrammet för din bil.

Från den här menyn kan du visa och justera:

- information om "Nästa tidsinställning" **1**
- Tidsinställning för laddningsprogram **2**.
- Inställningen för värmekomfort i samband med luftkonditioneringsprogram **3**.
- lista och inställningar för lagrade "Mina tidsinställningar" **4**

## ELBIL

- "Lägg till" ett schema **5**.

För mer information om ikonerna dartsamling, tryck på "Program"-

ikonerna "Information" **i**.

När du har lagt till ett program kan du visa information om den kommande "Nästa tidsinställning" **1** från fliken "Program" **B**.

**Obs!** Laddningen påbörjas när motorn stängs av, bilen är ansluten till en strömkälla och årtkomsten är auktoriserad. Se instruktionsboken för ytterligare information.

### "Lägg till" ett schema



Du kan spara upp till tre scheman.

För att lägga till ett schema trycker du på "Lägg till" **5** och ställer in följande:

- Den tidpunkt då luftkonditioneringsprogrammet måste vara klart och/eller V2G-funktionen måste avslutas **6**.

- typ av schema, om det är ett laddnings- och/eller klimatkontrollschema **7**

- veckodagen/veckodagarna du vill använda schemat för **8**.

Tryck på "Spara" för att bekräfta.

### « Inställningar för laddning » 2

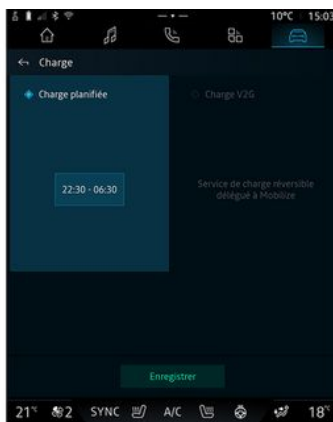

Från "Inställningar för laddning" **2** kan du:

- aktivera/avaktivera "Schema-lagd laddning" genom att välja start- och sluttid för laddningen och tryck sedan på "Spara" för att bekräfta.

eller

- aktivera/avaktivera tjänsten "V2G laddning" (beroende på utrustning). Denna tjänst omfördelar energin som lagras i elbilens batteri till ditt hem och till elnätet. Du måste ha en kompatibel tvåvägs AC-laddningsterminal och ha abonnerat på tjänsten. Se erbjudandet "Mobilise" på återförsäljarens webbplats. För mer informa-

## ELBIL

tion, rådfråga en auktoriserad återförsäljare. Denna funktion är också tillgänglig från din smartphone via appen "My Alpine".

### OBS!

- Om samma tid anges som start- och sluttid gäller schemat i 24 timmar.
- "Max" batterinivå kanske inte uppnås om laddningsschemaperioden är för kort.
- Du kan inte bekräfta ett schema innan du har valt en veckodag.

### « Inställningar för klimat » 3

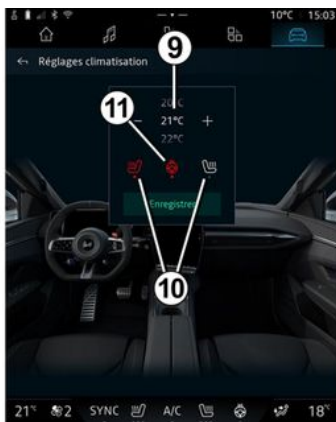

Från "Inställningar för klimat" 3 justerar du temperaturerna:

- i kupén 9

- för de eluppvärmda sätena 10
  - för rattvärmaren 11.
- Tryck på "Spara" för att bekräfta.

### Ställa in dag 8



Välj de dagar 8 som du vill använda detta schema för.

När dagen är markerad indikerar det att den är vald.

Tryck på "Spara" för att bekräfta.

### « Mina tidsinställningar » 4

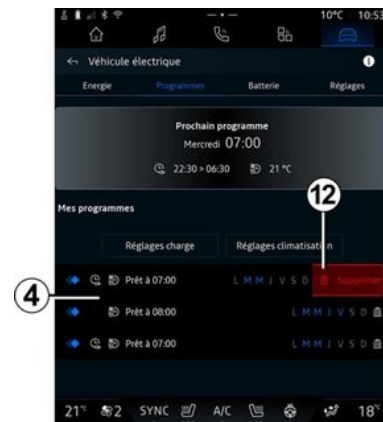

I listan 4 kan du se en översikt över alla aktiva laddnings- och/eller värmnivåsscheman.

Tryck på ett av programmen för att visa, ändra eller ta bort det.

Du kan ta bort ett program genom att trycka på papperskorgsikonen 12 för det program som ska tas bort.

# ELBIL

## « Batteri »



Från "Batteri" **C** kan du konfigurera:

- den maximala laddningsnivån för ditt fordon's batteri, genom att flytta knappen **13**.
- den lägsta nivån på ditt fordon's batteri som inte får överskridas när du använder funktionerna "V2G laddning" och "V2L" genom att flytta knappen **14**.

Funktionen "V2L" (Vehicle to Load) gör det möjligt att ansluta elektriska enheter direkt till bilen. Se instruktionsboken för ytterligare information.

## « Inställningar »



På fliken "Inställningar" **D** kommer du åt följande inställningar:

- « Varningsljud för fotgängare » ;
- "Plug and Charge" (beroende på kompatibla laddningsuttag).
- ...

### « Varningsljud för fotgängare »

När du kör kan du välja ljudet på ljudsignalen för fotgängare för att varna andra på vägen, särskilt fotgängare och cyklister, om din närvaro.

För mer information om ljudsignalen för fotgängare, se kapitlet "Elbil" i bilens instruktionsbok.

## "Plug & Charge".

Du kan aktivera/avaktivera funktionen "Plug & Charge" som gör att du kan ladda bilen på vissa offentliga laddstationer direkt efter att du har anslutit laddaren. Du måste tidigare ha tecknat ett laddningsavtal på offentliga laddstationer och aktiverat alternativet "Plug & Charge" via ditt "My Alpine"-konto. Se erbjudandet "Mobilize Charge Pass" i appen "My Alpine" eller på återförsäljarens webbplats.

För mer information, rådfråga en auktoriserad återförsäljare.

# NÖDSAMTAL

Om bilen är utrustad med en nöd-anropsfunktion kan SOS-centra-len kostnadsfritt ringas upp auto-matiskt eller manuellt vid en olyc-ka eller sjukdom, vilket minskar den tid det tar för räddningstjän-sen att komma till platsen.

**Obs!** Nödsamtalen fungerar:

- I länder som omfattas av 2G- och 3G-telekommunikationsinfra-struktur och tillhörande telema-fikräddningstjänster som är kom-patibla med systemet,
- Beroende på räckningen i områ-det där bilen körs.

När räddningstjänsten anropas stängs ljudkällans/radions volym av automatiskt.

Användning av "Nödsamtal"-funk-tionen inaktiverar vissa komman-don i multimediasystemet i nästan en hel timme för att prioritera nöd-samtal.

Se instruktionsboken för ytterliga-re information.

# ANVÄNDARINSTÄLLNINGAR

## "Fordon"-meny



Av säkerhetsskäl ska du göra inställningarna när bilen står stilla.



I världen "Fordon" väljer du menyn "Fordon".

Via den här menyn kommer du åt följande flikar:

- "Ute" **A**
- "Cockpit" **B**
- "Däcktryck" **C**.

**Obs!** Vilka inställningar som är tillgängliga kan variera beroende på utrustningsnivån.

## "Ute" A

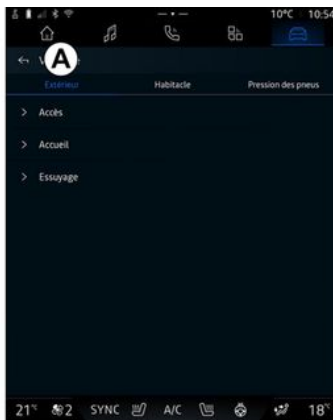

## « Åtkomst »

Med den här menyn kan du aktivera/inaktivera följande alternativ:

- « Automatisk dörrlåsning under färd » ;
- « Handsfree låsning / upplåsning » ;
- « Utan signal vid låsning » ;

**Obs!** Vissa alternativ är endast tillgängliga om de tidiga funktionerna är aktiverade.

## « Välkommen »

Med den här menyn kan du aktivera/inaktivera följande alternativ:

- « Utvändig belysningssekvens » ;
- « Kupéfunktioner ljudsekvens » ;
- « Yttre backspeglar fälls ut » ;
- « Belysning kupé » ;
- ...

## « Vindrutetorkare »

Med den här menyn kan du aktivera/inaktivera följande alternativ:

- "Bakrutetorkare på vid backning": bakrutetorkaren aktiveras när backen läggs i.

**Obs!** Denna funktion fungerar endast om vindrutetorkarna är aktiverade.

- « Automatisk framrutetorkare » ;
- ...

# ANVÄNDARINSTÄLLNINGAR

## "Cockpit" B



### « Skärm »

I den här menyn kan du justera följande belysningsalternativ:

- « Multimedia: Ljusstyrka dag » ;
- « Multimedia: Ljusstyrka natt » ;
- « Ljusstyrka i kupén » ;
- ...

**Obs!** Vissa alternativ är endast tillgängliga om de tidigare funktionerna är aktiverade.

### « Ljudvolym körriktningsvisare »

Använd den här menyn för att justera volymen på indikatorerna i kupén:

- « Låg » ;
- « Medel » ;
- « Hög » .

### « Favoritknapp på ratten »

Använd den här menyn för att konfigurera "Favoritknapp på ratten" genom att tilldela dess funktion som en av följande:

- « Uppvärmd ratt » ;
- « Bilens meny » ;
- « Handsfree-parkering » ;
- ...

**Obs!** Tillgängliga alternativ kan variera beroende på utrustningsnivån.

### « Ändra widget »

Från den här menyn kan du ändra

"Navigerings"-värld  (som är tillgängliga beroende på bilens utrustning):

- « Ljud » ;
- « Däcktryck » ;
- « Google Assistent » ;
- « Datum och tid » ;

- « Parkering » ;
- ...

## "Däcktryck" C



Använd den här menyn för att kontrollera bilens däcktrycksnivå och göra en återställning.

För mer information om däcktryck, se:

- avsnittet om "Däcktryck" ➔ 103
- bilens instruktionsbok.

# ANVÄNDARINSTÄLLNINGAR

## Meny "Profil"

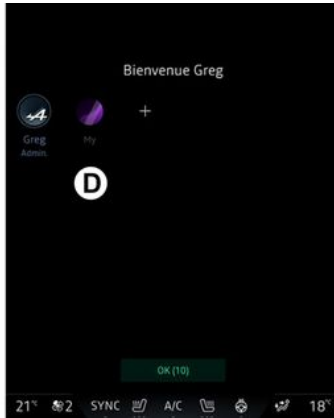

**7** När multimediasystemet startas kan du välja eller lägga till en användarprofil för systemet och bilen **D**.

Välj önskad användarprofil.

**Obs!** Det går endast att ändra profil när bilen står stilla.

Du kan när som helst komma åt menyn "Profil" från aviseringscentret genom att trycka på bilden på din profil.

## Användarprofilens funktioner

Följande parametrar finns på användarprofilen:

- Systemets språk.

- "My Alpine"-konto;
- Google-konto;
- DRIVE MODE-inställningar
- Inställningar för användarvillkor för personuppgifter.
- Skärminställningar.
- Ljudinställningar.
- Navigeringsinställningar.
- Navigeringshistorik.
- Navigeringsfavoriter.
- ...

**Obs:** den första profilen som skapas kommer att vara standardadministratörsprofilen. Vissa inställningar är endast tillgängliga via administratörsprofilen.

## Lägga till en "Profil"

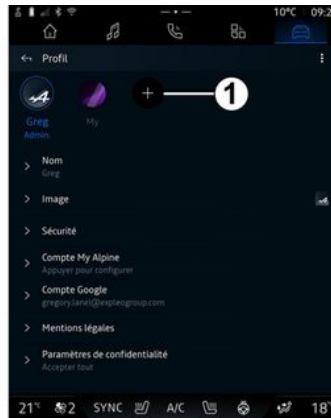

För att lägga till en ny "Profil" trycker du på **1** och följer sedan instruktionerna som visas på multimediasystemets skärm.

### **OBS!**

- du kan lägga till upp till fem "Profil";
- varje gång du skapar ett nytt "Profil" krävs en konfigurering; se avsnittet "Aktivera tjänster" → **11**.

## "Profil"-inställningar



För att bättre skydda dina personuppgifter rekommenderar vi att du låser din profil.

# ANVÄNDARINSTÄLLNINGAR

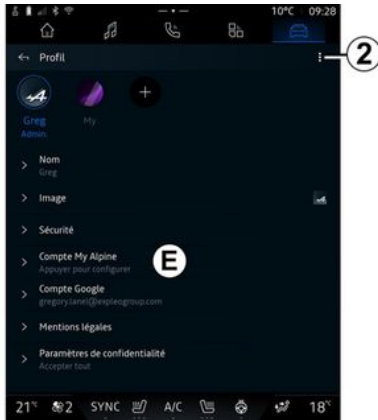

Du kommer åt följande funktioner från **2**:

- « Hantera profiler » ;
- « Hantera konton » ;
- « Ta bort profil » ;
- « Gästprofil ».

I menyområdet **E** kan du ändra följande:

- « Namn » ;
- « Bild » ;
- « Säkerhet » :
  - "Välj låsningssläge";
  - "Radera ID".
- "My Alpine-konto" (endast tillgängligt på administratörsprofilen);

- "Inställningar för ansiktsgenkänning" (beroende på utrustning):
  - "Fortsätt" (om ansiktsbilden ännu inte är registrerad);
  - "Uppdatera" ansiktsbilden.
  - "Ta bort" din ansiktsbild.

För mer information, se kapitlet "Aktivera tjänster" ➔ 11.

- « Sekretessvillkor » ;
- « Sekretessinställningar » :
  - « Acceptera alla » ;
  - « Neka alla » ;
  - « Anpassa ».

För mer information, se kapitlet "Aktivera tjänster" ➔ 11.

- ...

## Profil « Gäst »



Profilen "Gäst" (GUEST) kan användas för att komma åt några av multimediasystemets funktioner, som användarprofilen.

För att komma åt den trycker du på **2** och sedan på "Gästprofil" eller **3** under start.

"Gäst"-profilen återställs varje gång systemet startas om och inställningarna sparas inte.

# SYSTEMINSTÄLLNINGAR

## "Inställningar"-meny



Av säkerhetsskäl ska du göra inställningarna när bilen står stilla.

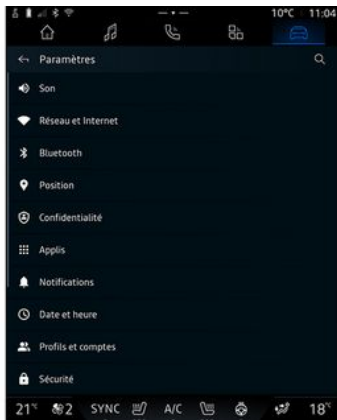

I världen "Fordon"  trycker du på "Inställningar".

Du kan även komma åt menyn "Inställningar" från meddelandecentret genom att trycka på ikonen "Inställningar".

**OBS!**

- Vilka inställningar som är tillgängliga kan variera beroende på utrustningsnivån.
- vissa inställningar är tillgängliga när bilen står stilla.

Via den här menyn kan följande parametrar ställas in:

- « Ljud » ;
- "Nätverk och Internet";
- « Bluetooth® » ;
- "Plats";
- "Sekretess"
- "Appar"
- "Meddelanden".
- « Datum och tid » ;
- "Profiler och konton"
- « Säkerhet » ;
- « System » ;
- « Uppdatering & assistans » ;
- « Google » ;
- ...

### « Ljud »

Den här meny kan användas för att ställa in och justera följande volyminställningar:

- « Mediavolym » ;
- "Volym för inkommande samtal";
- "Ringsignalvolym".
- "Aviseringsvolym"
- "Navigeringsvolym";
- « Systemvolym (pip och känslighet) » ;
- « Assistansvolym » ;

- "Ringsignal";
- ...

## "Nätverk och Internet"



När du använder anslutningsdelning på din telefon använder du telefonens internetanslutning via WIFI-anslutningen (med avgifter och begränsningar som bestämts av din mobiloperatör).



# SYSTEMINSTÄLLNINGAR



Den här menyn kan användas för att konfigurera följande Internet-nätverk:

- "Ätkomstpunkt":
  - aktivera/avaktivera "Ätkomstpunkt",
  - ätkomstpunktdetaljer;
  - aktivera/inaktivera ätkomstpunkten automatiskt
  - ...
- « WIFI » :
  - aktivera/inaktivera "WIFI" på multimediasystemet för att använda en fjärransluten internetätkomstpunkt
  - visa tillgängliga nätverk;
  - "Lägg till ett nätverk".

- "WIFI-inställningar"
- "Anslutning" ger information om:
  - anslutningsdata och anslutningsstatus;
  - för "Nätverkstyp"
  - system-ID;
  - ...

När du aktiverar multimediasystemet "WIFI", meddelas du om dess status via ikonen i statusfältet:

- **1** "WIFI" aktiverad och ansluten till ett nätverk utan begränsad anslutning
- **2** "WIFI" aktiverad och ansluten till ett nätverk men utan internetåtkomst eller med begränsad anslutning
- **3** "WIFI" aktiverad men inte ansluten till ett nätverk.

**Obs:** om "WIFI" är inaktiverat kommer ingen WIFI-ikon att visas i statusfältet.

Du kan också se information om statusen för datadelning genom att trycka på ikonen i statusfältet:

- **4** "Acceptera alla", dela all data;
- **5** "Neka alla": delar inte några data
- **6** "Anpassa", dela endast de uppgifter som du har godkänt.

För mer information om datadelning, se kapitlet "Aktivera tjänster" ➔ 11.

**Obs!** Om du avstår från att dela data visas ingen ikon i statusfältet.

## « Bluetooth® »

Denna meny kan användas för att justera multimediasystemets Bluetooth®-funktioner:

- aktivera/inaktivera multimediasystemet "Bluetooth®";
- "Ställ in telefondata".
- « Koppla en ny enhet ».

## "Plats"

Denna meny kan användas för att justera bilens platsinställningar:

- "Senaste platsförfrågningar";
- "App-behörigheter".

## "Appar"

Använd den här menyn för att konfigurera multimediasystemets applikationer:

- visa alla appar;
- "Ansvarig för godkännande";
- "Standardappar";
- "Oanvända appar";
- "Särskilda ätkomststrättigheter för appar".

# SYSTEMINSTÄLLNINGAR

## "Meddelanden"

Använd den här menyn för att konfigurera multimediasystemsaviseringar:

- aktivera/avaktivera aviseringar för appar i multimediasystemet;
- « Förebyggande rekommendationer ».

## « Datum och tid »

Denna meny kan användas för att justera datum och tid för multimediasystemet:

- "Ställa in tidszon automatiskt";
- "Ställa in tidszon" (manuellt);
- "Använd 24-timmarsformatet".

## "Profiler och konton"

Ger åtkomst till multimediasystemets profilmeny.

## « Säkerhet »

Den här menyn kan användas för att justera multimediasystemets säkerhetsinställningar:

- "Lås profilen"
- "Radera ID";
- "Säkerhetsuppdatering".

## « System »

Den här menyn kan användas för att justera multimediasystemets inställningar:

- "Språk och inmatning";
- "Enheter" (km eller miles per timme);  
**Obs!** Hastighetsmätaren och viss avståndsinformation som visas på instrumentpanelen konverteras. Om du vill återgå till föregående läge, gör om samma moment.
- "Fack":
  - "Musik och ljud";
  - "Andra appar";
  - "Filer";
  - « System ».
- "Om";
- "Rättslig information";
- "Återställningsalternativ";
- ...

## « Uppdatering & assistans »

I den här menyn kan du konsultera och/eller konfigurera följande funktioner:

- "Proaktiva förslag"

Mer information finns i avsnittet "Meddelanden" ➔ 120.

- « Min betrodda enhet » ;
- « Biluppdatering » ;

Mer information finns i avsnittet "Uppdatering", ➔ 117.

- ...

## « Google »

Via den här menyn kan du justera Google-tjänsterna:

- « Google Assistent » ;
- "Skicka kommentarer till Google".

## UPDATE

### "Uppdatering av fordonet"-meny

 Vissa uppdateringsinstallationer kan göra att det inte går att använda din bil på en stund. Om så är fallet, se anvisningarna på skärmen.

 Bilen ska stå stilla, vara säkrad på en plats och tändningen ska vara avstängd. I vissa fall kan du inte starta bilen under den tid som anges i multimediasystemet.

 Av säkerhetsskäl bör du göra dessa inställningar när bilen står stilla.



Innan du påbörjar installationen, parkera bilen långt ifrån trafik och dra åt parkeringsbromsen.



I "Fordon"-världen väljer du menyn "Fordon" "Inställningar", "Uppdatering & assistans" och sedan "Uppdatering av fordonet".

Den här menyn kan användas för att visa olika typer av information och för att uppdatera bilen, till exempel:

- Multimediautrustning.
- Hjälpfunktioner vid körning.
- ...

Uppdateringar kan erbjudas av systemet automatiskt. Du kan även söka efter uppdateringar manuellt beroende på bilens uppkopplingsstatus.

### Skärmen "Biluppdatering"



1. « Söker efter uppdatering ».
2. « Uppdatering pågår ».
3. « Uppdatera historiken ».
4. « Information ».
5. "Automatisk uppdatering"
6. aktivera/inaktivera "Automatiska uppdateringar".

#### OBS!

- Du meddelas via "Aviseringar" när det finns en uppdatering tillgänglig. Se kapitlet "Meddelanden" → 120;
- om det finns en uppdatering tillgänglig startar nedladdningen automatiskt;

## UPDATE

- Det går bara att söka efter och hämta uppdateringar när din bil befinner sig i ett geografiskt område med mobiläckning. För mer information, se avsnittet "Systeminställningar" ➔ 114.

- Om uppdateringen inte är tillgänglig i det land där bilen befinner sig är menyerna "Söker efter uppdatering" och "Uppdatering pågår" inte tillgängliga.

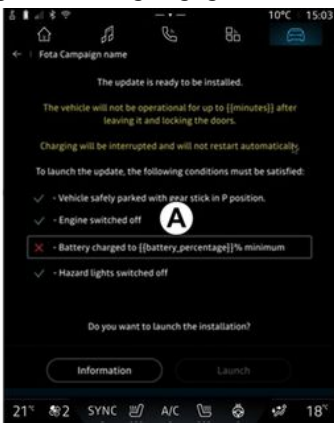

När en uppdateringsinstallation är klar måste du godkänna och bekräfta innan installationen kan slutföras.

För att uppdateringen ska gå att starta måste alla villkor som visas

på multimediasystemets skärm A uppfyllas.

Efter uppdateringen kan du ställa in installationstiden för uppdateringen i multidisplayen. För att göra detta väljer du "Program.", ställer in önskad starttid för uppdateringen och trycker sedan på "Installerar" för att bekräfta.

Följ instruktionerna som visas på multimediasystemets skärm.

### OBS!

- beroende på uppdateringen kan skärmarna stängas av;
- Om en kritisk uppdatering krävs kommer denna att installeras automatiskt efter nedräkningen på multidisplayen.
- vissa installationer kräver att du kliver ut ur och låser bilen.

Vid omstart av multimediasystemet visas ett meddelande som bekräftar att uppdateringen har slutförts.

Vid fel, se avsnittet "Driftstörningar" ➔ 122.

### « Söker efter uppdatering » 1

Du kan också söka efter uppdateringar direkt genom att trycka på "Söker efter uppdatering" 1.

Efter att ha sökt i multimediasystemet kan du komma åt nästa uppdatering om det finns en sådan tillgänglig.

Följ instruktionerna som visas på multimediasystemets skärm.

Uppdateringen kan ta flera dagar, men under den tiden kan du använda din bil som vanligt.

### « Uppdatering pågår » 2

Den här menyn är tillgänglig när en uppdatering är tillgänglig.

När en uppdatering pågår trycker

du på ikonen "information" **i** för att komma åt information om innehållet i uppdateringen.

**Obs!** När ingen "Uppdatering pågår" är tillgänglig är "Söker efter uppdatering" inte tillgänglig.

### « Uppdatera historiken » 3

Den här menyn kan användas för att visa uppdateringshistorik och status.

Om du vill hitta information om tidigare uppdateringar väljer du en uppdatering.

## UPDATE

### « Information » 4

Den här menyn låter dig komma åt information kopplad till uppdateringar, visa "VIN" (bilens identifikationsnummer) osv.

### "Automatisk uppdatering" 5

När den här funktionen är aktiverad installeras vissa uppdateringar automatiskt utan att du behöver göra något.

Du kan aktivera/inaktivera automatisk installation av vissa uppdateringar genom att trycka på 6.

### Specialfunktioner relaterade till elfordon



Uppdatering gör att bilen inte kan användas på en stund och laddningsfunktionen spärras under installation av uppdateringen.



Om du precis har godkänt en systemuppdatering via multimediasystemet kommer laddningen av fordonsbatteriet att fördröjas eller avbrytas. Vänta tills uppdateringen är klar innan du ansluter laddkabeln till bilen.

Börja inte ladda bilen under installationen av fordonsuppdateringen.

Följ anvisningarna som visas på multimediasystemets skärm.

#### **OBS!**

– Uppdateringarna kan inte installeras medan bilen laddas med likström (DC). Om en uppdatering pågår måste du vänta tills den är slut innan DC-laddning av bilen påbörjas. Om laddningen pågår kan dock uppdateringen startas, men den kommer först att slutföras när laddningen är klar.

– Om en uppdatering startas före/under fordonsladdning med växelström (AC) avbryts laddningen och återupptas automatiskt när uppdateringen är klar.

För mer information, se kapitlet "Elbil: laddning" i bilens instruktionsbok.

# MEDDELANDEN

## Aviseringscenter



Av säkerhetsskäl bör du göra dessa inställningar när bilen står stilla.

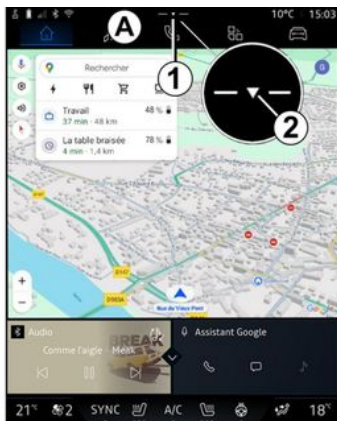

Meddelandecentret ger aviseringar under körning samt vissa funktioner, förslag och inställningar som:

- tillgång till användarens "Profil" **3**
  - status för tjänster **B**:
    - aktivera/inaktivera WIFI
    - aktivera/inaktivera Bluetooth®
    - Stänga av/slå på ljudet.
  - "Inställningar"  **4**
  - Genvägar till reglage för fordonsutrustning och skärmens ljusstyrka **C**.
- Obs!** Vilka genvägar och kommandotyper som är tillgängliga

beror på utrustningen och kan inte ändras.

- listan över mottagna aviseringar **D**
- nyligen använda appar;
- ...

Genom att trycka på knapp **1** eller genom att snabbt svepa multimediaskärmen vertikalt från zon **A** mot mitten av skärmen kan du komma åt meddelandecentret för att se meddelanden och tillgängliga funktioner.

När en oläst avisering är tillgänglig visas en pil **2** i mitten av knappen **1**.

Genom att trycka på **2** öppnar du automatiskt meddelandecentret och kan läsa alla olästa aviseringar. Då försvinner symbolen.

När meddelandecentret är öppet kan du välja ett meddelande i listan **D** för att öppna det.

Du kan radera aviseringen genom att snabbt svepa horisontellt på skärmen.

För att radera alla aviseringar trycker du på knappen **5**.

**Obs!** Vissa aviseringar kräver en åtgärd för att kunna raderas från meddelandecentret.

## MEDDELANDEN

För att lämna aviseringsscentret frycker du på **1** eller sveper snabbt uppåt från skärmens nederkant mot mitten.

### Aviseringsinställningar

Via ikonen "Inställningar"  **4** eller

världen "Fordon"  och sedan menyn "Inställningar" kommer du åt menyn "Aviseringar".

Använd den här menyn för att konfigurera multimediasystemsaviseringar.

Mer information om menyn "Aviseringar" finns i kapitlet "Systeminställningar" → **114**.

### « Proaktiva förslag »

Funktionen "Proaktiva förslag" informerar dig genom en avisering att ett "DRIVE MODE"-läge som är bättre anpassat efter din nuvarande körstil är tillgängligt.

Multimediasystemet föreslår följande alternativ:

- « Ja » ;
- « Nej » ;
- « Alltid nej ».

Via ikonen "Inställningar"  **4**

eller världen "Fordon"  och

sedan menyn "Inställningar" kommer du åt menyn "Uppdatering och assistent" och sedan "Proaktiva förslag".

Den här menyn kan användas för att konfigurera aviseringar om proaktiva rekommendationer i multimediasystemet.

**Obs!** Du måste aktivera datadelning för att använda funktionen "Proaktiva förslag". För mer information, se kapitlet "Aktivera tjänster" → **11**.

## -SYSTEM

<b>-system</b>		
<b>Beskrivning</b>	<b>Orsak</b>	<b>Lösning</b>
Det visas ingen bild.	Skärmen är i standby-läge.	Kontrollera att skärmen inte är i standby-läge.
Skärmen förblir fryst.	Systemminnet är fullt.	Starta om systemet genom att trycka på och hålla in: - multimedia-stopp/start-knappen (tryck och håll in den tills systemet startar om); eller - Knappen "Mode" och knappen "Source" till vänster om reglaget under rattan (tryck och håll in tills systemet startar om).
Kameran visas felaktigt på skärmen.	Kameran är täckt av smuts som skymmer linsen.	Kontrollera att det inte är någon le- ra eller smuts på kameran.
Det hörs inget ljud.	Volymen står på lägsta nivå eller på paus.	Höj volymen eller avaktivera pausen.
Det kommer inget ljud från vänster eller från höger högtalare, eller från högtalarna fram eller bak.	Inställningarna Balans eller fader är inkorrekta.	Reglera ljudet Balans eller fader korrekt.
De anslutna tjänsterna i My Alpine-appen fungerar inte.	Dålig nätverksmottagning för multimediasystem/telefon. Synkroniseringsproblem med My Alpine-tjänsten.	Flytta bilen och telefonen till ett område med internettäckning. Om problemet kvarstår, kontakta din återförsäljare.
Tjänsterna eller applikationerna fungerar inte.	Abonnemanget har avbrutits.	Kontrollera status för ditt abonnemang på internetleverantörens por-

## -SYSTEM

<b>-system</b>		
	Multimediasystemets internetanslutning är inte längre tillgänglig.	tal som är tillgänglig via din My Alpine-kontosida (du måste först ansluta till ditt My Alpine-konto i bilen). Använd telefonens funktion "Åtkomstpunkt och anslutningsdelning" för att komma åt en internetanslutning (se kapitler "Systeminställningar" → 114).

## NAVIGERING

Navigering		
Beskrivning	Orsak	Lösning
Bilens position på skärmen motsvarar inte dess faktiska placering eller GPS-varningslampan på skärmen förblir grå eller gul.	Felaktig identifiering av bilens position på grund av GPS-mottagningen.	Flytta bilen så att du får en korrekt mottagning av GPS-signalerna.
Informationen om trafiksituationen visas inte på skärmen.	Guidningen är inte aktiv. Anslutna tjänster är inte aktiverade.	Kontrollera att guidningen är aktiv. Välj en destination och påbörja guidningen. Kontrollera att de anslutna tjänsterna är aktiverade och aktivera datainsamling.
Vissa menyrubriker är inte tillgängliga.	Vissa rubriker är inte tillgängliga för den pågående åtgärden. Vissa funktioner är inte tillgängliga när bilen är i rörelse.	Stanna bilen.
Röstguidningen är inte tillgänglig.	Röstguidningen eller guidningen är inaktiverad.	Höj volymen. Kontrollera att röstguidningen är aktiv. Kontrollera att vägledning är igång.
Den föreslagna resvägen startar på fel ställe eller slutar inte på den önskade destinationen.	Destinationen känns inte igen av systemet.	Ange en väg som ligger nära den önskade destinationen.

8



## TELEFON

Telefon		
Beskrivning	Orsak	Lösning
Telefonen visas inte i listan med tillgängliga telefoner.	Systemet kommunicerar inte med telefonen.	Se till att telefonens Bluetooth® är aktiverad. Om telefonen fortfarande inte visas väljer du multidisplayen i listan med tillgängliga enheter på telefonen.
Telefonen visas i listan med parkopplade telefoner, men parkopplingen misslyckas.	Parkopplingskoden har inte bekräftats.	Bekräfta koden på multidisplayen och på telefonen.
Det hörs inget ljud eller någon signal.	Mobiltelefonen är inte ansluten till systemet. Volymen står på lägsta nivå eller på paus.	Kontrollera att mobiltelefonen är ansluten till systemet. Höj volymen eller avaktivera pausen.
Det går inte att ringa ett samtal	Mobiltelefonen är inte ansluten till systemet. Låsningen av telefonens knappsats är aktiverad.	Kontrollera att mobiltelefonen är ansluten till systemet. Lås upp telefonens knappsats.
CarPlay™ eller Android Auto™-replikerings inte är igång.	Telefonen är inte ansluten eller är inte kompatibel med systemet.	Kontrollera telefonens kompatibilitet med dessa applikationer. Kontrollera att telefonen är korrekt ansluten till systemet.

# RÖSTSTYRNING

Röststyrning		
Beskrivning	Orsak	Lösning
Systemet känner inte igen röstkommandot som gavs.	Röstkommandot som gavs känns inte igen. Den utsatta taltiden har gått ut. Röstkommandot störs av en bullrig miljö.	Kontrollera att röststyrningen är tillgänglig (se avsnittet "Använd röststyrning"). ➔ <b>23</b> ). Tala under den utsatta taltiden. Tala i en tyst omgivning.

## UPDATE

Update		
Beskrivning	Orsak	Lösning
Hämtningen av ny SW (programvara) tar väldigt lång tid.	Dålig internetanslutning. Nedladdningen kräver en minsta körtid.	Flytta bilen till ett område med internetanslutning. Utför ytterligare körfaser.
Slutförande av uppdateringen begärs aldrig.	Fordonet är inte säkrat.	Kontrollera att fordonet har stoppats korrekt (parkeringsbromsen åtdragen).
Skärmarna är avstängda, förlust av ljud, förlust av vissa funktioner under uppdateringen.	Uppdateringen pågår.	Vänta tills uppdateringen har slutförts.
Begäran om att slutföra uppdateringen visas inte.	Inget svar under månaden efter början av uppdateringen.	Servern startar om åtgärden senare. Du kan manuellt kontrollera om uppdateringen fortfarande är tillgänglig.
Uppdateringen slutfördes inte.	Uppdatering av internt systemfel: övriga funktioner påverkas inte. Inkompatibilitet med likströmsladdning (specifikt för elfordon).	Kontakta en märkesrepresentant. Vänta tills uppdateringen är klar innan du utför en likströmsladdning. Mer information om varningslampan finns i bilens instruktionsbok.
Uppdateringen kunde inte slutföras på grund av ett fel och  -varningslampan visas.	Kritiskt fel.	Fordonet får inte startas om. Kontakta din återförsäljare. Mer information om varningslampan finns i bilens instruktionsbok.
Uppdateringen kunde inte slutföras på grund av ett fel och  -varningslampan visas.	Fel under uppdatering (icke-kritiskt).	Kontakta en godkänd återförsäljare för att lösa problemet.

## UPDATE

Update		
		Mer information om varningslamporna finns i bilens instruktionsbok.

# ALFABETISKT INDEX

## Symboler

360-graderskamera, [92](#)

## A

Adress: Arbete, [34](#)

Adress: Hem, [34](#)

Aktivering av backkamera: Stömlinjer, [91](#)

Android Auto™, Carplay™, [23](#), [52](#), [73](#)

Ange ett nummer med knappsatsen, [66](#)

Anpassa inställningar, [21](#), [22](#), [110](#)

Ansluta en telefon, [58](#)

Avsluta samtal, [62](#), [63](#)

Avvisa ett samtal, [62](#)

## B

Backkamera, [91](#)

Backkamera inställningar: Bildinställningar, [91](#)

Besvara ett samtal, [62](#)

Bluetooth®, [52](#)

## D

Display: Meny, [5](#)

Display: Vänteläge, [20](#)

Display 2D/3D: Lägen 2D/3D, [29](#)

Displayknappar, [5](#), [8](#)

DRIVE MODE, [94](#)

Däcktryck för hjul, [103](#)

## F

Funktionsstörning, [122](#), [125](#), [126](#), [127](#)

## G

Google Assistance™, [23](#), [62](#)

Google Maps™, [11](#), [23](#), [29](#), [34](#), [42](#)

Google Play™, [77](#)

Guidning: Karta, [29](#)

## H

Handsfree-parkering, [88](#)

## I

Inställningar, [70](#), [114](#)

Inställningar: Kundinställningar, [114](#)

Inställningar: Navigering, [42](#)

Inställningar för bilen, [110](#)

Inställning av ljudvolymen, [70](#)

## K

Karta: Inställningar, [29](#)

Karta: Karttecken, [29](#)

Karta: Visa, [29](#)

Knappar: På/Av, [20](#)

Koppla från en telefon, [58](#)

Kupébelysning: Anpassning, [97](#)

Källa, [52](#)

# ALFABETISKT INDEX

Källa: Ljud, [46](#)

Körhjälp, [83](#)

## L

Luftkvalitet, [104](#)

## M

Meddelanden: Förslag och meddelanden, [18](#), [120](#)

Meny: Startside, [21](#), [22](#)

Mobiltelefon, [64](#)

Mottagning av samtal, [62](#)

Multidisplay, [5](#), [16](#)

Multimediasystemets konfiguration, [110](#)

Multimediautrustning, [5](#)

Multivvykamera, [92](#)

Musik, [52](#)

My Alpine, [11](#), [80](#)

## N

Navigering: Ange en destination, [34](#)

Navigering: Navigeringshistorik, [34](#)

Navigering: Navigeringsinställningar, [42](#)

Navigeringssystem, [29](#)

## P

Parkeringsassistans, [88](#)

Parkoppla en telefon, [57](#)

Personuppgifter: Spara, [11](#), [57](#), [64](#)

Plats, [34](#)

Program, [77](#)

## R

Radio: Förvalda kanaler, [48](#)

Radio: Spara kanaler automatiskt, [48](#)

Reglage, [8](#), [16](#)

Reglage under ratten, [8](#), [8](#)

Ringa ett nummer, [62](#), [66](#)

Röstmeddelande(n), [66](#)

Röststyrning, [23](#), [23](#)

## S

Samtalslogg, [65](#)

Samtal väntar, [63](#)

smartphone spegling, [23](#), [73](#)

SMS, [68](#)

SMS: Ta emot SMS, [68](#)

SMS: Uppläsning av SMS, [68](#)

Starta multimediasystemet, [20](#)

System: Uppdaterar, [117](#)

Säten: Inställningar av framsäte, [101](#)

Säten: Massagesäte fram, [101](#)

## T

Ta bort en ihopparad telefon, [58](#)

Telefoninställningar: Telefonens ringsignal, [66](#), [70](#)

Tillhörande tjänster, [11](#)

# ALFABETISKT INDEX

Trådlös laddare: Induktionsladdning, [71](#), [72](#)

## U

USB, [52](#)

## W

Wifi, [73](#), [114](#)

Visning på instrumentpanelen, [29](#)

Välja radiokanal: Lyssna på radion, [48](#)







SOCIÉTÉ DES AUTOMOBILES ALPINE, SA par actions simplifiée à associé unique  
AVENUE DE BREAUDE, 76200 DIEPPE - SIRET 662 750 074 / SITE INTERNET : [alpinecars.com](http://alpinecars.com)

NW 1680-2 – 77 99 002 455 - 03/2026 - Edition suédoise



7799002455