

ALPINE PORTAL

A390 ALPINE MULTIMEDIA SYSTEM

ALPINE

Precauções de utilização

É imperativo tomar as precauções abaixo indicadas, durante a utilização do sistema, por razões de segurança e para evitar danos materiais. Respeite obrigatoriamente as leis em vigor no país em que se encontra.



Precauções relativas à manipulação do sistema

- Acione os controlos e leia as informações no ecrã apenas quando as condições da estrada o permitirem.
- Regule o volume sonoro para um nível moderado que lhe permita ouvir os ruídos do meio envolvente.

Precauções relativas à navegação

- A utilização do sistema de navegação não substitui, em caso algum, a responsabilidade nem a vigilância do condutor durante a condução do veículo.
- Consoante as zonas geográficas, o mapa pode não conter todas as informações sobre as novas estradas. Por isso, o condutor deve manter-se atento. Em todo o caso, o código da estrada e os painéis de sinalização rodoviária são sempre prioritários relativamente às indicações dadas pelo sistema de navegação.

Precauções relativas às ajudas à condução

Estas funções constituem ajudas à condução adicionais. Estas funções não se destinam a substituir, em caso algum, o devido cuidado e atenção do condutor, o qual deve assegurar sempre o controlo do veículo. O condutor deve adaptar sempre a sua velocidade às condições de circulação independentemente das indicações do sistema.

Precauções materiais

- Não tente desmontar ou modificar o sistema, de modo a evitar riscos de incêndio ou danos no equipamento.
- Em caso de mau funcionamento ou para qualquer operação de desmontagem, contacte um representante do construtor.
- Não insira objetos estranhos nem um dispositivo de armazenamento externo danificado ou sujo (unidade USB, cartão SD, etc.) no leitor.
- Utilize um dispositivo de armazenamento externo (unidade USB, tomada Jack, etc.) que seja compatível com o sistema.
- Limpe sempre o ecrã com um pano microfibras.
- Não utilize produtos com álcool e/ou fluidos de vaporização na área.



A aceitação prévia das Condições Gerais de Venda é obrigatória antes de utilizar o sistema. Para mais informações, contacte um Representante da marca.



Proteção de dados pessoais

Os dados do seu veículo são processados pelo construtor, pela Google, pela Google Play, pelo Google Maps, pela Waze e outras marcas que pertencem à Google LLC, distribuidores autorizados e outras entidades do grupo do construtor. Os dados de contacto do construtor estão disponíveis no respetivo site.

Os seus dados pessoais são processados para as seguintes finalidades:

- permitir que beneficie das aplicações e serviços de bordo do veículo;
- permitir o funcionamento e a manutenção do veículo;
- melhorar a experiência de condução e desenvolver os produtos e serviços do grupo do construtor;
- Cumprir as obrigações legais do grupo do construtor.

De acordo com os regulamentos aplicáveis ao seu caso, particularmente se estiver situado na Europa, poderá solicitar:

- a obtenção e consulta dos dados que o construtor conserva sobre si;
- corrigir informações eventualmente incorretas;
- remover dados que lhe digam respeito;
- realizar uma cópia dos seus dados para os reutilizar noutras circunstâncias;
- opor-se à utilização dos seus dados em qualquer momento;
- suspender a utilização dos seus dados.

Através do ecrã multimédia do veículo, é possível:

- rejeitar a autorização de partilha dos seus dados pessoais (incluindo a localização);
- cancelar a sua autorização em qualquer momento.

Se decidir suspender a partilha dos seus dados pessoais, algumas das funções e/ou serviços do veículo oferecidos pelo construtor serão interrompidos, dado que necessitam da autorização do utilizador.



Proteção de dados pessoais

Quer opte por suspender a partilha ou não, os dados de utilização do veículo serão reencaminhados para o construtor e para os parceiros/subsidiárias relevantes para as seguintes finalidades:

- permitir o funcionamento e a manutenção do veículo;
- melhorar o ciclo de vida útil do veículo.

O uso destes dados não tem como finalidade a angariação comercial, mas sim a melhoria contínua dos veículos do construtor e a prevenção de problemas que possam impedir a sua utilização diária.

Para mais informações, consulte a política de proteção de dados no site do construtor.



A descrição dos modelos descritos neste Manual foi concebida a partir das características técnicas à data da sua elaboração.

Este manual abrange todas as funções existentes (de série ou opcionais) relativos aos modelos descritos. A sua presença depende do modelo do equipamento, das opções escolhidas e do país de comercialização.

As funções descritas no presente manual estão sujeitas a modificações futuras devido a atualizações, regulamentos ou restrições técnicas. Do mesmo modo, as funcionalidades a introduzir futuramente podem estar já descritas neste documento. Os ecrãs apresentados no «Manual» não são contratuais.

→ em qualquer ponto do Manual indica uma transferência para uma página.

SUMÁRIO

Generalidades	5	Ajuda à condução.....	88
Descrição geral	5	Ajuda ao estacionamento	93
Apresentação dos comandos.....	8	Câmara de marcha-atrás	97
Ativar serviços.....	12	Câmara 360°	99
Princípios de utilização	16	DRIVE MODE.....	101
Limpeza.....	20	Iluminação ambiente	105
Funcionamento, paragem.....	21	Telemetria Alpine.....	106
Adicionar e gerir widgets.....	23	Bancos/retrovisores	109
Utilizar o reconhecimento vocal.....	25	Pressão dos pneus	112
Navegação	32	Qualidade do ar	113
Mapa.....	32	Veículo elétrico	114
Introduzir um destino.....	37	Chamada de emergência	119
Regulação de navegação	45	Regulações	120
Áudio/multimédia	49	Definições	120
Fontes de áudio.....	49	Configurações do sistema	124
Ouvir rádio.....	51	Atualizar	127
Música	56	Notificações.....	130
Regulações áudio	59	Anomalias de funcionamento	132
Telemóvel	61	Sistema	132
Emparelhar e ligar um telefone	61	Navegação.....	134
Gestão de chamadas	66	Telemóvel.....	135
SMS	72	Reconhecimento de voz	136
Definições do telemóvel	74	Atualizar	137
Carregador sem fios.....	76		
Aplicações	78		
Android Auto™, CarPlay™.....	78		
Gestão de aplicações	82		
My Alpine.....	85		
Empréstimo e renúncia do veículo.....	87		
Veículo	88		

DESCRIÇÃO GERAL

Ecrã

i Para mais informações sobre o nível de aquecimento, consulte o Manual do Utilizador do veículo.

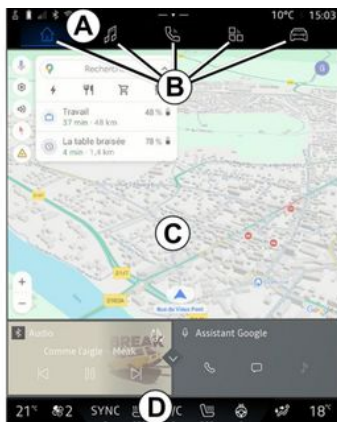

- A.** Barra de acesso e de estado.
- B.** Acesso aos diferentes mundos.
- C.** Área de visualização do mundo selecionado.
- D.** Indicador de barra do nível de aquecimento.

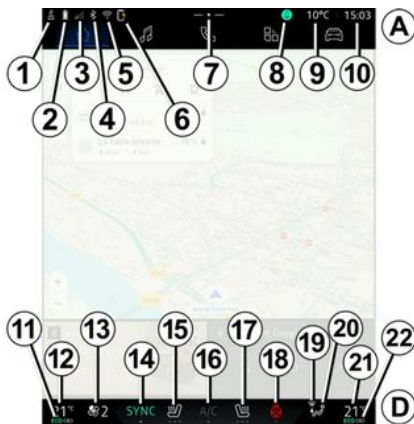

- 1.** Estado da ligação e da partilha de dados;
- 2.** Nível de carga da bateria do telefone.
- 3.** Estado da receção do telefone.
- 4.** Bluetooth® do sistema multimédia ativado.
- 5.** Estado da funcionalidade WIFI do sistema multimédia.
- 6.** Estado do carregador sem fios.
- 7.** Acesso ao centro de notificações.
- 8.** Comando e estado do microfone.
- 9.** Temperatura exterior.
- 10.** Relógio.
- 11.** Testemunho de ar condicionado ligado ECO.
- 12.** Indicador do valor da temperatura do condutor.
- 13.** Indicador da velocidade de ventilação.
- 14.** Comando de sincronização SYNC.
- 15.** Comando do aquecimento do banco do condutor.
- 16.** Comando do ar condicionado.
- 17.** Comando do aquecimento do banco do passageiro.
- 18.** Comando do aquecimento do volante.
- 19.** Comando do degelo do para-brisas.
- 20.** Indicador da repartição do ar do habitáculo.
- 21.** Indicador do valor da temperatura do passageiro.
- 22.** Indicador de "Sincronização" do SYNC ativado.

11. Testemunho de ar condicionado ligado ECO.

12. Indicador do valor da temperatura do condutor.

13. Indicador da velocidade de ventilação.

14. Comando de sincronização SYNC.

15. Comando do aquecimento do banco do condutor.

16. Comando do ar condicionado.

17. Comando do aquecimento do banco do passageiro.

18. Comando do aquecimento do volante.

19. Comando do degelo do para-brisas.

20. Indicador da repartição do ar do habitáculo.

21. Indicador do valor da temperatura do passageiro.

22. Indicador de "Sincronização" do SYNC ativado.

Ecrãs dos mundos

O sistema é constituído por diversos Mundos **B**:

- « Navegação »  ;

DESCRIÇÃO GERAL

1

- « Áudio »  ;
- "Telefone"  ou "Replicação de smartphone"   ;
- « Aplicativos »  ;
- « Veículo »  .

Nota: a disponibilidade dos Mundos depende do equipamento.

É possível aceder aos diversos Mundos em qualquer altura através da barra dos Mundos **B**, a qual está sempre visível e acessível no ecrã ativo.

Mundo "Navegação"

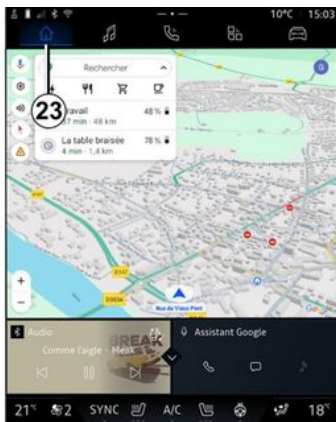

O mundo "Navegação" , ao qual é possível aceder através do botão **23**, permite aceder à navegação. É possível apresentar dois widgets personalizáveis.

Mundo "Áudio"



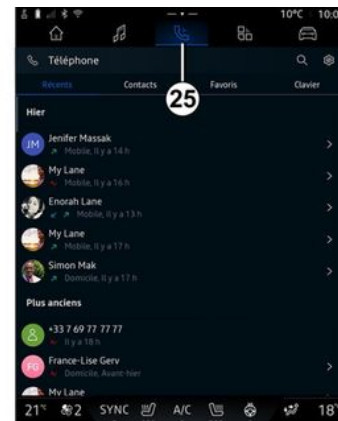

O mundo "Áudio" , ao qual é possível aceder através do botão **24**, permite aceder ao rádio e à música.

Mundo "Telefone"





O mundo "Telefone" , ao qual é possível aceder através do botão **22**, permite aceder às suas chamadas, lista telefónica e outras funções do telefone ligado ao sistema multimédia.

Nota: o ícone do mundo "Telefone"  poderá mudar enquanto a replicação de smartphone estiver em curso  .

DESCRIÇÃO GERAL

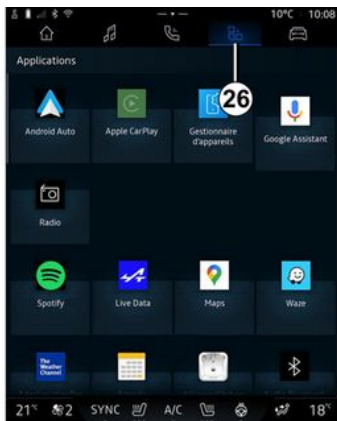
Mundo "Aplicativos"



O mundo "Aplicativos" , ao qual é possível aceder através do botão **26**, pode ser utilizado para aceder a aplicações através do sistema multimédia.

Mundo "Veículo"



O mundo "Veículo" , ao qual é possível aceder através do botão **27**, pode ser utilizado para gerir alguns equipamentos do veículo como, por exemplo, as ajudas à condução, o Alpine Telemetrics, etc. e configurar algumas definições do sistema multimédia, como, por exemplo, o ecrã, o idioma, etc.

Nota:

- consoante o nível de equipamento, apenas são apresentadas no ecrã inicial funções disponíveis que possam ser seleccionadas;
- também pode aceder aos diversos modos premindo repetitivamente o comando "Drive Mode" do veículo.

Para mais informações, consulte o Manual do Utilizador do veículo.

Centro de notificações

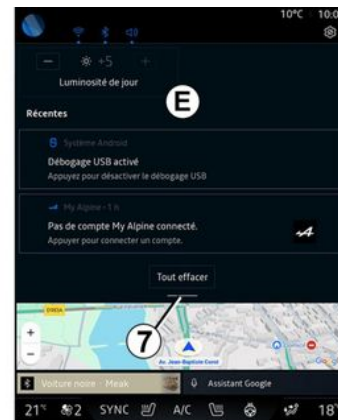

O Centro de notificações **E**, ao qual é possível aceder através do botão **7** ou deslizando rapidamente o ecrã multimédia da zona **A** na direcção do centro do ecrã, permite aceder às Notificações, a "Perfil" e a algumas funções em qualquer momento. Para sair do Centro de notificações, prima **7** ou deslize rapidamente para cima a partir da parte inferior do ecrã em direcção ao centro do ecrã.

APRESENTAÇÃO DOS COMANDOS

1

Comandos de ecrã

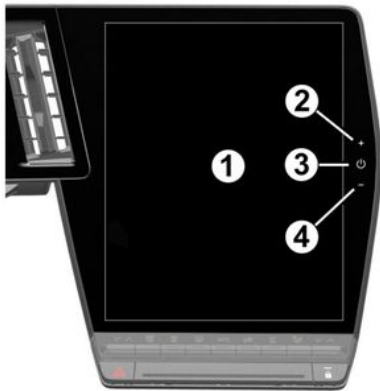

Comando sob o volante

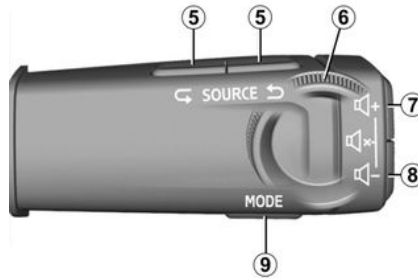

Comando sob o volante



APRESENTAÇÃO DOS COMANDOS

1

Funções

	Função
1	Ecrã multimédia.
2	Aumento do volume.
3	Pressão breve: "Desligar ecrã", "Ecrã de limpeza", "Em espera". Pressão longa (cerca de cinco segundos): forçar o encerramento do sistema multimédia.
4	Diminuição do volume.
5	Escolher a fonte de áudio.
6	Navegar pelas estações de rádio ou pelas faixas de áudio e diretórios (consoante o equipamento).
7	Efetue uma pressão breve em: - aumentar o volume da fonte atualmente em escuta. Pressão longa (cerca de 5 segundos): - desativar o silenciamento forçado do áudio.
8	Efetue uma pressão breve em: - diminuir o volume da fonte atualmente em escuta. Pressão longa (cerca de 5 segundos): - ativar o silenciamento forçado do áudio.
7 + 8	Efetue uma pressão breve em: - cortar/repôr o som do áudio; - interromper ou reproduzir a faixa de áudio; - interromper o sinterizador de voz do reconhecimento de voz. Pressão longa (cerca de 5 segundos):

APRESENTAÇÃO DOS COMANDOS

1

	Função
	- ativar/desativar o silenciamento forçado do áudio.
9	Mudar o modo de reprodução das estações de rádio ("Lista", "Favoritas").
10	Se o telefone não estiver ligado ao sistema multimédia: - aceda à função de emparelhamento de telefone. Se o telefone estiver ligado ao sistema multimédia: - aceda ao mundo Telefone  ; - atender/terminar uma chamada.
11	Efetue uma pressão breve em: - ativar/desativar o reconhecimento de voz "Assistente Google" do sistema multimédia. Pressão contínua: - ativar/desativar o reconhecimento de voz do telefone (apenas disponível se o telefone estiver ligado ao sistema multimédia).
12	Efetue uma pressão breve em: - deslocamento e seleção de modo DRIVE MODE. Pressão contínua: - aceder à configuração para o modo DRIVE MODE em utilização. Para mais informações, consulte o capítulo "Drive Mode, ➔ 101".
13	Efetue uma pressão breve em: - utilizar a função "Favoritas". Pressão contínua: - aceder à configuração da seleção da função "Favoritas". Para mais informações, consulte o capítulo "Definições do utilizador" ➔ 120.

APRESENTAÇÃO DOS COMANDOS

	Função
<i>14</i>	Selecione a vista apresentada no quadro de instrumentos entre as disponíveis (por exemplo, navegação no quadro de instrumentos).

1

ATIVAR SERVIÇOS

1

Apresentação

Assim que os serviços forem ativados, poderão ser utilizados gratuitamente durante um período limitado a partir da data de entrega do veículo.

O sistema multimédia sugere configurar o seu perfil em algumas etapas.

Nota:

- o assistente de configuração oferece assistência sempre que um perfil é criado, com a exceção do perfil "Convidado";
- o assistente de configuração apenas pode ser utilizado com o veículo imobilizado.

Assistente de configuração



O construtor deve tomar todas as precauções necessárias para garantir um nível de segurança adequado aos riscos, tomando em consideração as regras aplicáveis.



Selecione o idioma que pretende utilizar na lista disponível em 1 e, em seguida, confirme premindo 2.

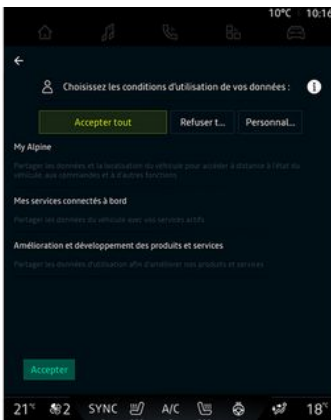

O sistema multimédia informa-o e permite-lhe controlar os seus dados pessoais.

Para mais informações sobre as diversas opções de partilha de dados do veículo, prima o ícone "In-

formações"

Depois de rever as informações facultadas, confirme sua escolha premindo "Confirmar" para continuar.

Em seguida, escolha os termos de utilização dos seus dados pessoais entre as seguintes opções:

- "Aceitar tudo" autoriza a partilha dos seus dados pessoais e permite o acesso a todos os serviços conectados disponíveis;
- "Recusar tudo" rejeita a partilha dos seus dados pessoais e não permite o acesso ou a utilização de serviços conectados (com exceção das funções regulamentares relacionadas com a segurança da chamada de emergência automática em caso de acidente);
- "Personalizar" permite a personalização das condições de utilização dos seus dados pessoais ativando/desativando determinadas funcionalidades relacionadas com os seguintes dados:

ATIVAR SERVIÇOS

- « My Alpine » ;
- « Os meus serviços conectados a bordo » ;
- "Melhoria e desenvolvimento de produtos e serviços";
- ...

O sistema multimédia utiliza software e serviços da Google que trocam dados com o sistema multimédia. Será informado sobre as condições legais dos serviços da Google.

Poderá autorizar ou rejeitar:

- a utilização da sua localização por parte das aplicações;
- o envio de dados de diagnóstico/ utilização.

Nota:

- se não pretender que as aplicações utilizem a posição atual do veículo, não poderá aceder à navegação Google Maps;
- para mais informações sobre permissões de aplicações e privacidade, consulte os capítulos "Gestão de aplicações" → 82 e "Definições do sistema" → 124.

Reconhecimento facial

(consoante o equipamento)

O sistema multimédia sugere que guarde uma imagem do seu rosto

para associá-la ao seu "Perfil" utilizando a câmara de reconhecimento facial. Guardar uma imagem do seu rosto permite-lhe ser reconhecido pelo sistema multimédia quando estiver no banco do condutor e sugere que utilize o seu "Perfil" de forma direta.

Siga as instruções apresentadas no ecrã do sistema multimédia.

Para mais informações, consulte o Manual do Utilizador do veículo.

Personalizar o seu perfil

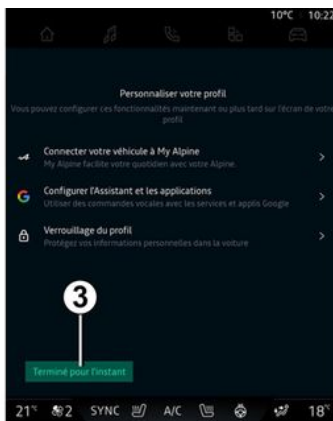

Pode personalizar o seu perfil configurando as seguintes funções:

- conta "My Alpine";

- configurar "Assistente Google" e as aplicações;
- bloquear o perfil.

Nota: é possível suspender a configuração premindo **3** e, em seguida, retomá-la posteriormente a partir do centro de notificações ou do seu perfil. Para mais informações sobre a configuração do perfil, consulte o capítulo "Definições do utilizador" → 120.

"Conta My Alpine"

O sistema multimédia permite estabelecer uma ligação à sua conta "My Alpine" de modo a poder gerir determinadas funções do veículo e aceder a essas informações através do seu smartphone.

Para mais informações sobre "My Alpine", consulte o capítulo "My Alpine" → 85.

configurar "Assistente Google" e as aplicações

O sistema multimédia oferece diversas formas de estabelecer uma ligação à sua conta Google:

- utilizando a sua conta Google (e-mail ou número de telefone e, em seguida, palavra-passe);
- consoante o modelo do seu telefone, utilizando um QR Code que

ATIVAR SERVIÇOS

1

pode ser digitalizado no ecrã do sistema multimédia.

Siga as instruções apresentadas no ecrã do sistema multimédia.

Bloquear o perfil

No sentido de salvaguardar informações sensíveis e preservar a sua privacidade, recomendamos vivamente que proteja os seus dados pessoais. Para tal, o sistema multimédia permite bloquear o acesso ao seu perfil através dos seguintes métodos:

- « Modelo » ;
- « Código PIN » ;
- « Senha » ;
- "Desbloquear o perfil com o telemóvel";
- "Não utilizar bloqueio do perfil".

Siga as instruções apresentadas no ecrã do sistema multimédia para concluir a configuração.



No sentido de preservar a sua privacidade, incluindo a confidencialidade e a integridade de seus dados pessoais, recomendamos vivamente que bloqueie o seu perfil.

Recolha de dados

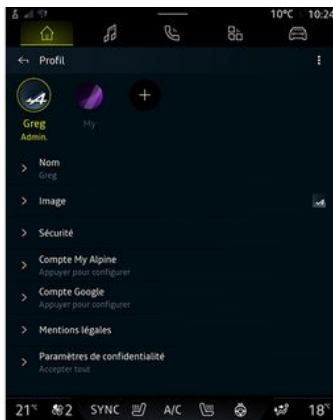

Após a validação do seu pedido de ativação dos serviços, continuará a ser possível ativar/desativar a recolha de dados ou modificar o nível de partilha de dados. Para escolher os termos de utilização dos seus dados pessoais, abra o centro de notificações, seleccione as suas "Perfil" e, em seguida, "Definições de privacidade".

Em seguida, escolha entre os seguintes níveis de partilha de dados:

- "Aceitar tudo": autorizar a partilha dos seus dados;
- "Recusar tudo": rejeitar a partilha dos seus dados;

- "Personalizar": autorizar a partilha de dados seleccionados na lista.

Nota: se não pretender partilhar os seus dados, os serviços que exigam a sua autorização poderão deixar de funcionar (com a exceção dos serviços/funções de série relacionados com a chamada de emergência automática em caso de acidente).

Suspensão temporária da recolha de dados

A recolha de dados do veículo poderá ser temporariamente suspensa.

Para tal, é possível interromper ou modificar o nível de recolha de dados em qualquer momento a partir do seu "Perfil", disponível no centro de notificações: prima "Partilhar apenas os dados". É possível suspender a recolha de determinados dados seleccionando "Recusar tudo" ou suspender a recolha de determinados dados seleccionando "Personalizar" e, em seguida, escolher as recolhas que pretende suspender.

Se rejeitar a partilha de dados, os serviços que necessitem da sua autorização poderão deixar de funcionar (com a exceção dos ser-

ATIVAR SERVIÇOS

viços de série relacionados com a chamada de emergência automática em caso de acidente).



O construtor toma todas as precauções necessárias para garantir que os seus dados pessoais são processados em total segurança.

Proteção de dados

Os seus dados pessoais são processados para as seguintes finalidades:

- para lhe permitir controlar o veículo à distância, atualizar o veículo automaticamente ou oferecer serviços de entretenimento no veículo;
- para permitir a manutenção do veículo;
- para melhorar a experiência de condução, oferecer diversos métodos de mobilidade e desenvolver produtos e serviços;
- para cumprir as nossas obrigações legais ou regulamentares.

De acordo com os regulamentos aplicáveis sobre a proteção de dados pessoais, é possível solicitar:

- a obtenção e consulta dos dados que o construtor conserva sobre si;
- corrigir informações eventualmente incorretas;
- remover dados que lhe digam respeito;
- realizar uma cópia dos seus dados para os reutilizar noutras circunstâncias;
- opor-se à utilização dos seus dados em qualquer momento;
- suspender a utilização dos seus dados.

Através do ecrã multimédia do veículo, é possível:

- rejeitar a autorização de partilha dos seus dados pessoais (incluindo a localização);
- cancelar a sua autorização em qualquer momento.

Se decidir suspender a partilha dos seus dados pessoais, algumas das funções e/ou serviços do veículo oferecidos pelo construtor serão interrompidos, dado que necessitam da autorização do utilizador.

Quer opte por suspender a partilha ou não, os dados de utilização do veículo serão reencaminhados para o construtor e para os parceiros/subsidiárias relevantes para as seguintes finalidades:

- permitir o funcionamento e a manutenção do veículo;
- melhorar o ciclo de vida útil do veículo.

Estes dados não são utilizados para fins comerciais, mas sim para a melhoria contínua dos veículos do construtor e para a prevenção de problemas que possam impedir a sua utilização diária.

Término dos serviços

Os serviços são ativados durante um período limitado. Após esse período, os serviços deixarão de funcionar. Para reativar os serviços, consulte o parágrafo sobre "Renovar um serviços" ➔ 86.



O construtor deve tomar todas as precauções necessárias para garantir um nível de segurança adequado aos riscos, tomando em consideração as regras aplicáveis.

PRINCÍPIOS DE UTILIZAÇÃO

1

Ecrã multimédia



Por razões de segurança, efetue estas operações com o veículo parado.



Determinadas definições têm de ser modificadas com o motor a trabalhar para que sejam guardadas pelo sistema multimédia.

Deslocar-se num ecrã

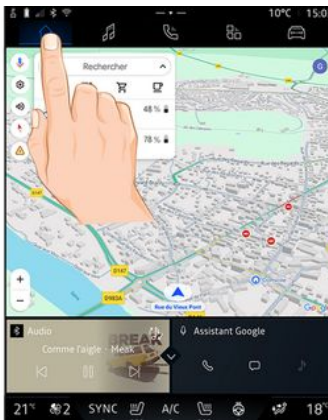

O ecrã multimédia pode ser utilizado para aceder às funções do sistema. Toque no ecrã multimédia para seleccionar um dos menus.

Interação através de gestos

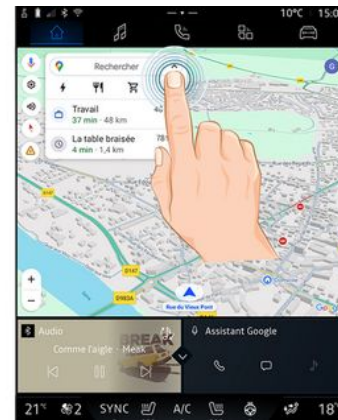

- Pressão breve: toque numa parte do ecrã com o dedo e, em seguida, remova imediatamente o dedo do ecrã.
- Pressão longa: toque numa parte do ecrã durante, pelo menos, 1,5 segundos.
- Ampliar/reduzir: junte os dedos ou afaste-os deslizando-os ao longo do ecrã.

PRINCÍPIOS DE UTILIZAÇÃO



- Deslizar: deslizar rapidamente com o dedo:
 - horizontalmente, da esquerda para a direita ou da direita para a esquerda;
- OU
- verticalmente, de baixo para cima ou de cima para baixo.

Apresentação da barra dos "Mundos"



O seu sistema multimédia inclui uma barra de Mundos **A**. O sistema é constituído por cinco mundos, sendo possível aceder a todos eles em qualquer momento no ecrã multimédia:

- "Navegação": inclui todas as funções de navegação por satélite, os mapas rodoviários e as informações de trânsito;
- "Áudio": permite aceder ao rádio e à reprodução de ficheiros de áudio;
- "Telefone"/"Replicação":
 - pode ser utilizado para emparelhar um ou vários telefones

com o sistema ou para aceder às chamadas, à lista telefónica e a outras funções disponíveis no telefone ligado ao sistema multimédia;

- pode ser utilizado para ativar a replicação de smartphone.

- "Aplicativos": pode ser utilizado para aceder às aplicações;
- "Veículo": permite gerir alguns equipamentos do veículo, como, por exemplo, o MODO DE CONDUÇÃO, as ajudas à condução, Alpine Telematics e configurar diversas definições no sistema multimédia, como, por exemplo, o ecrã, o idioma, etc.

PRINCÍPIOS DE UTILIZAÇÃO

1 Apresentação das páginas dos "Mundos"



Passa de um mundo para outro premindo diretamente num dos botões dos Mundos 1.

O mundo "Navegação" inclui widgets que permitem aceder a funções como, por exemplo, ajuste da pressão dos pneus, rádio, etc.

Estes widgets permitem aceder diretamente ao ecrã principal da função ou, em alguns casos, controlá-las diretamente através de um dos ecrãs principais (mudar de estação de rádio, por exemplo).

Nota: é possível modificar a configuração da página "Navegação".

Consulte o capítulo "Adicionar e gerir widgets" para mais informações → 23.

Centro de notificações

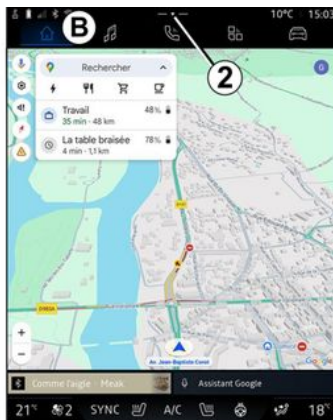

É possível aceder utilizando o botão 2 ou deslizando rapidamente o ecrã multimédia da zona B na direção do centro do ecrã. O centro de notificações permite aceder ao historial de notificações, por exemplo:

- SMS ;
- « Pressão dos pneus » ;
- atualizações disponíveis;
- ...



Selecione uma notificação para aceder à mesma.

Para eliminar uma notificação, deslize rapidamente pelo ecrã.

Para eliminar todas as notificações, prima o botão 3.

É igualmente possível criar e configurar o seu perfil de utilizador. Para mais informações, consulte o capítulo "Definições do utilizador" → 120.

Para mais informações sobre notificações, consulte o capítulo "Notificações" → 130.

PRINCÍPIOS DE UTILIZAÇÃO

Funções indisponíveis

Em andamento, as funções como, por exemplo, acesso ao tutorial e algumas definições poderão estar indisponíveis, consoante os regulamentos específicos do país.

Para aceder às funções indisponíveis, pare o veículo.

Nota: em determinados países, a regulamentação exige que o travão de estacionamento seja acionado para poder aceder às aplicações. Para mais informações, consulte um representante da marca.

LIMPEZA

1

Recomendações de limpeza



Não verta nem pulverize o produto de limpeza no ecrã.

Não utilize produtos químicos de limpeza nem produtos domésticos. O dispositivo não deverá entrar em contacto com quaisquer líquidos e não deverá ser exposto à humidade. Se assim for, as superfícies ou os componentes elétricos poderão sofrer uma deterioração ou danos.



Não utilize produtos com álcool e/ou fluidos de vaporização na área.

Utilize apenas um pano de microfibras suave, limpo, seco e sem pelos para limpar o ecrã tátil, de modo a não danificar os materiais antiencandeamento.

Não exerça uma pressão excessiva no ecrã multimédia e não utilize

equipamento de limpeza que possa riscar o ecrã (por exemplo, escova, pano áspero, etc.).

Modo "Ecrã de limpeza"



Para utilizar um pano de microfibras no ecrã do sistema multimédia quando este estiver ligado, efetue uma pressão breve no comando **1** no painel multimédia e, em seguida, prima "Ecrã de limpeza" **2** para colocar o ecrã tátil no modo inativo.

Para sair do modo "Ecrã de limpeza", prima o ecrã multimédia duas vezes.

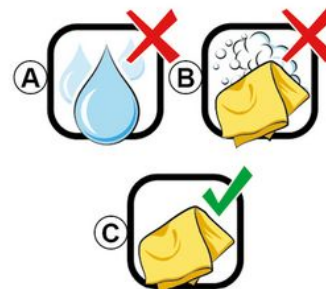

Respeite as seguintes recomendações de limpeza:

A. : não utilize fluidos à base de álcool, não aplique nem vaporize fluidos;

B. : não limpe com água e sabão utilizando um pano de microfibras ligeiramente humedecido;

C. : limpe a seco utilizando um pano de microfibras.

FUNCIONAMENTO, PARAGEM

Funcionamento



O sistema multimédia é iniciado:

- quando as portas são abertas;
- efetuando uma pressão breve no comando do painel multimédia 1.

Paragem



O sistema multimédia pode ser desligado:

- efetuando uma pressão breve no comando 1 do painel multimédia e, em seguida, premindo "Em espera";
- quando os abríveis do veículo são trancados.

Visualização mínima

Esta função permite ver apenas a temperatura exterior, o relógio e a barra do nível de aquecimento no ecrã.

Para seleccionar este modo de visualização, efetue uma pressão bre-

ve no comando 1 do painel multimédia e, em seguida, prima a função "Desligar ecrã".

Serão apresentadas outras funções quando efetuar uma pressão breve no comando 1:

- « Rádio - Música OFF »/« Rádio - Música ON »;
- « Ecrã de limpeza ».

Reiniciar

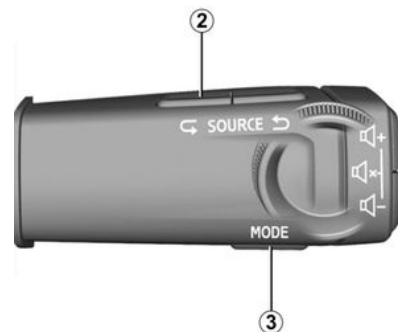

O sistema multimédia pode ser reiniciado efetuando uma pressão longa (até o sistema ser reiniciado):

- no comando do painel multimédia 1;
- ou

FUNCIONAMENTO, PARAGEM

1

- no botão "Mode" **3** e no botão esquerdo "Source" **2** no comando sob o volante.

ADICIONAR E GERIR WIDGETS

Apresentação



Por motivos de segurança, efetue as regulações com o veículo parado.



A configuração de widgets está associada ao perfil. Ao mudar de perfil, a apresentação de widgets também mudará.



O sistema dispõe de uma página "Navegação" personalizável. Esta página inicial é constituída por diversos widgets na zona **A** que permitem aceder a informações e funções como, por exemplo, o rádio, a pressão dos pneus, etc.

Prima o comando de um dos widgets para comandar diretamente a função através do ecrã principal (mudar de estação de rádio, aceder ao telefone, etc.).

Dimensão do widget



Para permitir uma maior visibilidade do mapa de navegação, é possível reduzir a área dos widgets.

Prima o botão **1** ou deslize o ecrã multimédia da zona dos widgets **A** na direção da margem do ecrã.



Para aumentar o ecrã dos widgets, prima o widget ou deslize rapidamente o ecrã multimédia a partir da zona dos widgets **B** na direção do centro do ecrã.

ADICIONAR E GERIR WIDGETS

1 Personalização dos widgets



No mundo "Veículo" , no menu "Veículo", "Habitáculo" e, em seguida, "Alterar widgets", é possível personalizar os widgets.

É igualmente possível personalizar os widgets no mundo "Navegação"

 "deslizando" da zona **A** para o centro do ecrã e, em seguida, efetuando uma pressão longa no widget que pretende personalizar.

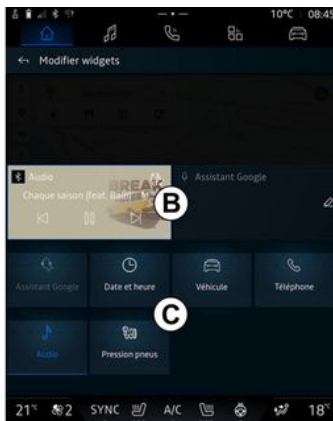

Em seguida, seleccione a localização pretendida na zona **B** tocando simplesmente no ecrã e seleccione o widget que pretende visualizar na lista **C**.

UTILIZAR O RECONHECIMENTO VOCAL

Apresentação

O seu sistema multimédia possui um sistema de reconhecimento de voz:

- « Assistente Google » ;
- comando de voz através da replicação do smartphone.

O sistema de reconhecimento de voz pode ser utilizado para comandar algumas funções no sistema multimédia e no seu smartphone através de um comando de voz. É possível utilizar o sistema multimédia ou o smartphone mantendo as mãos no volante.

Utilize o comando de voz dirigindo-se ao sistema multimédia com frases naturais, como se estivesse a falar naturalmente com uma pessoa.

Nota: a posição do botão do reconhecimento de voz poderá variar. Para mais informações, consulte o Manual do Utilizador do veículo.

É possível utilizar os sistemas de reconhecimento de voz:

- do sistema multimédia;
- do smartphone disponível através da replicação de smartphone.

Para mais informações sobre a replicação de smartphone, consulte "Android Auto™ , CarPlay™" ➔ 78.

Utilizar o reconhecimento vocal do sistema multimédia

Principais funções controladas pelo comando de voz do sistema multimédia

É possível utilizar alguns comandos de voz para aceder às seguintes funções do veículo:

- Navegação;
- Música;
- Rádio;
- Telemóvel;
- Funções do veículo (ar condicionado, Drive Mode);
- Serviços conectados (meteorologia, notícias, etc.);
- ...

Nota: se pretender utilizar o reconhecimento de voz, certifique-se de que se encontra numa zona com cobertura de rede. Não é possível aceder a determinadas funções em caso de má receção.

A associação a uma conta Google permite personalizar adicionalmente o assistente quando o veículo está conectado. Por exemplo, é possível ligar para contactos

guardados ou aceder ao conteúdo do calendário Google.

Nota:

- O "Assistente Google" ainda não está disponível em todos os idiomas. Para mais informações sobre a disponibilidade ou para experimentar outro idioma (desde que esteja disponível), consulte support.google.com;
- os comandos de voz são otimizados e melhoram com as atualizações do software;
- as instruções apresentadas mais abaixo constituem descrições gerais e incluem fornecedores externos. A disponibilidade, versão e funcionamento poderão variar ou sofrer modificações.

UTILIZAR O RECONHECIMENTO VOCAL

1 Comando de voz



Pode utilizar o comando de voz para ligar para um dos seus contactos, introduzir um destino e mudar de estação de rádio sem tocar no ecrã. Efetue uma pressão breve no botão 1 para que seja emitida uma confirmação sonora em conjunto com uma confirmação visual no ecrã.

Ativação de "Assistente Google"



Existem diversas formas de ativar o sistema de reconhecimento de voz:

- depois de indicar o comando de voz "Hey Google" e de receber uma confirmação sonora e feedback visual no ecrã 3, indique o seu comando (por exemplo, "Ir para casa");

ou

- efetuando uma pressão breve no botão de reconhecimento de voz 1 no seu veículo;

ou

- premindo o widget "Assistente Google" 2;

OU

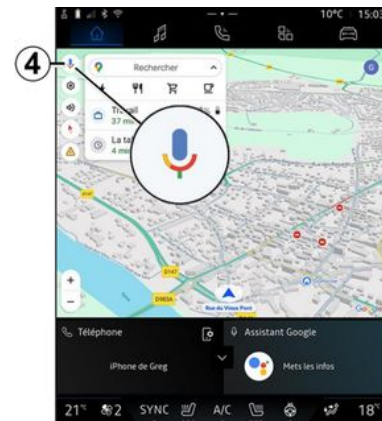

- premindo o ícone 4 em "Navegação" .

Menu "Reconhecimento de voz"

No mundo "Veículo" , "Definições", "Google" e, em seguida, "Assistente Google", é possível:

- selecionar o "Idioma" do Assistente;
- ativar/desativar o comando de voz "Diga Hey Google";

UTILIZAR O RECONHECIMENTO VOCAL

- autorizar resultados personalizados;
- apresentar resultados personalizados de forma proativa;
- receber notificações do "Assistente Google".

Comando de "Navegação" com reconhecimento de voz

O utilizador dispõe de vários métodos para introduzir um destino com o comando de voz integrado no seu sistema multimédia.

Nota: para beneficiar de todas as funcionalidades, é necessário ativar uma conta Google e dispor de endereços guardados. Para mais informações, consulte o capítulo "Definições do utilizador" → 120.

Para iniciar um comando de voz associado à navegação, ative o comando de voz e, em seguida, profira o seu comando relacionado com um dos seguintes tópicos:

- "Pontos de interesse";
- "Destino";
- "Casa";
- "Trabalho";
- "Informações sobre o itinerário";
- "Navegação";
- ...

"Pontos de interesse"

Para procurar um POI (ponto de interesse) utilizando o comando de voz.

Exemplos:

- "Ir à padaria";
- "Levar-me até Paris";
- "Levar-me até à Torre Eiffel";
- ...

"Destino"

Para introduzir um endereço completo utilizando o comando de voz.

Exemplos:

- "Ir para 7 rue de la Joie, Paris";
- "Leva-me até Paris";
- "Ir para Montmartre, Paris";
- ...

Nota: os exemplos podem ser adaptados em função do país e do idioma.

"Casa" e "Trabalho"

Para ir para casa ou para o trabalho utilizando o comando de voz.

Exemplos:

- "Ir para casa";
- "Leva-me para casa";
- "Leva-me para o trabalho";
- ...

Nota: para poder utilizar a função de voz "Ir para casa" ou "Ir para o trabalho", é necessário introduzir uma conta Google e guardar um endereço.

"Informações sobre o itinerário"

Para receber informações sobre o itinerário em curso utilizando o comando de voz.

Exemplos:

- "Qual é o meu itinerário?";
- "Qual é a hora de chegada?";
- "Qual é a distância restante?";
- ...

"Navegação"

Para realizar ações relacionadas com a navegação no atual itinerário utilizando o comando de voz.

Exemplos:

- "Ativar/desativar o guia de voz";
- "Evitar estradas com portagem";
- "Cancelar o itinerário";
- ...

Comando de "Áudio" com reconhecimento de voz

Pode ativar a música ou o rádio com o comando de voz integrado no seu sistema multimédia.

Para iniciar um comando de voz

relacionado com os "Áudio" , ative o comando de voz e, em seguida, profira o seu comando relacionado com um dos seguintes tópicos:

- "Fonte de áudio";

UTILIZAR O RECONHECIMENTO VOCAL

1

- « Rádio »;
- "Música";
- "Comandos de reprodução";
- ...

"Fonte de áudio"

É possível alterar a fonte de áudio.

Exemplo:

- "Reproduzir o rádio";
- "Iniciar a aplicação de streaming de música";
- ...

« Rádio »

É possível escolher a estação de rádio.

Exemplo:

- "Reproduzir Jazz radio";
- "Reproduzir 91.8";
- ...

"Música"

Apenas é possível lançar música (uma faixa de áudio, listas de reprodução, etc.) para música em streaming.

Exemplo:

- "Escutar <nome do intérprete>, com <nome da aplicação preferencial>";
- "Escutar <título da faixa>, com <nome da aplicação preferencial>";

- "Escutar <nome do álbum>, com <nome da aplicação preferencial>";
- "Escutar <nome da lista de reprodução>, com <nome da aplicação preferencial>";
- ...

Nota: algumas aplicações de streaming de música exigem a ligação de uma conta associada.

"Comandos de reprodução"

É possível comandar a atual lista de reprodução.

Exemplo:

- "Reproduzir";
- "Pausa";
- "Seguinte";
- "Anterior".

Nota: os comandos poderão variar ou não estar disponíveis consoante a aplicação utilizada.

Comando de "Telefone" com reconhecimento de voz

É possível fazer uma chamada com o comando de voz integrado no seu sistema multimédia.

Para iniciar um comando de voz relacionado com os "Telefone"



, ative o comando de voz e, em seguida, profira o seu coman-

do relacionado com um dos seguintes tópicos:

- "Ligar";
- "Marcar";
- "Registo de chamadas";
- « SMS »;
- ...

Nota:

- é necessário ativar a partilha de dados no telefone; para mais informações, consulte o capítulo "Ativar serviços" ➔ 12;
- é necessário ativar a autorização dos resultados personalizados nas definições de Google. Para mais informações, consulte o capítulo "Definições do sistema" ➔ 124.

"Ligar" e "Marcar"

É possível ligar para um contacto disponível na lista telefónica ou marcar um número de telefone.

Exemplos:

- "Ligar para Grégory";
- "Ligar para Grégory casa";
- "Ligar para o meu correio de voz";
- "Marcar 06 77 07...";
- "Marcar 06 77 07...";
- ...

"Registo de chamadas"

É possível visualizar o histórico de chamadas do telefone.

UTILIZAR O RECONHECIMENTO VOCAL

Exemplo:

- "Registo de chamadas";
- "Mostrar chamadas";
- "Chamadas recentes";
- ...

« SMS »

É possível ditar e enviar um SMS ou solicitar que seja lido um SMS em voz alta.

Exemplo:

- "Enviar para Fabien "Encontro-nos mais tarde para...";
- "Ler o SMS";
- "Responder à SMS";
- ...

Nota:

- é necessário ativar a partilha de dados para que o sistema multimédia possa ler o SMS; para mais informações, consulte o capítulo "Ativar serviços" → 12;
- é necessário ativar a autorização dos resultados personalizados nas definições de Google. Para mais informações, consulte o capítulo "Definições do sistema" → 124;
- em andamento, o sistema multimédia apenas pode ler os SMS recebidos.

Comando "Funções do veículo" com o reconhecimento de voz

É possível ativar algumas das funções do veículo utilizando o comando de voz integrado no sistema multimédia.

Para iniciar um comando de voz associado ao mundo "Veículo", ative o comando de voz e, em seguida, depois de escutar a confirmação sonora, profira o seu comando relacionado com um dos seguintes tópicos:

- "Autonomia";
- "Nível de aquecimento";
- ...

"Autonomia"

É possível obter determinadas informações relacionadas com a vida útil da bateria do veículo.

Exemplo:

- "Posso ir até Dunkerque?";
- "Qual é a autonomia da minha bateria?";
- ...

"Nível de aquecimento"

É possível ativar determinadas funções associadas ao nível de aquecimento.

Exemplo:

- "Ativar a ventilação para os pés";
- "Ativar o volante aquecido";
- "Aumentar o aquecimento do banco do passageiro";
- "Sincronizar a temperatura";
- "Reduzir a temperatura";
- "Regular a temperatura para 21 graus";
- ...

Comando "Serviço conectado" com o reconhecimento de voz

É possível colocar determinadas perguntas aos serviços conectados utilizando o comando por voz integrado no sistema multimédia.

Para iniciar um comando de voz associado aos "Serviços conectados", ative o comando de voz e, em seguida, profira o seu comando relacionado com um dos seguintes tópicos:

- "Tempo";
- "Notícias";
- "Desporto";
- "Eventos";
- ...

Exemplo:

- "Como está o tempo em Paris?";
- "Quais são as notícias de hoje?";

UTILIZAR O RECONHECIMENTO VOCAL

1

- "Qual é o resultado do jogo Paris
- Marseille?";
- ...

Utilizar o reconhecimento de voz através da replicação de smartphone

Principais funções controladas pelo comando de voz do smartphone

Quando o smartphone está ligado ao sistema multimédia através da replicação de smartphone, é possível utilizar alguns comandos de voz para aceder aos domínios e aplicações disponíveis no smartphone.

Para mais informações sobre a replicação de smartphone, consulte o capítulo "Android Auto™, CarPlay™" ➔ 78.

É possível utilizar alguns comandos de voz para aceder às seguintes funções do smartphone:

- Navegação ;
- Música;
- Telefone ;
- ...

Nota: se pretender utilizar o reconhecimento de voz do smartphone com o sistema multimédia, certifique-se de que se encontra numa zona com cobertura de rede.

Comando da replicação de smartphone com reconhecimento de voz

 Ao utilizar o reconhecimento de voz através da replicação de smartphone, está a usar a ligação à Internet do telefone, a qual está sujeita aos custos e às limitações impostos pelo operador da rede móvel.

Para utilizar o sistema de reconhecimento de voz do smartphone com o sistema multimédia, é necessário:

- garantir que o seu smartphone dispõe de uma função de reconhecimento de voz compatível com o sistema multimédia;
- ligar o smartphone ao sistema multimédia através da replicação de smartphone.

Para mais informações, consulte "Ligar e desligar um telefone" ➔ 63 e "Android Auto™, CarPlay™" ➔ 78.

Comando de voz



É possível utilizar o comando de voz de replicação do smartphone sem utilizar o ecrã efetuando uma pressão longa no botão 1. Em seguida, será emitida uma confirmação, a qual será apresentada no ecrã.

Ativação

Para ativar o sistema de reconhecimento de voz:

- efetue uma pressão longa no botão do reconhecimento de voz 1 no veículo;

UTILIZAR O RECONHECIMENTO VOCAL

- no mundo "Replicação" 

, prima o comando de voz associado à aplicação utilizada.

Nota: ao utilizar o reconhecimento de voz, aguarde sempre pela emissão de uma confirmação sonora antes de falar.

Para iniciar um comando de voz associado a aplicações compatíveis com o reconhecimento de voz, ative o comando de voz e, em seguida, profira o seu pedido após o sinal sonoro.

Utilizar a aplicação do telefone, através da replicação de smartphone, com o comando de voz.

Exemplo:

- "Ligar para José";
- "Ligar para o escritório";
- ...

Utilizar a aplicação de navegação para a replicação de smartphone, com o comando de voz.

Exemplo:

- "Ir para Champs-Élysées em Paris";
- "Ir para casa";
- ...

Nota: os comandos utilizados para o reconhecimento de voz dependem da aplicação no smartphone replicado.

MAPA

Mapa



Por motivos de segurança, efetue as regulações com o veículo parado.

Afixação do mapa

Prima o mundo "Navegação"  1 para aceder ao mapa.

É igualmente possível aceder ao mapa a partir do Mundo "Aplicativos"  e, em seguida, "Maps".

O mapa apresenta a posição atual e as diversas informações configuradas pelo utilizador (mostrar POI, pontos de interesse, informações de trânsito, etc.).

Para se deslocar no mapa de navegação, faça-o deslizar no sentido pretendido no ecrã.

Prima "Recentrar" para regressar à posição atual.

Nota:

- "Maps" é a aplicação de navegação predefinida. Poderão existir outras aplicações disponíveis para

transferência na "Google Play Store", às quais é possível aceder a partir do mundo "Aplicativos"



- o mapa é atualizado automaticamente, sem necessidade de qualquer ação por parte do utilizador.

Ecrã "Mapa" sem itinerário em curso

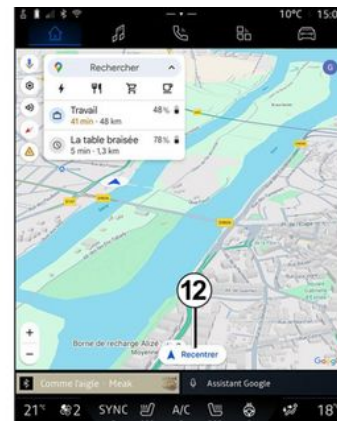

1. Mundo "Navegação" .
2. Comando de voz de navegação "Assistente Google".
3. Definições de navegação.
4. Definições da voz de navegação: "Desativado", "Apenas alertas" ou "Reativado".
5. Modo de visualização a apresentar como "Norte na parte superior" (2D/norte), "Vista do utilizador" (2,5D) ou "Vista superior".
6. Comunicar uma incidência de trânsito.
7. Faça zoom no mapa: prima o botão "+" / "-" para ampliar/reduzir o mapa.

MAPA

Nota: é igualmente possível afastar ou aproximar a imagem aumentando ou diminuindo a distância entre os seus dois dedos no ecrã.

- 8. A posição atual.
- 9. Nome da rua em que se encontra. Prima para aceder a funcionalidades adicionais.
- 10. Cartão.
- 11. Barra de pesquisa de destinos.
- 12. Recentre o mapa após explorá-lo.

Ecrã "Mapa" com um itinerário em curso



12. Recentre o mapa após explorá-lo.

13. Via e sentido que deve seguir para continuar no itinerário calculado.

14. Informações sobre o trajeto, como, por exemplo, a hora de chegada, informações de trânsito e distância restante até à etapa seguinte ou até ao destino final (consoante a configuração), percentagem de carga estimada da bateria no destino, etc.

15. "Parar navegação".

16. "Escolher outro itinerário".

17. "Procurar ao longo do itinerário".

18. "Pré-visualização do itinerário".

19. Percurso mais eficiente em termos energéticos.

Visualização da navegação no quadro de instrumentos



2

MAPA

2



Consoante a vista seleccionada através do comando sob o volante "VIEW" **20**, existem dois tipos de

visualização da navegação no quadro de instrumentos:

- a visualização de navegação é reduzida em tamanho nas restantes visualizações **A**;
- navegação em ecrã inteiro na visualização dedicada **B**.

É possível visualizar as informações de navegação no ecrã do quadro de instrumentos em dois modos de visualização:

- vista clássica **A**. As informações são apresentadas na parte superior do ecrã do quadro de instrumentos **C**;
- vista em ecrã inteiro **B**.

Nota: a visualização da navegação no ecrã do quadro de instrumentos apenas está disponível com a navegação do sistema multimédia "Google Maps".

Consoante o equipamento, a navegação de replicação por "Android Auto™" pode ser apresentada no ecrã do quadro de instrumentos.

Para mais informações sobre a visualização do quadro de instrumentos, consulte o Manual do Utilizador do veículo.

Definições da voz de navegação



Para definir a voz de navegação, prima **4** para seleccionar uma das seguintes opções:

- "Desativado" **21**;
- "Apenas alertas" **22**;
- "Reativado" **23**.

Nota: se seleccionar a função "Desativado", o sistema multimédia não emitirá quaisquer instruções através do guia de voz.

MAPA

Modo de visualização



É possível alterar a vista do mapa premindo o botão 5.

Vista "Norte na parte superior" (2D/norte) 24

O mapa apresenta a sua posição atual orientado para norte.

"Vista do utilizador" (2,5D) 25



O mapa apresenta a sua posição atual numa superfície de mapa 3D. Este fica automaticamente orientado para a direção na qual se desloca.

Para mudar a inclinação do mapa de relevo, deslize os seus dois dedos no ecrã de baixo para cima ou de cima para baixo.

"Pré-visualização" 26



O mapa apresenta a sua atual posição orientada para o norte e a pré-visualização do itinerário em curso.

Nota: esta vista apenas está disponível quando existe um itinerário em curso.

Navegação

A orientação é ativada assim que o itinerário estiver calculado. O sistema multimédia orienta-o durante todo o itinerário, informando-o a cada interseção sobre a direção a seguir ao longo das várias fases.

Etapa 1: preparação

MAPA

Através da voz de navegação, o sistema multimédia informa-o de que terá de realizar uma manobra em breve.

Etapa 2: alerta

O sistema multimédia anuncia uma manobra que terá de realizar.

p. ex.: "Daqui a 400 metros, saia na próxima saída".

Etapa 3: manobra

O sistema multimédia indica que manobra deverá ser realizada.

p. ex.: "Vire na próxima à direita".

Nota: se não seguir as recomendações de condução ou se sair do itinerário calculado, o sistema multimédia recalculará automaticamente um novo itinerário.

"Pré-visualização do itinerário"



Esta função é utilizada para visualizar os detalhes do itinerário em curso.

No ícone "Pré-visualização do itinerário" **18**, é possível ver:

- o itinerário em curso em maior detalhe;
- o ponto de partida e o destino, assim como os diversos itinerários sugeridos;
- as diversas etapas, distâncias e durações referentes a cada etapa;
- ...

Comunicar uma incidência de trânsito



A partir do ícone "Comunicar" **6**, é possível comunicar uma incidência de trânsito perto da sua localização **8** em qualquer altura de modo a informar outros utilizadores da Navegação. Seleccione o tipo de perigo na lista **D**:

- Acidente;
- Formação de engarrafamento;
- Obras na estrada;
- Via fechada;
- ...

INTRODUZIR UM DESTINO

Introduzir um destino



Precauções relativas à navegação

A utilização do sistema de navegação não substitui, em caso algum, a responsabilidade nem a vigilância do condutor durante a condução do veículo.



Por motivos de segurança, efetue as regulações com o veículo parado.



Determinadas funções apenas estão disponíveis quando o veículo está parado.

No mundo "Navegação"  **1**, prima a barra de pesquisa de destinos **2**.

Utilizar o reconhecimento de voz para introduzir um endereço

Ative o comando de voz e, em seguida, indique o nome de uma localidade, um número e/ou nome de uma rua, uma área de destino.

Para mais informações, consulte o capítulo "Utilizar o reconhecimento de voz" ➔ **25**.

Nota: para beneficiar de todas as funções de navegação, estabeleça a ligação à sua conta Google.



Na barra de pesquisa de destinos **2**, é possível aceder a:

- destinos recentes;

- categorias (POI: pontos de interesse);
- endereços guardados (casa, trabalho, favoritos, etc.).

Nota: a ativação da localização e da partilha de dados é necessária para utilizar a função de pesquisa de destinos online. Consulte o capítulo "Ativar os serviços" ➔ **12**.

Destinos de "Casa" e "Trabalho"

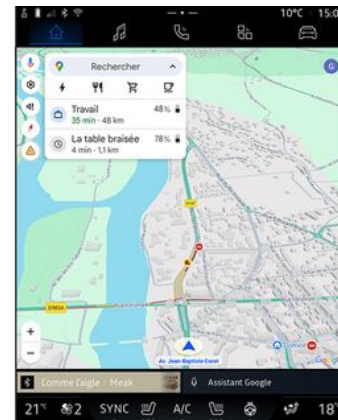

Na barra de pesquisa, é possível executar a navegação para o seu local de "Trabalho" ou "Casa".

Quando seleciona "Casa" ou "Trabalho" pela primeira vez, o sistema pede que gere um endereço.

INTRODUZIR UM DESTINO

Nota: o sistema multimédia apenas pode memorizar um endereço de "Casa" e um endereço de "Trabalho".

Encontrar um endereço

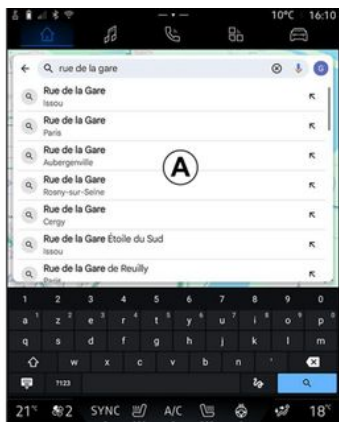

Na barra de pesquisa **2**, é possível introduzir um endereço completo ou parcial (país, localidade, código postal, rua, número, cruzamento, etc.).

Quando começar a introduzir letras, o sistema sugerirá nomes de ruas semelhantes. É possível:

- premir o nome da rua apresentada no ecrã para confirmar a sua seleção;

- navegar pela lista **A** de ruas sugeridas para consultar a lista completa correspondente à sua pesquisa.

Procurar um destino



Na barra de pesquisa de destinos **2**, é possível aceder aos separadores para os seguintes tipos de destinos:

- "Recents" **3**;
- "Categorias" **4**;
- "Guardar" **5**.

Destinos recentes **3**

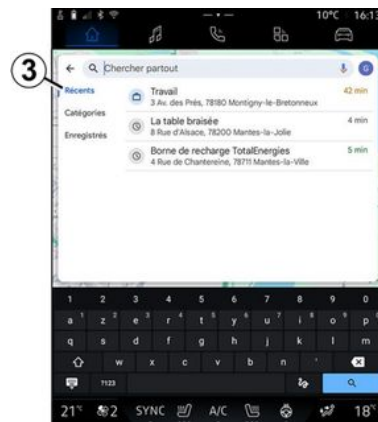

Na barra de pesquisa, seleccione o separador "Recents" para aceder à lista de destinos utilizados recentemente. Estes destinos são memorizados automaticamente a partir do sistema multimédia e dos dispositivos associados à sua conta "Google".

Selecione um destino para iniciar a navegação.

INTRODUZIR UM DESTINO

Destinos por categoria 4



Na barra de pesquisa, selecione o separador "Catégories" para aceder a uma lista de categorias de POI (pontos de interesse):

- "Postos de carregamento";
- "Restaurantes";
- "Lojas de conveniência";
- "Cafés".

Um POI (ponto de interesse) é um serviço, um estabelecimento ou uma atração turística situados nas proximidades de um local (ponto de partida, cidade de destino, ao longo do itinerário, etc.).



Após selecionar uma categoria, o sistema multimédia apresentará uma lista de POI em **B** e no mapa. É possível:

- prima o POI apresentado em **B** para confirmar a sua escolha;
- navegue pela lista **B** dos POI apresentados para aceder à lista completa correspondente à sua pesquisa.

Nota: a lista de POI é atualizada em tempo real pelo "Google Maps".

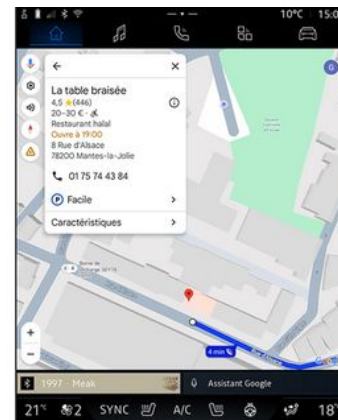

Após selecionar um POI, o sistema multimédia apresenta as seguintes informações (se disponíveis):

- endereço, horário de funcionamento, opiniões, etc.;
- número de telefone;
- hora de chegada, distância;
- pré-visualização do itinerário;
- ...

INTRODUZIR UM DESTINO

2



É igualmente possível procurar um POI com um itinerário já em curso.

Nota: a pesquisa de POI tem como base a sua posição quando o pedido é realizado. Se a pesquisa se referir a outra área geográfica, introduza a localização pretendida.

Após procurar e selecionar um POI, o sistema multimédia apresenta as informações (se disponíveis) e a respetiva localização ao longo do itinerário em curso:

Para visualizar o itinerário em curso, prima 7.

Para adicionar uma paragem em POI no itinerário em curso, prima 6.

"Guardar" 5

É possível aceder aos locais guardados:

- "Com texto";
- "Favoritos";
- "Guardados";
- "A visitar";
- "Contactos".

Nota: as localizações guardadas são sincronizadas com a sua conta Google mesmo que sejam utilizadas noutros dispositivos associados à sua conta.

"Navegar no mapa"



Para explorar o mapa, mova o mapa mantendo a pressão do dedo no ecrã enquanto o arrasta.

Para afastar/aproximar o mapa, prima os botões 9 ou aumente/diminua a distância entre os seus dois dedos no ecrã.

Para recentrar o mapa, prima o botão "Recentrar" 8.

Introduzir um destino com um itinerário em curso



Quando existe um itinerário em curso, é possível aceder às seguintes funções:

- "Escolher outro itinerário" 12;

INTRODUZIR UM DESTINO

- "Procurar ao longo do itinerário" **10**;
- "Definições de navegação" **13**;
- "Parar navegação" **14**;
- "Pré-visualização do itinerário" **11**;
- ...

"Escolher outro itinerário" **12**

Para ver os restantes itinerários sugeridos pelo sistema multimédia sugeridos pelo sistema multimédia, prima **12**.

"Procurar ao longo do itinerário" **10**

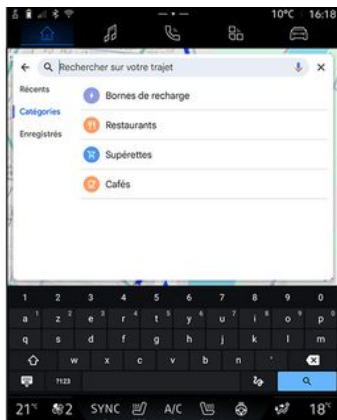

Esta função permite procurar e/ou adicionar uma ou várias etapas ao

itinerário em curso. É possível adicionar:

- uma procura utilizando o reconhecimento de voz;
- "Postos de carregamento";
- "Restaurantes";
- "Lojas de conveniência";
- "Cafés".

"Definições" **13**

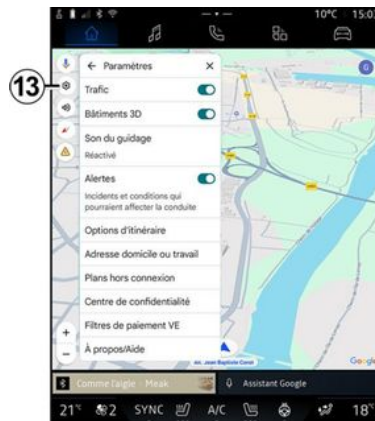

Utilize este menu para aceder às seguintes definições de navegação:

- "Trânsito";
- "Edifícios 3D";
- "Som de navegação";
- "Alertas";
- "Opções do itinerário";

- "Mudar o endereço da residência ou do local de trabalho" (se já tiverem sido guardados);
- "Mapas offline";
- "Centro de confidencialidade";
- "Filtros de pagamento de VE";
- "Informações do sistema/ajuda".

Para mais informações sobre as "Definições", consulte o capítulo "Definições de navegação" ➔ **45**.

"Parar navegação" **14**



Utilize esta função para cancelar o itinerário em curso. Prima **14** para parar a atual navegação.

INTRODUZIR UM DESTINO

"Pré-visualização do itinerário" 11



Na pré-visualização do itinerário 11, é possível visualizar o itinerário em curso, assim como outros itinerários alternativos.

Premindo um dos itinerários, é possível visualizar o trajeto e a respetiva distância e duração.

Mundo "Navegação" para veículos elétricos

A configuração do sistema multimédia depende do motor do seu veículo elétrico (por exemplo, "Estação de carga")

São apresentados menus adicionais e regulações diferentes.

Nota:

- os serviços devem ser ativados para visualizar os postos de carregamento disponíveis. Consulte o capítulo "Ativar os serviços" → 12;
- para beneficiar de todas as funções de navegação, introduza informações sobre o seu veículo (por exemplo, tipo de tomada de carga) ligando a sua conta Google.

Definições de postos de carregamento

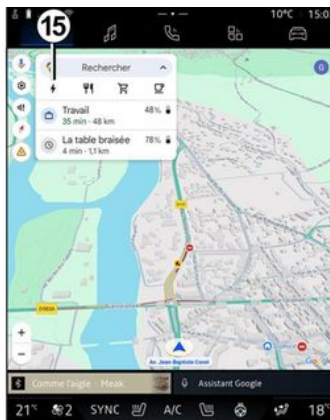

Nas definições de postos de carregamento 15, é possível definir os filtros em 16 de modo a permitir que o ecrã de navegação apresente apenas os postos de carregamento que reúnam critérios como, por exemplo:

- velocidades de carga (por exemplo, 150 KW ou superior);
- tipos de tomadas compatíveis (por exemplo, CCS tipo 2, etc.);
- redes de pagamento disponíveis (por exemplo, Mobilize Charge Pass, etc.).

Para ativar/desativar os filtros, prima:

- velocidades de carga 17;
- tomadas compatíveis 18;

INTRODUZIR UM DESTINO

- redes de pagamento **19**;
- tempo de carga **20**.

Nota: se o ícone do filtro estiver destacado, tal indicará que a função está ativa.

Introduzir um destino



Ao introduzir um destino, o sistema multimédia informa-o sobre se é possível chegar até esse destino com o nível de carga restante da bateria do veículo.

Se o destino for acessível, a percentagem de carga estimada da bateria ao chegar ao destino será apresentada em **21**.

Nota:

- após o início da navegação, o nível de carga estimada da bateria à chegada será atualizado continuamente enquanto conduz;
- o período de carga está incluído no tempo do trajeto.

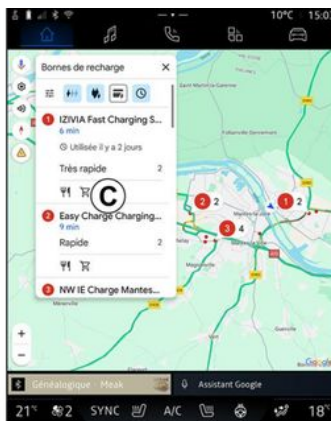

Se apenas for necessária uma paragem para carregar, será possível escolher o posto de carregamento pretendido.

Se forem necessárias várias cargas para chegar ao destino, o sistema multimédia calculará automaticamente uma combinação otimizada de postos de carregamento para que o itinerário total seja o mais breve possível.

É possível ver os nomes dos postos de carregamento públicos na lista **C**, assim como o trajeto e os diversos locais dos postos de carregamento no mapa.

Nota: a lista de postos de carregamento é atualizada em tempo real pelo "Google Maps".

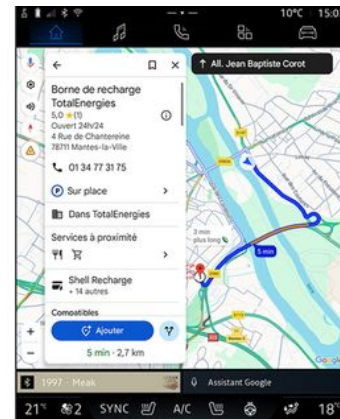

Prima um dos postos de carregamento apresentados em **C** para ver os seguintes detalhes:

- nome, classificação, horário de funcionamento e endereço;
- tipo e número de tomadas de carga disponíveis;
- tempo, distância e nível restante da carga estimada da bateria no momento da chegada;

INTRODUZIR UM DESTINO

- método de pagamento;

- ...

2

Nota: as informações sobre a disponibilidade das tomadas de carga apresentadas no ecrã poderão sofrer alterações durante a navegação.



Em seguida, é possível:

- iniciar a navegação até ao posto;

- ligar para a estação;

- ...

REGULAÇÃO DE NAVEGAÇÃO

Menu de "Definições"



Por motivos de segurança, efetue as regulações com o veículo parado.



No mundo "Navegação" , prima o ícone de "Definições" **1** para aceder às definições de navegação.



No ícone "Definições" **1**, é possível aceder às seguintes definições:

- "Trânsito" **2**;
- "Edifícios 3D" **3**;
- "Som de navegação" **4**;
- "Alertas" **5**;
- "Opções do itinerário" **6**;
- "Endereço da resistência ou local de trabalho" **7**;
- "Mapas offline" **8**;
- "Centro de confidencialidade" **9**;
- "Filtros de pagamento de VE" **10**;
- "Informações do sistema/ajuda" **11**;
- ativar/desativar a função "Trânsito" **12**;
- ativar/desativar a função "Edifícios 3D" **13**;

- ativar/desativar a função "Alertas" **14**.

"Trânsito" **2**

Esta função permite receber informações de trânsito em tempo real, como, por exemplo:

- informações de trânsito e incidências na sua zona;
- acidentes, trabalhos na via ou encerramento de estradas nas proximidades;
- ...

Prima **12** para ativar/desativar a função "Trânsito".

"Edifícios 3D" **3**



REGULAÇÃO DE NAVEGAÇÃO

Pode optar por visualizar edifícios em 3D onde o mapeamento assim o permitir. Prima **13** para ativar/desativar a função.

"Som de navegação" 4



A partir desta definição, é possível:

- cortar o som da "Navegação" **15**;
- cortar o som da "Navegação" e manter apenas o som dos alertas de "Trânsito" **16**;
- reativar o som de navegação **17**;
- testar o som da "Navegação" para ajustar o volume do reativar o som de navegação **18**.

"Alertas" 5

Esta função permite-lhe receber alertas relativos a incidências e condições que possam afetar a sua condução.

Para ativar/desativar os alertas, prima **14**.

"Opções do itinerário" 6

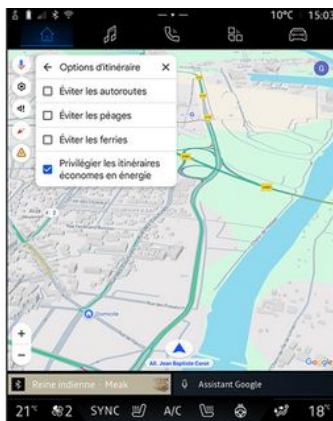

A partir desta definição, é possível ativar/desativar as seguintes opções de itinerário:

- "Evitar vias principais";
- "Evitar estradas com portagem";
- "Evitar ferry-boats";
- "Dar prioridade à eficiência energética".

"Endereço da residência ou local de trabalho" 7

Pode configurar o endereço da sua residência e do local de trabalho neste menu.

"Mapas offline" 8



Os mapas offline permitem transferir e guardar mapas no sistema multimédia de modo a que possam ser utilizados quando se encontrar num local em que a ligação à Internet seja lenta ou esteja inacessível ou caso não pretenda utilizar a ligação à Internet.

A lista de mapas offline está disponível em **A**.

REGULAÇÃO DE NAVEGAÇÃO

Para adicionar um mapa offline a "Seleção personalizada", prima **19**.

Seleção personalizada

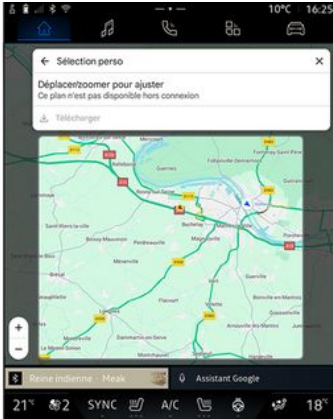

Esta função pode ser utilizada para selecionar uma área no mapa a transferir, juntamente com as respetivas informações.

Percorra e amplie ou reduza o mapa para configurar a seleção a transferir.

"Centro de confidencialidade" **9**



A partir deste menu, é possível configurar os seguintes dados a partilhar:

- "Partilhar dados de condução com a Google";
- "Mapas offline".

Para aceder diretamente às definições de localização do veículo, prima "Aceder às definições de localização" **20** no menu "Mapas offline".

"Partilhar dados de condução com a Google"

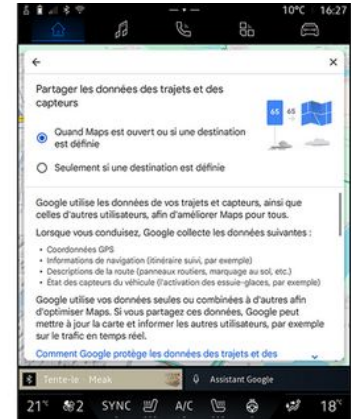

Os seus dados de condução e localização podem ser partilhados com a Google. Estes dados podem ser utilizados para melhorar as informações fornecidas pela Google a si e a outros utilizadores, como, por exemplo, navegação, condições de circulação em tempo real, disponibilidade de "Mapas offline", etc.

A partilha poderá ser:

- "Desativada";
- apenas ativada "Durante a navegação detalhada";
- "Sempre ativa".

REGULAÇÃO DE NAVEGAÇÃO

Opções de "Mapas offline"

2

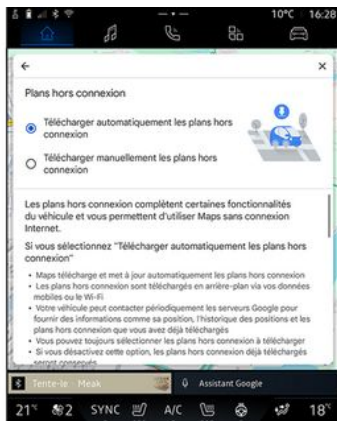

É possível optar por transferir as atualizações dos mapas offline da seguinte forma:

- automaticamente;
- ou
- manualmente.

Nota: para mais informações, consulte os detalhes e as instruções apresentados no ecrã multimédia.

"Filtros de pagamento de VE" 10

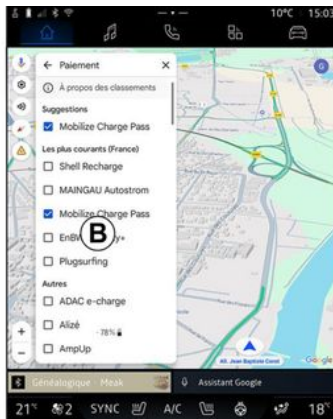

Neste menu, pode seleccionar as opções de pagamento dos postos de carga de veículos elétricos que pretenda filtrar na lista **B**.

"Informações do sistema/ajuda" 11

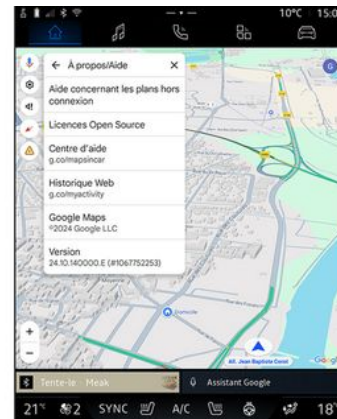

Neste menu, é possível aceder às informações utilizando os seguintes elementos:

- "Ajuda com os mapas offline";
- "Licença Open Source";
- "Centro de ajuda";
- "Histórico Web";
- « Google Maps » ;
- "Versão";
- ...

FONTES DE ÁUDIO

Apresentação



No mundo "Áudio" , é possível selecionar a fonte de áudio que pretende escutar premindo "Fontes" 1.

É igualmente possível selecionar a fonte de áudio utilizando o comando sob o volante. Para mais informações, consulte o capítulo "Apresentação dos comandos" → 8.

As fontes de áudio poderão variar consoante o nível de equipamento.

Apenas as fontes de áudio disponíveis e transferidas a partir da aplicação "Google Play Store" são

apresentadas e podem ser selecionadas no ecrã multimédia.

Ecrã "Fontes de áudio"



2. Fonte "Android Auto™".
3. Fonte "CarPlay™".
4. Fonte "Áudio Bluetooth®".
5. Fonte "Google News".
6. Sair do ecrã "Fontes de áudio".
7. Fonte "Podcasts".
8. Fonte "Rádio".
9. Fonte "Aplicação".
10. Fonte "USB" (porta USB).

« Android Auto™ »

Utilize esta fonte para escutar música a partir do seu smartphone, se estiver equipado com a aplicação "Android Auto™", através da replicação de smartphone. Para mais informações, consulte os capítulos "Android Auto™, CarPlay™" → 78 e "Música" → 56.

« CarPlay™ »

Utilize esta fonte para escutar música a partir do seu smartphone, se estiver equipado com o serviço "CarPlay™", através da replicação de smartphone. Para mais informações, consulte o capítulo "Android Auto™, CarPlay™" → 78.

"Áudio Bluetooth®"

Esta fonte pode ser igualmente utilizada para escutar a música do seu smartphone, através da ligação Bluetooth®. Para mais informações, consulte os capítulos "Música" → 56 e "Ligar e desligar um telefone" → 63.

"Aplicação"

Utilize esta fonte para escutar música através de aplicações de música por "streaming" e para aceder às aplicações de áudio transferi-

FONTES DE ÁUDIO

das através da aplicação "Google Play Store". Para mais informações, consulte os capítulos "Música" → 56 e "Gestão de aplicações" → 82.

3

« Rádio »

É possível utilizar esta fonte para ouvir rádio. Para mais informações, consulte o capítulo "Ouvir rádio" → 51.

"USB" (porta USB)

Utilize esta fonte para escutar música a partir de uma unidade USB. Para mais informações, consulte o capítulo "Música" → 56.

Nota:

- alguns formatos poderão não ser reconhecidos pelo sistema;
- a unidade USB deve estar no formato FAT32 ou NTFS e dispor de uma capacidade mínima de 8 GB e de uma capacidade máxima de 64 GB.

« Podcasts »

Utilize esta fonte para ouvir "Podcasts".

« Google News »

Utilize esta fonte para ouvir "Google News".

OUVIR RÁDIO

Apresentação



Por razões de segurança, efetue estas operações com o veículo parado.



É possível selecionar uma estação guardada ou percorrer as estações de rádio por lista, consoante o modo selecionado, utilizando o botão no comando sob o volante. Para mais informações sobre os comandos sob o volante, consulte o capítulo "Apresentação dos comandos" → 8.

No mundo "Áudio" , prima o botão 3 para selecionar a fonte "Rádio".

É igualmente possível aceder à fonte "Rádio" a partir do mundo

"Aplicativos" .

Utilizando o comando sob o volante, é possível selecionar a fonte de áudio, navegar pelas estações e alterar o modo de seleção ("Lista", "Favoritos"). Para mais informações, consulte o capítulo "Apresentação dos comandos". → 8.

Ecrã "Rádio"



A. Separador do modo "Lista".

B. Separador do modo "Favoritas".

C. Lista de estações disponíveis.

D. Área de reprodução para a estação de rádio atualmente em escuta e acesso à visualização em ecrã inteiro. Prima esta área para

apresentar a faixa atualmente em escuta em ecrã inteiro.

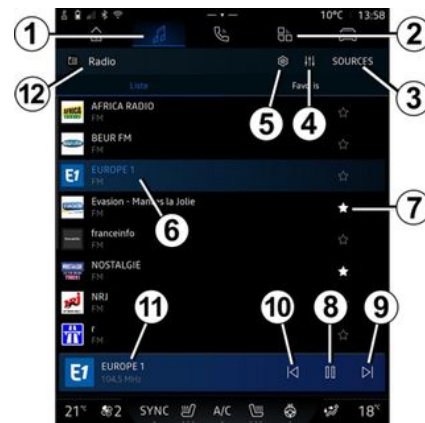

1. Aceda ao mundo "Áudio" .

2. Aceda ao mundo "Aplicativos" .

3. Aceder ao áudio "Fontes".

4. Aceder à "Configurações de áudio".

5. Aceder à "Definições do rádio".

6. Estação de rádio atualmente em audição.

7. Guardar uma estação no "Favoritas".

OUVIR RÁDIO

8. Parar o rádio/reprodução da estação em escuta.

9. Ir para a estação seguinte.

10. Ir para a última estação.

11. Nome da estação de rádio atualmente em escuta. Informações de texto (intérprete, faixa, etc.).

12. Tipo de "Fontes" em escuta.

Nota: algumas informações apenas estão disponíveis em determinadas estações de rádio.

Visualização em ecrã inteiro E



Prima esta zona para visualizar a estação de rádio atualmente em escuta na zona **D** no modo de reprodução em ecrã inteiro.

Para minimizar a visualização em ecrã inteiro **E**, prima **13**.

Com o veículo imobilizado, é possível ativar "Apresentação de imagem com deslocamento automático" premindo o logótipo da estação de rádio atualmente em escuta, se a atual estação DAB o permitir.

Selecionar uma banda de rádio

Prima o botão **5** para definir as seguintes bandas de frequência.

- « FM » ;
- « Frequência Alternativa (AF) » ;
- « Região ».
- "DAB" (rádio digital terrestre):
- « Alternar (DAB ↔ FM) » ;
- "Imagens com deslocamento automático".

Programa de rádio

Consoante a estação em escuta, será possível obter uma visão detalhada dos programas atualmente em escuta e dos programas que serão reproduzidos nas 24 horas seguintes.

Prima o botão **15** para visualizar a lista destes programas.

Nota: esta função apenas estará disponível se a estação estiver disponível na versão DAB, consoante a estação.

Procurar estações

É possível procurar estações de rádio na banda de rádio atual por ordem alfabética na lista: avance ou retroceda para a estação seguinte premindo os botões **14**.

Adicionar/remover uma estação de rádio aos/dos "Favoritas"

Na visualização de ecrã inteiro ou no modo "Lista", prima o botão **7** para adicionar/remover a estação atual aos/dos "Favoritas".

OUVIR RÁDIO

Modo "Lista" A

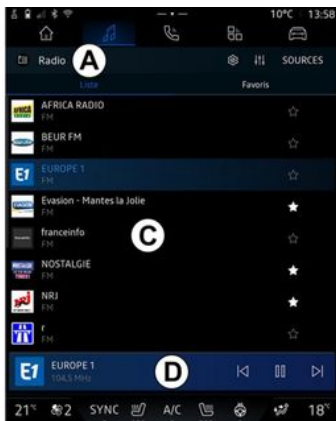

Este modo permite procurar e visualizar as estações captadas pelo sistema multimédia e enumeradas alfabeticamente.

Deslize rapidamente pela lista **C** para enumerar todas as estações. Selecione uma estação de rádio na lista para escutar a mesma diretamente.

A estação de rádio atualmente em escuta é apresentada no minileitor **D**. Prima esta área para apresentar a estação de rádio atual em ecrã inteiro.

Se as estações de rádio na banda "FM" não utilizarem o sistema RDS

ou se o veículo estiver situado numa área com má receção de rádio, o nome da estação não será apresentado no ecrã, apenas a frequência.

Nota: algumas informações apenas estão disponíveis em determinadas estações de rádio.

Modo "Favoritas" B

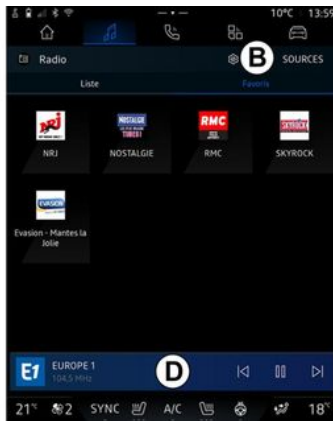

Este modo permite aceder às estações de rádio previamente memorizadas.

Selecione uma estação de rádio na lista para escutar a mesma diretamente.

A estação de rádio atualmente em escuta é apresentada no minileitor **D**.

Menu "Definições do rádio" 5

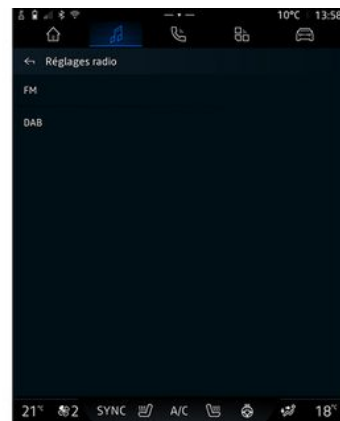

No menu "Definições do rádio" **5**, é possível aceder às seguintes definições da função do rádio:

- "TA/I-Traffic (consoante o equipamento);
- « FM »;
- "DAB" (consoante o equipamento e o país);
- "i-mensagem" (consoante o equipamento e o país).

OUVIR RÁDIO

"TA/I-Traffic" (informações de trânsito)

(consoante o equipamento)

Quando esta função é ativada, o sistema de áudio permitirá a receção de boletins noticiosos (consoante o país) se forem difundidos por determinadas estações de rádio FM e DAB.

Em seguida, será necessário seleccionar a frequência da estação que transmita informações de trânsito. Se estiver a escutar outra fonte (USB, Bluetooth®), esta será automaticamente interrompida sempre que forem recebidas informações de trânsito.

« FM »

Nas regulações, pode ativar ou desativar os seguintes elementos:

- « Frequência Alternativa (AF) » ;
- « Região ».

« Frequência Alternativa (AF) »

A frequência de uma estação de rádio "FM" poderá ser diferente consoante a zona geográfica.

Ative a função "Frequência Alternativa (AF)" para continuar a escutar a mesma estação de rádio ao mudar de área geográfica.

O sistema áudio irá sintonizar automaticamente uma estação de rádio ainda que emita numa frequência diferente, sem interrupções.

Nota: nem todas as estações de rádio oferecem esta possibilidade.

As más condições de receção podem provocar por vezes mudanças bruscas e desagradáveis de frequência. Neste caso, desative o modo de seguimento automático de mudança de frequência.

« Região »

Quando o modo "Região" é ativado, se o nível do sinal diminuir, o rádio passará para uma nova frequência que funcionará como retransmissor da estação anteriormente em escuta.

Nota:

- por vezes, as estações da mesma zona difundem programas diferentes ou utilizam nomes de estação de rádio diferentes;
- algumas estações de rádio difundem emissões em frequências regionais. Neste caso:

- com o modo "Região" ativado: o sistema não passará para o transmissor da nova região, mas alternará normalmente entre os transmissores da região inicial;

- Com o modo "Região" desativado: o sistema passará para o transmissor da nova região, mesmo que o programa emitido seja diferente.

« DAB »

(consoante o equipamento e o país)

Nas regulações, pode ativar ou desativar os seguintes elementos:

- « Alternar (DAB ↔ FM) » ;
- "Imagens com deslocamento automático" (consoante o equipamento).

« Alternar (DAB ↔ FM) »

Quando esta função está ativa, se a receção da estação DAB atualmente em escuta for fraca, o sistema do rádio passará automaticamente para uma estação FM equivalente (se disponível).

O sistema áudio regressará novamente à estação DAB digital assim que a receção estiver disponível.

Nota: esta função apenas estará disponível se a estação dispuser das versões FM e DAB.

"Imagens com deslocamento automático"

OUVIR RÁDIO

Quando esta funcionalidade está ativada e se a estação DAB atualmente em escuta o permitir, uma apresentação de imagens deslocar-se ao longo do ecrã no modo de reprodução em ecrã inteiro.

Nota: esta função apenas está disponível num veículo parado, premindo o logótipo da estação de rádio em escuta.

« i-mensagem »

(consoante o equipamento e o país)

Quando esta função está ativa, é possível escutar automaticamente informações noticiosas assim que são difundidas por determinadas estações de rádio "DAB".

Se selecionar depois outras fontes, a difusão do tipo de programa escolhido irá interromper a leitura dessas outras fontes.

Nas definições, é possível ativar/desativar as mensagens para os seguintes tópicos:

- « Emergência » ;
- « Aviso » ;
- « Tempo » ;
- « Notícias » ;
- « Evento » ;
- « Desporto » ;
- « Diversos ».

« Configurações de áudio » 4

No ícone 4, é possível configurar as definições de áudio.

Para mais informações sobre as definições disponíveis, consulte o capítulo "Configurações de áudio" → 59.

MÚSICA

Apresentação



Por motivos de segurança, efetue as regulações com o veículo parado.



É possível alterar a fonte de áudio utilizando o botão no comando sob o volante.

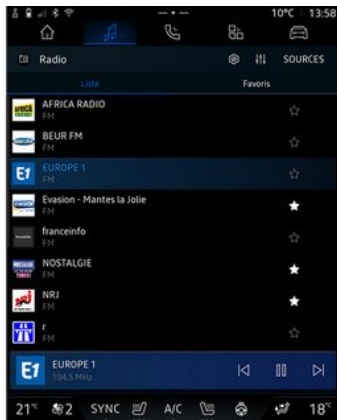

No mundo "Áudio" , prima "Fontes" 1 para selecionar a fonte de música a escutar.

Utilizando o comando sob o volante, é possível selecionar a fonte de áudio a escutar e navegar pelas faixas e pastas de música. Para mais informações, consulte o capítulo "Apresentação dos comandos". ➔ 8.

As fontes de música poderão variar consoante o nível de equipamento. Apenas as fontes disponíveis são apresentadas e podem ser selecionadas no ecrã multimédia.

Nota:

- o ecrã e os comandos poderão variar consoante a aplicação de streaming de áudio utilizada;
- alguns formatos poderão não ser reconhecidos pelo sistema;
- a unidade USB deve estar no formato FAT32 ou NTFS e dispor de uma capacidade mínima de 8 GB e de uma capacidade máxima de 64 GB.

Menu "Fontes" 1

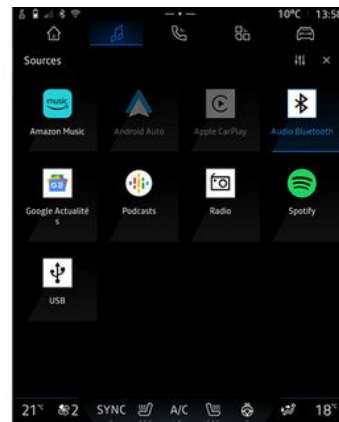

No menu "Fontes" 1, é possível selecionar música a partir das várias fontes disponíveis.

Selecione uma fonte de entrada ligada ao sistema multimédia na lista que se segue:

- « Rádio » ;
- "USB" (porta USB);
- "Áudio Bluetooth®";
- « Podcasts » ;
- « CarPlay™ » ;
- « Android Auto™ » ;
- aplicação de streaming de áudio;
- ...

MÚSICA

As fontes de música poderão variar consoante o nível de equipamento.

Nota: é possível instalar outras fontes multimédia através da "Google Play Store", as quais serão apresentadas na lista de fontes disponíveis. Para mais informações sobre a instalação de aplicações, consulte o capítulo "Gerir aplicações" → 82.

Modo de "reprodução"



4. Informações sobre a faixa de áudio em escuta (título da faixa, nome do intérprete, título do álbum e imagem da capa, caso tenham sido transferidos da fonte).

2. Aceda ao mundo "Áudio" .

3. Aceder à atual lista de reprodução;

4. Tempo e duração da faixa de áudio reproduzida.

5. Ativar/desativar a função de repetição da faixa ou de repetição contínua.

6. Reproduzir a faixa de áudio seguinte.

7. Pausar/retomar a faixa de áudio.

8. Pressão breve: regressar ao início da faixa de áudio atual.

Nova pressão breve (no espaço de 3 segundos após a primeira pressão breve): reproduza a faixa de áudio anterior.

9. Ativar/desativar a reprodução aleatória das faixas de áudio.

10. Barra de progresso da faixa de áudio em escuta.

11. Voltar ao modo de lista com o mini leitor.

Nota:

- é possível optar por apresentar a reprodução da música em ecrã inteiro **A** ou no minileitor **B**;
- consoante o telefone e a aplicação de streaming de música, de-

terminadas funções poderão não estar disponíveis.

"Bluetooth®", "USB" e aplicação de streaming de áudio

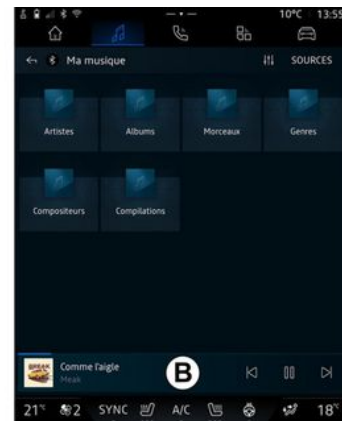

Na fonte de "Áudio Bluetooth®", "USB" ou na aplicação de streaming de música, é possível aceder às listas de reprodução por categoria:

- « Artistas » ;
- « Álbuns » ;
- « Músicas » ;
- « Playlists » ;
- ...

A faixa atualmente em reprodução é apresentada no minileitor **B**. Prima esta zona para visualizar a

MÚSICA

faixa atualmente em escuta no modo de reprodução **A**.

"Procurar"

(Consoante o tipo de "Fontes")



Ao premir o ícone "Procurar" **12** (a disponibilidade depende do tipo de

"Fontes" no mundo "Áudio" , é possível procurar:

- o título de uma faixa;
- um álbum;
- um intérprete;
- uma lista de reprodução;
- ...

Introduza o nome através do teclado.

Assim que introduzir as primeiras letras, o sistema multimédia sugere nomes associados.

Selecione o nome a partir da lista de sugestões.

"Definições áudio" **13**

No ícone **13**, é possível configurar as definições de áudio.

Para mais informações sobre as definições disponíveis, consulte o capítulo "Configurações de áudio" → **59**.

REGULAÇÕES ÁUDIO

Apresentação



Por motivos de segurança, efetue as regulações com o veículo parado.

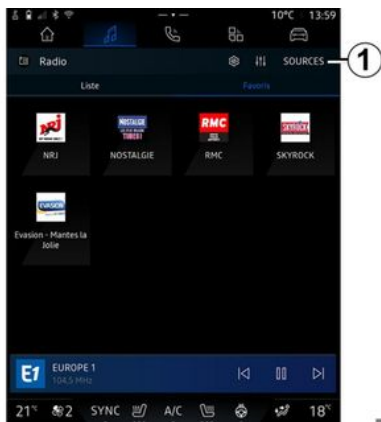

No ícone **1**, é possível configurar as seguintes definições de áudio:

- « Ambiente »;
- « Som ».

« Ambiente »



No separador **A**, é possível escolher um dos seguintes equalizadores musicais predefinidos:

- "Fidelidade";
- "Texto";
- "Dinâmico";
- "Intenso";
- ...

Nota: a disponibilidade dos equalizadores de música depende do equipamento.

« Som »



No separador **B**, é possível configurar as seguintes definições:

- « Normalizar volume » ;
- « Balanço / Fader » ;
- « Controlo do som » ;
- « Volume / velocidade ».

REGULAÇÕES ÁUDIO

« Balanço / Fader »



Esta função permite parametrizar a repartição do som. Prima "Central" ou "Dianteiro" para otimizar a distribuição do som por todos os ocupantes do veículo ou para o conforto dos passageiros traseiros (som cortado atrás e volume moderado na dianteira do veículo). Quando toca no ecrã ou quando o modo "Manual" é selecionado, pode alterar as definições deslocando a localização de destino 2.

« Controlo do som »

Esta função pode ser utilizada para equalizar o áudio:

- ativar/desativar "Subwoofer";
- « Graves » ;
- « Médios » ;
- « Agudos » ;
- ...

O modo "Subwoofer" otimiza os elementos do som para criar uma experiência de áudio imersiva dentro do veículo.

« Volume / velocidade »

Esta função pode ser utilizada para ajustar automaticamente o nível do volume em função da velocidade do veículo. Prima "Volume / velocidade" e, em seguida, ajuste a sensibilidade ou desative-a premindo diretamente o cursor na barra de nível "Volume / velocidade".

« Normalizar volume »

Esta função pode ser usada para manter um volume de som constante dum fonte de áudio para outra.

EMPARELHAR E LIGAR UM TELEFONE

Registrar, eliminar um telemóvel



Por razões de segurança, efetue estas operações com o veículo parado.

Apresentação



Esta função permite emparelhar o seu telefone com o sistema multimédia.

É possível aceder ao menu "Sincronizar novo dispositivo" através das seguintes opções:

- no mundo "Telefone" , prima "Ligar por Bluetooth®" (se não estiver presente um telefone emparelhado);

- o mundo "Aplicativos" , e, em seguida, "Gestor de dispositivos";

- o mundo "Veículo" , "Definições" e, em seguida, "Bluetooth®";

- no mundo "Telefone" , prima o ícone "Definições" , e, em seguida, "Gestor de dispositivos" (se já existir um telefone emparelhado);

- o mundo "Áudio" , selecione a fonte "Bluetooth®" e, em seguida, prima "Ligar por Bluetooth®" (se não estiver presente um telefone emparelhado);

- no centro de notificações, o ícone "Definições" , e, em seguida, "Bluetooth®".

Nota: se não existir um telefone ligado ao sistema multimédia, alguns menus serão desativados e o sistema sugerirá o estabelecimento de uma ligação a um telefone.

Emparelhar o seu telefone permitirá que o sistema multimédia aceda às funções do seu telefone. Não serão armazenadas quaisquer cópias dos seus contactos ou dados pessoais no sistema multimédia.

Para permitir que o sistema multimédia gira os telefones equipados com "dual SIM", configure o seu telefone para utilizar um SIM predefinido. Consulte o manual do utilizador do telefone.

Nota:

- antes do emparelhamento, certifique-se de que o Bluetooth® do telefone está ativo e regule o respetivo estado para "visível";
- o veículo deve estar imobilizado para que um telefone seja emparelhado.

Emparelhar um telemóvel

Para utilizar o sistema mãos livres, emparelhe o telefone Bluetooth® com o sistema multimédia.

Para mais informações sobre a ativação do estado visível do seu telefone, consulte o manual de utilizador do seu telefone.

O telefone poderá pedir autorização para partilhar os seus contactos, registos de chamadas, mensagens, etc. Aceite a partilha se pretender aceder a essas informações no sistema multimédia.

No mundo "Telefone" , e, em seguida, "Ligar por Bluetooth®" ou

no mundo "Aplicativos" , e, em seguida, "Gestor de dispositivos" no sistema multimédia:

- é apresentada uma mensagem no ecrã a propor o emparelhamento de um telefone;

EMPARELHAR E LIGAR UM TELEFONE

- prima "Sincronizar novo dispositivo". O sistema multimédia procura telefones visíveis com o Bluetooth® ativado nas imediações;
- seleccione o telefone na lista de sugestões ou seleccione o sistema multimédia no telefone.

É apresentada uma mensagem no ecrã do sistema multimédia e no telefone, convidando-o a aceitar o pedido de emparelhamento caso o código proposto seja idêntico entre o telefone e o sistema multimédia.

Após o emparelhamento do telefone com o sistema multimédia, pode seleccionar os serviços que pretende utilizar através de "Gestor de dispositivos". Para mais informações, consulte "Ligar e desligar um telefone" ➔ 63.

Nota: o telefone está associado ao perfil utilizado aquando do emparelhamento. O telefone poderá estar indisponível noutros perfis de utilizador.

Emparelhar um novo telemóvel



Na aplicação "Gestor de dispositivos", é possível emparelhar um telefone novo com o sistema multimédia:

- prima "Bluetooth® (Emparelhar um novo dispositivo)" e, em seguida, o ícone 1 "Sincronizar novo dispositivo";
- seleccione o telefone novo na lista de sugestões e, em seguida, finalize o procedimento de emparelhamento.

É igualmente possível adicionar um novo telefone no mundo "Veículo"

, "Definições", "Bluetooth®", "Sincronizar novo dispositi-

tivo" e, em seguida, seleccionar o seu novo telefone a partir da lista de sugestões e finalizar o procedimento de emparelhamento.

O telefone novo está agora emparelhado com o sistema multimédia. É possível emparelhar, no máximo, seis telefones em simultâneo (os telefones utilizados apenas através da replicação com fios Android Auto™ ou CarPlay™ são adicionalmente apresentados no "Gestor de dispositivos"). Além disso, é aconselhável desemparelhar manualmente o telefone pretendido antes de emparelhar um novo. Caso contrário, o "Gestor de dispositivos" substituirá automaticamente o dispositivo com a data de utilização mais antiga.

Eliminar um telemóvel

No menu "Gestor de dispositivos", é possível desemparelhar o telefone do sistema multimédia:

- prima o ícone 2 do telefone para desemparelhar;
- prima "Sim" para confirmar.

EMPARELHAR E LIGAR UM TELEFONE

Ligar, desligar um telemóvel



Por razões de segurança, efetue estas operações com o veículo parado.



Determinadas funcionalidades apenas estão disponíveis quando o veículo está parado.

Ligar um telemóvel

Para ligar um telefone, é necessário emparelhá-lo previamente. Para mais informações, consulte o capítulo "Emparelhar e desemparelhar um telefone" → 61.

Nota: se não estiver ligado ao sistema multimédia qualquer telefone, alguns menus serão desativados.

Ligar o seu telefone permitirá que o sistema multimédia aceda às funções do seu telefone. Não serão armazenadas quaisquer cópias dos seus contactos ou dados pessoais no sistema multimédia.

Para permitir que o sistema multimédia gira os telefones equipados com "dual SIM", configure o seu telefone para utilizar um SIM predefinido. Consulte o manual do utilizador do telefone.

Ligação automática

Quando o sistema multimédia é ativado, procura os telefones eventualmente emparelhados com o Bluetooth® ativado que se encontrem nas proximidades (até 10 metros de distância). O sistema apresenta automaticamente os dados do último telefone ligado (lista telefónica, música, etc).

Nota: quando o telefone é automaticamente ligado ao sistema multimédia, a apresentação dos dados (lista telefónica, SMS, contactos, etc.) apenas será permitida se tiver autorizado previamente a partilha de dados ao emparelhar o telefone com o sistema multimédia. Para mais informações, consulte o capítulo "Emparelhar e desemparelhar um telefone" → 61.



Para mais informações, consulte um representante da marca.

Ligação manual

É possível ligar/desligar manualmente o telefone do sistema multimédia através do menu "Bluetooth®", ao qual é possível aceder:

- o mundo "Veículo"



, "Definições" e, em seguida, "Bluetooth®";

- o centro de notificações, "Definições"



e, em seguida, "Bluetooth®".

No menu "Bluetooth®", é apresentada uma lista de telefones emparelhados.

Selecione os serviços e o telefone que pretende ligar e certifique-se de que a função Bluetooth® foi ativada.

Nota: se estiver em curso uma chamada durante a ligação do telefone, será automaticamente transferida para os altifalantes do veículo.

EMPARELHAR E LIGAR UM TELEFONE

Gerir dados de serviço

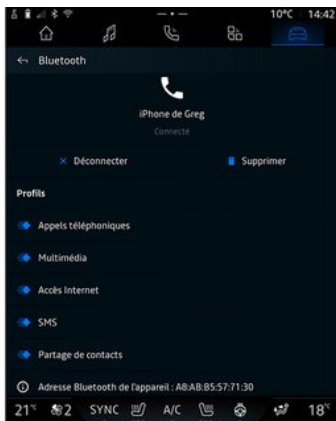

Para aceder à sua lista telefónica, música e ligação à Internet diretamente através do sistema multimédia, é necessário autorizar a partilha de dados de serviço a partir dos "Perfis" dos seus "Dispositivos emparelhados", disponíveis no menu "Bluetooth®". Seleccione o seu telefone na lista de "Dispositivos emparelhados" e, em seguida, ative/desative os serviços que pretende utilizar:

- "Chamadas telefónicas": efetuar e receber chamadas;
- "Multimédia": aceder à sua música;

- "Acesso à Internet": aceder à partilha da ligação à Internet por Bluetooth® (consulte o capítulo "Definições do sistema" → 124);
- "SMS": enviar e receber SMS;
- "Partilha de contactos": aceder à lista telefónica e ao registo de chamadas;
- ...

Nota: se o serviço estiver destacado, tal indicará que o serviço está ativo.

 Ao utilizar o serviço de "Acesso à Internet", para acelerar as transferências de dados, é igualmente possível utilizar a ligação à Internet do telefone através de "Ponto de acesso e partilha de ligações" WIFI (sujeito aos custos e às limitações impostos pelo operador da rede móvel).

« Gestor de dispositivos »



O gestor de dispositivos é utilizado para gerir os serviços do telefone conectado. É preferível utilizar a aplicação "Gestor de dispositivos"



para gerir estes serviços.

No mundo "Aplicativos"  e, em seguida, "Gestor de dispositivos", seleccione o seu telefone na lista de sugestões e, em seguida, seleccione as funções do telefone que pretende ativar/desativar:

- « Telefone » 1 ;
- "Música" 2 ;
- aplicação de replicação de smartphone 3 ;

EMPARELHAR E LIGAR UM TELEFONE

- desemparelhar o telefone **4**.

Nota:

- se o ícone do serviço estiver des-
tacado, tal indicará que o serviço
está ativo;

- determinados telefones permiti-
m a transferência automática
de dados.

É igualmente possível aceder ao
"Gestor de dispositivos" através do
ícone "Gestor de dispositivos" dis-
ponível no widget "Telefone" do

mundo "Ecrã inicial" .

Mudar o telefone ligado

Em "Gestor de dispositivos", seleci-
one os serviços a ligar a outro te-
lefone já emparelhado e presente
na lista de dispositivos.

Nota: para mudar de telefone liga-
do, será necessário emparelhar
previamente mais de um telefone.

Desligar um telefone

No mundo "Aplicativos"  e,
em seguida, "Gestor de dispositi-
vos", prima o ícone destacado do
serviço do telefone que pretende
desligar:

- « Telefone » **1** ;

- "Música" **2**;

- aplicação de replicação de
smartphone **3**.

É igualmente possível desligar o
telefone a partir do menu "Bluetoo-
th®": seleccione o seu telefone na
lista de "Dispositivos emparelha-
dos" e, em seguida, prima "Desli-
gar".

Nota: se existir uma chamada ati-
va quando o telefone for desliga-
do, a chamada será automatica-
mente transferida para o telefone.

GESTÃO DE CHAMADAS

Chamada telefónica

Mundo "Telefone"

No mundo "Telefone" .

Nota: para realizar uma chamada, o telefone deve estar ligado ao sistema multimédia. Para mais informações, consulte "Ligar e desligar um telefone" → 63.

Efetuar uma chamada

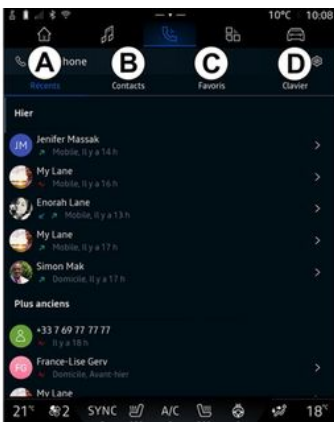

Pode fazer uma chamada selecionando:

- um número do registo de chamadas, acendendo ao separador "Chamadas recentes" **A**;
- um contacto na lista telefónica a partir do menu "Contactos" **B**;
- um contacto nos favoritos a partir do menu "Favoritas" **C**;
- as teclas no teclado numérico a partir do menu "Teclado" **D**.

Ecrã "Chamada ativa"



1. Nome e número de telefone do contacto.
2. Duração da chamada em curso.
3. Colocar a chamada atual em espera.

4. Transferir a chamada para o telefone.

5. Desligar.

6. Aceder ao teclado para marcar um número.

7. Ativar/desativar o microfone.

Receber uma chamada

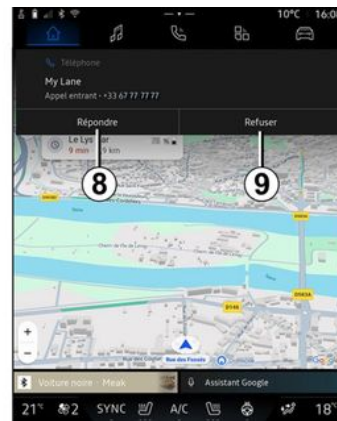

GESTÃO DE CHAMADAS



Ao receber uma chamada, o ecrã "Chamadas recebidas" é apresentado e mostra as seguintes informações:

- o nome do contacto (se o número constar da lista de números favoritos ou da sua lista telefónica);
- o número do autor da chamada (se o número não constar da sua lista telefónica);
- "Número privado" (se não for possível apresentar o número).

"Atender"

Para atender uma chamada, prima o comando **10** no volante ou o botão "Atender" **8** no ecrã do sistema multimédia.

"Recusar" uma chamada

Para rejeitar uma chamada recebida, prima duas vezes o comando no volante **10** ou prima o botão "Recusar" **9** no ecrã do sistema multimédia.

A pessoa que lhe liga é então redirecionada para as mensagens de voz.

Durante uma chamada



Durante uma chamada, pode:

- regular o volume utilizando os botões de comando sob o volante ou utilizando os botões de volume no ecrã multimédia;
- terminar uma chamada premindo "Terminar chamada" **5** ou premindo o botão **10** no volante;

- colocar uma chamada em espera premindo o botão **3**. Para retornar a chamada, prima novamente o botão **3**;
- transferir a chamada para o telefone ligado premindo o botão Transferir para o telefone **4**;
- atender uma segunda chamada e alternar entre duas chamadas premindo **11**;

Nota:

- assim que atender a segunda chamada recebida, a primeira chamada será automaticamente colocada em espera;
- durante uma chamada, pode receber uma segunda chamada, mas não pode efetuar uma segunda chamada;
- aceda ao teclado digital premindo o botão "Teclado" **6**;
- ative/desative o microfone premindo o botão "Cortar o som" **7**.

Durante uma chamada, pode mudar de Mundo sem terminar a chamada em curso.

Prima o mundo "Telefone"  para regressar.

Terminar uma chamada

Para terminar a chamada em curso, desligue premindo o comando

GESTÃO DE CHAMADAS

10 no volante ou o botão "Terminar chamada" 5 no ecrã do sistema multimédia.

Lista telefónica



Por razões de segurança, efetue estas operações com o veículo parado.



Determinadas funcionalidades apenas estão disponíveis quando o veículo está parado.

Menu "Lista telefónica"



No mundo "Telefone" , prima o separador "Contactos" **B** para aceder à lista telefónica do smartphone através do sistema multimédia.

Para permitir que o sistema multimédia gira os telefones equipados com "dual SIM", configure o telefone de modo a permitir que o sistema multimédia aceda à lista telefónica correta do telefone.

1. Telefone ligado.

2. Procurar um contacto por nome ou número.

3. Informações de contacto detalhadas.

Nota: no ecrã de contactos detalhados, é possível iniciar um itinerário de navegação até ao endereço guardado, desde que este tenha sido corretamente introduzido.

4. Lista de contactos no telefone ligado.

Telecarregar a lista do telefone

Por predefinição, durante a ligação de um telefone, os contactos serão sincronizados automaticamente se a ligação mãos livres estiver ativa. Para mais informações, consulte "Ligar e desligar um telefone" → 63.

Nota: para aceder à lista telefónica através do sistema multimédia é necessário autorizar a partilha de dados no telefone. Consulte o capítulo "Emparelhar e desemparelhar um telefone" → 61 e o manual do utilizador do telefone.

GESTÃO DE CHAMADAS

Contactos "Favoritas"



No mundo "Telefone" , prima o separador "Favoritas" **C** para aceder aos contactos guardados nos favoritos do seu smartphone ou adicione-os manualmente a partir da lista de "Contactos" do sistema multimédia.

Adicionar um contacto "Favoritas"

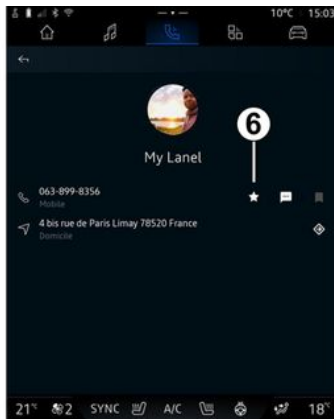

Prima "Adicionar um favorito" **5** para adicionar um contacto à lista de "Favoritas" e, em seguida, siga as instruções apresentadas no ecrã multimédia.

É igualmente possível adicionar um número favorito para o contacto seleccionando a estrela **6**.

Pesquisa de contactos

Pode procurar um contacto introduzindo o respetivo nome ou número de telefone.

Prima a lupa **2**. Introduza alguns dos algarismos ou letras do con-

tacto pretendido utilizando o teclado digital apresentado no ecrã. A lista telefónica apresenta a lista de contactos que começam pela primeira letra introduzida.

Confidencialidade

Não serão armazenadas quaisquer cópias dos seus contactos ou dados pessoais no sistema multimédia.

Por razões de confidencialidade, cada lista transferida só é visível se o telemóvel correspondente estiver ligado.

Registo de chamadas

Acéder ao histórico de "Chamadas recentes"

No mundo "Telefone" , prima o separador "Chamada recente" **A** para aceder ao seu historial de chamadas.

O registo de chamadas é apresentado das mais recentes para as mais antigas.

GESTÃO DE CHAMADAS

Menu "Chamadas recentes"



1. Etiqueta de número.
2. Nome ou número de telefone do contacto.
3. Hora/data da chamada.
4. Aceder aos dados do contacto.
5. Chamada efetuada (seta verde para cima).
6. Chamada recebida (seta azul para baixo).
7. Chamada não atendida (seta vermelha).

Nota: consoante o ecrã multimédia, algumas informações poderão não estar disponíveis.

Navegar no registo de chamadas

Deslize para cima ou para baixo ao longo do ecrã para percorrer as listas de chamadas.

Fazer uma chamada a partir do registo de chamadas

Prima um dos contactos ou números para ligar. A chamada é iniciada automaticamente.

Marcar um número



Por razões de segurança, efetue estas operações com o veículo parado.



1. Número marcado.
2. Eliminar os números.
3. Sugestões de contactos.
4. Chamar.
5. Teclado digital

Acéder a "Teclado"

No mundo "Telefone" , prima o separador "Teclado" **D**.

Fazer uma chamada marcando um número

No separador "Teclado" **D**, marque o número utilizando o teclado **5** e, em seguida, prima o botão **4** para iniciar a chamada.

GESTÃO DE CHAMADAS

A partir do momento em que a primeira introdução é realizada, o sistema multimédia sugere uma lista dos seus contactos com a mesma série de números **3**.

Selecione o contacto para o qual pretende ligar e, em seguida, prima o botão **4** para iniciar a chamada.

Marcar um número com o comando de voz

É possível ditar um número com o comando de voz integrado no sistema multimédia. Para tal, inicie o comando de voz e, em seguida, após o sinal sonoro, diga:

- "Ligar para" e, em seguida, dite o número de telefone para o qual pretende ligar;

ou

- "Ligar para" seguido do nome do contacto para o qual pretende ligar.

O sistema multimédia apresenta o número indicado e começa a ligar para o número em questão.

Nota: se o contacto tiver diversos números de telefone (trabalho, casa, telefone, etc.), poderá optar por um deles. Por exemplo: "Ligar para - Grégory - casa".

Para mais informações sobre o comando de voz, consulte o capítulo "Utilizar o reconhecimento de voz"

→ **25**.

SMS

i Consoante a marca e o modelo do seu telemóvel, determinadas funções poderão não funcionar.



1. Nome/número do remetente da mensagem.
2. Hora de receção;
3. Início da mensagem.

Nota: a pré-visualização de mensagens não é permitida em andamento.

Aceder à "SMS"

No centro de notificações **A**, é possível aceder às SMS do telefone recebidas através do sistema multimédia.

O telefone deve estar ligado ao sistema de telefone mãos livres. É igualmente necessário autorizar a transferência de mensagens (utilizando as regulações do telefone, consoante o modelo) de modo a utilizar todas as respetivas funções.

Nota: consoante o nível de equipamento, o sistema multimédia apenas poderá ler as SMS recebidas em andamento.

Receber SMS

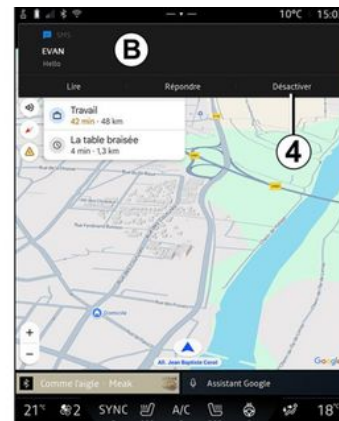

O sistema multimédia informa o condutor da receção de uma nova SMS através de uma mensagem de aviso em **B** apresentada em qualquer menu que esteja aberto. É possível desativar a conversa e parar as notificações premindo o botão **4**.

Por predefinição, após o emparelhamento e a ligação do telemóvel, quando é recebida uma nova mensagem, a mesma está disponível no sistema multimédia.

Nota:

- apenas estarão disponíveis as mensagens recebidas após o em-

SMS

parelhamento e durante a ligação do telefone com o sistema multimédia;

- se a notificação for eliminada ou a conversa for desativada, deixará de ser possível aceder à mensagem no sistema multimédia.

Ler SMS



O sistema multimédia permite que as SMS sejam lidas por um sintetizador de voz premindo o botão "Reproduzir" **5** e, em seguida, responder às mesmas.

É possível desativar a conversa e parar as notificações premindo o botão **4**.

Para impedir a leitura das SMS, diga "Parar Hey Google".

Responder a SMS

O sistema multimédia permite-lhe responder a SMS apenas através do reconhecimento de voz, premindo o botão "Responder" **6**.

Para mais informações sobre o comando de voz, consulte o capítulo "Utilizar o reconhecimento de voz" → **25**.

DEFINIÇÕES DO TELEMÓVEL



Por razões de segurança, efetue estas operações com o veículo parado.



Estas funcionalidades só estão disponíveis quando o veículo está parado.

Menu "Definições"

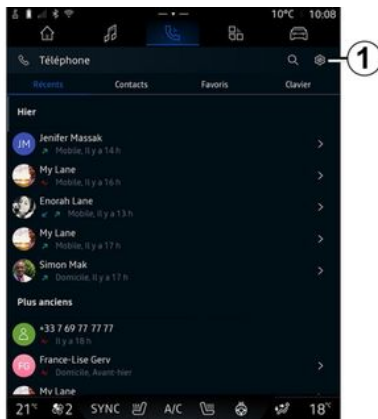

Com o telefone ligado ao sistema, no mundo "Telefone" , prima o ícone "Definições"  1.

No menu "Definições", pode aceder às seguintes regulações:

- "Telefone ligado";
 - "Chamada ativa";
 - "Confidencialidade";
- "Ecrã inicial";
- "Ordem da lista de contactos";
- « Gestor de dispositivos » ;
- "Definições Bluetooth®".

"Ecrã inicial"

Esta definição pode ser utilizada para selecionar o separador que será apresentado quando o ecrã inicial do mundo "Telefone" for iniciado :

- "Recentes" (predefinição);
- "Contactos";
- « Favoritas » ;
- « Teclado ».

"Ordem da lista de contactos"

Esta definição pode ser utilizada para apresentar contactos em ordem alfabética, categorizados por:

- "Nome";

- « Nome ».

Nota: a seleção terá efeito da próxima vez que o sistema multimédia for reiniciado.

"Toque do telefone"



No mundo "Veículo" , prima o menu "Definições" e, em seguida, "Som" para:

- ajustar o "Volume da chamada recebida" 2;
- regular o "Volume do toque do telefone";
- selecionar o tipo de "Toque do telefone" 3.

DEFINIÇÕES DO TELEMÓVEL

Para mais informações, consulte o capítulo "Definições do sistema"

→ 124.

CARREGADOR SEM FIOS

Zona de carregamento por indução

i É imperativo não deixar quaisquer objetos (unidade USB, cartão SD, cartão de arranque, cartão de crédito, joias, chaves, moedas, etc.) na zona de carregamento por indução **1** ao carregar o seu telefone. Remova os eventuais cartões magnéticos ou cartões de crédito da capa do telemóvel antes de posicionar o telemóvel na zona de carregamento por indução **1**.

i Os objetos que permaneçam na zona de carregamento por indução **1** poderão entrar em sobreaquecimento. É aconselhável colocá-los noutros espaços de arrumação disponíveis. (porta-objetos, pala de sol, etc.)



A zona de carregamento por indução **1** pode ser utilizada para carregar um telefone sem necessitar de um cabo.

A zona de carregamento é identificada por:

- um símbolo associado;

e/ou

- o estado de carga será automaticamente apresentado no ecrã enquanto o telefone estiver posicionado na área prevista para o efeito.

Nota: consoante o veículo, a zona **1** está equipada com um dispositivo magnético concebido para manter o seu smartphone na devida posição, desde que o smartpho-

ne esteja equipado com tecnologia magnética ou com uma capa (magnética) compatível. Este sistema permite uma fixação estável e otimiza a carga do seu dispositivo.

A localização da zona de carga poderá variar consoante o veículo. Para mais informações, consulte o Manual do Utilizador do veículo.

Nota:

- o carregamento por indução é iniciada quando a ignição é ligada ou o motor está ligado;
- certifique-se de que o seu telefone é compatível com a carga por indução;
- no sentido de obter a carga ideal, é preferível remover a capa ou a bolsa de proteção do telefone antes de o carregar;
- para obter uma carga ideal, toda a superfície do smartphone deverá coincidir com a máxima superfície possível da zona de carregamento e ser posicionada de forma mais central possível.

Procedimento de carga

Coloque o telefone na zona de carregamento por indução **1**. O carregamento é iniciado automaticamente.

CARREGADOR SEM FIOS

mente e o progresso de carregamento **2** é apresentado no ecrã.

O procedimento de carregamento poderá ser interrompido se for detetado um objeto na zona de carregamento por indução **1** ou se a zona de carregamento por indução **1** estiver em sobreaquecimento. Assim que a temperatura diminuir, o telefone voltará a ser carregado em breve.

Progresso da carga

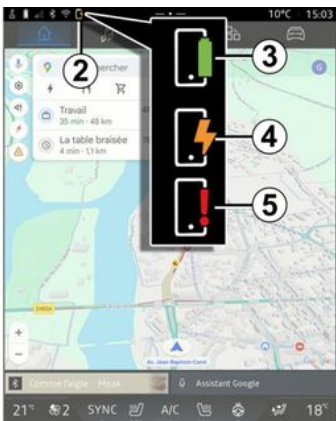

O sistema multimédia informa o condutor sobre o estado de carga do telefone **2**:

- totalmente carregado **3**;
- a carregar **4**;

- objeto detetado na zona de carregamento/objeto em sobreaquecimento/procedimento de carregamento interrompido **5**.

Nota: o sistema multimédia informá-lo-á se o procedimento de carregamento do telefone for interrompido.

Consoante o equipamento, um testemunho de cor situado perto da zona de carregamento informa igualmente sobre o estado de carga:

- verde quando o carregamento for concluído;
- amarelo enquanto o carregamento estiver em curso;
- pisca a amarelo quando é detetado um objeto metálico na área de carga por indução;
- amarelo ou verde desligado, acompanhado de uma mensagem no ecrã multimédia, quando a temperatura da zona de carregamento for demasiado elevada.

Replicação de smartphone

i Ao utilizar a aplicação "Android Auto™" ou o serviço "CarPlay™", estará a usar a ligação à Internet do smartphone (sujeita aos custos e limitações impostos pelo operador da rede móvel).

i As funções da aplicação "Android Auto™" e do serviço "CarPlay™" podem variar consoante a marca e o modelo do smartphone. Para conhecer as particularidades, consulte o website do fabricante, caso exista.

Android Auto™

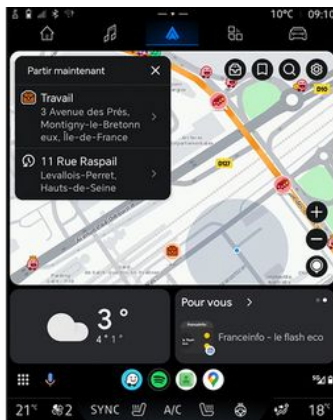

CarPlay™

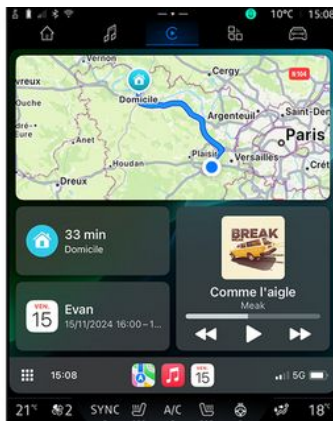

Esta função permite replicar o seu smartphone para usar algumas das suas aplicações e funções no ecrã do sistema multimédia, através de:

- « Android Auto™ »  ;

- « CarPlay™ » .

Nota: quando utilizar "Android Auto™" ou o "CarPlay™", poderá aceder às aplicações de navegação e música do seu smartphone.

Estas aplicações substituirão as aplicações semelhantes integradas no sistema multimédia que já se encontrem em execução.

Apenas é possível utilizar um dos seguintes sistemas de navegação:

- « Android Auto™ » ;
- « CarPlay™ » ;
- o sistema de navegação incluído no sistema multimédia.

Nota: ao utilizar a aplicação "Android Auto™" ou o serviço "CarPlay™", determinadas funções do sistema multimédia continuarão a ser executadas em segundo plano. Por exemplo, se iniciar o "Android Auto™" ou "CarPlay™" e utilizar a navegação do seu smartphone com o rádio do sistema multimé-

ANDROID AUTO™ , CARPLAY™

dia ligado, o rádio continuará a emitir.

Apresentação Android Auto™



O "Android Auto™" é uma aplicação que permite replicar o seu telefone no ecrã do sistema multimédia.

Nota:

– a aplicação "Android Auto™" apenas funcionará se o smartphone estiver ligado à porta USB do veículo ou se estiver ligado sem fios por Bluetooth® para permitir a ligação WIFI automática ao sistema multimédia;

– para garantir que a aplicação funciona corretamente, é aconselhável utilizar cabos USB recomendados pelo fabricante do smartphone.

Primeira utilização

Se ainda não o tiver feito, transfira e instale a aplicação "Android Auto™" a partir da plataforma de transferência de aplicações compatível com o seu smartphone.



Ligue o seu smartphone à porta USB do sistema multimédia ou ligue-o por Bluetooth® para iniciar automaticamente a ligação WIFI.

Aceite os pedidos no smartphone para utilizar a aplicação.

Nota: é possível verificar a compatibilidade do seu smartphone e da respetiva versão do Android através do serviço "Android Auto™"; consulte a documentação da Google.

O sistema multimédia sugere a utilização do serviço "Android Auto™".

A aplicação é iniciada no sistema multimédia e deverá estar visível a partir da zona **A**. A replicação do smartphone substitui o mundo "Te-

lefone"  e o ícone **1**  é apresentado.

Caso o procedimento descrito acima não funcione, repita a operação.

Depois de ser utilizada pela primeira vez, a replicação de smartphone será iniciada automaticamente em futuras sessões.

No mundo "Aplicativos"  e, em seguida, "Gestor de dispositivos", é igualmente possível ativar/desativar a função de replicação de smartphone premindo o ícone de replicação "Android Auto™"



Sair da replicação

Para sair da replicação sem fios "Android Auto™":

- prima "Sair do modo do veículo" no ecrã de notificações do seu smartphone;
- desative a função de replicação de smartphone premindo o ícone de replicação "Android Auto™"



ou ative o serviço "Telefone"



a partir do "Gestor de dispositivos". Esta ação, realizada atra-

5

ANDROID AUTO™ , CARPLAY™

vés de "Gestor de dispositivos", transfere automaticamente a gestão das chamadas telefónicas e do áudio Bluetooth® para o(s) dispositivo(s) ligado(s) mais recentemente;

- seleccione a aplicação do Representante da marca entre as aplicações de replicação de smartphone.

5 Apresentação CarPlay™



"CarPlay™" é um serviço previamente instalado no smartphone que lhe permite utilizar algumas aplicações do smartphone a partir do ecrã do sistema multimédia.

Nota:

- o serviço "CarPlay™" apenas funcionará se o serviço SIRI estiver ativado, se o microfone do veículo estiver ativado e se o seu smartphone estiver ligado à porta USB do veículo ou ligado sem fios por Bluetooth® de modo a permitir a ligação automática ao sistema por WIFI;

- para garantir que a aplicação funciona corretamente, é aconselhável utilizar cabos USB recomendados pelo fabricante do smartphone.

Primeira utilização

Ligue o seu smartphone à porta USB do sistema multimédia ou ligue-o por Bluetooth® de modo a permitir a ligação automática ao sistema por WIFI.



O sistema multimédia sugere que:

- autorize a ligação e a partilha de dados;
- estabeleça uma ligação automática ao serviço "CarPlay™" para futuras sessões.



Nota: se não permitir que o sistema multimédia recorde estas opções, será apresentada uma mensagem de lembrete sempre que arrancar.

Aceite os pedidos no smartphone para utilizar a aplicação.

O serviço é iniciado no sistema multimédia e deverá estar visível a partir da zona **B**. A replicação do smartphone substitui o mundo "Te-

lefone"  e o ícone **2**  é apresentado.

Caso o procedimento descrito acima não funcione, repita a operação.

No mundo "Aplicativos"  e, em seguida, "Gestor de dispositivos", é igualmente possível ativar/desativar a função de replicação de smartphone premindo o ícone de replicação "CarPlay™" .

Sair da replicação

Para sair da replicação sem fios "CarPlay™":

- desative o WIFI do seu smartphone;
- desative a função de replicação de smartphone premindo o ícone

de replicação "CarPlay™"  ou

ative o serviço "Telefone"  a partir do "Gestor de dispositivos". Esta ação, realizada através de

ANDROID AUTO™ , CARPLAY™

"Gestor de dispositivos", transfere automaticamente a gestão das chamadas telefónicas e do áudio Bluetooth® para o(s) dispositivo(s) ligado(s) mais recentemente;

- seleccione a aplicação do representante da marca entre as aplicações de replicação de smartphone.

Reconhecimento de voz



Efetue uma pressão longa no comando 3 para ativar/desativar a função de reconhecimento de voz do seu smartphone para controlar determinadas aplicações e funções através do comando de voz.

Para mais informações, consulte o capítulo "Utilizar o reconhecimento de voz" ➔ 25.

Android Auto™



Utilizando a replicação de "Android Auto™", é igualmente possível comandar algumas das funções do seu smartphone:

- premindo o botão de reconhecimento de voz 4;
- proferindo o comando de voz "Hey Google".

CarPlay™



Utilizando a replicação de "CarPlay™", é igualmente possível comandar algumas das funções do seu smartphone:

- efetuando uma pressão longa no botão 5;
- proferindo o comando de voz "Diga Siri", desde que o microfone do veículo esteja ativado 6.

5

GESTÃO DE APLICAÇÕES

Mundo "Aplicativos"



Por motivos de segurança, efetue as regulações com o veículo parado.



Algumas definições só estão disponíveis quando o veículo está parado.

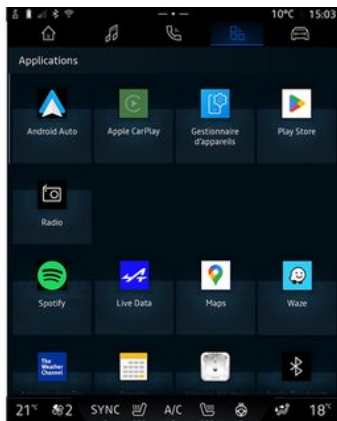

No mundo "Aplicativos"  1, é possível aceder a:

- às aplicações instaladas no sistema multimédia;
- replicação de smartphone;
- "Gestor de dispositivos";
- o "Google Play Store";
- ...

Nota: alguns serviços estarão disponíveis gratuitamente durante um período experimental.

Pode transferir novas aplicações através da aplicação "Google Play Store".

Menu "Aplicativos"

É possível aceder às aplicações instaladas no sistema multimédia.

As duas primeiras linhas são dedicadas a aplicações pré-instaladas por predefinição.

Quaisquer outras aplicações transferidas a partir de "Google Play Store" serão apresentadas por ordem alfabética.

Se a aplicação não estiver disponível, não será apresentada.

Prima a aplicação para a abrir.

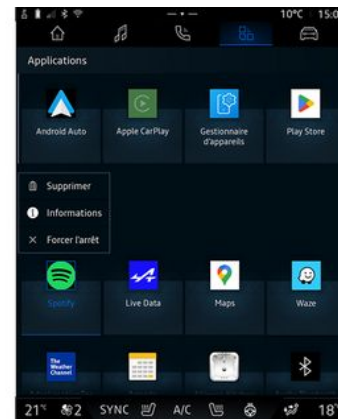

Ao premir longamente a aplicação, é possível:

- "Excluir" a aplicação 2;
- aceder a informações da aplicação 3 (versão, validade ou data de criação, título, etc.);
- forçar o encerramento da aplicação 4.

Nota: apenas é possível eliminar aplicações instaladas a partir da "Google Play Store".

Definições de "Aplicativos"

É possível aceder às informações e definições das "Aplicativos" a partir do menu "Definições" através de:

GESTÃO DE APLICAÇÕES

- do mundo "Aplicativos"  e, em seguida, a aplicação "Definições";

- o mundo "Veículo"  e, em seguida, "Definições";

- o centro de notificações e, em seguida, o ícone "Definições" 

Localização do "Aplicativos"

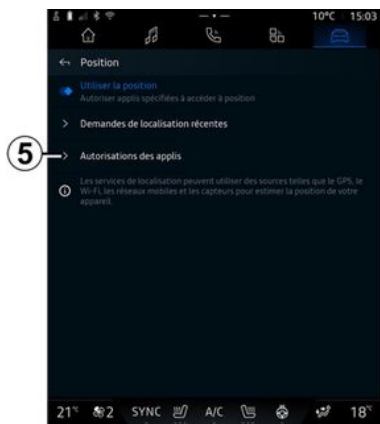

No menu "Definições", selecione "Localização" e, em seguida, "Permissões da aplicação" **5** para configurar as permissões de localização das aplicações instaladas no seu sistema multimédia.

"Aplicações"

No menu "Definições" e, em seguida, "Notificações", é possível aceder às informações e definições das "Aplicativos" instaladas no seu sistema multimédia:

- aplicações abertas recentemente;
- informações sobre as aplicações;
- "Gestor de autorizações";
- "Aplicações padrão";
- "Aplicações não utilizadas";
- "Direitos de acesso especiais para aplicações".

Informações sobre as aplicações

Pode ver informações de todas as aplicações do seu sistema multimédia:

- título das aplicações;
- "desinstalar aplicações";
- forçar a paragem de aplicações
- ativar/desativar notificações;
- permissões das aplicações;
- espaço de armazenamento e cache das aplicações;
- dar prioridade ao desempenho das aplicações;
- versão das aplicações;
- ...

"Gestor de autorizações"

O utilizador gere as autorizações para as aplicações presentes no seu sistema multimédia.

"Aplicações padrão"

Pode aceder às aplicações padrão utilizadas para:

- assistência;
- o sistema de navegação;
- o SMS;
- o telefone;
- o ecrã inicial;
- ...

Também pode configurar a abertura das ligações de acesso da aplicação.

"Aplicações não utilizadas"

É possível à lista de aplicações que não tenham sido utilizadas durante mais de seis meses.

Se não utilizar uma aplicação durante alguns meses:

- as permissões serão removidas de modo a proteger os seus dados;
- as notificações serão desativadas de modo a poupar a vida da bateria;
- os ficheiros temporários serão eliminados de modo a libertar espaço.

GESTÃO DE APLICAÇÕES

Nota: para reativar as permissões e as notificações, abra a aplicação.

"Direitos de acesso especiais para aplicações"

Pode ativar/desativar os direitos de acesso específicos concedidos às aplicações, utilizados para:

- "Alterar as regulações do sistema";
- "Aceder às notificações";
- "Acesso a SMS premium";
- "Acesso a informações de utilização";
- "Controlo de WIFI".

5

Apresentação



Ao utilizar a aplicação "My Alpine", está a usar a ligação à Internet do telefone (sujeita aos custos e às limitações impostos pelo operador da rede móvel).

É possível aceder à sua conta de cliente "My Alpine" transferindo a aplicação "My Alpine" para o seu smartphone.

Nota:

- a aplicação "My Alpine" é sujeita a um desenvolvimento contínuo. Estabeleça a ligação com frequência para atualizar a sua conta com novas funcionalidades;
- para mais informações sobre telefones compatíveis, contacte um Representante da marca;
- para mais informações, consulte um Representante da marca.

A partir da sua conta de cliente "My Alpine", poderá interagir com o veículo e obter informações como, por exemplo:

- ver as informações do seu veículo;

- aceder ao historial e ao calendário das suas visitas e efetuar uma marcação;
- localizar o sítio em que o veículo está estacionado;
- ativar a buzina e as luzes do veículo à distância;
- ver e gerir os seus contratos e serviços;
- consultar os manuais do utilizador;
- localizar um Representante da marca nas imediações;
- ...

Nota:

- determinadas funções dependem do equipamento do veículo, da subscrição de contratos de serviços e da legislação no país em questão;
- apenas é possível aceder a algumas funções a partir do seu smartphone utilizando a aplicação "My Alpine";
- os serviços devem ser ativados para ativar o comando do veículo à distância. Consulte o capítulo "Ativar os serviços" → 12.

Serviços conectados em "My Alpine"

Para veículos elétricos

Pode retirar proveito dos serviços conectados na aplicação "My Alpine", como, por exemplo:

- verificar o estado de carga e o nível da bateria;
- programar a carga;
- iniciar/programar o sistema de ar condicionado ou de aquecimento;
- aceder ao "Mobilize charge pass" (método de pagamento de postos de carga);
- encontrar terminais de recarga disponíveis nas imediações;
- planejar um itinerário, identificando os terminais de carga ao longo do itinerário;
- ...

Nota: as funções de programação da carga, do ar condicionado e do aquecimento apenas estão disponíveis em determinados veículos. Para mais informações, consulte um representante da marca.

Criar uma conta de utilizador "My Alpine"

Para aceder às funções de "My Alpine", é necessário criar uma conta de utilizador através do site ou da aplicação "My Alpine".

A partir do site:

MY ALPINE

- selecione "Criar conta" na página inicial;
- introduza as informações necessárias para criar a conta.

A partir da aplicação:

- selecione "Registrar" no menu principal da aplicação;
- introduza as informações necessárias para criar a conta.

Será enviado um e-mail de confirmação para o endereço de e-mail anteriormente indicado.

Para concluir a criação da sua conta "My Alpine", clique na ligação do e-mail de confirmação.

Nota: pode utilizar o mesmo nome de utilizador e palavra-passe para iniciar sessão na sua conta de utilizador online.

Sincronizar a sua conta "My Alpine" com o seu veículo

Para utilizar a aplicação "My Alpine" e interagir com o veículo, é necessário sincronizar a aplicação "My Alpine" com o veículo. A sincronização é realizada automaticamente ao iniciar a aplicação.

Nota:

- se pretender sincronizar a aplicação "My Alpine" com o seu veículo, deverá estar no interior do

veículo com o sistema multimédia ligado e o veículo deverá estar estacionado numa zona com cobertura de rede;

- a ligação à conta "My Alpine" apenas está disponível no perfil de administrador;

- se a aplicação "My Alpine" não estiver sincronizada com o veículo, não poderá aceder aos seus contratos de serviços.



no centro de notificações, ao qual é possível aceder premindo **1**, selecione o seu "Perfil", a conta "My Alpine" e, em seguida, siga as instruções apresentadas no ecrã do sistema multimédia.

Assim que a sua conta "My Alpine" for associada ao sistema multimédia, a sincronização será realizada automaticamente assim que iniciar a aplicação.

Registrar o seu veículo na conta "My Alpine"

Se já tiver sincronizado a sua conta "My Alpine" com o seu veículo, o registo será realizado automaticamente.

É igualmente possível registar o seu veículo na sua conta "My Alpine" através da sua conta "My Alpine" clicando em "Adicionar um veículo" e adicionando o VIN (número de identificação do veículo) ou a matrícula do seu veículo manualmente ou procedendo à respetiva digitalização.

Renovar um serviço

Para renovar um dos seus serviços à medida que este se aproximar do seu término, aceda à sua conta "My Alpine" e, em seguida, selecione "Os meus serviços".

Em seguida, clique em "Renovar" e siga as instruções passo a passo.

EMPRÉSTIMO E RENÚNCIA DO VEÍCULO

Informações legais

Ao emprestar o seu veículo, terá a obrigação (consulte as Condições Gerais de Venda dos serviços conectados) de informar a pessoa a quem emprestar o veículo de que este estará ligado e recolherá informações como, por exemplo, a localização do veículo.

Recolha de dados

Para ativar os serviços conectados, o veículo recolhe dados principalmente relacionados com a posição do veículo e sobre o respetivo estado de funcionamento. Estes dados são pessoais. De acordo com os regulamentos em vigor relativos à proteção de dados, estes dados são processados de forma confidencial com o consentimento do utilizador do veículo.

A recolha de dados do veículo poderá ser temporariamente suspensa. Para tal, quando o veículo for ligado e a janela "Segurança e confidencialidade" for apresentada no ecrã central, seleccione "OFF" para suspender a recolha de dados.

Os serviços deixarão de estar disponíveis, com a exceção das fun-

ções de segurança ou obrigatórias relacionadas com a chamada de emergência automática em caso de acidente.

Eliminar dados pessoais

Ao ceder o veículo (por exemplo, em caso de revenda ou compra), é imperativo apagar todos os dados pessoais memorizados, quer estejam memorizados no veículo ou associados a serviços online.

Reponha o sistema de bordo e remova o veículo da sua conta "My Alpine" de modo a apagar todos os dados pessoais.

Eliminar um veículo da sua conta "My Alpine"

Ao renunciar ao seu veículo, é igualmente necessário eliminá-lo da sua conta "My Alpine".

Para tal, estabeleça a ligação à sua conta "My Alpine" e elimine o veículo.

Renúncia do veículo

Ao renunciar ao seu veículo, é necessário informar o novo comprador de que este veículo está conectado e recolhe dados pessoais, como, por exemplo, a localização do veículo.

Reinicialização do sistema

Quando o veículo é cedido, é necessário repor o sistema. Para tal, ligue o sistema multimédia do veículo.

No mundo "Veículo"  , "Definições", "Sistema", "Repor opções" e, em seguida "Restaurar as configurações de fábrica" (eliminar dados).

Nota: apenas é possível repor o sistema a partir do perfil do administrador. A reinicialização do sistema elimina as aplicações instaladas.

AJUDA À CONDUÇÃO

Menu "Assistente de condução"



Estas funções constituem ajudas à condução adicionais.

Como tal, o sistema não pode substituir em qualquer circunstância a vigilância e a responsabilidade do condutor (o condutor tem de estar sempre pronto a travar).



Por motivos de segurança, efetue as regulações com o veículo parado.



Alguns serviços de ajuda à condução só estão disponíveis por subscrição e estão acessíveis por um período de tempo definido. Pode prolongar o seu período de subscrição através do site: www.my.alpinecars.fr



Determinadas definições têm de ser modificadas com o motor a trabalhar para que sejam guardadas pelo sistema multimédia.

Apresentação

O veículo está equipado com sistemas de ajuda à condução que oferecem uma assistência adicional durante a condução do veículo.

Para mais informações, consulte o Manual do Utilizador do veículo.

Nota: algumas definições de "Assistente de condução" apenas estão disponíveis quando o veículo está parado.

Aceder a "Assistente de condução"

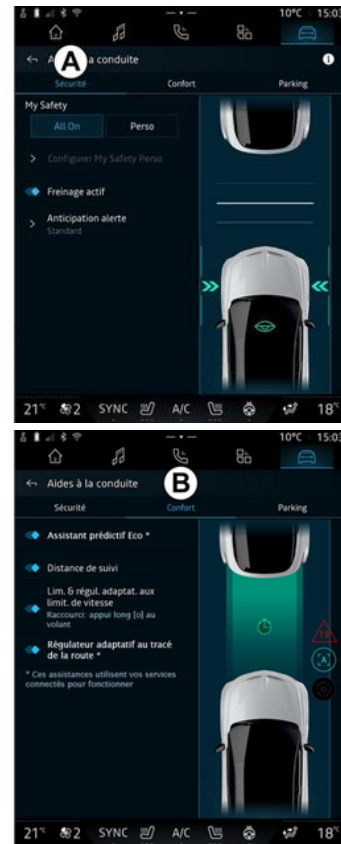

AJUDA À CONDUÇÃO



No mundo "Veículo" , selecione "Assistente de condução" e, em seguida, o separador "Segurança" **A** ou o separador "Conforto" **B** para as ajudas de condução relacionadas com o conforto.

O separador "Estacionamento" **C** destina-se aos sistemas de ajuda ao estacionamento.

Para mais informações sobre o separador "Estacionamento" **C**, consulte o capítulo "Ajudas ao estacionamento") → 93.

« Segurança »

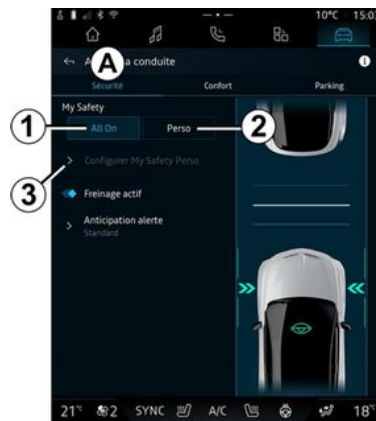

No separador "Segurança" **A**, é possível ativar/desativar e/ou configurar (consoante o equipamento) as ajudas à condução relacionadas com a segurança:

- "My Safety";
- "All ON" **1**;
- « Perso » **2** ;
- « Travagem ativa » ;
- « Antecipação de alerta » ;
- ...



O botão de ativação/desativação é realçado quando a função é ativada.

« My Safety »

"All ON" **1**

A função "My Safety" pode ser utilizada para ativar ou desativar em simultâneo um conjunto de funções de ajuda à condução.

É possível configurar a função "My Safety" modificando o conjunto de funções de ajuda à condução que podem ser desativadas simultaneamente através de "Definir My Safety Perso" **3**.

Quando a opção "All ON" My Safety é ativada, as ajudas à condução disponíveis no modo são ativadas. Este modo é ativado por predefinição sempre que o veículo é ligado.

A função "All ON" My Safety também pode ser ativada premindo

uma vez o comando  do seu veículo.

Para mais informações sobre o comando , consulte o capítulo

AJUDA À CONDUÇÃO

"My Safety" no Manual do Utilizador do veículo.

« Perso » 2

Quando o modo My Safety "Perso" é ativado, as ajudas de segurança previamente configuradas e personalizadas de "Definir My Safety Perso" 3 são ativadas.

A função My Safety "Perso" também pode ser ativada premindo

duas vezes o comando  do seu veículo.

Para mais informações sobre o co-

mando , consulte o capítulo "My Safety" no Manual do Utilizador do veículo.

« Definir My Safety Perso » 3



Neste menu, é possível ativar e/ou configurar as ajudas à condução (a disponibilidade depende do equipamento) que pretende utilizar quando ativa o modo My Safety "Perso":

- « Alerta sonoro de excesso de velocidade » ;
- « Som de alteração de limitação » ;
- « Prevenção de transposição involuntária de via » ;
- « Intervenção nas linhas tracejadas » ;
- « Antecipação de saída de via » ;
- « Intensi. vibração » ;

- "Prevenção de transposição involuntária de via de emergência";
- "Alerta de fadiga";
- "Alerta de atenção";
- "Assistência à travagem de emergência";
- ...

« Alerta sonoro de excesso de velocidade »

Esta função avisa o condutor através de um alerta sonoro quando o veículo excede o limite de velocidade autorizado.

« Som de alteração de limitação »

Esta função avisa o condutor através de um alerta sonoro quando o limite de velocidade autorizado muda.

« Prevenção de transposição involuntária de via »

Esta função permite vibrações no volante (ou através de um aviso sonoro, consoante o equipamento) de modo a avisar o condutor se o veículo sair da via e transpuser um traço (contínuo ou descontínuo) sem que os pisca-piscas tenham sido ativados.

AJUDA À CONDUÇÃO

Para mais informações, consulte o capítulo "Alerta de transposição involuntária de via" no Manual do Utilizador do veículo.

« Intervenção nas linhas tracejadas »

Esta função corrige a trajetória do veículo quando este se desvia da via e transpõe um traço descontínuo sem que os pisca-piscas tenham sido ativados se existir um risco iminente de impacto (por exemplo, risco de colidir com outro veículo ao mudar de via sem ativar os pisca-piscas).

É possível escolher a sensibilidade pretendida do sistema do veículo, "Antecipação de saída de via":

- « Precoce » ;
- « Standard » ;
- « Atrasado ».

É igualmente possível escolher a intensidade de vibração pretendida, "Intensi. vibração":

- « Baixa » ;
- « Standard » ;
- « Elevada ».

"Prevenção de transposição involuntária de via de emergência"

Esta função avisa o condutor através de vibrações no volante (ou de um alerta sonoro, consoante o equipamento) quando o veículo se desvia da via e transpõe o traço (contínuo ou descontínuo) sem que os pisca-piscas tenham sido ativados se existir um risco de impacto (por exemplo, risco de colidir com outro veículo ao mudar de via sem que os pisca-piscas tenham sido ativados).

Para mais informações, consulte o capítulo "Alerta de transposição involuntária de via" no Manual do Utilizador do veículo.

"Alerta de fadiga"

Esta função analisa o comportamento do rosto do condutor através de uma câmara interior e emitirá um aviso se for detetado qualquer risco de adormecimento.

Para mais informações, consulte o capítulo "Funções adicionais de ajuda à condução" no Manual do Utilizador do seu veículo.

"Alerta de atenção"

Esta função analisa o comportamento do rosto do condutor através de uma câmara interior e emitirá um aviso se for detetada qualquer distração.

Para mais informações, consulte o capítulo "Funções adicionais de ajuda à condução" no Manual do Utilizador do seu veículo.

"Assistência à travagem de emergência"

Esta funcionalidade ajuda a imobilizar o veículo quando o condutor deixa de estar em condições de conduzir em segurança.

Após a ativação, o veículo permanece na respetiva via de trânsito e abandona em segurança até se imobilizar por completo na sua própria via de trânsito.

Para ativar esta funcionalidade, é necessário ativar pelo menos uma das duas funcionalidades que se seguem:

- "Alerta de fadiga";
- "Alerta de atenção".

Para mais informações, consulte o capítulo "Assistência à travagem de emergência" no Manual do Utilizador do veículo.

AJUDA À CONDUÇÃO

« Travagem ativa »

Neste menu, é possível ativar/desativar a função "Travagem ativa". É igualmente possível escolher a sensibilidade do alerta de aviso premindo "Antecipação de alerta":

- « Precoce » ;
- « Standard » ;
- « Atrasado ».

Para mais informações, consulte o capítulo "Segurança avançada" no Manual do Utilizador do veículo.

« Conforto »



Utilizando o separador "Conforto" **B**, é possível ativar/desativar e/ou

configurar as ajudas à condução relacionadas com o conforto:

- « Assistente preditivo Eco * » ;
- « Distância de segurança » ;
- "Limitador de velocidade adaptativo" ou "Limitador de velocidade adaptativo e regulador de velocidade *", consoante o equipamento;
- « Controle de cruzeiro adaptativo contextual * » ;
- ...

Nota: o botão de ativação/desativação é realizado quando a função é ativada.

« Assistente preditivo Eco * »

Esta função aconselha o condutor quando deve remover o pé do pedal do acelerador antecipando um futuro evento (por exemplo, curva, rotunda, etc.), de modo a evitar travagens tardias e retirar proveito da inércia do veículo para limitar o consumo e aumentar a autonomia do veículo.

« Distância de segurança »

Esta função avisará o condutor se estiver demasiado perto de outro veículo.

Para mais informações, consulte o capítulo "Alerta de distâncias de

segurança" no Manual do Utilizador do seu veículo.

"Limitador de velocidade adaptativo" ou "Limitador de velocidade adaptativo e regulador de velocidade *"

(consoante o equipamento)

Esta função permite-lhe limitar e regular a velocidade do seu veículo em função da estrada.

Para mais informações, consulte os capítulos "Stop and GoRegulador de velocidade adaptativo" e "Reconhecimento dos sinais de trânsito" no Manual do Utilizador do veículo.

« Controle de cruzeiro adaptativo contextual * »

Esta função permite-lhe regular a velocidade do seu veículo em função do traçado da estrada (por exemplo, rotunda, curva, etc.).

Para mais informações, consulte o capítulo "Regulador de velocidade adaptativo Stop and Go" no Manual do Utilizador do seu veículo.

AJUDA AO ESTACIONAMENTO

Apresentação



Estas funções constituem ajudas à condução adicionais.

Como tal, o sistema não pode substituir em qualquer circunstância a vigilância e a responsabilidade do condutor (o condutor tem de estar sempre pronto a travar).



Durante as manobras, o volante poderá girar rapidamente: não coloque as mãos na parte interior e certifique-se de que nada fica preso na parte interior.



Por motivos de segurança, efetue as regulações com o veículo parado.

O veículo está equipado com sistemas de ajuda ao estacionamento que oferecem uma assistência adicional durante manobras de estacionamento.

Consoante o equipamento, no

mundo "Veículo" , prima o menu "Assistente de condução" e, em seguida, o separador "Estacionamento" para aceder ao menu Sistema de ajuda ao estacionamento.

Para mais informações, consulte o Manual do Utilizador do veículo.

Menu "Estacionamento"



No mundo "Veículo" , prima o menu "Assistente de condução" e, em seguida, o separador "Estacionamento" **C**. Utilize este menu para aceder às definições do Sistema de ajuda ao estacionamento. Para mais informações, consulte o capítulo "Assistente de estacion." no Manual do Utilizador do seu veículo.



1. « Dianteiro ».
2. « Lateral ».
3. « Som ».
4. « Tipo de som ».
5. « Volume ».

AJUDA AO ESTACIONAMENTO

6. « Alerta de radar traseiro de estacionamento ».

7. « Sistema de travagem de emergência ativa em marcha-atrás ».

8. « Saída segura do ocupante ».

Zonas de deteção "Assistente de estacion.".

É possível ativar ou desativar as seguintes zonas do Sistema de ajuda ao estacionamento:

- « Dianteiro » 1 ;
- « Lateral » 2.

« Som » 3

Prima "Som" 3 para ativar ou desativar os avisos sonoros do Sistema de ajuda ao estacionamento.

Pode modificar os seguintes parâmetros:

- "Tipo de som" 4: selecione o tipo de aviso sonoro entre as opções disponibilizadas;
- "Volume": ajuste o volume de aviso de deteção de obstáculos utilizando a barra "Volume" 5.

« Alerta de radar traseiro de estacionamento » 6

A função "Alerta de radar traseiro de estacionamento" 6 deteta obs-

táculos à medida que se aproximam da lateral do veículo por trás.

Este é ativado quando a marcha-atrás está engrenada e o veículo está parado ou em andamento a baixa velocidade.

Caso existam obstáculos a aproximar-se, será notificado por um sinal sonoro, bem como por uma indicação no ecrã multimédia e por um sinal luminoso no retrovisor.

Nota: os obstáculos estáticos não serão detetados.

Para mais informações sobre a função "Alerta de radar traseiro de estacionamento", consulte o capítulo sobre "Alerta de radar traseiro de estacionamento" no Manual do Utilizador do seu veículo.

« Sistema de travagem de emergência ativa em marcha-atrás » 7

Quando a marcha-atrás é engrenada, o "Sistema de travagem de emergência ativa em marcha-atrás" 7 deteta obstáculos imóveis por trás do seu veículo.

Para mais informações sobre a função "Sistema de travagem de emergência ativa em marcha-atrás", consulte o capítulo so-

bre "Sistema de travagem de emergência ativa em marcha-atrás" no Manual do Utilizador do seu veículo.

« Saída segura do ocupante » 8

O alerta "Saída segura do ocupante" 8 deteta um potencial perigo e avisa o condutor e/o(s) passageiro(s) caso abram uma porta enquanto o veículo estiver parado.

O alerta é ativado quando o veículo está estacionado.

Quando um obstáculo está próximo do veículo, é apresentado um alerta no quadro de instrumentos, acende-se um sinal luminoso nos retrovisores e no interior das portas e é emitido um sinal sonoro.

Nota: os obstáculos estáticos e os peões não serão detetados.

Para mais informações sobre a função "Saída segura do ocupante", consulte o capítulo "Saída dos passageiros em segurança" no manual do utilizador do veículo.

Menu "Estacionamento mãos livres"

A função "Estacionamento mãos livres" ajuda o condutor a realizar

AJUDA AO ESTACIONAMENTO

manobras de estacionamento assumindo o controlo do volante, dos travões, do motor e da alavanca de velocidades.

Ao longo de toda a manobra, siga as instruções apresentadas no ecrã do sistema multimédia (por exemplo, "Selecione a marcha atrás", "Recue", etc.) e retire as mãos do volante.

É possível retomar o controlo do veículo em qualquer momento acionando o volante.

É possível aceder ao menu "Estacionamento mãos livres" através das seguintes opções:

- o mundo "Veículo"  , prima o menu "Assistente de condução" e, em seguida, o separador "Estacionamento" **C**;
- do widget "Estacionamento mãos livres" premindo "Abrir" (para configurar, consulte o capítulo "Adicionar e gerir widgets" → **23**);
- o botão "Favoritas" no volante (para configurar, consulte o capítulo "Definições do utilizador" → **120**).



Neste menu, pode escolher as seguintes manobras:

- estacionamento em paralelo **9**;
- estacionamento na perpendicular **10**;
- saída de um lugar de estacionamento em paralelo **11**.

Para mais informações, consulte o capítulo "Estacionamento mãos livres" no Manual do Utilizador do veículo.

Utilizando o ícone **12**, é possível selecionar o tipo de manobra predefinido:

- « Estacionamento em paralelo »;
- ou

- « Estacionamento na perpendicular ».

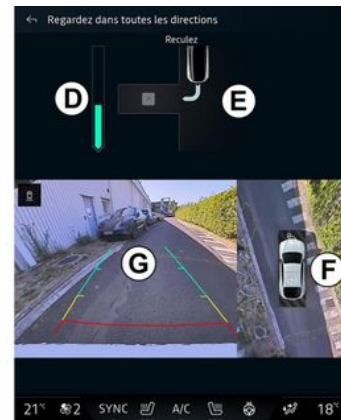

Consoante o equipamento, são apresentadas diferentes visualizações no ecrã do sistema multimédia durante a manobra:

- mostrador que indica o progresso da manobra **D**;
- as instruções de navegação para a manobra **E**;
- vista do veículo, o entorno e lugares de estacionamento disponíveis **F**;
- vista da câmara dianteira/traseira **G**.

Se as condições necessárias para a utilização não estiverem reuni-

AJUDA AO ESTACIONAMENTO

das, será apresentada uma mensagem de aviso no ecrã.

Para cancelar a manobra atual, prima "Interromper a manobra".

CÂMARA DE MARCHA-ATRÁS



Por motivos de segurança, efetue as regulações com o veículo parado.

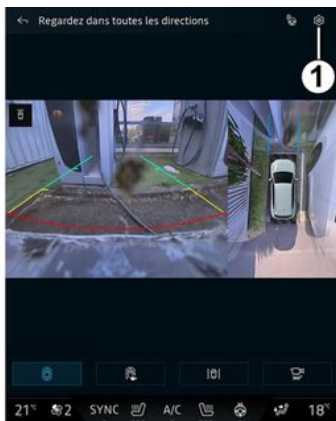

Quando a marcha-atrás é engrenada, a câmara de marcha-atrás situada na traseira do veículo é ativada para transmitir a vista da retaguarda do veículo para o ecrã multimédia.

Quando a câmara de marcha-atrás é apresentada no ecrã multimédia, é possível aceder às definições

ções premindo o ícone "Definições"



1.

Para mais informações sobre a câmara de marcha-atrás, consulte o Manual do Utilizador do veículo.

Nota:

- certifique-se de que as câmaras não estão obstruídas (por sujidade, lama, neve, etc.);
- a visualização da câmara de marcha-atrás deixa de estar disponível (sendo substituída por um ecrã em branco) quando a velocidade do veículo é superior a aproximadamente 10 km/h, consoante a legislação local.

"Regulações da imagem"

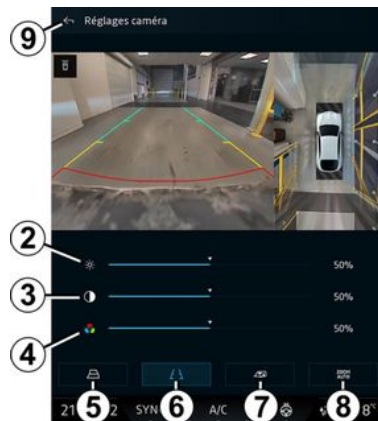

É possível regular as seguintes regulações:

- luminosidade **2**;
- contraste **3**;
- cor **4**.

Para sair das definições, prima **9**.

"Guias"

Pode ativar ou desativar:

- as guias móveis **5**, que indicam a trajetória do veículo de acordo com a posição do volante;
- as guias fixas **6**, que indicam a distância atrás do veículo;
- as guias móveis do reboque **7**, que indicam a trajetória do rebo-

CÂMARA DE MARCHA-ATRÁS

que de acordo com a posição do volante.

"Zoom automático"

(consoante o equipamento)

É possível ativar ou desativar o "Zoom automático" **8**.

CÂMARA 360°



Esta função é uma ajuda complementar. Por isso, em caso algum o sistema poderá substituir a vigilância e a responsabilidade do condutor. O condutor deve estar sempre preparado para imprevistos que possam surgir durante a condução: certifique-se sempre de que não existem obstáculos móveis pequenos e estreitos (como, por exemplo, uma criança, um animal, um carrinho de criança, uma bicicleta, uma pedra, um poste, etc.) no ângulo morto durante a manobra.



O ecrã apresenta uma imagem invertida das vistas traseiras.

As zonas são uma representação projetada numa superfície plana. Esta informação deve ser ignorada quando se sobrepõe a um objeto vertical ou assente no solo.

Os objetos que se afixam no bordo do ecrã podem surgir deformados.

Em caso de excessiva luminosidade (neve, veículo ao sol, etc.), a imagem captada pela câmara pode ser perturbada.

Apresentação

O veículo está equipado com quatro câmaras montadas à frente, nos retrovisores exteriores laterais e na traseira do veículo, de modo a prestar uma ajuda adicional durante manobras difíceis.

Para mais informações, consulte o capítulo "Câmara 360°" no manual do utilizador do seu veículo.

Nota: certifique-se de que as câmaras não estão obstruídas (por sujidade, lama, neve, etc.).

Funcionamento

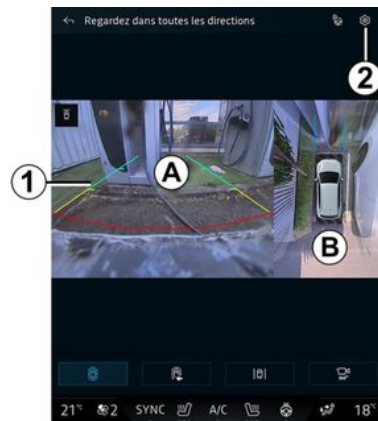

O sistema pode ser ativado a par-



tir do mundo "Veículo" premindo o menu "Câmara 360°" ou engrenando a marcha-atrás (e até cinco segundos depois de engrenar outra relação).

É apresentada uma imagem da área circundante atrás do veículo na zona **A** do ecrã do sistema multimédia, em conjunto com guias **1**, uma silhueta do veículo e sinais sonoros.

Os sensores ultrassónicos montados no veículo "medem" a distância entre o veículo e um obstáculo.

CÂMARA 360°

Quando a zona vermelha for atingida, baseie-se na representação do para-choques para parar com precisão.

É apresentada uma vista superior do veículo e da área circundante na zona **B** no ecrã do sistema multimédia.

É possível configurar a apresentação da "Câmara 360°" através do ícone **2**.

Para mais informações, consulte o capítulo "Câmara 360°" no manual do utilizador do seu veículo.

Escolha da câmara



Pode ainda seleccionar o tipo de vista a apresentar no ecrã:

- vista dianteira/traseira padrão e vista superior **3**;
- vista dianteira/traseira panorâmica **4**;
- vistas laterais **5**;
- vista 3D **6**.

Nota: é possível aceder à "Câmara 360°" através do botão "Favoritas" no comando do volante.

Definições



No menu "Câmara 360°", prima o ícone de definições da câmara **2**. Utilize este menu para configurar a câmara:

- prima **7** para ativar ou desativar a apresentação das guias móveis;

- prima **8** para ativar ou desativar a apresentação das guias fixas;
- prima **9** para ativar ou desativar a apresentação das guias do reboque;
- prima **10** para ativar ou desativar o zoom automático;
- desloque as barras de ajuste **C** para definir a luminosidade, o contraste e as cores da imagem.

DRIVE MODE

Menu "DRIVE MODE"



Por motivos de segurança, efetue as regulações com o veículo parado.

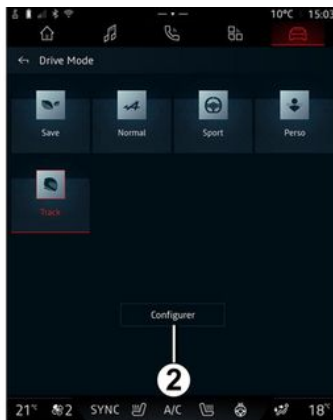

No mundo "Veículo" , é possível aceder ao "DRIVE MODE" utilizando o menu "Drive Mode" **1**. Este menu permite-lhe personalizar o comportamento de alguns sistemas integrados a bordo.

Escolha do modo

Os modos disponíveis podem variar segundo o veículo e nível de equipamento. No menu "Modo de condução" **1**, selecione o modo pretendido:

- « Save » ;
- « Normal » ;
- « Sport » ;
- « Perso » ;

- « Track ».

Para obter mais informações sobre cada um destes modos, consulte o Manual do Utilizador do veículo.

« Configurar »

Selecione o modo pretendido e, em seguida, prima "Configurar" **2** para personalizar os diversos parâmetros dos seguintes sistemas de bordo:

- « Esforço de direção » ;
- « Ar condicionado » ;
- « Iluminação ambiente » ;
- ...

Nota:

- determinados menus de configuração podem variar consoante o veículo e o nível de equipamento;

- também pode aceder aos diversos modos premendo repetidamente o comando "DRIVE MODE" do veículo. Para mais informações, consulte o Manual do Utilizador do veículo.

DRIVE MODE

Configurar "DRIVE MODE"



O ecrã de configuração "DRIVE MODE" inclui os seguintes separadores:

- "Condução" **3** apresenta as funções relacionadas com a condução do veículo;
- "Vida a bordo" **4** apresenta as funções relacionadas com a experiência a bordo.

Nota: as regulações disponíveis podem variar conforme o modo "DRIVE MODE", o modelo do veículo e o nível de equipamento.

No separador **5**, é possível "Reinicializar os parâmetros do modo".

Definições de "Condução"



No menu "Condução" **3**, é possível configurar os seguintes equipamentos:

- « Motor » ;
- « Som do motor » ;
- « Alpine Drive sound » ;
- « Esforço de direção » ;
- "Controlo de agilidade";
- ...

« Motor »

Este menu oferece várias regulações de resposta do motor:

- « Normal » ;
- « Desporto » ;
- « Eco ».

Consoante a regulação selecionada, a potência e o binário do motor tornam-se mais perceptíveis e reativos.

« Som do motor »

Este menu oferece diferentes níveis sonoros do motor para o habitáculo:

- « Baixa » ;
- « Elevado » ;
- « OFF ».

« Alpine Drive sound »

(consoante o equipamento)

Este menu oferece diferentes tipos de som gerados no habitáculo, como, por exemplo, o ruído de aceleração, o ruído de travagem e a ativação do Overtake e do Launch Control:

- "Alpine";
- « Alternativo ».

« Esforço de direção »

Este menu oferece várias regulações de resposta da direção:

- « Baixa » ;
- « Médio » ;
- « Elevado ».

Consoante a regulação selecionada, a sensibilidade da direção pode

DRIVE MODE

ser regulada para que se torne mais pesada ou reativa, de modo a proporcionar o equilíbrio ideal entre uma experiência de direção suave e precisa.

"Controlo de agilidade"

Este menu disponibiliza várias regulações de funcionamento:

- « Normal » ;
- « Conforto » ;
- « Desporto ».

Consoante a definição selecionada, a gestão individual do binário de cada uma das rodas varia de modo a oferecer-lhe o melhor controlo sobre a tração, a estabilidade e a precisão da trajetória.

Definições de "Vida a bordo"



No menu "Vida a bordo" 4, é possível configurar os seguintes equipamentos:

- « Iluminação ambiente » ;
- « Intensidade luminosa » ;
- « Ar condicionado » ;
- ...

« Iluminação ambiente »

Pode utilizar este menu para regular a iluminação ambiente do habitáculo:

- « Mudar » ;
- « Pessoal ».

Para mais informações sobre "Iluminação ambiente", consulte o ca-

pítulo "Iluminação ambiente" → 105.

« Intensidade luminosa »

Pode utilizar este menu para regular a luminosidade da iluminação ambiente.

Para mais informações sobre "Intensidade luminosa", consulte o capítulo "Iluminação ambiente" → 105.

« Ar condicionado »

Pode utilizar este menu para regular o funcionamento do ar condicionado:

- « Normal » ;
A definição "Normal" permite retirar o máximo proveito do ar condicionado.
- « Eco ».
A definição "Eco" do ar condicionado permite otimizar a autonomia do veículo atuando sobre o desempenho do ar condicionado (por exemplo, mais tempo para atingir o valor de referência solicitado da temperatura, etc.).
Quando a definição "Eco" do ar condicionado está ativada, o

DRIVE MODE

testemunho ECO 6 é apresentado no ecrã multimédia.

6

ILUMINAÇÃO AMBIENTE



Por razões de segurança, efetue estas operações com o veículo parado.

No mundo "Veículo" , prima o botão "Configurar" no menu "DRIVE MODE", o separador "Vida a bordo" e, em seguida, "Iluminação ambiente".

Utilize este menu para personalizar a iluminação ambiente do habitáculo:

« Iluminação ambiente »



Para alterar a cor da iluminação ambiente do seu veículo, prima uma das cores disponíveis na paleta circular **1** movendo o botão **2**.

O círculo interior **3** representa a cor ambiente do ecrã multimédia e do quadro de instrumentos do seu veículo.

Prima "OK" para confirmar a cor selecionada ou "Cancelar" para eliminar a cor selecionada.

« Intensidade luminosa »

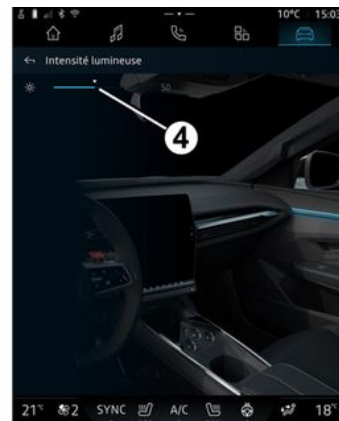

Pode regular a intensidade do ambiente luminoso.

No mundo "Veículo" , prima o botão "Configurar" no menu "DRIVE MODE", o separador "Vida a bordo" e, em seguida, "Intensidade luminosa".

Desloque o cursor **4** na barra de luminosidade para ajustar a luminosidade da iluminação ambiente.

Nota: a luminosidade da iluminação ambiente é guardada e associada ao modo de dia ou noite do veículo no momento do ajuste.

TELEMETRIA ALPINE



A disponibilidade de Alpine Telemetrics depende do país em que o veículo é comercializado e/ou do nível de equipamento do seu veículo.

Alpine Telemetrics é constituído por:

- uma aplicação a bordo no sistema multimédia do seu veículo;

e

- uma aplicação móvel para transferir para o seu smartphone.

Nota:

- Se não se tiver inscrito na opção Alpine Telemetrics, terá acesso a uma versão de descoberta desta opção, com algumas funcionalidades;

- para utilizar a aplicação Alpine Telemetrics, é necessário criar e emparelhar o seu "Google" com o veículo → 12 em primeiro lugar;

- para retirar proveito de todas as funções, é necessário emparelhar o seu smartphone com o sistema multimédia através da aplicação Alpine Telemetrics.



Precauções relativas à manipulação do sistema

Acione os controlos e leia as informações no ecrã apenas quando as condições da estrada o permitirem.

- "Dados em tempo real" **A**;
- "Orientação" **B**;
- "Desafios" **C**.

Primeira utilização

Prima o separador "Dados em tempo real" **A** e, em seguida, aceite as Condições de utilização e conceda permissões ao serviço Alpine Telemetrics seguindo as instruções apresentas no ecrã multimédia.

Cada utilizador de "Perfil" poderá aceder à aplicação Alpine Telemetrics e conservar a informação associada ao seu respetivo perfil → 120.

Menu de telemetria Alpine



No mundo "Veículo" , é possível aceder ao menu Alpine Telemetrics **1**.

O menu Alpine Telemetrics inclui os seguintes separadores:

TELEMETRIA ALPINE

Dados em tempo real



No menu "Dados em tempo real" **A**, pode aceder aos seguintes separadores:

- "Agilidade" **D**;
- "Potência" **E**;
- "Resistência" **F**;
- "Circuito" **G**.

Pode guardar os seus dados de condução premindo **2**.

Guardar dados de condução 2

Para utilizar a gravação de dados de condução, transfira e instale a aplicação "Alpine Telematics" a partir da plataforma de transferência de aplicações do seu

smartphone e, em seguida, emparelhe o seu smartphone com o sistema multimédia através da aplicação "Alpine Telematics", seguindo as instruções de ligação apresentadas no ecrã do seu smartphone.

Para iniciar a gravação, abra a aplicação "Alpine Telematics" no seu smartphone e, em seguida, prima **2**.

Para parar a gravação, prima novamente **2**.

Em seguida, poderá consultar as gravações em "Alpine Telematics" no seu smartphone e aceder às respetivas análises.

Ao configurar a gravação de vídeo a partir da aplicação "Alpine Telematics" no seu smartphone, pode associar o vídeo às análises dos seus dados de condução.

Orientação

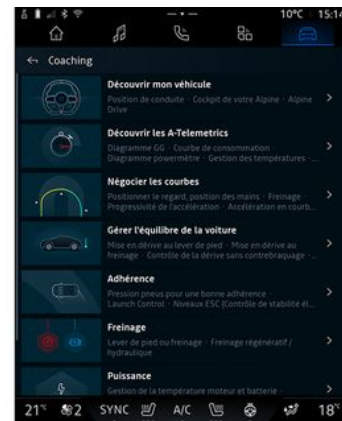

Com o veículo parado, a partir da "Orientação" **B**, pode aceder:

- a diversas sugestões de condução;
- a descrições dos diversos elementos (esquema, cronómetro, etc.) sugeridos por Alpine Telematics.

TELEMETRIA ALPINE

Desafios



O utilizador é responsável por realizar os desafios em conformidade com as regras de conduta em vigor.

Alguns dos desafios oferecidos apenas se destinam a uma utilização em estradas fechadas.

Uma mensagem recordará esse facto ao condutor ao ativar esses desafios.

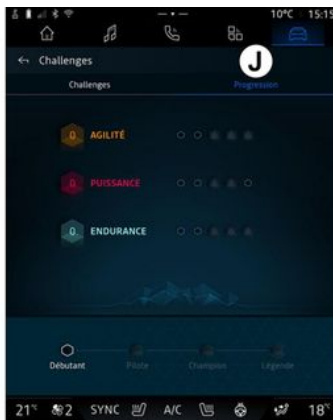

dalhas nos desafios disponíveis para desbloquear novos desafios.

"Progressão" J

Este menu permite-lhe ver o seu estado, o seu progresso nos diversos desafios e as medalhas que ganhou.

No menu "Desafios" C, pode aceder aos seguintes separadores:

- "Desafios" H;
- "Progressão" J.

"Desafios" H

Pode enfrentar desafios nas seguintes categorias:

- "Agilidade";
- "Potência";
- "Resistência".

Uma ficha detalhada descreve o conteúdo de cada desafio, as medalhas a alcançar e as pontuações obtidas.

Ao iniciar os desafios, alguns ainda não estarão acessíveis. Ganhe me-



BANCOS/RETROVISORES



No mundo "Veículo" , prima "Bancos" para aceder às funções e definições "Condutor" **A** e "Passageiro" **B** dos bancos do seu veículo:

- "Lombar ativado" ou "Massagem" (consoante o equipamento);
- « Fácil acesso ao banco » ;
- « Resposta visual » ;
- « Posição de condução »/« Posição Relax ».

Também é possível aceder ao menu "Bancos" diretamente premindo o interruptor no banco. Faça uma pressão longa para iniciar a função de massagem.

Para mais informações sobre os comandos dos bancos, consulte o manual do utilizador do veículo.

Para seleccionar o banco "Condutor" ou "Passageiro":

- prima o separador **A** ou **B**;
- deslize rapidamente o ecrã multimédia para o lado, para passar de um banco para o outro.

"Lombar ativado" ou "Massagem" (consoante o equipamento)

Nos separadores "Condutor", é possível seleccionar o tipo "Sequência".

Em "Lombar ativado":

- « Baixo » ;
- « Alargada » ;
- « Alternativo ».

Em "Massagem":

- "Ondas";
- « Para de gato » ;
- "Alongar";
- "Massagem lombar";
- "Ondulações".

Desloque o cursor na barra "Intensidade" para ajustar a intensidade da massagem.

« Fácil acesso ao banco »



Desative a função "Fácil acesso ao banco" antes de montar uma cadeira para criança no banco do passageiro dianteiro e/ou nos bancos traseiros.

Risco de ferimentos.

Se esta função estiver ativa, o banco recua automaticamente quando o condutor e/ou o passageiro sai do veículo, e retoma a sua posição da próxima vez que o veículo arrancar.

« Resposta visual »

Se esta função estiver ativa, é apresentada no ecrã uma janela contextual de regulações quando o condutor ou o passageiro regula a posição do respetivo banco.

"Posição de condução"/"Posição memorizada"

« Salvar »

Esta função memoriza as posições dos bancos dianteiros e dos retro-

BANCOS/RETROVISORES

visores exteriores de "Condutor" e/ou "Passageiro".

No menu "Bancos":

- seleccione o banco "Condutor" ou "Passageiro";
- regule a posição do banco com os interruptores no banco;
- ajuste a posição dos retrovisores exteriores utilizando os comandos dos vidros;
- prima "Salvar" para memorizar a posição atual.

Utilizar os controlos de ajuste para o banco em causa:

- regule a posição do banco com os interruptores no banco;
- após alguns segundos, é apresentada uma mensagem no ecrã multimédia que propõe a memorização da nova posição;
- prima "Salvar" para guardar a posição atual ou "Não gravar" para não guardar a posição atual.

Nota: as posições dos retrovisores exteriores são memorizadas juntamente com a posição dos bancos, consoante o veículo.

Para mais informações, consulte o Manual do Utilizador do veículo.

« Ligar de volta »

Com o veículo parado, esta função pode recuperar a posição memori-

zada dos bancos e dos retrovisores exteriores:

- Para o banco do condutor: prima "Ligar de volta".
- Para o passageiro: seleccione a "Posição do banco" memorizada pretendida e, em seguida, prima "Ligar de volta".

Nota: por motivos de segurança, determinadas funções apenas estão disponíveis com o veículo parado.

« Posição Relax »



Com o veículo imobilizado, é possível recuar e inclinar automaticamente o banco do condutor de modo a garantir uma posição sen-

tada relaxante ao fazer uma pausa. Para tal, prima "Ativar".

É possível personalizar o "Posição Relax" regulando a posição do banco através dos botões de regulação do banco e, em seguida, premindo "Salvar" para guardar a posição.

É possível interromper o movimento premindo um dos botões de regulação do banco ou premindo "Regressar à posição de condução" no ecrã multimédia.

Para recolocar o banco na posição de condução, prima "Regressar à posição de condução".

Nota: enquanto o veículo é carregado, é automaticamente apresentada uma mensagem no ecrã multimédia para perguntar se pretende ativar a posição. Durante a ativação, é possível aceder às definições de "Posição Relax";

BANCOS/RETROVISORES



Antes de utilizar "Posição Relax" ou de chamar uma posição de condução (memorização da posição, alteração do perfil), verifique se não existe ninguém perto de peças em movimento (em particular, nos bancos traseiros).

Risco de ferimentos.

PRESSÃO DOS PNEUS



Por razões de segurança, efetue estas operações com o veículo parado.



Para obter mais informações sobre a pressão dos pneus, consulte "Sistema de monitorização da pressão dos pneus" no Manual do Utilizador do veículo.

No mundo "Veículo" , prima "Veículo" e, em seguida, o separador "Pressão dos pneus" para verificar o estado da pressão dos pneus e reinicializar o sistema de monitorização "Pressão dos pneus".

O ecrã do quadro de instrumentos do veículo informa o condutor sobre eventuais anomalias de enchimento de pneus.

Estado de pressão dos pneus com sistema TPMS



No sistema multimédia, pode verificar o estado da pressão dos pneus.

O símbolo **2** utiliza cores para indicar o estado da pressão dos pneus:

- verde - a pressão dos pneus está correta ou inalterada desde a última reinicialização;
- laranja - a pressão dos pneus é suficiente;
- vermelho - um dos pneus está furado ou muito vazio;
- Cinzento - nenhuma informação recebida do sensor do pneu.

Para mais informações sobre o sistema de comando de "Pressão dos pneus" instalado no seu veículo,

prima o ícone .

Reinicialização

Esta função permite a reinicialização premindo o botão "Redefinir" **1**.

O procedimento de reposição deve ser realizado com o veículo parado e a ignição ligada.

Inicie o procedimento de reinicialização premindo "Sim" ou regresse ao estado da pressão dos pneus premindo "Não".

Quando a reinicialização estiver terminada, é apresentada no ecrã uma mensagem de confirmação.

QUALIDADE DO AR

No mundo "Veículo" , prima "Qualidade do ar".

Neste menu, é possível criar um ambiente saudável e uma boa qualidade do ar no habitáculo ativando a função "Purificador de ar".

« Purificador de ar »



Pode iniciar um ciclo de purificação de ar utilizando:

- o botão "Purificador de ar" **2**;
- o botão "Purificador de ar" no widget "Qualidade do ar", ao qual é possível aceder a partir do mundo

"Navegação" .

Quando o botão "Purificador de ar" é destacado, tal significa que o ciclo de purificação de ar está em curso (aproximadamente cinco minutos).

VEÍCULO ELÉTRICO

Menu "Eléctrico"



Por razões de segurança, efetue estas operações com o veículo parado.



Algumas definições só estão disponíveis quando o veículo está parado.



No mundo "Veículo" , é possível aceder ao menu "Eléctrico". Pode aceder a este menu para ver e regular as funções relacionadas com o seu veículo elétrico.

No menu "Eléctrico", é possível aceder aos seguintes separadores:

- "Energia" **A**;
- "Programas" **B**;
- "Bateria" **C**;
- "Definições" **D**.

« Energia »

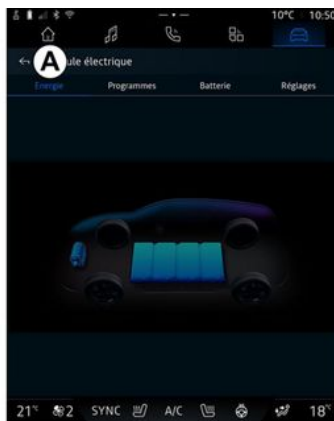

No separador "Energia" **A**, o sistema multimédia permite-lhe ver os fluxos de energia do veículo.

Nota: as informações poderão variar consoante o motor do seu veículo elétrico.

« Programas »



Se não tiver sido definido qualquer outro programa, será possível definir o programa de conforto e/ou de carga do veículo no separador "Programas" **B** e, em seguida, "Os meus programas" ou "Adicionar". Neste menu, é possível visualizar e ajustar:

- informações sobre o "Próximo programa" **1**;
- a hora em relação aos programas de carga **2**;

VEÍCULO ELÉTRICO

- a definição de conforto de aquecimento relacionada com os programas de ar condicionado **3**;
- lista e definições de "Os meus programas" memorizados **4**;
- "Adicionar" um programa **5**.

Para mais informações sobre as diversas funções de "Programas", prima o ícone de "Informações"



Depois de adicionar um programa, será possível ver informações sobre o próximo "Próximo programa" **1** no separador "Programas" **B**.

Nota: a carga será iniciada se o motor estiver desligado e o veículo estiver ligado a uma fonte de alimentação cujo acesso esteja autorizado. Para mais informações, consulte o Manual do Utilizador do veículo.

"Adicionar" um programa



É possível guardar, no máximo, três programas.

Para adicionar um programa, prima "Adicionar" **5** e, em seguida, configure o seguinte:

- o momento em que o programa de ar condicionado deve estar pronto e/ou a função V2G deve ser interrompida **6**;
- tipo de programa, se se trata de um programa de carga e/ou do ar condicionado automático **7**;
- o(s) dia(s) da semana em que pretende aplicar o programa **8**.

Prima "Salvar" para confirmar.

« Definições de carga » 2

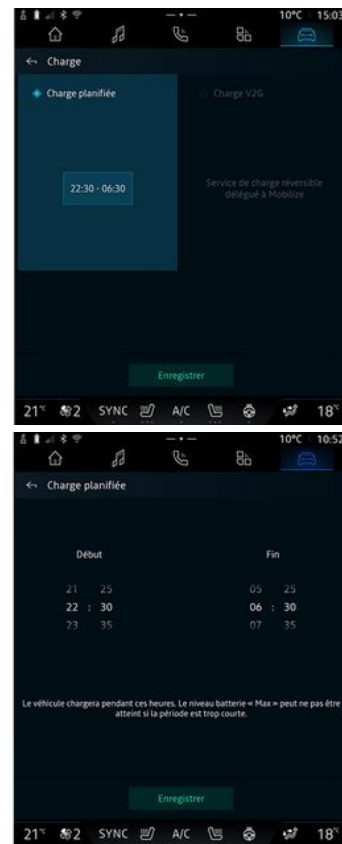

Em "Definições de carga" **2**, é possível:

VEÍCULO ELÉTRICO

- ativar/desativar "Carga agenda-da" escolhendo a hora de início e fim da carga e, em seguida, premir "Salvar" para confirmar;

ou

- ativar/desativar o serviço "Car-ga V2G" (consoante o equipamen-to). Este serviço redistribui a en-ergia armazenada na bateria do seu veículo elétrico pela sua residên-cia e pela rede elétrica. Deverá dispor de um posto de carregamento AC bidirecional compatível e deverá ter subscrito o serviço. Consulte a oferta "Mobilise" no site do repre-sentante da marca. Para mais in-formações, consulte um repre-sentante da marca. Esta função está igualmente disponível no seu smartphone através da aplicação "My Alpine".

Nota:

- se as horas de início e fim forem idênticas, o programa durará 24 horas;
- o nível de bateria "Máx" poderá não ser atingido se o período do programa de carga for demasiado curto;
- não será possível confirmar um programa de carga se não for se-lecionado um dia da semana.

« Definições ar condiciona-do » 3

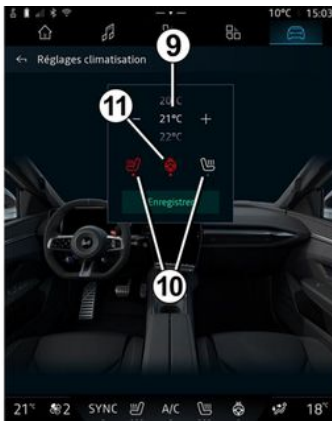

Em "Definições ar condicionado" **3**, ajuste as temperaturas de confor-to de aquecimento:

- do habitáculo **9**;
- dos bancos aquecidos **10**;
- do volante aquecido **11**.

Prima "Salvar" para confirmar.

Definir os dias 8

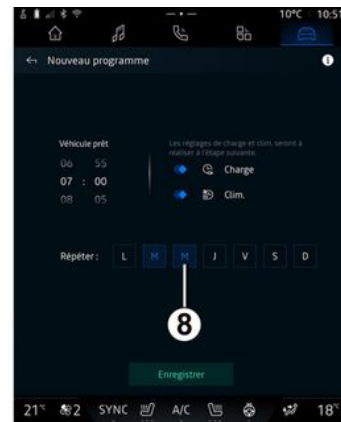

Selecione os dias **8** em que preten-de aplicar o programa.

Quando o dia está realçado, indica que está selecionado.

Prima "Salvar" para confirmar.

VEÍCULO ELÉTRICO

« Os meus programas » 4



Na lista 4, é possível obter uma visão geral de todos os programas de carga e/ou de nível de aquecimento ativos.

Prima um dos programas para ver, modificar ou eliminar.

Pode eliminar um programa premindo o ícone do caixote de lixo 12 para que o programa seja eliminado.

« Bateria »

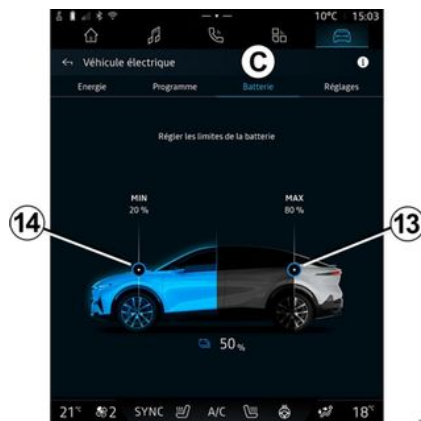

Em "Bateria" C, é possível configurar:

- o nível de carga máxima da bateria do seu veículo movendo o botão 13;
- o nível mínimo da bateria do seu veículo que não pode ser excedido ao utilizar as funções "Carga V2G" e "V2L" movendo o botão 14.

A função "V2L" (Vehicle to Load) permite-lhe ligar aparelhos elétricos diretamente ao veículo. Para mais informações, consulte o Manual do Utilizador do veículo.

« Definições »



No separador "Definições" D, é possível aceder às seguintes definições:

- « Alerta sonoro para peões » ;
- "Plug & Charge" (consoante os terminais de carga compatíveis);
- ...

« Alerta sonoro para peões »

Durante a condução, pode escolher o som do alerta para peões para avisar outros utilizadores da estrada, especialmente peões e ciclistas, sobre a sua presença.+

Para mais informações sobre o alerta para peões, consulte o capí-

VEÍCULO ELÉTRICO

tulo "Veículo elétrico" no Manual do Utilizador do veículo.

"Ligar e carregar"

Pode ativar/desativar a função "Ligar e carregar", a qual lhe permite carregar o seu veículo em determinados terminais de carga pública imediatamente após ligar o carregador à corrente. Deverá ter subscrito previamente um contrato de carga em pontos de carga pública e ativado a opção "Ligar e carregar" através da sua conta "My Alpine". Consulte a oferta "Mobilize Charge Pass" na aplicação "My Alpine" ou no site do representante da marca.

Para mais informações, consulte um representante da marca.

6

CHAMADA DE EMERGÊNCIA

Se o veículo estiver equipado com esta funcionalidade, o sistema de chamada de emergência permitirá telefonar (gratuitamente) para os serviços de emergência de forma automática ou manual em caso de acidente ou doença, de modo a reduzir o tempo necessário para que os serviços de emergência cheguem ao local.

Nota: a chamada de emergência funciona:

- em países abrangidos por infra-estruturas de telecomunicações 2G e 3G e serviços de emergência telemáticos associados compatíveis com o sistema;
- em função da cobertura de rede da região geográfica em que o veículo circula.

Quando é realizada uma chamada para os serviços de emergência, o volume da fonte de áudio/rádio é automaticamente silenciado.

A utilização da função "Chamada de emergência" desativa alguns comandos e menus do sistema multimédia durante quase uma hora para dar prioridade ao serviço de emergência de resposta a chamadas telefónicas.

Para mais informações, consulte o Manual do Utilizador do veículo.

DEFINIÇÕES

Menu "Veículo"



Por motivos de segurança, efetue as regulações com o veículo parado.



No mundo "Veículo"  , seleccione o menu "Veículo".

Neste menu, pode aceder aos seguintes separadores:

- "Exterior" **A**;
- "Habitáculo" **B**;
- "Pressão dos pneus" **C**.

Nota: a disponibilidade das definições poderá variar consoante o nível do equipamento.

"Exterior" **A**

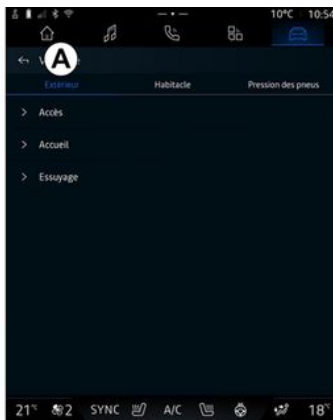

« Acesso »

Use este menu para ativar/desativar as seguintes opções:

- « Trancamento automático das portas em andamento » ;
- « Trancar/destrancar em mãos livres » ;
- « Modo silencioso » ;

Nota: algumas opções apenas estarão disponíveis se as

funções anteriores forem ativadas.

« Bem-vindo »

Use este menu para ativar/desativar as seguintes opções:

- « Sequência da iluminação exterior » ;
- « Som de boas-vindas ao abrir a porta » ;
- « "Abertura" automática dos retrovisores » ;
- « Ativação automática da luz de teto » ;
- ...

« Limpa-vidros »

Use este menu para ativar/desativar as seguintes opções:

- "Ativar limpa-vidros traseiro em marcha atrás": o limpa-vidros traseiro é ativado quando a marcha-atrás é engrenada;

Nota: esta função apenas funcionará se o limpa-vidros dianteiro estiver ativado.

- « Limpa-vidros à frente automático » ;
- ...

DEFINIÇÕES

"Habitáculo" B

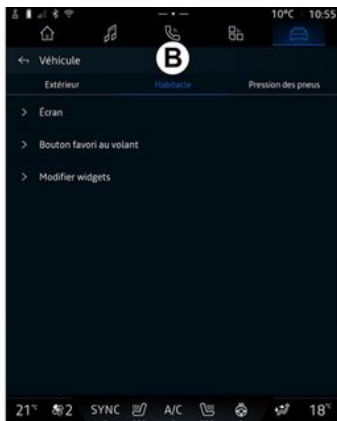

« Ecrã »

Este menu permite configurar as seguintes opções de iluminação:

- « Multimédia: brilho diurno » ;
- « Multimédia: brilho noturno » ;
- « Luminosidade do posto de condução » ;

- ...

Nota: algumas opções apenas estarão disponíveis se as funções anteriores forem ativadas.

« Volume do indicador de mudança de sentido »

Utilize este menu para ajustar o volume dos indicadores no habitáculo:

- « Baixa » ;
- « Médio » ;
- « Elevado » .

« Botão de favoritos no volante »

Utilize este menu para configurar o "Botão de favoritos no volante" atribuindo a respetiva função como uma das seguintes:

- « Volante aquecido » ;
- « Menu do mundo dos veículos » ;
- « Estacionamento mãos livres » ;
- ...

Nota: as opções disponíveis podem variar segundo o nível de equipamento.

« Alterar widgets »

Neste menu, é possível modificar os widgets no mundo "Navegação"



(a disponibilidade depende do equipamento do seu veículo):

- « Áudio » ;
- « Pressão dos pneus » ;
- « Assistente Google » ;

- « Data e hora » ;
- « Estacionamento » ;
- ...

"Pressão dos pneus" C



Utilize este menu para verificar o estado da pressão dos pneus do veículo e realizar uma correção da pressão.

Para obter mais informações sobre a pressão dos pneus, consulte:

- o capítulo "Pressão dos pneus" ➔ 112;
- o Manual do Utilizador do veículo.

DEFINIÇÕES

Menu "Perfil"

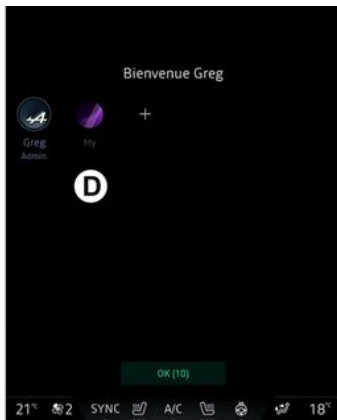

7 Quando o sistema multimédia é iniciado, em **D**, é possível escolher ou adicionar um perfil de utilizador para aplicar ao sistema e ao veículo.

Selecione o perfil de utilizador pretendido.

Nota: a alteração de perfil só é possível quando o veículo está parado.

Pode aceder ao menu "Perfil" a partir do centro de notificações em qualquer momento premindo a imagem no seu perfil.

Funções relacionadas com o perfil de utilizador

As seguintes definições são guardadas no perfil de utilizador:

- o idioma do sistema;
- conta "My Alpine";
- conta Google;
- definições DRIVE MODE;
- definições dos termos de utilização de dados pessoais;
- definições de visualização;
- definições áudio;
- definições de navegação;
- o histórico de navegação;
- os favoritos de navegação;
- ...

Nota: o primeiro perfil criado será o perfil de Administrador predefinido. Algumas definições apenas estão disponíveis através do perfil de Administrador.

Adicionar um "Perfil"

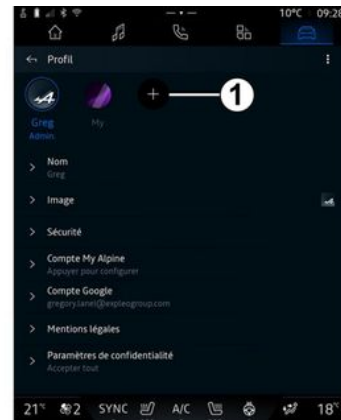

Para adicionar um novo "Perfil", prima **1** e, em seguida, siga as instruções apresentadas no ecrã multimédia.

Nota:

- é possível adicionar até cinco "Perfil";
- sempre que criar um novo "Perfil", será necessária uma configuração: consulte o capítulo "Ativar serviços" → 12.

DEFINIÇÕES

Definições de "Perfil"

 Para uma melhor proteção dos seus dados pessoais, recomendamos que bloqueie o seu perfil.

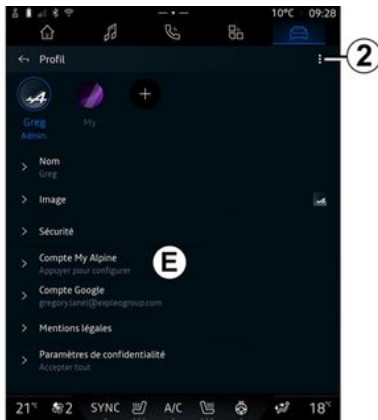

Em **2**, é possível aceder às seguintes funções:

- « Gerir perfis » ;
- « Gerir contas » ;
- « Eliminar perfil » ;
- « Perfil do convidado ».

Na zona do menu **E**, é possível modificar as seguintes definições:

- « Nome » ;

- « Imagem » ;
- « Segurança » :
 - "Escolher modo de bloqueio";
 - "Apagar ID".
- "Conta My Alpine" (apenas disponível no perfil de Administrador);
- "Definições do reconhecimento facial" (consoante o equipamento):
 - "Continuar" (se a imagem do rosto ainda não estiver registada);
 - "Atualizar" a imagem do rosto;
 - "Excluir" a imagem do seu rosto.

Para mais informações, consulte o capítulo "Ativar serviços" → **12**.

- « Política de privacidade » ;
- « Configurações de privacidade » :
- « Aceitar tudo » ;
- « Recusar tudo » ;
- « Personalizar ».

Para mais informações, consulte o capítulo "Ativar serviços" → **12**.

- ...

Perfil « Convidado »

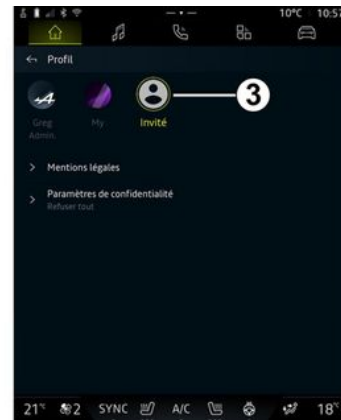

O perfil "Convidado" (GUEST) pode ser utilizado para aceder a algumas funções do sistema multimédia, como, por exemplo, um perfil de utilizador.

Para aceder ao mesmo, prima **2** e, em seguida, "Perfil do convidado" ou **3** durante a inicialização.

O perfil "Convidado" é reinicializado sempre que o sistema é reiniciado e as definições não são guardadas.

CONFIGURAÇÕES DO SISTEMA

Menu "Definições"



Por motivos de segurança, efetue as regulações com o veículo parado.

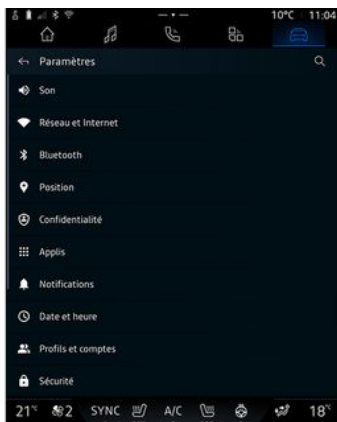

No mundo "Veículo" , prima "Definições".

É igualmente possível aceder ao menu "Definições" a partir do centro de notificações premindo o ícone "Definições".

Nota:

- a disponibilidade das definições pode variar consoante o nível do equipamento;
- algumas definições só estão disponíveis quando o veículo está parado.

Este menu permite ajustar os parâmetros seguintes:

- « Som » ;
- "Rede e Internet";
- « Bluetooth® » ;
- "Localização";
- "Confidencialidade";
- "Aplicações";
- "Notificações";
- « Data e hora » ;
- "Perfis e contas";
- « Segurança » ;
- « Sistema » ;
- « Atualização e assistente » ;
- « Google » ;
- ...

« Som »

Este menu pode ser utilizado para definir e ajustar as seguintes regulações do volume:

- « Volume do som » ;
- "Volume das chamadas recebidas";
- "Volume do toque do telefone";
- "Volume das notificações";
- "Volume da navegação";

- « Volume do sistema (bips e bôtes) » ;
- « Volume do assistente » ;
- "Toque do telefone";
- ...

"Rede e Internet"



Quando usa a partilha de ligações no telefone, está a usar a ligação à Internet do telefone através da ligação WIFI (sujeita aos custos e às limitações impostas pelo operador da rede móvel).



CONFIGURAÇÕES DO SISTEMA



Este menu pode ser utilizado para configurar as seguintes redes de Internet:

- "Ponto de acesso":
 - ativar/desativar "Ponto de acesso";
 - detalhes do ponto de acesso;
 - ativar/desativar automaticamente o ponto de acesso;
 - ...
- « WiFi » :
 - ativar/desativar a ligação "Wi-Fi" no sistema multimédia para utilizar um ponto de acesso remoto à Internet;
 - ver as redes disponíveis;
 - "Adicionar uma rede".

- "Definições de WiFi"
- "Conectividade" faculta informações sobre:

- estado e dados da conectividade;
- em "Tipo de rede";
- ID do sistema;
- ...

Quando o sistema multimédia for ativado por "WiFi", receberá uma notificação do respetivo estado através do ícone na barra de estado:

- **1** "WiFi" ativado e ligado a uma rede sem uma ligação limitada;
- **2** "WiFi" ativado e ligado a uma rede, mas sem acesso à Internet ou com uma ligação limitada;
- **3** "WiFi" ativado, mas não ligado a uma rede.

Nota: se "WiFi" for desativado, não será apresentado qualquer ícone WiFi na barra de estado.

Também pode consultar informações sobre o estado da partilha de dados premindo o ícone na barra de estado.

- **4** "Aceitar tudo", partilhar todos os dados;
- **5** "Recusar tudo": não são partilhados quaisquer dados;
- **6** "Personalizar", partilhar apenas os dados autorizados por si.

Para mais informações sobre a partilha de dados, consulte o capítulo "Ativar serviços" ➔ **12**.

Nota: se rejeitar a partilha de dados, não será apresentado qualquer ícone na barra de estado.

« Bluetooth® »

Este menu pode ser usado para ajustar as funções Bluetooth® do sistema multimédia:

- ativar/desativar o "Bluetooth®" do sistema multimédia;
- "Definir os dados dos serviços do telefone";
- « Sincronizar novo dispositivo ».

"Localização"

Este menu pode ser utilizado para definir as regulações de localização do veículo:

- "Pedidos de localização recentes";
- "Permissões das aplicações".

"Aplicações"

Utilize este menu para configurar as aplicações do sistema multimédia:

- apresentar todas as aplicações;
- "Gestor de autorizações";
- "Aplicações padrão";

CONFIGURAÇÕES DO SISTEMA

- "Aplicações não utilizadas";
- "Direitos de acesso especiais para aplicações".

"Notificações"

Utilize este menu para configurar as notificações do sistema multimédia:

- ativar/desativar notificações para aplicações do sistema multimédia;
- « Recomendações proativas ».

« Data e hora »

Este menu pode ser usado para ajustar a data e a hora no sistema multimédia:

- "Definir o fuso horário automaticamente";
- "Definir o fuso horário" (manualmente);
- "Utilizar o formato de 24 horas".

"Perfis e contas"

Permite aceder ao menu dos perfis do sistema multimédia.

« Segurança »

Este menu pode ser usado para ajustar as regulações de segurança do sistema multimédia:

- "Bloquear o perfil";

- "Eliminar ID";
- "Atualização de segurança".

« Sistema »

Este menu pode ser usado para ajustar as definições do sistema multimédia:

- "Idioma e introdução de dados";
- "Unidades" (km/h ou mph);

Nota: o velocímetro e algumas das informações de distância apresentadas no quadro de instrumentos são convertidas. Para voltar à unidade anterior, efetue a mesma operação.

- "Armazenamento":
 - "Música e áudio";
 - "Outras aplicações";
 - "Ficheiros";
 - « Sistema ».
- "Informações do sistema";
- "Informações legais";
- "Opções de reinicialização";
- ...

« Atualização e assistente »

Este menu permite consultar e/ou configurar as seguintes funções:

- "Sugestões proativas";
Para mais informações, consulte o capítulo "Notificações" → 130.

- « O meu dispositivo confiável » ;
- « Atualização do veículo » ;

Para mais informações, consulte o capítulo "Atualização" → 127.

- ...

« Google »

Este menu pode ser utilizado para ajustar os serviços do Google:

- « Assistente Google » ;
- "Enviar comentários para Google".

ATUALIZAR

Menu "Atualização do veículo"

 Algumas instalações de atualizações poderão deixar o seu veículo temporariamente indisponível. Nesse caso, consulte as indicações apresentadas no ecrã.

 O veículo tem de estar parado e com a ignição desligada. Em alguns casos, não será possível ligar o veículo durante o período indicado pelo sistema multimédia.

 Por razões de segurança, efetue estas operações com o veículo parado.



Antes de iniciar a instalação, estacione o veículo afastado do trânsito e acione o travão de estacionamento.

No mundo "Veículo" , no menu "Veículo", "Definições", "Atualização e assistente" e, em seguida, selecione "Atualização do veículo".

Este menu pode ser utilizado para apresentar diferentes tipos de informações e para atualizar o seu veículo, como, por exemplo:

- equipamentos multimédia;
- ajudas à condução;
- ...

O sistema pode apresentar atualizações automaticamente. É igualmente possível verificar manualmente se existem atualizações, consoante a conectividade do veículo.

O ecrã "Atualização do veículo"



1. « Procura de atualizações ».
2. « Atualização em curso ».
3. « Histórico das atualizações ».
4. « Informações ».
5. "Atualização automática"
6. ativar/desativar "Atualizações automáticas".

Nota:

- receberá uma notificação através de Notificações se estiver disponível uma atualização. Consulte o capítulo "Notificações" ➔ 130;
- se estiver disponível uma atualização, a transferência irá começar automaticamente;

ATUALIZAR

- apenas será possível procurar e pesquisar atualizações se o veículo se encontrar numa área geográfica com cobertura de uma rede móvel. Para mais informações, consulte o capítulo "Definições do sistema" ➔ 124;

- se a atualização não estiver disponível no país onde o veículo está localizado, os menus "Procura de atualizações" e "Atualização em curso" não estarão disponíveis.

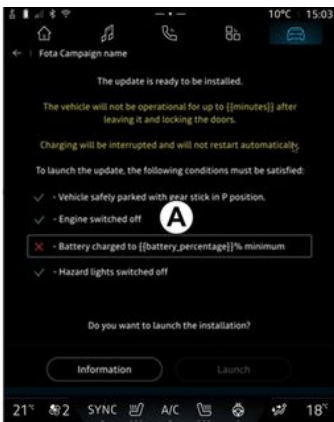

Quando uma instalação de atualização está pronta, ser-lhe-ão solicitadas a sua autorização e a sua confirmação para concluir a instalação.

Para iniciar a atualização, todas as condições apresentadas no ecrã do sistema multimédia **A** devem estar reunidas.

Após a atualização, o sistema multimédia também permite programar o tempo de instalação da atualização. Para tal, seleccione "Programar", defina a hora de execução da atualização pretendida e, em seguida, prima "Instalar" para confirmar a programação.

Siga as instruções apresentadas no ecrã do sistema multimédia.

Nota:

- dependendo da atualização, os ecrãs poderão ser desligados;
- Se for necessária uma atualização crítica, será instalada automaticamente após a contagem decrescente apresentada no ecrã do sistema multimédia;
- algumas instalações exigem que saia e tranque o veículo.

Ao reiniciar o sistema multimédia, é apresentada uma mensagem para confirmar que a atualização foi concluída com sucesso.

Em caso de erro, consulte o capítulo "Anomalias de funcionamento" ➔ 132.

« Procura de atualizações » 1

É igualmente possível procurar atualizações diretamente premeindo "Procura de atualizações" 1.

Após procurar o sistema multimédia, poderá aceder à atualização seguinte, se estiver disponível.

Siga as instruções apresentadas no ecrã do sistema multimédia.

A atualização pode demorar vários dias mas durante este período poderá utilizar o seu veículo normalmente.

« Atualização em curso » 2

Este menu é acessível quando existe uma atualização disponível.

Quando existe uma atualização em curso, prima o ícone "informações" **i** para aceder a informações sobre o conteúdo da atualização.

Nota: quando um "Atualização em curso" está indisponível, o "Procura de atualizações" não está acessível.

ATUALIZAR

« Histórico das atualizações » 3

Este menu pode ser utilizado para visualizar o estado e o historial de atualizações.

Para encontrar informações sobre atualizações anteriores, selecione uma atualização.

« Informações » 4

Este menu permite aceder a informações relacionadas com atualizações, visualizar o "VIN" (número de identificação do veículo), etc.

"Atualização automática" 5

Quando esta função está ativada, algumas atualizações são instaladas automaticamente sem necessidade de qualquer ação por parte do condutor.

É possível ativar/desativar a atualização automática de determinadas atualizações premindo **6**.

Particularidades relacionadas com veículos elétricos

 A atualização poderá deixar o seu veículo temporariamente indisponível e a função de carga será inibida durante a instalação da atualização.

 Se tiver aceitado recentemente uma atualização do sistema através do sistema multimédia, a recarga da bateria de tração será adiada ou cancelada. Aguarde pela conclusão da atualização antes de ligar o cabo de carga ao veículo.

Não comece a carregar o veículo durante a instalação da atualização do veículo.

Siga as instruções apresentadas no ecrã do sistema multimédia.

Nota:

- As atualizações não podem ser instaladas durante a carga do veí-

culo com corrente contínua (DC). Se existir uma atualização em curso, será necessário aguardar pela respetiva conclusão antes de iniciar a carga DC do veículo. No entanto, se existir uma carga em curso, será possível iniciar a atualização, mas esta apenas será realizada quando a carga for concluída;

- se uma carga for iniciada antes/durante a carga do veículo com corrente alterna (AC), esta última será interrompida e retomada automaticamente assim que a atualização for concluída.

Para mais informações, consulte o capítulo "Veículo elétrico: carga" no manual do utilizador do veículo.

NOTIFICAÇÕES

Centro de notificações



Por razões de segurança, efetue estas operações com o veículo parado.

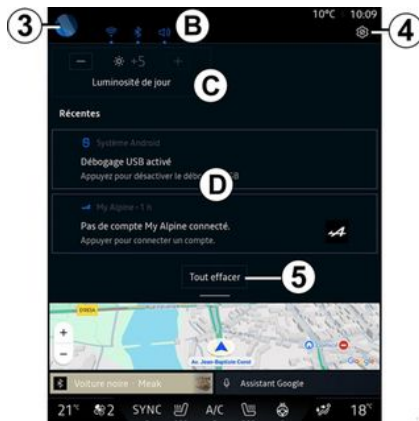
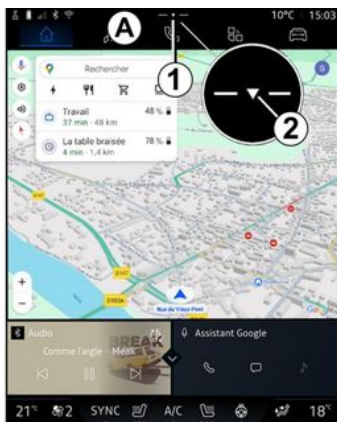

O centro de notificações apresenta notificações durante a condução, bem como algumas funções, sugestões e definições, tais como:

- acesso ao "Perfil" do utilizador **3**;
- o estado dos serviços **B**:
 - ativar/desativar o WIFI;
 - ativar/desativar o Bluetooth®;
 - cortar/repor o som.
- as "Definições"  **4**;
- atalhos para os comandos de iluminação do ecrã e equipamentos do veículo **C**;

Nota: a disponibilidade dos atalhos e dos tipos de comando de-

pende do equipamento e não pode ser modificada.

- a lista de notificações recebidas **D**;
- aplicações utilizadas recentemente;
- ...

Premindo o botão **1** ou deslizando rapidamente o ecrã multimédia verticalmente da zona **A** na direção do centro do ecrã, é possível aceder ao centro de notificações para visualizar as notificações e as funções disponíveis.

Se uma notificação não lida estiver disponível, será apresentada uma seta **2** no centro do botão **1**.

Ao premir **2**, abrirá automaticamente o centro de notificações para ler as notificações não lidas; desta forma, o símbolo irá desaparecer.

Assim que o centro de notificações estiver aberto, seleccione uma notificação da lista **D** para aceder à mesma.

É possível eliminar a notificação fazendo-a deslizar rapidamente na horizontal no ecrã.

Para eliminar todas as notificações, prima o botão **5**.

Nota: algumas notificações necessitam da realização de uma ação

NOTIFICAÇÕES

para serem eliminadas do centro de notificações.

Para sair do centro de notificações, prima **1** ou deslize rapidamente para cima a partir da parte inferior do ecrã em direção ao centro.

Regulações de notificações

No ícone "Definições"  4 ou no

mundo "Veículo" , aceda ao menu "Definições" e, em seguida, ao menu "Notificações".

Utilize este menu para configurar as notificações do sistema multimédia.

Para obter mais informações sobre o menu "Notificações", consulte o capítulo "Definições do sistema" → 124.

« Sugestões proativas »

A função "Sugestões proativas" informa o condutor através de uma notificação de que está disponível um modo "DRIVE MODE" mais adaptado ao seu atual estilo de condução.

O sistema multimédia sugere as seguintes opções:

- « Sim » ;
- « Não » ;

- « Sempre não ».

No ícone "Definições"  4 ou

no mundo "Veículo"  Definições e, em seguida, no menu "Atualizações e assistente", seguido de "Sugestões proativas".

Este menu pode ser utilizado para configurar as notificações de recomendação proativas no sistema multimédia.

Nota: é necessário ativar a partilha de dados para utilizar a função "Sugestões proativas". Para mais informações, consulte o capítulo "Ativar serviços" → 12.

SISTEMA

Sistema		
Descrição	Causas	Soluções
Não é afixada nenhuma imagem.	O ecrã está em suspensão.	Verifique se o ecrã não está em suspensão.
O ecrã permanece fixo.	A memória do sistema está cheia.	Reinicie o sistema, premindo longamente: - o botão start/stop multimédia (prima longamente até o sistema reiniciar); ou - o botão "Mode" e o botão "Source" no lado esquerdo da coluna da direção (efetue uma pressão longa até o sistema ser reiniciado).
A câmara é apresentada no ecrã incorretamente.	A câmara está coberta por sujidade que tapa a lente.	Certifique-se de que não existe lama ou sujidade na câmara.
Não se ouve nenhum som.	O volume está no mínimo ou em pausa.	Aumente o volume ou desative a pausa.
Não é emitido nenhum som pelo altifalante esquerdo, direito, dianteiro ou traseiro.	As definições Balanço ou fader estão incorretas.	Ajuste o som Balanço ou fader corretamente.
Os serviços conectados na minha aplicação "My Alpine" não funcionam.	Má receção de rede telefónica/Internet para o sistema multimédia. Problema de sincronização com o serviço My Alpine.	Desloque o veículo e o telefone para uma área com cobertura da rede de Internet. Dirija-se a um representante da marca, se o problema subsistir.

SISTEMA

Sistema		
Os serviços ou aplicações não estão a funcionar.	A subscrição está suspensa. A ligação à internet do sistema multimédia já não está disponível.	Verifique o estado da sua subscrição no portal do fornecedor de Internet acessível através da página do contrato da sua conta "My Alpine" (em primeiro lugar, é necessário estabelecer a ligação à sua conta "My Alpine" no veículo). Utilize a função "Ponto de acesso e partilha de ligação" do seu telefone para aceder à ligação à Internet (consulte o capítulo "Definições do sistema" → 124).

NAVEGAÇÃO

Navegação		
Descrição	Causas	Soluções
A posição do veículo no ecrã não corresponde à sua localização real ou o indicador de GPS no ecrã fica cinzento ou amarelo.	Localização errada do veículo devido à receção GPS.	Desloque o veículo até obter uma boa receção dos sinais GPS.
As informações relativas à circulação rodoviária não se afixam no ecrã.	A voz não está ativa. Os serviços conectados não estão ativados.	Verifique se a voz está ativa. Selecione um destino e inicie o guia. Certifique-se de que os serviços conectados estão ativados e ative a recolha de dados.
Algumas rubricas do menu não estão disponíveis.	Algumas rubricas estão indisponíveis em função do comando em curso. Algumas funções não estão disponíveis quando o veículo está em movimento.	Pare o veículo.
O guia de voz está indisponível.	O guia de voz ou o guia está desativado.	Aumente o volume. Verifique se o guia de voz está ativo. Certifique-se de que a navegação está em curso.
O itinerário proposto não é iniciado ou não termina no destino pretendido.	O destino não é reconhecido pelo sistema.	Introduza o nome de uma estrada próxima do destino pretendido.

TELEMÓVEL

Telemóvel		
Descrição	Causas	Soluções
O telefone não é apresentado na lista de telefones disponíveis.	O sistema não está a comunicar com o telefone.	Certifique-se de que o Bluetooth® do seu telefone está ativado. Se o telefone continuar a não ser apresentado, seleccione o sistema multimédia na lista de dispositivos do seu telefone.
O telefone é apresentado na lista de telefones emparelhados, mas o emparelhamento falha.	O código de emparelhamento não foi confirmado.	Confirmar o código no sistema multimédia e no telefone.
Não é audível nenhum som nem nenhum toque.	O telemóvel não está ligado ou afetado ao sistema. O volume está no mínimo ou em pausa.	Verifique se o telemóvel está ligado ou afetado ao sistema. Aumente o volume ou desative a pausa.
Impossibilidade de realizar uma chamada.	O telemóvel não está ligado ou afetado ao sistema. O bloqueamento do teclado do telemóvel está ativ.	Verifique se o telemóvel está ligado ou afetado ao sistema. Desbloqueie o teclado do telemóvel.
A reprodução do CarPlay™ ou Android Auto™ não está a funcionar.	O telefone não está ligado ou não é compatível com o sistema.	Verifique a compatibilidade do telefone com estas aplicações. Verifique se o telefone está devidamente ligado ao sistema.

RECONHECIMENTO DE VOZ

Reconhecimento de voz		
Descrição	Causas	Soluções
O sistema não reconhece o comando de voz emitido.	O comando de voz emitido não é reconhecido. O tempo definido para falar terminou. O comando vocal é perturbado por um ambiente ruidoso.	Verifique se o comando de voz está disponível (consulte as informações sobre "Utilizar o comando de voz"). → 25). Fale durante o tempo predefinido para tal. Fale num ambiente silencioso.

ATUALIZAR

Atualizar		
Descrição	Causas	Soluções
A transferência do novo SW (software) demora muito tempo.	Má recepção da rede de Internet. A transferência exige um período de condução mínimo.	Desloque o veículo para uma área com cobertura da rede de Internet. Realize fases de condução adicionais.
A conclusão da atualização nunca é solicitada.	O veículo não está em segurança.	Verifique se o veículo está devidamente parado (travão de estacionamento acionado).
Os ecrãs estão apagados, perda de som, perda de algumas funções durante a atualização.	A atualização está em curso.	Aguarde pela conclusão da atualização.
O pedido de conclusão da atualização não é apresentado.	Não se verifica qualquer resposta no mês seguinte ao de início da atualização.	O servidor reiniciará a operação posteriormente. É possível verificar manualmente se a atualização ainda está disponível.
A atualização não foi concluída com êxito.	Erro interno no sistema em atualização: as restantes funções não são afetadas. Incompatibilidade com a carga de corrente contínua (específica de veículos elétricos).	Consulte o representante da marca. Aguarde pela conclusão da atualização antes de realizar uma carga de corrente contínua. Para mais informações sobre os testemunhos, consulte o Manual do Utilizador do veículo.
A atualização não foi concluída devido a um erro e o testemunho STOP é apresentado.	Erro crítico.	Não é permitido ligar novamente o veículo. Chame um representante da marca.

ATUALIZAR

Atualizar		
		Para mais informações sobre os testemunhos, consulte o Manual do Utilizador do veículo.
A atualização não foi concluída devido a um erro e o testemunho  é apresentado.	Erro durante a atualização (não crítico).	Contacte um representante da marca para resolver o problema. Para mais informações sobre os testemunhos, consulte o Manual do Utilizador do veículo.

ÍNDICE ALFABÉTICO

A

Ajuda à condução, [88](#)
Ajuda ao estacionamento, [93](#)
Ambiente do veículo: personalização, [105](#)
Android Auto™ , Carplay™, [25](#), [56](#), [78](#)
Anomalias de funcionamento, [132](#), [135](#), [136](#), [137](#)
Aplicações, [82](#)
Atender uma chamada, [66](#)
Ativação da câmara de marcha-atrás: linhas de orientação, [97](#)

B

Bancos: banco dianteiro com função de massagem, [109](#)
Bancos: regulações dos bancos dianteiros, [109](#)
Bluetooth®, [56](#)
Botões: ligar/desligar, [21](#)
Botões contextuais, [5](#)

C

Câmara de 360°, [99](#)
Câmara de marcha-atrás, [97](#)
Câmara multivistas, [99](#)
Carregador sem fios: carregamento por indução, [76](#), [77](#)
Chamada em espera, [67](#)
Comando de voz, [25](#)
Comandos, [8](#), [16](#)
Comandos de ecrã, [8](#)
Comando sob o volante, [8](#)

Comandos sob o volante, [8](#)
Configuração do sistema multimédia, [120](#)

D

Dados pessoais: guardar, [12](#), [61](#), [68](#)
Definições, [74](#), [124](#)
Definições do telefone: toque do telefone, [70](#), [74](#)
Desligar um telefone, [63](#)
DRIVE MODE, [101](#)

E

Ecrã: menu, [5](#)
Ecrã: modo de suspensão, [21](#)
Ecrã multimédia, [5](#), [16](#)
Eliminar um telemóvel, [62](#)
Emparelhar um telemóvel, [61](#)
Endereço: residência, [37](#)
Endereço: trabalho, [37](#)
Equipamentos multimédia, [5](#)
Estacionamento mãos livres, [93](#)

F

Fonte, [56](#)
Fonte: áudio, [49](#)

G

Google Assistance™, [25](#), [66](#)
Google Maps™, [12](#), [25](#), [32](#), [37](#), [45](#)

ÍNDICE ALFABÉTICO

Google Play™, [82](#)

I

Iniciar o sistema multimédia, [21](#)

Introduzir um número utilizando o teclado, [70](#)

L

Ligar um telemóvel, [63](#)

Lista telefónica telemóvel, [68](#)

M

Mapa: ícones cartográficos, [32](#)

Mapa: regulações, [32](#)

Mapa: visualização, [32](#)

Marcar um número, [66](#), [70](#)

Mensagem(ns) de voz, [70](#)

Menu: página inicial, [23](#), [24](#)

Música, [56](#)

My Alpine, [12](#), [85](#)

N

Navegação: historial de navegação, [37](#)

Navegação: introduzir um destino, [37](#)

Navegação: mapa, [32](#)

Navegação: regulações de navegação, [45](#)

Notificações: sugestões e notificações, [18](#), [130](#)

P

Personalização das regulações do veículo, [120](#)

Personalizar definições, [23](#), [24](#), [120](#)

Ponto de interesse, [37](#)

Pressão dos pneus, [112](#)

Q

Qualidade do ar, [113](#)

R

Rádio: memorização automática de estações, [51](#)

Rádio: pré-sintonização de estações, [51](#)

Receber uma chamada, [66](#)

Reconhecimento de voz, [25](#)

Registo de chamadas, [69](#)

Regulações: navegação, [45](#)

Regulações: personalização, [124](#)

Regulações da câmara de marcha-atrás: regulações de imagem, [97](#)

Regular o volume do som, [74](#)

Rejeitar uma chamada, [66](#)

S

Selecionar uma estação de rádio: ouvir rádio, [51](#)

Serviços conectados, [12](#)

Sistema: a atualizar, [127](#)

Sistema de ajuda à navegação, [32](#)

smartphone replicação, [25](#), [78](#)

ÍNDICE ALFABÉTICO

SMS, [72](#)

SMS: ler SMS, [72](#)

SMS: receber SMS, [72](#)

T

Terminar uma chamada, [66](#), [67](#)

U

Unidade USB, [56](#)

V

Visor2D/3D: modos 2D/3D, [32](#)

Visualização no quadro de instrumentos, [32](#)

W

Wifi, [78](#), [124](#)



SOCIÉTÉ DES AUTOMOBILES ALPINE, SA par actions simplifiée à associé unique
AVENUE DE BREAUDE, 76200 DIEPPE - SIRET 662 750 074 / SITE INTERNET : alpinecars.com

NW 1680-2 – 77 99 002 454 - 03/2026 - Edition portugaise



7799002454