

ALPINE PORTAL

A390 ALPINE MULTIMEDIA SYSTEM

ALPINE

Vorzorgsmaatregelen voor het gebruik

U moet onderstaande voorzorgen opvolgen tijdens het gebruik van het systeem om redenen van veiligheid of van de risico's van materiële schade. Houd u altijd aan de wettelijke voorschriften van het land waar u reist.



Vorzorgen betreffende het gebruik van het systeem

- De knoppen enkel gebruiken en het scherm enkel raadplegen als de omstandigheden op de weg dat toelaten.
- Regel het geluidsvolume niet te hard, zodat u de omgevingsgeluiden nog kunt horen.

Vorzorgen betreffende de navigatie

- Het gebruik van het navigatiesysteem vervangt in geen enkel geval de verantwoordelijkheid noch de opletendheid van de bestuurder tijdens het rijden van de auto.
- Afhankelijk van de geografische zones kan de "kaart" informatie missen over de veranderingen van het traject. Let goed op. De verkeersregels en de verkeersborden gaan altijd voor de aanwijzingen van het navigatiesysteem.

Vorzorgsmaatregelen met betrekking tot rijkhulpmiddelen

Deze functies bieden extra hulp aan de bestuurder. De functies kunnen in geen geval de waakzaamheid en verantwoordelijkheid van de bestuurder vervangen; deze moet altijd de controle over zijn auto behouden. De bestuurder moet zijn snelheid altijd aanpassen aan het verkeer, ongeacht de aanwijzingen van het systeem.

Vorzorgsmaatregelen apparatuur

- Demonteer of wijzig het systeem niet om risico op brand of schade aan het materiaal te voorkomen.
- Bij een storing en voor alle demontagewerkzaamheden moet u altijd een vertegenwoordiger van de fabrikant raadplegen.
- Steek geen vreemde voorwerpen of beschadigde of vuile externe opslagapparatuur (USB-stick, SD-kaart, enz.) in de lezer.
- Gebruik externe opslagapparatuur (USB-stick, Jack-aansluiting enz.) die compatibel is met uw systeem.
- Reinig het scherm alleen met een microvezeldoekje.
- Gebruik geen producten met alcohol en/of spuit vloeistoffen in dit gebied.



U moet de algemene verkoopvoorwaarden aanvaarden voor u het systeem kunt gebruiken. Raadpleeg een merkdealer voor meer informatie.



Bescherming van uw persoonlijke gegevens

De gegevens van uw auto worden verwerkt door de fabrikant, Google, Google Play, Google Maps, Waze en andere merken die behoren tot Google LLC, geautoriseerde distributeurs en andere entiteiten binnen de groep van de fabrikant. De contactgegevens van de fabrikant zijn beschikbaar op diens

website.

Uw persoonsgegevens worden verwerkt voor de volgende doeleinden:

- zodat u gebruik kunt maken van de diensten en toepassingen aan boord van uw voertuig;
- om de bediening en het onderhoud van het voertuig mogelijk te maken;
- om de rijervaring te verbeteren en de producten en diensten van de fabrikant te ontwikkelen;
- om te voldoen aan de wettelijke verplichtingen van de fabrikant.

In overeenstemming met de regelgeving die op u van toepassing is, met name als u zich in Europa bevindt, kunt u op verzoek:

- de gegevens die de fabrikant over u bewaart, opvragen en controleren;
- eventuele onjuiste gegevens corrigeren;
- gegevens over u verwijderen;
- een kopie van uw gegevens maken om deze elders te hergebruiken;
- het gebruik van uw gegevens op elk moment verbieden;
- het gebruik van uw gegevens blokkeren.

Via het multimediascherm van de auto kunt u:

- toestemming weigeren voor het delen van uw persoonlijke gegevens (inclusief locatie);
- uw toestemming op elk moment intrekken.

Als u besluit het delen van uw persoonlijke gegevens op te schorten, worden sommige functies en/of diensten van het voertuig die door de fabrikant worden geleverd, stopgezet omdat hiervoor uw toestemming vereist is.



Bescherming van uw persoonlijke gegevens

Ongeacht of u besluit om het delen op te schorten, worden de gegevens over het voertuiggebruik doorgestuurd naar de fabrikant en de betrokken partners/dochterondernemingen voor de volgende doeleinden:

- om de bediening en het onderhoud van het voertuig mogelijk te maken;
- de levenscyclus van uw voertuig verbeteren.

Deze gegevens worden niet gebruikt voor commerciële doeleinden, maar voor de voortdurende verbetering van de voertuigen van de fabrikant en om problemen te voorkomen die de dagelijkse werking kunnen belemmeren.

Raadpleeg voor meer informatie het privacybeleid op de website van de fabrikant.



Dit boekje is tot stand gekomen aan de hand van de technische gegevens die op het moment van samenstelling van dit boekje bekend waren.

Deze handleiding behandelt alle bestaande functies (standaard of optioneel) voor de beschreven modellen. De aanwezigheid ervan hangt af van het model van de uitrusting, van de gekozen opties en van het land van aflevering.

De functies die in deze handleiding worden beschreven, kunnen in de toekomst worden gewijzigd als gevolg van updates, voorschriften of technische beperkingen. Ook kunnen er functies zijn opgenomen die pas op een later tijdstip zullen worden toegepast. Aan de schermen in de handleiding kunnen geen rechten worden verbonden.

→ verwijst overal in de handleiding naar een overgang naar een pagina.

INHOUD

Algemeen	5	Rijhulpsystemen	89
algemene beschrijving	5	Parkeerhulp	94
Uitleg van de knoppen	8	Achteruitrijcamera	97
Services inschakelen	12	360° Camera	98
gebruiksprincipes	17	DRIVE MODE	100
Reinigen	21	Sfeerverlichting	104
Starten, stoppen	22	Alpine-telemetrie	105
Widgets toevoegen en beheren	24	Zitplaatsenachteruitkijkspiegels	108
De spraakherkenning gebruiken	26	Uw bandenspanning	110
Navigatie	33	Luchtkwaliteit	111
Kaart	33	Elektrische auto	112
Een bestemming invoeren	38	Noodoproep	117
Instellingen navigatie	46	Instellingen	118
Audio/multimedia	50	Gebruikersinstellingen	118
Audiobronnen	50	Instellingen systeem	122
De radio beluisteren	52	Bijwerken	125
Muziek	57	Meldingen	128
Audio-instellingen	60	Storingsen	130
Telefoon	62	Systeem	130
Een telefoon koppelen en aansluiten	62	Navigatie	132
Gespreksbeheer	67	Telefoon	133
SMS	73	Stemherkenning	134
Instellingen telefoon	75	Bijwerken	135
Draadloze oplader	77		
Apps	79		
Android Auto™, CarPlay™	79		
Appbeheer	83		
My Alpine	86		
Uitlenen en afstand doen van voertuigen	88		
Auto	89		

ALGEMENE BESCHRIJVING

Scherm

 Raadpleeg de handleiding van uw auto voor meer informatie over het verwarmingsniveau.



- A.** Toegangs- en statusbalk.
- B.** Toegang tot verschillende werelden.
- C.** Displayzone voor geselecteerde Wereld.
- D.** Indicator verwarmingsniveau.

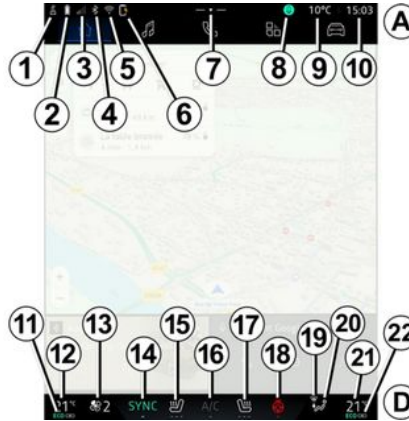



- 1.** Status van de verbinding en delen van gegevens;
- 2.** Laadniveau van de telefoonaccu.
- 3.** Status telefoonontvangst.
- 4.** Bluetooth® van het geactiveerde mediasysteem.
- 5.** Status WIFI mediasysteem.
- 6.** Status van de draadloze oplader.
- 7.** Toegang tot het meldpunt.
- 8.** Microfoonstatus en -bediening.
- 9.** buitentemperatuur
- 10.** Tijd.

- 11.** Controlelampje airconditioning aan ECO
- 12.** Indicator temperatuurstelpunt bestuurder.
- 13.** Indicator ventilatiesnelheid.
- 14.** Synchronisatieregeling SYNC.
- 15.** Bediening stoelverwarming bestuurder.
- 16.** Bediening van de airconditioning.
- 17.** Bediening verwarmde passagiersstoel.
- 18.** Knop voor stuurwielverwarming.
- 19.** Schakelaar voorruitverwarming.
- 20.** Indicator luchtverdeling interieur.
- 21.** Indicator voor het temperatuurstelpunt van de passagier.
- 22.** Indicator "Synchronisatie" SYNC ingeschakeld.

Schermen van werelden

Uw systeem bestaat uit verschillende Werelden **B**:

- « Navigatie »  ;
- « Audio »  ;

ALGEMENE BESCHRIJVING

1

- "Telefoon"  of "Smartphone-replicatie"   ;
- « Apps »  ;
- « Voertuig »  .

Opmerking: de beschikbaarheid van Werelden is afhankelijk van de uitrusting.
U hebt op elk moment toegang tot de diverse Werelden vanuit de wereldenbalk **B**, deze is altijd zichtbaar en toegankelijk op het actieve scherm.

"Navigatie" wereld

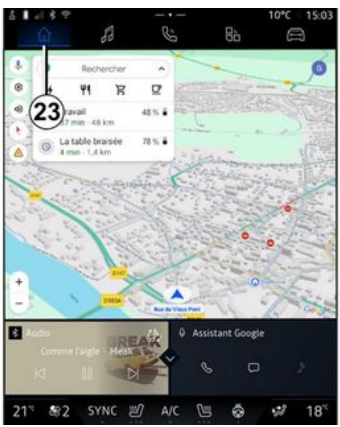

Via de "Navigatie" wereld , die toegankelijk is via de knop **23**, hebt u toegang tot de navigatie. Het is mogelijk om twee aanpasbare widgets weer te geven.

"Audio" wereld



De "Audio" wereld , die toegankelijk is met de knop **24**, hebt u toegang tot de radio en muziek.

"Telefoon" wereld

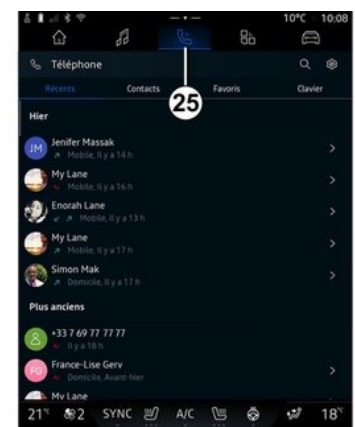

De "Telefoon" wereld , die toegankelijk is met de knop **25**, geeft u toegang tot uw gesprekken, telefoonboek en andere telefoonfuncties die zijn verbonden met het multimediasysteem.

Opmerking: het pictogram "Telefoon" wereld  kan veranderen wanneer smartphone-replicatie wordt uitgevoerd  .

ALGEMENE BESCHRIJVING

"Apps" wereld

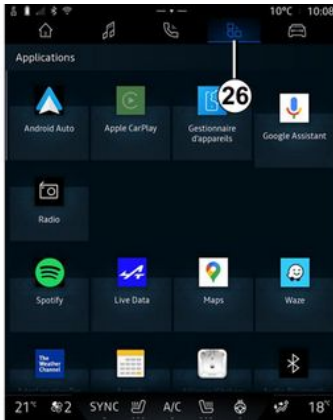

De "Apps" wereld , die toegankelijk is via de knop **26**, kan worden gebruikt om toegang te krijgen tot applicaties van het multimediasysteem.

"Voertuig" wereld



De "Voertuig"  wereld, die toegankelijk is via de knop **27**, kan worden gebruikt om bepaalde apparaten in uw auto te bedienen, zoals de rijhulpmiddelen, Alpine Telemetrics, enz. en om een aantal instellingen van het multimediasysteem aan te passen, zoals de display, de taal enz.

Opmerking:

- Afhankelijk van het uitrustingsniveau biedt het startscherm alleen beschikbare, selecteerbare functies;
- u hebt ook toegang tot de verschillende modi door herhaaldelijk

op de knop "Drive Mode" van uw auto te drukken. Raadpleeg de handleiding van de auto voor meer informatie.

Meldingscentrum

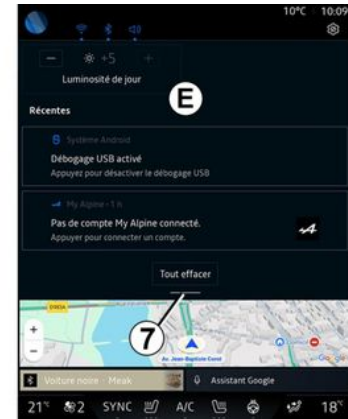

Het meldingscentrum **E**, dat toegankelijk is via de knop **7**, of door in het multimediascherm snel te vegen vanuit zone **A** naar het midden van het scherm, geeft u toegang tot meldingen, "Profiel" en enkele functies op elk moment. Om het meldingscentrum te verlaten, drukt u op **7** of veegt u snel omhoog vanaf de onderkant van het scherm naar het midden van het scherm.

UITLEG VAN DE KNOPPEN

1 Bedieningsknoppen op het scherm

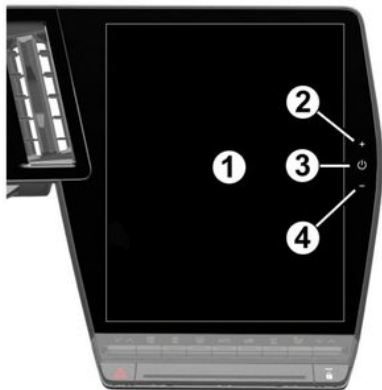

Bediening bij het stuurwiel

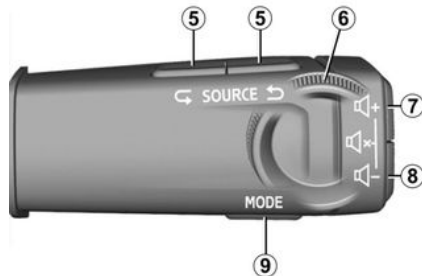

Bediening onder het stuurwiel



UITLEG VAN DE KNOPPEN

1

Gebruiksmogelijkheden

	Funcctie
1	Multimediascherm.
2	Het volume verhogen.
3	Kort indrukken: "Display in stand-by", "Scherm schoonmaken", "Stand-by". Ingedrukt houden (ongeveer vijf seconden): geforceerde uitschakeling van het multimediasysteem.
4	Het volume verlagen.
5	Kies de audiobron.
6	Blader door de radiozenders of audiotracks en mappen (afhankelijk van de apparatuur).
7	Kort indrukken: - het volume van de actuele bron verhogen. Druk lang op de schakelaar (ongeveer 5 seconden): - het geforceerd dempen van audio deactiveren.
8	Kort indrukken: - het volume van de actuele bron verlagen. Druk lang op de schakelaar (ongeveer 5 seconden): - het geforceerd dempen van audio activeren.
7 + 8	Kort indrukken: - het radiogeluid dempen/herstellen; - de audio-track onderbreken of afspelen; - de synthesizer van de spraakherkenning onderbreken. Druk lang op de schakelaar (ongeveer 5 seconden):

UITLEG VAN DE KNOPPEN

1

	Functie
	- geforceerd dempen van de audio in-/uitschakelen.
9	De afspeelmodus van de radiozenders ("Lijst", "Favorieten") wijzigen.
10	Als de telefoon niet is verbonden met het multimediasysteem: - open de koppelingsfunctie van de telefoon. Als de telefoon is verbonden met het multimediasysteem: - ga naar de Telefoon wereld  ; - neem op of hang op bij een oproep.
11	Kort indrukken: - "Google Assistent" spraakherkenning in- of uitschakelen op uw multimediasysteem Ingedrukt houden: - de spraakherkenning van uw telefoon activeren/deactiveren (alleen beschikbaar wanneer uw telefoon is verbonden met het multimediasysteem).
12	Kort indrukken: - scrollen en selecteren van modus DRIVE MODE. Ingedrukt houden: - toegang tot de configuratie van de modus DRIVE MODE in gebruik. Raadpleeg voor meer informatie het hoofdstuk "Drive Mode, ➔ 100".
13	Kort indrukken: - gebruik de functie "Favorieten". Ingedrukt houden: - ga naar de configuratie van de selectiefunctie "Favorieten". Zie voor meer informatie het hoofdstuk "Gebruikersinstellingen" ➔ 118.

UITLEG VAN DE KNOPPEN

	Functie
14	Kies deze weergave op het instrumentenpaneel (bijv. navigatie op het instrumentenpaneel).

SERVICES INSCHAKELEN

1

Introductie

Zodra de services zijn geactiveerd, kunnen ze gedurende een beperkte periode vanaf de afleverdatum van uw voertuig gratis worden gebruikt.

Het multimediasysteem biedt aan uw profiel in een paar stappen te configureren.

Opmerking:

- de configuratiewizard biedt assistentie telkens wanneer een profiel wordt aangemaakt, met uitzondering van het profiel "Gast";
- de configuratiewizard kan alleen worden gebruikt terwijl het voertuig stilstaat.

Configuratie-assistent



De fabrikant neemt alle nodige voorzorgsmaatregelen om een veiligheidsniveau te waarborgen dat is afgestemd op de risico's, rekening houdend met de toepasselijke regels.

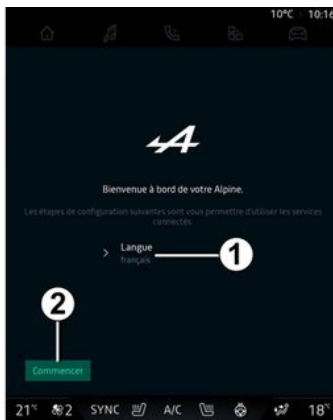

Selecteer de door u gewenste taal uit de lijst in **1** en bevestig deze door op **2** te drukken.

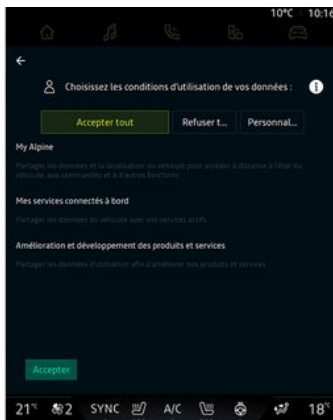

Het multimediasysteem informeert u en stelt u in staat om uw persoonlijke gegevens te beheren.

Voor meer informatie over de diverse opties voor het delen van gegevens: druk op het pictogram

"Informatie"

Nadat u de verstrekte informatie hebt bekeken, bevestigt u uw keuze door op "Bevestigen" te drukken om door te gaan.

Kies vervolgens de gebruiksvoorwaarden van uw persoonsgegevens uit de volgende keuzes:

- "Alles accepteren", machtigt het delen van uw persoonsgegevens en verleent toegang tot alle beschikbare verbonden diensten;
- "Alles weigeren", weigert het delen van uw persoonsgegevens en staat geen toegang tot of exploitatie van verbonden diensten toe (met uitzondering van reglementaire functies inzake veiligheid van de automatische noodoproep bij een ongeval);
- "Aanpassen", maakt de personalisatie van de gebruiksvoorwaarden van uw persoonsgegevens mogelijk door bepaalde functionaliteiten met betrekking tot de volgende gegevens te activeren/uit te schakelen:

SERVICES INSCHAKELEN

- « My Alpine » ;
- « Mijn verbonden diensten aan boord » ;
- "Verbetering en ontwikkeling van producten en diensten";
- ...

Het multimediasysteem gebruikt Google software en diensten die gegevens uitwisselen met uw multimediasysteem. U bent op de hoogte van de wettelijke voorwaarden van de Google diensten.

U kunt goedkeuren of weigeren:

- het gebruik van uw locatie door apps;
- verzenden van gebruiks-/diagnosegegevens.

Opmerking:

- als u niet wilt dat apps de huidige positie van uw auto gebruiken, hebt u geen toegang tot de Google Maps navigatie;
- Zie de hoofdstukken "Appbeheer" → 83 en "Systeeminstellingen" → 122 voor meer informatie over app-machtigingen en privacy.

Gezichtsherkenning

(afhankelijk van de uitrusting)

Het multimediasysteem stelt voor dat u een afbeelding van uw gezicht opslaat om deze te associëren met uw "Profiel" met behulp

van de gezichtsherkenningcamera. Door een afbeelding van uw gezicht op te slaan, kunt u door het multimediasysteem worden herkend wanneer u op de bestuurdersstoel zit en wordt voorgesteld om uw "Profiel" direct te gebruiken.

Volg de instructies op het scherm van het multimediasysteem.

Raadpleeg de handleiding van de auto voor meer informatie.

Uw profiel aanpassen

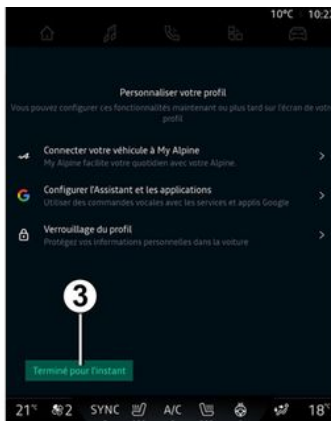

U kunt uw profiel aanpassen door de volgende functies te configureren:

- "My Alpine"-account;
- "Google Assistant" en apps configureren;
- het profiel vergrendelen.

Opmerking: u kunt de configuratie onderbreken door op 3 te drukken en deze later te hervatten vanuit het meldingscentrum of uw profiel. Zie het hoofdstuk "Gebruikersinstellingen" → 118 voor meer informatie over het configureren van het profiel.

"My Alpine-account"

Met het multimediasysteem kunt u verbinding maken met uw "My Alpine"-account, zodat u bepaalde functies van uw auto kunt beheeren en toegang kunt krijgen tot deze informatie via uw smartphone.

Voor meer informatie over "My Alpine" kunt u het hoofdstuk over "My Alpine" → 86 raadplegen.

configureren van "Google Assistant" en toepassingen;

Het multimediasysteem biedt verschillende manieren om verbinding te maken met uw Google-account:

- via uw Google-account-ID (e-mailadres of telefoonnummer, dan wachtwoord);

SERVICES INSCHAKELEN

1

- afhankelijk van uw telefoonmodel, met behulp van een QR Code die kan worden gescand op het scherm van het multimediasysteem.

Volg de instructies op het scherm van het multimediasysteem.

Het profiel vergrendelen

Om uw gevoelige informatie te beschermen en uw privacy te behouden, raden wij ten eerste aan om uw persoonlijke gegevens te beschermen. Hiertoe kunt u met het multimediasysteem de toegang tot uw profiel op de volgende manieren afgrenzen:

- « Patroon » ;
- « Pincode » ;
- « Wachtwoord » ;
- "Het profiel ontgrendelen met de telefoon";
- "Gebruik geen profielvergrendeling".

Volg de instructies op het scherm van het multimediasysteem om de configuratie te voltooien.



Om uw privacy te beschermen, inclusief de vertrouwelijkheid en integriteit van uw persoonlijke gegevens, adviseren we u ten eerste dat u uw profiel vergrendelt.

Gegevens verzamelen

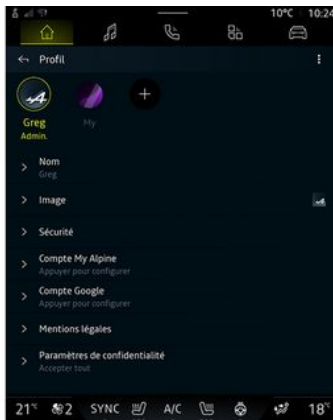

Zodra uw verzoek om activeren van de services is gevalideerd, kunt u nog altijd het verzamelen van gegevens activeren/deactiveren of het niveau voor het delen van gegevens wijzigen. Om de gebruiksvoorwaarden voor uw per-

soonlijke gegevens te kiezen, opent u het meldingscentrum, selecteert u uw "Profiel" en vervolgens "Privacy-instellingen".

Kies vervolgens uit de volgende niveaus voor het delen van gegevens:

- "Alles accepteren": toestemming geven voor het delen van uw gegevens;
- "Alles weigeren": het delen van uw gegevens weigeren;
- "Aanpassen": toestemming geven voor het delen van gegevens die u in de lijst hebt geselecteerd.

Opmerking: als u uw gegevens niet wilt delen, zullen de services waarvoor uw toestemming nodig is mogelijk niet meer werken (behalve de standaardservices/functies met betrekking tot de automatische noodoproep bij een ongeval).

Verzamelen van gegevens tijdelijk stopzetten

Het verzamelen van autogegevens kan tijdelijk worden stopgezet.

U doet dit door het gegevensverzamelingsniveau op het gewenste moment te pauzeren of te wijzigen vanuit uw "Profiel", beschikbaar in het meldingencentrum: druk op "Al-

SERVICES INSCHAKELLEN

leen gegevens delen". U kunt de verzameling van bepaalde gegevens tijdelijk uitschakelen door "Alles weigeren" te selecteren, of bepaalde gegevensverzamelingen tijdelijk uitschakelen door "Aanpassen" te selecteren en vervolgens de gegevensverzamelingen te kiezen die u tijdelijk wil uitschakelen.

Als u weigert uw gegevens te delen, zullen de services waarvoor uw toestemming nodig is mogelijk niet meer werken (behalve de standaardservices met betrekking tot de automatische noodoproep bij een ongeval).



De fabrikant neemt de nodige maatregelen om te zorgen dat uw persoonlijke informatie wordt verwerkt in totale veiligheid.

Gegevensbescherming

Uw persoonsgegevens worden verwerkt voor de volgende doeleinden:

- om u in staat te stellen de auto op afstand te bedienen, voor automatisch updaten van de auto of

voor het aanbieden van entertainmentdiensten in de auto;

- om voertuigonderhoud mogelijk te maken;
- het verbeteren van de rijervaring, het aanbieden van verschillende mobiliteitswijzen en het ontwikkelen van producten en diensten;
- om te voldoen aan onze wettelijke of reglementaire verplichtingen.

In overeenstemming met de toepasselijke regelgeving inzake de bescherming van persoonsgegevens, kunt u vragen om:

- de gegevens die de fabrikant over u bewaart, opvragen en controleren;
- eventuele onjuiste gegevens corrigeren;
- gegevens over u verwijderen;
- een kopie van uw gegevens maken om deze elders te hergebruiken;
- het gebruik van uw gegevens op elk moment verbieden;
- het gebruik van uw gegevens blokkeren.

Via het multimediascherm van de auto kunt u:

- toestemming weigeren voor het delen van uw persoonlijke gegevens (inclusief locatie);

- uw toestemming op elk moment intrekken.

Als u besluit het delen van uw persoonlijke gegevens op te schorten, worden sommige functies en/of diensten van het voertuig die door de fabrikant worden geleverd, stopgezet omdat hiervoor uw toestemming vereist is.

Ongeacht of u besluit om het delen op te schorten, worden de gegevens over het voertuiggebruik doorgestuurd naar de fabrikant en de betrokken partners/dochterondernemingen voor de volgende doeleinden:

- om de bediening en het onderhoud van het voertuig mogelijk te maken;
- de levenscyclus van uw voertuig verbeteren.

Deze gegevens worden niet gebruikt voor commerciële services, maar voor de voortdurende verbetering van de voertuigen van de fabrikant en om problemen te voorkomen die het dagelijks gebruik ervan kunnen belemmeren.

Einde van de services

De services worden gedurende een beperkte periode geactiveerd. Als deze periode verstreken is, werken

SERVICES INSCHAKELEN

1

de services niet meer. Als u de services opnieuw wilt inschakelen, raadpleegt u het hoofdstuk "Een service verlengen" → 87.



De fabrikant neemt alle nodige voorzorgsmaatregelen om een veiligheidsniveau te waarborgen dat is afgestemd op de risico's, rekening houdend met de toepasselijke regels.

GEBRUIKSPRINCIPES

Multimediascherm



Om veiligheidsredenen mogen deze handelingen alleen uitgevoerd worden als de auto stilstaat.



Sommige instellingen moeten worden gewijzigd terwijl de motor loopt, om ze te kunnen opslaan in het multimediasysteem.

Zich verplaatsen in het menu

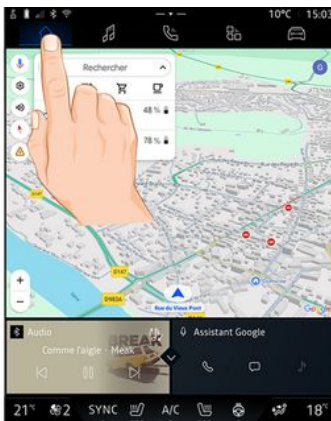

Via het multimediascherm krijgt u toegang tot de systeemfuncties. Raak het multimediascherm aan voor het selecteren van één van de menu's.

Interactie door aanraken

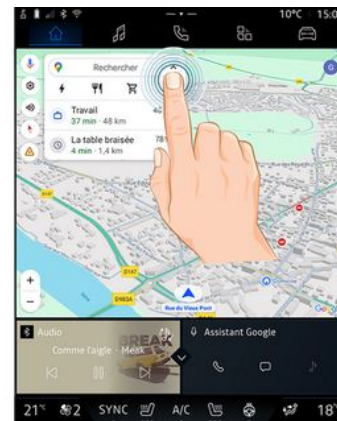

- Kort drukken: raak een deel van het scherm alleen met uw vinger aan en haal dan meteen uw vinger van het scherm.
- Ingedrukt houden: raak een schermdeel minimaal 1,5 seconde aan.
- In-/uitzoomen: breng twee vingers naar elkaar toe of spreid ze uit op het scherm.

GEBRUIKSPRINCIPES

1



- Vegen: verschuif uw vinger snel:
 - horizontaal, van links naar rechts of van rechts naar links;
- of
- verticaal, van onder naar boven of van boven naar beneden.

Uitleg bij de balk "Wereld"



Uw multimediasysteem is voorzien van de Wereld-balk **A**. Deze bestaat uit vijf Werelden die allemaal op elk moment toegankelijk zijn op het multimediascherm:

- "Navigatie": bevat alle satellietgestuurde functies, wegenkaarten en verkeersinformatie;
- "Audio": geeft toegang tot afspelen van radio en van audiobestanden;
- "Telefoon"/"Replicatie":
 - hier kunt u een of meer telefoons aan het systeem koppelen of toegang krijgen tot oproepen, het telefoonboek en andere beschikbare functies van de tele-

foon indien verbonden met het multimediasysteem;
- hiermee schakelt u smartphone-replicatie in.

- "Apps": kan worden gebruikt om toegang te krijgen tot de apps;
- "Voertuig": stelt u in staat bepaalde uitrusting van de auto, zoals RIJMODUS, rijhulpsystemen, de Alpine Telematics te beheren en om diverse instellingen van het multimediasysteem aan te passen, zoals de weergave, taal enz.

Uitleg bij de pagina's "Wereld"

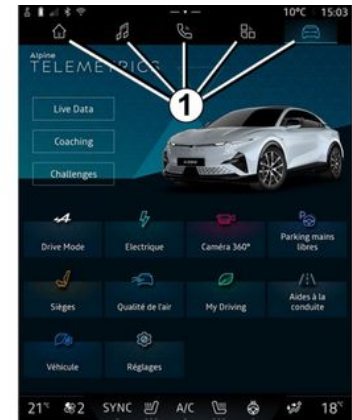

GEBRUIKSPRINCIPES

Ga van de ene Wereld naar de andere door te drukken op een van de Wereld-knoppen **1**.

De "Navigatie" wereld bevat widgets die toegang geven tot functies zoals aanpassing van bandenspanning, de radio, enz.

Met deze widgets krijgt u rechtstreeks toegang tot het beginscherm van de functie of kunt u ze in bepaalde gevallen rechtstreeks bedienen vanaf een van de beginschermen (bijvoorbeeld van radio-station veranderen).

Let op: u kunt de indeling van de pagina "Navigatie" wijzigen. Ga voor meer informatie naar het hoofdstuk "Widgets toevoegen en beheren" ➔ **24**.

Meldingscentrum

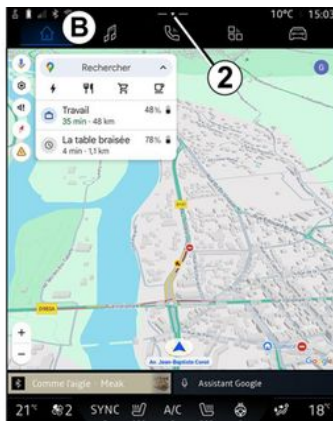

Kan worden geopend via de knop **2** of door snel over het multimediascherm te vegen vanuit de zone **B** naar het midden van het scherm. Het Meldingscentrum geeft toegang tot de meldingsgeschiedenis, bijvoorbeeld:

- SMS ;
- « Bandenspann. » ;
- beschikbare updates;
- ...

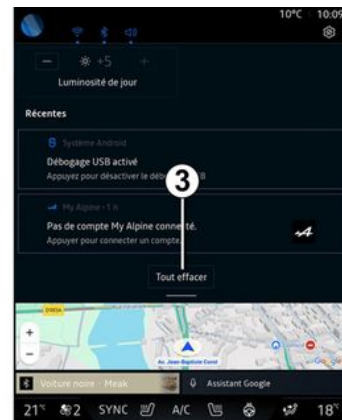

Kies een melding om deze te openen.

Om een melding te verwijderen, veegt u snel over het scherm.

Om alle meldingen te verwijderen, drukt u op de knop **3**.

U kunt ook uw gebruikersprofiel aanmaken en configureren. Zie voor meer informatie het gedeelte "Gebruikersinstellingen" ➔ **118**.

Meer informatie over meldingen vindt u in het gedeelte "Meldingen" ➔ **128**.

Niet-beschikbare functies

Tijdens het rijden zijn functies zoals toegang tot de cursus en bepaalde

GEBRUIKSPRINCIPES

1

instellingen mogelijk niet beschikbaar, op basis van nationale regelgeving.

Stop de auto als u een niet-beschikbare functie wilt gebruiken.

Opm.: in sommige landen moet u de parkeerrem vastzetten voordat u de applicaties kunt gebruiken. Raadpleeg voor meer informatie een merkdealer.

REINIGEN

Aanbevelingen voor reinigen



Giet of spuit het reinigingsmiddel niet op het scherm.

Gebruik geen chemische reinigingsmiddelen of huishoudelijke producten. Het apparaat mag niet in contact komen met vloeistoffen en mag niet worden blootgesteld aan vocht. Als dat wel gebeurt, kunnen oppervlakken of elektrische onderdelen worden aangetast of beschadigd.



Gebruik geen producten met alcohol en/of spuit vloeistoffen in dit gebied.

Gebruik alleen een schone, pluivrije, zachte, droge microvezeldoek om het touchscreen te reinigen om de anti-reflectiematerialen niet te beschadigen.

Oefen niet te veel druk uit op het multimediascherm en gebruik

geen reinigingsapparatuur die krassen op het scherm kan veroorzaken (bijv. borstel, ruwe doek enz.).

"Scherm schoonmaken"-modus

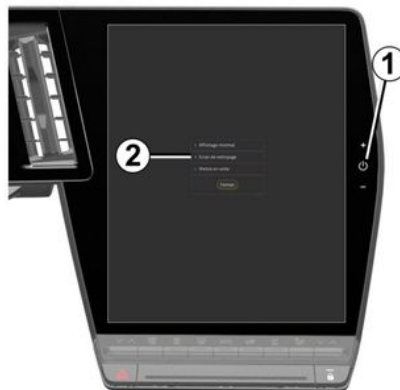

Om een microvezeldoek op het scherm van het multimediasysteem te gebruiken wanneer het is ingeschakeld, drukt u kort op de knop **1** op het multimediapaneel en vervolgens op "Scherm schoonmaken" **2** om het touchscreen in de inactieve modus te zetten.

Om de "Scherm schoonmaken"-modus te verlaten, drukt u tweemaal op het multimediascherm.

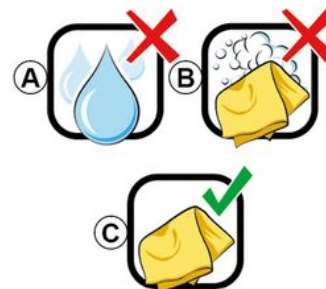

Volg de volgende reinigingsaanbevelingen:

A. : geen vloeistoffen op alcohol-basis gebruiken, geen vloeistoffen aanbrengen of verstuiven;

B. : niet met water en zeep met behulp van een licht vochtige microvezeldoek reinigen;

C. : droog reinigen met een microvezeldoek.

STARTEN, STOPPEN

1

Inschakelen



Het mediasysteem wordt gestart:

- bij het openen van de portieren.
- door kort te drukken op de aan/uit-knop op het multimediafenster **1**.

Uitschakelen



Het mediasysteem kan worden uitgeschakeld:

- door kort op de knop **1** op het mediascherm te drukken en vervolgens op "Stand-by" te drukken;
- als de portieren van de auto worden vergrendeld.

Minimale weergave

Met deze functie kunt u alleen de buitentemperatuur, de klok en de verwarmingsniveaubalk op het scherm weergeven.

Om deze weergavemodus te selecteren, drukt u kort op de knop **1** op

het multimedia-paneel en drukt u vervolgens op de "Display in stand-by" functie.

Andere functies worden weergegeven als u kort op de knop **1** drukt, zoals:

- « Radio - Muziek UIT »/« Radio - Muziek AAN » ;
- « Scherm schoonmaken ».

Opnieuw starten

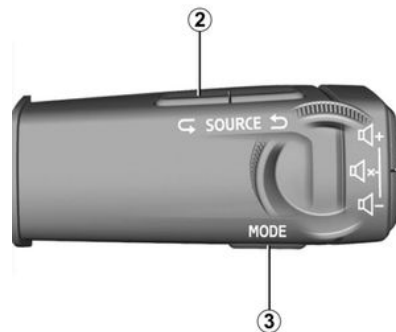

Het mediasysteem kan opnieuw worden gestart door het ingedrukt te houden (ingedrukt houden tot het systeem opnieuw opstart):

- op de knop **1** op het mediascherm;

STARTEN, STOPPEN

of

- op de knop "Mode" **3** en de knop voor de linkerhand "Source" **2** op de stuurkolombediening.

WIDGETS TOEVOEGEN EN BEHEREN

1

Introductie



Voer deze aanpassingen uitsluitend uit als de auto stilstaat.



Widgetconfiguratie is gekoppeld aan het profiel. Als het profiel verandert, veranderen ook de weergegeven widgets.

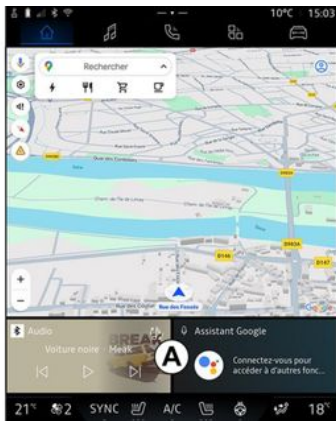

Uw systeem heeft een aanpasbare pagina "Navigatie". Deze bestaat uit een bepaald aantal widgets in de zone **A** die toegang bieden tot informatie en functies zoals de radio, bandenspanning, enz.

Druk op een van de widgetknoppen om de functie rechtstreeks via het hoofdscherm te bedienen (van radiozender wisselen, naar de telefoon gaan, enz.).

Grootte van de widget



Om de navigatiekaart beter zichtbaar te maken, kunt u de widgetzone verkleinen.

Druk op knop **1** of veeg over het multimediасherm vanaf de wid-

getzone **A** naar de rand van het scherm.



Om het widgetscherm te vergroten, drukt u op de widget of veegt u snel over het multimediасherm vanaf widgetzone **B** naar het midden van het scherm.

WIDGETS TOEVOEGEN EN BEHEREN

De widgets personaliseren

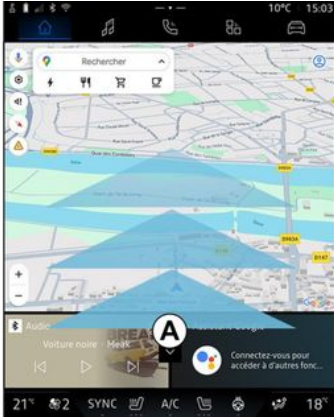

U kunt de widgets vanuit de "Voertuig" wereld  , het menu "Voertuig", "Cockpit" en vervolgens "Widgets bewerken" aanpassen.

U kunt de widgets ook aanpassen vanuit de "Navigatie" wereld  door vanuit het gebied **A** naar het midden van het scherm te "vegen" en vervolgens door de widget die u wilt aanpassen ingedrukt te houden.

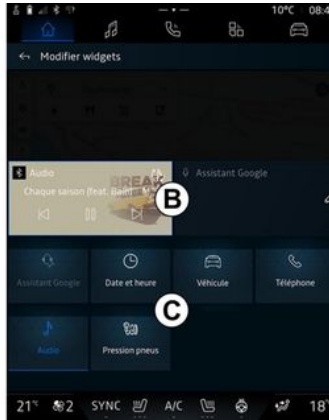

Selecteer vervolgens de gewenste locatie in zone **B** door gewoon het scherm aan te raken en vervolgens in de lijst **C** de widget te selecteren die u wilt laten weergeven.

DE SPRAAKHERKENNING GEBRUIKEN

1

Introductie

Uw multimediasysteem is uitgerust met spraakherkenning:

- « Google Assistent » ;
- spraakopdracht via smartphone-replicatie.

Het spraakherkenningssysteem kan worden gebruikt om sommige functies op het multimediasysteem en op uw smartphone met spraakopdrachten te bedienen. U kunt uw handen op het stuur houden terwijl u het multimediasysteem of uw smartphone bedient.

Gebruik het spraakcommando door het multimediasysteem aan te spreken alsof u op een natuurlijke manier met iemand spreekt.

Opmerking: de plaats van de knop voor spraakherkenning kan variëren. Raadpleeg de handleiding van de auto voor meer informatie.

U kunt de spraakherkenningssystemen gebruiken:

- van de multimedia;
- van de smartphone beschikbaar via smartphone-replicatie.

Zie voor meer informatie over smartphone-replicatie de hoofdstukken "Android Auto™, Car-Play™" → 79.

De spraakherkenning van het multimediasysteem gebruiken

Belangrijkste functies bestuurd door het spraakcommando van uw multimediasysteem

Sommige spraakcommando's kunnen worden gebruikt voor toegang tot de volgende voertuigfuncties:

- navigatie;
- Muziek;
- Radio;
- Telefoon;
- Boordfuncties (airconditioning, Drive Mode);
- Verbonden services (weer, nieuws, enz.);
- ...

Opmerking: als u spraakherkenning wilt gebruiken, zorg er dan voor dat u zich in een gebied met netwerkdekking bevindt. Bij slechte ontvangst zijn bepaalde functies niet toegankelijk.

Via Verbinding maken met een Google account kunt u de assistent verder aanpassen wanneer de auto verbonden is. Zo is het bijvoorbeeld mogelijk om opgeslagen contacten te bellen of om de inhoud van de Google kalender te weten te komen.

Opmerking:

- "Google Assistent" is nog niet in alle talen beschikbaar. Voor meer informatie over beschikbaarheid of om een andere taal te proberen (op voorwaarde van beschikbaarheid), zie support.google.com;
- Spraakcommando's worden verbeterd met software-updates;
- De instructies hieronder zijn algemene beschrijvingen en omvatten externe leveranciers. De beschikbaarheid, versie en functionaliteit kunnen variëren of worden gewijzigd.

Spraakbediening



DE SPRAAKHERKENNING GEBRUIKEN

U kunt spraakcommando's gebruiken om een contact in de namenlijst te bellen, een bestemming in te voeren en een andere radiozender te kiezen zonder het scherm aan te raken. Druk kort op knop **1** en er klinkt een hoorbare bevestiging, samen met een visuele bevestiging op het scherm.

"Google Assistant" inschakelen



Er zijn diverse manieren om het spraakherkenningssysteem te activeren:

- na het uitspreken van de spraakopdracht "Hey Google" en het ontvangen van hoorbare feedback en

visuele feedback op het scherm **3**, geeft u uw verzoek aan (bijv. "Ga naar huis");

of

- door kort op de spraakherkenningknop **1** in uw auto te drukken;

of

- door te drukken op de widget "Google Assistant" **2**;

of

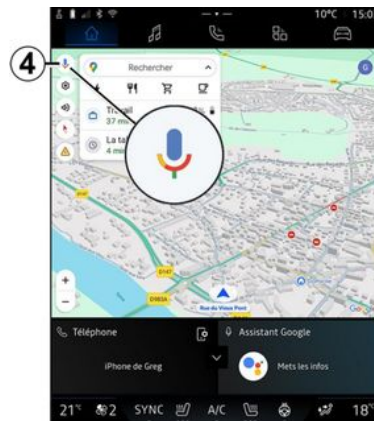

- door te drukken op het pictogram **4** in "Navigatie" .

Menu "spraakherkenning"

Vanuit de "Voertuig" wereld

, "Instellingen", "Google", en vervolgens "Google Assistant", kunt u:

- de "Taal" van de assistent selecteren;
- het spraakcommando "Zeg Hey Google" activeren/deactiveren;
- aangepaste resultaten autoriseren;
- proactief aangepaste resultaten weergeven;
- meldingen ontvangen van de "Google Assistant".

De "navigatie" bedienen met behulp van spraakherkenning

Er zijn meerdere methoden om een bestemming in te voeren met de spraakcommando's van uw multi-mediasysteem.

Opmerking: om u te laten profiteren van alle functies, moet u uw Google account activeren en adressen opgeslagen hebben. Zie voor meer informatie het gedeelte "Gebruikersinstellingen" ➔ **118**.

Om een spraakcommando te starten dat aan navigatie is gekoppeld, activeert u het spraakcom-

DE SPRAAKHERKENNING GEBRUIKEN

1

mando en zegt u vervolgens na de piep uw opdracht bij een van de volgende onderwerpen:

- "Nuttige plaatsen";
- "Bestemming";
- "Thuis";
- "Werk";
- "Details over de route";
- "Routebegeleiding";
- ...

"Nuttige plaatsen"

Met behulp van het spraakcommando naar een POI (POI) zoeken.

Voorbeelden:

- "Ga naar de bakker";
- "Rijd me naar Paris";
- "Breng me naar de Eiffeltoren";
- ...

"Bestemming"

Een volledig adres met een spraakcommando invoeren.

Voorbeelden:

- "Ga naar Rue de la Joie 7, Paris";
- "Breng me naar Paris";
- "Ga naar Montmartre, Paris";
- ...

Opmerking: de voorbeelden kunnen worden aangepast aan het land en de taal.

"Thuis" en "Werk"

Naar uw huis of werk gaan met behulp van spraakcommando's.

Voorbeelden:

- "Naar huis";
- "Breng me naar huis";
- "Breng me naar mijn werk";
- ...

Opmerking: om de spraakfunctie "Naar huis" of "Naar mijn werk" te kunnen gebruiken, moet u eerst inloggen op een Google account en een adres opslaan.

"Details over de route"

Met spraakcommando's op de hoogte worden gehouden van de actuele route.

Voorbeelden:

- "Wat is mijn route?";
- "Wat is de aankomsttijd?";
- "Wat is de resterende afstand?";
- ...

"Routebegeleiding"

Actie ondernemen op de huidige routebegeleiding met behulp van spraakcommando's.

Voorbeelden:

- "Activeer/deactiveer de gesproken begeleiding";
- "Vermijd tolwegen";
- "Annuleer de route";
- ...

"Audio" commando met spraakherkenning

U kunt muziek of de radio inschakelen met behulp van het spraakcommando in uw multimediasysteem.

Om een spraakcommando te starten dat is gekoppeld met "Audio"



, activeert u het spraakcommando en zegt u vervolgens na de piep uw opdracht bij een van de volgende onderwerpen:

- "Audiobron";
- « Radio »;
- "Muziek";
- "Afspeelopdrachten";
- ...

"Audiobron"

U kunt de audiobron wijzigen.

Voorbeeld:

- "Laat de radio klinken";
- "Start de app voor het streamen van muziek";
- ...

« Radio »

U kunt de radiozender kiezen.

Voorbeeld:

- "Afspelen Jazz radio";
- "Afspelen 91.8";
- ...

DE SPRAAKHERKENNING GEBRUIKEN

"Muziek"

U kunt muziek (een audiotrack, afspeellijsten, enz.) alleen starten voor het streamen van muziek.

Voorbeeld:

- "Luister naar <naam van artiest>, met <naam van gewenste app>";
- "Luister naar <titel van song>, met <naam van gewenste app>";
- "Luister naar <naam van album>, met <naam van gewenste app>";
- "Speel <naam van afspeellijst>, met <naam van gewenste app>";
- ...

Opmerking: voor sommige apps voor het streamen van muziek is een bijbehorende account vereist om ermee te worden verbonden.

"Afspeelopdrachten"

U kunt de huidige afspeellijst opvragen.

Voorbeeld:

- "Afspelen";
- "Pauze";
- "Volgende";
- "Vorige".

Opmerking: de commando's kunnen variëren of zijn mogelijk niet beschikbaar, afhankelijk van de gebruikte app.

"Telefoon" commando met spraakherkenning

U kunt u een nummer of een contact bellen via de spraakcommando's van uw multimediasysteem.

Om een spraakcommando te starten dat is gekoppeld met "Tele-

foon" , activeert u het spraakcommando en zegt u vervolgens na de piep uw opdracht bij een van de volgende onderwerpen:

- "Bellen";
- "Kiezen";
- "Oproepgeschiedenis";
- « SMS »;
- ...

Opmerking:

- u moet het delen van gegevens op uw telefoon activeren, zie voor meer informatie het hoofdstuk "Services activeren" ➔ 12;

- u moet de autorisatie van de gepersonaliseerde resultaten activeren in de Google instellingen. Zie de sectie "Systeeminstellingen" voor meer informatie ➔ 122.

"Bellen" en "Kiezen"

U kunt een contact in uw telefoonboek bellen of een telefoonnummer kiezen.

Voorbeelden:

- "Bel Grégory";
- "Bel Grégory naar huis";
- "Bel mijn voicemail";
- "Kies 06 77 07...";
- "Kies 06 77 07...";
- ...

"Oproepgeschiedenis"

U kunt de oproepgeschiedenis voor uw telefoon bekijken.

Voorbeeld:

- "Oproepgeschiedenis";
- "Oproepen weergeven";
- "Recente oproepen";
- ...

« SMS »

U kunt een SMS dicteren en verzenden of een SMS laten voorlezen.

Voorbeeld:

- "Stuur naar Fabien 'Laten we elkaar later ontmoeten voor ...'";
- "Lees de SMS voor";
- "Antwoord op de SMS";
- ...

Opmerking:

- u moet het delen van gegevens activeren, zodat u de SMS door uw multimediasysteem kunt laten voorlezen, zie voor meer informatie het hoofdstuk "Services activeren" ➔ 12;

DE SPRAAKHERKENNING GEBRUIKEN

1

- u moet de autorisatie van de gepersonaliseerde resultaten activeren in de Google instellingen. Zie de sectie "Systeeminstellingen"

➔ 122 voor meer informatie.

- Alleen SMS die tijdens het rijden zijn ontvangen, kunnen door het multimediasysteem worden gelezen.

Commando "Boordfuncties" met spraakherkenning

U kunt enkele functies van uw auto activeren met de spraakcommando's die in uw multimediasysteem zijn geïntegreerd.

Om een spraakopdracht te starten die is gekoppeld met de "Voertuig" wereld, activeert u de spraakopdracht en spreekt u, na de hoorbare bevestiging, uw opdracht bij een van de volgende onderwerpen in:

- "Actieradius";
- "Verwarmingsniveau";

- ...

Actieradius

U kunt bepaalde informatie over de actieradius van uw auto opvragen.

Voorbeeld:

- "Kan ik naar Dunkerque gaan?";
- "Wat is mijn actieradius?";

- ...

"Verwarmingsniveau"

U kunt bepaalde functies activeren die bij het verwarmingsniveau horen.

Voorbeeld:

- "Zet de ventilatie op de voeten";
- "Zet de stuurwielverwarming aan";
- "Zet de verwarming van de passagiersstoel hoger";
- "Synchroniseer de temperatuur";
- "Zet de temperatuur lager";
- "Stel de temperatuur in op 21 graden";
- ...

Commando "Verbonden service" met spraakherkenning

U kunt aan de verbonden services bepaalde vragen stellen met behulp van de spraakcommando's die zijn opgenomen in uw multimediasysteem.

Om een spraakcommando te starten dat is gekoppeld met "Verbonden services", activeert u het spraakcommando en zegt u vervolgens na de piep uw opdracht bij een van de volgende onderwerpen:

- "Weer";
- "Nieuws";
- "Sport";
- "Events";

- ...

Voorbeeld:

- "Hoe is het weer in Paris? "
- "Wat is het nieuws van vandaag? "
- "Wat is de score in de wedstrijd Paris - Marseille ?" "
- ...

Spraakherkenning door smartphone-replicatie gebruiken

Belangrijkste functies bestuurd door de spraakcommando's van uw smartphone

Wanneer de smartphone via smartphone-replicatie is verbonden met het multimediasysteem, kunnen sommige spraakcommando's worden gebruikt voor toegang tot de domeinen en apps op de smartphone.

Zie voor meer informatie over smartphone-replicatie het hoofdstuk "Android Auto™, CarPlay™"

➔ 79.

Sommige spraakcommando's kunnen worden gebruikt voor toegang tot de volgende functies op de smartphone:

- Navigatie ;
- Muziek;

DE SPRAAKHERKENNING GEBRUIKEN

- Telefoon ;
- ...

Opmerking: als u de spraakherkenning van uw smartphone via het multimediasysteem wilt gebruiken, controleer dan of u in een gebied bent met netwerkdekking.

Smartphone-replicatiecommando met spraakherkenning

 Wanneer u spraakherkenning met smartphone-replicatie gebruikt, gebruikt u de internetverbinding van uw telefoon die te maken heeft met kosten en beperkingen opgelegd door uw mobiele provider.

Om het spraakherkenningssysteem van uw smartphone te gebruiken via het multimediasysteem, moet u:

- controleren of uw smartphone over een spraakherkenningfunctie beschikt die compatibel is met het multimediasysteem;

- verbind uw smartphone via smartphone-replicatie met het multimediasysteem.

Zie "Een telefoon verbinden/verbinding verbreken" → 64 en "Android Auto™, CarPlay™" → 79 voor meer informatie.

Spraakbediening



U kunt de spraakopdracht voor smartphone-replicatie gebruiken zonder het scherm te gebruiken door lang op knop 1 te drukken; er klinkt dan een geluid ter bevestiging en ook op het scherm wordt een bevestiging weergegeven.

Inschakelen

Het spraakherkenningssysteem activeren:

- houd de spraakherkenningknop 1 in uw auto ingedrukt;
- druk vanuit de wereld "Replicatie"

  op de spraakopdracht die is gekoppeld aan de gebruikte app.

Opmerking: wacht bij het gebruik van spraakherkenning altijd op een hoorbare bevestiging voordat u spreekt.

Als u een spraakcommando wilt starten dat is gekoppeld aan apps die compatibel zijn met spraakherkenning, activeert u het spraakcommando en zegt u uw verzoek na het geluidssignaal.

De telefoon-app gebruiken via smartphone-replicatie, met behulp van spraakcommando's.

Voorbeeld:

- "Bel José";
- "Bel het kantoor";
- ...

Met behulp van de navigatie-app voor smartphone-replicatie, met behulp van spraakcommando's.

Voorbeeld:

DE SPRAAKHERKENNING GEBRUIKEN

1

- "Ga naar Champs-Élysées in Paris";
- "Naar huis";
- ...

Opmerking: de commando's die worden gebruikt voor spraakherkenning zijn afhankelijk van de app van de gerepliceerde smartphone.

KAART

Kaart



Voer deze aanpassingen uitsluitend uit als de auto stilstaat.

Weergave van de kaart

Druk op de " Navigatie" wereld



1 om naar de kaart te gaan.

U kunt ook naar de kaart gaan via

de " Apps" wereld , vervolgens "Maps".

Op de kaart ziet u uw huidige positie en diverse informatie die u hebt geconfigureerd (weergave POI, nuttige plaatsen, verkeersinformatie, enz.).

Om u te verplaatsen in de navigatiekaart, verschuift u ze in de gewenste richting op het scherm.

Druk op "Opnieuw centreren" om naar uw huidige positie terug te keren.

Opmerking:

- "Maps" is de standaard navigatieapp. Andere apps kunnen worden gedownload vanuit "Google

Play Store", deze is toegankelijk

vanuit de "Apps" wereld ;

- De kaart wordt automatisch bijgewerkt, zonder dat u iets hoeft te doen.

"Kaart"scherm zonder een actieve route

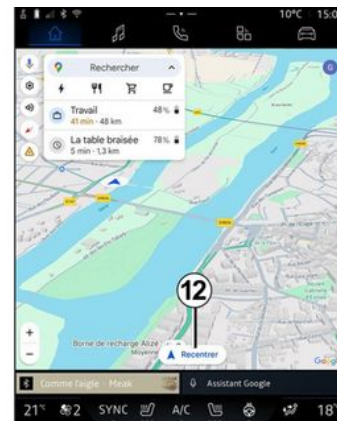

1. "Navigatie" wereld .
2. "Google Assistant" spraakcommando voor de navigatie.
3. Navigatie-instellingen.
4. Instellingen voor gesproken begeleiding: "Uitgeschakeld", "Alleen waarschuwingen" of "Opnieuw ingeschakeld".
5. Weergavemodus om weer te geven als "Noord bovenaan" (2D/Noord), "Gebruikersweergave" (2,5D) of "Overzicht".
6. Meld een verkeersincident.
7. Zoomen op de kaart: druk op de knop "+"/"- voor inzoomen/uitzoomen van de kaart.

KAART

Opmerking: u kunt ook in- of uitzoomen door de opening tussen uw twee vingers op het scherm te vergroten of verkleinen.

8. Uw huidige positie.

9. Naam van de straat waarin u zich bevindt. Druk hierop om naar extra functies te gaan.

10. Kaart.

11. Bestemmingszoekbalk.

12. Centreer de kaart opnieuw nadat u hem hebt verkend.

"Kaart"schermb met een actieve route



12. Centreer de kaart opnieuw nadat u hem hebt verkend.

13. Rijstrook en richting die u moet volgen om uw berekende route voort te zetten.

14. Reisinformatie zoals de aankomsttijd, verkeersinformatie en de resterende afstand tot de volgende etappe of eindbestemming (afhankelijk van de configuratie), het geschatte oplaadpercentage van de accu op de bestemming, enz.

15. "Navigatie stoppen".

16. "Kies een andere route".

17. "Zoeken op de route".

18. "Routeoverzicht".

19. Meest energiezuinige route.

Weergave navigatie op het instrumentenpaneel



KAART

A



B



Afhankelijk van de weergave die is geselecteerd via de stuurbediening "VIEW" **20** bestaan er twee soor-

ten navigatieweergaven op het instrumentenpaneel:

- de verkleinde navigatieweergave op de andere beeldschermen **A**;
- navigatie op volledig scherm op het speciale display **B**.

U kunt navigatie-informatie op het scherm van het instrumentenpaneel in twee weergavemodi weergeven:

- klassieke weergave **A**. De informatie verschijnt bovenaan op het scherm **C** van het instrumentenpaneel;
- weergave op volledig scherm **B**.

Opmerking: het navigatiedisplay op het scherm van het instrumentenpaneel is alleen beschikbaar met de "Google Maps" navigatie via het multimediasysteem.

Afhankelijk van de uitrusting kan navigatie door replicatie via "Android Auto™" op het scherm van het instrumentenpaneel worden weergegeven.

Raadpleeg de handleiding van de auto voor meer informatie over de weergave op het instrumentenpaneel.

Voorkeuren spraakbegeleiding



Voor spraakbegeleiding drukt u op **4** om een van de volgende keuzes te selecteren:

- "Uitgeschakeld" **21**;
- "Alleen waarschuwingen" **22**;
- "Opnieuw ingeschakeld" **23**.

Opmerking: Als u "Uitgeschakeld" selecteert, krijgt u geen spraakbegeleiding meer van het multimediasysteem.

2

KAART

Weergavemodus



U kunt de kaartweergave wijzigen door op de knop **5** te drukken.

Weergave "Noorden boven" (2D/Noorden) **24**

De kaart geeft uw huidige positie met Noord boven weer.

"Gebruikersweergave" (2,5D) **25**



De kaart geeft u uw huidige positie op een 3D-kaart weer.

Hierbij is de reisrichting automatisch boven.

Om de helling van de reliëfkaart te wijzigen, schuift u met uw twee vingers van onder naar boven of van boven naar beneden over het scherm.

"Overzicht" **26**



De kaart geeft u uw huidige positie naar het noorden weer, evenals het overzicht van de lopende route.

Opmerking: deze weergave is alleen beschikbaar wanneer een route wordt uitgevoerd.

Routebegeleiding

Begeleiding wordt geactiveerd zodra de route is berekend. Het multimediasysteem begeleidt u langs de gehele route en informeert op elke kruising over de te volgen richting in diverse stappen.

Fase 1: voorbereiding

KAART

Het multimediasysteem informeert u met behulp van de gesproken navigatie dat u spoedig een manoeuvre moet uitvoeren.

Fase 2: waarschuwing

Het multimediasysteem kondigt de manoeuvre die u moet uitvoeren aan.

Bijvoorbeeld "Neem na 400 m de volgende afrit".

Fase 3: manoeuvre

Het multimediasysteem geeft aan welke manoeuvre uitgevoerd moet worden.

Bijvoorbeeld "Neem de volgende afslag rechts".

Opmerking: Als u de rijadvisen niet opvolgt of als u de berekende route verlaat, berekent het multimediasysteem automatisch een nieuwe route.

"Routeoverzicht"



Met deze functie kunt u de details van de huidige route bekijken.

Via het pictogram "Routeoverzicht" **18** kunt u het volgende bekijken:

- de huidige route in detail;
- het startpunt en de bestemming, evenals de verschillende voorgestelde routes;
- de diverse etappes, afstanden en tijdsduur per etappe;
- ...

Een verkeersincident melden



Via het pictogram "Melden" **6** kunt u op elk moment een verkeersincident in de buurt van uw locatie **8** melden om andere navigatiegebruikers te informeren. Selecteer het type gevaar uit de lijst **D**:

- Ongeval;
- Filevorming;
- Wegwerkzaamheden;
- Afgesloten rijstrook;
- ...

EEN BESTEMMING INVOEREN

Een bestemming invoeren

2



Voorzorgen betreffende de navigatie

Het gebruik van het navigatiesysteem vervangt in geen enkel geval de verantwoordelijkheid noch de oplettendheid van de bestuurder tijdens het rijden van de auto.



Voer deze aanpassingen uitsluitend uit als de auto stilstaat.



Bepaalde functies zijn alleen beschikbaar terwijl de auto stilstaat.

Druk vanuit de "Navigatie" wereld



1 op de bestemmingszoekbalk 2.

Via de spraakherkenning een adres invoeren

Activeer spraakcommando en spreek vervolgens de naam van een stad, een nummer en/of straatnaam, een bestemmingsgebied uit.

Zie de sectie "De spraakherkenning gebruiken" voor meer informatie → 26.

Opmerking: om te profiteren van alle navigatiefuncties, moet u verbinding met uw Google account maken.



Vanuit de bestemmingszoekbalk 2 hebt u toegang tot:

- recente bestemmingen;

- categorieën (POI: nuttige plaatsen);
- opgeslagen adressen (thuis, werk, favorieten enz.).

Opmerking: activering van delen van locatie en gegevens is vereist om de online zoekfunctie voor bestemmingen te gebruiken. Zie de paragraaf "Services activeren" → 12.

Bestemmingen "Thuis" en "Werk"

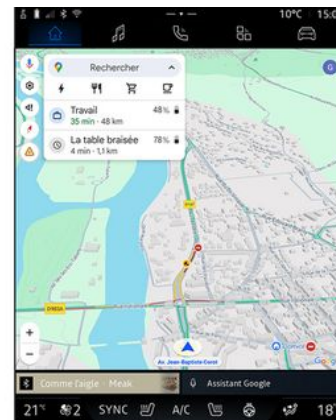

Vanuit de zoekbalk kunt u navigatiebegeleiding naar uw "Thuis"- of "Werk"-locatie laten uitvoeren.

Wanneer u "Thuis" of "Werk" voor het eerst selecteert, vraagt het

EEN BESTEMMING INVOEREN

systeem u een adres te registreren.

Opmerking: het multimediasysteem kan maar één adres voor "Thuis" en één adres voor "Werk" bijhouden.

Een adres zoeken

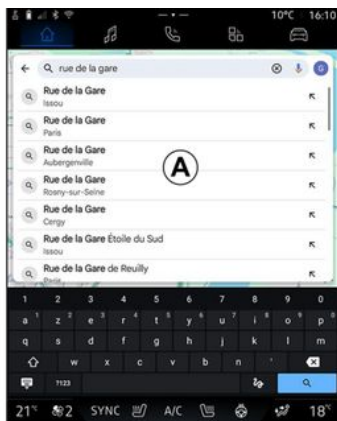

Vanuit de **2** zoekbalk kunt u een volledig of gedeeltelijk adres invoeren (land, plaats, postcode, straat, huisnummer, kruispunt, enz.).

Wanneer u letters begint in te voeren, stelt het systeem straatnamen voor die beginnen met de ingevoerde letters. Wat kunt u doen:

- druk op de straatnaam die op het scherm verschijnt om uw keuze te bevestigen;
- doorloop de **A** lijst met voorgestelde straten om de volledige lijst te zien die overeenkomt met uw zoekopdracht.

Naar een bestemming zoeken



Vanuit de bestemmingszoekbalk **2** kunt u naar de tabbladen voor de volgende verschillende soorten bestemmingen gaan:

- "Recent" **3**;
- "Categorieën" **4**;
- "Opslaan" **5**.

Recente bestemmingen **3**

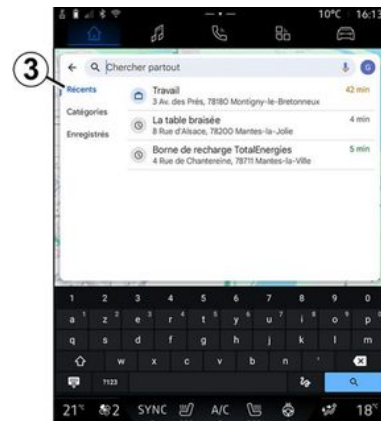

Selecteer in de zoekbalk het tabblad "Recent" voor toegang tot de lijst met recent gebruikte bestemmingen. Deze worden automatisch opgeslagen vanuit het multimedia-systeem en vanuit de apparaten die zijn verbonden met uw "Google" account.

Selecteer een bestemming om de routebegeleiding te starten.

EEN BESTEMMING INVOEREN

Bestemmingen per categorie 4

2

4

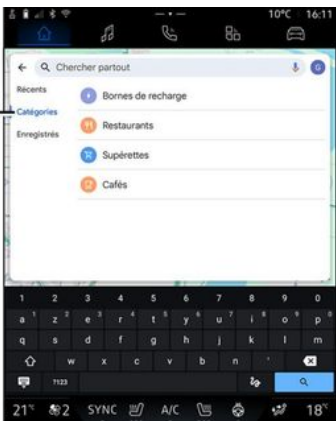

Selecteer in de zoekbalk het tabblad "Categorieën" voor toegang tot een lijst met POI categorieën (nuttige plaatsen):

- "Oplaadpunten";
- "Restaurants";
- "Supermarkten";
- "Cafés".

Een POI (nuttige plaats) is een service, een gebouw of een toeristische attractie dichtbij een locatie (het vertrekpunt, de stad van bestemming, onderweg, enz.).



Nadat u een categorie hebt geselecteerd, biedt het multimediasysteem een lijst met POI bij **B** en op de kaart. Wat kunt u doen:

- druk op de POI weergegeven bij **B** om uw keuze te bevestigen;
- doorloop de lijst **B** van POI op het display voor toegang tot de volledige lijst die overeenkomt met uw zoekopdracht.

Opmerking: de lijst met POI wordt in realtime bijgewerkt door "Google Maps".

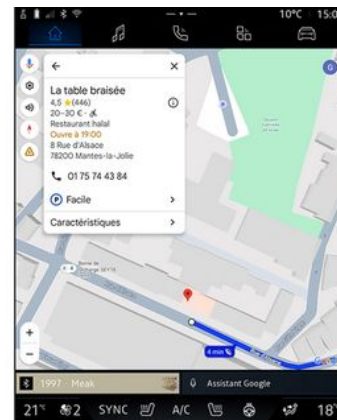

Nadat u een POI hebt geselecteerd, verschijnt de volgende informatie op het multimediasysteem (indien beschikbaar):

- adres, openingstijden, beoordelingen, enz.;
- telefoonnummer;
- aankomsttijd, afstand;
- routeoverzicht;
- ...

EEN BESTEMMING INVOEREN



U kunt ook zoeken naar een POI bij een reeds lopende route.

Opmerking: het zoeken naar POI gebeurt vanaf de locatie waar u zich bevond terwijl u het verzoek deed. Als er naar een ander geografisch gebied wordt gezocht, voert u de gewenste locatie in.

Na het zoeken en selecteren van een POI verschijnen op het mediasysteem de informatie (mits beschikbaar) en de locatie langs de lopende route.

Druk om de huidige route weer te geven op 7.

Als u een stop wilt toevoegen op POI in de huidige route, drukt u op 6.

"Opslaan" 5

U kunt naar de plaatsen die u hebt opgeslagen gaan:

- "Met tekst";
- "Favorieten";
- "Opgeslagen";
- "Te bezoeken";
- "Contacten";

Opmerking: de opgeslagen locaties worden gesynchroniseerd met uw Google account zelfs als ze worden gebruikt op andere apparaten die zijn verbonden met uw account.

"Bekijk de kaart"



U kunt de kaart verkennen en verplaatsen door uw vinger op het scherm te houden terwijl u het sleept.

Om in/uit te zoomen op de kaart, drukt u op de knoppen 9 of vergroot/verkleint u de afstand tussen uw twee vingers op het scherm.

Om de kaart opnieuw te centreren, drukt u op de knop 8.

Een bestemming invoeren wanneer een route wordt uitgevoerd



Wanneer een route wordt uitgevoerd, hebt u toegang tot de volgende functies:

EEN BESTEMMING INVOEREN

- "Kies een andere route" **12**.
- "Zoek op de route" **10**;
- "Navigatie-instellingen" **13**;
- "Navigatie stoppen" **14**;
- "Routeoverzicht" **11**;
- ...

"Kies een andere route" **12**

Om de andere routes te bekijken die door het multimediasysteem worden voorgesteld, drukt u op **12**.

"Zoek op de route" **10**

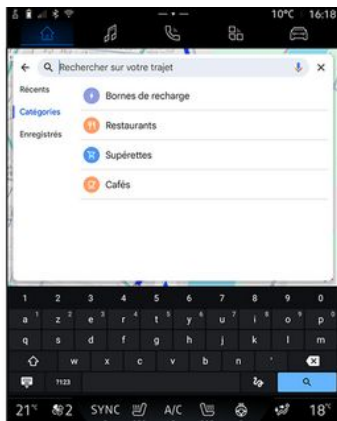

Met deze functie kunt u een of meer etappes zoeken en/of toevoegen aan uw lopende route. U kunt toevoegen:

- een zoekopdracht met behulp van spraakherkenning;
- "Oplaadpunten";
- "Restaurants";
- "Supermarkten";
- "Cafés".

"Instellingen" **13**

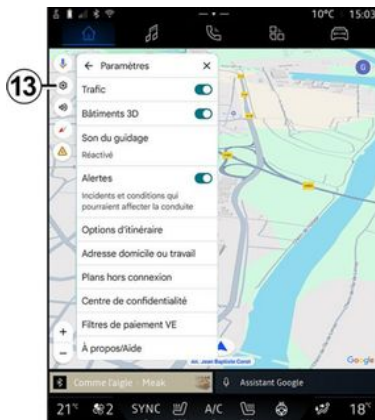

Gebruik dit menu om naar de volgende navigatie-instellingen te gaan:

- "Verkeersinfo";
- "3D-gebouwen";
- "Geleidingsgeluid";
- "Waarschuwingen";
- "Route-opties";

- "Wijzig het adres van de huis- of werklocatie" (indien reeds opgeslagen);
- "Offline-kaarten";
- "Geheimhoudingscentrum";
- "EV-betalingsfilters";
- "Over/Help".

Zie voor meer informatie over de "Instellingen" het hoofdstuk over "Navigatie-instellingen" → **46**.

"Navigatie stoppen" **14**



Gebruik deze functie om de huidige route te annuleren. Druk op **14** om de huidige navigatie te stoppen.

EEN BESTEMMING INVOEREN

"Routeoverzicht" 11



Vanuit het routeoverzicht **11** kunt u de huidige route en andere alternatieve routes bekijken.

Door op een van de routes te drukken kunt u de reis en de afstand en de duur ervan bekijken.

"Navigatie" wereld voor elektrische voertuigen

De configuratie van het multimediasysteem is afhankelijk van de motor van uw elektrische auto (bijv. "Laadstation")

Er kunnen extra menu's en andere instellingen worden weergegeven.

Opmerking:

- voor de beschikbare oplaadpunten moeten de betreffende diensten geactiveerd zijn. Zie de paragraaf "Services activeren" → **12**;
- Voor toegang tot alle navigatiefuncties voert u informatie in over uw voertuig (bijv. type laadstopcontact) door verbinding te maken met uw Google-account.

Instellingen laadpunt

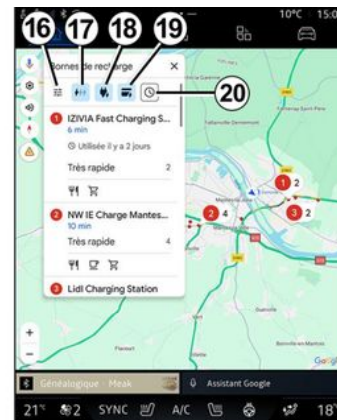
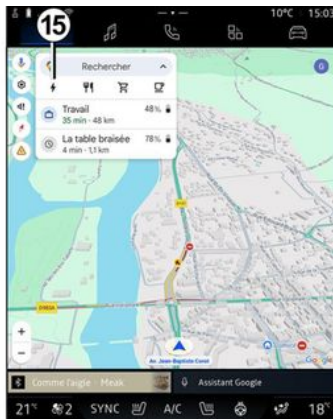

Vanuit de instellingen van het laadpunt **15** kunt u de filters instellen op **16** om ervoor te zorgen dat op het navigatiescherm alleen laadpunten worden weergegeven die voldoen aan criteria zoals:

- laadsnelheden (bijv. 150 kW of sneller);
- soorten compatibele aansluitingen (bv. Type 2 CCS, enz.);
- beschikbare betalingsnetwerken (bijv. Mobilize Charge Pass, enz.).

Als u de filters wilt in of uit te schakelen, drukt u op:

- laadsnelheden **17**;
- compatibele aansluitingen **18**;
- betalingsnetwerken **19**;
- oplaadtijd **20**.

EEN BESTEMMING INVOEREN

Opmerking: als het pictogram van het filter is gemarkeerd, geeft dit aan dat de functie is ingeschakeld.

Een bestemming invoeren



Wanneer u een bestemming invoert, laat het multimediasysteem u weten of u deze kunt bereiken, rekening houdend met het resterende oplaadniveau van de accu in uw auto.

Is de bestemming bereikbaar, dan wordt het geschatte oplaadniveau bij aankomst getoond op **21**.

Opmerking:

– zodra de navigatie is gestart, wordt het geschatte laadniveau

van de batterij bij aankomst continu bijgewerkt terwijl u rijdt;
– de oplaadtijd is inbegrepen in de reistijd.

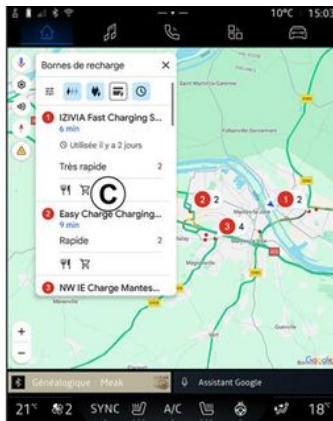

Als er slechts één oplaadstop nodig is, kunt u uw oplaadstation kiezen.

Als er meer dan één keer opladen nodig is om de bestemming te bereiken, wordt automatisch een geoptimaliseerde combinatie van oplaadstations berekend door het multimediasysteem om de totale route tot een minimum te beperken.

De namen van openbare oplaadstations staan op de lijst **C**, evenals de rit en de verschillende loca-

ties waar de oplaadstations op de kaart staan.

Opmerking: de lijst met oplaadstations wordt in realtime bijgewerkt door "Google Maps".

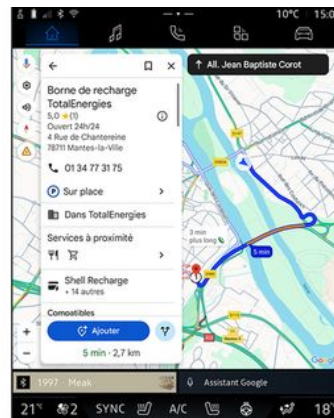

Druk op een van de oplaadstations in **C** om de volgende informatie te bekijken:

- naam, classificatie, openingstijden en adres;
- type en aantal beschikbare oplaadaansluitingen;
- tijd, afstand en geschat resterend oplaadniveau van de accu bij aankomst op de bestemming;
- betaalwijze;
- ...

EEN BESTEMMING INVOEREN

Opmerking: de informatie over de beschikbaarheid van de oplaad-aansluitingen die op het scherm wordt weergegeven, kan tijdens het navigeren veranderen.



U kunt dan:

- start navigatiebegeleiding naar het station;
- bellen naar het station;
- ...

INSTELLINGEN NAVIGATIE

Menu "Instellingen"

2



Voer deze aanpassingen uitsluitend uit als de auto stilstaat.



Druk vanuit de "Navigatie" wereld

 op het pictogram "Instellingen" **1** om naar de navigatie-instellingen te gaan.



Via het pictogram "Instellingen" **1** hebt u toegang tot de volgende instellingen:

- "Verkeer" **2**;
- "3D-gebouwen" **3**;
- "Geleidingsgeluid" **4**;
- "Waarschuwingen" **5**;
- "Route-opties" **6**;
- "Woon- of werkadres" **7**.
- "Offline-kaarten" **8**;
- "Vertrouwenscentrum" **9**;
- "EV-beralingsfilters" **10**.
- "Over/Help" **11**;
- in-/uitschakelen van de functie "Verkeer" **12**;
- in-/uitschakelen van de functie "3D-gebouwen" **13**;
- in-/uitschakelen van de functie "Waarschuwingen" **14**;

"Verkeer" 2

Met deze functie kunt u realtime verkeersinformatie ontvangen, zoals:

- verkeersinformatie en incidenten in uw omgeving;
- ongevallen, wegwerkzaamheden of afsluiting van nabijgelegen wegen;
- ...

Druk op **12** om de functie "Verkeer" in/uit te schakelen.

"3D-gebouwen" 3



U kunt ervoor kiezen om gebouwen in 3D weer te geven waar de

INSTELLINGEN NAVIGATIE

toewijzing dit toelaat. Druk op **13** om de functie in/uit te schakelen.

"Geleidingsgeluid" 4



Vanuit deze instelling kunt u:

- het geluid dempen van de "Navigatie" **15**;
- het geluid van de "Navigatie" dempen en alleen het geluid van de "Verkeer" waarschuwingen **16** toestaan;
- het geluid van de gesproken begeleiding **17** opnieuw activeren;
- het geluid van de "Navigatie" testen om het volume van de gesproken begeleiding **18** aan te passen.

"Waarschuwingen" 5;

Met deze functie kunt u waarschuwingen ontvangen met betrekking tot incidenten en omstandigheden die van invloed kunnen zijn op uw rijgedrag.

Druk op **14** om de waarschuwingen in/uit te schakelen.

"Route-opties" 6

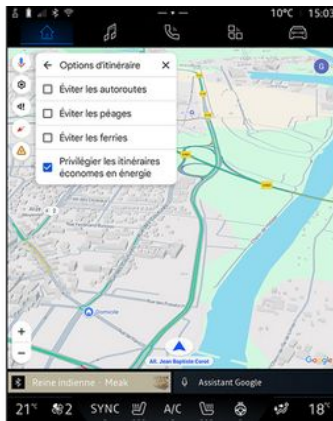

Vanuit deze instelling kunt u de volgende route-opties activeren/deactiveren:

- "Vermijd hoofdwegen";
- "Vermijd tolgewegen";
- "Vermijd verboden";

- "Geef prioriteit aan energie-efficiëntie".

"Woon- of werkadres" 7

U kunt uw thuis- en werkadres instellen via dit menu.

"Offline-kaarten" 8

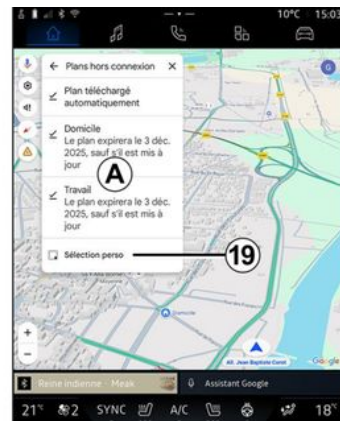

Met Offline-kaarten kunt u kaarten downloaden en opslaan in uw mediasysteem, zodat ze kunnen worden gebruikt wanneer u naar een locatie gaat waar de internetverbinding traag is, niet toegankelijk is of u geen internetverbinding wilt gebruiken.

U vindt de lijst met offline kaarten in **A**.

INSTELLINGEN NAVIGATIE

Om een offline kaart toe te voegen aan "Aangepaste selectie", drukt u op **19**.

2

Aangepaste selectie



Deze functie kan worden gebruikt om een gebied op de kaart en de informatie erover te selecteren en te downloaden.

Pan en zoom de kaart om de te downloaden selectie aan te passen.

"Vertrouwenscentrum" 9



Vanuit dit menu kunt u de volgende privacygegevens configureren om te delen:

- "Deel rijgegevens met Google";
- "Offline-kaarten".

Om direct naar de locatie-instellingen van de auto te gaan, drukt u op "Toegang tot locatie-instellingen" **20** in het menu "Offline kaarten".

"Deel rijgegevens met Google"



Uw rij- en locatiegegevens kunnen worden gedeeld met Google. Deze gegevens worden gebruikt om de informatie van Google te verbeteren voor u en andere gebruikers, zoals navigatie, verkeersomstandigheden in realtime, beschikbaarheid van offline kaarten enz.

Delen kan zijn:

- "Uitgeschakeld";
- alleen ingeschakeld "Tijdens gedeelteerde navigatie";
- "Altijd ingeschakeld".

INSTELLINGEN NAVIGATIE

Opties voor "Offline-kaarten"

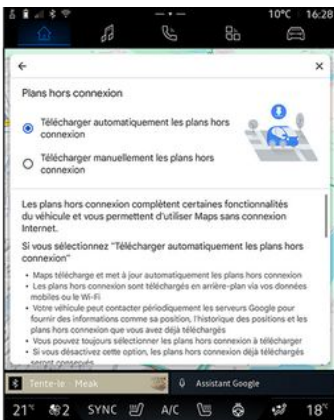

U kunt ervoor kiezen om de update van de offline-kaarten als volgt te downloaden:

- automatisch;
- of
- handmatig.

Opmerking: raadpleeg voor meer informatie de details en instructies op het multimediascherm.

"EV-betalingsfilters" 10.

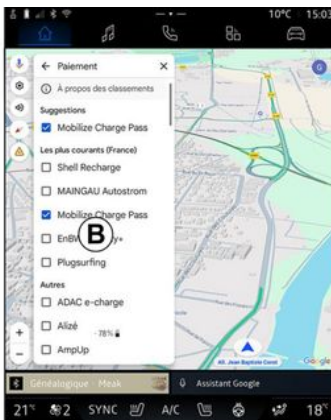

In dit menu kunt u de betalingsopties selecteren voor de laadstations voor elektrische auto's die u uit de lijst **B** wilt filteren.

"Over/Hulp" 11

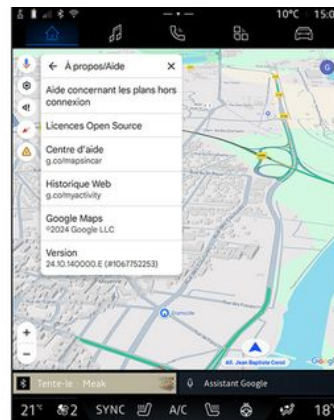

Vanuit dit menu hebt u toegang tot de informatie en kunt u de volgende elementen gebruiken:

- "Hulp bij offline-kaarten";
- "Open Source-licentie";
- "Helpcentrum";
- "Webgeschiedenis";
- « Google Maps » ;
- "Versie";
- ...

AUDIOBRONNEN

Introductie



U kunt in de "Audio" wereld de audiobron selecteren door op "Bronnen" **1** te drukken.

U kunt ook de audiobron selecteren met behulp van het bedieningselement van de stuurkolom. Zie voor meer informatie het hoofdstuk "Inleiding tot de bedieningselementen" → **8**.

Audiobronnen kunnen afhankelijk van de apparatuur verschillen.

Alleen de audiobronnen die beschikbaar zijn en gedownload zijn van de app "Google Play Store" verschijnen en kunnen worden ge-

selecteerd op het multimedia-scherm.

"Audiobronnen"-scherm



2. "Android Auto™"-bron.
3. "CarPlay™"-bron.
4. "Bluetooth® audio"-bron.
5. "Google News"-bron.
6. Verlaat het scherm "Audiobronnen".
7. "Podcasts"-bron.
8. "Radio"-bron.
9. "App"-bron.
10. "USB"-bron (USB-poort).

« Android Auto™ »

Gebruik deze bron om naar muziek van uw smartphone te luisteren, indien uitgerust met de "Android Auto™"-app, via smartphone-replicatie. Zie de secties "Android Auto™, CarPlay™" → **79** en "Muziek" → **57** voor meer informatie.

« CarPlay™ »

Gebruik deze bron om naar muziek van uw smartphone te luisteren, indien uitgerust met de "CarPlay™"-service, via smartphone-replicatie. Raadpleeg "Android Auto™, CarPlay™" hoofdstuk → **79** voor meer informatie.

"Bluetooth®-audio"

Deze bron kun je gebruiken om de muziek op je smartphone te beluisteren via de Bluetooth®-verbinding. Zie voor meer informatie de hoofdstukken "Muziek" → **57** en "Een telefoon verbinden/verbinding verbreken" → **64**.

"App"

Gebruik deze bron om naar muziek te luisteren via muziekstreaming-apps en om toegang te krijgen tot uw audio-apps die zijn gedownload via de app "Google Play Store". Zie

AUDIOBRONNEN

de secties "Muziek" → 57 en "App-beheer" → 83 voor meer informatie.

« Radio »

U kunt deze bron gebruiken om naar de radio te luisteren. Zie het hoofdstuk "De radio beluisteren" → 52 voor meer informatie.

"USB" (USB-poort)

Gebruik deze bron om naar muziek te luisteren van een USB-drive. Raadpleeg voor meer informatie het hoofdstuk "Muziek" → 57.

Opmerking:

- het systeem herkent sommige formaten wellicht niet;
- de gebruikte USB-stick moet FAT32- of NTFS-geformatteerd zijn en moet een minimale capaciteit hebben van 8 GB en een maximale capaciteit van 64 GB.

« Podcasts »

Gebruik deze bron om te luisteren naar "Podcasts".

« Google News »

Gebruik deze bron om te luisteren naar "Google News".

DE RADIO BELUISTEREN

Introductie



Om veiligheidsredenen mogen deze handelingen alleen uitgevoerd worden als de auto stilstaat.



U kunt een opgeslagen zender kiezen, de radiozenders doorzoeken op lijst afhankelijk van de gekozen modus met behulp van de knop op het stuurwiel. Zie voor meer informatie over de bedieningselementen op de stuurkolom de sectie "Inleiding tot de bedieningselementen" → 8.

Druk vanuit de "Audio" wereld



op de knop 3 om de "Radio" bron te selecteren.

U kunt ook naar de "Radio" bron gaan vanuit de "Apps" wereld



Met behulp van het bedieningselement op de stuurkolom kunt u de audiobron selecteren, door zenders bladeren en de selectiemethode wijzigen ("Lijst", "Favorieten"). Zie voor meer informatie het hoofdstuk 'Toelichting bij de knoppen'. → 8.

Scherm Radio



- A. "Lijst" modus tab.
- B. "Favorieten" modus tab.
- C. Lijst met beschikbare zenders
- D. Afspeelgebied voor de radiozender die momenteel wordt afgespeeld en toegang tot de volledige schermweergave. Druk op dit ge-

bied om de momenteel afgespeelde track op het volledige scherm weer te geven.

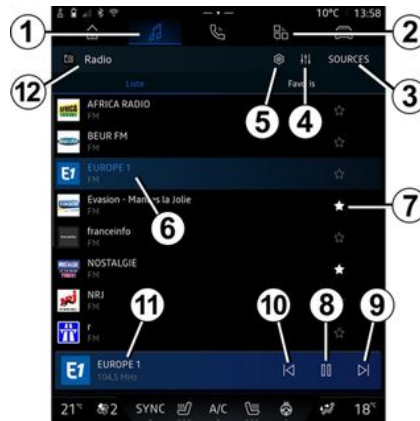

- 1. Ga naar de "Audio" wereld .
- 2. Ga naar de "Apps" wereld .
- 3. Ga naar de audio "Bronnen".
- 4. Ga naar de "Geluidinstellingen".
- 5. Ga naar de "Radioinstellingen".
- 6. Het huidige radiostation.
- 7. Sla een zender op in de "Favorieten".

DE RADIO BELUISTEREN

8. Stop de radio/weergave van de huidige zender.

9. Ga naar de volgende zender.

10. Ga naar de laatste zender.

11. Naam van de radiozender die momenteel wordt afgespeeld; Tekstinformatie (artiest, nummer, enz.).

12. Type "Bronnen" waarnaar wordt geluisterd.

Opmerking: deze informatie is slechts op bepaalde radiozenders beschikbaar.

Volledig scherm weergave E



Druk op dit gedeelte om de radiozender die momenteel wordt afge-

speeld in de zone **D** weer te geven op volledig scherm in afspeelmodus.

Om de weergave op volledig scherm **E** te minimaliseren, drukt u op **13**.

Als de auto stilstaat, kunt u de "Auto-scrolling beeldweergave" inschakelen door op het logo van de radio te drukken die momenteel wordt afgespeeld, als de huidige zender DAB dit toelaat.

Selecteer een frequentieband

Druk op knop **5** om de volgende golfbanden in te stellen.

- « FM » :
 - « Alternatieve frequentie (AF) » ;
 - « Regio ».
- "DAB" (digitale radio over land):
 - « Schakelen(DAB ↔ FM) » ;
 - "Automatisch scrollende afbeeldingen".

Radioprogramma

Afhankelijk van het station waarnaar wordt geluisterd, kunt u een gedetailleerd overzicht zien van de programma's die momenteel worden afgespeeld en van de

programma's die de komende 24 uur worden afgespeeld.

Druk op knop **15** om de lijst met deze programma's weer te geven.

Opmerking: deze functie is alleen beschikbaar als het station in de DAB-versie beschikbaar is, afhankelijk van het station.

Zender zoeken

U kunt zoeken naar radiostations in de huidige radioband in alfabetische volgorde in de lijst: ga vooruit of achteruit naar het volgende station door op de knoppen **14** te drukken.

Een radiostation toevoegen/verwijderen aan/uit de "Favorieten"

Druk vanuit de modus volledige schermweergave of vanuit de "Lijst" modus op de knop **7** om de huidige zender toe te voegen aan of te verwijderen uit de "Favorieten".

DE RADIO BELUISTEREN

"Lijst" modus A

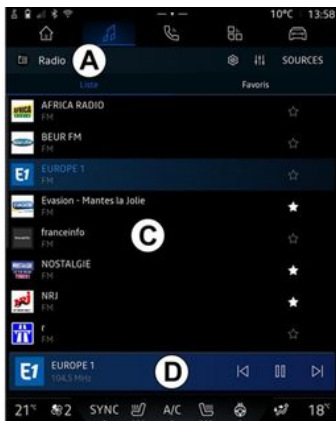

In deze modus kunt u de zenders zoeken en bekijken die door het multimediasysteem zijn vastgelegd en die alfabetisch worden weergegeven.

Veeg snel over de lijst **C** om alle zenders weer te geven.

Selecteer een radiozender uit de lijst om deze direct te beluisteren.

De radiozender die momenteel afspelt, verschijnt in de minispeler **D**. Druk op dit gebied om de huidige radiozender op volledig scherm weer te geven.

Als op de "FM" golfband radiozenders geen gebruik maken van het

RDS-systeem of als de auto zich in een gebied met een slechte radioontvangst bevindt, verschijnen de naam van de zender niet op het scherm, alleen de frequentie.

Opmerking: deze informatie is slechts op bepaalde radiozenders beschikbaar.

"Favorieten" modus B

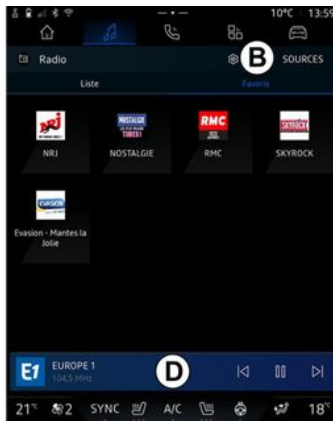

Geeft toegang tot de eerder opgeslagen radiostations.

Selecteer een radiozender uit de lijst om deze direct te beluisteren.

De radiozender die momenteel afspelt, verschijnt in de minispeler **D**.

"Radio-instellingen" menu 5

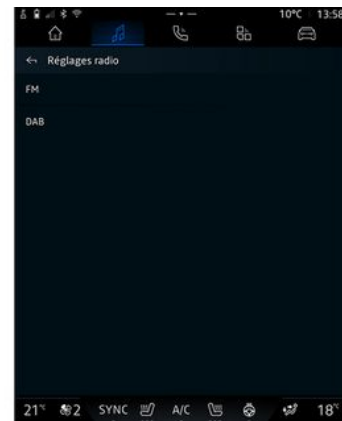

Vanuit het "Radio-instellingen" menu **5** hebt u toegang tot de volgende instellingen voor radiofuncties:

- "TA/I-Traffic (afhankelijk van de uitrusting)";
- « FM » ;
- "DAB" (afhankelijk van de uitrusting en het land);
- "i-Mededeling" (afhankelijk van de apparatuur en het land).

"TA/I-Traffic" (verkeersinformatie)

(afhankelijk van de uitrusting)

Naargelang van het land zorgt het audiosysteem als deze functie ac-

DE RADIO BELUISTEREN

tief is voor het automatisch zoeken en luisteren naar verkeersinformatie zodra deze door bepaalde FM en DAB radiostations uitgezonden wordt.

Daarna moet u de frequentie van het station dat verkeersinformatie uitzendt selecteren. Als u naar een andere bron luistert (USB, Bluetooth®), zal deze automatisch worden onderbroken wanneer er verkeersinformatie is.

« FM »

Vanaf de instellingen kunt u de volgende items desgewenst in- of uitschakelen:

- « Alternatieve frequentie (AF) » ;
- « Regio ».

« Alternatieve frequentie (AF) »

De frequentie van een FM-radiozender kan veranderen naargelang de geografische zone.

Als u in een andere regio naar dezelfde radiozender wilt blijven luisteren, activeert u de functie "Alternatieve frequentie (AF)".

Het audiosysteem volgt automatisch alle frequentieveranderingen, zonder onderbrekingen.

N.B.: deze volgfunctie is niet bij alle radiostations mogelijk.

Door slechte ontvangsomstandigheden kan het veranderen van frequentie onverwacht en hinderlijk zijn. Schakel dan het automatisch veranderen van de frequentie uit.

« Regio »

Als de "Regio"-modus is ingeschakeld, schakelt de radio als het signaalniveau daalt over naar een nieuwe frequentie die werkt als relais voor de zender waar u eerder naar luisterde.

Opmerking:

- zenders in dezelfde regio kunnen andere programma's uitzenden of andere namen gebruiken voor de radiozender;
- sommige zenders gebruiken regionale frequenties. In dit geval:
 - met "Regio" geactiveerd: het systeem schakelt niet naar de zender voor de nieuwe regio, maar schakelt normaal tussen de zenders van de oorspronkelijke regio.
 - met "Regio" uitgeschakeld: het systeem schakelt over naar de zender voor de nieuwe regio, ook als er een ander programma wordt uitgezonden.

« DAB »

(afhankelijk van de apparatuur en het land)

Vanaf de instellingen kunt u de volgende items desgewenst in- of uitschakelen:

- « Schakelen(DAB ↔ FM) » ;
- "Auto-scrolling beelden" (afhankelijk van de uitrusting).

« Schakelen(DAB ↔ FM) »

Wanneer deze functie is geactiveerd en de ontvangst van de DAB-zender die momenteel wordt afgespeeld slecht is, schakelt het radiosysteem automatisch over naar een gelijkwaardige FM-zender (mits beschikbaar).

Het audiosysteem gaat automatisch terug naar dezelfde digitale DAB-zender zodra de ontvangst verbetert.

Opmerking: deze functie is alleen beschikbaar als het station een FM- en een DAB-versie heeft.

"Automatisch scrollende afbeeldingen"

Wanneer deze functie is ingeschakeld en de huidige zender DAB dit toestaat, scrolt een diavoorstelling van afbeeldingen over het scherm in de weergavemodus op volledig scherm.

DE RADIO BELUISTEREN

Opmerking: deze functie is alleen beschikbaar in een stilstand voertuig, door op het logo van de radio te drukken die wordt afgespeeld.

hoofdstuk "Geluidsinstellingen"
→ 60.

« i-Mededeling »

(afhankelijk van de apparatuur en het land)

Wanneer deze functie ingeschakeld is, kunt u er automatisch mee naar informatie luisteren zodra deze door bepaalde "DAB"-radiozenders wordt uitgezonden.

Als u vervolgens een andere bron kiest, wordt het gekozen programmatype uitgezonden en het lezen van de andere bron gestopt.

Vanuit de instellingen kunt u meldingen over de volgende onderwerpen in- of uitschakelen:

- « Noodsituatie » ;
- « Waarschuwing » ;
- « Weer » ;
- « Nieuws » ;
- « Evenement » ;
- « Sport » ;
- « Diverse ».

« Geluidsinstellingen » 4

Via het pictogram 4 kunt u de audio-instellingen aanpassen.

Zie voor meer informatie over de beschikbare instellingen het

MUZIEK

Introductie



Voer deze aanpassingen uitsluitend uit als de auto stilstaat.



U kunt de audiobron veranderen met behulp van de knop op de bediening bij het stuurwiel.

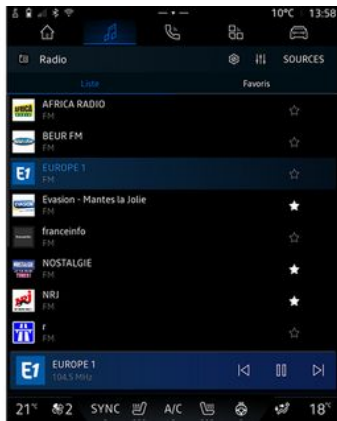

Druk vanuit de Audio" wereld



op "Bronnen" 1 om de mu-

ziekbron te selecteren die u wilt beluisteren.

Met behulp van het bedieningselement op de stuurkolom kunt u de audiobron selecteren die u wilt beluisteren en naar de muzieknummers en mappen bladeren. Zie voor meer informatie het hoofdstuk 'Toelichting bij de knoppen'. ➔ 8.

De muziekbronnen kunnen afhankelijk van de apparatuur verschillen. Alleen de beschikbare bronnen worden weergegeven en kunnen worden geselecteerd op het multimediасherm.

Opmerking:

- Afhankelijk van de gebruikte audiostreaming kunnen de weergave en bedieningselementen veranderen.
- het systeem herkent sommige formaten wellicht niet;
- de gebruikte USB-stick moet FAT32- of NTFS-geformatteerd zijn en moet een minimale capaciteit hebben van 8 GB en een maximale capaciteit van 64 GB.

"Bronnen" menu 1

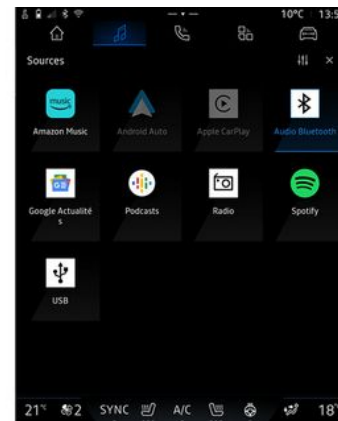

Vanuit het menu "Bronnen" 1 kunt u muziek uit de diverse beschikbare bronnen selecteren.

Selecteer een invoerbron verbonden met het multimediasysteem uit de volgende lijst:

- « Radio » ;
- "USB" (USB-poort);
- "audio via Bluetooth®";
- « Podcasts » ;
- « CarPlay™ » ;
- « Android Auto™ » ;
- app voor streamen van audio;
- ...

De muziekbronnen kunnen afhankelijk van de apparatuur verschillen.

MUZIEK

Opmerking: andere mediabronnen kunnen worden geïnstalleerd via "Google Play Store"; deze verschijnen dan in de lijst met beschikbare bronnen. Zie voor meer informatie over het installeren van apps "Apps beheren" → 83.

"Afspeelmodus"



4. Informatie over de audiotrack die op die moment is wordt afgespeeld (titel van het nummer, naam van de artiest, albumtitel en afbeelding van de hoes mits geladen van de bron).

2. Ga naar de "Audio" wereld 

3. De huidige afspeellijst bekijken;
4. Tijdsduur en lengte van de huidige audiotrack

5. De audiotrack inschakelen/uitschakelen, herhaal één keer of herhaal continu.

6. Speel de volgende audiotrack af.

7. De audiotrack onderbreken/hervatten

8. Kort drukken: terug naar het begin van de huidige audiotrack.

Druk nogmaals kort (binnen 3 seconden na eerste korte druk): speel de voorgaande audiotrack af.

9. In willekeurige volgorde afspelen van de audiotracks aan/uit

10. Schuifbalk van huidige audiotrack

11. Terug naar lijstmodus met minispeler.

Opmerking:

- u kunt ervoor kiezen om de afgespeelde muziek op volledig scherm **A** of in de minispeler **B** weer te geven;
- afhankelijk van de telefoon en de toepassing voor het streamen van muziek zijn bepaalde functies mogelijk niet beschikbaar.

"Bluetooth®", "USB" en app voor streamen van audio

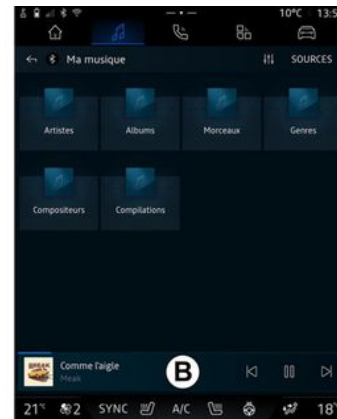

Vanuit de "Bluetooth® audio", "USB" bron of de app voor streamen van muziek, kunt u de afspeellijsten geordend op categorie benaderen:

- « Artiesten » ;
- « Albums » ;
- « Nummers » ;
- « Playlists » ;
- ...

De momenteel afgespeelde track verschijnt in de minispeler **B**. Druk op dit gebied om de momenteel afgespeelde track weer te geven in afspeelmodus **A**.

MUZIEK

"Zoeken"

(Afhankelijk van het type "Bronnen")

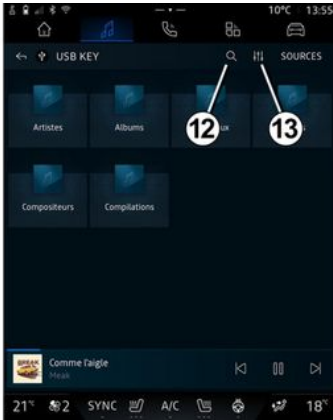

Door op het pictogram "Zoeken" **12** te drukken (beschikbaarheid is afhankelijk van het type "Bronnen")

in de "Audio" wereld , kunt u zoeken naar:

- een titel van een track;
- een album;
- een artiest;
- een afspeellijst;
- ...

Voer de naam in met het toetsenbord.

Zodra u de eerste letters invoert, stelt het multimediasysteem bijbehorende namen voor.

Selecteer de naam in de lijst met suggesties.

"Audio-instellingen" **13**

Via het pictogram **13** kunt u de audio-instellingen aanpassen.

Zie voor meer informatie over de beschikbare instellingen het hoofdstuk "Geluidsinstellingen" → **60**.

AUDIO-INSTELLINGEN

Introductie



Voer deze aanpassingen uitsluitend uit als de auto stilstaat.

3

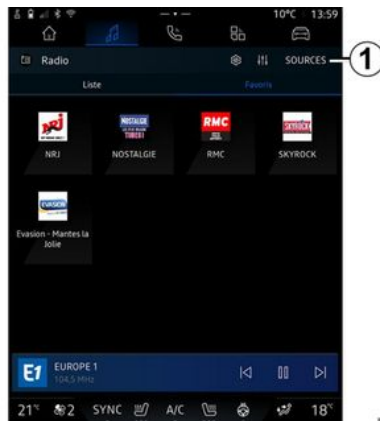

Via het pictogram **1** kunt u de volgende audio-instellingen aanpassen:

- « Ambiance » ;
- « Geluid ».

« Ambiance »



Vanuit het tabblad **A** kunt u een van de volgende vooraf gedefinieerde muziequalizers selecteren:

- "Fidelity";
- "Sprak";
- "Dynamiek";
- "Heavy";

- ...

Opmerking: de beschikbaarheid van muziequalizers is afhankelijk van de apparatuur.

« Geluid »

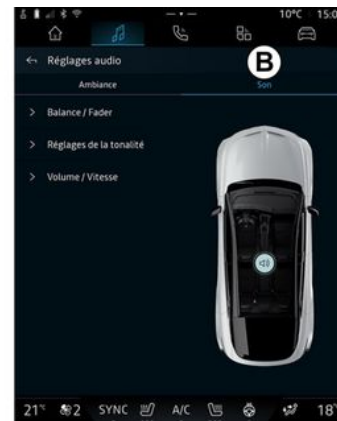

Via het tabblad **B** kunt u de volgende audio-instellingen aanpassen:

- « Volume normaliseren » ;
- « Balance/Fader » ;
- « Toonregeling » ;
- « Volume/Snelheid ».

AUDIO-INSTELLINGEN

« Balance/Fader »



Met deze functie kunt u de geluidsverdeling instellen. Druk op "Gecentreerd" of "Voorzijde" om de geluidsverdeling voor alle inzittenden of het comfort voor de passagiers achterin te verbeteren (achterin de auto gedempt en voorin gematigd volume).

Als u het scherm aanraakt of als "Handmatig" is geselecteerd, kunt u de instellingen wijzigen door het doel 2 te verplaatsen.

« Toonregeling »

Deze functie kan worden gebruikt om de audio gelijk te maken:

- "Subwoofer" inschakelen/uitschakelen;
- « Laag » ;
- « Midden » ;
- « Hoog » ;
- ...

De "Subwoofer"-modus optimaliseert geluidselementen om een meeslepende audio-ervaring in de auto te creëren.

« Volume/Snelheid »

Met deze functie kunt u het volume automatisch aanpassen aan de rijsnelheid. Druk op "Volume/Snelheid", pas vervolgens de gevoeligheid aan of deactiveer dit door rechtstreeks op de niveau-balk "Volume/Snelheid" te drukken.

« Volume normaliseren »

Deze functie kan worden gebruikt om een constant geluidsvolume van de ene audiobron naar de andere te behouden.

EEN TELEFOON KOPPELEN EN AANSLUITEN

Een telefoon koppelen, ont-koppelen



Om veiligheidsredenen mogen deze handelingen alleen uitgevoerd worden als de auto stilstaat.

4

Introductie

Met deze functie kunt u uw telefoon koppelen aan het multimedia-systeem.

U hebt toegang tot het menu "Nieuw apparaat koppelen" vanuit:

- de "Telefoon" wereld  en druk vervolgens op "Verbinden met behulp van Bluetooth®" (als de telefoon nog niet is gekoppeld);

- de "Apps" wereld  en vervolgens "Apparaat beheerder";

- de "Voertuig" wereld , "Instellingen" en vervolgens "Bluetooth®";

- de "Telefoon" wereld , druk op het pictogram "Instellingen"



en vervolgens op "Apparaat beheerder" (als er al een telefoon is gekoppeld);

- de "Audio" wereld , selecteer de "Bluetooth®" bron en druk vervolgens op "Verbinden met Bluetooth®" (als er geen gekoppelde telefoon aanwezig is);
- het meldingscentrum, het pictogram "Instellingen" ,

kies vervolgens "Bluetooth®".

Opmerking: als er geen telefoon verbonden is met het multimedia-systeem, zijn sommige menu's uitgeschakeld en biedt het systeem aan om verbinding met een telefoon te maken.

Door uw telefoon te koppelen krijgt het multimediasysteem toegang tot uw telefoonfuncties. Er worden geen kopieën van uw contacten of persoonlijke gegevens opgeslagen in het multimediasysteem.

Om het multimediasysteem in staat te stellen telefoons te beheeren die zijn uitgerust met "dual SIM", configureert u uw telefoon om een standaardSIM te kunnen gebruiken. Raadpleeg de gebruiksaanwijzing van uw telefoon.

Opmerking:

- controleer voordat u gaat koppelen of Bluetooth® van uw telefoon is geactiveerd en zet de status ervan op "zichtbaar";
- de auto moet stilstaan om een telefoon te kunnen koppelen.

Een telefoon koppelen

Voor het gebruik van uw handsfree systeem moet u uw Bluetooth® telefoon koppelen aan het multimediasysteem.

Raadpleeg voor meer informatie over het zichtbaar maken van uw telefoon het instructieboekje van uw telefoon.

Uw telefoon kan uw toestemming vragen voor het delen van uw contactpersonen, oproepinfo, berichten, enz. Accepteer het delen als toegang wilt verlenen tot deze informatie op het multimediasysteem.

Kies vanuit de "Telefoon" wereld



en vervolgens "Verbinden via Bluetooth®" of de "Apps" wereld



en vervolgens "Apparaat beheerder" op het multimediasysteem:

EEN TELEFOON KOPPELEN EN AANSLUITEN

- er verschijnt een bericht op het scherm met het aanbod om een telefoon te koppelen;
- druk op "Nieuw apparaat koppelen". Het multimediasysteem zoekt in de buurt naar zichtbare telefoons waarvan Bluetooth® is ingeschakeld;
- selecteer uw telefoon uit de lijst met suggesties of selecteer het multimediasysteem op uw telefoon.

Er verschijnt een bericht op het scherm van het multimediasysteem en op de telefoon, waarin u wordt uitgenodigd om het koppingsverzoek te accepteren als de voorgestelde code identiek is voor de telefoon en het multimediasysteem.

Zodra uw telefoon is gekoppeld aan het multimediasysteem, kunt u de services die u wilt gebruiken selecteren via de "Apparaat beheerder". Zie voor meer informatie 'Telefoonverbinding maken/verbreken' → 64.

Opmerking: de telefoon is gekoppeld aan het profiel dat is gebruikt bij het koppelen. De telefoon is mogelijk niet beschikbaar voor andere gebruikersprofielen.

Een nieuwe telefoon koppelen



U kunt vanuit de app "Apparaat beheerder" een nieuwe telefoon aan het multimediasysteem koppelen:

- druk op "Bluetooth® (Koppel een nieuw apparaat)" en vervolgens op het pictogram 1 "Nieuw apparaat koppelen";
- selecteer uw nieuwe telefoon uit de lijst met suggesties en voltooi vervolgens het koppelen.

U kunt ook een nieuwe telefoon toevoegen vanuit de "Voertuig"

wereld , "Instellingen", "Bluetooth®", "Nieuw apparaat koppelen", vervolgens uw nieuwe

telefoon selecteren in de lijst met suggesties en de koppelingsprocedure voltooien.

Uw nieuwe telefoon is nu gekoppeld aan het multimediasysteem.

U kunt maximaal zes telefoons tegelijk koppelen (telefoons die alleen via bekabelde replicatie Android Auto™ worden gebruikt of CarPlay™ bovendien op de "Apparaat beheerder" worden weergegeven). Daarnaast wordt aanbevolen om de telefoon van uw keuze handmatig te ontkoppelen voordat u een nieuwe koppelt. Anders wordt het apparaat automatisch vervangen door de "Apparaat beheerder" met de vroegste gebruiksdatum.

Een telefoon loskoppelen

Vanuit het menu "Apparaat beheerder" kunt u de telefoon ontkoppelen van het multimediasysteem:

- druk op het pictogram 2 naast de te ontkoppelen telefoon;
- druk op "Ja" om te bevestigen.

EEN TELEFOON KOPPELEN EN AANSLUITEN

Een telefoon verbinden, verbinding verbreken



Om veiligheidsredenen mogen deze handelingen alleen uitgevoerd worden als de auto stilstaat.



Bepaalde functies zijn alleen beschikbaar terwijl de auto stilstaat.

Een telefoon verbinden

Om een telefoon aan te sluiten, moet deze vooraf worden gekoppeld. Zie de paragraaf "Een telefoon koppelen of ontkoppelen" → 62 voor meer informatie.

Opmerking: als er geen telefoon is verbonden met het multimediasysteem, zijn bepaalde menu's niet actief.

Door uw telefoon te verbinden krijgt het multimediasysteem toegang tot uw telefoonfuncties. Er worden geen kopieën van uw contacten of persoonlijke gegevens

opgeslagen in het multimediasysteem.

Om het multimediasysteem in staat te stellen telefoons te beheeren die zijn uitgerust met "dual SIM", configureert u uw telefoon om een standaardSIM te kunnen gebruiken. Raadpleeg de gebruiksaanwijzing van uw telefoon.

Automatische verbinding

Zodra het multimediasysteem is ingeschakeld, zoekt het in de buurt (tot 10 meter afstand) naar gekoppelde telefoons waarvan Bluetooth® is geactiveerd. Het systeem geeft automatisch de gegevens van de aangesloten telefoon weer (telefoonboek, muziek enz.).

Opmerking: als uw telefoon automatisch is verbonden met het multimediasysteem, wordt de weergave van gegevens (telefoonboek, SMS, contacten, enz.) alleen ingeschakeld als u bij het koppelen van uw telefoon aan het multimediasysteem toestemming hebt gegeven voor het delen van gegevens. Zie de paragraaf "Een telefoon koppelen of ontkoppelen" → 62 voor meer informatie.



Raadpleeg voor meer informatie een erkende dealer.

Handmatig verbinden

U kunt uw telefoon handmatig verbinden met/loskoppelen van het multimediasysteem met behulp van het menu "Bluetooth®", dat toegankelijk is via:

- de "Voertuig" wereld



, "Instellingen" en vervolgens "Bluetooth®";

- het meldingscentrum, "Instellingen"

"", kies vervolgens "Bluetooth®".

Vanuit het menu " Bluetooth® " wordt een lijst met gekoppelde telefoons weergegeven.

Selecteer de services en de telefoon die u wilt verbinden en zorg ervoor dat Bluetooth® actief is.

Opmerking: als er een telefoongesprek gaande is tijdens de aansluiting van de telefoon, wordt dit automatisch overgezet naar de luidsprekers van de auto.

EEN TELEFOON KOPPELEN EN AANSLUITEN

Servicegegevens beheren

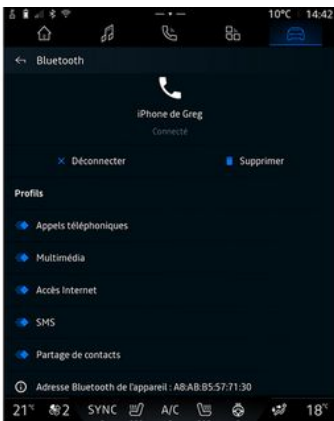

Om rechtstreeks via het multimediasysteem toegang te krijgen tot uw telefoonbestanden, muziek en internetverbinding, moet u het delen van servicegegevens toestaan vanuit de "Profielen" van uw "Gekoppelde apparaten", beschikbaar in het menu "Bluetooth®". Selecteer uw telefoon uit de lijst met "Gekoppelde apparaten" en activeer/deactiveer vervolgens de services die u wilt gebruiken:

- "Telefoongesprekken": bellen en gebeld worden;
- "Multimedia": toegang tot uw muziek;

- "Internettoegang": toegang tot delen van internetverbinding via Bluetooth® (zie het hoofdstuk "Systeeminstellingen" → 122);
- "SMS": verzenden en ontvangen van SMS;
- "Contact delen": toegang tot het telefoonboek en het oproeplogboek;
- ...

Opmerking: als de service is gemarkeerd, geeft dit aan dat deze geactiveerd is.



Als u de service "Internettoegang" gebruikt, kunt u om de gegevensoverdracht te versnellen ook de internetverbinding van uw telefoon gebruiken via "Toegangspunten en verbinding delen" WIFI (onder voorbehoud van kosten en beperkingen opgelegd door uw mobiele provider).

« Apparaat beheerder »



Apparaatbeheer wordt gebruikt om verbonden telefoonservices te beheren. Het is het beste om de

app "Apparaat beheerder" te gebruiken om deze services te beheren.

Selecteer in de "Apps" wereld, vervolgens "Apparaat beheerder", en vervolgens uw telefoon in de lijst met suggesties. Selecteer daarna de telefoonfuncties die u wilt activeren of deactiveren:

- « Telefoon » 1 ;
- "Muziek" 2 ;

EEN TELEFOON KOPPELEN EN AANSLUITEN

- app voor smartphone-replicatie **3**;
- de telefoon **4** ontkoppelen.

Opmerking:

- als het servicepictogram gemarkeerd is, geeft dit aan dat deze geactiveerd is;
- bij sommige telefoons kunnen de gegevens automatisch worden overgezet.

U kunt vervolgens toegang krijgen tot de "Apparaat beheerder" via het pictogram "Apparaat beheerder" dat beschikbaar is in de widget "Telefoon" van het "Begin-

scherm" wereld .

Een gekoppelde telefoon wijzigen

Selecteer vanuit "Apparaat beheerder" de services die u wilt verbinden met een andere telefoon die al is gekoppeld en in de apparatenlijst staat.

Let op: om een andere telefoon te verbinden, dient u eerst meerdere telefoons te hebben gekoppeld.

Een telefoon loskoppelen

Druk in de "Apps" wereld  en vervolgens "Apparaat beheerder"

op het gemarkeerde pictogram van de telefoonservice waarmee u de verbinding wilt verbreken:

- « Telefoon » **1** ;
- "Muziek" **2** ;
- app voor smartphone-replicatie **3**.

U kunt de telefoon ook loskoppelen via het menu "Bluetooth®": selecteer uw telefoon uit de lijst met "Gekoppelde apparaten" en druk vervolgens op "Verbinding verbreken".

Opmerking: als er een gesprek wordt gevoerd op het moment dat de telefoonverbinding wordt verbroken, wordt het gesprek automatisch doorgeschakeld naar uw telefoon.

GESPREKSBEHEER

Telefonische oproep

"Telefoon" wereld

Vanuit de "Telefoon" wereld



Opmerking: om een nummer bellen, moet de telefoon verbonden zijn met het multimediasysteem. Zie voor meer informatie 'Telefoonverbinding maken/verbreken' → 64.

Een nummer bellen

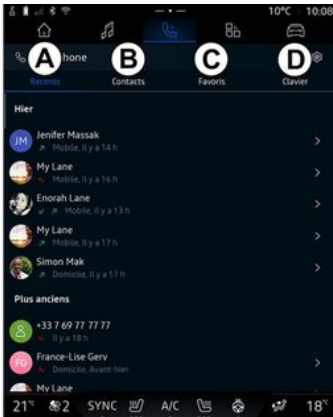

U kunt een gesprek tot stand brengen door:

- een nummer uit het oproeplogboek, door naar het tabblad "Recente oproepen" **A** te gaan;
- een contact in het telefoonboek via het menu "Contacten" **B**;
- een contact in de favorieten vanuit het menu "Favorieten" **C**;
- de toetsen van het toetsenblok vanuit het menu "Toetsenbord" **D**.

Scherm 'Verbinding actief'



1. Naam en telefoonnummer van contactpersoon
2. Duur van huidige oproep.
3. Huidig gesprek pauzeren
4. Oproep overzetten naar de telefoon.

5. Ophangen.

6. Toegang tot toetsenbord om een nummer te kiezen

7. De microfoon deactiveren/activeren.

Inkomend gesprek



GESPREKSBEHEER



Bij een inkomend gesprek wordt het scherm "Oproep ontvangen" weergegeven met de volgende informatie:

- de naam van de contactpersoon (als het nummer aanwezig is in uw telefoonlijst of in de lijst met favoriete nummers);
- het nummer van de beller (als het nummer niet in uw telefoonboek staat);
- "Privénummer" (als het nummer niet kan worden getoond).

"Opnemen"

Om een oproep te beantwoorden, drukt u op de knop **10** op het stuurwiel of de knop "Beantwoorden" **8**

op het scherm van het multimediasysteem.

Een oproep "Weigeren"

Om een inkomende oproep te weigeren, drukt u tweemaal op de knop **10** op het stuurwiel of drukt u op de knop "Weigeren" **9** op het scherm van het multimediasysteem.

de persoon die u belt wordt dan doorverbonden met de voicemail.

Tijdens een oproep



Tijdens een gesprek kunt u:

- Stel het volume in met behulp van de stuurkolomschakelaars of

met de volumetoetsen op het multimediascherm.

- beëindig een gesprek door te drukken op "Beëindigen" **5** of op toets **10** onder het stuurwiel;
- zet een oproep in de wacht door te drukken op toets **3**. Druk om het gesprek te hervatten opnieuw op knop **3**;
- zet de oproep over op de verbonden telefoon door op de knop "Overzetten naar telefoon" **4** te drukken;
- beantwoord een tweede oproep en wissel tussen twee oproepen door te drukken op **11**;

Opmerking:

- zodra u de tweede inkomende oproep beantwoordt, wordt de eerste oproep automatisch in de wacht gezet;
- tijdens een oproep kunt u wel een tweede oproep aannemen, maar u kunt niet zelf een tweede oproep starten;
- ga naar het digitale toetsenblok door op de knop "Toetsenbord" **6** te drukken;
- deactiveer/activeer uw microfoon door op de toets "Stil" **7** te drukken.

Tijdens een oproep kunt u de Weereld wijzigen zonder de huidige oproep te beëindigen.

GESPREKSBEHEER

Druk op de "Telefoon" wereld  om terug te keren.

Een oproep beëindigen

Om de lopende oproep te beëindigen, hangt u op door op de knop **10** op het stuurwiel of op de toets "Ophangen" **5** op het scherm van het multimediasysteem te drukken.

Telefoonboek



Om veiligheidsredenen mogen deze handelingen alleen uitgevoerd worden als de auto stilstaat.



Bepaalde functies zijn alleen beschikbaar terwijl de auto stilstaat.

Menu "Telefoonboek"



Druk in de "Telefoon" wereld  op het tabblad "Contacten" **B** om toegang te krijgen tot het telefoonboek van uw smartphone via het multimediasysteem.

Om het multimediasysteem telefoons met de "dual SIM" te laten beheren, configureert u uw telefoon zodanig dat het multimediasysteem toegang heeft tot het juiste telefoonboek op de telefoon.

1. Telefoon verbonden

2. Zoek een contact op naam of nummer.

3. Gedetailleerde contactinfo.

Opmerking: vanuit het scherm met gedetailleerde contactinfo kunt u een navigatieroute starten naar het opgeslagen adres, indien dat correct is ingevoerd.

4. Lijst van contactpersonen in de gekoppelde telefoon

Ophalen van het telefoonboek van de telefoon

Wanneer een telefoon wordt verbonden worden de contactpersonen automatisch gesynchroniseerd wanneer de handsfreeverbinding is ingeschakeld. Zie voor meer informatie 'Telefoonverbinding maken/verbreken' → **64**.

Opmerking: om via het multimediasysteem naar het telefoonboek te gaan, moet u gegevensdeling inschakelen op uw telefoon. Raadpleeg de paragraaf "Een telefoon koppelen, ontkoppelen" → **62** en de handleiding van uw telefoon.

GESPREKSBEHEER

Contacten "Favorieten"



Druk vanuit de "Telefoon" wereld



op het tabblad "Favorieten" **C** om toegang te krijgen die als favorieten op uw smartphone zijn opgeslagen of voeg deze handmatig toe vanuit de lijst "Contacten" in het multimediasysteem.

Een "Favorieten" contact toevoegen



Druk op "Voeg een favoriet toe" **5** om een contact toe te voegen aan de "Favorieten" lijst en volg dan de instructies op het multimedia-scherm.

U kunt ook een favoriet nummer voor het contact toevoegen door het sterretje **6** te selecteren.

Contacten zoeken

U kunt een contactpersoon zoeken door de naam of het telefoonnummer in te voeren.

Druk op het vergrootglas **2**. Voer enkele cijfers of letters van het ge-

wenste contact in met behulp van het digitale toetsenbord dat op het scherm verschijnt. Het telefoonboek toont een lijst met contactpersonen waarvan de naam begint met de eerste ingevoerde letter.

Vertrouwelijkheid

Er worden geen kopieën van uw contacten of persoonlijke gegevens opgeslagen in het multimediasysteem.

Met het oog op de vertrouwelijkheid, is alleen het opgehaalde telefoonboek zichtbaar die hoort bij de telefoon waarmee verbinding is.

Oproepgeschiedenis

Naar de geschiedenis "Recente oproepen" gaan

Druk vanuit de "Telefoon" wereld



op het tabblad "Recent" **A** om toegang te krijgen tot uw oproepgeschiedenis.

De oproepinfo wordt getoond van de meest recente tot de oudste oproep.

GESPREKSBEHEER

Menu "Recente oproepen"



1. Nummerlabel.
2. Naam of telefoonnummer van contact.
3. Tijd/datum van oproep
4. Toegang tot contactgegevens.
5. Uitgaande oproep (groene pijl omhoog).
6. Inkomende oproep (blauwe pijl omlaag).
7. Gemiste oproep (rode pijl).

Opmerking: afhankelijk van het multimediascherm is bepaalde informatie mogelijk niet beschikbaar.

Door de oproeplog bladeren

Veeg het scherm omhoog of omlaag om door de oproepenlijst te bladeren.

Bellen vanuit de oproeplog

Druk op naam of nummer van een contactpersoon om deze te bellen. Het nummer wordt automatisch gebeld.

Een nummer samenstellen



Om veiligheidsredenen mogen deze handelingen alleen uitgevoerd worden als de auto stilstaat.



1. Gezogen nummer
2. De nummers verwijderen.
3. Voorgestelde contactpersonen.
4. Bellen
5. Numerieke toetsenbord

Ga naar "Toetsenbord"

Druk vanuit de "Telefoon" wereld  op het tabblad "Toetsenbord" **D**.

Een nummer samenstellen en bellen

Kies vanuit het tabblad "Toetsenbord" **D** het nummer op het toet-

4

GESPREKSBEHEER

senblok **5** en druk vervolgens op knop **4** om te bellen.

Vanaf het moment van de eerste invoer stelt het multimediasysteem een lijst contactpersonen voor waarvan de telefoonnummers met de ingevoerde cijfers beginnen **3**.

4

Selecteer de contactpersoon die u wilt bellen en druk op knop **4** om te bellen.

Nummer invoeren met behulp van spraakcommando's

U kunt een nummer dicteren met de ingebouwde spraakcommando's van uw multimediasysteem. Om dit te doen, start u het spraakcommando en zegt u na de piep:

- "Bel" en dicteer het telefoonnummer dat u wilt bellen;

of

- "Bel" gevolgd door de naam van de contactpersoon die u wilt bellen.

Het multimediasysteem toont het opgegeven nummer en begint dit te bellen.

Opmerking: als uw contactpersoon meerdere telefoonnummers heeft (werk, thuis, mobiel enz.),

kunt u een keuze maken. Bijvoorbeeld: "Bel -Grégory - thuis".

Raadpleeg voor meer informatie over spraakbediening het hoofdstuk "Spraakherkenning gebruiken"

→ **26**.

SMS

i Afhankelijk van het merk en het model van uw telefoon werken bepaalde functies wellicht niet.



1. Naam/nummer van de zender van het bericht.
2. Ontvangsttijd;
3. Begin van bericht.

Opmerking: het bekijken van berichten is niet toegestaan tijdens het rijden.

Ga naar de "SMS"

Vanuit het meldingencentrum **A** kunt u via het multimediasysteem naar de op uw telefoon ontvangen SMS gaan.

Uw telefoon moet verbonden zijn met het handsfree telefoonsysteem. U moet ook het overzetten van berichten toestaan (via de instellingen van uw telefoon, afhankelijk van het model) om alle functies te kunnen gebruiken.

Opmerking: afhankelijk van het uitrustingsniveau kunnen alleen de SMS die tijdens het rijden zijn ontvangen door het multimediasysteem worden gelezen.

SMS-ontvangst

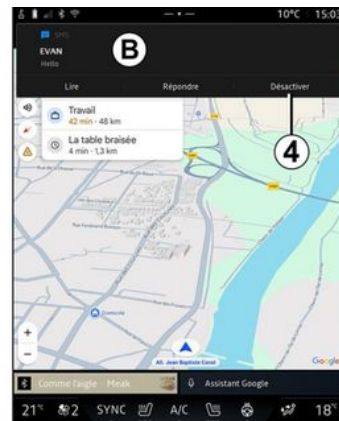

Het multimediasysteem informeert u dat er een nieuwe SMS is ontvangen, via een waarschuwing op **B** die wordt getoond in elk geopend menu.

U kunt het gesprek deactiveren en de meldingen stoppen door op de knop **4** te drukken.

Een nieuw bericht wordt na het koppelen en verbinden van de telefoon standaard in het multimediasysteem getoond.

Opmerking:

- u kunt ontvangen berichten alleen lezen indien de telefoon is ge-

SMS

koppeld aan en verbonden met het multimediasysteem;

– als de melding wordt verwijderd of het gesprek is uitgeschakeld, is het niet meer mogelijk om het bericht op het multimediasysteem te openen.

4 SMS lezen

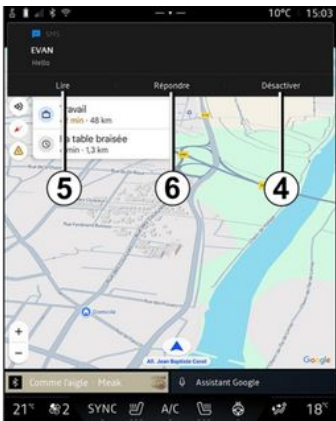

Met het multimediasysteem kunt u de SMS laten voorlezen door een spraaksynthesizer door op de knop "Afspelen" **5** te drukken en ze vervolgens beantwoorden.

U kunt het gesprek deactiveren en de meldingen stoppen door op de knop **4** te drukken.

Zeg om het voorlezen van de SMS te stoppen "Hey GoogleStop".

Reageren op SMS

Het multimediasysteem laat u alleen reageren op SMS via spraakherkenning, door op de knop "Antwoorden" **6** te drukken.

Raadpleeg voor meer informatie over spraakbediening het hoofdstuk "Spraakherkenning gebruiken" → 26.

INSTELLINGEN TELEFOON



Om veiligheidsredenen mogen deze handelingen alleen uitgevoerd worden als de auto stilstaat.



Deze functies zijn alleen beschikbaar terwijl de auto stilstaat.

Instellingen-menu

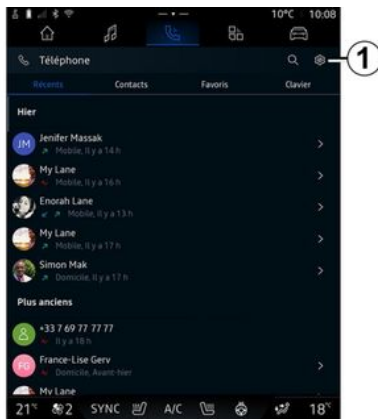

Druk met de telefoon aangesloten op het systeem vanuit de "Tele-

foon" wereld  op het picto-

gram "Instellingen"  1.

Via het menu "Instellingen" hebt u toegang tot de volgende instellingen:

- "Telefoon verbonden";
 - "Actieve oproep";
 - "Vertrouwelijkheid";
- "Beginscherm";
- "Contactlijst volgorde";
- « Apparaat beheerder » ;
- "Bluetooth®-instellingen".

"Beginscherm"

Deze instelling kan worden gebruikt om het rabblad te selecteren dat wordt weergegeven op het beginscherm van de "Telefoon"

wereld  :

- "Recent" (standaard);
- "Contactpersonen";
- « Favorieten » ;
- « Toetsenbord ».

"Contactlijst volgorde"

Deze instelling kan worden gebruikt om contactpersonen in alfabetische volgorde weer te geven, gecategoriseerd op:

- "Voornaam";
- « Naam ».

Opmerking: de selectie is pas actief nadat het multimediasysteem opnieuw is opgestart.

"Beltoon"



Druk in de "Voertuig" wereld

 op het menu "Instellingen" en vervolgens op "Geluid" om de volgende actie uit te voeren:

- het "Volume inkomende oproep" 2 aanpassen;
- het "Volume van de beltoon" aanpassen;
- de "Beltoon" 3 selecteren.

INSTELLINGEN TELEFOON

Zie de sectie "Systeeminstellingen"
→ **122** voor meer informatie.

DRAADLOZE OPLADER

Inductielaadzone

i Zorg vooral dat er geen voorwerpen (USB-stick, SD-kaart, startkaart, creditcard, sieraden, sleutel, munten enz.) in de inductie-oplaadzone **1** liggen terwijl uw telefoon wordt opgeladen. Verwijder magnetische kaarten of creditcards uit het telefoonhoesje voordat u de telefoon in de inductielaadzone **1** plaatst.

i Voorwerpen die achterblijven in de inductielaadzone **1** kunnen oververhit raken. Het is raadzaam om deze in de andere beschikbare opbergruimten te plaatsen. (dashboardkastje, opbergruimte achter de zonneplep enz.)



De inductielaadzone **1** kan worden gebruikt om een telefoon zonder een laadsnoer te laden.

De laadzone wordt aangeduid door:

- een bijbehorend symbool;
- en/of
- de oplaadstatus wordt automatisch op het scherm weergegeven zolang de telefoon zich in de daarvoor bestemde zone bevindt.

Opmerking: afhankelijk van de auto is zone **1** uitgerust met een magnetisch apparaat dat uw smartphone op zijn plaats houdt, op voorwaarde dat deze is uitgerust met magnetische technologie of met een compatibele (magneti-

sche) hoes. Dit systeem maakt een stabiele bevestiging mogelijk en optimaliseert het opladen van uw apparaat.

De locatie van de laadzone kan verschillen, afhankelijk van de auto. Raadpleeg de handleiding van de auto voor meer informatie.

Opmerking:

- inductieladen wordt gestart wanneer het contact wordt aangezet of wanneer de motor is gestart;
- zorg ervoor dat uw telefoon compatibel is met inductieladen;
- voor optimaal opladen verwijderd u bij voorkeur het beschermhoesje van de telefoon voordat u deze oplaadt;
- voor optimaal opladen moet het volledige oppervlak van de smartphone maximaal samenvallen met het oppervlak van het oplaadgebied en zo centraal mogelijk worden geplaatst.

Oplaadprocedure

Plaats uw telefoon in de inductie-oplaadzone **1**. Het opladen wordt automatisch gestart en de voortgang van het opladen **2** wordt weergegeven op het scherm.

DRAADLOZE OPLADER

Het opladen kan worden onderbroken als er een object wordt gedetecteerd in de inductielaadzone **1** of als de inductielaadzone **1** oververhit raakt. Zodra de temperatuur is gedaald, wordt het opladen van uw telefoon weldra hervat.

4

Voortgang opladen

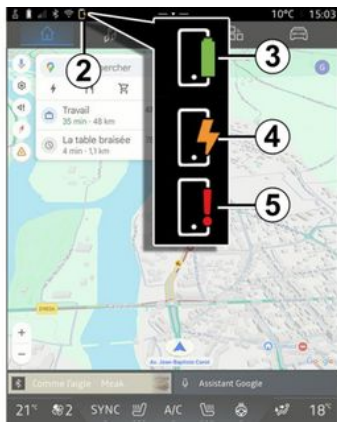

Het multimediasysteem informeert u over de oplaadstatus van uw telefoon **2**:

- opladen voltooid **3**;
- opladen actief **4**;
- voorwerp gedetecteerd in de oplaadzone/voorwerp oververhit/oplaadprocedure onderbroken **5**.

Opmerking: het multimediasysteem zal u informeren als de oplaadprocedure van de telefoon wordt onderbroken.

Afhankelijk van de uitrusting informeert een gekleurd indicatielampje in de buurt van de laadzone u ook over de laadstatus:

- groen wanneer het opladen is voltooid;
- geel wanneer de telefoon wordt opgeladen;
- knippert geel wanneer een metaal voorwerp wordt gedetecteerd in het inductielaadgebied;
- geen licht (geel of groen) en een melding op het multimediascherm, wanneer de temperatuur van de oplaadzone te hoog is.

ANDROID AUTO™ , CARPLAY™

Smartphone-replicatie

 Als u de "Android Auto™"-app of de "CarPlay™"-service gebruikt, maakt u gebruik van de internetverbinding van uw smartphone (onder voorbehoud van kosten en beperkingen opgelegd door uw mobiele provider).

 De "Android Auto™"-app en de "CarPlay™"-functies kunnen variëren afhankelijk van het merk en model van uw smartphone. Zie voor meer informatie de website van de fabrikant (als die er is).

Android Auto™ 

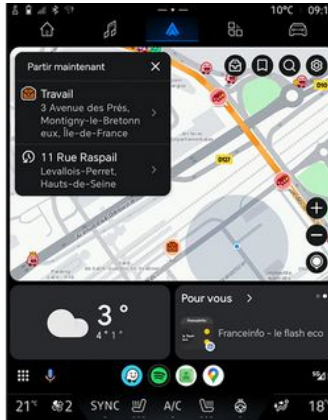

CarPlay™ 

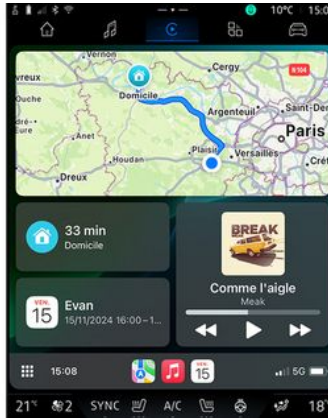

Met deze functie kunt u uw smartphone repliceren om sommige apps en functies op het scherm van het multimediasysteem te gebruiken, via:

- « Android Auto™ »  ;

- « CarPlay™ » .

Opmerking: als u "Android Auto™" of "CarPlay™" gebruikt, hebt u toegang tot de navigatie- en muziekapps op uw smartphone.

Deze applicaties vervangen soortgelijke applicaties die in het multimediasysteem zijn geïntegreerd en die al actief zijn.

Er kan slechts één navigatiesysteem worden gebruikt naast

- « Android Auto™ » ;
- « CarPlay™ » ;
- dat wat is opgenomen in uw multimediasysteem.

Opmerking: als u de "Android Auto™" app of de "CarPlay™" service gebruikt, worden bepaalde functies in uw multimediasysteem op de achtergrond uitgevoerd. Als u bijvoorbeeld Android Auto™ of CarPlay™ start en de navigatie op uw smartphone gebruikt terwijl de radio van het multimediasysteem

ANDROID AUTO™ , CARPLAY™

is ingeschakeld, blijft de radio werken.

presentatie Android Auto™



"Android Auto™" is een app waarmee u uw smartphone kunt kopiëren op het scherm van uw mediasysteem.

Opmerking:

- de app "Android Auto™" werkt alleen als uw smartphone is verbonden met de USB-poort van uw auto of draadloos via Bluetooth® om automatische WIFI-verbinding met uw systeem mogelijk te maken;
- het is raadzaam om USB-kabels te gebruiken die worden aanbevo-

len door de telefoonfabrikant om ervoor te zorgen dat de app correct werkt.

Eerste gebruik

Als u dat al niet hebt gedaan, download en installeer dan de applicatie "Android Auto™" via het compatibele downloadplatform voor applicaties op uw smartphone.

Verbind uw smartphone met de USB-poort van uw mediasysteem of sluit hem aan via Bluetooth® om automatisch de WIFI-verbinding te starten.

Accepteer de verzoeken op uw smartphone zodat u de applicatie kunt gebruiken.

Opmerking: u kunt de compatibiliteit en de Android-versie van de smartphone controleren via de service "Android Auto™"; raadpleeg de Google documentatie.

Het mediasysteem stelt voor dat u de service "Android Auto™" gebruikt.

De app wordt gestart op het mediasysteem en is te zien in de zone A. Smartphone-replicatie vervangt de "Telefoon" wereld

 en het pictogram  1 verschijnt.

Als de hierboven beschreven procedure mislukt, herhaalt u de handeling.

Nadat replicatie van de smartphone een keer is gebruikt, wordt dit automatisch gestart voor verdere sessies.

U kunt vanuit de "Apps" wereld

, en vervolgens "Apparaat beheerder", de replicatiefunctie van de smartphone activeren of deactiveren door te drukken op het "Android Auto™" replicatiepictogram .

Replicatie afsluiten

Om "Android Auto™" draadloze replicatie af te sluiten:

- druk op "Automodus verlaten" op het meldings scherm van uw smartphone;
- de replicatiefunctie van de smartphone deactiveren door te drukken op het "Android Auto™"-

replicatiepictogram  of de

service "Telefoon"  te activeren vanaf de "Apparaat beheer-

ANDROID AUTO™ , CARPLAY™

der". Deze actie, uitgevoerd vanaf de "Apparaat beheerder" brengt automatisch telefoongesprekken en audiobeheer Bluetooth® over naar de meest recent verbonden apparaten;

- selecteer de app van de merkdealer uit de smartphone-replicatie-apps.

presentatieCarPlay™



"CarPlay™" is een ingebouwde service op uw smartphone waarmee u bepaalde apps op uw telefoon kunt gebruiken via het scherm van uw multimediasysteem.

Opmerking:

- De "CarPlay™"-service werkt alleen als de SIRI-service is geactiveerd als de microfoon van uw auto is ingeschakeld en als uw smartphone is verbonden met de USB-poort van uw auto of draadloos via Bluetooth® om automatische verbinding met uw systeem via WIFI in te schakelen;

- het is raadzaam om USB-kabels te gebruiken die worden aanbevolen door de telefoonfabrikant om ervoor te zorgen dat de app correct werkt.

Eerste gebruik

Verbind uw smartphone met de USB-poort van uw multimediasysteem of maak verbinding via Bluetooth® om automatische WIFI-verbinding met uw systeem in te schakelen.

Het multimediasysteem stelt het volgende voor:

- de verbinding en het delen van gegevens autoriseren;
- automatisch verbinding maken met de service "CarPlay™" voor toekomstige sessies.

Opmerking: als u niet toestaat dat het multimediasysteem deze keuzes onthoudt, wordt er bij elke start een herinneringsbericht weergegeven.

Accepteer de verzoeken op uw smartphone zodat u de applicatie kunt gebruiken.

De service wordt gestart op het multimediasysteem en is te zien in de zone **B**. Smartphone-replicatie vervangt de "Telefoon" wereld



verschijnt.

Als de hierboven beschreven procedure mislukt, herhaalt u de handeling.

U kunt vanuit de "Apps" wereld



, en vervolgens "Apparaat beheerder", de replicatiefunctie van de smartphone activeren of deactiveren door te drukken op het "CarPlay™" replicatiepictogram



Replicatie afsluiten

Om "CarPlay™" draadloze replicatie af te sluiten:

- de WIFI op uw smartphone uitschakelen;
- de replicatiefunctie van de smartphone deactiveren door te drukken op het "CarPlay™"-repli-

catiepictogram  of de service

ANDROID AUTO™ , CARPLAY™

"Telefoon"  te activeren vanaf de "Apparaat beheerder". Deze actie, uitgevoerd vanaf de "Apparaat beheerder" brengt automatisch telefoongesprekken en audiobeheer Bluetooth® over naar de meest recent verbonden apparaat;
- selecteer de app van de erkende dealer uit de smartphone-replicatie-apps.

5

Stemherkenning



Houd de knop **3** ingedrukt voor in- of uitschakelen van de spraakherkenningsfunctie van uw smartphone voor het bedienen van bepaalde apps en functies.

Zie de sectie "De spraakherkenning gebruiken" voor meer informatie ➔ 26.

Android Auto™

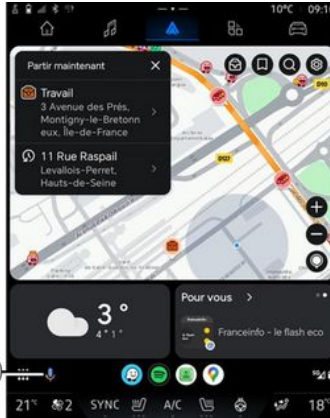

Met behulp van "Android Auto™"-replicatie kunt u ook sommige functies op uw smartphone bedienen:

- door te drukken op de knop voor spraakherkenning **4**;
- door het spraakcommando "Hey Google" uit te spreken.

CarPlay™



Met behulp van "CarPlay™"-replicatie kunt u ook sommige functies op uw smartphone bedienen:

- door de knop **5** ingedrukt te houden;
- door het spraakcommando "Hé, Siri" uit te spreken, als de microfoon van de auto is geactiveerd **6**.

APPBEHEER

"Apps" wereld



Voer deze aanpassingen uitsluitend uit als de auto stilstaat.



Sommige instellingen zijn alleen beschikbaar als de auto stilstaat.

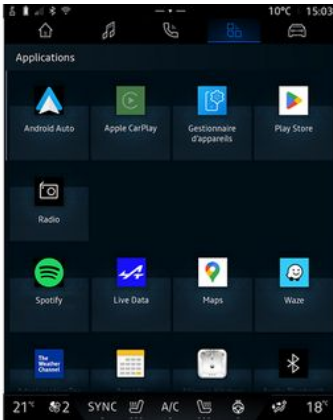

Vanuit de "Apps" wereld  1, hebt u toegang tot:

- de apps die in uw multimediasysteem zijn geïnstalleerd;
- smartphone-replicatie;
- "Apparaat beheerder";
- de "Google Play Store";
- ...

Opmerking: sommige diensten zijn gratis beschikbaar tijdens de proefperiode.

Nieuwe apps kunt u downloaden met behulp van de "Google Play Store"-app.

Apps-menu

U kunt de apps openen die in uw multimediasysteem zijn geïnstalleerd.

De twee eerste regels zijn bedoeld voor apps die standaard vooraf zijn geïnstalleerd.

Alle andere apps die zijn gedownload in de "Google Play Store" worden in alfabetische volgorde weergegeven.

Als de app niet beschikbaar is, wordt deze niet weergegeven.

Druk op de app om deze te openen.

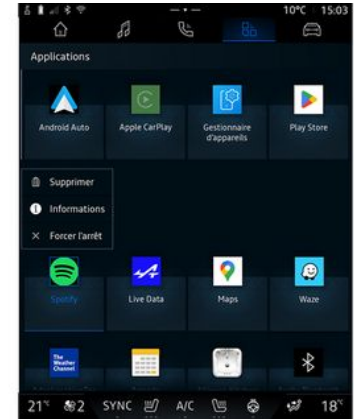

Door de app ingedrukt te houden, kunt u:

- "Verwijderen" de app **2**;
- informatie openen over de app **3** (versie, geldigheid of aanmaakdatum, titel, enz.);
- de app afsluiten **4**.

Opmerking: alleen apps geïnstalleerd via de "Google Play Store" kunnen worden verwijderd.

"Apps" instellingen

U kunt de "Apps" informatie en instellingen openen in het menu "Instellingen" beschikbaar via:

- de "Apps" wereld , kies vervolgens de app "Instellingen";

APPBEHEER

- de "Voertuig" wereld  en vervolgens "Instellingen";
- het meldingscentrum, het pictogram "Instellingen" .

Locatie van de "Apps"

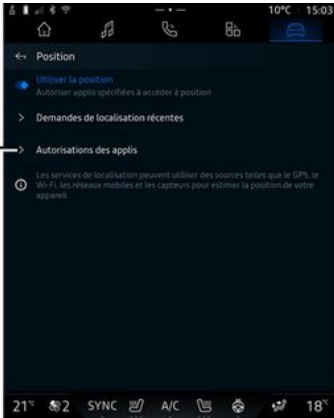

Via het menu "Instellingen" selecteert u "Locatie" en vervolgens "App-machtigingen" **5** om de locatiemachtigingen voor de apps die op uw multimediasysteem zijn geïnstalleerd te configureren.

"Apps"

Via het menu "Instellingen" en vervolgens "Apps en meldingen" hebt

u toegang tot informatie en instellingen voor de "Apps" die op uw multimediasysteem zijn geïnstalleerd:

- recent geopende apps;
- Informatie over apps;
- "Autorisatiebeheer";
- "Standaard apps";
- "Ongebruikte apps";
- "Speciale toegangsrechten voor apps".

Informatie over apps

U krijgt informatie te zien over alle apps die aanwezig zijn in uw multimediasysteem:

- titel van apps;
- "apps verwijderen";
- apps geforceerd stoppen
- meldingen in-/uitschakelen;
- app-machtigingen;
- opslagruimte en app-cache;
- prioriteit voor app-prestaties;
- versie van apps;
- ...

"Autorisatiebeheer";

U beheert de autorisaties voor de apps die in uw multimediasysteem staan.

"Standaard apps"

U hebt toegang tot de standaard apps die worden gebruikt voor:

- hulp;
- het navigatiesysteem;
- de SMS;
- de telefoon;
- het beginscherm;
- ...

U kunt ook het openen van de toegangskoppelingen voor apps configureren.

"Ongebruikte apps"

U krijgt een lijst met apps die langer dan zes maanden niet zijn gebruikt.

Als u een app een paar maanden niet gebruikt:

- worden machtigingen verwijderd om uw gegevens te beschermen;
- worden meldingen uitgeschakeld om de batterij te sparen;
- worden tijdelijke bestanden verwijderd om ruimte vrij te maken.

Opmerking: om machtigingen en meldingen opnieuw in te schakelen, opent u de app.

APPBEHEER

"Speciale toegangsrechten voor apps"

U kunt de specifieke toegangsrechten voor apps activeren/deactiveren die worden gebruikt voor:

- "De systeeminstellingen wijzigen";
- "Toegang tot meldingen";
- "Toegang tot premium SMS ";
- "Toegang tot gebruikersinformatie";
- "WIFI regeling".

Introductie



De app My Alpine gebruikt de internetverbinding van uw telefoon (hierbij gelden de kosten en beperkingen opgelegd door uw mobiele provider).

Uw My Alpine-klantaccount is toegankelijk door de app "My Alpine" te downloaden naar uw smartphone.

Opmerking:

- de app "My Alpine" ondergaat een continue ontwikkeling. Maak regelmatig verbinding om uw account uit te breiden met nieuwe functies;
- Vraag bij een merkdealer informatie over compatibele telefoon-toestellen.
- Raadpleeg voor meer informatie een erkende dealer.

Via uw "My Alpine" klantaccount kunt u met uw voertuig communiceren en informatie verkrijgen:

- uw voertuiginformatie bekijken;

- toegang krijgen tot de geschiedenis en kalender van uw interviews en een afspraak maken;
- de plaats vinden waar de auto geparkeerd staat;
- de claxon en lampen van uw auto op afstand activeren;
- uw contracten en service bekijken en beheren;
- raadpleeg de gebruikershandleidingen;
- een merkdealer in de buurt zoeken;
- ...

Opmerking:

- bepaalde functies zijn afhankelijk van de voertuiguitrusting, abonnement op servicecontracten en de wetten in het land;
- sommige functies zijn alleen bereikbaar via uw smartphone via de My Alpine-app;
- de services moeten worden geactiveerd om afstandsbediening van de auto mogelijk te maken. Zie de paragraaf "Services activeren" → 12.

Verbonden services in "My Alpine"

Voor elektrische auto's

U kunt profijt hebben van de verbonden services in uw "My Alpine"-app, zoals:

- controle van accuniveau en laadstatus;
- laadprogrammering;
- airco of verwarming starten/programmeren;
- open de "Mobilize charge pass" (betaalmethode oplaadstation);
- zoeken naar beschikbare laadpalen in de buurt;
- een route plannen, waarbij de oplaadpunten langs deze route worden aangeduid;
- ...

Opmerking: de instellingen voor het laden, de airconditioning en de verwarming zijn alleen beschikbaar bij sommige auto's. Raadpleeg voor meer informatie een erkende dealer.

Aanmaken van een "My Alpine"-gebruikersaccount.

Om toegang te krijgen tot de "My Alpine"-functies moet u een gebruikersaccount aanmaken via de website of de app "My Alpine".

Via de website:

- selecteer "Account aanmaken" op de startpagina;

MY ALPINE

- voer de benodigde informatie in om de account aan te maken.

Via de app:

- selecteer "Aanmelden" in het hoofdmenu van de applicatie;
- voer de benodigde informatie in om de account aan te maken.

Er wordt een bevestigingsmail naar het eerder opgegeven e-mailadres gestuurd.

Klik op de link in de bevestigingsmail om het aanmaken van uw My Alpine-account te voltooien.

Opmerking: u kunt dezelfde gebruikersnaam en hetzelfde wachtwoord gebruiken om in te loggen op uw webgebruikersaccount.

Synchroniseren van uw My Alpine-account met uw auto

Om de "My Alpine" -applicatie te kunnen gebruiken en te communiceren met uw auto, moet u de "My Alpine"-applicatie synchroniseren met uw auto. Synchronisatie gebeurt automatisch wanneer u de app start.

Opmerking:

- Als u de app "My Alpine" met uw auto wilt synchroniseren, moet u in uw auto zitten met ingeschakeld multimediasysteem en geparkeerd

staan in een gebied met netwerkdekking;

- de verbinding met het "My Alpine" account is alleen beschikbaar vanuit het beheerdersprofiel;
- als uw "My Alpine" app niet is gesynchroniseerd met uw auto, hebt u geen toegang tot uw servicecontracten.



Vanuit het meldingencentrum, dat geopend kan worden door te drukken op **1**, selecteert u uw "Profiel", "My Alpine-account" en volgt u dan de instructies op het scherm van het multimediasysteem.

Zodra uw "My Alpine"-account is gekoppeld aan het multimediasys-

teem, gebeurt de synchronisatie automatisch.

Registreer uw voertuig in uw My Alpine-account

Als u uw "My Alpine" account al hebt gesynchroniseerd met uw auto, wordt de registratie automatisch gedaan.

U kunt uw auto ook registreren in uw "My Alpine" account door op "Een voertuig toevoegen" te klikken en het VIN (voertuigidentificatienummer) of kenteken van uw auto handmatig toe te voegen of door het te scannen.

Een service verlengen

Om een van uw services te verlengen als deze gaat verlopen, gaat u naar uw My Alpine-account en selecteert u "Mijn services".

Klik op "Verlengen" en volg de instructies.

5

UITLEENEN EN AFSTAND DOEN VAN VOERTUIGEN

Juridische informatie

Wanneer u uw auto uitleent, bent u verplicht (volgens de algemene verkoopvoorwaarden van de aangesloten diensten) om de personen aan wie u uw auto uitleent, te informeren dat de auto verbonden kan zijn en persoonlijke informatie kan verzamelen, zoals de autolocatie.

Gegevens verzamelen

Voor de werking van de aangesloten services, verzamelt uw auto gegevens die met name betrekking hebben op de positie van de auto en de werkingsstatus. Deze gegevens zijn persoonsgebonden. Deze gegevens worden vertrouwelijk verwerkt, met toestemming van de gebruiker van de auto, in overeenstemming met de geldende voorschriften op het gebied van gegevensbescherming.

Het verzamelen van autogegevens kan tijdelijk worden stopgezet. Hiertoe selecteert u, met de auto gestart en het venster "Veiligheid en vertrouwelijkheid" op het centrale scherm, de optie OFF om het verzamelen van gegevens op te schorten.

De services zijn niet langer beschikbaar, behalve de verplichte functies of de veiligheidsfuncties voor automatische noodoproep na een ongeluk.

Persoonlijke informatie verwijderen

Wanneer u de auto afstaat (bijvoorbeeld bij doorverkoop of verkoop) is het essentieel om alle opgeslagen persoonsgegevens te verwijderen, ongeacht of deze in de auto zijn opgeslagen of gekoppeld aan online diensten.

Reset het boordsysteem en verwijder de auto uit uw "My Alpine"-account om alle persoonlijke gegevens te wissen.

Een auto verwijderen uit uw "My Alpine"-account

Wanneer u afstand doet van uw auto, is het ook noodzakelijk om deze uit uw "My Alpine" account te verwijderen.

Maak verbinding met uw "My Alpine"-account en verwijder de auto.

Afstand doen van auto

Bij het afstand doen van het voertuig moet u de nieuwe koper informeren dat dit voertuig is aange-

sloten en persoonlijke gegevens verzamelt, zoals de locatie van het voertuig.

Resetten van het systeem

Wanneer u afstand doet van de auto, moet het systeem worden gereset. Om dit te doen, schakelt u het multimediasysteem van uw auto in.

Selecteer vanuit de "Voertuig" we-

reld  , "Instellingen", "Systeem", "Opties resetten" en vervolgens "Herstel fabrieksinstellingen" (gegevens verwijderen).

Opmerking: het is alleen mogelijk het systeem te resetten vanuit het beheerdersprofiel. Bij het resetten van het systeem worden geïnstalleerde apps verwijderd.

RIJHULPSYSTEMEN

Rijondersteuning-menu



Deze functies bieden extra hulp aan de bestuurder.

Deze functies kunnen dus nooit de waakzaamheid en de verantwoordelijkheid van de bestuurder vervangen (de bestuurder moet te allen tijde klaar zijn om te remmen).



Voer deze aanpassingen uitsluitend uit als de auto stilstaat.



Sommige rijhulpdiensten zijn alleen beschikbaar via een abonnement en toegankelijk gedurende een bepaalde periode. U kunt de abonnementsperiode verlengen via de website: www.my.alpinecars.fr



Sommige instellingen moeten worden gewijzigd terwijl de motor loopt, om ze te kunnen opslaan in het multimediasysteem.

Introductie

De auto is uitgerust met rijhulpmiddelen die extra ondersteuning bieden bij het besturen van uw auto.

Raadpleeg de handleiding van de auto voor meer informatie.

Opmerking: sommige "Rijondersteuning" instellingen zijn alleen beschikbaar als de auto stilstaat.

Open de "Rijondersteuning"

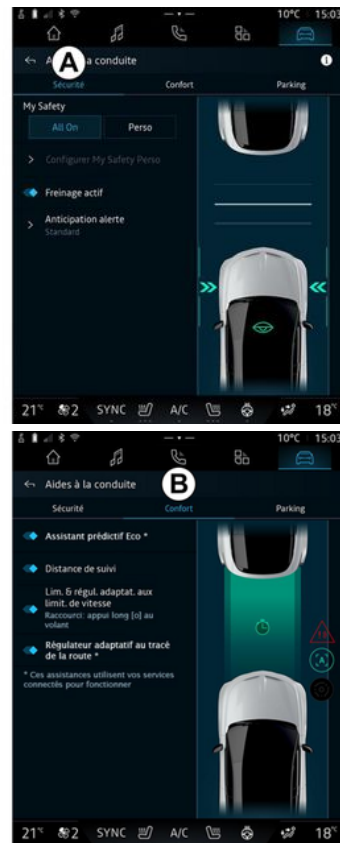

RIJHULPSYSTEMEN

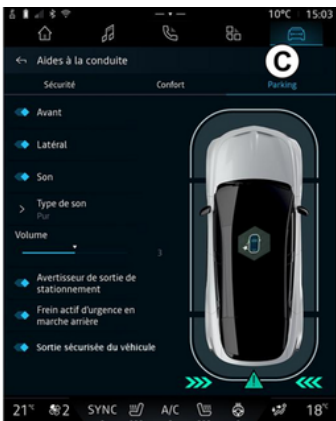

6

Selecteer vanuit de "Voertuig" we-

reld  de optie "Rijondersteuning" en vervolgens op het tabblad "Beveiliging" **A** voor veiligheidsgerelateerde rijhulpsystemen of het tabblad "Comfort" **B** voor comfortgerelateerde rijhulpsystemen.

Het tabblad "Parkeren" **C** is bedoeld voor parkeerhulpen.

Voor meer informatie over het tabblad "Parkeren" **C** verwijzen wij u naar het hoofdstuk "Parkeerhulpmiddelen") ➔ 94.

« Beveiliging »

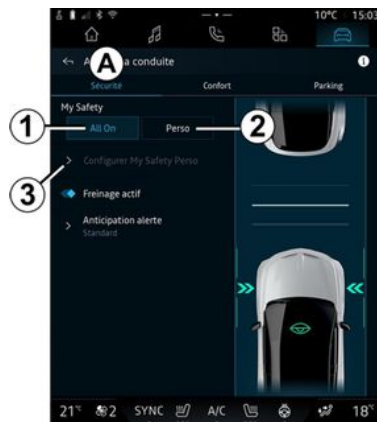

Vanuit het tabblad "Beveiliging" **A**, kunt u (afhankelijk van de uitrusting) veiligheidsgerelateerde rijhulpmiddelen activeren/deactiveren en/of instellen:

- "My Safety";
 - "Alles aan" **1**;
 - « Perso » **2** ;
- « Actief remmen » ;
 - « Voorspellende waarschuwing » ;
- ...



Als de knop voor in-/uitschakelen is gemarkeerd, is de functie actief.

« My Safety »

"Alles aan" **1**

Met de functie "My Safety" kan een aantal rijhulpsystemen tegelijkertijd worden in- of uitgeschakeld.

U kunt de functie "My Safety" configureren door de set rijhulpsystemen te wijzigen die gelijktijdig vanaf "Configuratie My Safety Perso" **3** kunnen worden gedeactiveerd.

Als "Alles aan" My Safety is geactiveerd, worden de in de modus beschikbare rijhulpmiddelen geactiveerd. Deze modus is standaard geactiveerd telkens wanneer de auto wordt gestart.

De functie "Alles aan" My Safety kan ook worden geactiveerd door

eenmaal op de knop  van uw auto te drukken.

Raadpleeg voor meer informatie

over de knop  het hoofdstuk

RIJHULPSYSTEMEN

"My Safety" in het instructieboekje van uw auto.

« Perso » 2

Wanneer de modus My Safety "Perso" is geactiveerd, worden de veiligheidshulpmiddelen ingeschakeld die u eerder hebt geconfigureerd en aangepast vanuit "Configuratie My Safety Perso" 3.

De functie My Safety "Perso" kan ook worden geactiveerd door

tweemaal op de knop  van uw auto te drukken.

Raadpleeg voor meer informatie

over de knop  het hoofdstuk "My Safety" in het instructieboekje van uw auto.

« Configuratie My Safety Perso » 3



Vanuit dit menu kunt u de rijhulpmiddelen activeren en/of configureren (beschikbaarheid afhankelijk van de uitrusting) die u wilt gebruiken wanneer u de modus My Safety "Perso" activeert:

- « Overspeed hoorbare waarschuwing » ;
- « Geluid bij verandering van begrenzing » ;
- « Voorkomen van het verlaten van de rijstrook » ;
- « Interventie met onderbroken streep » ;
 - « Verandering van rijstrook anticipatie » ;
 - « Trilintensiteit » ;

- "Noodpreventie bij verlaten van rijstrook";
- "Vermoeidheidswaarschuwing";
- "waarschuwing voor afleiding";
- "Noodstop-assistent";
- ...

« Overspeed hoorbare waarschuwing »

Deze functie waarschuwt de bestuurder met een geluidssignaal wanneer de auto de toegestane snelheidslimiet overschrijdt.

« Geluid bij verandering van begrenzing »

Deze functie waarschuwt de bestuurder door een geluidssignaal wanneer de snelheidslimiet verandert.

« Voorkomen van het verlaten van de rijstrook »

Deze functie maakt trillingen op het stuurwiel mogelijk (of gebruikt een geluidssignaal, afhankelijk van de uitrusting) om de bestuurder te waarschuwen als de auto van de rijstrook afwijkt en een streep (continu of onderbroken) overschrijdt zonder dat de richtingaanwijzers zijn geactiveerd.

RIJHULPSYSTEMEN

Raadpleeg voor meer informatie het hoofdstuk "Waarschuwing bij verlaten rijstrook" in de gebruikershandleiding van de auto.

« Interventie met onderbroken streep »

Deze functie corrigeert de koers van de auto wanneer deze van de rijstrook afwijkt en een onderbroken streep overschrijdt zonder dat de richtingaanwijzers zijn geactiveerd, als er een onmiddellijk risico op een botsing bestaat (zoals het risico dat een ander voertuig wordt geraakt bij het wisselen van rijstrook zonder de richtingaanwijzers te activeren).

U kunt de gewenste gevoeligheid van het systeem kiezen, "Verandering van rijstrook anticipatie":

- « Vroeg » ;
- « Standaard » ;
- « Laat ».

U kunt ook de gewenste trillingssterkte instellen, "Trilintensiteit":

- « Laag » ;
- « Standaard » ;
- « Hoog ».

"Noodpreventie verlaten rijstrook"

Deze functie waarschuwt de bestuurder door trillingen op het stuurwiel (of een geluidssignaal, afhankelijk van de uitrusting) wanneer de auto van de rijstrook afwijkt en de streep (continu of onderbroken) overschrijdt zonder dat de richtingaanwijzers zijn geactiveerd, als er een risico op botsing bestaat (zoals het risico om een ander voertuig te raken bij het wisselen van rijstrook zonder dat de richtingaanwijzers zijn geactiveerd).

Raadpleeg voor meer informatie het hoofdstuk "Waarschuwing bij verlaten rijstrook" in de gebruikershandleiding van de auto.

"Vermoeidheidswaarschuwing"

Deze functie analyseert het gezicht van de bestuurder via een camera en waarschuwt bij detectie van slaperigheid.

Raadpleeg voor meer informatie het gedeelte "Extra rijhulpfuncties" in het instructieboekje van de auto.

"Waarschuwing voor afleiding"

Deze functie analyseert het gezicht van de bestuurder via een ca-

mera en waarschuwt bij detectie van verstrooiing.

Raadpleeg voor meer informatie het gedeelte "Extra rijhulpfuncties" in het instructieboekje van de auto.

"Noodstop-assistent"

Deze functie helpt om de auto tot stilstand te brengen wanneer de bestuurder niet meer in staat is om veilig te rijden.

Eenmaal geactiveerd, wordt de auto in zijn rijstrook gehouden en zal deze veilig vertragen tot een volledige stilstand in de eigen rijstrook.

Als u deze functie wilt activeren, moet u ten minste een van de volgende twee functies inschakelen:

- "Vermoeidheidswaarschuwing";
- "Waarschuwing voor afleiding".

Raadpleeg voor meer informatie het hoofdstuk "Noodstopassistent" in de gebruikershandleiding van uw auto.

« Actief remmen »

Via dit menu kunt u de functie "Actief remmen" activeren/deactiveren. U kunt ook de gevoeligheid van de waarschuwingstrigger kiezen door te drukken op "Voorspelende waarschuwing":

RIJHULPSYSTEMEN

- « Vroeg » ;
- « Standaard » ;
- « Laat ».

Raadpleeg voor meer informatie het hoofdstuk "Geavanceerde veiligheid" in het instructieboekje.

« Comfort »

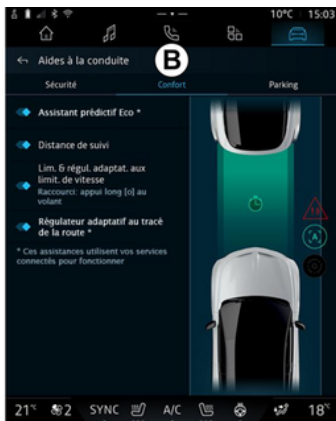

Vanuit het tabblad "Comfort" **B**, kunt u comfortgerelateerde rijhulpmiddelen activeren/deactiveren en/of instellen:

- « Eco voorspellende assistent * » ;
- « Afstand volgen » ;
- "Adaptieve snelheidsbegrenzer" of "Adaptieve snelheidsbe-

grenzer en regelaar *", afhankelijk van de uitrusting;

- « Contextuele adaptieve cruise-control * » ;
- ...

Opmerking: als de knop voor in-/uitschakelen is gemarkeerd, is de functie actief.

« Eco voorspellende assistent * »

Deze functie adviseert de bestuurder wanneer deze de voet van het gaspedaal moet halen, rekening houdend met een toekomstige gebeurtenis (zoals een bocht, rotonde, enz.) om te laat remmen te voorkomen en te profiteren van de massa traagheid van de auto om het energieverbruik te beperken en het rijbereik te vergroten.

« Afstand volgen »

Deze functie waarschuwt de bestuurder als hij of zij een ander voertuig te dicht nadert.

Raadpleeg voor meer informatie de paragraaf "Waarschuwing veiligheidsafstand" in de gebruikershandleiding van de auto.

"Adaptieve snelheidsbegrenzer" of "Adaptieve snelheidsbegrenzer en regelaar *"

(afhankelijk van de uitrusting)

Met deze functie kunt u de snelheid van uw auto beperken en regelen op basis van de wegomstandigheden.

Voor meer informatie verwijzen wij u naar de "Stop and Go adaptieve snelheidsregelaar" en "Verkeersborddetectie" in het instructieboekje bij de auto.

« Contextuele adaptieve cruisecontrol * »

Met deze functie kunt u de snelheid van uw auto regelen op basis van het ontwerp van de weg (zoals. rotonde, bocht, enz.).

Voor meer informatie verwijzen wij u naar de paragraaf "Stop and Go Adaptieve cruise control" in de gebruikershandleiding van de auto.

PARKEERHULP

Introductie



Deze functies bieden extra hulp aan de bestuurder.

Deze functies kunnen dus nooit de waakzaamheid en de verantwoordelijkheid van de bestuurder vervangen (de bestuurder moet te allen tijde klaar zijn om te remmen).



Tijdens het manoeuvreren kan het stuurwiel snel draaien; steek uw handen niet door de spaken en let erop dat er niets in vast komt te zitten.



Voer deze aanpassingen uitsluitend uit als de auto stilstaat.

Het voertuig is uitgerust met parkeerhulpmiddelen voor extra hulp bij parkeer manoeuvres.

Afhankelijk van de uitrusting drukt u vanuit de "Voertuig" wereld



op het menu "Rijondersteuning" en vervolgens op het tabblad "Parkeren" om het menu Parkeerhulp te openen.

Raadpleeg de handleiding van de auto voor meer informatie.

Parkeren-menu

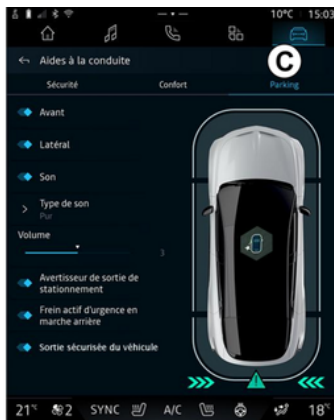

Druk vanuit de "Voertuig" wereld



op het menu "Rijondersteuning" en vervolgens op het tabblad "Parkeren" C. Dit menu bevat de instellingen voor Parkeerhulp. Zie voor meer informatie de

paragraaf "Parkeerhulp" in het instructieboekje van uw auto.



1. « Voorzijde ».
2. « Zijkant ».
3. « Geluid ».
4. « Geluidstype ».
5. « Volume ».
6. « Waarschuwing bij het achteruit uitparkeren ».
7. « Actieve Noodrem achter ».
8. « Veilige uitstap voor inzittenden ».

"Parkeerhulp" detectiezones

U kunt de volgende parkeerhulpzones activeren of deactiveren:

PARKEERHULP

- « Voorzijde » 1 ;
- « Zijkant » 2.

« Geluid » 3

Druk op "Geluid" 3 om de geluidsignalen van de Parkeerhulp in of uit te schakelen.

U kunt de volgende instellingen wijzigen:

- "Geluidstype" 4: kies het type waarschuwingsgeluid uit de aangeboden waarschuwingen;
- "Volume": regel het geluidsvolume voor obstakeldetectie met de balk "Volume" 5.

« Waarschuwing bij het achteruit uitparkeren » 6

De "Waarschuwing bij het achteruit uitparkeren" functie 6 detecteert obstakels wanneer deze de zijkant van de auto van achteren naderen.

Deze werkt wanneer de achteruitversnelling is ingeschakeld en de auto stilstaat of langzaam rijdt.

U wordt gewaarschuwd voor naderende obstakels door een onderbroken geluidssignaal, een melding op het multimediascherm en een lichtsignaal op de achteruitkijkspiegel.

Opmerking: stilstaande obstakels worden niet gedetecteerd.

Raadpleeg voor meer informatie over de functie "Waarschuwing bij het achteruit uitparkeren" de paragraaf over "Waarschuwing bij het achteruit uitparkeren" in het instructieboekje van uw auto.

« Actieve Noodrem achter » 7

Wanneer de achteruitversnelling is ingeschakeld, detecteert de "Actieve Noodrem achter" 7 stilstaande obstakels achter uw auto.

Raadpleeg voor meer informatie over de functie "Actieve Noodrem achter" de paragraaf over "Actieve Noodrem achter" in het instructieboekje van uw auto.

« Veilige uitstap voor inzittenden » 8

De waarschuwing "Veilige uitstap voor inzittenden" 8 detecteert een potentieel gevaar en waarschuwt de bestuurder en/of passagiers als zij een portier openen als de auto stilstaat.

Deze functie wordt geactiveerd wanneer de auto geparkeerd staat.

Als een obstakel de auto nadert, wordt er een waarschuwing weer-

gegeven op het instrumentenpaneel, verschijnt er een lichtsignaal op de buitenspiegels en in de portieren en klinkt er een pieptoon.

Opmerking: stilstaande obstakels en voetgangers worden niet gedetecteerd.

Raadpleeg voor meer informatie over de functie "Veilige uitstap voor inzittenden" het hoofdstuk "Veilig uitstappen voor passagier" in de handleiding van uw auto.

Handsfree parkeerhulp-menu

De functie "Handsfree parkeerhulp" helpt u bij het parkeren door het stuurwiel, de remmen, de motor en de versnellingshendel te bedienen.

Volg tijdens de manoeuvre de instructies op het scherm van het multimediasysteem (bijv. "Selecteer achteruitversnelling", "Achteruit" enz.) en haal uw handen van het stuur.

U kunt op elk moment de controle over de auto weer overnemen door aan het stuurwiel te draaien.

U hebt toegang tot het menu "Handsfree parkeerhulp" vanuit:

PARKEERHULP

- de "Voertuig" wereld  , drukt u op het menu "Rijondersteuning" en vervolgens op het tabblad "Parkeren" **C**;
- de widget "Handsfree parkeerhulp" door te drukken op "Openen" (zie voor de configuratie het hoofdstuk "Widgets toevoegen en beheren" → **24**);
- de knop "Favorieten" op het stuurwiel (zie voor de configuratie het hoofdstuk "Gebruikersinstellingen" → **118**).

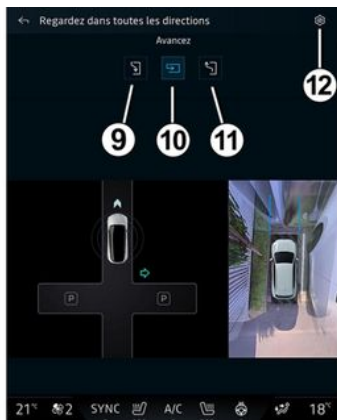

Via dit menu kunt u de volgende manoeuvres kiezen:

- parallel parkeren **9**;
- auto achteruit inparkeren **10**;

- parallel geparkeerde auto weer uitrijden **11**.

Zie voor meer informatie de paragraaf "Handsfree parkeerhulp" in het instructieboekje van uw auto.

Via het pictogram **12** kunt u de standaardmanoeuvre selecteren:

- « File parkeren »;
- of
- « Parkeerhaven ».

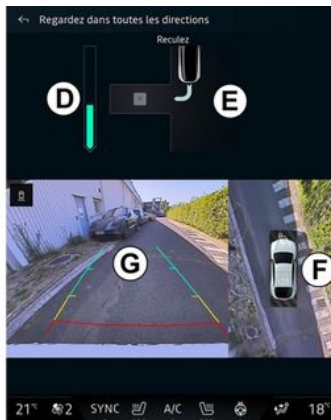

Afhankelijk van de uitrusting ziet u tijdens de manoeuvre verschillende weergaven op het scherm van het multimediasysteem:

- een aanduiding van de voortgang van de manoeuvre **D**;

- instructies voor de manoeuvre **E**;
- weergave van de auto, de omgeving en de beschikbare parkeerplaatsen **F**;
- camerabeeld voor/achter **G**.

Als niet aan de voorwaarden voor de manoeuvre is voldaan, verschijnt er een waarschuwingsbericht op het scherm.

Als u de huidige manoeuvre wilt annuleren, drukt u op "Annuleer de manoeuvre".

ACHTERUITRIJCAMERA



Voer deze aanpassingen uitsluitend uit als de auto stilstaat.



Wanneer de achteruitversnelling is ingeschakeld, wordt de achteruitrijcamera aan de achterkant van de auto geactiveerd om het beeld achter de auto te verzenden naar het multimediascherm.

Wanneer de achteruitrijcamera wordt weergegeven op het scherm van het multimediasysteem, kunt u de instellingen openen door op het

pictogram "Instellingen"  1 te drukken.

Raadpleeg de handleiding van uw auto voor meer informatie over de achteruitrijcamera.

Opmerking:

- zorg dat de camera's niet zijn afgedekt (door vuil, modder, sneeuw enz.);
- het display van de achteruitrijcamera is niet meer beschikbaar (zwart scherm) wanneer de voertuigsnelheid hoger is dan ongeveer 10 km/u, afhankelijk van de lokale regelgeving.

Beeldinstellingen

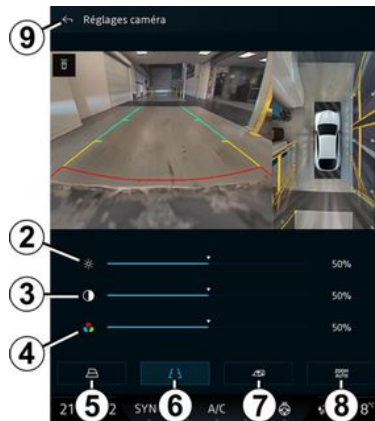

U kunt de volgende instellingen aanpassen:

- helderheid 2;
- contrast 3;
- kleur 4.

Druk op 9 om de instellingen af te sluiten.

Tekeningen

U kunt de volgende items in- of uitschakelen:

- de bewegende geleidelijnen 5 die de verplaatsingsrichting van de auto volgens de positie van het stuurwiel aanduiden;
- de vaste geleidelijnen 6 die de afstand achter de auto aanduiden;
- de bewegende geleidelijnen van de aanhanger 7 geven de verplaatsingsrichting van de aanhanger volgens de positie van het stuurwiel aan.

"Automatisch in-/uitzoomen"

(afhankelijk van de uitrusting)

U kunt "Automatisch zoomen" 8 activeren of deactiveren.

360° CAMERA



Deze functie is een (extra) hulpmiddel. De bestuurder moet altijd opletten en blijft verantwoordelijk.

De bestuurder moet altijd bedacht zijn op plotselinge gebeurtenissen tijdens het rijden: let dus bij het manoeuvreren altijd op uw blinde hoek en kijk of daar geen kleine, smalle obstakels (zoals een kind, dier, kinderwagen, fiets, steen, paaltje, enz.) zijn.



Het scherm geeft een omgekeerd beeld van het achteruitzicht.

De meters worden geprojecteerd op een vlakke ondergrond. Houd geen rekening met deze informatie in het geval van een verticaal of op de grond geplaatst voorwerp. De voorwerpen die op de rand van het scherm verschijnen kunnen vervormd zijn. In geval van te veel licht (sneeuw, auto in de zon, enz.) kan het zicht van de camera gestoord zijn.

Introductie

De auto is uitgerust met vier camera aan de voorkant, in de buitenspiegels en aan de achterkant van de auto voor extra hulp bieden bij moeilijke manoeuvres.

Zie voor meer informatie de paragraaf "360° Camera" in het instructieboekje van uw auto.

Opmerking: zorg dat de camera niet is afgedekt (door vuil, modder, sneeuw enz.).

Werzaamheden

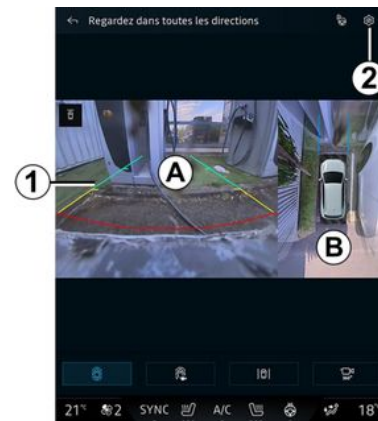

Het systeem kan worden geacti-

veerd vanuit de "Voertuig" wereld door op het menu "360° Camera" te drukken of door terug te schakelen naar de achteruitversnelling (en tot vijf seconden na het schakelen naar een andere versnelling).

De zone **A** van het multimedia-scherm biedt een beeld van de omgeving achter de auto, aangevuld met geleidelijnen **1**, de omtrek van de auto en geluidssignalen.

Ultrasoondetectoren die in uw auto zijn ingebouwd, "meten" de af-

360° CAMERA

stand tussen de auto en een obstakel.

Als de rode zone bereikt is, gebruikt u de afbeelding van de bumper om nauwkeurig te stoppen.

Een beeld van bovenaf van de auto en de omgeving van de auto wordt in zone **B** op het scherm van het multimediasysteem weergegeven.

U kunt de weergave "360° Camera" configureren met behulp van het pictogram **2**.

Zie voor meer informatie de paragraaf "360° Camera" in het instructieboekje van uw auto.

Camerakeuze



U kunt ook het gewenste type schermweergave selecteren:

- standaardzicht voor/achter en vogelperspectief **3**;
- panoramisch zicht voor/achter **4**;
- zij aanzichten **5**;
- 3D zicht **6**.

Opmerking: u kunt de "360° Camera" openen met de knop "Favorieten" op de stuurbediening.

Instellingen



Druk in het menu "360° Camera" op het pictogram camera-instellingen **2**. Gebruik dit menu om de camera te configureren:

- druk op **7** om de bewegende geleidelijnen in of uit te schakelen;
- druk op **8** om de vaste geleidelijnen in of uit te schakelen;
- druk op **9** om de aanhanger-geleidelijnen in of uit te schakelen;
- druk op **10** om automatisch zoomen in of uit te schakelen;
- verschuif de afstelbalken **C** om de helderheid, het contrast en de kleuren van de weergave af te stellen.

DRIVE MODE

DRIVE MODE-menu



Voer deze aanpassingen uitsluitend uit als de auto stilstaat.



Vanuit de "Voertuig" wereld



hebt u toegang tot de "DRIVE MODE" via het menu "Drive Mode" **1**. Via dit menu kunt u de werking van bepaalde ingebouwde systemen aan uw wensen aanpassen.

Rijstijl kiezen

De beschikbare modi kunnen variëren afhankelijk van de auto en de uitvoering. Selecteer in het menu "Rijmodus" **1** de gewenste modus:

- « Save » ;
- « Normal » ;
- « Sport » ;
- « Perso » ;

- « Track ».

Raadpleeg de handleiding van uw auto voor meer informatie over elk van deze modi.

« Configureren »

Selecteer de gewenste modus en druk vervolgens op "Configureren" **2** om de verschillende parameters van de volgende boordsystemen aan te passen:

- « Stuurinspanning » ;
- « Klimaat » ;
- « Omgevingsverlichting » ;
- ...

Opmerking:

- sommige configuratiemenu's kunnen variëren, afhankelijk van de auto en het uitrustingsniveau;

- u hebt ook toegang tot de verschillende modi door herhaaldelijk op de knop "DRIVE MODE" van uw auto te drukken. Raadpleeg de handleiding van de auto voor meer informatie.

DRIVE MODE

Configureer "DRIVE MODE"



Het configuratiescherm "DRIVE MODE" bevat de volgende tabbladen:

- "Rijden" **3** toont de functies die verband houden met het besturen van de auto;
- "Leven aan boord" **4** toont de functies met betrekking tot de rijervaring.

Opmerking: de beschikbaarheid van de instellingen is afhankelijk van de "DRIVE MODE"-modus, het model en het uitrustingsniveau van uw auto.

Via het tabblad **5** kunt u "Modusinstellingen resetten":

"Rijden" instellingen

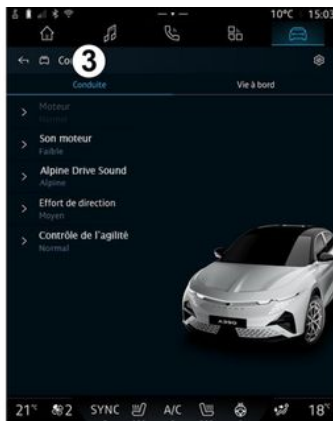

Vanuit het menu "Rijden" **3** kunt u de volgende onderdelen configureren:

- « Engine » ;
- « Motorgeluid » ;
- « Alpine Drive sound » ;
- « Stuurinspanning » ;
- "Behendigheid controle";
- ...

« Engine »

Dit menu biedt diverse instellingen voor motorrespons:

- « Normaal » ;
- « Sport » ;
- « Eco ».

Afhankelijk van de geselecteerde instelling worden het vermogen en het motorkoppel beter merkbaar waardoor de motor feller wordt.

« Motorgeluid »

Dit menu geeft u verschillende geluidsniveaus van de motor voor het interieur:

- « Laag » ;
- « Hoog » ;
- « OFF ».

« Alpine Drive sound »

(afhankelijk van de uitrusting)

Dit menu biedt u verschillende soorten geluid die in het interieur worden gegenereerd, zoals acceleratiegeluid, remgeluid en de activering van de Overtake en de Launch Control:

- "Alpine";
- « Alternatief ».

« Stuurinspanning »

Dit menu biedt verschillende instellingen voor de stuurrespons:

- « Laag » ;
- « Midden » ;
- « Hoog ».

Afhankelijk van de geselecteerde instelling kan de gevoeligheid van

DRIVE MODE

de stuurinrichting worden verhoogd of verlaagd, zodat u een balans krijgt tussen een soepele en een nauwkeurige stuurbediening.

"Behendigheid controle"

Dit menu biedt diverse instellingen voor de bediening:

- « Normaal » ;
- « Comfort » ;
- « Sport ».

Afhankelijk van de gekozen instelling varieert het individuele koppelbeheer van elk wiel om u de beste controle te geven over grip, stabiliteit en trajectprecisie.

"Leven aan boord" instellingen

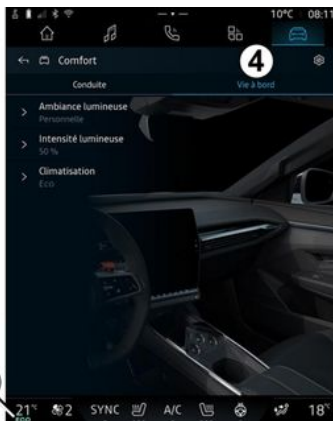

Vanuit het menu "Leven aan boord" 4 kunt u de volgende onderdelen configureren:

- « Omgevingsverlichting » ;
- « Licht intensiteit » ;
- « Klimaat » ;
- ...

« Omgevingsverlichting »

U kunt dit menu gebruiken om de sfeerverlichting van het interieur in te stellen:

- « Wijzigen » ;
- « Persoonlijk ».

Voor meer informatie over "Omgevingsverlichting", raadpleeg de paragraaf "Sfeerverlichting" ➔ 104.

« Licht intensiteit »

U kunt dit menu gebruiken om de helderheid van de sfeerverlichting aan te passen.

Voor meer informatie over "Licht intensiteit", raadpleeg de paragraaf "Sfeerverlichting" ➔ 104.

« Klimaat »

U kunt dit menu gebruiken om de werking van de airconditioning aan te passen:

- « Normaal » ;
Met de instelling "Normaal" kunt u optimaal gebruik maken van de airconditioning.
- « Eco ».
Met de instelling "Eco" van de airconditioning kunt u de actieradius van de auto optimaliseren door in te spelen op de prestaties van de airconditioning (bijv. langere tijd om het gevraagde temperatuurinstelpunt te bereiken, enz.).
Wanneer de instelling van de airconditioning "Eco" is geactiveerd, wordt het ECO-controle-

DRIVE MODE

lampje **6** weergegeven op het multimediascherm.

6

SFEERVERLICHTING



Om veiligheidsredenen mogen deze handelingen alleen uitgevoerd worden als de auto stilstaat.

Druk in de "Voertuig" wereld



op de knop "Configureren" in het menu "DRIVE MODE" op het tabblad "Leven aan boord" en vervolgens "Omgevingsverlichting".

Met dit menu kunt u de sfeerverlichting van het interieur aanpassen:

« Omgevingsverlichting »



Om de kleur van de sfeerverlichting van uw auto te wijzigen, drukt u op een van de kleuren die worden aangeboden op het ronde palet **1** door knop **2** te verplaatsen.

De binnenste cirkel **3** vertegenwoordigt de sfeerkleur van het multimediascherm en het instrumentenpaneel in uw auto.

Druk op "OK" om uw kleurkeuze te bevestigen of druk op "Annuleren" om de geselecteerde kleur te verwijderen.

« Licht intensiteit »

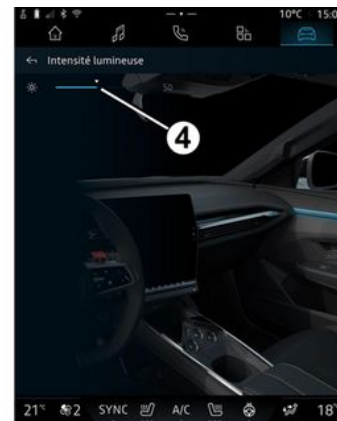

U kunt de intensiteit van de sfeerverlichting regelen.

Druk in de "Voertuig" wereld



op de knop "Configureren" in het menu "DRIVE MODE" op het tabblad "Leven aan boord" en vervolgens "Licht intensiteit".

Verplaats de cursor **4** op de helderheidsbalk om de helderheid van de sfeerverlichting aan te passen.

Opmerking: de helderheid van de sfeerverlichting wordt opgeslagen en gekoppeld aan de dag- of nachtmodus van de auto zoals ingesteld bij het aanpassen.

ALPINE-TELEMETRIE



De beschikbaarheid van Alpine Telemetrics is afhankelijk van het land waarin de auto wordt verkocht en/of het uitrustingsniveau van de auto.

Alpine Telemetrics bestaat uit:

- een app aan boord in het multimediasysteem van uw auto;

en

- een mobiele app om te downloaden op de smartphone.

Opmerking:

- als u zich niet op de optie Alpine Telemetrics hebt geabonneerd, beschikt u over een Discovery-versie van deze optie, met een paar functies;

- om de app Alpine Telemetrics te gebruiken, moet u eerst uw "Google" maken en koppelen met de auto → 12;

- om van alle functies te kunnen gebruiken, moet u uw smartphone via de app Alpine Telemetrics koppelen met het multimediasysteem.



Voorzorgen betreffende het gebruik van het systeem

De knoppen enkel gebruiken en het scherm enkel raadplegen als de omstandigheden op de weg dat toelaten.

Het menu Alpine-telemetrie



Vanuit de "Voertuig" wereld



hebt u toegang tot het menu Alpine Telemetrics 1.

Het menu Alpine Telemetrics bevat de volgende tabbladen:

- "Live gegevens" **A**;
- "Coachen" **B**;
- "Uitdagingen" **C**.

Eerste gebruik

Druk op het tabblad "**Live Data**" **A**, accepteer vervolgens de gebruiksvoorwaarden en geef toestemming aan de service Alpine Telemetrics door de instructies op het multimediascherm op te volgen.

Elke gebruiker van "Profiel" heeft toegang tot de app Alpine Telemetrics en behoudt de informatie die aan zijn profiel → 118 is gekoppeld.

Live gegevens



ALPINE-TELEMETRIE

Via het menu "Live gegevens" **A** hebt u toegang tot de volgende tabbladen:

- "Behendigheid" **D**;
- "Vermogen" **E**;
- "Uithoudingsvermogen" **F**;
- "Circuit" **G**.

U kunt uw rijgegevens opslaan door op **2** te drukken.

Rijgegevens opslaan 2

Om de registratie van rijgegevens te gebruiken, downloadt en installeert u de app "Alpine Telemetrics" van het downloadplatform voor apps van uw smartphone en koppelt u vervolgens uw smartphone aan het mediasysteem via de app "Alpine Telemetrics" door de verbidingsinstructies op te volgen die op het scherm van uw smartphone worden weergegeven.

Om de opname te starten, opent u de app "Alpine Telemetrics" op uw smartphone en drukt u vervolgens op **2**.

Druk nogmaals op **2** om de opname te stoppen.

U kunt de opnames terugvinden op de "Alpine Telemetrics" op uw smartphone en toegang krijgen tot hun analyses.

Door de video-opname te configureren via de app "Alpine Telemetrics" op uw smartphone, kunt u de video koppelen aan uw rijgegevensanalyses.

Coachen



Als het voertuig stilstaat, hebt u vanuit het tabblad "Coachen" **B** toegang tot:

- diverse rijripts;
- beschrijvingen van de verschillende elementen (diagram, stopwatch, enz.) die door Alpine Telemetrics worden voorgesteld.

Uitdagingen



U bent verantwoordelijk voor het uitvoeren van de uitdagingen in overeenstemming

met de geldende gedragsregels.

Sommige van de aangeboden uitdagingen zijn alleen geschikt voor gebruik op afgesloten wegen.

Een bericht zal u hieraan herinneren zodra u deze uitdagingen activeert.



ALPINE-TELEMETRIE

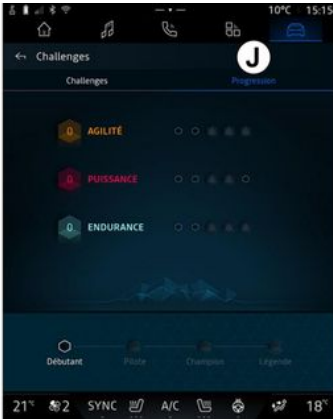

Via het menu "Uitdagingen" **C** hebt u toegang tot de volgende tabbladen:

- "Uitdagingen" **H**.
- "Voortgang" **J**.

"Uitdagingen" **H**

U kunt uitdagingen aangaan in de volgende categorieën:

- "Behendigheid";
- "Vermogen";
- "Uithoudingsvermogen".

Op een gedetailleerde kaart wordt uiteengezet wat de inhoud van elke uitdaging is, welke medailles kunnen worden behaald en welke scores zijn behaald.

Wanneer u de uitdagingen start, zijn sommige nog niet toegankelijk. Verdien medailles voor de beschikbare uitdagingen om nieuwe uitdagingen te ontgrendelen.

"Voortgang" **J**

In dit menu kunt u uw status en uw voortgang in de verschillende uitdagingen bekijken en de medailles die u hebt gewonnen.

ZITPLAATSENACHTERUITKIJKSPIEGELS



6

Druk vanuit de "Voertuig" wereld



, op "Zitplaatsen" om toegang te krijgen tot stoelinstellingen en -functies "Bestuurder" **A** en "Passagier" **B**:

- "Lende geactiveerd" of "Massage" (afhankelijk van de uitrusting);
- « Easy Access » ;
- « Visuele feedback » ;
- « Rijpositie »/« Relax stand ».

U kunt het menu "Zitplaatsen" ook direct openen door op de schakelaar op de stoel te drukken. Houd ingedrukt om de massagefunctie te starten.

Raadpleeg de handleiding van uw auto voor meer informatie over de bedieningselementen van de stoel.

Om de stoel "Bestuurder" of "Passagier" te selecteren:

- druk op tabblad **A** of **B**;
- schuif het multimediascherm snel opzij om van de ene stoel naar de andere te gaan.

"Lende geactiveerd" of "Massage" (afhankelijk van de uitrusting)

Op de tabbladen "Bestuurder" kunt u het type "Volgorde" selecteren.

Voor "Lende geactiveerd":

- « Laag » ;
- « Uitgebreid » ;
- « Alternatief ».

Voor "Massage":

- "Golven";
- « Kattenpoot » ;
- "Rekken";
- "Lumbaal kneden";
- "Rimpelingen".

Verplaats de cursor op de "Intensiteit"-balk om de intensiteit van de massage aan te passen.

« Easy Access »



Schakel de functie "Easy Access" uit voordat u een kindersitje op de passagiersstoel voorin en/of op de achterbank installeert.

Verwondingsgevaar

Als deze functie geactiveerd is, gaat de stoel automatisch achteruit als de bestuurder en/of de passagier uitstapt en gaat hij weer terug in de oorspronkelijke stand als de motor weer wordt gestart.

« Visuele feedback »

Als deze functie ingeschakeld is, verschijnt er een subvenster instellingen op het scherm wanneer de bestuurder of de passagier de stand van zijn stoel afstelt.

"Rijpositie" / "Opgeslagen positie"

« Opslaan »

Deze functie onthoudt de posities van de voorstoelen en de buitenspiegels van "Bestuurder" en/of "Passagier".

ZITPLAATSENACHTERUITKIJKSPIEGELS

Via het menu "Zitplaatsen":

- selecteer de "Bestuurder" of "Passagier" stoel;
- stel de stoelpositie af met behulp van de schakelaars op de stoel;
- pas de positie van de buitenspiegels aan met behulp van de raambediening;
- druk op "Opslaan" om de huidige positie op te slaan.

Gebruik de verstelknoppen voor de betreffende stoel:

- stel de stoelpositie af met behulp van de schakelaars op de stoel;
- na enkele seconden verschijnt er een bericht op het multimediascherm waarin wordt gevraagd de nieuwe positie op te slaan;
- Druk op "Opslaan" om de huidige positie op te slaan of op "Niet opslaan" om de huidige positie niet op te slaan.

Opmerking: de stand van de buitenspiegels wordt samen met de stand van de stoelen, afhankelijk van de auto, opgeslagen.

Raadpleeg de handleiding van de auto voor meer informatie.

« Oproepen »

Wanneer de auto stilstaat, kan deze functie de opgeslagen standen van de stoel en buitenspiegels oproepen:

- Voor de bestuurdersstoel: druk op "Oproepen".
- Voor de passagiersstoel: selecteer de gewenste stand "Zitpositie" en druk op "Oproepen".

Opmerking: om veiligheidsredenen zijn bepaalde functies alleen beschikbaar als de auto stilstaat.

« Relax stand »



Terwijl de auto stilstaat, kunt u de bestuurdersstoel automatisch verplaatsen en terugkantelen naar een ontspannen positie terwijl u een pauze inlast. Druk hiervoor op "Activeren".

U kunt de "Relax stand" aanpassen door de positie van de stoel te wij-

zigen met behulp van de knoppen voor het verstellen van de stoel en vervolgens op "Opslaan" te drukken om de positie op te slaan.

U kunt de voortgang van de beweging onderbreken door op een van de knoppen voor het verstellen van de stoel te drukken of door op "Terug naar de rijpositie" op het multimediascherm te drukken.

Om uw stoel terug te zetten naar de rijpositie drukt u op "Terug naar de rijpositie".

Opmerking: terwijl de auto wordt opgeladen, wordt automatisch een bericht weergegeven op het multimediascherm met de vraag of u de positie wilt activeren. Tijdens de activering hebt u toegang tot de instellingen "Relax stand";



Voordat u "Relax stand" gebruikt of een rijpositie oproept (positiegeheugen, profiel wijzigen), moet u controleren of er zich niemand in de buurt van een van de bewegende delen bevindt (met name op de achterbank).

Risico van verwonding.

UW BANDENSPANNING



Om veiligheidsredenen mogen deze handelingen alleen uitgevoerd worden als de auto stilstaat.



Raadpleeg voor meer informatie over de bandenspanning het hoofdstuk "Controlesysteem bandenspanning" in de gebruikershandleiding van de auto.

Druk in de "Voertuig" wereld



op "Voertuig" en vervolgens op het tabblad "Bandenspann." om de bandenspanning te controleren en het controlesysteem "Bandenspann." te resetten. Het instrumentenpaneel van uw auto biedt informatie over problemen met de bandenspanningen.

Status bandenspanning met TPMS-systeem



Via het multimediasysteem kunt u de status van de bandenspanning controleren.

Het symbool **2** gebruikt kleuren om de status van de bandenspanning aan te geven:

- groen: de bandenspanning is correct of ongewijzigd sinds de laatste herinitialisatie;
- oranje: de bandenspanning is onvoldoende;
- rood: een van de banden is lek of heeft erg weinig spanning;
- Grijs: geen informatie ontvangen van de bandensensor.

Voor meer informatie over het "Bandenspann."-controlesysteem dat in uw auto is geïnstalleerd,

drukt u op het -pictogram.

Resetten

Deze functie maakt herinitialisatie mogelijk door op de knop "Resetten" **1** te drukken.

De resetprocedure moet worden uitgevoerd terwijl de auto stilstaat en het contact is ingeschakeld.

Start de herinitialisatieprocedure door op "Ja" te drukken of ga terug naar de bandenspanningsstatus door op "Nee" te drukken.

Zodra de reset is uitgevoerd, verschijnt een bevestiging op het scherm.

LUCHTKWALITEIT

Druk in de "Voertuig" wereld



op "Luchtkwaliteit".

Via dit menu kunt u een gezonde atmosfeer en luchtkwaliteit in het interieur creëren door de functie "Luchtzuiveringsinstallatie" te activeren.

« Luchtzuiveringsinstallatie »



U kunt een luchtzuiveringscyclus starten met:

- de "Luchtzuiveringsinstallatie" knop **2**;
- de knop "Luchtzuiveringsinstallatie" in de widget "Luchtkwaliteit",

die toegankelijk is vanuit de "Navi-

gatie" wereld .

Wanneer de "Luchtzuiveringsinstallatie"-knop gemarkeerd is, geeft dit aan dat de luchtzuiveringscyclus bezig is (ongeveer vijf minuten).

ELEKTRISCHE AUTO

Elektrisch-menu



Om veiligheidsredenen mogen deze handelingen alleen uitgevoerd worden als de auto stilstaat.



Sommige instellingen zijn alleen beschikbaar als de auto stilstaat.



Vanuit de "Voertuig" wereld



hebt u toegang tot het menu "Elektrisch".

U kunt dit menu gebruiken om de functies voor uw elektrische auto te bekijken en aan te passen.

Vanuit het "Elektrisch" menu hebt u toegang tot de volgende tabbladen:

- "Energie" **A**;
- "Programma's" **B**;
- "Batterij" **C**;
- "Instellingen" **D**.

« Energie »

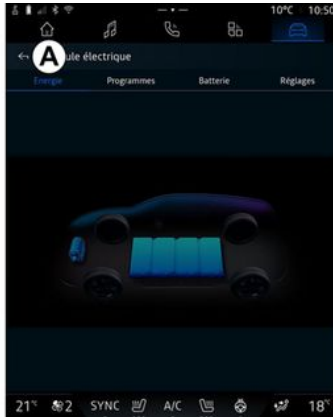

Via het tabblad "Energie" **A** kunt u met het mediasysteem de

energiestromen van de auto bekijken.

Opmerking: de informatie kan variëren, afhankelijk van de motor van uw elektrische auto.

« Programma's »



Als er geen ander programma is ingesteld, dan kunt u het comforten/of het oplaadprogramma van het voertuig instellen via het tabblad "Programma's" **B** en vervolgens "Mijn programma's" of "Toevoegen".

Vanuit dit menu kunt u het volgende opties weergeven en aanpassen:

ELEKTRISCHE AUTO

- Informatie over de "Volgend programma" **1**;
- de tijdsinstelling met betrekking tot oplaadprogramma's **2**;
- de instelling van het verwarmingscomfort met betrekking tot airconditioningprogramma's **3**;
- lijst en instellingen van opgeslagen "Mijn programma's" **4**;
- "Toevoegen" een schema **5**.

Voor meer informatie over de diverse "Programma's"-functies drukt u op het pictogram "Informatie" **i**.

Nadat u een programma hebt toegevoegd, kunt u informatie over de komende "Volgend programma" **1** weergeven via het tabblad "Programma's" **B**.

Opmerking: het opladen begint als de motor wordt uitgeschakeld, de auto wordt aangesloten op een stroombron en toegang is toegeestaan. Raadpleeg de handleiding van de auto voor meer informatie.

"Toevoegen" een schema



U kunt maximaal drie schema's opslaan.

Als u een schema wilt toevoegen, drukt u op "Toevoegen" **5** en stelt u het volgende in:

- het tijdstip waarop het airconditioningprogramma gereed moet zijn en/of de V2G-functie moet worden gestopt **6**;
- type schema, als het een laaden/of klimaatregelingschema is **7**;
- de dagen van de week waarop u het schema wilt toepassen **8**.

Druk op "Opslaan" om te bevestigen.

« Laad instellingen » 2

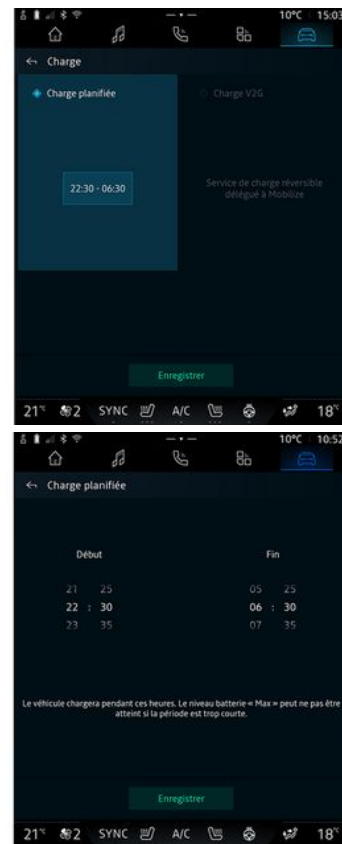

Vanaf "Laad instellingen" **2** kunt u:

ELEKTRISCHE AUTO

- activeer/deactiveer "Geplande lading" door de begin- en eindtijd van het opladen te kiezen en druk vervolgens op "Opslaan" te drukken om te bevestigen;

of

- activeer/deactiveer de "V2G lading"-service (afhankelijk van de uitrusting). Deze service herverdeelt de energie die is opgeslagen in de batterij van uw elektrische auto naar uw huis en naar het elektriciteitsnet. U moet een compatibele tweeweg AC-laadpaal hebben en u hebben geabonneerd op de service. Zie de aanbieding "Mobilize" op de website van de erkende dealer. Raadpleeg voor meer informatie uw erkende dealer. Deze functie is ook beschikbaar vanaf uw smartphone via de app "My Alpine".

Opmerking:

- als de start- en eindtijd dezelfde zijn, duurt het schema 24 uur;
- het batterijniveau "Max" wordt mogelijk niet bereikt als de laadschemaperiode te kort is;
- u kunt het oplaadschema alleen bevestigen als u een dag in de week selecteert.

« Klimaatinstellingen » 3

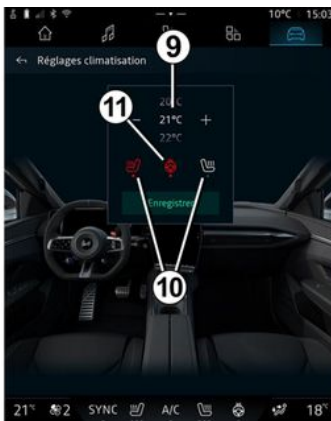

Pas vanuit "Klimaatinstellingen" **3** de verwarmingscomforttemperaturen aan:

- van het interieur **9**;
- van de stoelverwarming **10**;
- van de stuurwielverwarming **11**.

Druk op "Opslaan" om te bevestigen.

De dagen instellen 8

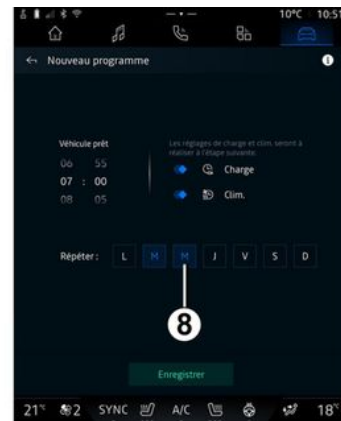

Selecteer de dagen **8** waarvoor u het schema wilt toepassen.

Wanneer de dag is gemarkeerd, geeft dit aan dat deze is geselecteerd.

Druk op "Opslaan" om te bevestigen.

ELEKTRISCHE AUTO

« Mijn programma's » 4

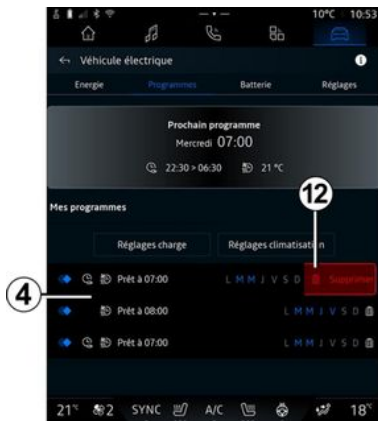

In lijst 4 ziet u een overzicht van alle actieve laad- en/of warmteniveauschema's.

Druk op een van de programma's om gegevens te bekijken, wijzigen of verwijderen.

U kunt een programma verwijderen door op het prullenbakpictogram 12 te drukken voor het te verwijderen programma.

« Batterij »

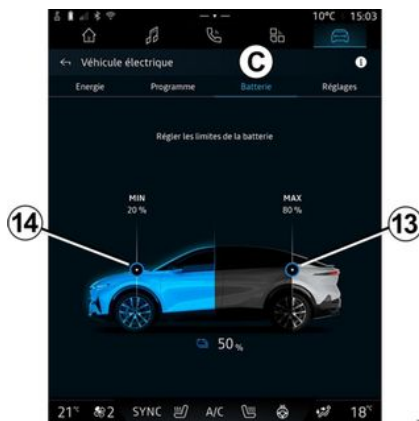

Vanuit "Batterij" C kunt u het volgende configureren:

- het maximale laadniveau van de accu van uw auto, door knop 13 te verplaatsen;
- Het minimum accupeil van uw auto dat niet mag worden overschreden bij gebruik van de functies "V2G lading" en "V2L", door de knop 14 te verplaatsen.

Met de functie "V2L" (Vehicle to Load) kunt u elektrische apparaten rechtstreeks op de auto aansluiten. Raadpleeg de handleiding van de auto voor meer informatie.

« Instellingen »

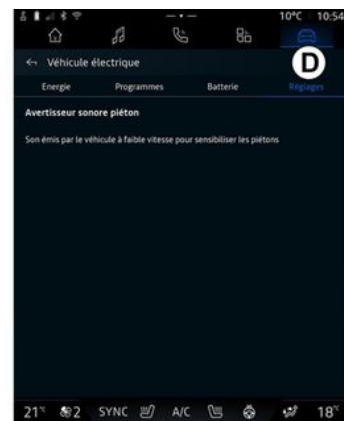

Op het tabblad "Instellingen" tabblad D hebt u toegang tot de volgende instellingen:

- « Waarschuwingstoon voor voetgangers » ;
- "Plug & Charge" (afhankelijk van compatibele oplaadterminals);
- ...

« Waarschuwingstoon voor voetgangers »

Tijdens het rijden kunt u het geluid van de voetgangersclaxon kiezen om andere weggebruikers, met name voetgangers en fietsers, te waarschuwen voor uw aanwezigheid.

ELEKTRISCHE AUTO

Raadpleeg voor meer informatie over de voetgangersclaxon het hoofdstuk "Elektrische auto" in de gebruikershandleiding van de auto.

"Plug & Charge";

U kunt de functie "Plug & Charge" activeren/deactiveren, waarmee u uw voertuig direct na het aansluiten van de laadaansluiting kunt opladen bij bepaalde openbare laadstations. U moet vooraf een laadcontract hebben afgesloten bij openbare laadstations en de optie "Plug & Charge" hebben geactiveerd via uw "My Alpine" account. Zie de "Mobilize Charge Pass"-aanbieding in de "My Alpine"-app of op de website van een erkende dealer.

Raadpleeg voor meer informatie een erkende dealer.

NOODOPROEP

Als de auto hiermee is uitgerust, worden de hulpdiensten via het noodoproepsysteem automatisch of handmatig verwittigd (kosteloos) bij een ongeval of ziekte, zodat ze zo snel mogelijk kunnen komen.

Opmerking: de noodoproep werkt:

- in landen waar 2G- en 3G-telecommunicatie-infrastructuur aanwezig is en bijbehorende telematica-noodhulpdiensten compatibel zijn met het systeem;
- afhankelijk van de netwerkdekking in de geografische regio waar de auto wordt bestuurd.

Als de hulpdiensten gebeld zijn, wordt het geluidsvolume van de audiobron of radio automatisch gedempt.

Bij gebruik van de functie "Noodoproep" worden sommige commando's en menu's van het multimediasysteem gedurende bijna een uur uitgeschakeld om voorrang te geven aan responsoproepen van hulpdiensten.

Raadpleeg de handleiding van de auto voor meer informatie.

GEBRUIKERSINSTELLINGEN

Voertuig-menu



Voer deze aanpassingen uitsluitend uit als de auto stilstaat.



Selecteer vanuit de "Voertuig" wereld  het menu "Voertuig".

Vanuit dit menu hebt u toegang tot de volgende tabbladen:

- "Buiten" **A**;
- "Cockpit" **B**;
- "Bandenspann." **C**.

Opmerking: de beschikbaarheid van instellingen kan variëren afhankelijk van het uitrustingsniveau.

"Buiten" A

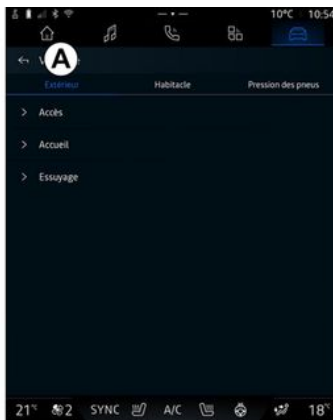

« Toegang »

Gebruik dit menu om de volgende opties in- of uit te schakelen:

- « Automatische deurslot tijdens het rijden » ;
- « Handsfree vergrendelen/ontgrendelen » ;
- « Stille modus » ;

Opmerking: sommige opties zijn alleen beschikbaar als de

vorige functies zijn geactiveerd.

« Welkom »

Gebruik dit menu om de volgende opties in- of uit te schakelen:

- « Animatie buitenverlichting » ;
- « Intern sequentiegeluid » ;
- « Automatische uitklappen van spiegels » ;
- « Binnenverlichtingsfunctie » ;
- ...

« Wissen »

Gebruik dit menu om de volgende opties in- of uit te schakelen:

- "Achterruitwisser aan bij achteruit": de achterruitwisser activeert zodra de achteruitversnelling wordt ingeschakeld;

Opmerking: deze functie werkt enkel als de ruitenwissers voor zijn ingeschakeld.

- « Automatische voorruitwissers » ;
- ...

GEBRUIKERSINSTELLINGEN

"Cockpit" B

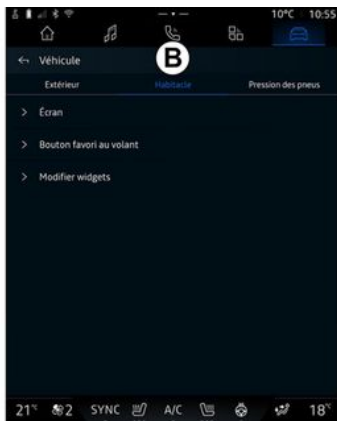

« Display »

In dit menu kunt u de volgende verlichtingsopties aanpassen:

- « Multimedia: helderheid overdag » ;
- « Multimedia: helderheid 's nachts » ;
- « Cockpit helderheid » ;
- ...

Opmerking: sommige opties zijn alleen beschikbaar als de vorige functies zijn geactiveerd.

« Volume richtingaanwijzer »

Gebruik dit menu om het volume van de richtingaanwijzers in het interieur aan te passen:

- « Laag » ;
- « Midden » ;
- « Hoog » .

« Knop voor favorieten op het stuur »

Gebruik dit menu om de "Knop voor favorieten op het stuur" te configureren door zijn functie toe te wijzen als volgt:

- « Verwarmd stuurwiel » ;
- « Voertuigwereld menu » ;
- « Handsfree parkeerhulp » ;
- ...

Opmerking: de beschikbare opties kunnen variëren afhankelijk van het uitrustingsniveau.

« Widgets bewerken »

Vanuit dit menu kunt u de widgets van de "Navigatie" wereld wijzigen



(beschikbaarheid afhankelijk van de uitvoering van uw auto):

- « Audio » ;
- « Bandendruk » ;
- « Google Assistent » ;
- « Datum en tijd » ;

- « Parkeren » ;
- ...

"Bandenspann." C



Gebruik dit menu om de bandenspanning van de auto te controleren en een reset uit te voeren.

Voor meer informatie over de bandenspanning, zie:

- het gedeelte over "Bandenspanning" → 110;
- de gebruikershandleiding van de auto.

GEBRUIKERSINSTELLINGEN

"Profiel"-menu

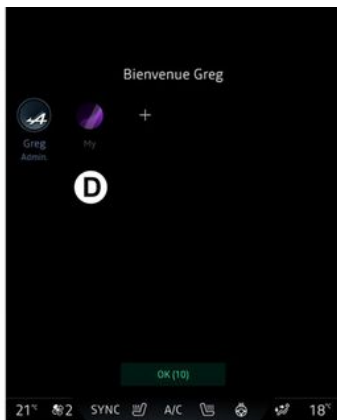

7 Wanneer het multimediasysteem is gestart, kunt u bij **D** een gebruikersprofiel kiezen of toevoegen om dit voor het systeem en de auto te activeren.

Selecteer het gewenste gebruikersprofiel.

Opmerking: het is alleen mogelijk om het profiel te wijzigen als de auto stilstaat.

U kunt op elk moment toegang krijgen tot het menu "Profiel" vanuit het meldingencentrum door op de afbeelding op uw profiel te drukken.

Functies met betrekking tot het gebruikersprofiel

De volgende instellingen zijn opgeslagen in het gebruikersprofiel:

- de taal van het systeem;
- "My Alpine"-account;
- Google-account;
- DRIVE MODE-instellingen;
- instellingen voor de gebruiksvoorwaarden van persoonsgegevens;
- weergave-instellingen;
- audio-instellingen;
- navigatie-instellingen;
- de navigatiegeschiedenis;
- de navigatiefavorieten;
- ...

Let op: het eerste profiel dat wordt gemaakt, is het standaard beheerdersprofiel. Sommige instellingen zijn alleen beschikbaar via het beheerdersprofiel.

Voeg een "Profiel" toe

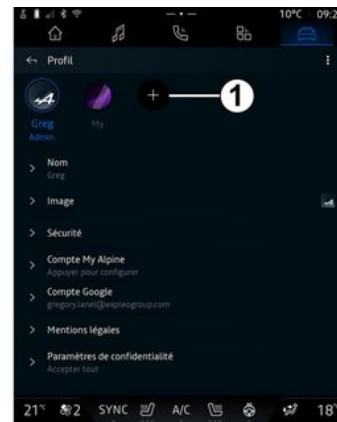

Om een nieuw "Profiel" toe te voegen, drukt u op **1** en volgt u de instructies op het multimediascherm.

Opmerking:

- u kunt maximaal vijf "Profiel";
- elke keer dat u een nieuwe "Profiel" aanmaakt, is een configuratie vereist: zie het gedeelte over "Services activeren" → 12.

GEBRUIKERSINSTELLINGEN

"Profiel" instellingen



Om uw persoonlijke gegevens beter te beschermen, adviseren we om uw profiel te vergrendelen.

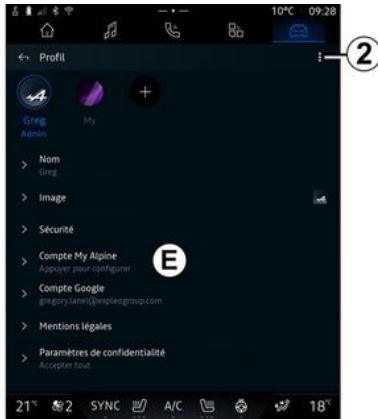

Via **2** zijn de volgende functies toegankelijk:

- « Profielen beheren » ;
- « Accounts beheren » ;
- « Profiel verwijderen » ;
- « Gast profiel ».

Via de menuzone **E** kunt u het volgende wijzigen:

- « Naam » ;

- « Afbeelding » ;
 - « Beveiliging » :
 - "Vergrendelingsmodus selecteren";
 - "ID verwijderen".
 - "My Alpine account" (alleen beschikbaar in het beheerdersprofiel);
 - "Instellingen voor gezichtsherkenning" (afhankelijk van de uitvoering):
 - "Doorgaan" (als de gezichtsafbeelding nog niet is geregistreerd);
 - "Het gezichtsbeeld "bijwerken";
 - "Verwijderen" uw gezichtsafbeelding.
- Zie voor meer informatie het hoofdstuk "Services activeren" ➔ 12.
- « Privacyvoorwaarden » ;
 - « Privacy-instellingen » :
 - « Alles accepteren » ;
 - « Alles weigeren » ;
 - « Aanpassen ».
- Zie voor meer informatie het hoofdstuk "Services activeren" ➔ 12.
- ...

Profiel « Gast »



Het profiel "Gast" (GUEST) biedt toegang tot sommige functies van het mediasysteem, zoals een gebruikersprofiel.

Om toegang te krijgen, drukt u tijdens het opstarten op **2** en dan op "Gast profiel" of **3**.

Het "Gast"-profiel wordt telkens gereset wanneer het systeem opnieuw opstart en de instellingen worden niet opgeslagen.

INSTELLINGEN SYSTEEM

Instellingen-menu



Voer deze aanpassingen uitsluitend uit als de auto stilstaat.

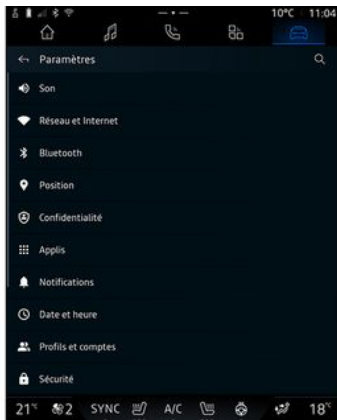

Druk in de "Voertuig" we-

reld  op "Instellingen".

U kunt het menu "Instellingen" ook openen vanuit het Meldingencentrum door op het pictogram "Instellingen" te drukken.

Opmerking:

- de beschikbaarheid van instellingen kan variëren afhankelijk van het uitrustingsniveau;
- sommige instellingen zijn alleen beschikbaar als de auto stilstaat.

In dit menu kunnen de volgende parameters worden ingesteld:

- « Geluid » ;
- "Netwerk en internet";
- « Bluetooth® » ;
- "Locatie";
- "Vertrouwelijkheid";
- "Apps";
- Meldingen
- « Datum en tijd » ;
- "Profielen en accounts";
- « Beveiliging » ;
- « System » ;
- « Update en assistent » ;
- « Google » ;
- ...

« Geluid »

Dit menu kan worden gebruikt om de volgende volume-instellingen in te stellen en aan te passen:

- « Mediavolume » ;
- "Volume inkomende oproep";
- "Beltoonvolume telefoon";
- "Volume van meldingen";
- "Navigatievolume";
- « Systeemvolume (pieptonen en aanrakingen) » ;
- « Assistent volume » ;

- "Beltoon";
- ...

"Netwerk en internet"



Wanneer u verbinding delen op uw telefoon gebruikt, gebruikt u de internerverbinding van uw telefoon via de WIFI-verbinding (onderhevig aan kosten en beperkingen opgelegd door uw mobiele provider).



INSTELLINGEN SYSTEEM



Met dit menu kunnen de volgende internetnetwerken worden geconfigureerd:

- "toegangspunt":
 - "Toegangspunt" in-/uitschakelen;
 - gegevens van toegangspunt;
 - activeer/deactiveer het toegangspunt automatisch;
 - ...
- « WIFI » :
 - "WIFI" in- of uitschakelen op het multimediasysteem voor gebruik van een extern internettoegangspunt;
 - beschikbare netwerken bekijken;

- "Voeg een netwerk toe".
- "WIFI instellingen"
- "Connectiviteit" biedt informatie over:
 - verbidingsgegevens en status;
 - op "Netwerktipe";
 - systeem-ID;
 - ...

Als u WIFI inschakelt voor het multimediasysteem, wordt de status meegedeeld via het pictogram op de statusbalk:

- **1** "WIFI" ingeschakeld en verbonden met een netwerk zonder beperkte verbinding;
- **2** "WIFI" ingeschakeld en verbonden met een netwerk maar zonder internettoegang of met een beperkte verbinding;
- **3** "WIFI" ingeschakeld maar niet verbonden met een netwerk.

Opmerking: als "WIFI" is uitgeschakeld, staat er geen WIFI-pictogram op de statusbalk.

U kunt ook informatie over de status van het delen van gegevens bekijken door op het pictogram op de statusbalk te drukken:

- **4** "Alles accepteren", alle gegevens delen;

- **5** "Alles weigeren": deelt geen gegevens;
- **6** "Aanpassen", deelt alleen de gegevens die u hebt geautoriseerd.

Voor meer informatie over het delen van gegevens, zie het hoofdstuk over "Services activeren" → 12.

Opmerking: als u weigert gegevens te delen, verschijnt er geen pictogram in de statusbalk.

« Bluetooth® »

Dit menu kan worden gebruikt om de Bluetooth®-functies van het multimediasysteem aan te passen:

- "Bluetooth®" van het multimediasysteem activeren/deactiveren;
- "De telefoondienstgegevens instellen";
- « Nieuw apparaat koppelen ».

"Locatie"

Dit menu kan worden gebruikt om de locatie-instellingen van de auto aan te passen:

- "Recente locatieverzoeken";
- "App-machtigingen".

INSTELLINGEN SYSTEEM

"Apps"

Gebruik dit menu om de apps van het multimediasysteem te configureren.

- alle apps weergeven;
- "Autorisatiebeheer";
- "Standaard apps";
- "Ongebruikte apps";
- "Speciale toegangsrechten voor apps".

"Meldingen"

Gebruik dit menu om de meldingen van het multimediasysteem te configureren:

- meldingen voor multimediasysteem-apps in-/uitschakelen;
- « Proactieve aanbevelingen ».

« Datum en tijd »

Dit menu kan worden gebruikt om de datum en tijd op het multimediasysteem aan te passen:

- "De tijdzone automatisch instellen";
- "Tijdzone instellen" (handmatig)
- "Gebruik de 24-uursnotatie".

"Profielen en accounts"

Geeft toegang tot het profielenmenu van het multimediasysteem.

« Beveiliging »

Dit menu kan worden gebruikt om de beveiligingsinstellingen van het multimediasysteem aan te passen:

- "Het profiel vergrendelen";
- ID wissen
- "Beveiligingsupdate".

« Systeem »

Dit menu kan worden gebruikt om de instellingen van het multimediasysteem aan te passen:

- "Taal en invoer";
- "Eenheden" (km/h of mph);

Opmerking: de snelheidsmeter en sommige afstandsgegevens die op het instrumentenpaneel is weergegeven, worden geconverteerd. Om terug te gaan naar de vorige eenheid, gaat u op dezelfde manier te werk.

- "Opslag"
 - "Muziek en audio";
 - "Andere apps";
 - "Bestanden";
 - « Systeem ».
- "Over";
- "Juridische informatie";
- "Opties resetten";
- ...

« Update en assistent »

In dit menu kunt u de volgende functies raadplegen en/of configureren:

- "Proactieve suggesties";
Zie de sectie "Meldingen" → 128 voor meer informatie.
- « Mijn vertrouwde apparaat » ;
- « Voertuig update » ;
Zie de sectie "Update" → 125 voor meer informatie.
- ...

« Google »

Met dit menu kunt u de Google-services aanpassen:

- « Google Assistent » ;
- "Opmerkingen naar Google" verzenden.

BIJWERKEN

Voertuig update-menu

 Sommige update-installaties kunnen ervoor zorgen dat uw auto tijdelijk niet beschikbaar is voor gebruik. Raadpleeg in dat geval de meldingen op het scherm.

 Het voertuig moet stilstaan, geïmmobiliseerd zijn en het contact moet zijn uitgeschakeld. In sommige gevallen kunt uw auto niet starten voor de duur van de door het multimediasysteem aangegeven tijd.

 Om veiligheidsredenen mogen deze handelingen alleen uitgevoerd worden als de auto stilstaat.



Voordat u met de installatie begint, parkeert u de auto ver weg van het verkeer en trekt u de handrem aan.

Selecteer vanuit de "Voertuig" wereld , het menu "Voertuig", "Instellingen", "Update en assistent" en vervolgens "Voertuig update".

Dit menu kan worden gebruikt om verschillende soorten informatie weer te geven en om uw voertuig bij te werken, bijvoorbeeld:

- multimedia-uitrusting
- rijk hulpsystemen;
- ...

Het systeem kan automatisch updates aanbieden. U kunt ook handmatig controleren op updates, afhankelijk van de connectiviteit van uw auto.

Het scherm "Voertuig update".



1. « Controleren op updates ».
2. « Update wordt uitgevoerd ».
3. « Update geschiedenis ».
4. « Informatie ».
5. "Automatisch bijwerken"
6. schakel "Automatisch bijwerken" in/uit.

Opmerking:

- u wordt gewaarschuwd via Meldingen als een update beschikbaar is. Raadpleeg het hoofdstuk "Begeleiding" → 128;
- als er een update beschikbaar is, start de download automatisch;

BIJWERKEN

- updates kunnen alleen worden gezocht en gedownload als uw auto zich in een geografisch gebied bevindt dat door een mobiel netwerk wordt bestreken. Raadpleeg voor meer informatie het hoofdstuk over "Systeeminstellingen" → 122;

- Als de update niet beschikbaar is in het land waar de auto zich bevindt, zijn de menu's "Controleren op updates" en "Update wordt uitgevoerd" niet beschikbaar.

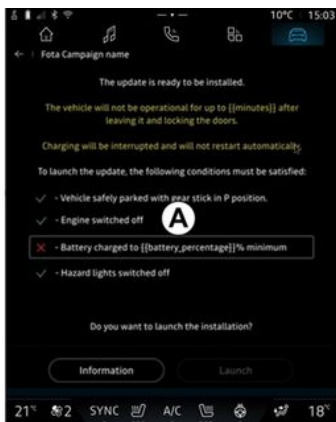

Wanneer een update-installatie gereed is, wordt uw toestemming en bevestiging gevraagd om de installatie te voltooien.

Om de update te starten, moet zijn voldaan aan alle voorwaarden die worden weergegeven op het scherm **A** van het multimediasysteem.

Na de update biedt het multimediasysteem u ook de mogelijkheid om de installatietijd van de update te programmeren. Selecteer hiervoor "Program.", stel de gewenste starttijd van de update in en druk vervolgens op "Installeren" om de programmering te bevestigen.

Volg de instructies op het scherm van het multimediasysteem.

Opmerking:

- Afhankelijk van de update kunnen de schermen uitgeschakeld zijn;
- Als een kritieke update nodig is, wordt deze automatisch geïnstalleerd na het aftellen dat op het scherm van het multimediasysteem wordt weergegeven;
- sommige installaties vereisen dat u uw voertuig verlaat en vergrendelt.

Bij het opnieuw opstarten van het multimediasysteem, wordt een bericht weergegeven om te bevestigen dat de update met succes is voltooid.

Raadpleeg bij een storing het hoofdstuk "Storingen" → 130.

« Controleren op updates » 1

U kunt ook rechtstreeks naar updates zoeken door te drukken op "Controleren op updates" 1.

Nadat het multimediasysteem is doorzocht, hebt u toegang tot de volgende beschikbare update.

Volg de instructies op het scherm van het multimediasysteem.

Het bijwerken kan enkele dagen duren, maar gedurende deze tijd kunt u uw auto normaal gebruiken.

« Update wordt uitgevoerd » 2

Dit menu is toegankelijk wanneer er een update beschikbaar is.

Wanneer een update wordt uitgevoerd, drukt u op het pictogram

"Informatie" **i** om toegang te krijgen tot informatie over de inhoud van de update.

Opmerking: wanneer een "Update wordt uitgevoerd" niet beschikbaar is, is de "Controleren op updates" niet toegankelijk.

BIJWERKEN

« Update geschiedenis » 3

Dit menu kan worden gebruikt om de updategeschiedenis en -status te bekijken.

Als u informatie wilt vinden over eerdere updates, selecteert u een update.

« Informatie » 4

Met dit menu hebt u toegang tot informatie over updates, u kunt bijv. het "VIN" (voertuigidentificatienummer), enz. bekijken.

"Automatisch bijwerken" 5

Wanneer deze functie is geactiveerd, worden sommige updates automatisch geïnstalleerd zonder dat u iets hoeft te doen.

U kunt het automatisch bijwerken van bepaalde updates activeren/deactiveren door op **6** te drukken.

Speciale kenmerken met betrekking tot elektrische auto's

 Updaten zorgt ervoor dat uw auto tijdelijk niet beschikbaar is en de oplaadfunctie wordt geblokkeerd tijdens de installatie van de update.

 Als u zojuist een systeemupdate via het multimediasysteem hebt geaccepteerd, wordt het opladen van de tractiebatterij vertraagd of geannuleerd. Wacht totdat de update is voltooid voordat u de oplaadkabel op de auto aansluit.

Begin tijdens het installeren van de update van uw auto niet met het opladen van de auto.

Volg de instructies op het scherm van het multimediasysteem verschijnen.

Opmerking:

- De updates kunnen niet worden geïnstalleerd terwijl het voertuig wordt opgeladen met gelijkstroom (DC). Als er een update wordt uitgevoerd, moet u wachten tot deze is voltooid voordat u het DC-voertuig gaat opladen. Als er wordt opgeladen, kan de update weliswaar worden gestart, maar vindt deze pas plaats als het opladen is voltooid;
- als een update wordt gestart voor/tijdens het via wisselstroom (AC) opladen van de auto wordt dit laatste onderbroken en wordt het automatisch hervat zodra de update is voltooid.

Raadpleeg voor meer informatie de informatie over "Elektrisch voertuig: opladen" in het instructieboekje.

MELDINGEN

Meldingscentrum



Om veiligheidsredenen mogen deze handelingen alleen uitgevoerd worden als de auto stilstaat.

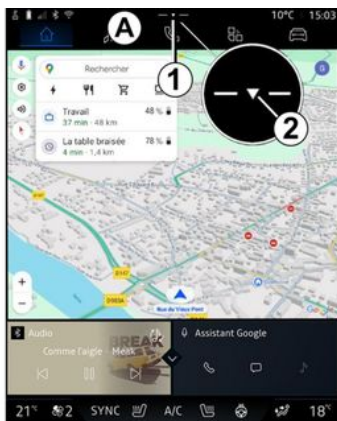

Het Meldingencentrum geeft meldingen tijdens het rijden en biedt bepaalde functies, suggesties en instellingen zoals:

- toegang tot de gebruiker "Profiel" **3**;
- de status van services **B**:
 - de WIFI in-/uitschakelen;
 - de Bluetooth® in-/uitschakelen;
 - dempen/herstellen van het geluid.
- de "Instellingen"  **4**;
- snelkoppelingen naar de bedieningselementen van de uitrusting van de auto en de schermhelderheid **C**;

Opmerking: de beschikbaarheid van snelkoppelingen en opdrachttypen is afhankelijk van de apparatuur en kan niet worden gewijzigd.

- de lijst met ontvangen meldingen **D**;
- recent gebruikte apps;
- ...

Door op knop **1** te drukken of door op het multimediascherm snel verticaal van zone **A** naar het midden van het scherm te vegen, krijgt u toegang tot het meldingencentrum en kunt u meldingen en beschikbare functies weergeven.

Wanneer een ongelezen melding beschikbaar is, verschijnt een pijl **2** in het midden van knop **1**.

Door te drukken op **2** opent u automatisch het Meldingencentrum en kunt u eventuele ongelezen meldingen lezen, waarna het symbool verdwijnt.

Zodra het Meldingencentrum is geopend, selecteert u een melding uit de **D**-lijst om deze te openen.

U kunt de melding verwijderen door snel horizontaal over het scherm te vegen.

Om alle meldingen te verwijderen, drukt u op de knop **5**.

MELDINGEN

Opmerking: bij sommige meldingen is een te verrichten actie vereist om uit het meldingencentrum te worden verwijderd.

Om het meldingscentrum te verlaten, drukt u op **1** of veegt u snel omhoog vanaf de onderkant van het scherm naar het midden.

Instellingen voor meldingen

Ga via het pictogram "Instellingen" **4** of de wereld "Voertuig" we-

reld  naar het menu "Instellingen" en vervolgens naar het menu "Meldingen".

Gebruik dit menu om de meldingen van het multimediasysteem te configureren.

Raadpleeg voor meer informatie over het menu "Apps en meldingen" het hoofdstuk "Systeeminstellingen" → **122**.

« Proactieve suggesties »

De functie "Proactieve suggesties" informeert u door een melding dat er een "DRIVE MODE"-modus beschikbaar is die beter is aangepast aan uw huidige rijstijl.

Het multimediasysteem stelt de volgende opties voor:

- « Ja » ;

- « Nee » ;
- « Altijd nee ».

Gebruik het pictogram "Instellingen"

 **4** of de "Voertuig" we-

reld  om toegang te krijgen tot het menu "Instellingen" en open vervolgens het menu "Update en Assistent" gevolgd door "Proactieve suggesties".

Dit menu kan worden gebruikt om de proactieve aanbevelingsmeldingen op het multimediasysteem te configureren.

Opmerking: u moet het delen van gegevens inschakelen om de "Proactieve suggesties"-functie te kunnen gebruiken. Zie voor meer informatie het hoofdstuk "Services activeren" → **12**.

SYSTEEM

Systeem		
Beschrijving	Oorzaken	Oplossingen
Er verschijnt geen beeld.	Het scherm staat stand-by.	Controleer of het scherm niet stand-by staat.
Het scherm loopt vast.	Het systeemgeheugen is overbelast.	Start het systeem opnieuw door de volgende knoppen ingedrukt te houden: - de multimedia stop/start-knop (ingedrukt houden tot het systeem opnieuw opstart); of - de knop "Mode" en de knop "Source" links van de stuurkolombediening (ingedrukt houden tot het systeem opnieuw opstart).
De camera wordt verkeerd weergegeven op het scherm.	De camera is bedekt met vuil dat de lens verduistert.	Controleer of er geen modder of vuil op de camera zit.
Er is geen enkel geluid hoorbaar.	Het volume staat op minimum of op pauze.	Zet het volume harder of deactiveer de pauze.
Er klinkt geen enkel geluid uit de luidspreker links, rechts, voor of achter.	De instellingen Balance of fader zijn verkeerd.	Stel het geluid Balance of fader correct in.
De aangesloten services in mijn "My Alpine"-app werken niet.	Slechte netwerkontvangst van multimediasysteem/telefoon. Synchronisatieprobleem met de My Alpine-service.	Verplaats de auto en de telefoon naar een gebied met voldoende netwerkdekking. Als het probleem aanhoudt, moet u een erkende dealer raadplegen.

SYSTEEM

Systeem		
De services of applicaties werken niet.	Het abonnement is tijdelijk stopgezet. De internetverbinding van het multi-mediasysteem is niet meer beschikbaar.	Controleer de status van uw abonnement op de portal van de internetprovider die toegankelijk is via de contractpagina van uw "My Alpine"-account (u moet eerst verbinding maken met uw "My Alpine"-account in de auto). Gebruik de functie "Toegangspunten en verbinding delen" van uw telefoon om toegang te krijgen tot de internetverbinding (zie het hoofdstuk "Systeeminstellingen" → 122).

NAVIGATIE

Navigatie		
Beschrijving	Oorzaken	Oplossingen
De positie van het voertuig op het scherm komt niet overeen met de werkelijkheid of het GPS-symbool op het scherm blijft grijs of geel.	Slechte plaatsbepaling van de auto door de ontvangst van het GPS.	Verplaats de auto tot u een goede ontvangst van de GPS-signalen heeft.
De informatie met betrekking tot het verkeer wordt niet op het scherm aangegeven.	De begeleiding is niet geactiveerd. Aangesloten services zijn niet geactiveerd.	Controleer of de begeleiding geactiveerd is. Selecteer een bestemming en begin de begeleiding. Controleer of de aangesloten services zijn geactiveerd en activeer de gegevensverzameling.
Sommige rubrieken van het menu zijn niet beschikbaar.	Naargelang het gegeven commando zijn sommige rubrieken niet beschikbaar. Sommige functies zijn niet beschikbaar als de auto in beweging is.	Stop de auto.
De gesproken begeleiding is niet beschikbaar.	De gesproken begeleiding of de begeleiding is gedeactiveerd.	Zet het volume harder. Controleer of de gesproken begeleiding geactiveerd is. Controleer of een begeleiding bezig is.
De voorgestelde route begint of eindigt niet bij de gewenste bestemming.	De bestemming wordt niet herkend door het systeem.	Sla een weg in dichtbij de gewenste bestemming.

TELEFOON

Telefoon		
Beschrijving	Oorzaken	Oplossingen
De telefoon verschijnt niet in de lijst met beschikbare telefoons.	Het systeem communiceert niet met de telefoon.	Zorg ervoor dat Bluetooth® van uw telefoon is geactiveerd. Als de telefoon nog steeds niet verschijnt, selecteert u het mediasysteem in de lijst met apparaten op uw telefoon.
De telefoon verschijnt in de lijst met gekoppelde telefoons, maar het koppelen mislukt.	De koppelingscode is niet bevestigd.	Bevestig de code op het mediasysteem en op de telefoon.
Er is geen geluid en beltoon hoorbaar.	De mobiele telefoon is niet aangesloten of met het systeem verbonden. Het volume staat op minimum of op pauze.	Controleer of de mobiele telefoon is aangesloten of met het systeem verbonden. Zet het volume harder of deactiveer de pauze.
Onmogelijk om een uitgaand gesprek te voeren.	De mobiele telefoon is niet aangesloten of met het systeem verbonden. De vergrendeling van het toetsenbord van de telefoon is geactiveerd.	Controleer of de mobiele telefoon is aangesloten of met het systeem verbonden. Ontgrendel het toetsenbord van de telefoon.
CarPlay™- of Android Auto™-repliecatie werkt niet.	De telefoon is niet aangesloten of is niet compatibel met het systeem.	Controleer of de telefoon compatibel is met de applicaties. Controleer of de telefoon correct is aangesloten op het systeem.

STEMHERKENNING

Stemherkenning		
Beschrijving	Oorzaken	Oplossingen
Het systeem herkent het spraakcommando niet.	Het spraakcommando wordt niet herkend. De toegestane spreektijd is verlopen. Het spraakcommando is verstoord door een luidruchtige omgeving.	Controleer of de spraakbediening beschikbaar is (zie "Spraakherkenning herkennen"). ➔ 26). Spreek tijdens de toegestane spreektijd. Spreek in een stille omgeving.

BIJWERKEN

Bijwerken		
Beschrijving	Oorzaken	Oplossingen
Het downloaden van de nieuwe SW (software) duurt erg lang.	Slechte netwerkontvangst. Het downloaden vereist een minimale rijtijd.	Verplaats het voertuig naar een gebied met voldoende netwerkdekking. Voer extra rijfasen uit.
Er wordt nooit om voltooiing van de update gevraagd.	Het voertuig is niet beveiligd.	Controleer of het voertuig goed is stilgezet (parkeerrem aangetrokken).
Schermen zijn uit, geen geluid, verlies van sommige functies tijdens de update.	De update is bezig.	Wacht tot de update is voltooid.
Het verzoek om de update te voltooien verschijnt niet.	Geen reactie in de maand volgend op het begin van de update.	De server zal de bewerking later opnieuw starten. U kunt handmatig controleren of de update nog beschikbaar is.
De update is niet voltooid.	Interne fout bij systeemupdate; de andere functies worden niet beïnvloed. Incompatibiliteit met opladen met gelijkstroom (specifiek voor elektrische voertuigen).	Raadpleeg voor de exacte gegevens de merkdealer. Wacht tot de update is voltooid voordat u een gelijkstroamlading uitvoert. Raadpleeg de handleiding van de auto voor meer informatie over de waarschuwingslampjes.
De update is niet voltooid door een fout; het waarschuwingslampje  verschijnt.	Kritieke fout.	Het voertuig mag niet opnieuw worden gestart. Roep de hulp in van een merkdealer.

BIJWERKEN

Bijwerken		
		Raadpleeg de handleiding van de auto voor meer informatie over de waarschuwingslampjes.
De update is niet voltooid door een fout; het waarschuwingslampje  verschijnt.	Fout tijdens update (niet-kritiek).	Raadpleeg een merkdealer om het probleem op te lossen. Raadpleeg de handleiding van de auto voor meer informatie over de waarschuwingslampjes.

ALFABETISCHE INHOUDSOPGAVE

Symbolen

360° camera, [98](#)

A

Aangesloten services, [12](#)

Achteruitrijcamera, [97](#)

Achteruitrijcamera inschakelen: geleidelijnen, [97](#)

Adres: thuis, [38](#)

Adres: werk, [38](#)

Android Auto™, Carplay™, [26](#), [57](#), [79](#)

Applicaties, [83](#)

B

Bediening bij het stuurwiel, [8](#)

Bediening onder het stuurwiel, [8](#)

Bedieningsknoppen, [8](#), [17](#)

Bedieningsknoppen op het scherm, [8](#)

Bluetooth®, [57](#)

Bron, [57](#)

Bron: audio, [50](#)

C

Configuratie van het mediasysteem, [118](#)

Contextuele toetsen, [5](#)

D

Display 2D/3D: modi 2D/3D, [33](#)

Display op het instrumentenpaneel, [33](#)

Draadloze lader: Inductieladen, [77](#), [78](#)

DRIVE MODE, [100](#)

E

Een nummer samenstellen, [67](#), [71](#)

Een oproep afwijzen, [67](#)

Een oproep beantwoorden, [67](#)

Een oproep beëindigen, [67](#), [69](#)

Een telefoon koppelen, [62](#)

Een telefoon loskoppelen, [63](#), [64](#)

Een telefoon verbinden, [64](#)

G

Google Assistance™, [26](#), [67](#)

Google Maps™, [12](#), [26](#), [33](#), [38](#), [46](#)

Google Play™, [83](#)

H

Handsfree parkeren, [94](#)

Het mediasysteem starten, [22](#)

I

Inkomend gesprek, [67](#)

Instellingen, [75](#), [122](#)

Instellingen: aanpassen, [122](#)

Instellingen: navigatie, [46](#)

Instellingen achteruitrijcamera: beeldinstellingen, [97](#)

ALFABETISCHE INHOUDSOPGAVE

Instellingen autopersonalisering, [118](#)

K

Kaart: instellingen, [33](#)

Kaart: kaartpictogrammen, [33](#)

Kaart: tonen, [33](#)

Knoppen: aan/uit, [22](#)

L

Luchtkwaliteit, [111](#)

M

Meldingen: suggesties en meldingen, [19](#), [128](#)

Menu: startpagina, [24](#), [25](#)

Multimediascherm, [5](#), [17](#)

Multimedia-uitrusting, [5](#)

Multiview camera, [98](#)

Muziek, [57](#)

My Alpine, [12](#), [86](#)

N

Navigatie: een bestemming invoeren, [38](#)

Navigatie: navigatiegeschiedenis, [38](#)

Navigatie: navigatie-instellingen, [46](#)

Navigatiesysteem., [33](#)

Nummer invoeren via het toetsenblok, [71](#)

Nuttige plaats, [38](#)

O

Oproepgeschiedenis, [70](#)

Oproep in de wacht, [68](#)

P

Parkeerhulp, [94](#)

Personaliseren van instellingen, [24](#), [25](#), [118](#)

Persoonsgegevens: opslaan, [12](#), [62](#), [69](#)

R

Radio: automatisch radiozenders opslaan, [52](#)

Radio: voorkeuzezender, [52](#)

Radiozender kiezen: de radio beluisteren, [52](#)

Rijhulpsystemen, [89](#)

Routebegeleiding: route, [33](#)

S

Scherm: menu, [5](#)

Scherm: stand-by, [22](#)

Sfeer: personalisering, [104](#)

smartphone replicatie, [26](#), [79](#)

SMS, [73](#)

SMS: SMS lezen, [73](#)

SMS: SMS ontvangen, [73](#)

Spraakbediening, [26](#)

Spraakbericht(en), [71](#)

Stemherkenning, [26](#)

ALFABETISCHE INHOUDSOPGAVE

Stoelen: voorstoelen afstellen, [108](#)

Stoelen: voorstoel met massagefunctie, [108](#)

Storingen, [130](#), [133](#), [134](#), [135](#)

Systeem: bijwerken, [125](#)

T

Telefoonboek GSM, [69](#)

Telefooninstellingen: beltone telefoon, [71](#), [75](#)

U

USB, [57](#)

Uw bandenspanning, [110](#)

V

Volume aanpassen, [75](#)

W

Wifi, [79](#), [122](#)



SOCIÉTÉ DES AUTOMOBILES ALPINE, SA par actions simplifiée à associé unique
AVENUE DE BREAUDE, 76200 DIEPPE - SIRET 662 750 074 / SITE INTERNET : alpinecars.com

NW 1680-2 – 77 99 002 451 - 03/2026 - Edition néerlandaise



7799002451