

ALPINE PORTAL

A390 ALPINE MULTIMEDIA SYSTEM

ALPINE

Précautions d'utilisation

Il est impératif de suivre les précautions ci-dessous lors de l'utilisation du système pour des raisons de sécurité ou de risques de dommages matériels. Respectez obligatoirement les lois en vigueur du pays dans lequel vous vous trouvez.



Précautions concernant la manipulation du système

- Manipulez les commandes et consultez les informations à l'écran lorsque les conditions de circulation vous le permettent.
- Réglez le volume sonore à un niveau modéré permettant d'entendre les bruits environnants.

Précautions concernant la navigation

- L'utilisation du système de navigation ne remplace en aucun cas la responsabilité ni la vigilance du conducteur lors de la conduite du véhicule.
- Selon la zone géographique, la carte peut manquer d'informations sur les nouveautés du parcours. Soyez vigilant. Dans tous les cas, le code de la route et les panneaux de signalisation routière sont toujours prioritaires sur les indications du système de navigation.

Précautions concernant les aides à la conduites

Ces fonctions sont une aide supplémentaire à la conduite. Ces fonctions ne remplacent, en aucun cas, la vigilance et la responsabilité du conducteur qui doit conserver, en permanence, le contrôle de son véhicule. Le conducteur doit toujours adapter sa vitesse aux conditions de circulation indépendamment des indications du système.

Précautions matérielles

- Ne procédez à aucun démontage ni à aucune modification du système afin d'éviter tout risque d'endommagement matériel ou d'incendie.
- En cas de dysfonctionnement et pour toute opération de démontage, veuillez contacter un représentant du constructeur.
- N'insérez pas de corps étrangers ni d'appareil endommagé ou de périphérique de stockage externe pollué (clé USB, carte SD ...) dans le lecteur.
- Utilisez un périphérique de stockage externe (clé USB, prise Jack ...) adapté à votre système.
- Nettoyez toujours votre écran avec un chiffon microfibre.
- L'emploi de produits à base d'alcool et/ou l'aspersion directe d'un liquide est à proscrire.



L'acceptation préalable des Conditions Générales de Vente est obligatoire avant l'utilisation du système. Pour plus d'informations, consultez un Représentant de la marque.



Protection de vos données personnelles

Les données issues de votre véhicule sont traitées par le constructeur, par Google, Google Play, Google Maps, Waze et les autres marques sont des marques de Google LLC , par les distributeurs agréés et les autres entités du groupe du constructeur. Les coordonnées du constructeur sont disponibles sur son site internet.

Vos données personnelles sont traitées pour les finalités suivantes :

- vous faire bénéficier des services et des applications embarquées de votre véhicule ;
- permettre le fonctionnement et la maintenance de votre véhicule ;
- améliorer l'expérience conducteur et développer les produits et services du groupe du constructeur ;
- faire respecter les obligations légales du groupe du constructeur.

Conformément à la réglementation qui vous est applicable, notamment si vous êtes situé(e) en Europe, vous pouvez demander à :

- obtenir et vérifier les données que le constructeur détient sur vous ;
- rectifier les informations inexactes ;
- effacer les données vous concernant ;
- emporter une copie de vos données pour les réutiliser ailleurs ;
- vous opposer à tout moment à l'utilisation de vos données ;
- geler l'utilisation de vos données.

Depuis l'écran multimédia de votre véhicule, vous pouvez :

- refuser de donner votre consentement sur le partage de vos données personnelles (y compris la localisation) ;
- retirer votre consentement à tout moment.

En cas de suspension du partage de données personnelles, certaines fonctionnalités dans le véhicule et/ou services fournis par le constructeur seront arrêtés car ils nécessitent votre consentement.



Protection de vos données personnelles

Indépendamment de votre choix concernant la suspension du partage, les données d'utilisation du véhicule seront transmises au constructeur et ses partenaires/filiales concernés pour les finalités suivantes :

- permettre le fonctionnement et la maintenance de votre véhicule ;
- améliorer le cycle de vie de votre véhicule.

L'utilisation de ces données n'a pas pour finalité un démarchage commercial mais l'amélioration en continu des véhicules du constructeur et la prévention des problèmes pouvant gêner leur fonctionnement au quotidien.

Pour plus d'informations, la politique de protection des données est disponible sur le site du constructeur.



La description des modèles, déclinés dans cette notice, a été établie à partir des caractéristiques techniques connues à la date de conception de ce document.

La notice regroupe l'ensemble des fonctions (de série ou optionnelles) existantes pour les modèles décrits. Leur présence dépend du modèle de l'équipement, des options choisies et du pays de commercialisation.

Les fonctionnalités décrites dans ce manuel sont susceptibles de modifications futures dues à des mises à jour, des réglementations ou des contraintes techniques. De même, des fonctionnalités devant apparaître en cours d'année peuvent être décrites dans ce document. Les écrans présents sur la notice sont non-contractuels.

→ présent dans toute la notice vous indique un report de page.

SOMMAIRE

Généralités	6	Aides à la conduite.....	92
Description générale	6	Aides au stationnement	97
Présentation des commandes.....	10	Caméra de recul.....	101
Activation des services.....	13	Caméra 360°.....	102
Principes d'utilisation.....	18	DRIVE MODE.....	105
Nettoyage	22	Ambiance lumineuse	109
Marche, arrêt.....	23	Alpine Telemetrics.....	110
Ajouter et gérer des widgets.....	25	Sièges / Rétroviseurs	113
Utiliser la reconnaissance vocale	27	Pression des pneumatiques	116
Navigation	34	Qualité de l'air	117
Carte	34	Véhicule électrique.....	118
Entrer une destination	39	Appel d'urgence	123
Réglages de navigation.....	47	Réglages et mise à jour	124
Audio / Multimédia	51	Réglages utilisateur	124
Sources audio.....	51	Réglages système.....	128
Écouter la radio.....	53	Mise à jour	131
Musique.....	58	Notifications	134
Réglages audio.....	61	Anomalies de fonctionnement	136
Téléphone	63	Système	136
Appairer et connecter téléphone.....	63	Navigation.....	138
Gestion des appels.....	68	Téléphone.....	139
SMS.....	74	Reconnaissance vocale.....	140
Réglages téléphone.....	76	Mise à jour	141
Chargeur sans fil.....	78		
Applications	80		
Android Auto™, CarPlay™.....	80		
Gestion des applications.....	85		
My Alpine.....	88		
Prêt et cession du véhicule	91		
Véhicule	92		

DESCRIPTION GÉNÉRALE

1

Écran

 Pour plus d'informations sur le confort thermique, reportez-vous à la notice d'utilisation de votre véhicule.

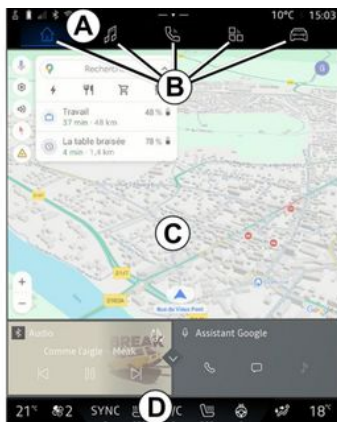

- A.** Barre d'accès et d'état.
- B.** Accès aux différents Mondes.
- C.** Zone d'affichage du Monde sélectionné.
- D.** Barre de confort thermique.

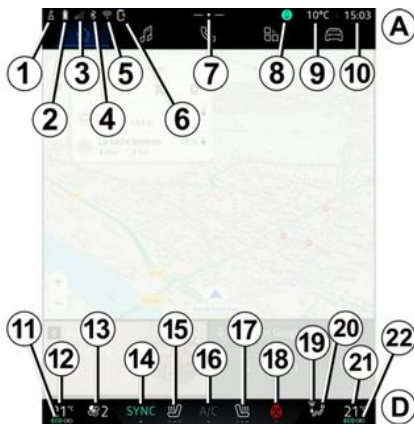



- 1.** État de connectivité et de partage des données.
- 2.** Niveau de la batterie téléphone.
- 3.** État de réception téléphone.
- 4.** Bluetooth® du système multimédia activé.
- 5.** État du WIFI du système multimédia.
- 6.** État du chargeur sans fil.
- 7.** Accès au centre de notification.
- 8.** État et commande du micro.
- 9.** Température extérieure.
- 10.** Heure.
- 11.** Indicateur ECO climatisation activée.





- 12.** Indicateur de température de consigne conducteur.
- 13.** Indicateur vitesse de ventilation.
- 14.** Commande de synchronisation SYNC.
- 15.** Commande siège chauffant conducteur.
- 16.** Commande d'air conditionné.
- 17.** Commande siège chauffant passager.
- 18.** Commande volant chauffant.
- 19.** Commande pare-brise chauffant.
- 20.** Indicateur répartition de l'air dans l'habitacle.
- 21.** Indicateur de température de consigne passager.
- 22.** Indicateur « Synchronisation » SYNC activée.

Écrans des Mondes

Votre système comporte plusieurs Mondes **B** :

- « Navigation »  ;
- « Audio »  ;

DESCRIPTION GÉNÉRALE

- « Téléphone »  ou « Réplication smartphone »   ;
- « Applications »  ;
- « Véhicule »  .

Nota : certains Mondes sont disponibles suivant équipement.

Vous pouvez accéder à tout moment aux différents Mondes, depuis la barre des Mondes **B**, visible et accessible en permanence sur l'écran actif.

Monde « Navigation »

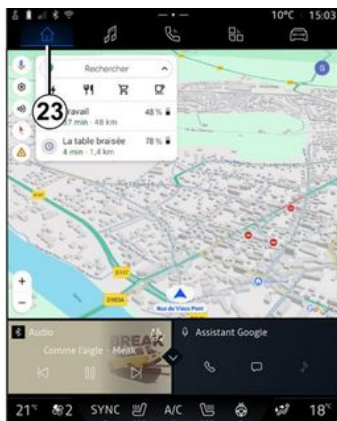

Le Monde « Navigation »  , accessible depuis le bouton **23**, permet d'accéder à la navigation. Il est possible d'afficher deux widgets personnalisables.

Monde « Audio »



Le Monde « Audio »  , accessible depuis le bouton **24**, permet d'accéder à la radio et à la musique.

Monde « Téléphone »

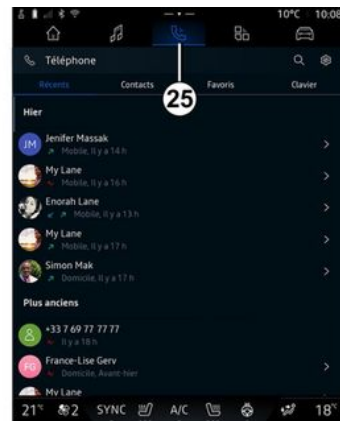

Le Monde « Téléphone »  , accessible depuis le bouton **25**, permet d'accéder aux appels, répertoire et autres fonctions du téléphone connecté au système multi-média.

Nota : l'icône du Monde « Téléphone »  peut changer lors d'une réplication smartphone en cours  .

DESCRIPTION GÉNÉRALE

1

Monde « Applications »

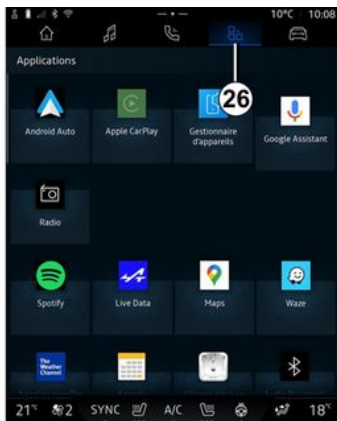

Le Monde « Applications » , accessible depuis le bouton **26**, permet d'accéder aux applications issues du système multimédia.

Monde « Véhicule »



Le Monde « Véhicule » , accessible depuis le bouton **27**, permet d'accéder à la gestion de certains équipements du véhicule, tels que les aides à la conduite, Alpine Telemetrics... et de régler différents paramètres du système multimédia, tels que l'affichage, la langue...

Nota :

– selon le niveau d'équipement, seules les fonctionnalités disponibles apparaissent et peuvent être sélectionnées sur l'écran d'accueil ;

– les différents modes sont également accessibles par appuis successifs depuis la commande « Drive Mode » de votre véhicule. Pour plus d'informations, reportez-vous à la notice d'utilisation de votre véhicule.

Centre de notification

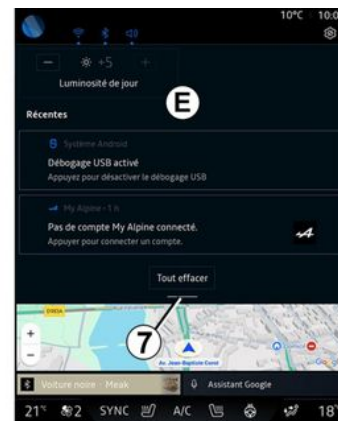

Le centre de notification **E**, accessible depuis le bouton **7**, ou par un balayage rapide sur l'écran multimédia depuis la zone **A** vers le centre de l'écran, permet d'accéder à tout moment aux notifications, au « Profil » et à certaines fonctions. Pour quitter le centre de notification, appuyez sur **7** ou effectuez un balayage rapide

DESCRIPTION GÉNÉRALE

vers le haut depuis le bas de
l'écran vers le centre de l'écran.

PRÉSENTATION DES COMMANDES

1

Commandes écran

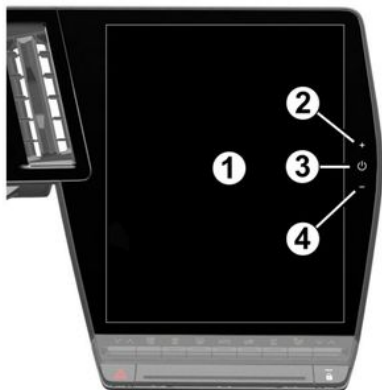

Commandes sous volant

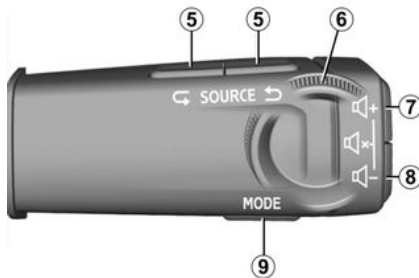

Commandes au volant



PRÉSENTATION DES COMMANDES

1

Fonctions

	Fonction
1	Écran multimédia.
2	Augmentation du volume.
3	Appui court : « Affichage minimal », « Ecran de nettoyage », « Mettre en veille ». Appui long (5 secondes environ) : arrêt forcé du système multimédia.
4	Diminution du volume.
5	Choix de la source audio.
6	Navigation dans les stations radio ou les pistes et les répertoires audio (suivant équipement).
7	Appui court : - augmentation du volume de la source en cours d'écoute. Appui long (5 secondes environ) : - désactiver le mute forcé du son.
8	Appui court : - diminution du volume de la source en cours d'écoute. Appui long (5 secondes environ) : - activer le mute forcé du son.
7 + 8	Appui court : - couper/remettre le son de la radio ; - mettre sur pause ou sur lecture la piste audio ; - interrompre la voix de synthèse de la reconnaissance vocale. Appui long (5 secondes environ) : - activer/désactiver le mute forcé du son.

PRÉSENTATION DES COMMANDES

1

	Fonction
9	Changement du mode de lecture des stations de radio (« Liste », « Favoris »).
10	Si téléphone non connecté au système multimédia : - accéder à l'appairage téléphone. Si téléphone connecté au système multimédia : - accéder au Monde téléphone  ; - décrocher/raccrocher un appel.
11	Appui court : - activer/désactiver la reconnaissance vocale « Assistant Google » de votre système multimédia. Appui long : - activer/désactiver la reconnaissance vocale de votre téléphone (disponible uniquement lorsque votre téléphone est connecté au système multimédia).
12	Appui court : - défilement et choix du mode DRIVE MODE. Appui long : - accéder à la configuration du mode DRIVE MODE en cours. Pour plus d'informations, reportez-vous au chapitre « Drive Mode » ➔ 105.
13	Appui court : - utiliser la fonction « Favoris ». Appui long : - accéder à la configuration du choix de la fonction « Favoris ». Pour plus d'informations, reportez-vous au chapitre « Réglages utilisateur » ➔ 124.
14	Choix de la vue affichée au tableau de bord parmi celles disponibles (ex. : navigation au tableau de bord).

ACTIVATION DES SERVICES

Présentation

Après l'activation des services, leur utilisation est gratuite pour une durée déterminée, à partir de la livraison de votre véhicule.

Le système multimédia vous propose de configurer votre profil en quelques étapes.

Nota :

- l'assistant de configuration est proposé à chaque création de profil, sauf pour le profil « Invité » ;
- l'assistant de configuration peut être effectué uniquement lorsque le véhicule est à l'arrêt.

Assistant de configuration



Le constructeur prend toutes les précautions nécessaires pour assurer un niveau de sécurité adapté aux risques en tenant compte des règles de l'art en vigueur.

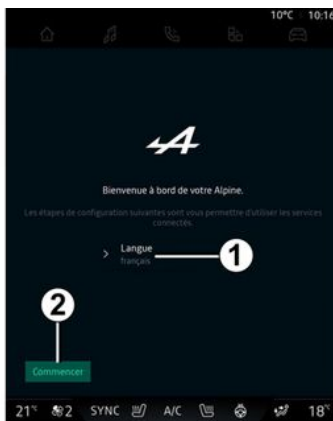

Sélectionnez la langue que vous souhaitez utiliser parmi la liste disponible en **1**, puis validez en appuyant sur **2**.

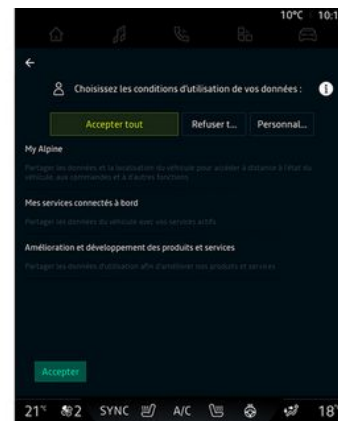

Le système multimédia vous informe et vous assure un contrôle sur vos données personnelles.

Pour plus d'informations sur les différents choix de partage des données, appuyez sur l'icône « information » **i**.

Après avoir pris connaissance des informations fournies, confirmez votre choix en appuyant sur « Confirmer » pour continuer.

Choisissez ensuite les conditions d'utilisation de vos données personnelles parmi les choix suivants :

- « Accepter tout », autorise le partage de vos données personnelles et permet l'accès à

ACTIVATION DES SERVICES

1

L'ensemble des services connectés disponibles ;

- « Refuser tout », refuse le partage de vos données personnelles; et ne permet pas l'accès ou le fonctionnement des services connectés (à l'exception des fonctions réglementaires liées à la sécurité de l'appel d'urgence automatique en cas d'accident) ;
- « Personnaliser », permet la personnalisation des conditions d'utilisation de vos données personnelles en activant/désactivant certaines fonctionnalités liées aux données suivantes :

- « My Alpine » ;
- « Mes services connectés à bord » ;
- « Amélioration et développement des produits & services » ;
- ...

Le système multimédia utilise des logiciels et services Google qui échangent des données avec votre système multimédia. Vous êtes informé des conditions légales des services Google.

Vous pouvez autoriser ou refuser :

- l'utilisation de votre position par les applications ;
- l'envoi des données utilisation/diagnostic.

Nota :

- si vous refusez que les applications utilisent la position de votre véhicule, vous n'aurez pas accès à la navigation Google Maps ;
- pour plus d'informations sur les autorisations et la confidentialité des applications, reportez-vous au chapitre « Gestion des applications » ➔ 85 et « Réglages système » ➔ 128.

Reconnaissance faciale

(suivant équipement)

Le système multimédia vous propose d'enregistrer votre visage afin de l'associer à votre « Profil » à l'aide de la caméra de reconnaissance faciale. L'enregistrement de votre empreinte faciale vous permet d'être reconnu par le système multimédia lorsque vous êtes à la place conducteur de votre véhicule et vous propose d'utiliser directement votre « Profil ».

Suivez les instructions affichées sur l'écran du système multimédia.

Pour plus d'informations, reportez-vous à la notice véhicule.

Personnaliser votre profil

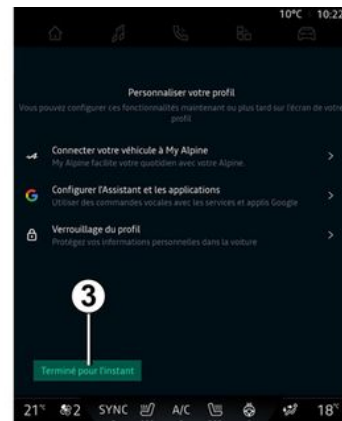

Vous pouvez personnaliser votre profil en configurant les fonctionnalités suivantes :

- « Compte My Alpine » ;
- configurer « Assistant Google » et les applications ;
- verrouillage du profil.

Nota : vous pouvez suspendre la configuration en appuyant sur **3**, puis la reprendre plus tard depuis le centre de notification ou de votre profil. Pour plus d'informations sur la configuration du profil, reportez-vous au chapitre « Réglages utilisateur » ➔ 124.

ACTIVATION DES SERVICES

« Compte My Alpine »

Le système multimédia vous propose de vous connecter à votre compte « My Alpine » pour vous permettre de gérer certaines fonctions de votre véhicule et accéder à ces informations via votre smartphone.

Pour plus d'informations sur « My Alpine », reportez-vous au chapitre « My Alpine » ➔ 88.

Configurer « Assistant Google » et les applications

Le système multimédia vous propose différentes façons de vous connecter à votre compte Google :

- avec vos identifiants de compte Google (e-mail ou numéro téléphone, puis mot de passe) ;
- suivant téléphone, via un QR Code à scanner sur l'écran du système multimédia.

Suivez les instructions affichées sur l'écran du système multimédia.

Verrouillage du profil

Afin de protéger vos données personnelles et de préserver votre vie privée, il est fortement recommandé de protéger vos données personnelles. Pour cela, le système multimédia vous propose de ver-

rouiller l'accès à votre profil parmi les méthodes suivantes :

- « Modèle » ;
- « Code PIN » ;
- « Mot de passe » ;
- « Déverrouiller le profil avec le Téléphone » ;
- « Ne pas utiliser de verrouillage du profil ».

Suivez les instructions affichées sur l'écran du système multimédia afin de terminer la configuration.



Pour préserver votre vie privée, notamment la confidentialité et l'intégrité de vos données personnelles, il est fortement recommandé de verrouiller votre profil.

Collecte des données

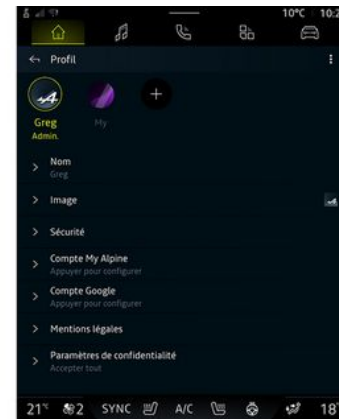

Une fois votre demande d'activation des services validée, il vous sera toujours possible d'activer/désactiver la collecte des données ou de modifier le niveau de partage des données. Pour choisir les conditions d'utilisation de vos données personnelles, ouvrir le centre de notification, sélectionnez votre « Profil », puis « Paramètres de confidentialité ».

Choisissez ensuite parmi les niveaux de partage des données suivants :

- « Accepter tout », vous autorisez le partage de vos données ;

ACTIVATION DES SERVICES

1

- « Refuser tout », vous refusez le partage de vos données ;
- « Personnaliser », vous autorisez le partage des données que vous avez sélectionné parmi la liste proposée.

Nota : si vous ne souhaitez pas partager vos données, les services nécessitant votre consentement ne pourront plus fonctionner, à l'exception des fonctions/services réglementaires liées à la sécurité de l'appel d'urgence automatique en cas d'accident.

Suspension temporaire de la collecte des données

La collecte des données véhicule peut être suspendue temporairement.

Pour cela à tout moment, vous pouvez suspendre ou modifier le niveau de collecte des données depuis votre « Profil » disponible dans le centre de notification, puis appuyez sur « Partager seulement les données ». Vous pouvez suspendre toute la collecte des données en sélectionnant « Refuser tout », ou suspendre certaines collectes de données en sélectionnant « Personnaliser », puis choisissez celles que vous voulez suspendre.

Si vous refusez le partage, les services nécessitant votre consentement ne pourront plus fonctionner, à l'exception des services réglementaires liés à la sécurité de l'appel d'urgence automatique en cas d'accident.



Le constructeur prend toutes les précautions nécessaires pour s'assurer que vos données personnelles sont traitées en toute sécurité.

Protection des données

Vos données personnelles sont traitées pour les finalités suivantes :

- vous permettre le contrôle du véhicule à distance, la mise à jour automatique du véhicule ou encore la fourniture de services de divertissement dans le véhicule ;
- permettre la maintenance du véhicule ;
- améliorer l'expérience de conduite, fournir des modalités variées de mobilité, développer des produits et services ;

- répondre aux obligations légales ou réglementaires qui nous incombent.

Conformément à la réglementation applicable en matière de protection des données personnelles, vous pouvez demander à :

- obtenir et vérifier les données que le constructeur détient sur vous ;
- rectifier les informations inexactes ;
- effacer les données vous concernant ;
- emporter une copie de vos données pour les réutiliser ailleurs ;
- vous opposer à tout moment à l'utilisation de vos données ;
- geler l'utilisation de vos données.

Depuis l'écran multimédia de votre véhicule, vous pouvez :

- refuser de donner votre consentement sur le partage de vos données personnelles (y compris la localisation) ;
- retirer votre consentement à tout moment.

En cas de suspension du partage de données personnelles, certaines fonctionnalités dans le véhicule et/ou services fournis par le constructeur seront arrêtés car ils nécessitent votre consentement.

ACTIVATION DES SERVICES

Indépendamment de votre choix concernant la suspension du partage, les données d'utilisation du véhicule seront transmises au constructeur et ses partenaires/filiales concernés pour les finalités suivantes :

- permettre le fonctionnement et la maintenance de votre véhicule ;
- améliorer le cycle de vie de votre véhicule.

L'utilisation de ces données n'a pas pour finalité un démarchage commercial, mais l'amélioration en continu des véhicules du constructeur et la prévention des problèmes pouvant gêner leur fonctionnement au quotidien.

Échéance de la durée d'inclusion des services

Les services sont activés pour une durée limitée. Une fois cette durée écoulée, les services ne fonctionnent plus. Pour remettre les services en fonction, reportez-vous au paragraphe « Renouveler un service » ➔ 89.



Le constructeur prend toutes les précautions nécessaires pour assurer un niveau de sécurité adapté aux risques en tenant compte des règles de l'art en vigueur.

PRINCIPES D'UTILISATION

1

Écran multimédia



Pour des raisons de sécurité, effectuez ces opérations véhicule à l'arrêt.



Certains réglages doivent être effectués moteur allumé pour être enregistrés par le système multimédia.

Se déplacer dans un menu

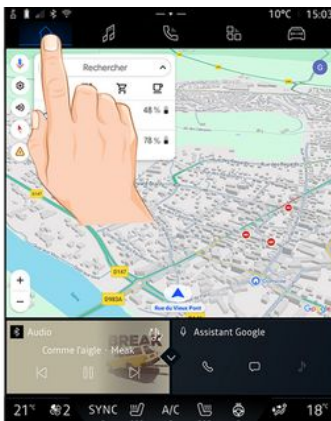

L'écran multimédia permet d'accéder aux fonctionnalités du système. Touchez l'écran multimédia pour ouvrir un des menus.

Interaction par les gestes

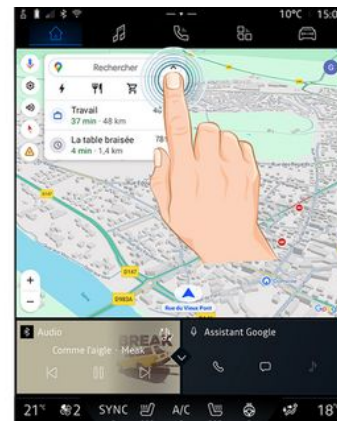

- Appui court : touchez une partie de l'écran avec votre doigt, puis retirez aussitôt votre doigt.
- Appui long : touchez une partie de l'écran pendant au moins une demie seconde.
- Zoom avant/Zoom arrière : rapprochez vos deux doigts ou écartez-les sur l'écran.

PRINCIPES D'UTILISATION



- Balayage rapide « swipe » : faites glisser rapidement votre doigt :
 - à l'horizontale, de gauche à droite ou de droite à gauche ;
- ou
- à la verticale, de bas en haut ou de haut en bas.

Présentation de la barre « Monde »



- Votre système multimédia comporte une barre Monde **A**. Celle-ci est composée de cinq Mondes, tous accessibles en permanence sur l'écran d'affichage multimédia :
- « Navigation » : englobe toutes les fonctions de guidage par satellite, les cartes routières et les informations routières ;
 - « Audio » : permet d'accéder à la radio et la lecture des fichiers audio ;
 - « Téléphone »/« Réplication » :
 - permet d'appairer un ou plusieurs téléphones au système,

- d'accéder aux appels, répertoire et autres fonctions du téléphone connecté au système multimédia ;
- permet d'accéder à la réplication smartphone.
- « Applications » : permet d'accéder aux applications ;
- « Véhicule » : permet la gestion de certains équipements du véhicule, tels que DRIVE MODE, les aides à la conduite, Alpine Telematics et de régler différents paramètres du système multimédia, tels que l'affichage, la langue...

Présentation des pages « Monde »



PRINCIPES D'UTILISATION

1

Le passage d'un Monde à l'autre s'effectue en appuyant directement sur l'un des boutons Monde 1.

Le Monde « Navigation » comporte des widgets conduisant vers des fonctions telles que la pression des pneus, la radio...

Ces widgets vous permettent d'accéder directement à l'écran principal de la fonction ou dans certains cas, de les contrôler directement via l'un des écrans (changer de station de radio par exemple).

Nota : vous pouvez modifier la configuration de la page « Navigation ». Pour plus d'informations, reportez-vous au chapitre « Ajouter et gérer des widgets » ➔ 25.

Centre de notification

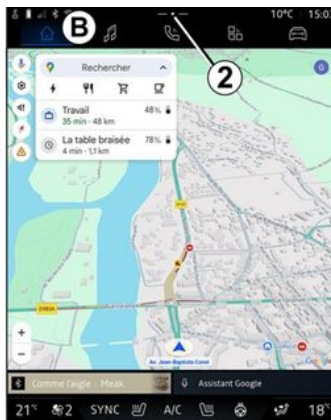

Disponible depuis le bouton 2, ou par un balayage rapide sur l'écran multimédia depuis la zone B vers le centre de l'écran. Le centre de notification permet d'accéder à l'historique des notifications telles que :

- SMS ;
- « Pression des pneus » ;
- mises à jour disponibles ;
- ...

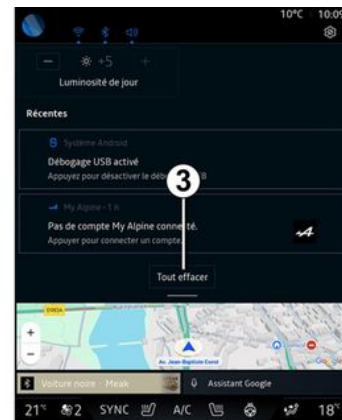

Appuyez sur une notification pour accéder à sa fonction.

Pour effacer une notification, effectuez un balayage rapide « swipe » sur l'écran.

Pour effacer toutes les notifications, appuyez sur le bouton 3.

Vous pouvez également créer et paramétrer votre profil utilisateur. Pour plus d'informations, reportez-vous au chapitre « Réglages utilisateur » ➔ 124.

Pour plus d'informations sur les notifications, reportez-vous au chapitre « Notifications » ➔ 134.

PRINCIPES D'UTILISATION

Fonctions indisponibles

En roulage, des fonctions telles que l'accès au tutoriel et certains réglages peuvent être indisponibles conformément à la réglementation routière de plusieurs pays.

Pour accéder à nouveau aux fonctions indisponibles, arrêtez votre véhicule.

Nota : certains pays exigent que le frein de parking soit actionné pour accéder de nouveau aux applications. Pour plus d'informations, consultez un Représentant de la marque.

NETTOYAGE

1

Recommandations de nettoyage



Ne pas verser ou pulvériser le produit de nettoyage sur l'écran. N'utiliser ni agent de nettoyage chimique, ni produit ménager. L'appareil ne doit pas entrer en contact avec des fluides quelconques et ne doit pas non plus être exposé à l'humidité. Le cas échéant, les surfaces ou les composants électriques pourraient être atteints ou détériorés.



L'emploi de produits à base d'alcool et/ou l'aspersion directe d'un liquide est à proscrire.

Appliquez uniquement un chiffon microfibre sec propre, non pelucheux et doux pour le nettoyage de l'écran tactile afin de ne pas

endommager les traitements anti-reflet.

Évitez d'exercer une pression trop forte sur l'écran multimédia et n'employez pas de moyens de nettoyage qui risqueraient de rayer l'écran (ex. : brosse, chiffon rugueux...).

Mode « Ecran de nettoyage »



Pour appliquer un chiffon microfibre sur l'écran du système multimédia lorsqu'il est allumé, effectuez un appui court sur la commande 1 de la façade multimédia, puis appuyez sur « Ecran de nettoyage » 2 afin de mettre le tactile de l'écran en mode inactif.

Pour quitter le mode « Ecran de nettoyage », effectuez un double appui sur l'écran multimédia.

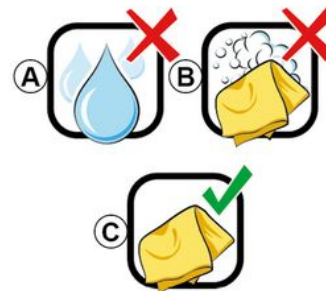

Respectez les recommandations de nettoyage suivantes :

- A.** : usage de liquide à base d'alcool à proscrire, l'emploi de produits et/ou l'aspersion directe d'un liquide est à proscrire ;
- B.** : pas de nettoyage à l'eau savonneuse avec chiffon microfibre légèrement imbibé ;
- C.** : nettoyage à sec avec chiffon microfibre.

MARCHE, ARRÊT

Marche



Le système multimédia se met en marche :

- à l'ouverture des portes ;
- par appui court sur la commande 1 de la façade multimédia.

Arrêt



Le système multimédia s'éteint :

- par appui court sur la commande 1 de la façade multimédia, puis en appuyant sur « Mettre en veille » ;
- au verrouillage des ouvrants de votre véhicule.

Affichage minimal

Cette fonction vous permet d'avoir à l'écran uniquement l'affichage de la température extérieure, l'heure et la barre de confort thermique.

Pour sélectionner ce mode d'affichage, effectuez un appui

court sur la commande 1 de la façade multimédia, puis en appuyant sur la fonction « Affichage minimal ».

D'autres fonctions sont disponibles lorsque vous effectuez un appui court sur la commande 1, telles que :

- « Radio - Musique OFF »/« Radio - Musique ON » ;
- « Ecran de nettoyage ».

Redémarrage

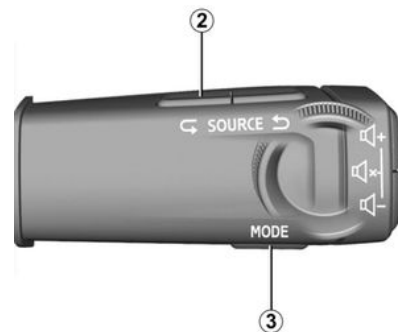

Le système multimédia peut être redémarré par appui long (restez appuyé jusqu'au redémarrage du système) :

MARCHE, ARRÊT

1

- sur la commande **1** de la façade multimédia ;

ou

- sur le bouton « Mode » **3** et le bouton « Source » gauche **2** de la commande sous volant.

AJOUTER ET GÉRER DES WIDGETS

Présentation



Pour des raisons de sécurité, effectuez ces réglages véhicule à l'arrêt.



La configuration des widgets est liée au profil. Si le profil change, la présentation des widgets change aussi.

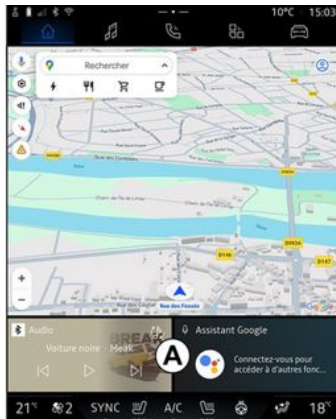

Votre système comporte une page « Navigation » personnalisable. Celle-ci est composée d'un certain nombre de widgets dans la zone **A**, conduisant vers des informations et des fonctionnalités comme la radio, la pression des pneus...

Appuyez sur une des commandes du widget pour contrôler directement la fonction via l'écran principal (changer de station de radio, accéder au téléphone...).

Taille des widgets



Afin de laisser plus de visibilité à la carte de navigation, vous pouvez réduire la zone des widgets.

Appuyez sur la touche **1** ou effectuez un balayage rapide sur l'écran multimédia depuis la zone **A** des widgets vers l'extérieur de l'écran.



Pour agrandir l'écran des widgets, appuyez sur le widget ou effectuez un balayage rapide sur l'écran multimédia depuis la zone **B** des widgets vers le centre de l'écran.

AJOUTER ET GÉRER DES WIDGETS

1 Personnalisation des widgets



Depuis le Monde « Véhi-

cule » , menu « Véhicule », « Habitacle », puis « Modifier widgets » vous pouvez personnaliser les widgets.

Vous pouvez également accéder à la personnalisation des widgets depuis le Monde « Naviga-

tion »  en effectuant un « swipe » depuis la zone **A** jusqu'au centre de l'écran, puis en effectuant un appui long sur le widget que vous souhaitez personnaliser.

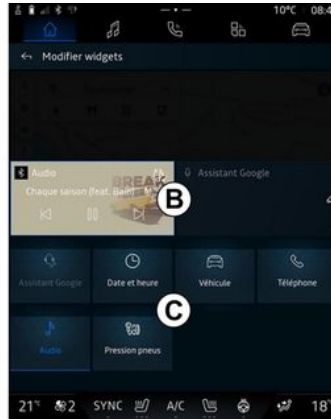

Sélectionnez ensuite l'emplacement souhaité dans la zone **B** par simple toucher d'écran puis sélectionnez parmi la liste **C** le widget que vous souhaitez afficher.

UTILISER LA RECONNAISSANCE VOCALE

Présentation

Votre système multimédia est doté de système de reconnaissance vocale :

- « Assistant Google » ;
- commande vocale par réplique smartphone.

La reconnaissance vocale vous permet de piloter certaines fonctions du système multimédia et de votre smartphone à la voix. Vous pouvez utiliser le système multimédia ou votre smartphone tout en gardant les mains sur le volant.

Utilisez la commande vocale en vous adressant au système multimédia comme si vous vous adressez à une personne avec un langage naturel.

Nota : l'emplacement du bouton de reconnaissance vocale peut varier. Pour plus d'informations, reportez-vous à la notice d'utilisation de votre véhicule.

Vous pouvez utiliser les systèmes de reconnaissance vocale :

- du système multimédia ;
- du smartphone disponible via la réplique smartphone.

Pour plus d'informations sur la réplique smartphone, reportez-

vous au chapitre « Android Auto™, CarPlay™ » ➔ 80.

Utilisation de la reconnaissance vocale du système multimédia

Principales fonctions commandées par la commande vocale de votre système multimédia

Certaines commandes vocales permettent d'accéder aux domaines du véhicule suivants :

- Navigation ;
- Musique ;
- Radio ;
- Téléphone ;
- Fonctions du véhicule (climatisation, Drive Mode) ;
- Services connectés (météo, actualités...) ;
- ...

Nota : lorsque vous souhaitez utiliser la reconnaissance vocale, assurez-vous d'être situé dans une zone de couverture réseau. Certaines fonctions sont inaccessibles en cas de mauvaise réception.

La connexion à un compte Google permet de personnaliser davantage l'assistant lorsque la voiture est connectée. Il est par exemple possible d'appeler des contacts sauvegardés ou de se renseigner

sur le contenu du calendrier Google.

Nota :

- « Assistant Google » n'est pas encore disponible dans toutes les langues. Pour en savoir plus sur la disponibilité ou essayer une autre langue (sous condition de disponibilité), consultez support.google.com ;
- les commandes vocales s'enrichissent et s'améliorent au fur et à mesure des mises à jour logicielles ;
- les instructions ci-contre sont des descriptions générales et incluent des fournisseurs tiers. La disponibilité, la version et la fonctionnalité peuvent varier ou être modifiées.

UTILISER LA RECONNAISSANCE VOCALE

1 Commande vocale



Vous pouvez utiliser la commande vocale du système pour appeler un contact de votre répertoire, entrer une destination, changer de radio sans action sur l'écran. Effectuez un appui court sur la touche 1, un retour sonore et visuel s'affiche à l'écran.

Activation « Assistant Google »



Plusieurs méthodes sont possibles pour activer le système de reconnaissance vocale :

- en prononçant la commande vocale « Hey Google » puis après un retour sonore et visuel à l'écran 3, énoncez votre demande (exemple : " Aller à la maison ") ;

ou

- en effectuant un appui court sur le bouton de reconnaissance vocale 1 de votre véhicule ;

ou

- en appuyant sur le widget « Assistant Google » 2 ;

OU



- en appuyant sur l'icône 4 disponible depuis le Monde « Navigation »  .

Menu « Reconnaissance vocale »

Depuis le Monde « Véhicule »

 , « Réglages », « Google », puis « Assistant Google », vous pouvez :

- sélectionner la « Langues » de l'assistant ;
- activer/désactiver la commande vocale « Dire " Hey Google " » ;

UTILISER LA RECONNAISSANCE VOCALE

- autoriser les résultats personnels ;
- afficher les résultats personnels de manière proactive ;
- recevoir des notifications de l'« Assistant Google ».

Commande « Navigation » avec la reconnaissance vocale

Plusieurs méthodes sont possibles pour entrer une destination à l'aide de la commande vocale intégrée à votre système multimédia.

Nota : pour bénéficier de toutes les fonctionnalités, vous devez activer votre compte Google et avoir des adresses enregistrées. Pour plus d'informations, reportez-vous au chapitre « Réglages utilisateur » → 124.

Pour lancer une commande vocale liée à la navigation, activez la commande vocale, puis après le signal sonore, énoncez votre demande en fonction des sujets suivants :

- « Points d'intérêt » ;
- « Destination » ;
- « Domicile » ;
- « Travail » ;
- « Information itinéraire » ;
- « Guidage » ;

- ...

« Points d'intérêt »

Pour rechercher un POI (point d'intérêt) à l'aide de la commande vocale.

Exemples :

- " Aller à la boulangerie " ;
- " Me conduire à la gare de Paris " ;
- " Emmène-moi à la Tour Eiffel " ;
- ...

« Destination »

Pour saisir une adresse complète à l'aide de la commande vocale.

Exemples :

- " Aller au 7 rue de la joie, Paris " ;
- " Emmène-moi à Paris " ;
- " Aller à Montmartre, Paris " ;
- ...

Nota : les exemples sont à adapter en fonction du pays et de la langue.

« Domicile » et « Travail »

Pour vous rendre à votre domicile ou à votre travail à l'aide de la commande vocale.

Exemples :

- " Aller au domicile " ;
- " Conduis-moi à la maison " ;
- " Emmène-moi au travail " ;
- ...

Nota : pour utiliser la fonction vocale " Aller à la maison " ou " Aller au travail ", vous devez entrer un compte Google et enregistrer une adresse.

« Information itinéraire »

Pour être informé sur l'itinéraire en cours à l'aide de la commande vocale.

Exemples :

- " Quel est mon itinéraire ? " ;
- " Quelle est l'heure d'arrivée ? " ;
- " Quelle est la distance restante ? " ;
- ...

« Guidage »

Pour agir sur le guidage de l'itinéraire en cours à l'aide de la commande vocale.

Exemples :

- « Activer/Désactiver le guidage vocal » ;
- « Éviter les péages » ;
- « Annuler l'itinéraire » ;
- ...

Commande « Audio » avec la reconnaissance vocale

Vous pouvez activer la musique, la radio à l'aide de la commande vocale intégrée dans votre système multimédia.

UTILISER LA RECONNAISSANCE VOCALE

1

Pour lancer une commande vocale

liée au Monde « Audio » , activez la commande vocale, puis après le signal sonore, énoncez votre demande en fonction des sujets suivants :

- « Source audio » ;
- « Radio » ;
- « Musique » ;
- « Commandes de lecture » ;
- ...

« Source audio »

Vous pouvez changer de source audio.

Exemple :

- " Jouer la radio " ;
- " Lancer l'application de musique streaming " ;
- ...

« Radio »

Vous pouvez choisir la station de radio.

Exemple :

- " Jouer Jazz radio " ;
- " Jouer 91.8 " ;
- ...

« Musique »

Vous pouvez lancer une musique (une piste audio, des playlists...) uniquement pour la musique en streaming.

Exemple :

- " Écouter <nom de l'artiste>, avec <nom de l'application souhaitée> " ;
- " Écouter <titre de la chanson>, avec <nom de l'application souhaitée> " ;
- " Écouter <nom de l'album>, avec <nom de l'application souhaitée> " ;
- " Jouer <nom de la playlist>, avec <nom de l'application souhaitée> " ;
- ...

Nota : certaines applications de musique en streaming nécessitent d'avoir un compte associé et d'y être connecté.

« Commandes de lecture »

Vous pouvez commander la lecture en cours.

Exemple :

- " Lecture " ;
- " Pause " ;
- " Suivant " ;
- " Précédent " .

Nota : les commandes peuvent varier ou ne pas être disponibles suivant l'application utilisée.

Commande « Téléphone » avec la reconnaissance vocale

Il est possible d'appeler un numéro ou un contact à l'aide de la commande vocale intégrée à votre système multimédia.

Pour lancer une commande vocale

liée au Monde « Téléphone » , activez la commande vocale, puis après le signal sonore, énoncez votre demande en fonction des sujets suivants :

- « Appeler » ;
- « Composer » ;
- « Historique des appels » ;
- « SMS » ;
- ...

Nota :

- vous devez activer le partage des données de votre téléphone, pour plus d'informations reportez-vous au chapitre « Activation des services » ➔ 13 ;
- vous devez activer l'autorisation des résultats personnalisés dans les réglages Google, pour plus d'informations reportez-vous au chapitre « Réglages système » ➔ 128.

« Appeler » et « Composer »

UTILISER LA RECONNAISSANCE VOCALE

Vous pouvez appeler un contact disponible dans votre répertoire ou composer un numéro de téléphone.

Exemples :

- " Appeler Grégory " ;
- " Appeler Grégory domicile " ;
- " Appeler ma messagerie " ;
- " Composer le 06 77 07... " ;
- " Appeler le 06 77 07... " ;
- ...

« Historique des appels »

Vous pouvez consulter l'historique des appels de votre téléphone.

Exemple :

- " Historique des appels " ;
- " Afficher les appels " ;
- " Appels récents " ;
- ...

« SMS »

Vous pouvez dicter et envoyer un SMS ou faire lire un SMS reçu.

Exemple :

- " Envoyer à Fabien " On se retrouve tout à l'heure pour... " " ;
- " Lire le SMS " ;
- " Répondre au SMS " ;
- ...

Nota :

- vous devez activer le partage des données afin de pouvoir faire lire les SMS par votre système mul-

timédia, pour plus d'informations reportez-vous au chapitre « Activation des services » ➔ 13 ;
- vous devez activer l'autorisation des résultats personnalisés dans les réglages Google, pour plus d'informations reportez-vous au chapitre « Réglages système » ➔ 128 ;
- seuls les SMS reçus pendant la conduite peuvent être lus par le système multimédia.

Commande « Fonctions du véhicule » avec la reconnaissance vocale

Il est possible d'activer certaines fonctions de votre véhicule à l'aide de la commande vocale intégrée à votre système multimédia.

Pour lancer une commande vocale liée au « Véhicule », activez la commande vocale, puis après le signal sonore, énoncez votre demande en fonction des sujets suivants :

- « Autonomie » ;
- « Confort thermique » ;
- ...

« Autonomie »

Vous pouvez obtenir certaines informations associées à l'autonomie de votre véhicule.

Exemple :

- " Puis-je aller jusqu'à Dunkerque " ;
- " Quel est mon niveau d'autonomie batterie " ;
- ...

« Confort thermique »

Vous pouvez activer certaines fonctions associées au confort thermique.

Exemple :

- " Activer l'air sur les pieds " ;
- " Activer le volant chauffant " ;
- " Augmenter le chauffage du siège passager " ;
- " Synchroniser la température " ;
- " Diminuer la température " ;
- " Régler la température à 21 degrés " ;
- ...

Commande « Service connecté » avec la reconnaissance vocale

Il est possible de poser certaines questions aux services connectés à l'aide de la commande vocale intégrée à votre système multimédia.

Pour lancer une commande vocale liée aux « Services connectés », activez la commande vocale, puis

UTILISER LA RECONNAISSANCE VOCALE

1

après le signal sonore, énoncez votre demande en fonction des sujets suivants :

- « Météo » ;
- « Actualités » ;
- « Sports » ;
- « Évènements » ;
- ...

Exemple :

- " Quelle est la météo à Paris ? " ;
- " Quelles sont les informations du jour ? " ;
- " Quel est le score du match Paris - Marseille ? " ;
- ...

Utilisation de la reconnaissance vocale par répllication smartphone

Principales fonctions commandées par la commande vocale de votre smartphone

Lorsque le smartphone est connecté au système multimédia via la répllication smartphone, certaines commandes vocales permettent d'accéder aux domaines et applications disponibles sur le smartphone.

Pour plus d'informations sur la répllication smartphone, reportez-vous au chapitre « Android Auto™, CarPlay™ » ➔ 80.

Certaines commandes vocales permettent d'accéder aux domaines du smartphone suivants :

- Navigation ;
- Musique ;
- Téléphone ;
- ...

Nota : lorsque vous souhaitez utiliser la reconnaissance vocale de votre smartphone avec le système multimédia, assurez-vous d'être situé dans une zone de couverture réseau.

Commande de la répllication smartphone avec la reconnaissance vocale



Lorsque vous utilisez la reconnaissance vocale par répllication smartphone, vous utilisez la connexion internet de votre téléphone (sous réserve de frais et limitations imposés par votre opérateur mobile).

Pour utiliser le système de reconnaissance vocale de votre smartphone avec votre système multimédia, vous devez :

- vous assurez que votre smartphone est équipé d'une fonction de reconnaissance vocale compatible avec votre système multimédia ;
- connecter votre smartphone au système multimédia via la répllication smartphone.

Pour plus d'informations, reportez-vous au chapitre « Connecter, déconnecter un téléphone » ➔ 65 et « Android Auto™, CarPlay™ » ➔ 80.

Commande vocale



Vous pouvez utiliser la commande vocale par répllication smartphone sans action sur l'écran en effectuant un appui long sur la touche

UTILISER LA RECONNAISSANCE VOCALE

1, un retour sonore et visuel s'affiche à l'écran.

Activation

Pour activer le système de reconnaissance vocale :

- effectuez un appui long sur le bouton de reconnaissance vocale 1 de votre véhicule ;
- depuis le Monde « Réplication »



, appuyez sur la commande vocale associée à l'application utilisée.

Nota : lors de l'utilisation de la reconnaissance vocale, attendez toujours qu'un signal sonore retentisse pour parler.

Pour lancer une commande vocale liée aux applications compatibles avec la reconnaissance vocale, activez la commande vocale, puis après le signal sonore, énoncez votre demande.

Pour utiliser l'application téléphone via la réplication smartphone, à l'aide de la commande vocale.

Exemple :

- " Appeler José " ;
- " Appeler bureau " ;
- ...

Pour utiliser l'application navigation de la réplication smartphone, à l'aide de la commande vocale.

Exemple :

- " Aller aux Champs-Élysées à Paris " ;
- " Aller à la maison " ;
- ...

Nota : les commandes utilisées pour la reconnaissance vocale dépendent de l'application du smartphone connecté en réplication.

CARTE

La carte



Pour des raisons de sécurité, effectuez ces réglages véhicule à l'arrêt.

Affichage de la carte

Appuyez sur le Monde « Navigation »  1 pour accéder à la carte.

Vous pouvez également accéder à la carte depuis le Monde « Applications » , puis « Maps ».

La carte vous informe de votre position actuelle et des différentes informations que vous avez paramétrées (affichage des POI (point d'intérêt), affichage du trafic...).

Pour vous déplacer sur la carte de navigation, faites-la glisser dans la direction souhaitée sur l'écran.

Appuyez sur « Recentrer » pour revenir sur votre position actuelle.

Nota :

- « Maps » est l'application de navigation par défaut. D'autres applications peuvent être disponibles en téléchargement depuis « Google Play Store », accessible dans le Monde « Applications »



- la mise à jour de la carte est automatique, sans action de votre part.

Écran « Carte » sans un itinéraire en cours

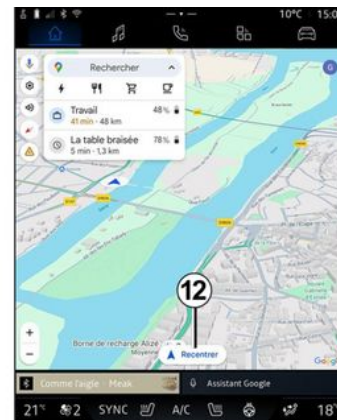

1. Monde « Navigation » .
2. Commande vocale navigation « Assistant Google ».
3. Paramètres de navigation.
4. Paramètres voix de guidage : « Désactivé », « Alertes uniquement » ou « Réactivé ».
5. Mode de vues à afficher en « Vue Nord en haut » (2D/Nord), « Vue utilisateur » (2,5D) ou « Vue d'ensemble ».
6. Signaler un incident routier.
7. Zoom de la carte en appuyant sur le bouton « + »/« - » pour zoomer/dé zoomer la carte.

CARTE

Nota : vous pouvez également zoomer/dézoomer en écartant / rapprochant vos deux doigts sur l'écran.

8. Votre position actuelle.

9. Nom de rue dans laquelle vous circulez. Accédez à des fonctions complémentaires en appuyant dessus.

10. Carte.

11. Barre recherche de destination.

12. Recentrer la carte après l'avoir explorée.

Écran « Carte » avec un itinéraire en cours



12. Recentrer la carte après l'avoir explorée.

13. Voie et direction que vous devez emprunter pour continuer votre itinéraire.

14. Informations sur votre trajet telles que l'heure d'arrivée, l'info trafic et la distance restante jusqu'à la prochaine étape ou la destination finale (selon le paramétrage), pourcentage de charge batterie estimé à destination...

15. « Arrêter la navigation ».

16. « Choisir un autre itinéraire ».

17. « Rechercher sur le trajet ».

18. « Aperçu de l'itinéraire ».

19. Itinéraire le plus économique en énergie.

Affichage de la Navigation sur le tableau de bord



2

CARTE

2

A



B



Selon la vue sélectionnée via la commande au volant « VIEW » **20**,

l'affichage de navigation au tableau de bord est de deux types :

- affichage de navigation réduit sur les autres vues **A** ;
- navigation plein écran sur la vue dédiée **B**.

Vous pouvez afficher sur l'écran du tableau de bord les informations de la navigation suivant deux types de vues :

- vue classique **A**. Les informations sont affichées dans la zone supérieure de l'écran du tableau de bord **C** ;
- vue plein écran **B**.

Nota : l'affichage de la navigation sur l'écran du tableau de bord est disponible uniquement avec la navigation du système multimédia « Google Maps ».

Suivant équipement, la navigation par répliation via « Android Auto™ » peut également être affichée sur l'écran du tableau de bord.

Pour plus d'informations sur l'affichage au tableau de bord, reportez-vous à la notice véhicule.

Paramètres voix de guidage



Pour paramétrer la voix de guidage, appuyez sur **4** pour sélectionner l'un des choix suivant :

- « Désactivé » **21** ;
- « Alertes uniquement » **22** ;
- « Réactivé » **23**.

Nota : si vous sélectionnez la fonction « Désactivé », aucune instruction de guidage vocale ne sera émise par le système multimédia.

CARTE

Mode de vues



Vous pouvez modifier le type de vue de la carte en appuyant sur le bouton 5.

« Vue Nord en haut » (2D/Nord) 24

La carte affiche votre position actuelle orientée vers le nord.

« Vue utilisateur » (2,5D) 25



La carte affiche votre position actuelle sur un relief tridimensionnel. L'orientation vers le sens de la marche est automatique.

Pour modifier l'inclinaison de la carte en relief, glissez vos deux doigts sur l'écran, de bas en haut ou de haut en bas.

« Vue d'ensemble » 26



La carte affiche votre position actuelle orientée vers le nord ainsi que la vue d'ensemble de l'itinéraire en cours.

Nota : ce type de vue est disponible uniquement lorsqu'un itinéraire est en cours.

Guidage

Le guidage est activé une fois l'itinéraire calculé. Le système multimédia vous guide tout le long de votre itinéraire en vous informant à chaque intersection de la direction à suivre en plusieurs étapes.

Étape 1 : La préparation

CARTE

Le système multimédia vous informe, via la voix de guidage, que vous allez devoir effectuer prochainement une manœuvre.

Étape 2 : L'annonce

Le système multimédia vous annonce la manœuvre que vous allez devoir effectuer.

Exemple : « Dans 400 mètres, prenez la prochaine sortie ».

Étape 3 : La manœuvre

Le système multimédia vous annonce la manœuvre à effectuer.

Exemple : « Sortez à droite ».

Nota : si vous ne suivez pas les recommandations de conduite ou si vous quittez l'itinéraire calculé, un nouvel itinéraire est automatiquement recalculé par le système multimédia.

« Aperçu itinéraire »



Cette fonction permet de visualiser en détail l'itinéraire en cours.

Depuis l'icône « Aperçu de l'itinéraire » **18**, vous pouvez visualiser :

- l'itinéraire en cours détaillé ;
- le point de départ et d'arrivée, ainsi que les différents itinéraires proposés ;
- les différentes étapes, distances et durées entre chaque étape ;
- ...

Signaler un incident routier



Depuis l'icône « Signaler » **6**, vous pouvez à tout moment signaler un incident routier présent à proximité de votre position **8**, afin d'en informer les autres utilisateurs de la navigation. Sélectionnez le type de danger parmi la liste **D** :

- Accident ;
- Bouchon ;
- Zone de travaux ;
- Voie fermée ;
- ...

ENTRER UNE DESTINATION

Entrer une destination



Précautions concernant la navigation

L'utilisation du système de navigation ne remplace en aucun cas la responsabilité ni la vigilance du conducteur lors de la conduite du véhicule.



Pour des raisons de sécurité, effectuez ces réglages véhicule à l'arrêt.



Certaines fonctions sont disponibles véhicule à l'arrêt uniquement.

Depuis le Monde « Navigation »

 1, appuyez sur la barre de recherche de destination 2.

Utiliser la reconnaissance vocale pour entrer une adresse

Activez la commande vocale, puis énoncez le nom d'une ville, un numéro et/ou un nom de rue, un quartier de destination.

Pour plus d'informations, reportez-vous au chapitre « Utiliser la reconnaissance vocale » ➔ 27.

Nota : pour bénéficier de toutes les fonctionnalités de la navigation, connectez-vous à votre compte Google.



La barre de recherche de destination 2 vous permet d'accéder :

- aux destinations récentes ;

- aux catégories (POI : point d'intérêt) ;
- aux adresses enregistrées (domicile, travail, favorites...).

Nota : l'activation du partage de données et de la position sont nécessaires pour utiliser la recherche de destination en ligne. Reportez-vous au chapitre « Activation des services » ➔ 13.

Destinations « Domicile » et « Travail »

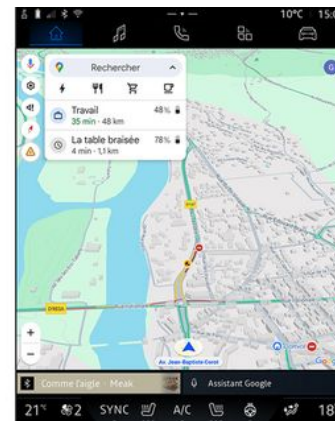

Depuis la barre de recherche, vous pouvez lancer le guidage vers votre « Domicile » ou votre lieu de « Travail ».

ENTRER UNE DESTINATION

Lorsque vous sélectionnez « Domicile » ou « Travail » pour la première fois, le système vous demande d'enregistrer une adresse.

Nota : une seule adresse de « Domicile » et de « Travail » peut être enregistrée par le système multimédia.

Trouver une adresse

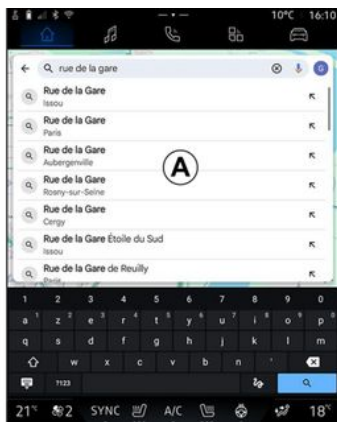

Depuis la barre de recherche 2, vous pouvez saisir une adresse complète ou partielle (pays, ville, code postal, rue, numéro de rue, croisement...).

Dès le début de la saisie, le système vous propose différents noms de rues. Vous pouvez :

- appuyer sur le nom de la rue qui s'affiche pour valider votre choix ;
- balayer la liste A des rues proposées qui s'affichent pour accéder à la liste complète correspondant à votre recherche.

Chercher une destination



Depuis la barre de recherche de destination 2, vous accédez aux onglets des différents types de destinations suivantes :

- « Récent » 3 ;
- « Catégories » 4 ;
- « Enregistrer » 5.

Destinations récentes 3

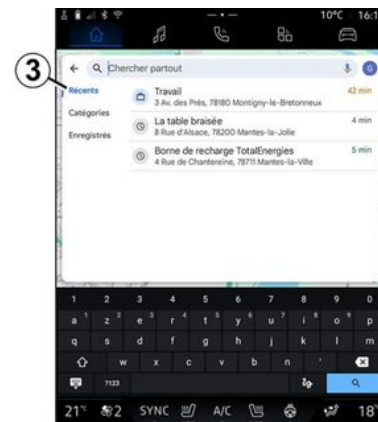

Depuis la barre de recherche, sélectionnez l'onglet « Récents » pour accéder à la liste des dernières destinations effectuées récemment. Ces mémorisations s'effectuent automatiquement depuis le système multimédia ainsi que de vos appareils connectés à votre compte « Google ».

Sélectionnez une destination pour démarrer le guidage.

ENTRER UNE DESTINATION

Destinations par catégories 4

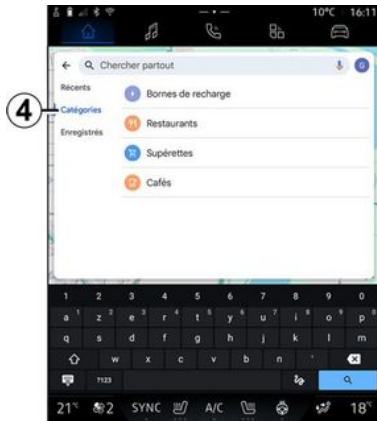

Depuis la barre de recherche, sélectionnez l'onglet « Catégories » pour accéder à une liste des catégories de POI (point d'intérêt) :

- « Bornes de recharge » ;
- « Restaurants » ;
- « Supérettes » ;
- « Cafés ».

Un POI (point d'intérêt) est un service, un établissement ou un lieu touristique situé à proximité d'une localité (le point de départ, la ville de destination, sur l'itinéraire...).



Après avoir sélectionné une catégorie, le système multimédia vous proposera une liste de POI en **B** et sur la carte. Vous pouvez :

- appuyer sur le POI qui s'affiche en **B** pour valider votre choix ;
- balayer la liste **B** de POI qui s'affiche pour accéder à la liste complète correspondant à votre recherche.

Nota : la liste de POI est mise à jour en temps réel par « Google Maps ».

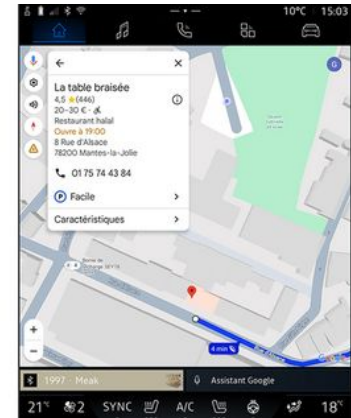

Après avoir sélectionné un POI, le système multimédia affiche les informations suivantes (si disponibles) :

- adresse, horaires d'ouverture, avis... ;
- numéro de téléphone ;
- heure d'arrivée, distance ;
- aperçu de l'itinéraire ;
- ...

ENTRER UNE DESTINATION

2



Vous pouvez également rechercher un POI avec un itinéraire déjà en cours.

Nota : la recherche de POI s'applique sur votre position lors de votre demande. Si la recherche concerne une autre zone géographique, renseignez le lieu souhaité. Après avoir recherché et sélectionné un POI, le système multimédia vous affiche les informations (si disponibles) et sa localisation sur l'itinéraire en cours.

Pour afficher l'itinéraire en cours, appuyez sur **7**.

Pour ajouter un arrêt au POI sur l'itinéraire en cours, appuyez sur **6**.

« Enregistrer » 5

Vous pouvez accéder aux lieux que vous avez enregistrés :

- « Avec libellé » ;
- « Favoris » ;
- « Enregistrés » ;
- « À visiter » ;
- « Contacts ».

Nota : les lieux enregistrés sont synchronisés avec votre compte Google même s'ils sont utilisés sur d'autres appareils connectés à votre compte.

« Explorer la carte »



Pour explorer la carte, déplacez-la en gardant le doigt appuyé sur une

partie de l'écran, tout en le faisant glisser.

Pour zoomer/dézoomer la carte, appuyez sur les touches **9** ou écartez/rapprochez vos deux doigts sur l'écran.

Pour recentrer la carte, appuyez sur la touche « Recentrer » **8**.

Entrer une destination lors d'un itinéraire en cours



Lorsqu'un itinéraire est en cours, vous avez accès aux fonctions suivantes :

- « Choisir un autre itinéraire » **12** ;
- « Rechercher sur le trajet » **10** ;

ENTRER UNE DESTINATION

- « Paramètres de navigation » **13** ;
- « Arrêter la navigation » **14** ;
- « Aperçu de l'itinéraire » **11** ;
- ...

« Choisir un autre itinéraire » **12**

Pour visualiser les autres itinéraires proposés par le système multimédia, appuyez sur **12**.

« Rechercher sur le trajet » **10**

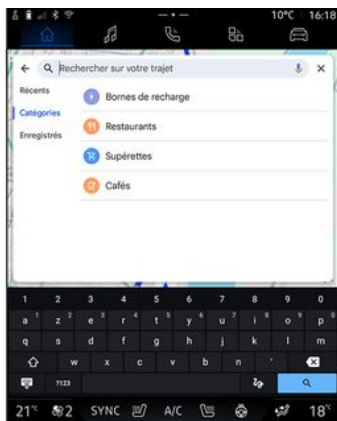

Cette fonction vous permet de rechercher et/ou d'ajouter une ou plusieurs étapes à votre itinéraire en cours. Vous pouvez ajouter :

- une recherche à l'aide de la reconnaissance vocale ;
- « Bornes de recharge » ;
- « Restaurants » ;
- « Supérettes » ;
- « Cafés ».

« Paramètres » **13**

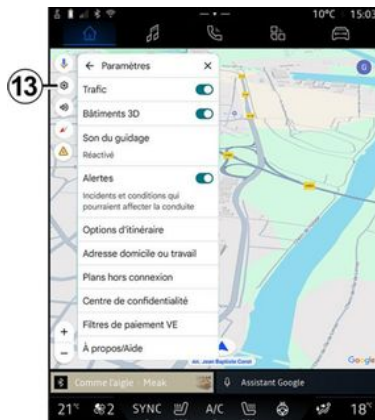

Ce menu permet d'accéder aux réglages de la navigation suivants :

- « Trafic » ;
- « Bâtiments 3D » ;
- « Son du guidage » ;
- « Alertes » ;
- « Options d'itinéraire » ;
- « Modifier l'adresse du domicile ou du lieu de travail » (si déjà enregistrée) ;

- « Plans hors connexion » ;
- « Centre de confidentialité » ;
- « Filtres de paiement VE » ;
- « À propos/Aide ».

Pour plus d'informations sur les « Paramètres », reportez-vous au chapitre « Réglages de navigation » ➔ **47**.

« Arrêter la navigation » **14**



Cette fonction vous permet d'annuler l'itinéraire actuel. Appuyez sur **14** pour arrêter la navigation.

ENTRER UNE DESTINATION

« Aperçu de l'itinéraire » 11



Depuis l'aperçu de l'itinéraire 11, vous pouvez visualiser l'itinéraire en cours ainsi que les autres itinéraires alternatifs.

En appuyant sur l'un des itinéraires, vous pouvez visualiser le trajet, ainsi que sa distance et sa durée.

Monde « Navigation » pour véhicule électrique

Le système multimédia est configuré suivant la motorisation de votre véhicule électrique (ex. : « Station de charge »).

Des menus complémentaires et différents réglages vous sont présentés.

Nota :

- l'activation des services est nécessaire pour la disponibilité des prises de charge. Reportez-vous au chapitre « Activation des services » ➔ 13 ;
- renseignez les informations concernant votre véhicule (ex. : type de prise de charge) en vous connectant à votre compte Google afin de bénéficier de toutes les fonctionnalités de la navigation.

Paramètres bornes de recharge



ENTRER UNE DESTINATION

Depuis les paramètres bornes de recharge **15**, vous pouvez paramétrer des filtres en **16** afin d'afficher sur l'écran de navigation uniquement les bornes de recharge comportant vos critères tels que :

- les vitesses de recharge (ex. : 150 KW ou plus rapide...);
 - les types de prises compatibles (ex. : Type 2 CCS...);
 - les réseaux de paiements disponibles (ex. : Mobilize Charge Pass...).
- Pour activer/désactiver les filtres, appuyez sur :

- vitesses de recharge **17** ;
- prises compatibles **18** ;
- réseaux de paiements **19** ;
- temps de recharge **20**.

Nota : lorsque l'icône du filtre est en surbrillance, celui-ci vous indique qu'il est activé.

Entrer une destination



Lorsque vous entrez une destination, le système multimédia vous informe si vous pouvez l'atteindre compte tenu du niveau restant de la charge batterie de votre véhicule.

Si la destination est accessible, le pourcentage de charge batterie estimé à destination s'affiche en **21**.

Nota :

- une fois la navigation démarrée, le niveau de charge de la batterie à l'arrivée se mettra à jour en continu pendant que vous conduisez ;

- le temps de charge est inclus dans la durée du trajet.

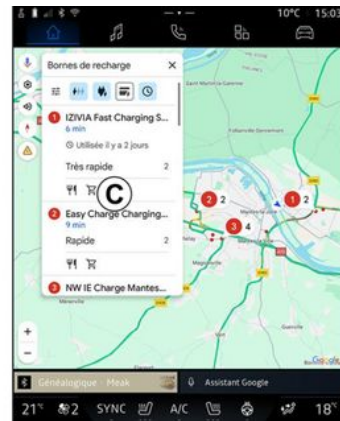

Si un seul arrêt de charge est nécessaire, vous pouvez choisir votre station de charge.

Si plusieurs charges sont nécessaires pour arriver à destination, une combinaison optimisée de stations de charge est automatiquement calculée par le système multimédia afin de réduire au minimum l'itinéraire total.

Vous pouvez visualiser dans la liste **C** le nom des stations de charge publiques, ainsi que le trajet et les différents lieux où sont situées les stations de charge sur la carte.

ENTRER UNE DESTINATION

Nota : la liste des stations de charge est mise à jour en temps réel par « Google Maps ».

2

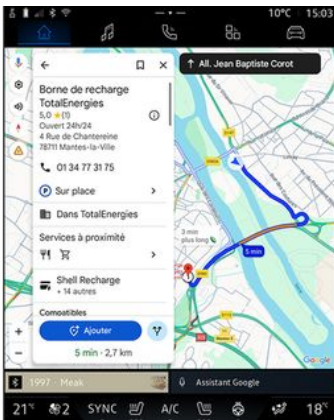

Appuyez sur une des stations de charge qui s'affichent en **C** pour visualiser les détails suivants :

- nom, classification, heures d'ouverture et adresse ;
- type et nombre de prises de charge disponibles ;
- temps, distance et niveau restant de la charge batterie estimé à l'arrivée ;
- mode de paiement ;
- ...

Nota : les informations de disponibilité des prises de charge qui

s'affichent à l'écran, peuvent changer au cours de la navigation.



Vous pouvez ensuite :

- lancer le guidage vers la station ;
- appeler la station ;
- ...

RÉGLAGES DE NAVIGATION

Menu « Paramètres »



Pour des raisons de sécurité, effectuez ces réglages véhicule à l'arrêt.



Depuis le Monde « Navigation »

, appuyez sur l'icône « Paramètres » **1** pour accéder aux réglages de la navigation.



Depuis l'icône « Paramètres » **1**, vous pouvez accéder aux réglages suivants :

- « Trafic » **2** ;
- « Bâtiments 3D » **3** ;
- « Son du guidage » **4** ;
- « Alertes » **5** ;
- « Options d'itinéraire » **6** ;
- « Adresse domicile ou travail » **7**.
- « Plans hors connexion » **8** ;
- « Centre de confidentialité » **9** ;
- « Filtres de paiement VE » **10**.
- « À propos/Aide » **11** ;
- activer/désactiver la fonction « Trafic » **12** ;
- activer/désactiver la fonction « Bâtiments 3D » **13** ;
- activer/désactiver la fonction « Alertes » **14**.

« Trafic » **2**

Cette fonction vous permet d'obtenir des informations sur le trafic en temps réel telles que :

- les informations sur le trafic et perturbations dans votre zone ;
- les accidents, travaux ou fermeture des routes à proximité ;
- ...

Pour activer/désactiver la fonction « Trafic », appuyez sur **12**.

« Bâtiments 3D » **3**



Vous pouvez choisir d'afficher les bâtiments en 3D, lorsque la cartographie le permet. Pour activer/

RÉGLAGES DE NAVIGATION

désactiver la fonction, appuyer sur **13**.

2 « Son du guidage » 4



Dans ce réglage, vous pouvez :

- couper le son de la « Navigation » **15** ;
- couper le son de la « Navigation » mais garder uniquement le son des alertes liées au « Trafic » **16** ;
- réactiver le son du guidage vocal **17** ;
- tester le son de la « Navigation » pour ajuster le volume du guidage vocal **18**.

« Alertes » 5

Cette fonction vous permet d'obtenir des alertes sur les incidents et conditions qui pourraient affecter la conduite.

Pour activer/désactiver les alertes, appuyez sur **14**.

« Options d'itinéraire » 6

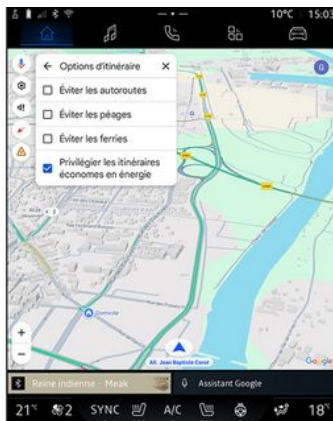

Dans ce réglage, vous pouvez activer/désactiver les options d'itinéraire suivantes :

- « Éviter les voies rapides » ;
- « Éviter les péages » ;
- « Éviter les ferries » ;
- « Privilégier les itinéraires économes en énergie ».

« Adresse domicile ou travail » 7

Depuis ce menu, vous pouvez configurer l'adresse domicile et travail.

« Plans hors connexion » 8



Les plans hors connexion vous permettent de télécharger et d'enregistrer des plans dans votre système multimédia afin de pouvoir les utiliser lorsque vous vous rendez dans un endroit où la connexion internet est lente, inaccessible ou que vous ne souhaitez pas utiliser de connexion internet. La liste des plans hors connexion est disponible en **A**.

RÉGLAGES DE NAVIGATION

Pour ajouter un plan hors connexion en « Sélection perso », appuyez sur **19**.

Sélection perso



Cette fonction permet de sélectionner une zone dans la carte et ses informations à télécharger. Déplacer et zoomer la carte pour ajuster la sélection à télécharger.

« Centre de confidentialité » 9



Depuis ce menu, vous pouvez paramétrer les données de confidentialité à partager suivantes :

- « Partager les données de conduite avec Google » ;
- « Plans hors connexion ».

Pour accéder directement aux paramètres de localisation du véhicule, appuyez sur « accédez aux paramètres de localisation » **20** disponible depuis le menu « Plan hors connexion ».

« Partager les données de conduite avec Google »



Vos données de conduite et de localisation peuvent être partagées avec Google. Elles peuvent servir à améliorer les informations fournies par Google à vous et aux autres utilisateurs telles que la navigation, l'état du trafic en temps réel, disponibilité de « Plan hors connexion »...

Le partage peut être :

- « Désactivé » ;
- activé uniquement « Lors de la navigation détaillée » ;
- « Toujours activé ».

RÉGLAGES DE NAVIGATION

Options pour « Plans hors connexion »

2

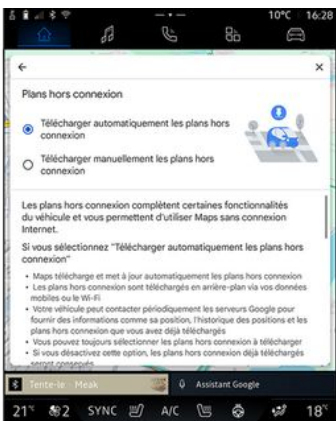

Vous pouvez choisir de télécharger la mise à jour des plans hors connexion de façon :

- automatique ;
- ou
- manuelle.

Nota : pour plus d'informations, consultez les détails et instructions affichés sur l'écran multimédia.

« Filtres de paiement VE » 10

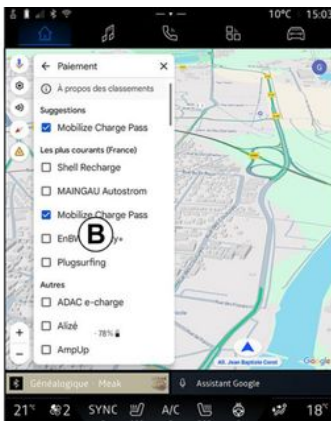

Depuis ce menu, vous pouvez sélectionner les offres de paiements pour les bornes de charge véhicule électrique que vous souhaitez filtrer parmi la liste **B**.

« À propos/Aide » 11

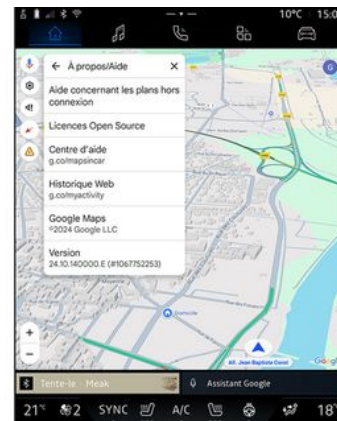



Depuis ce menu, vous pouvez accéder aux informations et à l'aide des éléments suivants :

- « Aide concernant les plans hors connexion » ;
- « Licence Open Source » ;
- « Centre d'aide » ;
- « Historique Web » ;
- « Google Maps » ;
- « Version » ;
- ...

SOURCES AUDIO

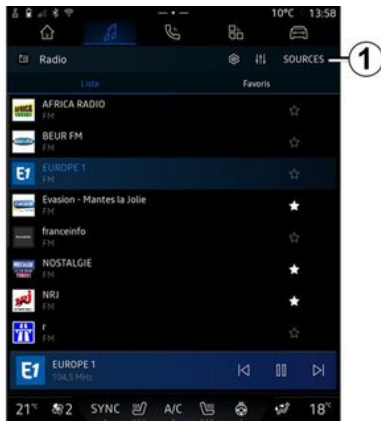
Présentation



Depuis le Monde « Audio » , vous pouvez sélectionner la source audio à écouter en appuyant sur « Sources » 1.

Vous pouvez également sélectionner la source audio depuis la commande sous volant, pour plus d'informations reportez-vous au chapitre « Présentation des commandes » ➔ 10.

Les sources audio peuvent varier selon le niveau d'équipement.

Seules les sources audio disponibles et téléchargées depuis l'application « Google Play Store »

apparaissent et peuvent être sélectionnées sur l'écran multimédia.

Écran « Sources audio »



2. Source « Android Auto™ ».
3. Source « CarPlay™ ».
4. Source « Audio Bluetooth® ».
5. Source « Google News ».
6. Quitter l'écran « Sources audio ».
7. Source « Podcasts ».
8. Source « Radio ».
9. Source « Application ».
10. Source « USB » (port USB).

« Android Auto™ »

Cette source vous permet d'écouter la musique de votre smartphone disposant de l'application « Android Auto™ » via la réplique smartphone. Pour plus d'informations, reportez-vous au chapitre « Android Auto™, CarPlay™ » ➔ 80 et « Musique » ➔ 58.

« CarPlay™ »

Cette source vous permet d'écouter la musique de votre smartphone disposant du service « CarPlay™ » via la réplique smartphone. Pour plus d'informations, reportez-vous au chapitre « Android Auto™, CarPlay™ » ➔ 80.

« Audio Bluetooth® »

Cette source vous permet d'écouter la musique de votre smartphone via la connexion Bluetooth®. Pour plus d'informations, reportez-vous au chapitre « Musique » ➔ 58 et « Connecter, déconnecter un téléphone » ➔ 65.

« Application »

Cette source vous permet d'écouter de la musique via les applications de musique en strea-

SOURCES AUDIO

3 ming et d'accéder à vos applications audio téléchargées depuis l'application « Google Play Store ». Pour plus d'informations, reportez-vous au chapitre « Musique » → 58 et « Gestion des applications » → 85.

« Radio »

Cette source vous permet d'écouter la radio. Pour plus d'informations, reportez-vous au chapitre « Écouter la radio » → 53.

« USB » (port USB)

Cette source vous permet d'écouter la musique depuis une clé USB. Pour plus d'informations, reportez-vous au chapitre « Musique » → 58.

Nota :

- certains formats ne sont pas lus par le système ;
- la clé USB utilisée doit être formatée au format FAT32 ou NTFS et doit avoir une capacité minimale de 8 GB et une capacité maximale de 64 GB.

« Podcasts »

Cette source vous permet d'écouter des « Podcasts ».

« Google News »

Cette source vous permet d'écouter les « Google News ».

ÉCOUTER LA RADIO

Présentation



Pour des raisons de sécurité, effectuez ces opérations véhicule à l'arrêt.



Vous pouvez sélectionner une station mémorisée, faire défiler les stations par liste suivant le mode choisi à l'aide de la commande sous volant. Pour plus d'informations sur les commandes sous volant, reportez-vous au chapitre « Présentation des commandes » ➔ 10.

Depuis le Monde « Audio » ,

appuyez sur la touche **3** pour sélectionner la source « Radio ».

Vous pouvez également accéder à la source « Radio » depuis le

Monde « Applications » .

Depuis la commande sous volant, vous pouvez sélectionner la source audio à écouter, naviguer dans les stations et changer le mode de sélection (« Liste », « Favoris »). Pour plus d'informations reportez-vous au chapitre « Présentation des commandes » ➔ 10.

Écran « Radio »



- A.** Onglet mode « Liste ».
- B.** Onglet mode « Favoris ».
- C.** Liste des stations disponibles.
- D.** Zone de lecture de la station de radio en cours d'écoute et accès à l'affichage plein écran. Appuyez sur cette zone pour que le titre en

cours d'écoute s'affiche en plein écran.

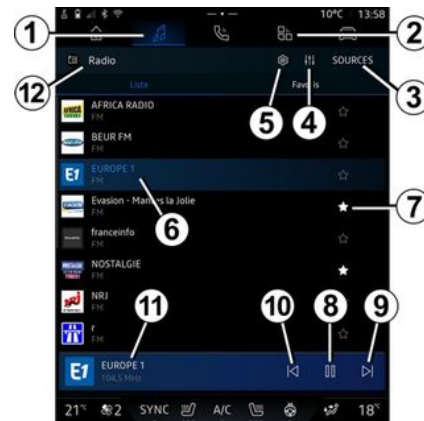

- 1.** Accès au Monde « Audio » .
- 2.** Accès au Monde « Applications » .
- 3.** Accéder aux « Sources » audio.
- 4.** Accès aux « Réglages audio ».
- 5.** Accès aux « Réglages radio ».
- 6.** Station radio en cours d'écoute.
- 7.** Mémoriser la station dans les « Favoris ».
- 8.** Stopper la radio/lecture de la station en cours.

ÉCOUTER LA RADIO

9. Accéder à la station suivante.

10. Accéder à la station précédente.

11. Nom de la station de radio en cours d'écoute. Information texte (chanteur, chanson...).

12. Type de « Sources » en cours d'écoute.

Nota : certaines informations sont disponibles uniquement suivant la station.

Affichage plein écran E



Pour afficher la radio en cours d'écoute de la zone D en mode lecture plein écran, appuyez sur cette zone.

Pour réduire l'affichage plein écran E, appuyez sur 13.

Véhicule à l'arrêt, vous pouvez activer le « Défilement automatique d'image » en appuyant sur le logo de la radio en cours d'écoute, si la station DAB en cours le permet.

Sélectionner une bande radio

Appuyez sur la touche 5 pour paramétrer les gammes d'ondes suivantes :

- « FM » :
 - « Fréquence Alternative (AF) » ;
 - « Région ».
- « DAB » (radio numérique terrestre) :
 - « Basculement (DAB ↔ FM) » ;
 - « Défilement automatique d'images ».

Programme radio

Suivant la station en cours d'écoute, vous avez la possibilité d'avoir un aperçu détaillé des programmes en cours et à venir sur 24 heures.

Appuyez sur la touche 15 pour afficher la liste de ces programmes.

Nota : cette fonction est disponible uniquement si la station est

présente en version DAB et suivant la station.

Recherche de station

Vous pouvez rechercher des stations radio dans la bande radio en cours par ordre alphabétique de la liste : avancez ou reculez jusqu'à la prochaine station en appuyant sur les touches 14.

Ajouter/supprimer une station de radio dans les « Favoris »

Depuis l'affichage plein écran ou depuis le mode « Liste », appuyez sur la touche 7 pour ajouter/supprimer la station en cours dans les « Favoris ».

ÉCOUTER LA RADIO

Mode « Liste » A

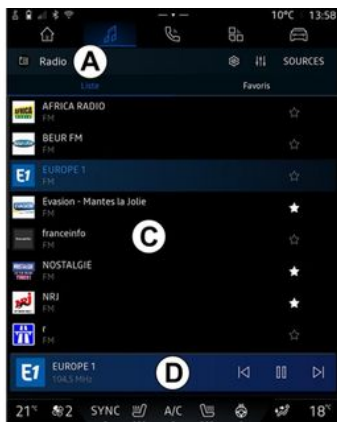

Ce mode permet de rechercher et de visualiser les stations captées par le système multimédia et classées par ordre alphabétique.

Balayez rapidement la liste **C** pour faire défiler toutes les stations.

Appuyez sur une station de radio de la liste pour lancer directement son écoute.

La station de radio en cours d'écoute s'affiche dans le mini lecteur **D**. Appuyez sur cette zone pour que la radio en cours d'écoute s'affiche en plein écran.

Lorsque des stations de radio en bande « FM » n'utilisent pas le

système RDS ou si le véhicule se trouve dans une zone où la réception radio est mauvaise, le nom des stations n'apparaissent pas à l'écran, seules leurs fréquences sont indiquées.

Nota : certaines informations sont disponibles uniquement suivant la station.

Mode « Favoris » B

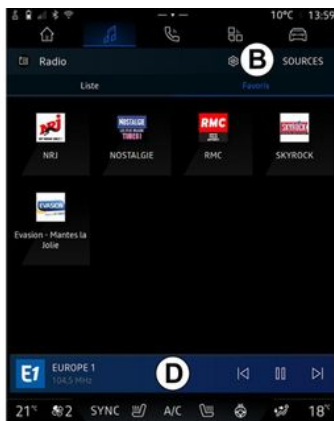

Ce mode permet de rappeler à la demande les stations que vous aurez préalablement mémorisées.

Appuyez sur une station de radio de la liste pour lancer directement son écoute.

La station de radio en cours d'écoute s'affiche dans le mini lecteur **D**.

Menu « Réglages radio » 5

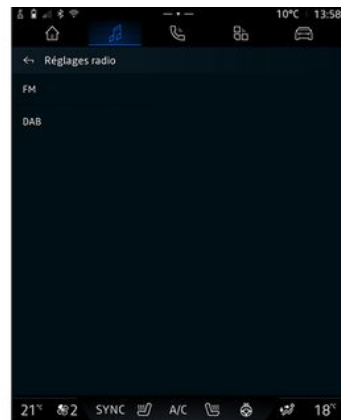

Depuis le menu « Réglages radio » **5**, vous pouvez accéder aux réglages des fonctions radio suivantes :

- « TA/I-Traffic (suivant équipement) » ;
- « FM » ;
- « DAB » (suivant équipement et pays) ;
- « Annonces » (suivant équipement et pays).

ÉCOUTER LA RADIO

« TA/I-Traffic » (informations routières)

(suivant équipement)

Suivant pays, lorsque cette fonction est activée, votre système audio permet l'écoute automatique d'informations routières dès leur diffusion par certaines stations de radio FM et DAB.

Vous devez alors sélectionner la fréquence de la station qui émet les informations routières. Si vous écoutez une autre source (USB, Bluetooth®), celle-ci sera automatiquement interrompue à chaque information routière.

« FM »

Depuis les réglages, vous pouvez activer ou désactiver les éléments suivants :

- « Fréquence Alternative (AF) » ;
- « Région ».

« Fréquence Alternative (AF) »

La fréquence d'une station de radio FM peut changer selon la zone géographique.

Activez la fonction « Fréquence Alternative (AF) » pour continuer à écouter une même station de radio tout en changeant de zone géographique.

Le système audio suivra automatiquement les changements de fréquences sans interruption.

Nota : toutes les stations de radio ne permettent pas ce suivi.

De mauvaises conditions de réception peuvent parfois provoquer des changements de fréquences intempestifs et désagréables. Désactivez alors le suivi de station.

« Région »

Lorsque le mode « Région » est activé, en cas de baisse de niveau de signal, la radio basculera sur une nouvelle fréquence qui pourra diffuser un décrochage régional de la station précédemment écoutée.

Nota :

- il arrive parfois que des stations d'une même région diffusent des programmes différents ou utilisent des noms de stations radio différents ;

- certaines radios diffusent des décrochages régionaux, dans ce cas :

- « Région » activé : le système ne bascule pas sur l'émetteur de la nouvelle région, mais le système basculera normalement entre les émetteurs de la région initiale ;

- « Région » désactivé : le système basculera sur l'émetteur de la nouvelle région, même si le programme diffusé est différent.

« DAB »

(suivant équipement et pays)

Depuis les réglages, vous pouvez activer ou désactiver les éléments suivants :

- « Basculement (DAB ↔ FM) » ;
- « Défilement automatique d'images » (suivant équipement).

« Basculement (DAB ↔ FM) »

Lorsque cette fonction est activée, si la réception d'une station DAB en cours d'écoute est mauvaise, le système radio bascule automatiquement sur la station FM équivalente (si disponible).

Le système audio reviendra automatiquement à la station DAB numérique dès que la réception sera possible.

Nota : cette fonction est disponible uniquement si la station est présente en version FM et DAB.

« Défilement automatique d'images »

Lorsque cette fonction est activée et si la station DAB en cours le permet, un diaporama d'image défile

ÉCOUTER LA RADIO

sur l'écran en mode lecture plein écran.

Nota : cette fonction est disponible uniquement véhicule à l'arrêt, en appuyant sur le logo de la radio en cours d'écoute.

« Annonces »

(suivant équipement et pays)

Lorsque cette fonction est activée, elle permet l'écoute automatique d'informations dès leur diffusion par certaines stations de radio « DAB ».

Si vous sélectionnez ensuite d'autres sources, la diffusion du type de programme choisi interrompra la lecture des autres sources.

Depuis les réglages, vous pouvez activer/désactiver les annonces des sujets suivantes :

- « Urgence » ;
- « Incident » ;
- « Météo » ;
- « Actualités » ;
- « Événement » ;
- « Sport » ;
- « Divers ».

« Réglages audio » 4

Depuis l'icône 4, vous pouvez paramétrer les réglages audio.

Pour plus d'informations sur les réglages disponibles, reportez-vous au chapitre « Réglages audio »

➔ 61.

MUSIQUE

Présentation





Pour des raisons de sécurité, effectuez ces réglages véhicule à l'arrêt.

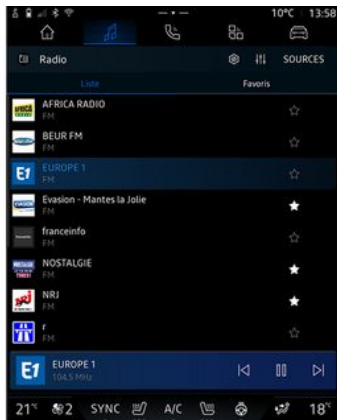

Vous pouvez changer de sources audio à l'aide de la commande sous volant.



Depuis le Monde « Audio » , appuyez sur « Sources »  pour choisir la source de musique à écouter.

Depuis la commande sous volant, vous pouvez sélectionner la source audio à écouter et naviguer dans les pistes et répertoires de musique. Pour plus d'informations reportez-vous au chapitre « Présentation des commandes » ➔ 10.

Les sources musicales peuvent varier selon le niveau d'équipement. Seules les sources disponibles apparaissent et peuvent être sélectionnées sur l'écran multimédia.

Nota :

- selon l'application de streaming audio utilisée, l'affichage et les commandes peuvent changer ;
- certains formats ne sont pas lus par le système ;
- la clé USB utilisée doit être formatée au format FAT32 ou NTFS et doit avoir une capacité minimale de 8 GB et une capacité maximale de 64 GB.

Menu « Sources » 1

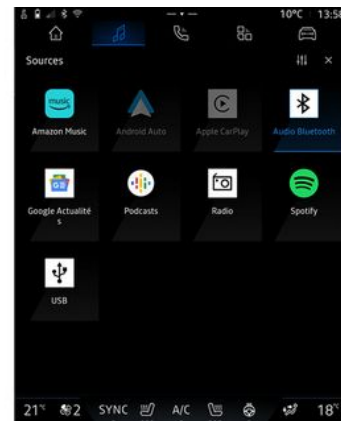

Depuis le menu « Sources » 1, vous pouvez choisir de la musique provenant de différentes sources disponibles.

Sélectionnez une source d'entrée connectée au système multimédia dans la liste suivante :

- « Radio » ;
- « USB » (port USB) ;
- « Audio Bluetooth® » ;
- « Podcasts » ;
- « CarPlay™ » ;
- « Android Auto™ » ;
- application de streaming audio ;
- ...

MUSIQUE

Les sources musicales décrites peuvent varier selon le niveau d'équipement.

Nota : d'autres sources média peuvent être installées via « Google Play Store » et apparaîtront dans la liste des sources disponibles. Pour plus d'informations sur l'installation des applications, reportez-vous au chapitre « Gestion des applications » ➔ 85.

Mode « Lecture »



A. Informations sur la piste audio en cours d'écoute (titre de la chanson, nom de l'artiste, titre de l'album et visuel de la pochette si transférés depuis la source).

2. Accéder au Monde « Audio »



3. Accès à la liste de lecture en cours.

4. Temps et durée de la piste audio en cours d'écoute.

5. Activer/désactiver la répétition une fois ou en continu de la piste audio.

6. Lire la piste audio suivante.

7. Mettre en pause/reprendre la lecture de la piste audio.

8. Appui court : retour au début de lecture de la piste audio en cours d'écoute.

Deuxième appui court (moins de 3 secondes avant le premier appui court) : lire la piste audio précédente.

9. Activer/désactiver la lecture aléatoire des pistes audio.

10. Barre de progression de lecture de la piste audio en cours d'écoute.

11. Retour au mode liste avec mini lecteur.

Nota :

- vous pouvez choisir d'afficher la musique en plein écran **A** ou en mini lecteur **B** ;

- suivant téléphone et application de musique en streaming, certaines fonctions ne sont pas disponibles.

« Audio Bluetooth® », « USB » et application de streaming audio

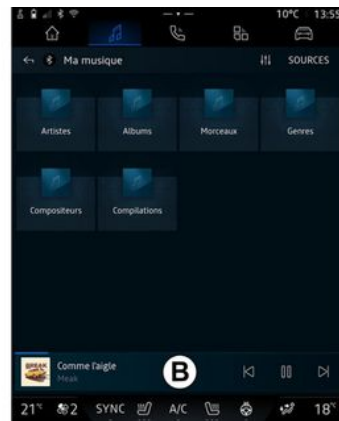

Depuis la source « Audio Bluetooth® », « USB » ou de l'application de musique en streaming, vous accédez aux listes de lecture classées par catégorie :

- « Artistes » ;
- « Albums » ;
- « Chansons » ;
- « Playlists » ;
- ...

MUSIQUE

Le titre en cours d'écoute s'affiche dans le mini lecteur **B**. Appuyez sur cette zone pour que le titre en cours d'écoute s'affiche en mode lecture **A**.

3

« Recherche »

(Suivant type de « Sources »)



En appuyant sur l'icône de « Recherche » **12**, disponible suivant le type de « Sources » du Monde

« Audio » , vous pouvez rechercher :

- un titre de chanson ;
- un album ;
- un artiste ;
- une Playlist ;

- ...

Renseignez le nom à l'aide du clavier.

Dès le début de la saisie des premières lettres, le système multimédia vous propose différents noms associés.

Sélectionnez le nom parmi la liste proposée.

« Réglages audio » **13**

Depuis l'icône **13**, vous pouvez paramétrer les réglages audio.

Pour plus d'informations sur les réglages disponibles, reportez-vous au chapitre « Réglages audio »

➔ **61**.

RÉGLAGES AUDIO

Présentation



Pour des raisons de sécurité, effectuez ces réglages véhicule à l'arrêt.

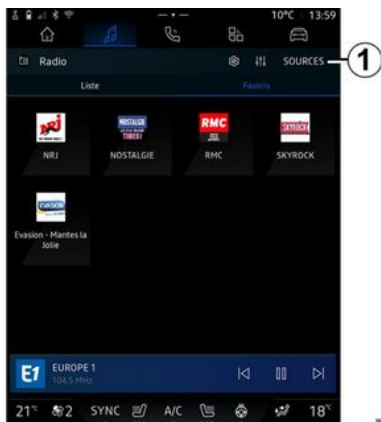

Depuis l'icône 1, vous pouvez paramétrer les éléments audio suivants :

- « Ambiance » ;
- « Son ».

« Ambiance »



Depuis l'onglet **A**, vous pouvez régler une ambiance musicale parmi les ambiances prédéfinies :

- « Fidelity » ;
- « Speech » ;
- « Dynamic » ;
- « Heavy » ;
- ...

Nota : certaines ambiances musicales sont disponibles suivant équipement.

« Son »



Depuis l'onglet **B**, il est possible de paramétrer les éléments suivants :

- « Normaliser volume » ;
- « Balance / Fader » ;
- « Réglages de la tonalité » ;
- « Volume / Vitesse ».

RÉGLAGES AUDIO

« Balance / Fader »



Cette fonction permet de paramétrer la répartition du son. Appuyez sur « Centré » ou sur « Avant » afin d'optimiser la distribution du son pour tous les occupants du véhicule ou pour le confort des passagers arrière (son coupé à l'arrière et volume modéré à l'avant du véhicule).

Lorsque vous touchez l'écran ou lorsque le mode « Manuel » est sélectionné, vous pouvez procéder au réglage en déplaçant la cible 2.

« Réglages de la tonalité »

Cette fonction permet de paramétrer l'égalisation du son audio :

- activer/désactiver « Subwoofer » ;
- « Grave » ;
- « Médium » ;
- « Aiguë » ;
- ...

Le mode « Subwoofer » traite différentes sonorités afin d'avoir une sensation d'être au cœur du son diffusé par les enceintes du véhicule.

« Volume / Vitesse »

Cette fonction permet de régler l'intensité du volume suivant la vitesse. Appuyez sur « Volume / Vitesse », puis ajuster la sensibilité ou la désactiver en agissant directement sur le curseur de la barre d'intensité « Volume / Vitesse ».

« Normaliser volume »

Cette fonction permet de conserver un volume sonore constant lorsque l'on passe d'une source audio à l'autre.

APPAIRER ET CONNECTER TÉLÉPHONE

Appairer, désappairer un téléphone



Pour des raisons de sécurité, effectuez ces opérations véhicule à l'arrêt.

Présentation

Cette fonction permet d'appairer votre téléphone au système multimédia.

Vous pouvez accéder au menu « Associer un nouvel appareil » de puis :

- le Monde « Téléphone » , appuyez sur « Se connecter en Bluetooth® » (si pas de téléphone déjà appairé) ;
- le Monde « Applications » , puis « Gestionnaire d'appareils » ;
- le Monde « Véhicule » , « Réglages », puis « Bluetooth® » ;
- le Monde « Téléphone » , appuyez sur l'icône « Paramètres » , puis « Gestionnaire

d'appareils » (si un téléphone est déjà appairé) ;

- le Monde « Audio » , sélectionnez la source « Bluetooth® », puis appuyez sur « Se connecter en Bluetooth® » (si pas de téléphone déjà appairé) ;

- le centre de notification, icône

« Paramètres » , puis « Bluetooth® ».

Nota : si aucun téléphone n'est connecté au système multimédia, certains menus sont désactivés et le système propose de connecter un téléphone.

L'appairage de votre téléphone permet au système multimédia d'accéder aux fonctions de votre téléphone. Aucune copie de vos contacts ou de vos données personnelles ne sera enregistrée dans le système multimédia.

Pour que le système multimédia puisse gérer les téléphones équipés du « dual SIM », configurez votre téléphone afin qu'il utilise une SIM par défaut. Reportez-vous à la notice d'utilisation de votre téléphone.

Nota :

- pour appairer, assurez-vous que le Bluetooth® de votre téléphone

est activé et réglez son statut sur « visible » ;

- l'appairage du téléphone peut être effectué uniquement véhicule à l'arrêt.

Appairer un téléphone

Pour utiliser votre système mains libres, appairez votre téléphone Bluetooth® au système multimédia.

Pour plus d'informations sur l'activation du statut visible de votre téléphone, reportez-vous à la notice d'utilisation de votre téléphone.

Votre téléphone peut vous demander l'autorisation de partager vos contacts, votre journal d'appels, vos messages... Acceptez le partage si vous souhaitez retrouver ces informations sur le système multimédia.

Depuis le Monde « Téléphone »

, puis « Se connecter en Bluetooth® » ou le Monde « Applica-

tions » , puis « Gestionnaire d'appareils » de votre système multimédia :

APPAIRER ET CONNECTER TÉLÉPHONE

- un message s'affiche à l'écran vous proposant l'appairage d'un téléphone ;
- appuyez sur « Associer un nouvel appareil ». Le système multimédia recherche les téléphones avec le Bluetooth® activé et visibles à proximité ;
- sélectionnez votre téléphone dans la liste proposée ou sélectionnez le système multimédia depuis votre téléphone.

Un message apparaît à l'écran du système multimédia ainsi que sur le téléphone, vous invitant à accepter la demande d'appairage si le code proposé est identique entre le téléphone et le système multimédia.

Lorsque votre téléphone est appairé au système multimédia, vous pouvez choisir les services que vous souhaitez utiliser depuis le « Gestionnaire d'appareils ». Pour plus d'informations, reportez-vous au chapitre « Connecter, déconnecter un téléphone » ➔ 65.

Nota : le téléphone est lié au profil utilisé lors de l'appairage. Le téléphone peut être indisponible sur les autres profils utilisateurs.

Appairer un nouveau téléphone



Depuis l'application « Gestionnaire d'appareils », vous pouvez appairer un nouveau téléphone au système multimédia :

- appuyez sur « Bluetooth® (Associer un nouvel appareil) », puis sur l'icône 1 « Associer un nouvel appareil » ;
- sélectionnez votre nouveau téléphone dans la liste proposée, puis finalisez la procédure d'appairage.

Vous pouvez également ajouter un nouveau téléphone depuis le

Monde « Véhicule »  , « Réglages », « Bluetooth® », « Associer un nouvel appareil », puis sé-

lectionnez votre nouveau téléphone dans la liste proposée, puis finalisez la procédure d'appairage.

Votre nouveau téléphone est maintenant appairé au système multimédia.

Vous pouvez appairer jusqu'à six téléphones simultanément (les téléphones utilisés exclusivement en réplique filaire Android Auto™ ou CarPlay™ apparaissent en plus dans le « Gestionnaire d'appareils »). Au-delà, il est recommandé de désappairer manuellement le téléphone de son choix avant d'en ajouter un nouveau. À défaut, le « Gestionnaire d'appareils » remplacera automatiquement l'appareil dont la date d'utilisation est la plus ancienne.

Désappairer un téléphone

Depuis le menu « Gestionnaire d'appareils », vous pouvez désappairer le téléphone du système multimédia :

- appuyez sur l'icône 2 du téléphone à désappairer ;
- appuyez sur « Oui » pour valider.

APPAIRER ET CONNECTER TÉLÉPHONE

Connecter, déconnecter un téléphone



Pour des raisons de sécurité, effectuez ces opérations véhicule à l'arrêt.



Certaines fonctions sont disponibles véhicule à l'arrêt uniquement.

Connecter un téléphone

Pour connecter un téléphone, il faut préalablement l'appairer. Pour plus d'informations, reportez-vous au chapitre « Appairer, désappairer un téléphone » ➔ 63.

Nota : si aucun téléphone n'est connecté au système multimédia, certains menus sont désactivés.

La connexion de votre téléphone permet au système multimédia d'accéder aux services de votre téléphone. Aucune copie de vos contacts ou de vos données personnelles ne sera enregistrée dans le système multimédia.

Pour que le système multimédia puisse gérer les téléphones équipés du « dual SIM », configurez votre téléphone afin qu'il utilise une SIM par défaut. Reportez-vous à la notice d'utilisation de votre téléphone.

Connexion automatique

À la mise en marche du système multimédia, le système multimédia recherche les téléphones appairés avec le Bluetooth® activé présents à proximité (jusqu'à 10 mètres de distance). Le système affiche automatiquement les données du téléphone connecté (répertoire, musiques...).

Nota : lors de la connexion automatique de votre téléphone au système multimédia, l'affichage des données (appels, SMS, contacts...) se fait uniquement si vous avez au préalable autorisé le partage de données lors de l'appairage de votre téléphone au système multimédia. Pour plus d'informations, reportez-vous au chapitre « Appairer, désappairer un téléphone » ➔ 63.



Pour plus d'informations, consultez un Représentant de la marque.

Connexion manuelle

Vous pouvez connecter/déconnecter manuellement votre téléphone au système multimédia depuis le menu « Bluetooth® » accessible depuis :

- le Monde « Véhicule »



, « Réglages », puis « Bluetooth® » ;
- le centre de notification, « Para-

mètres » , puis « Bluetooth® ».

Depuis le menu « Bluetooth® », une liste des téléphones appairés s'affiche.

Sélectionnez le téléphone et les services que vous souhaitez connecter et assurez-vous que celui-ci a le Bluetooth® activé.

Nota : si un appel est en cours pendant la connexion du téléphone, il est automatiquement transféré vers les haut-parleurs du véhicule.

APPAIRER ET CONNECTER TÉLÉPHONE

Gérer les données de service

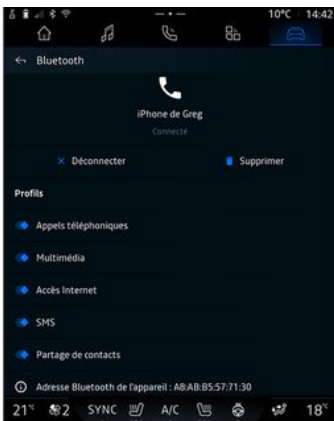

Afin d'accéder à votre répertoire téléphonique, aux musiques et à la connexion internet de votre téléphone directement via le système multimédia, vous devez autoriser le partage de données de service depuis les « Profils » de votre « Appareils associés », disponible dans le menu « Bluetooth® ». Sélectionnez votre téléphone parmi la liste des « Appareils associés », puis activer/désactiver les services que vous souhaitez utiliser :

- « Appels téléphoniques » : émettre et recevoir des appels ;
- « Multimédia » : accès aux musiques ;

- « Accès Internet » : accès partage de connexion internet par Bluetooth® (reportez-vous au chapitre « Réglages système » ➔ 128) ;
- « SMS » : émettre et recevoir des SMS ;
- « Partage de contacts » : accès au répertoire et au journal des appels ;
- ...

Nota : lorsque le service est en surbrillance, cela vous indique qu'il est activé.



Lorsque vous utilisez le service « Accès Internet », pour un meilleur débit de transfert de données, vous pouvez également utiliser la connexion internet de votre téléphone via le « Point d'accès et partage de connexion » WIFI (sous réserve de frais et limitations imposés par votre opérateur mobile).

« Gestionnaire d'appareils »



Le Gestionnaire d'appareils permet de gérer les services des téléphones connectés. Il est préférable d'utiliser l'application « Gestion-

naire d'appareils »  pour gérer ces services.

Depuis le Monde « Applications »

, puis « Gestionnaire d'appareils », sélectionnez votre téléphone dans la liste proposée puis sélectionnez les services du téléphone à activer/désactiver :

- « Téléphone » 1 ;
- « Musique » 2 ;

APPAIRER ET CONNECTER TÉLÉPHONE

- application de réplication téléphone **3** ;
- désappairer le téléphone **4**.

Nota :

- lorsque l'icône du service est en surbrillance, celui-ci vous indique qu'il est activé ;
- certains téléphones peuvent autoriser le transfert automatique des données.

Vous pouvez également accéder au « Gestionnaire d'appareils » depuis l'icône « Gestionnaire d'appareils » disponible dans le widget « Téléphone » du Monde

« Page d'accueil » .

Changer de téléphone connecté

Depuis « Gestionnaire d'appareils », sélectionnez les services à connecter sur un autre téléphone déjà appairé et présent dans la liste des appareils.

Nota : pour changer de téléphone connecté, vous devez avoir appairé plusieurs téléphones au préalable.

Déconnecter un téléphone

Depuis le Monde « Applications »

, puis « Gestionnaire d'appareils », appuyez sur l'icône en surbrillance du service du téléphone à déconnecter :

- « Téléphone » **1** ;
- « Musique » **2** ;
- application de réplication téléphone **3**.

Vous pouvez également déconnecter le téléphone depuis le menu « Bluetooth® », sélectionnez votre téléphone parmi la liste des « Appareils associés », puis appuyez sur « Déconnecter ».

Nota : si vous êtes en communication au moment de la déconnexion de votre téléphone, celle-ci sera automatiquement transférée sur votre téléphone.

GESTION DES APPELS

Appel téléphonique

Monde « Téléphone »

Depuis le Monde « Téléphone »



Nota : afin d'émettre un appel, avec votre téléphone doit être connecté avec votre système multimédia. Pour plus d'informations, reportez-vous au chapitre « Connecter, déconnecter un téléphone » ➔ 65.

Émettre un appel

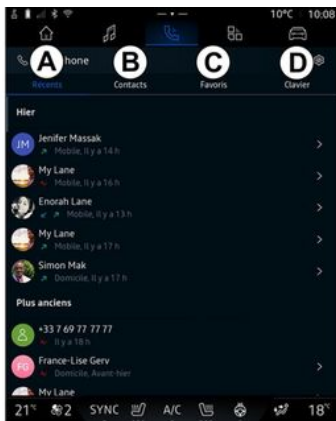

Il est possible d'émettre un appel en sélectionnant :

- un numéro dans l'historique des appels depuis l'onglet « Récents » **A** ;
- un contact dans le répertoire depuis le menu « Contacts » **B** ;
- un contact dans les favoris depuis le menu « Favoris » **C** ;
- les touches du pavé numérique depuis le menu « Clavier » **D**.

Écran « Appel en cours »



1. Nom et numéro du contact.
2. Durée de l'appel en cours.
3. Mettre en attente l'appel en cours.
4. Transfert de l'appel vers le téléphone.

5. Raccrocher.

6. Accès au clavier pour composer un numéro.

7. Désactiver/activer le micro.

Recevoir un appel

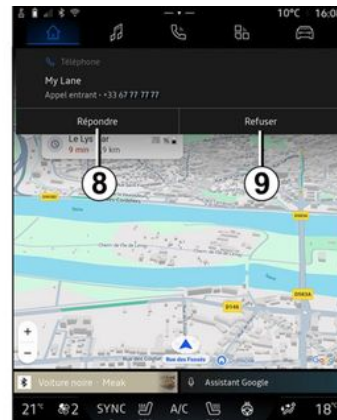

GESTION DES APPELS



À la réception d'un appel, l'écran de réception d'appel s'affiche avec les informations suivantes :

- le nom du contact (si son numéro est présent dans votre répertoire ou dans la liste des numéros favoris) ;
- le numéro de l'appelant (si le numéro n'est pas présent dans votre répertoire) ;
- « Numéro masqué » (si le numéro ne peut être visualisé).

« Répondre »

Pour prendre un appel, appuyez sur la commande **10** du volant ou sur la touche « Répondre » **8** de l'écran du système multimédia.

« Refuser » un appel

Pour refuser un appel entrant, effectuez un double appui sur la commande **10** du volant ou appuyez sur la touche « Refuser » **9** de l'écran du système multimédia.

La personne qui vous appelle est alors redirigée vers la messagerie vocale.

Pendant la communication



En cours de communication vous pouvez :

- régler le volume en appuyant sur les boutons de commande sous volant de votre véhicule ou en appuyant sur les boutons volume sur l'écran multimédia ;

- mettre fin à une communication en appuyant sur « Raccrocher » **5** ou en appuyant sur le bouton **10** sur le volant de votre véhicule ;
- mettre un appel en attente en appuyant sur la touche **3**. Pour reprendre l'appel, appuyez de nouveau sur la touche **3** ;
- transférer l'appel vers le téléphone connecté en appuyant sur la touche « Transférer sur téléphone » **4** ;
- prendre un double appel et basculer entre deux appels en appuyant sur **11** ;

Nota :

- dès que vous répondez au deuxième appel entrant, le premier appel sera mis en attente automatiquement ;
- pendant une communication, vous pouvez recevoir un deuxième appel mais vous ne pouvez pas émettre un deuxième appel ;
- accéder à un pavé numérique en appuyant sur la touche « Clavier » **6** ;
- désactiver/activer votre micro en appuyant sur la touche « Mute » **7**.

En cours de communication vous pouvez changer de Monde sans mettre fin à l'appel en cours.

GESTION DES APPELS

Appuyez sur le Monde « Téléphone »  pour y revenir.

Terminer un appel

Pour terminer l'appel en cours, raccrochez en appuyant sur la commande **10** du volant ou sur la touche « Raccrocher » **5** de l'écran du système multimédia.

Répertoire téléphonique



Pour des raisons de sécurité, effectuez ces opérations véhicule à l'arrêt.



Certaines fonctions sont disponibles véhicule à l'arrêt uniquement.

Menu « Répertoire »



Depuis le Monde « Téléphone »



, appuyez sur l'onglet « Contacts » **B** pour accéder au répertoire de votre téléphone via votre système multimédia.

Pour que le système multimédia puisse gérer les téléphones équipés du « dual SIM », configurez votre téléphone afin que le système multimédia puisse accéder au bon répertoire de votre téléphone.

1. Téléphone connecté.
2. Recherche d'un contact par nom ou par numéro.

3. Accès détaillé du contact.

Nota : depuis la fiche détaillée du contact, il est possible de lancer un itinéraire de navigation vers l'adresse enregistrée, à condition que celle-ci ait été correctement renseignée.

4. Liste des contacts du téléphone connecté.

Télécharger le répertoire du téléphone

Par défaut, lors de la connexion d'un téléphone, les contacts sont synchronisés automatiquement si la connexion mains libres est activée. Pour plus d'informations, reportez-vous au chapitre « Connecter, déconnecter un téléphone » ➔ **65**.

Nota : pour accéder au répertoire téléphonique via le système multimédia, il faut autoriser le partage de données sur votre téléphone. Reportez-vous au chapitre « Appairer, désappairer un téléphone » ➔ **63** et à la notice d'utilisation de votre téléphone.

GESTION DES APPELS

Contacts « Favoris »



Depuis le Monde « Téléphone »

 , appuyez sur l'onglet « Favoris » **C** pour accéder aux contacts enregistrés dans les favoris du téléphone ou ajouter manuellement depuis la liste « Contacts » du système multimédia.

Ajouter un contact « Favoris »

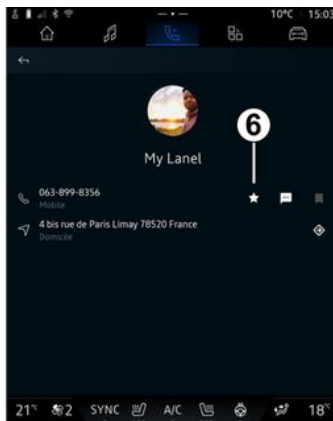

Appuyez sur « Ajouter un favori » **5** pour ajouter un contact à la liste « Favoris », puis suivez les instructions affichées sur l'écran multimédia.

Vous pouvez également ajouter le numéro favori d'un contact en sélectionnant l'étoile **6**.

Recherche de contacts

Vous pouvez rechercher un contact en renseignant son nom ou son numéro de téléphone.

Appuyez sur la loupe **2**. Renseignez uniquement quelques chiffres ou lettres du contact recherché à

l'aide du clavier numérique qui s'affiche à l'écran. Le répertoire affiche la liste des contacts à partir de la première lettre renseignée.

Confidentialité

Aucune copie de vos contacts ou de vos données personnelles ne sera enregistrée dans le système multimédia.

Pour des raisons de confidentialité, chaque répertoire téléchargé n'est visible que lorsque le téléphone correspondant est connecté.

Historique des appels

Accéder à l'historique « Récents »

Depuis le Monde « Téléphone »

 , appuyez sur l'onglet « Récents » **A** pour accéder à l'historique de tous vos appels.

L'historique des appels est affiché du plus récent au plus ancien.

4

GESTION DES APPELS

Menu « Récents »



1. Étiquette du numéro.
2. Nom ou numéro des contacts.
3. Heure/date des appels.
4. Accès détails du contact.
5. Appel sortant (flèche verte vers le haut).
6. Appel entrant (flèche bleue vers le bas).
7. Appel manqué (flèche rouge).

Nota : suivant l'écran multimédia, certaines informations ne sont pas disponibles.

Naviguer dans le journal des appels

Balayez l'écran vers le haut ou vers le bas pour faire défiler la liste des appels.

Émettre un appel depuis l'historique des appels

Appuyez sur l'un des contacts ou numéros à appeler. L'appel est lancé automatiquement.

Composer un numéro



Pour des raisons de sécurité, effectuez ces opérations véhicule à l'arrêt.

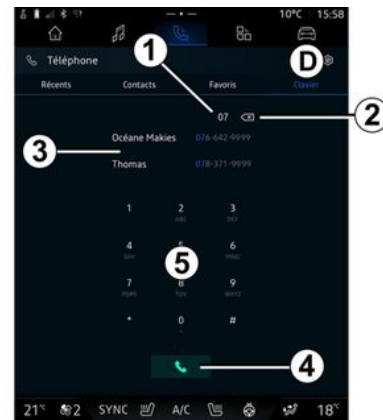

1. Numéro composé.
2. Effacer les numéros.
3. Proposition de contacts.
4. Appeler.
5. Pavé numérique.

Accéder au « Clavier »

Depuis le Monde « Téléphone »

, appuyez sur l'onglet « Clavier » **D**.

Émettre un appel en composant un numéro

Depuis l'onglet « Clavier » **D**, composez le numéro souhaité à l'aide

GESTION DES APPELS

du clavier **5**, puis appuyez sur la touche **4** pour lancer l'appel.

Dès la première saisie, le système multimédia vous propose une liste de vos contacts possédant la même suite de chiffre **3**.

Sélectionnez le contact que vous souhaitez appeler, puis appuyez sur la touche **4** pour lancer l'appel.

Composer un numéro à l'aide de la commande vocale

Il est possible de composer un numéro à l'aide de la commande vocale intégrée à votre système multimédia. Pour cela, lancez la commande vocale, puis après le signal sonore, dites :

- " Appeler " puis dictez le numéro de téléphone que vous souhaitez appeler ;

ou

- " Appeler " suivi du nom du contact que vous souhaitez appeler.

Le système multimédia affiche et lance l'appel du numéro dicté.

Nota : si votre contact possède plusieurs numéros de téléphone (bureau, domicile, portable...), vous pouvez préciser votre demande.

Exemple : " Appeler - Grégory - domicile ".

Pour plus d'informations sur la commande vocale, reportez-vous au chapitre « Utiliser la reconnaissance vocale » ➔ **27**.

i Suivant la marque et le modèle de votre téléphone, certaines fonctions peuvent ne pas fonctionner.



1. Nom/Numéro de l'émetteur du message.
2. Heure de réception ;
3. Début du message.

Nota : la prévisualisation des messages n'est pas autorisée en roulant.

Accès aux « SMS »

Depuis le centre de notifications **A**, vous pouvez accéder aux SMS de votre téléphone reçus via le système multimédia.

Votre téléphone doit être connecté au système de téléphonie mains libres. Vous devez également autoriser le transfert de message (dans les réglages de votre téléphone, suivant modèle) pour que vous puissiez accéder à toutes ses fonctions.

Nota : suivant équipement, seuls les SMS reçus lors du roulage peuvent être lus par le système multimédia.

Réception des SMS

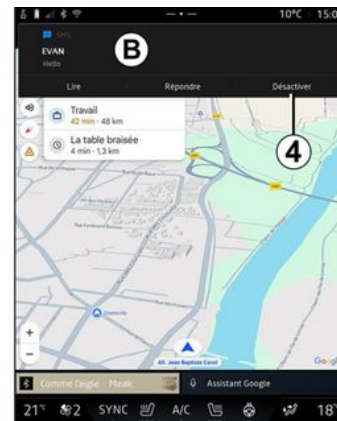

Le système multimédia vous informe de la réception d'un nouveau SMS via un message d'alerte en **B** depuis n'importe quel menu en cours.

Vous pouvez désactiver la conversation et arrêter l'affichage des notifications en appuyant sur la touche **4**.

Par défaut, après l'appairage et la connexion du téléphone, lorsqu'un nouveau message est reçu, il est disponible sur le système multimédia.

Nota :

SMS

- seuls les messages reçus après l'appairage et durant la connexion du téléphone au système multimédia seront disponibles ;
- si la notification est supprimée ou la conversation désactivée, l'accès au message sur le système multimédia n'est plus disponible.

Lecture des SMS



Le système multimédia vous permet de faire lire par une voix de synthèse le SMS en appuyant sur la touche « Lire » **5**, puis y répondre.

Vous pouvez désactiver la conversation et arrêter l'affichage des

notifications en appuyant sur la touche **4**.

Pour arrêter la lecture du SMS, prononcez « Hey Google Stop ».

Répondre aux SMS

Le système multimédia vous permet de répondre aux SMS uniquement par la reconnaissance vocale en appuyant sur la touche « Répondre » **6**.

Pour plus d'informations sur la commande vocale, reportez-vous au chapitre « Utiliser la reconnaissance vocale » ➔ **27**.

RÉGLAGES TÉLÉPHONE



Pour des raisons de sécurité, effectuez ces opérations véhicule à l'arrêt.



Ces fonctions sont disponibles véhicule à l'arrêt uniquement.

Menu « Réglages »

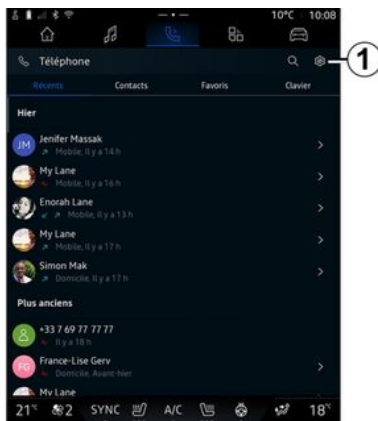

Téléphone connecté au système, depuis le Monde « Téléphone »



, appuyez sur l'icône « Paramètres »  1.

Depuis le menu « Paramètres », vous accédez aux réglages suivants :

- « Téléphone connecté » ;
- « Appel actif » ;
- « Confidentialité » ;
- « Écran d'accueil » ;
- « Ordre des contacts » ;
- « Gestionnaire d'appareils » ;
- « Paramètres du Bluetooth® ».

« Écran d'accueil »

Ce réglage vous permet de choisir l'onglet qui s'affichera au démarrage de l'écran d'accueil du Monde

« Téléphone »  :

- « Récents » (défaut) ;
- « Contacts » ;
- « Favoris » ;
- « Clavier ».

« Ordre des contacts »

Ce réglage vous permet de choisir l'affichage par ordre alphabétique des contacts classés par :

- « Prénom » ;
- « Nom ».

Nota : le choix réalisé prendra effet au prochain redémarrage du système multimédia.

« Sonnerie du téléphone »



Depuis le Monde « Véhicule »



, appuyez sur le menu « Réglages », puis « Son », vous pouvez :

- régler le « Volume des appels entrants » 2 ;
- régler le « Volume de la sonnerie » ;
- choisir le type de « Sonnerie du téléphone » 3.

RÉGLAGES TÉLÉPHONE

Pour plus d'informations, reportez-vous au chapitre « Réglages système » ➔ **128**.

CHARGEUR SANS FIL

Zone de charge d'induction

i Il est impératif de ne laisser aucun objet (clé USB, carte SD, carte de démarrage, carte de crédit, bijoux, clé, pièces de monnaies...) dans la zone de charge d'induction **1** lors de la charge de votre téléphone. Retirez toutes les cartes magnétiques ou les cartes de crédit de l'étui avant de positionner votre téléphone dans la zone de charge d'induction **1**.

i Les objets laissés dans la zone de charge d'induction **1** risquent de chauffer. Il est conseillé de les déposer dans les autres zones prévues à cet effet. (vide-poches, pare-soleil...).



La zone de charge d'induction **1** permet de charger un téléphone sans le connecter à un câble de chargement.

La zone de charge est identifiée par :

- un symbole associé ;

et/ou

- l'affichage automatique à l'écran de l'état de charge dès que le téléphone est positionné dans la zone dédiée.

Nota : suivant véhicule, la zone **1** est équipée d'un dispositif magnétique conçu pour maintenir votre smartphone en place, à condition qu'il soit doté de la technologie magnétique ou qu'il soit muni d'une

coque compatible (aimantée). Ce système assure une fixation stable tout en optimisant la recharge de votre appareil.

L'emplacement de la zone de charge peut varier selon le véhicule. Pour plus d'informations, reportez-vous à la notice d'utilisation de votre véhicule.

Nota :

- la charge d'induction se lance à la mise sous contact du véhicule ou moteur allumé ;
- assurez-vous que votre téléphone soit compatible avec la charge à induction ;
- il est préférable de retirer la coque ou l'étui de protection de votre téléphone (s'il en est équipé), afin d'obtenir une efficacité de charge optimale ;
- pour une charge optimale, toute la surface du smartphone doit coïncider avec un maximum de la surface de la zone de charge en le positionnant si possible le plus au centre.

Procédure de chargement

Positionnez votre téléphone dans la zone de charge d'induction **1**. La charge se lance automatiquement

CHARGEUR SANS FIL

et l'état d'avancement de la charge **2** s'affiche à l'écran.

La procédure de chargement peut être interrompue si un objet est détecté dans la zone de charge d'induction **1** ou si la zone de charge d'induction **1** est en surchauffe. Une fois que la température sera redescendue, la procédure de chargement reprendra au bout de quelques instants.

État d'avancement de la charge

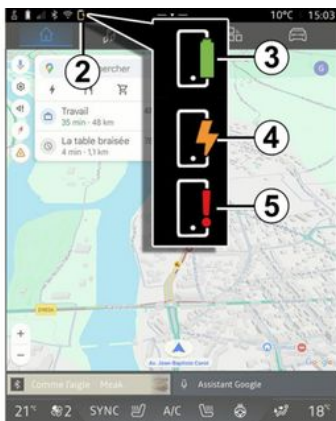

Le système multimédia vous informe de l'état d'avancement de la charge **2** de votre téléphone :

- chargement terminé **3** ;

- chargement en cours **4** ;
- objet détecté dans la zone de charge d'induction/objet en surchauffe/interruption de la procédure de chargement **5**.

Nota : le système multimédia vous informe si la procédure de chargement de votre téléphone est interrompue.

Suivant équipement, un témoin lumineux placé à proximité de la zone de charge, vous informe également de l'état de charge selon sa couleur :

- vert fixe lorsque la charge est terminée ;
- jaune fixe lorsque la charge est en cours ;
- jaune clignotant lorsqu'un objet métallique est détecté dans la zone de charge d'induction ;
- jaune ou vert s'éteint, accompagné d'un message sur l'écran multimédia lorsque la température de la zone de charge est trop élevée.

Réplication smartphone

i Lorsque vous utilisez l'application « Android Auto™ » ou le service « CarPlay™ », vous utilisez la connexion internet de votre smartphone (sous réserve de frais et limitations imposés par votre opérateur mobile).

i Les fonctionnalités de l'application « Android Auto™ » et du service « CarPlay™ » dépendent de la marque et du modèle de votre smartphone. Pour plus d'informations, consultez le site internet du constructeur s'il en dispose.

Android Auto™ 

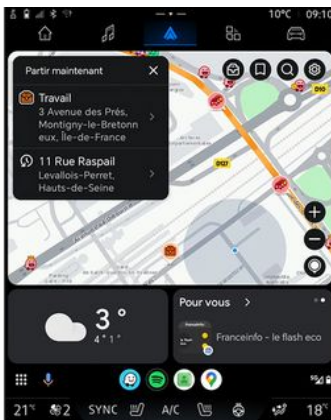

CarPlay™ 

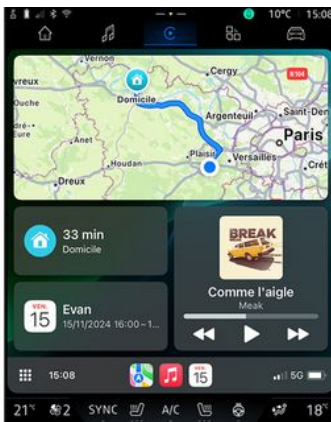

Cette fonction vous permet de répliquer votre smartphone afin d'utiliser certaines de ses applications et fonctionnalités sur l'écran du système multimédia, via :

- « Android Auto™ »  ;
- « CarPlay™ » .

Nota : lorsque vous utilisez « Android Auto™ » ou « CarPlay™ », vous pouvez accéder à des applications de navigation et de musique de votre smartphone.

Ces applications se substitueront aux applications similaires intégrées à votre système multimédia déjà lancées.

Une seule navigation peut être utilisée parmi :

- « Android Auto™ » ;
- « CarPlay™ » ;
- celle intégrée à votre système multimédia.

Nota : lorsque vous utilisez l'application « Android Auto™ » ou le service « CarPlay™ », certaines fonctions de votre système multimédia continueront à être exécutées en tâche de fond. Par exemple si vous lancez « Android Auto™ » ou « CarPlay™ » et utilisez la navigation de votre smart-

ANDROID AUTO™ , CARPLAY™

phone alors que la radio du système multimédia est en cours d'écoute, elle continuera à être diffusée.

Présentation Android Auto™



« Android Auto™ » est une application vous permettant la réplique de votre smartphone sur l'écran de votre système multimédia.

Nota :

- l'application « Android Auto™ » fonctionne uniquement si votre smartphone est branché sur le port USB de votre véhicule ou en sans fil en connectant votre smartphone en Bluetooth® pour

que votre système initie automatiquement la connexion WIFI ;
- l'utilisation d'un câble USB référencé par le fabricant du smartphone est recommandée pour le bon fonctionnement de l'application.

Première utilisation

Téléchargez et installez l'application « Android Auto™ » depuis la plateforme de téléchargement d'applications de votre smartphone compatible, si elle n'y est pas présente.

Branchez votre smartphone au port USB de votre système multimédia ou connectez-le en Bluetooth® afin de l'initier automatiquement à la connexion WIFI.

Acceptez les requêtes sur votre smartphone afin de pouvoir utiliser l'application.

Nota : vous pouvez vérifier la compatibilité de votre smartphone et de sa version d'Android avec le service « Android Auto™ », consulter le support Google.

Le système multimédia vous propose d'utiliser le service « Android Auto™ ».

L'application se lance sur le système multimédia et doit être ap-

parente depuis la zone **A**. La réplique smartphone prend la place

du Monde « Téléphone » ,

l'icône **1**  apparaît.

Si la manipulation décrite échoue, renouvelez l'opération.

Une fois la première utilisation effectuée, la réplique de votre smartphone se lancera automatiquement pour les prochaines utilisations.

Depuis le Monde « Applications »

, puis « Gestionnaire d'appareils », vous pouvez également activer/désactiver le service de réplique smartphone en appuyant sur l'icône réplique « An-

droid Auto™ » .

Quitter la réplique

Pour quitter la réplique sans fil « Android Auto™ » :

- appuyez sur « Quitter le mode voiture » sur l'écran des notifications de votre smartphone ;
- désactiver le service de réplique smartphone en appuyant sur l'icône réplique « Android Au-

to™ »  ou activer le service

ANDROID AUTO™ , CARPLAY™

« Téléphone » , depuis le « Gestionnaire d'appareils ». Cette action, effectuée depuis le « Gestionnaire d'appareils », transfère automatiquement la gestion des appels téléphoniques et de l'audio Bluetooth® vers le ou les derniers appareils connectés ;

- appuyez sur l'application de Représentant de la marque disponible dans les applications de la réplique smartphone.

Présentation CarPlay™

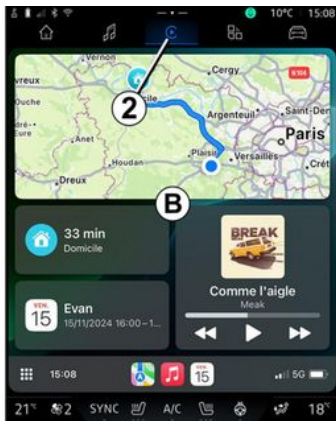

« CarPlay™ » est un service déjà disponible sur votre smartphone vous permettant d'utiliser certaines applications de votre

smartphone depuis l'écran de votre système multimédia.

Nota :

- le service « CarPlay™ » fonctionne uniquement si le service SIRI est activé, si le micro du véhicule est activé et si votre smartphone est branché sur le port USB de votre véhicule ou en sans fil en connectant votre smartphone en Bluetooth® pour que votre système initie automatiquement la connexion WIFI ;
- l'utilisation d'un câble USB référencé par le fabricant du smartphone est recommandée pour le bon fonctionnement de l'application.

Première utilisation

Branchez votre smartphone au port USB de votre système multimédia ou connectez-le en Bluetooth® pour que votre système initie automatiquement la connexion WIFI.

Le système multimédia vous propose :

- d'autoriser la connexion et le partage des données ;
- de vous connecter automatiquement au service « Car-

Play™ » pour les prochaines utilisations.

Nota : si vous refusez que le système multimédia se souvienne de ces choix, un message de rappel s'affichera à chaque démarrage.

Acceptez les requêtes sur votre smartphone afin de pouvoir utiliser l'application.

Le service se lance sur le système multimédia et doit être apparent depuis la zone **B**. La réplique smartphone prend la place du

Monde « Téléphone » ,

2  apparaît.

Si la manipulation décrite échoue, renouvelez l'opération.

Depuis le Monde « Applications »

, puis « Gestionnaire d'appareils », vous pouvez également activer/désactiver le service de réplique smartphone en appuyant sur l'icône réplique

« CarPlay™ » .

Quitter la réplique

Pour quitter la réplique sans fil « CarPlay™ » :

ANDROID AUTO™ , CARPLAY™

- désactiver le WIFI de votre smartphone ;
- désactiver le service de réplication smartphone en appuyant sur l'icône réplication « CarPlay™ »



ou activer le service « Télé-

phone »



, depuis le « Gestionnaire d'appareils ». Cette action, effectuée depuis le « Gestionnaire d'appareils », transfère automatiquement la gestion des appels téléphoniques et de l'audio Bluetooth® vers le ou les derniers appareils connectés ;

- appuyez sur l'application du Représentant de la marque disponible dans les applications de la réplication smartphone.

Reconnaissance vocale



Effectuez un appui long sur la commande **3** pour activer/désactiver la reconnaissance vocale de votre smartphone afin de commander certaines applications et fonctions de votre smartphone à la voix.

Pour plus d'informations, reportez-vous au chapitre « Utiliser la reconnaissance vocale » ➔ **27**.

Android Auto™



4

Depuis la réplication « Android Auto™ », vous pouvez également commander certaines fonctions de votre smartphone :

- en appuyant sur le bouton de reconnaissance vocale **4** ;
- en prononçant la commande vocale " Hey Google ".

5

ANDROID AUTO™ , CARPLAY™

CarPlay™

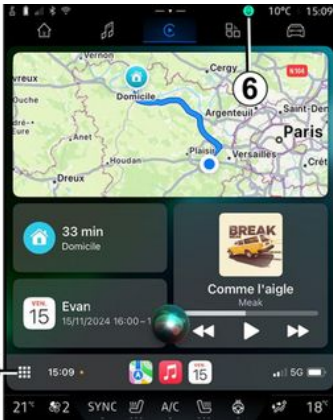

Depuis la réplique « CarPlay™ », vous pouvez également commander certaines fonctions de votre smartphone :

- en effectuant un appui long sur le bouton **5** ;
- en prononçant la commande vocale " Dis Siri ", si le micro du véhicule est activé **6**.

GESTION DES APPLICATIONS

Monde « Applications »



Pour des raisons de sécurité, effectuez ces réglages véhicule à l'arrêt.



Certains réglages sont disponibles véhicule à l'arrêt uniquement.

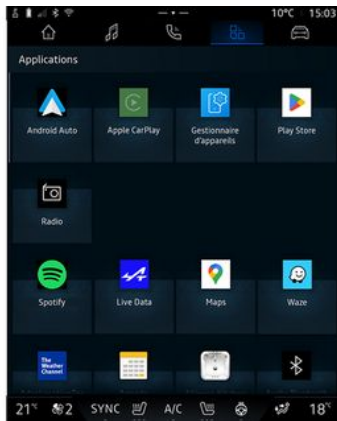

Depuis le Monde « Applications »



1, vous pouvez accéder :

- aux applications installées sur votre système multimédia ;
- à la réplication du smartphone ;
- au « Gestionnaire d'appareils » ;
- à « Google Play Store » ;
- ...

Nota : certains services sont accessibles gratuitement pendant une période d'essai.

Vous pouvez télécharger de nouvelles applications depuis l'application « Google Play Store ».

Menu « Applications »

Vous pouvez accéder aux applications installées sur votre système multimédia.

Les deux premières lignes sont dédiées aux applications préinstallées par défaut.

Les autres applications téléchargées depuis « Google Play Store » seront répertoriées par ordre alphabétique.

Si l'application n'est pas disponible, elle ne sera pas affichée.

Appuyer sur l'application pour l'ouvrir.

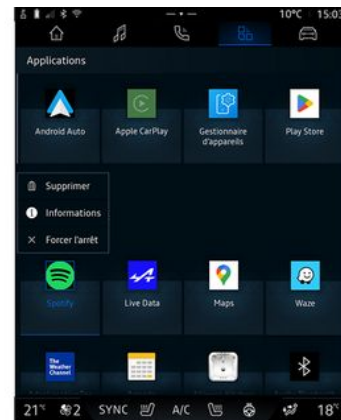

En effectuant un appui long sur l'application, vous pouvez :

- « Supprimer » l'application 2 ;
- accéder aux informations de l'application 3 (version, date de création ou de validité, titre...) ;
- forcer la fermeture de l'application 4.

Nota : seules les applications installées depuis « Google Play Store » peuvent être supprimées.

Paramètres « Applications »

Vous pouvez accéder aux informations et paramétrages des « Applications » depuis le menu « Paramètres » disponible dans :

GESTION DES APPLICATIONS

- le Monde « Applications » ,
puis l'application « Paramètres » ;

- le Monde « Véhicule » ,
puis « Réglages » ;

- le centre de notification, puis

l'icône « Paramètres » .

Localisation des « Applications »

5

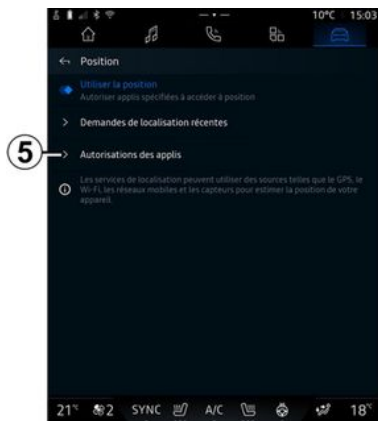

Depuis le menu « Paramètres », « Position », puis « Autorisations des applis » 5 vous pouvez paramétrer l'autorisation de localisation des applications installées sur votre système multimédia.

« Applis »

Depuis le menu « Paramètres », puis « Applis », vous pouvez accéder aux informations et paramètres des « Applications » installées sur votre système multimédia :

- applications ouvertes récemment ;
- informations sur les applications ;
- « Gestionnaire d'autorisations » ;
- « Applications par défaut » ;
- « Applis inutilisées » ;
- « Accès spéciaux des applis ».

Informations sur les applications

Vous pouvez voir les informations de toutes les applications présentes dans votre système multimédia :

- titre des applications ;
- désinstaller les applications ;
- forcer l'arrêt des applications
- activer/désactiver les notifications ;
- autorisations des applications ;
- espace de stockage et cache des applications ;
- prioriser les performances des applications ;
- version des applications ;

- ...

« Gestionnaire d'autorisations »

Vous pouvez gérer les autorisations des applications présentes dans votre système multimédia.

« Applications par défaut »

Vous pouvez accéder aux applications par défaut utilisées pour :

- l'assistance ;
- le navigateur ;
- les SMS ;
- le téléphone ;
- l'écran d'accueil ;
- ...

Vous pouvez également paramétrer l'ouverture des liens d'accès des applications.

« Applis inutilisées »

Vous pouvez accéder à la liste des applications inutilisées depuis plus de six mois.

Si vous n'utilisez pas une application pendant quelques mois :

- les autorisations sont supprimées pour protéger vos données ;
- les notifications sont désactivées pour économiser la batterie ;

GESTION DES APPLICATIONS

- les fichiers temporaires sont supprimés pour libérer de l'espace.

Nota : pour réactiver les autorisations et les notifications, ouvrez l'application.

« Accès spéciaux des applis »

Vous pouvez activer/désactiver les droits d'accès spécifiques accordés aux applications utilisées pour :

- « Changer les paramètres système » ;
- « Accès aux notifications » ;
- « Accès aux SMS premium » ;
- « Accès aux infos d'utilisation » ;
- « Contrôle WIFI ».

Présentation



Lorsque vous utilisez l'application « My Alpine », vous utilisez la connexion internet de votre téléphone (sous réserve de frais et limitations imposés par votre opérateur mobile).

Votre compte client « My Alpine » est disponible depuis votre smartphone en téléchargeant l'application « My Alpine ».

Nota :

- l'application « My Alpine » est en constante évolution. Connectez-vous régulièrement afin d'enrichir votre compte de nouvelles fonctionnalités ;
- pour plus de précisions sur la liste des téléphones compatibles, veuillez vous adresser à un Représentant de la marque ;
- pour plus d'informations, consultez un Représentant de la marque.

Depuis votre compte client « My Alpine », vous pouvez interagir avec votre véhicule et obtenir des informations :

- consulter les informations de votre véhicule ;
- accéder à l'historique, au calendrier de vos entretiens et prendre rendez-vous ;
- localiser le lieu de stationnement de votre véhicule ;
- activer à distance les feux et l'avertisseur sonore de votre véhicule ;
- consulter et gérer vos contrats et services ;
- consulter les notices ;
- localiser un Représentant de la marque autour de vous ;
- ...

Nota :

- certaines fonctionnalités dépendent de l'équipement du véhicule, de la souscription aux contrats de services et des lois en vigueur du pays ;
- certaines fonctions sont disponibles uniquement depuis votre smartphone via l'application « My Alpine » ;
- l'activation des services est nécessaire pour accéder au contrôle du véhicule à distance. Reportez-vous au chapitre « Activation des services » ➔ 13.

Services connectés dans « My Alpine »

Pour les véhicules électriques

Vous pouvez profiter de services connectés dans votre application « My Alpine » tels que :

- consulter le statut de la charge et du niveau de la batterie ;
- programmer votre charge ;
- lancer/programmer la climatisation ou le chauffage ;
- accéder à « Mobilize charge pass » (moyen de paiement pour station de charge) ;
- trouver les bornes de recharge disponibles et à proximité ;
- planifier un itinéraire en identifiant les bornes de recharge tout au long de votre trajet ;
- ...

Nota : les fonctionnalités de programmation de la charge, de la climatisation et du chauffage sont disponibles uniquement sur certains véhicules. Pour plus d'informations, consultez un Représentant de la marque.

Créer un compte utilisateur « My Alpine »

Pour accéder aux fonctions « My Alpine », il faut vous créer un

MY ALPINE

compte utilisateur depuis le site ou l'application « My Alpine ».

Depuis le site :

- sélectionnez « Créer un compte » depuis la page d'accueil ;
- remplissez les informations nécessaires à la création du compte.

Depuis l'application :

- sélectionnez « S'inscrire » depuis le menu principal de l'application ;
- remplissez les informations nécessaires à la création du compte.

Un mail de confirmation vous sera envoyé sur l'adresse mail préalablement renseignée.

Pour finaliser la création de votre compte « My Alpine », cliquez sur le lien affiché dans le mail de confirmation.

Nota : vous pouvez utiliser le même identifiant et le même mot de passe pour vous connecter à votre compte utilisateur web.

Synchroniser votre compte « My Alpine » avec votre véhicule

Afin de pouvoir utiliser l'application « My Alpine », et ainsi interagir avec votre véhicule, il vous faut synchroniser l'application « My Alpine » avec votre véhicule. La syn-

chronisation se fera automatiquement en lançant votre application.

Nota :

- lorsque vous souhaitez synchroniser l'application « My Alpine » avec votre véhicule, vous devez être dans votre véhicule, stationné en zone de couverture réseau et le système multimédia de votre véhicule doit être allumé ;
- la connexion au compte « My Alpine » est disponible uniquement depuis le profil administrateur ;
- en l'absence de synchronisation de votre application « My Alpine » à votre véhicule, vous ne pourrez pas accéder à l'ensemble de vos contrats de services.



Depuis le centre de notification accessible en appuyant sur **1**, sélectionnez votre « Profil », « compte My Alpine », puis suivez les instructions affichées sur l'écran du système multimédia.

Une fois votre compte « My Alpine » associé au système multimédia, la synchronisation se fera automatiquement en lançant votre application.

Enregistrer votre véhicule dans votre compte « My Alpine »

Si vous avez déjà synchroniser votre compte « My Alpine » avec votre véhicule, l'enregistrement se fait automatiquement.

Vous pouvez aussi enregistrer votre véhicule dans votre compte « My Alpine » depuis votre compte « My Alpine » en cliquant sur « ajouter un véhicule », puis ajoutez le VIN (numéro d'identification du véhicule) ou le numéro d'immatriculation de votre véhicule manuellement ou en le scannant.

Renouveler un service

Pour renouveler un de vos services qui arrive à expiration, allez sur

MY ALPINE

votre compte « My Alpine », puis sélectionnez « Mes services ».

Cliquez ensuite sur « Renouveler » et laissez vous guider pour les étapes suivantes.

5

PRÊT ET CESSION DU VÉHICULE

Information légale

Lorsque vous prêtez votre véhicule, vous avez l'obligation (voir Conditions Générales de Vente des services connectés) d'informer la personne à qui vous prêtez votre véhicule que ce véhicule est connecté et collecte des données personnelles telles que la position du véhicule.

Collecte des données

Pour assurer le fonctionnement des services connectés, votre véhicule collecte principalement des données relatives à sa position et à son état de fonctionnement. Ces données sont à caractère personnel. Conformément à la réglementation en vigueur sur la protection des données, elles sont traitées de manière confidentielle avec le consentement de l'utilisateur du véhicule.

La collecte des données véhicule peut être suspendue temporairement. Pour cela il suffit, lors du démarrage du véhicule, dans la fenêtre « Sécurité et Confidentialité » qui s'affiche sur l'écran central, de sélectionner « OFF » pour suspendre la collecte des données.

Les services ne seront plus disponibles, à l'exception des fonctionnalités obligatoires ou liées à la sécurité tel que l'appel d'urgence automatique en cas d'accident.

Suppression des données personnelles

Lors de la cession du véhicule (par exemple en cas de revente ou d'achat), il est essentiel de supprimer toutes les données personnelles enregistrées, qu'elles soient stockées dans le véhicule ou associées à des services en ligne.

Réinitialisez le système embarqué et supprimez le véhicule de votre compte « My Alpine » pour effacer toutes les données personnelles.

Suppression du véhicule de votre compte « My Alpine »

Lors de la cession de votre véhicule, il est aussi nécessaire de le supprimer de votre compte « My Alpine ».

Pour cela, connectez-vous à votre compte « My Alpine », puis sélectionnez la suppression du véhicule.

Cession du véhicule

Lors de la cession du véhicule vous devez informer le nouvel acqué-

reur que ce véhicule est connecté et collecte des données personnelles telles que la position du véhicule.

Réinitialisation du système

À la cession du véhicule, le système doit réinitialiser. Pour cela, allumez votre système multimédia embarqué.

Depuis le Monde « Véhicule »



, « Réglages », « Système », « Options de réinitialisation », puis « Rétablir les réglages usine » (effacement des données).

Nota : la réinitialisation du système est disponible uniquement depuis le profil administrateur. La réinitialisation du système supprime les applications installées.

AIDES À LA CONDUITE

Menu « Aides à la conduite »



Ces fonctions sont des aides supplémentaires à la conduite. Elles ne peuvent donc, en aucun cas, remplacer la vigilance (soyez toujours prêt à freiner en toutes circonstances), ni la responsabilité du conducteur.



Pour des raisons de sécurité, effectuez ces réglages véhicule à l'arrêt.



Certains services d'aides à la conduite sont disponibles uniquement par abonnement et accessibles pendant une période définie. Vous pouvez prolonger la période de votre abonnement depuis le site www.my.alpinecars.fr.



Certains réglages doivent être effectués moteur allumé pour être enregistrés par le système multimédia.

Présentation

Le véhicule est équipé d'aides à la conduite vous offrant ainsi une aide supplémentaire lors de la conduite de votre véhicule.

Pour plus d'informations, reportez-vous à la notice d'utilisation de votre véhicule.

Nota : certains réglages « Aides à la conduite » sont disponibles lorsque le véhicule est à l'arrêt.

Accès aux « Aides à la conduite »

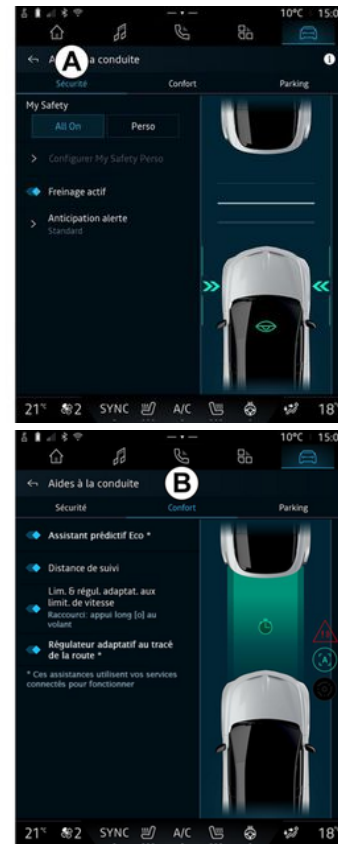

AIDES À LA CONDUITE



Depuis le Monde « Véhicule »



, sélectionnez « Aides à la conduite », puis l'onglet « Sécurité » **A** pour les aides à la conduite liés à la sécurité ou l'onglet « Confort » **B** pour les aides à la conduite liés au confort.

L'onglet « Parking » **C** est destiné aux aides au stationnement.

Pour plus d'informations sur l'onglet « Parking » **C**, reportez-vous au chapitre « Aides au stationnement » → 97.

« Sécurité »

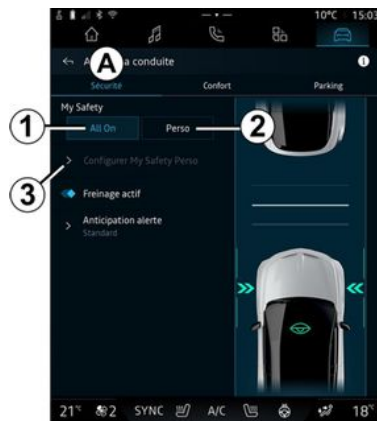

Depuis l'onglet « Sécurité » **A**, vous pouvez activer/désactiver et/ou paramétrer, suivant équipement, les aides à la conduite liées à la sécurité :

- « My Safety » ;
 - « All on » **1** ;
 - « Perso » **2** ;
- « Freinage actif » ;
 - « Anticipation alerte » ;
- ...



La fonction est activée lorsque le bouton activer/désactiver est en surbrillance.

« My Safety »

« All on » **1**

La fonction « My Safety » vous permet de désactiver ou d'activer de manière groupée un ensemble de fonctions d'aides à la conduite. Vous pouvez configurer la fonction « My Safety » en paramétrant depuis « Configurer My Safety Perso » **3**, le groupe de fonctions d'aides à la conduite qui pourront être désactivées de manière groupée.

Lorsque My Safety « All on » est activé, les fonctions d'aides à la conduite disponibles dans le mode sont activées. Ce mode est actif par défaut à chaque démarrage.

La fonction My Safety « All on » peut-être également activée en appuyant une fois sur la com-

mande  de votre véhicule.

Pour plus d'informations sur la

commande , reportez-vous

AIDES À LA CONDUITE

au chapitre « My Safety » de la notice d'utilisation de votre véhicule.

« Perso » 2

Lorsque My Safety « Perso » est activé, les assistances de sécurité que vous avez préalablement configurées et personnalisées depuis « Configurer My Safety Perso » 3 sont activées.

La fonction My Safety « Perso » peut-être également activée en appuyant deux fois sur la commande



de votre véhicule.

Pour plus d'informations sur la

6

commande , reportez-vous au chapitre « My Safety » de la notice d'utilisation de votre véhicule.

« Configurer My Safety Perso » 3



Depuis ce menu, vous pouvez activer et/ou paramétrer les aides à la conduite, disponibles suivant équipement, que vous souhaitez utiliser lorsque vous activez le mode My Safety « Perso » :

- « Alerte sonore survitesse » ;
- « Son changement de limitation » ;
- « Prévention sortie de voie » ;
- « Intervention sur lignes discontinues » ;
 - « Anticipation de sortie d'urgence » ;
 - « Vibration » ;
- « Prévention sortie de voie d'urgence » ;
- « Alerte fatigue » ;
- « Alerte distraction » ;

- « Assistant d'arrêt d'urgence » ;
- ...

« Alerte sonore survitesse »

Cette fonction avertit le conducteur par une alerte sonore lorsque le véhicule franchit la vitesse limite autorisée.

« Son changement de limitation »

Cette fonction avertit le conducteur par une alerte sonore lors d'un changement de vitesse limite autorisée.

« Prévention sortie de voie »

Cette fonction avertit le conducteur par des vibrations au volant (ou l'alerte sonore, suivant équipement) lorsque le véhicule sort de sa voie en franchissant une ligne (continue ou discontinue) sans avoir activé les feux indicateurs de direction.

Pour plus d'informations, reportez-vous au chapitre « Alerte de sortie de voie » de la notice d'utilisation de votre véhicule.

AIDES À LA CONDUITE

« Intervention sur lignes discontinues »

Cette fonction corrige la trajectoire du véhicule lorsque celui-ci sort de sa voie en franchissant une ligne discontinue sans avoir activé les feux indicateurs de direction et qu'un risque d'impact imminent peu survenir (ex. : risque de percuter un autre véhicule lors de changement de voie sans avoir activé les feux indicateurs de direction).

Vous pouvez choisir la sensibilité d'intervention du système sur le véhicule souhaité, « Anticipation de sortie » :

- « Tôt » ;
- « Standard » ;
- « Tard ».

Vous pouvez également choisir l'intensité de vibration souhaité, « Vibration » :

- « Faible » ;
- « Standard » ;
- « Élevée ».

« Prévention sortie de voie d'urgence »

Cette fonction avertit le conducteur par des vibrations au volant (ou l'alerte sonore, suivant équipement) lorsque le véhicule sort de sa voie en franchissant une ligne

(continue ou discontinue) sans avoir activé les feux indicateurs de direction et qu'un risque d'impact imminent peu survenir (ex. : risque de percuter un autre véhicule lors de changement de voie sans avoir activé les feux indicateurs de direction).

Pour plus d'informations, reportez-vous au chapitre « Alerte de sortie de voie » de la notice d'utilisation de votre véhicule.

« Alerte fatigue »

Cette fonction analyse le comportement du visage du conducteur à l'aide d'une caméra intérieure et l'alerte en cas de risque d'endormissement.

Pour plus d'informations, reportez-vous au chapitre « Fonctions d'aides supplémentaires à la conduite » de la notice d'utilisation de votre véhicule.

« Alerte distraction »

Cette fonction analyse le comportement du visage du conducteur à l'aide d'une caméra intérieure et l'alerte en cas de distraction détectée.

Pour plus d'informations, reportez-vous au chapitre « Fonctions

d'aides supplémentaires à la conduite » de la notice d'utilisation de votre véhicule.

« Assistant d'arrêt d'urgence »

Cette fonction aide à immobiliser le véhicule lorsque le conducteur n'est plus en mesure de conduire de manière sécurisée.

Une fois activée, le véhicule est maintenu dans sa voie et ralenti jusqu'à son arrêt complet dans sa propre voie en toute sécurité.

Pour activer cette fonction, vous devez activer au moins une des deux fonctions suivantes :

- « Alerte fatigue » ;
- « Alerte distraction ».

Pour plus d'informations, reportez-vous au chapitre « Assistant d'arrêt d'urgence » de la notice d'utilisation de votre véhicule.

« Freinage actif »

Depuis ce menu vous pouvez activer/désactiver la fonction « Freinage actif ». Vous pouvez également choisir la sensibilité de l'affichage de l'alerte souhaité en appuyant sur « Anticipation alerte » :

- « Tôt » ;
- « Standard » ;

AIDES À LA CONDUITE

- « Tard ».

Pour plus d'informations, reportez-vous au chapitre « Sécurité avancée » de la notice d'utilisation de votre véhicule.

« Confort »

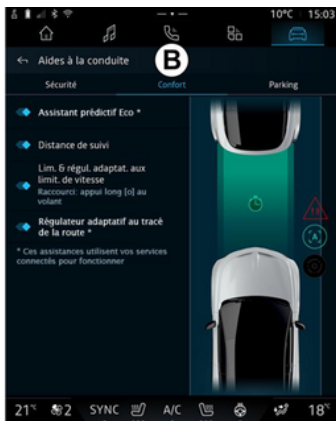

Depuis l'onglet « Confort » **B**, vous pouvez activer/désactiver et/ou paramétrer les aides à la conduite liés au confort :

- « Assistant prédictif Eco * » ;
- « Distance de suivi » ;
- « Limiteur adaptatif aux limitations de vitesse » ou « Limiteur et régulateur adaptatifs aux limitations de vitesse * » suivant équipement ;

- « Régulateur adaptatif au tracé de la route * » ;

- ...

Nota : la fonction est activée lorsque le bouton activer/désactiver est en surbrillance.

« Assistant prédictif Eco * »

Cette fonction conseille le conducteur lorsqu'il peut lever le pied de la pédale d'accélérateur en prédiction d'un futur événement (ex. : virage, rond-point...) afin d'éviter un freinage tardif et de profiter de l'inertie du véhicule pour limiter la consommation et augmenter l'autonomie du véhicule.

« Distance de suivi »

Cette fonction avertit le conducteur lorsqu'il est trop près d'un autre véhicule.

Pour plus d'informations, reportez-vous au chapitre « Alerte distances de sécurité » de la notice d'utilisation de votre véhicule.

« Limiteur adaptatif aux limitations de vitesse » ou « Limiteur et régulateur adaptatifs aux limitations de vitesse * »

(suivant équipement)

Cette fonction permet de limiter et de réguler la vitesse de votre véhicule en fonction de la route.

Pour plus d'informations, reportez-vous aux chapitres « Régulateur de vitesse adaptatif Stop and Go » et « Détection de panneaux de signalisation routière » de la notice d'utilisation de votre véhicule.

« Régulateur adaptatif au tracé de la route * »

Cette fonction permet de réguler la vitesse de votre véhicule en fonction du tracé de la route (ex. : rond-point, virage...).

Pour plus d'informations, reportez-vous aux chapitres « Régulateur de vitesse adaptatif Stop and Go » de la notice d'utilisation de votre véhicule.

AIDES AU STATIONNEMENT

Présentation



Ces fonctions sont des aides supplémentaires à la conduite.

Elles ne peuvent donc, en aucun cas, remplacer la vigilance (soyez toujours prêt à freiner en toutes circonstances), ni la responsabilité du conducteur.



Pendant les phases de manœuvre, le volant peut tourner rapidement : ne pas mettre

les mains à l'intérieur, et veiller à ce que rien ne se prenne dedans.



Pour des raisons de sécurité, effectuez ces réglages véhicule à l'arrêt.

Le véhicule est équipé d'aides au stationnement vous offrant ainsi une aide supplémentaire lors de vos manœuvres de stationnement. Suivant équipement, depuis le

Monde « Véhicule » , appuyez sur le menu « Aides à la conduite », puis l'onglet « Parking » afin d'accéder au menu d'aide au stationnement.

Pour plus d'informations, reportez-vous à la notice d'utilisation de votre véhicule.

Menu « Parking »



Depuis le Monde « Véhicule »



, appuyez sur le menu « Aides à la conduite », puis l'onglet « Parking » **C**. Ce menu permet de paramétrer les aides au stationnement. Pour plus d'informations, reportez-vous au chapitre « Aides au parking » de la notice d'utilisation de votre véhicule.



1. « Avant ».
2. « Latéral ».
3. « Son ».
4. « Type de son ».
5. « Volume ».

AIDES AU STATIONNEMENT

6. « Avertisseur de Sortie de Stationnement ».

7. « Freinage Actif d'Urgence en Marche Arrière ».

8. « Sortie Sécurisée du véhicule ».

Zones de détection « Aides au parking »

Vous pouvez activer ou désactiver les zones d'aide au parking suivantes :

- « Avant » 1 ;
- « Latéral » 2.

« Son » 3

Appuyez sur « Son » 3 pour activer ou désactiver les alertes sonores d'aides au stationnement.

Vous pouvez modifier les paramètres suivants :

- « Type de son » 4 : choisissez un type d'alerte sonore parmi les choix proposés ;
- « Volume » : réglez le volume de la détection d'obstacle en agissant directement sur la barre « Volume » 5.

« Avertisseur de Sortie de Stationnement » 6

La fonction « Avertisseur de Sortie de Stationnement » 6 détecte les obstacles arrière en approche latérale de votre véhicule.

Il s'active lorsque la marche arrière est enclenchée, véhicule à l'arrêt ou à faible vitesse.

Vous êtes informé si un obstacle est en approche par une alerte sonore continue, un retour visuel sur l'écran multimédia et par un signal lumineux dans le rétroviseur extérieur.

Nota : les obstacles immobiles ne sont pas détectés.

Pour plus d'informations sur la fonction « Avertisseur de Sortie de Stationnement », reportez-vous à la notice d'utilisation de votre véhicule au chapitre « Avertisseur de Sortie de Stationnement ».

« Freinage Actif d'Urgence en Marche Arrière » 7

Lorsque vous engagez la marche arrière, le « Freinage Actif d'Urgence en Marche Arrière » 7 détecte les obstacles fixes à l'arrière de votre véhicule.

Pour plus d'informations sur la fonction « Freinage Actif

d'Urgence en Marche Arrière », reportez-vous à la notice d'utilisation de votre véhicule au chapitre « Freinage Actif d'Urgence en Marche Arrière ».

« Sortie Sécurisée du véhicule » 8

L'avertisseur « Sortie Sécurisée du véhicule » 8 détecte et alerte le conducteur et/ou les passagers sur un danger potentiel s'ils ouvrent leur portière lorsque le véhicule est à l'arrêt.

Il s'active lorsque le véhicule est stationné.

Vous êtes informés si un obstacle est en approche par un retour visuel au tableau de bord, un signal lumineux dans les rétroviseurs extérieurs et sur les portes intérieures, ainsi qu'un signal sonore.

Nota : les obstacles immobiles et les piétons ne sont pas détectés.

Pour plus d'informations sur la fonction « Sortie Sécurisée du véhicule », reportez-vous à la notice d'utilisation de votre véhicule au chapitre « Sortie sécurisée des occupants ».

AIDES AU STATIONNEMENT

Menu « Parking mains libres »

La fonction « Parking mains libres » vous assiste dans la manœuvre de stationnement en prenant le contrôle du volant.

Durant toute la manœuvre, suivez les instructions affichées sur l'écran du système multimédia (ex. : « Passez la marche arrière », « Reculez »...) et enlevez les mains du volant.

À tout moment vous pouvez reprendre le contrôle du véhicule en actionnant le volant.

Vous pouvez accéder au menu « Parking mains libres » depuis :

- le Monde « Véhicule »  , appuyez sur le menu « Aides à la conduite », puis l'onglet « Parking » **C** ;
- le widget « Parking mains libres » en appuyant sur « Ouvrir » (pour configurer, reportez-vous au chapitre « Ajouter et gérer des widgets » ➔ 25) ;
- le bouton « Favoris » du volant (pour configurer, reportez-vous au chapitre « Réglages utilisateur » ➔ 124).



Depuis ce menu, vous pouvez choisir les types de manœuvres suivantes :

- stationnement du véhicule dans une place en créneau **9** ;
- stationnement du véhicule dans une place en bataille **10** ;
- sortie de stationnement du véhicule d'une place en créneau **11**.

Pour plus d'informations, reportez-vous au chapitre « Parking mains libres » de la notice d'utilisation de votre véhicule.

Depuis l'icône **12**, vous pouvez sélectionner le type de manœuvre par défaut :

- « Créneau » ;
- ou

- « Bataille ».

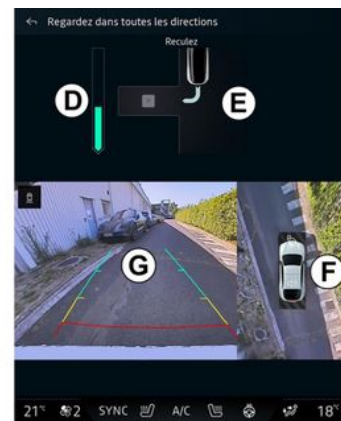

Suivant équipement, différentes vues sont disponibles sur l'écran du système multimédia lors de la manœuvre :

- jauge de l'état d'avancement de la manœuvre en cours **D** ;
- sens et instructions de la manœuvre **E** ;
- vue du véhicule, de l'environnement qui l'entour et des places de stationnement disponibles **F** ;
- vue de la caméra avant/arrière **G**.

Si les conditions de fonctionnement ne sont pas remplies, un

AIDES AU STATIONNEMENT

message d'alerte s'affiche à l'écran.

Pour annuler la manœuvre en cours, appuyez sur « Annuler la manœuvre ».

CAMÉRA DE RECUL



Pour des raisons de sécurité, effectuez ces réglages véhicule à l'arrêt.

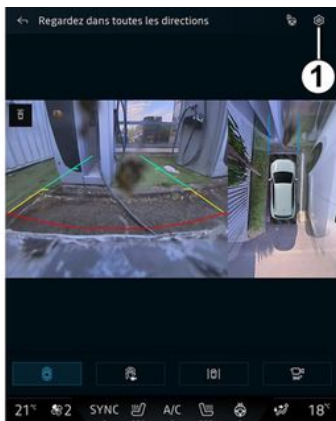

Au passage de la marche arrière, la caméra de recul située à l'arrière du véhicule s'active afin de transmettre une vue de l'environnement arrière du véhicule sur l'écran multimédia.

Lorsque la caméra de recul s'affiche à l'écran du système multimédia, vous pouvez accéder aux

réglages en appuyant sur l'icône

« Paramètres »  1.

Pour plus d'informations sur la caméra de recul, consultez la notice d'utilisation de votre véhicule.

Nota :

- veuillez à ce que les caméras ne soient pas occultées (saletés, boue, neige...)
- au-delà de 10 km/h environ, selon la législation locale, l'affichage de la caméra de recul n'est plus disponible (écran noir).

« Réglages de l'image »

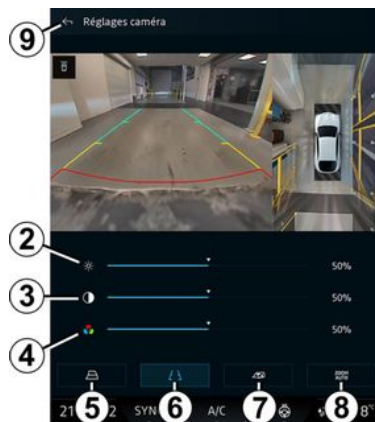

Vous pouvez régler les paramètres suivants :

- la luminosité 2 ;
- le contraste 3 ;
- la couleur 4.

Pour quitter les réglages, appuyez sur 9.

« Gabarits »

Vous pouvez activer ou désactiver :

- le gabarit mobile 5 indiquant la trajectoire du véhicule en fonction de la position du volant ;
- le gabarit fixe 6 indiquant la distance derrière le véhicule ;
- le gabarit mobile remorque 7 indiquant la trajectoire de la remorque en fonction de la position du volant.

« Zoom auto »

(suivant équipement)

Vous pouvez activer ou désactiver le « Zoom auto » 8.

CAMÉRA 360°



Cette fonction est une aide supplémentaire. Elle ne peut donc, en aucun cas, remplacer la vigilance, ni la responsabilité du conducteur.

Le conducteur doit toujours être attentif aux événements soudains qui peuvent intervenir durant la conduite : veillez donc toujours à ce qu'il n'y ait pas d'obstacles mobiles, trop petits ou trop fins (tels qu'un enfant, un animal, une poussette, un vélo, une pierre, un piquet...) dans la zone d'angle mort lors de la manœuvre.



L'écran représente une image inversée dans les vues arrière.

Le gabarit est une représentation projetée sur sol plat, cette information est à ignorer lorsqu'elle se superpose à un objet vertical ou posé au sol. Les objets qui apparaissent sur le bord de l'écran peuvent être déformés.

En cas de trop forte luminosité (neige, véhicule au soleil...), la vision de la caméra peut être perturbée.

Présentation

Le véhicule est équipé de quatre caméras implantées à l'avant, dans les rétroviseurs latéraux et à l'arrière du véhicule vous offrant ainsi une aide supplémentaire lors des manœuvres difficiles.

Pour plus d'informations, reportez-vous au chapitre « Caméra 360° » de la notice d'utilisation de votre véhicule.

Nota : veillez à ce que les caméras ne soient pas occultées (saletés, boue, neige...).

Fonctionnement



Le système peut être activé depuis

le Monde « Véhicule »  en appuyant sur le menu « Caméra 360° » ou au passage de la marche arrière (et jusqu'à cinq secondes environ après le passage sur un autre rapport).

Une vue de l'environnement à l'arrière du véhicule s'affiche sur la zone **A** de l'écran du système multimédia accompagnée du gabarit **1**, d'une silhouette du véhicule et de signaux sonores.

Des détecteurs à ultrasons, implantés sur votre véhicule « me-

CAMÉRA 360°

surent » la distance entre le véhicule et un obstacle.

Lorsque la zone rouge est atteinte, aidez-vous de la représentation du bouclier pour vous arrêter précisément.

Une vue plongeante du véhicule et de son environnement s'affichant sur la zone **B** de l'écran du système multimédia.

Vous pouvez paramétrer l'affichage de la « Caméra 360° » depuis l'icône **2**.

Pour plus d'informations, reportez-vous au chapitre « Caméra 360° » de la notice d'utilisation de votre véhicule.

Choix caméra

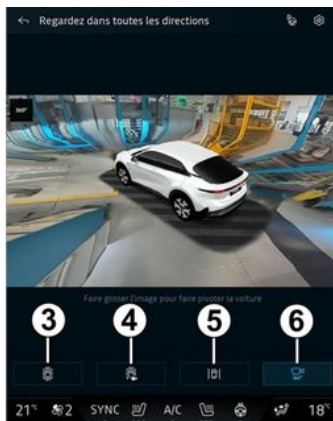

Vous avez aussi la possibilité de choisir le type de vue à afficher sur l'écran :

- vue avant/arrière standard et vue plongeante **3** ;
- vue avant/arrière panoramique **4** ;
- vues latérales **5** ;
- vue 3D **6**.

Nota : la « Caméra 360° » est disponible depuis le bouton « Favoris » de la commande au volant.

Réglages

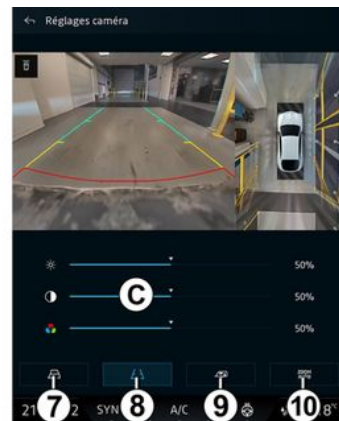

Depuis le menu « Caméra 360° », appuyez sur l'icône réglages caméra **2**. Ce menu permet de paramétrer la caméra :

- appuyez sur **7** pour activer ou désactiver l'affichage des gabarits mobiles ;
- appuyez sur **8** pour activer ou désactiver l'affichage des gabarits fixes ;
- appuyez sur **9** pour activer ou désactiver l'affichage du gabarit remorque ;
- appuyez sur **10** pour activer ou désactiver le zoom automatique ;
- agissez directement sur les barres de réglages **C** pour régler

CAMÉRA 360°

la luminosité, le contraste et les couleurs de l'image.

6

DRIVE MODE

Menu « DRIVE MODE »



Pour des raisons de sécurité, effectuez ces réglages véhicule à l'arrêt.



Depuis le Monde « Véhi-

cule » , vous pouvez accéder au « DRIVE MODE », depuis le menu « Drive Mode » 1. Ce menu vous permet de personnaliser le comportement de certains systèmes embarqués.

Choix du mode

Les modes peuvent varier suivant le véhicule et le niveau d'équipement. Depuis le menu « Drive Mode » 1, sélectionnez le mode souhaité :

- « Save » ;
- « Normal » ;
- « Sport » ;

- « Perso » ;
- « Track ».

Pour plus d'informations sur chacun de ces modes, reportez-vous à la notice d'utilisation de votre véhicule.

« Configurer »

Sélectionnez le mode souhaité, puis appuyez sur « Configurer » 2 pour personnaliser les différents paramètres des systèmes embarqués suivants :

- « Effort de direction » ;
- « Climatisation » ;
- « Ambiance lumineuse » ;
- ...

Nota :

- certains menus de configuration peuvent varier suivant le véhicule et le niveau d'équipement ;
- les différents modes sont également accessibles par appuis successifs depuis la commande « DRIVE MODE » de votre véhicule. Pour plus d'informations, reportez-vous à la notice d'utilisation de votre véhicule.

DRIVE MODE

Configurer « DRIVE MODE »



L'écran de configuration « DRIVE MODE » comporte les onglets suivants :

- « Conduite » **3** qui regroupe les fonctions liées à la conduite du véhicule ;
- « Vie à bord » **4** qui regroupe les fonctions liées à la vie à bord du véhicule.

Nota : les réglages disponibles peuvent varier suivant le mode « DRIVE MODE », le niveau d'équipement et le modèle de votre véhicule.

Depuis l'onglet **5**, vous pouvez « Réinitialiser les paramètres du mode ».

Réglages « Conduite »



Depuis le menu « Conduite » **3**, vous pouvez paramétrer les équipements suivants :

- « Moteur » ;
- « Son moteur » ;
- « Alpine Drive sound » ;
- « Effort de direction » ;
- « Contrôle de l'agilité » ;
- ...

« Moteur »

Ce menu vous propose plusieurs réglages d'agrément de motorisation :

- « Normal » ;
- « Sport » ;

- « Eco ».

Suivant le réglage choisi, la puissance et le couple moteur deviennent plus présents et plus réactifs.

« Son moteur »

Ce menu vous propose différents niveaux sonores moteurs dans l'habitacle :

- « Faible » ;
- « Elevé » ;
- « OFF ».

« Alpine Drive sound »

(suivant équipement)

Ce menu vous propose différents types de son générés dans l'habitacle tel que le bruit à l'accélération, au freinage, à l'activation de l'Overtake et du Launch Control :

- « Alpine » ;
- « Alternative ».

« Effort de direction »

Ce menu vous propose plusieurs réglages d'agrément de direction :

- « Faible » ;
- « Moyen » ;
- « Elevé ».

DRIVE MODE

Suivant le réglage choisi, la direction devient plus légère ou plus lourde afin de vous proposer le meilleur compromis entre douceur et précision.

« Contrôle de l'agilité »

Ce menu vous propose plusieurs réglages de fonctionnement :

- « Normal » ;
- « Confort » ;
- « Sport ».

Suivant le réglage choisi, la gestion individuelle du couple de chaque roue varie afin de vous proposer le meilleur contrôle sur la motricité, la stabilité et la précision des trajectoires.

Réglages « Vie à bord »



Depuis le menu « Vie à bord » 4, vous pouvez paramétrer les équipements suivants :

- « Ambiance lumineuse » ;
- « Intensité lumineuse » ;
- « Climatisation » ;
- ...

« Ambiance lumineuse »

Ce menu vous propose de paramétrer les ambiances lumineuses dans l'habitacle :

- « Changeante » ;
- « Personnelle ».

Pour plus d'informations sur « Ambiance lumineuse », reportez-vous

au chapitre « Ambiance lumineuse » ➔ 109.

« Intensité lumineuse »

Ce menu vous propose de régler l'intensité de l'ambiance lumineuse.

Pour plus d'informations sur « Intensité lumineuse », reportez-vous au chapitre « Ambiance lumineuse » ➔ 109.

« Climatisation »

Ce menu vous propose de paramétrer l'utilisation de la climatisation :

- « Normal » ;
Le paramètre « Normal » vous permet d'utiliser la climatisation de manière optimale.
- « Eco ».

Le paramètre « Eco » climatisation vous permet d'optimiser l'autonomie du véhicule en agissant sur les performances de la climatisation (ex. : durée d'atteinte de la consigne de température demandée plus longue...).

Lorsque le paramètre « Eco » climatisation est activé, un te-

DRIVE MODE

Le mode ECO 6 s'affiche sur l'écran multimédia.

6

AMBIANCE LUMINEUSE



Pour des raisons de sécurité, effectuez ces opérations véhicule à l'arrêt.

Depuis le Monde « Véhicule »



, appuyez sur le bouton « Configurer » du menu « DRIVE MODE », l'onglet « Vie à bord », puis « Ambiance lumineuse ».

Ce menu permet de personnaliser la couleur d'ambiances lumineuses dans l'habitacle.

« Ambiance lumineuse »



Pour changer la couleur d'ambiance lumineuse de votre véhicule, appuyez sur une des couleurs parmi celles proposées sur la palette circulaire 1 en déplaçant le bouton 2.

Le cercle intérieur 3 représente la couleur d'ambiance de l'écran multimédia et du tableau de bord de votre véhicule.

Appuyez sur « OK » pour valider votre choix de couleur ou sur « Annuler » pour ne pas prendre en compte la couleur sélectionnée.

« Intensité lumineuse »

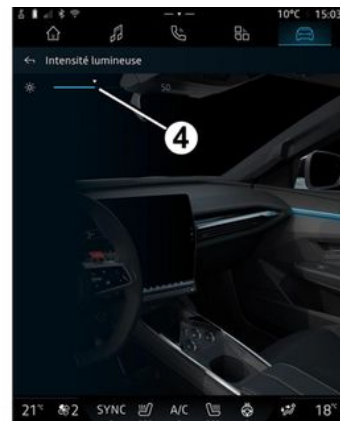

Vous pouvez régler l'intensité de l'ambiance lumineuse.

Depuis le Monde « Véhicule »



, appuyez sur le bouton « Configurer » du menu « DRIVE MODE », l'onglet « Vie à bord », puis « Intensité lumineuse ».

Agissez directement sur le curseur 4 de la barre d'intensité lumineuse afin de régler l'intensité de l'éclairage d'ambiance.

Nota : l'intensité de l'éclairage d'ambiance est mémorisée et associée au mode jour ou nuit du véhicule alors présent au moment du réglage.

ALPINE TELEMETRICS



La disponibilité d'Alpine Telemetrics dépend du pays de commercialisation et/ou du niveau d'équipement de votre véhicule.

Alpine Telemetrics est composé :

- d'une application embarquée dans le système multimédia de votre véhicule ;

et

- d'une application mobile à télécharger sur votre smartphone.

Nota :

- si vous n'avez pas souscrit à l'option Alpine Telemetrics, vous disposez d'une version de découverte de cette option, avec quelques fonctionnalités ;

- pour utiliser l'application Alpine Telemetrics, vous devez avoir au préalable créé et appairé votre compte « Google » avec le véhicule ➔ 13 ;

- pour vous faire bénéficier de toutes les fonctionnalités, vous devez appairer votre smartphone au système multimédia via l'application Alpine Telemetrics.



Précautions concernant la manipulation du système

Manipulez les commandes et consultez les informations à l'écran lorsque les conditions de circulation le permettent.

Le menu Alpine Telemetrics comporte les onglets suivants :

- « Live Data » **A** ;
- « Coaching » **B** ;
- « Challenges » **C**.

Première utilisation

Appuyez sur l'onglet « Live Data » **A**, puis acceptez les conditions générales d'utilisation et donnez les autorisations au service Alpine Telemetrics en suivant les instructions affichées à l'écran multimédia.

Chaque « Profil » utilisateur pourra accéder à l'application Alpine Telemetrics et conserver les informations associées à son profil ➔ 124.

Menu Alpine telemetrics



Depuis le Monde « Véhicule »



, vous pouvez accéder au menu Alpine Telemetrics 1.

ALPINE TELEMETRICS

Live Data



Depuis le menu « Live Data » **A**, vous accédez aux onglets suivants :

- « Agilité » **D** ;
- « Puissance » **E** ;
- « Endurance » **F** ;
- « Circuit » **G**.

Vous pouvez enregistrer vos données de conduite en appuyant sur **2**.

Enregistrement des données de conduite 2

Pour utiliser l'enregistrement des données de conduite, téléchargez et installez l'application « Alpine

Telemetrics » depuis la plateforme de téléchargement d'applications de votre smartphone, puis appairez votre smartphone au système multimédia via l'application « Alpine Telemetrics » en suivant les instructions de connexion affichées sur l'écran de votre smartphone.

Pour démarrer l'enregistrement, ouvrez l'application « Alpine Telemetrics » sur votre smartphone, puis appuyez sur **2**.

Pour arrêter l'enregistrement, appuyez de nouveau sur **2**.

Vous pourrez ensuite retrouver les enregistrements sur l'application « Alpine Telemetrics » de votre smartphone et disposer de leurs analyses.

En configurant l'enregistrement vidéo depuis l'application « Alpine Telemetrics » de votre smartphone, vous pouvez associer de la vidéo à vos analyses de données de conduite.

Coaching

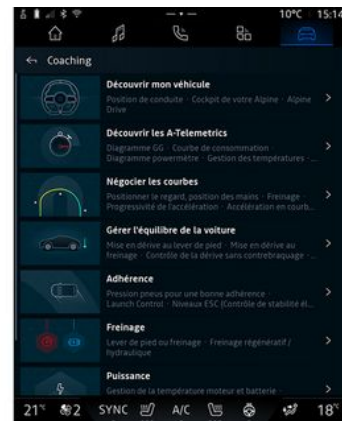

Véhicule à l'arrêt, depuis le menu « Coaching » **B**, vous accédez :

- à différents conseils de conduite ;
- aux descriptifs des différents éléments (diagramme, chronomètre...) proposés par Alpine Telemetrics.

ALPINE TELEMETRICS

Challenges



Vous êtes responsable de réaliser les challenges dans le respect des règles de conduite

en vigueur.

Certains des challenges proposés sont réservés uniquement à un usage sur route fermée.

Un message vous le rappelle lors de l'activation de ces challenges.

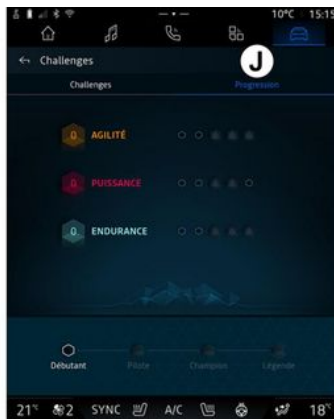

Depuis le menu « Challenges » **C**, vous accédez aux onglets suivants :

- « Challenges » **H** ;
- « Progression » **J**.

« Challenges » **H**

Vous disposez de challenges à relever sur les catégories suivantes :

- « Agilité » ;
- « Puissance » ;
- « Endurance ».

Une fiche détaillée précise le contenu de chaque challenge, les médailles à atteindre et les scores obtenus.

Lorsque vous débutez les challenges, certains d'entre eux ne sont pas encore accessibles. Pour cela, obtenez des médailles dans les challenges disponibles afin de débloquer les nouveaux challenges.

« Progression » **J**

Ce menu vous permet de visualiser votre statut, la progression sur les différents challenges proposés, ainsi que les médailles que vous avez remportées.



SIÈGES / RÉTROVISEURS



Depuis le Monde « Véhicule »



, appuyez sur « Sièges » pour accéder aux fonctions et réglages des sièges « Conducteur » **A** et « Passager » **B** de votre véhicule :

- « Lombaires actifs » ou « Massage » (suivant équipement) ;
- « Accès facile siège » ;
- « Retour visuel » ;
- « Position de conduire »/« Position Relax ».

Vous pouvez également accéder directement au menu « Sièges » en appuyant sur le contacteur du siège. Pour lancer la fonction massage, effectuez un appui long.

Pour plus d'informations sur les commandes de sièges, reportez-vous à la notice d'utilisation de votre véhicule.

Pour sélectionner le siège « Conducteur » ou « Passager » :

- appuyez sur l'onglet **A** ou **B** ;
- effectuez un balayage horizontal rapide sur l'écran multimédia pour passer d'un siège à l'autre.

« Lombaires actifs » ou « Massage » (suivant équipement)

Depuis les onglets « Conducteur », vous pouvez sélectionner le type de « Séquence ».

Pour « Lombaires actifs » :

- « Basse » ;
- « Étendue » ;
- « Alternative ».

Pour « Massage » :

- « Vague » ;
- « Pattes de chat » ;
- « Étirement » ;
- « Pattes de chat lombaire » ;
- « Ondulations ».

Agissez directement sur le curseur de la barre d'« Intensité » pour régler l'intensité du massage.

« Accès facile siège »



Désactivez la fonction « Accès facile siège » avant l'installation d'un siège enfant sur la place passager avant et/ou sur les places arrière.
Risque de blessures.

Quand cette fonction est activée, le siège recule automatiquement lorsque le conducteur et/ou le passager quittent le véhicule et il reprend sa position lors du prochain démarrage.

« Retour visuel »

Quand cette fonction est activée, une fenêtre contextuelle de réglages s'affiche à l'écran lorsque le conducteur ou le passager règle la position de son siège.

« Position de conduite »/« Position mémorisée »

« Enregistrer »

Cette fonction permet de mémoriser la position des sièges avant et

SIÈGES / RÉTROVISEURS

des rétroviseurs du « Conducteur » et/ou « Passager ».

Depuis le menu « Sièges » :

- sélectionnez le siège « Conducteur » ou « Passager » ;
- réglez la position du siège à l'aide des contacteurs sur le siège ;
- réglez la position des rétroviseurs à l'aide des commandes de lève-vitres ;
- appuyez sur « Enregistrer » pour enregistrer la position actuelle.

Directement depuis les commandes de réglage du siège souhaité :

- réglez la position du siège à l'aide des contacteurs sur le siège ;
- après quelques instants, un message s'affiche sur l'écran multimédia vous proposant d'enregistrer la nouvelle position ;
- appuyez sur « Enregistrer » pour enregistrer la position actuelle ou « Ne pas enregistrer » pour ne pas enregistrer la position actuelle.

Nota : suivant véhicule, les positions des rétroviseurs extérieurs sont mémorisées avec la position des sièges.

Pour plus d'informations, reportez-vous à la notice d'utilisation de votre véhicule.

« Rappeler »

Lorsque le véhicule est à l'arrêt, cette fonction permet de rappeler la position enregistrée du siège et des rétroviseurs :

- Pour le conducteur : appuyez sur « Rappeler ».
- Pour le passager : sélectionnez la « Position siège » souhaitée mémorisée, puis appuyez sur « Rappeler ».

Nota : pour des raisons de sécurité, certaines fonctions ne sont disponibles que véhicule à l'arrêt.

« Position Relax »



Véhicule à l'arrêt, vous pouvez reculer et incliner le siège conducteur afin d'avoir une position re-

laxante durant un temps de pause en appuyant sur « Activer ».

Vous pouvez personnaliser la « Position Relax » en ajustant la position du siège à l'aide des boutons de réglage du siège, puis appuyez sur « Enregistrer » pour sauvegarder la position.

Vous pouvez interrompre le mouvement en cours en appuyant sur l'un des boutons de réglage du siège ou sur l'écran multimédia en appuyant sur « Retour en position conduite ».

Pour revenir en position de conduite, appuyez sur « Retour en position conduite ».

Nota : lorsque le véhicule est en charge, un message s'affiche automatiquement sur l'écran multimédia pour vous proposer d'activer la position. Lors de l'activation, vous pouvez accéder aux réglages de la « Position Relax ».

SIÈGES / RÉTROVISEURS



Avant l'utilisation de la « Position Relax » ou d'un rappel de position (mémorisation, changement de profil), veillez à ce que personne ne soit à proximité des parties en mouvement (en particulier, en places arrière).

Risque de blessures.

PRESSIION DES PNEUMATIQUES



Pour des raisons de sécurité, effectuez ces opérations véhicule à l'arrêt.



Pour plus d'informations sur la pression des pneumatiques, reportez-vous au chapitre « Système de surveillance de pression des pneumatiques » de la notice d'utilisation de votre véhicule.

Depuis le Monde « Véhicule »



, appuyez sur « Véhicule » puis sur l'onglet « Pression des pneus », vous pouvez contrôler l'état de pression des pneumatiques et lancer une réinitialisation du système de contrôle « Pression des pneus ».

L'afficheur au tableau de bord de votre véhicule vous informe également des éventuelles anomalies de gonflage des pneumatiques.

État de pression des pneumatiques avec système TPMS



Depuis le système multimédia, vous pouvez contrôler l'état de pression des pneumatiques.

L'affichage **2** vous informe par couleurs de l'état de pression des pneumatiques :

- vert, la pression pneumatique est conforme ou identique depuis la dernière réinitialisation ;
- orange, la pression pneumatique est insuffisante ;
- rouge, le pneumatique est crevé ou très dégonflé ;
- gris, pas d'information reçue du capteur pneumatique.

Pour plus d'informations concernant le système de contrôle « Pression des pneus » dont est équipé votre véhicule, appuyez sur

l'icône .

Réinitialisation

Cette fonction permet de lancer une réinitialisation en appuyant sur le bouton « Réinitialiser » **1**.

La procédure de réinitialisation doit être réalisée véhicule à l'arrêt et contact mis.

Lancer la procédure de réinitialisation en appuyant sur « Oui » ou revenir à l'état de pression des pneumatiques en appuyant sur « Non ».

Lorsque la réinitialisation est terminée, un message de confirmation s'affiche à l'écran.

QUALITÉ DE L'AIR

Depuis le Monde « Véhicule »

 , appuyez sur « Qualité de l'air ».

Ce menu permet de créer une atmosphère et une qualité d'air saine à l'intérieur de l'habitacle en activant la fonction « Purificateur d'air ».

« Purificateur d'air »



Vous pouvez lancer un cycle de purification de l'air depuis :

- le bouton « Purificateur d'air » **2** ;
- le bouton « Purificateur d'air » du widget « Qualité de l'air » dispo-

nible depuis le Monde « Navigation » .

Lorsque le bouton « Purificateur d'air » apparaît en surbrillance, celui-ci vous indique que le cycle de purification de l'air (environ 5 minutes) est en cours.

VÉHICULE ÉLECTRIQUE

Menu « Electrique »



Pour des raisons de sécurité, effectuez ces opérations véhicules à l'arrêt.



Certains réglages sont disponibles véhicule à l'arrêt uniquement.

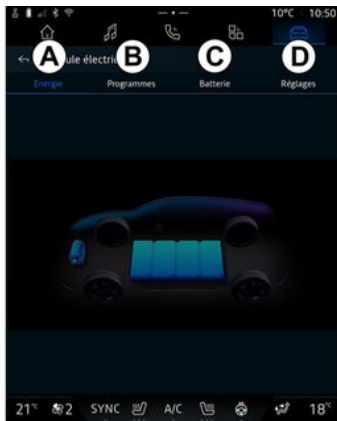

Depuis le Monde « Véhicule »



, vous pouvez accéder au menu « Electrique ».

Ce menu vous permet de consulter et paramétrer les fonctionnalités liées à votre véhicule électrique.

Depuis le menu « Electrique », vous accédez aux onglets suivants :

- « Energie » **A** ;
- « Programmes » **B** ;
- « Batterie » **C** ;
- « Réglages » **D**.

« Energie »

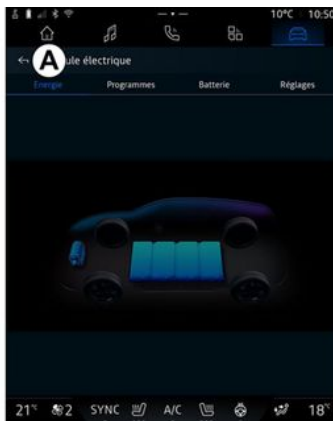

Depuis l'onglet « Energie » **A**, le système multimédia vous permet

de visualiser les flux d'énergie du véhicule.

Nota : suivant la motorisation de votre véhicule électrique, les informations peuvent varier.

« Programmes »



Depuis l'onglet « Programmes » **B**, puis « Mes programmes » ou « Ajouter » si aucun programme n'a été enregistré, vous pouvez paramétrer la programmation de charge et/ou de confort de votre véhicule.

Ce menu vous permet de consulter et de paramétrer :

- les informations concernant le « Prochain programme » **1** ;

VÉHICULE ÉLECTRIQUE

- le réglage de l'heure lié à la charge des programmes **2** ;
- le réglage de confort thermique lié à la climatisation des programmes **3** ;
- liste et réglages de « Mes programmes » enregistrés **4** ;
- « Ajouter » un programme **5**.

Pour plus d'informations sur les différentes fonctions de « Programmes », appuyez sur l'icône

« information » .

Après avoir ajouter un programme, vous pourrez visualiser les informations concernant le « Prochain programme » **1** à venir depuis l'onglet « Programmes » **B**.

Nota : la charge débutera si le moteur est coupé et si le véhicule est branché à une source d'alimentation avec accès autorisé. Pour plus d'informations, reportez-vous à la notice d'utilisation de votre véhicule.

« Ajouter » un programme



Vous pouvez enregistrer jusqu'à trois programmes.

Pour ajouter un programme, appuyez sur « Ajouter » **5**, puis paramétrez les éléments suivants :

- l'heure à laquelle le programme de climatisation doit être prêt et/ou la fonction V2G doit être arrêté **6** ;
- type de programme, si il s'agit d'un programme de charge et/ou de climatisation **7** ;
- le ou les jours de la semaine pour lesquels vous souhaitez appliquer le programme **8**.

Appuyez sur « Enregistrer » pour valider.

« Réglages charge » 2

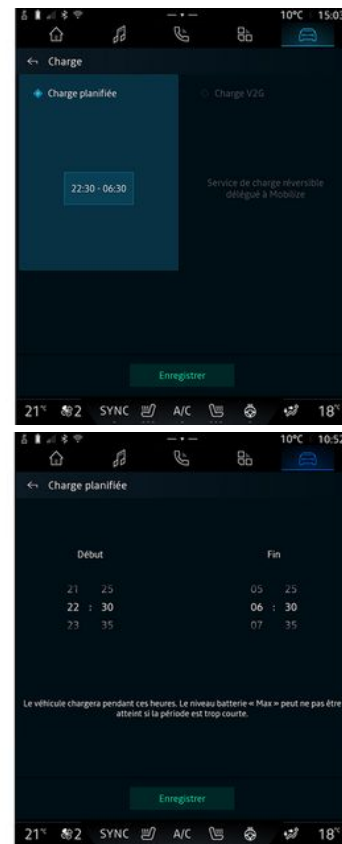

Depuis « Réglages charge » **2**, vous pouvez :

VÉHICULE ÉLECTRIQUE

- activer/désactiver la « Charge planifiée » en choisissant l'heure de début et de fin de charge, puis appuyez sur « Enregistrer » pour valider ;

ou

- activer/désactiver le service « Charge V2G » (suivant équipement). Ce service permet de redistribuer l'énergie stockée dans la batterie de votre véhicule électrique vers votre maison et vers le réseau électrique. Vous devez disposer d'une borne de charge AC bidirectionnelle compatible et avoir souscrit au service. Consultez l'offre « Mobilize » sur le site du Représentant de la marque. Pour plus d'informations, consultez le Représentant de la marque. Cette fonction est également disponible depuis votre smartphone via l'application « My Alpine ».

Nota :

- si l'heure de début est identique à l'heure de fin, la durée du programme est de 24 heures ;
- le niveau batterie « Max » peut ne pas être atteint si la période du programme pour la charge est trop courte ;
- vous ne pouvez pas valider un programme si vous ne sélectionnez pas un jour de la semaine.

« Réglages climatisation » 3

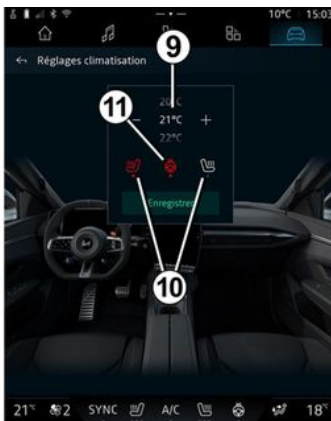

Depuis « Réglages climatisation » **3**, réglez les températures de confort :

- de l'habitacle **9** ;
- des sièges chauffants **10** ;
- du volant chauffant **11**.

Appuyez sur « Enregistrer » pour valider.

Réglage des jours 8

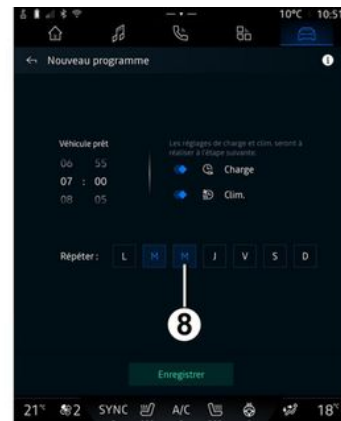

Sélectionnez le ou les jours **8** pour lesquels vous souhaitez appliquer le programme.

Lorsque le jour est en surbrillance, cela vous indique qu'il est sélectionné.

Appuyez sur « Enregistrer » pour valider.

VÉHICULE ÉLECTRIQUE

« Mes programmes » 4

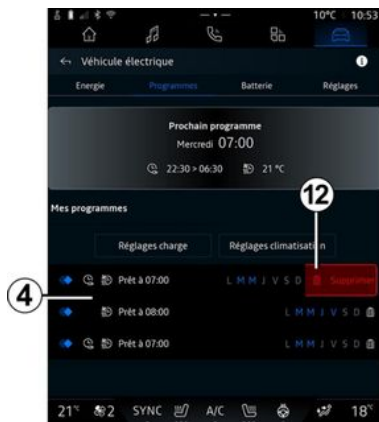

Depuis la liste **4**, vous pouvez visualiser un résumé de tous les programmes de charge et/ou de confort.

Appuyez sur un des programmes afin de visualiser, modifier ou supprimer.

Vous pouvez supprimer un programme en appuyant sur l'icône corbeille **12** du programme à supprimer.

« Batterie »



Depuis l'onglet « Batterie » **C**, vous pouvez paramétrer :

- le niveau de charge maximum de la batterie de votre véhicule, en déplaçant le bouton **13** ;
- le niveau minimum de la batterie de votre véhicule à ne pas dépasser, lors de l'utilisation de la fonction « Charge V2G » et « V2L », en déplaçant le bouton **14**.

La fonction « V2L » (Vehicle to Load) vous permet de connecter des appareils électriques directement au véhicule. Pour plus d'informations, reportez-vous à la notice d'utilisation de votre véhicule.

« Réglages »



Depuis l'onglet « Réglages » **D**, vous accédez aux réglages suivants :

- « Avertisseur sonore piéton » ;
- « Plug & Charge » (suivant bornes de recharge compatibles) ;
- ...

« Avertisseur sonore piéton »

Vous pouvez choisir le son de l'avertisseur sonore piéton qui permet de prévenir les autres usagers, plus particulièrement les piétons et les cyclistes, de votre présence lorsque vous circulez.

VÉHICULE ÉLECTRIQUE

Pour plus d'informations sur l'avertisseur sonore piéton, reportez-vous au chapitre « Véhicule électrique » de la notice véhicule.

« Plug & Charge »

Vous pouvez activer/désactiver la fonction « Plug & Charge » qui vous permet de charger votre véhicule sur certaines bornes de charge publiques immédiatement après avoir branché la prise de charge. Vous devez préalablement avoir souscrit un contrat de recharge sur bornes publiques et activé l'option « Plug & Charge » via votre compte « My Alpine ». Consultez l'offre « Mobilize Charge Pass » depuis l'application « My Alpine » ou sur le site du Représentant de la marque.

Pour plus d'informations, consultez un Représentant de la marque.

6

APPEL D'URGENCE

Lorsque le véhicule en est équipé, l'appel d'urgence est un système qui permet d'appeler automatiquement ou manuellement les secours (appel gratuit) en cas d'accident ou de malaise afin de réduire le temps de leur arrivée sur les lieux.

Nota : l'appel d'urgence est opérationnel :

- dans les pays couverts par les infrastructures de télécommunication 2G et 3G et services de secours télématiques associés et compatibles avec le système ;
- suivant la couverture géographique du réseau où le véhicule circule.

Dès l'appel vers les services de secours, le volume sonore de la source audio en cours d'écoute ou de la radio est coupé.

L'utilisation de la fonction « Appel d'urgence », rend inactif durant près d'une heure plusieurs commandes et menus du système multimédia afin de prioriser les rappels téléphoniques des services d'urgences.

Pour plus d'informations, reportez-vous à la notice d'utilisation du véhicule.

RÉGLAGES UTILISATEUR

Menu « Véhicule »



Pour des raisons de sécurité, effectuez ces réglages véhicule à l'arrêt.



Depuis le Monde « Véhicule »



, sélectionnez le menu « Véhicule ».

Ce menu permet d'avoir accès aux onglets suivants :

- « Extérieur » **A** ;
- « Habitacle » **B** ;

- « Pression des pneus » **C**.

Nota : les réglages disponibles peuvent varier suivant le niveau d'équipement.

« Extérieur » **A**

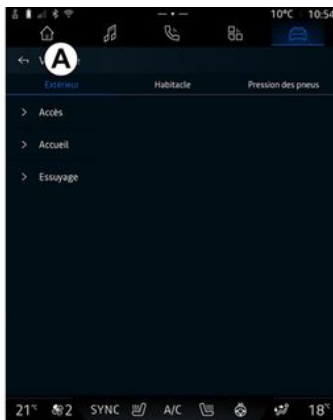

« Accès »

Ce menu permet d'activer/désactiver les options suivantes :

- « Verrouillage auto portes en conduite » ;
- « Verrouiller/déverrouiller en main libre » ;
 - « Mode silencieux » ;

Nota : certaines options deviennent disponibles si les précédentes sont activées.

« Accueil »

Ce menu permet d'activer/désactiver les options suivantes :

- « Animation éclairage extérieur » ;
- « Son d'accueil à l'ouverture porte » ;
- « Déploiement automatique des rétroviseurs » ;
- « Eclairage plafonnier automatique » ;
- ...

« Essuyage »

Ce menu permet d'activer/désactiver les options suivantes :

- « Essuyage arrière en marche arrière » : l'essuie-vitre arrière s'active dès que la marche arrière est enclenchée ;

Nota : cette option fonctionne uniquement si les essuie-vitres avant sont activés.

- « Essuyage avant automatique » ;
- ...

RÉGLAGES UTILISATEUR

« Habitable » B



« Écran »

Ce menu permet de régler les options de luminosités suivantes :

- « Multimédia : luminosité de jour » ;
- « Multimédia : luminosité de nuit » ;
- « Luminosité du poste de conduite » ;
- ...

Nota : certaines options deviennent disponibles si les précédentes sont activées.

« Volume des clignotants »

Ce menu permet de régler le volume des clignotants dans l'habitacle parmi les choix suivants :

- « Faible » ;
- « Moyen » ;
- « Elevé ».

« Bouton favori au volant »

Ce menu permet de configurer le « Bouton favori au volant » en choisissant sa fonction parmi les choix suivants :

- « Volant chauffant » ;
- « Menu monde véhicule » ;
- « Parking mains libres » ;
- ...

Nota : les choix disponibles peuvent varier suivant le niveau d'équipement.

« Modifier widgets »

Ce menu permet de modifier les widgets du Monde « Navigation »



disponibles suivant équipement parmi les choix suivants :

- « Audio » ;
- « Pression pneus » ;
- « Assistant Google » ;
- « Date et heure » ;

- « Parking » ;
- ...

« Pression des pneus » C



Ce menu permet de contrôler l'état de pression des pneumatiques de votre véhicule et de lancer une réinitialisation.

Pour plus d'informations sur la pression des pneumatiques, reportez-vous :

- au chapitre « Pression des pneus » ➔ 116 ;
- à la notice d'utilisation de votre véhicule.

RÉGLAGES UTILISATEUR

Menu « Profil »

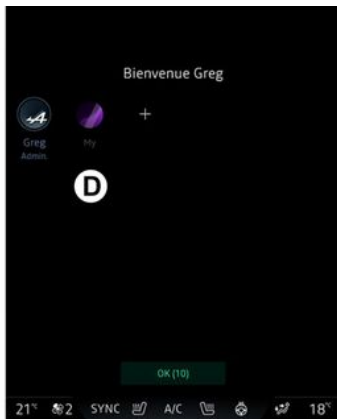

7 Au démarrage du système multimédia, en **D**, vous pouvez choisir ou ajouter un profil utilisateur à appliquer au système et au véhicule.

Sélectionnez le profil utilisateur souhaité.

Nota : le changement de profil est disponible uniquement véhicule à l'arrêt.

Vous pouvez à tout moment accéder au menu « Profil » depuis le centre de notification en appuyant sur l'image de votre profil.

Fonctions liées au profil utilisateur

Les paramètres suivants sont enregistrés dans le profil utilisateur :

- langue du système ;
- compte « My Alpine » ;
- compte Google ;
- réglages DRIVE MODE ;
- réglages des conditions d'utilisation des données personnelles ;
- réglages de l'afficheur ;
- réglages audio ;
- réglages de navigation ;
- historique de navigation ;
- favoris de navigation ;
- ...

Nota : le premier profil créé devient par défaut le profil administrateur. Certains paramètres sont disponibles uniquement via le profil administrateur.

Ajouter un « Profil »

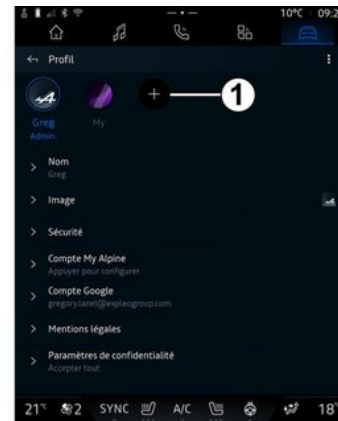

Pour ajouter un nouveau « Profil », appuyez sur **1** puis suivez les instructions affichées sur l'écran multimédia.

Nota :

- vous pouvez ajouter jusqu'à cinq « Profil » ;
- chaque création de nouveau « Profil » nécessite une configuration, reportez-vous au chapitre « Activation des services » ➔ 13.

RÉGLAGES UTILISATEUR

Réglages « Profil »

 Pour une meilleure protection de vos données personnelles, il est recommandé de verrouiller votre profil.

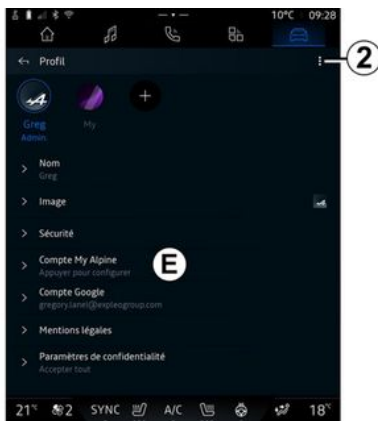

Depuis **2**, vous accédez aux fonctions suivantes :

- « Gérer les profils » ;
- « Gérer les comptes » ;
- « Supprimer le profil » ;
- « Profil invité ».

Depuis la zone de menu **E**, vous pouvez modifier les éléments suivants :

- « Nom » ;
- « Image » ;
- « Sécurité » :
 - « Choisir verrouillage » ;
 - « Effacer les identifiants ».
- « Compte My Alpine » (disponible uniquement sur le profil administrateur) ;
- « Paramètres de la reconnaissance faciale » (suivant équipement) :
 - « Continuer » (si l'empreinte faciale n'est pas encore enregistrée) ;
 - « Mise à jour » de l'empreinte faciale ;
 - « Supprimer » son empreinte faciale.

Pour plus d'informations, reportez-vous au chapitre « Activation des services » ➔ **13**.

- « Mentions légales » ;
- « Paramètres de confidentialité » :
 - « Accepter tout » ;
 - « Refuser tout » ;
 - « Personnaliser ».

Pour plus d'informations, reportez-vous au chapitre

« Activation des services » ➔ **13**.

Profil « Invité »



Le profil « Invité » (GUEST) vous permet d'accéder à certaines fonctions du système multimédia comme un profil utilisateur.

Pour y accéder, appuyez sur **2**, puis « Profil invité » ou sur **3** au démarrage.

Le profil « Invité » se réinitialise à chaque redémarrage du système, les réglages ne sont pas mémorisés.

RÉGLAGES SYSTÈME

Menu « Réglages »



Pour des raisons de sécurité, effectuez ces réglages véhicule à l'arrêt.

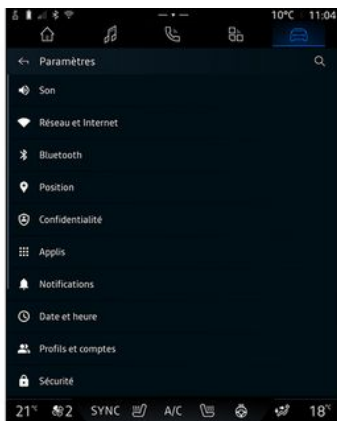

Depuis le Monde « Véhi-

cule »  , appuyez sur « Réglages ».

Vous pouvez également accéder au menu « Réglages » depuis le centre de notification en appuyant sur l'icône « Réglages ».

Nota :

- les réglages disponibles peuvent varier suivant le niveau d'équipement ;
- certains réglages sont disponibles lorsque le véhicule est à l'arrêt.

Ce menu permet de paramétrer les réglages suivants :

- « Son » ;
- « Réseau et Internet » ;
- « Bluetooth® » ;
- « Position » ;
- « Confidentialité » ;
- « Applis » ;
- « Notifications » ;
- « Date et heure » ;
- « Profils et comptes » ;
- « Sécurité » ;
- « Système » ;
- « Mise à jour & assistant » ;
- « Google » ;
- ...

« Son »

Ce menu permet de paramétrer et régler les volumes suivants :

- « Volume du média » ;
- « Volume des appels entrants » ;
- « Volume de la sonnerie » ;
- « Volume des notifications » ;
- « Volume de la navigation » ;

- « Volume du système (touches et bips) » ;
- « Volume de l'assistant » ;
- « Sonnerie du téléphone » ;
- ...

« Réseau et Internet »



Lorsque vous utilisez le partage de connexion de votre téléphone, vous utilisez la connexion internet de votre téléphone via la connexion WIFI (sous réserve de frais et limitations imposés par votre opérateur mobile).



RÉGLAGES SYSTÈME



Ce menu permet de paramétrer les réseaux internet suivants :

- « Point d'accès » :
 - activer/désactiver « Point d'accès » ;
 - informations du point d'accès ;
 - activer/désactiver le point d'accès automatiquement ;
 - ...
- « WIFI » :
 - activer/désactiver le « WIFI » du système multimédia pour l'utilisation d'un point d'accès internet à distance ;
 - visualiser les réseaux disponibles ;
 - « Ajouter un réseau ».

- « Préférences WIFI »
- « Connectivité », vous êtes informé :

- de l'état et des données de connectivité ;
- du « Type de réseau » ;
- des identifiants du système ;
- ...

Lorsque vous activez le « WIFI » du système multimédia, vous êtes informé de son état via l'icône de la barre d'état :

- **1** « WIFI » actif et connecté à un réseau sans connexion limitée ;
- **2** « WIFI » actif et connecté à un réseau, mais sans accès internet ou connexion limitée ;
- **3** « WIFI » actif, mais non connecté à un réseau.

Nota : si le « WIFI » est désactivé, aucune icône WIFI n'apparaît dans la barre d'état.

Vous êtes également informé de l'état de partage de données via l'icône de la barre d'état :

- **4** « Accepter tout », partage de toutes les données ;
- **5** « Refuser tout », ne partage aucune des données ;
- **6** « Personnaliser », partage uniquement les données que vous avez autorisé.

Pour plus d'informations sur le partage de données, reportez-vous au chapitre « Activation des services » ➔ 13.

Nota : lorsque vous refusez de partager les données, aucun icône n'apparaît dans la barre d'état.

« Bluetooth® »

Ce menu permet de paramétrer les fonctions Bluetooth® du système multimédia :

- activer/désactiver le « Bluetooth® » du système multimédia ;
- « Régler les données de service du téléphone » ;
- « Associer un nouvel appareil ».

« Position »

Ce menu permet de paramétrer la localisation du véhicule :

- « Demandes de localisation récentes » ;
- « Autorisations des applis ».

« Applis »

Ce menu permet de paramétrer les applications du système multimédia :

- afficher toutes les applications ;
- « Gestionnaire d'autorisations » ;
- « Applications par défaut » ;

RÉGLAGES SYSTÈME

- « Applis inutilisées » ;
- « Accès spéciaux des applis ».

« Notifications »

Ce menu permet de paramétrer les notifications du système multimédia :

- activer/désactiver les notifications des applications du système multimédia ;
- « Recommandations proactives ».

« Date et heure »

Ce menu permet de paramétrer la date et l'heure du système multimédia :

- « Définir fuseau horaire automatiquement » ;
- « Définir le fuseau horaire » (manuellement) ;
- « Utiliser le format 24 heures ».

« Profils et comptes »

Permet d'accéder au menu profil du système multimédia.

« Sécurité »

Ce menu permet de paramétrer la sécurité du système multimédia :

- « Verrouillage du profil » ;
- « Effacer les identifiants » ;

- « Mise à jour de sécurité ».

« Système »

Ce menu permet de paramétrer le système multimédia :

- « Langue et saisie » ;
- « Unités » (km/h ou mph) ;

Nota : l'indicateur de vitesse et certaines informations de distance affichés au tableau de bord sont convertis. Pour revenir au mode précédent, effectuez la même opération.

- « Stockage » :
 - « Musique et audio » ;
 - « Autres applications » ;
 - « Fichiers » ;
 - « Système ».
- « À propos » ;
- « Informations légales » ;
- « Options de réinitialisation » ;
- ...

« Mise à jour & assistant »

Ce menu permet de consulter et/ou paramétrer les fonctions suivantes :

- « Suggestions proactives » ;
Pour plus d'informations, reportez-vous au chapitre « Notifications » ➔ 134.
- « Mon appareil de confiance » ;

- « Mise à jour du véhicule » ;
Pour plus d'informations, reportez-vous au chapitre « Mise à jour » ➔ 131.

- ...

« Google »

Ce menu permet de paramétrer les services Google :

- « Assistant Google » ;
- « Envoyer des commentaires à Google ».

MISE À JOUR

Menu « Mise à jour véhicule »

 L'installation de certaines mises à jour peut engendrer une indisponibilité momentanée de votre véhicule, veuillez vous référer aux indications affichées à l'écran le cas échéant.

 Le véhicule doit être immobilisé, à l'arrêt et contact coupé. Dans certains cas vous ne pourrez pas démarrer votre véhicule pendant la durée qui vous sera indiquée par le système multimédia.



Pour des raisons de sécurité, effectuez ces opérations véhicule à l'arrêt.



Avant de lancer l'installation, gardez le véhicule de façon à être suffisamment éloigné de la zone de circulation et serrez le frein à main.

Depuis le Monde « Véhicule »



, menu « Véhicule », « Réglages », « Mise à jour & assistant », puis sélectionnez « Mise à jour véhicule ».

Ce menu vous permet de visualiser différentes informations et mettre à jour votre véhicule, par exemple :

- équipement multimédia ;
- aides à la conduite ;
- ...

Les mises à jour peuvent être proposées par le système automatiquement, vous pouvez également vérifier la présence d'une mise à jour manuellement suivant la connectivité de votre véhicule.

Écran « Mise à jour du véhicule »



1. « Recherche de mise à jour ».
2. « Mise à jour en cours ».
3. « Historique des mises à jour ».
4. « Informations ».
5. « Mise à jour automatique ».
6. activer/désactiver la « Mise à jour automatique ».

Nota :

- vous pouvez être informé via les notifications si une mise à jour est disponible. Reportez-vous au chapitre « Notifications » ➔ 134 ;

MISE À JOUR

- si une mise à jour est disponible, son téléchargement se lancera de manière automatique ;
- la recherche et le téléchargement d'une mise à jour ne peuvent s'effectuer que si votre véhicule est positionné dans une zone géographique couverte par un réseau mobile. Pour plus d'informations, reportez-vous au chapitre « Réglages système » ➔ 128 ;
- si la mise à jour n'est pas disponible dans le pays où se trouve le véhicule, les menus « Recherche de mise à jour » et « Mise à jour en cours » sont alors indisponibles.

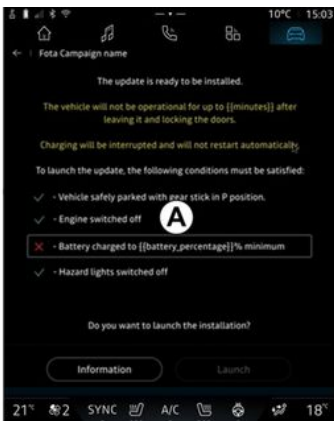

Lorsqu'une installation de mise à jour est prête, votre accord ainsi qu'une confirmation vous seront

demandés afin de finaliser l'installation.

Pour lancer la mise à jour, toutes les conditions affichées à l'écran du système multimédia **A** doivent être remplies.

Suivant la mise à jour, le système multimédia vous propose également de programmer l'heure d'installation de la mise à jour.

Pour cela, sélectionnez « Programmer », réglez l'heure choisie du lancement de la mise à jour, puis appuyez sur « Installer » afin de valider la programmation.

Suivez les instructions affichées sur l'écran du système multimédia.

Nota :

- selon la mise à jour, les écrans peuvent s'éteindre ;
- si une mise à jour critique est nécessaire, elle s'installera automatiquement après le décompte affiché sur l'écran du système multimédia ;
- certaines installations nécessitent de quitter et de verrouiller votre véhicule.

Au redémarrage du système multimédia, un message s'affiche pour confirmer que la mise à jour s'est terminée avec succès.

En cas d'erreur, reportez-vous au chapitre « Anomalies de fonctionnement » ➔ 136.

« Recherche de mise à jour » 1

Vous pouvez également rechercher directement des mises à jour en appuyant sur « Recherche de mise à jour » 1.

Après la recherche du système multimédia, vous accédez à la prochaine mise à jour si disponible.

Suivez les instructions affichées sur l'écran du système multimédia.

Lorsque la mise à jour est en cours, cela peut prendre plusieurs jours durant lesquels vous pouvez utiliser votre véhicule comme d'habitude.

« Mise à jour en cours » 2

Ce menu est accessible lorsque une mise à jour est disponible.

Lorsqu'une mise à jour est en cours, appuyez sur l'icône « infor-

mation » **i** pour accéder aux informations du contenu de la mise à jour.

Nota : lorsqu'une « Mise à jour en cours » est disponible, la « Recherche de mise à jour » n'est alors pas accessible.

MISE À JOUR

« Historique des mises à jour » 3

Ce menu vous permet de connaître l'historique et l'état des précédentes mises à jour.

Pour connaître les informations liées aux précédentes mises à jour, appuyez sur la mise à jour souhaitée.

« Informations » 4

Ce menu vous permet d'accéder aux informations liées aux mises à jour, de connaître le « VIN » (numéro d'identification du véhicule)...

« Mise à jour automatique » 5

Lorsque cette fonction est activée, certaines mises à jour se font automatiquement, sans action de votre part.

Vous pouvez activer/désactiver la mise à jour automatique de certaines mises à jour en appuyant sur 6.

Particularités liées aux véhicules électriques

 La mise à jour engendre une indisponibilité momentanée de votre véhicule et la prestation charge est inhibée pendant l'installation de la mise à jour.

 Si vous venez d'accepter une mise à jour des systèmes depuis le système multimédia, la charge de la batterie de traction sera retardée ou annulée. Attendez la fin de la mise à jour avant de brancher le cordon de charge au véhicule.

Ne pas lancer de charge véhicule durant l'installation de la mise à jour de votre véhicule.

Suivez les instructions qui s'affichent sur l'écran du système multimédia.

Nota :

- la charge en courant continu (DC) du véhicule et mises à jour ne peuvent pas s'effectuer de manière simultanée. Si une mise à jour est en cours, il faudra attendre la fin de celle-ci pour lancer la charge en courant continu du véhicule. Toutefois, si une charge est en cours, la mise à jour peut être lancée, mais elle ne s'effectuera qu'à la fin de la charge ;

- si une mise à jour est lancée avant/pendant la charge en courant alternatif (AC) du véhicule, cette dernière sera interrompue et reprendra automatiquement une fois la finalisation de la mise à jour terminée.

Pour plus d'informations, reportez-vous à la notice d'utilisation de votre véhicule au chapitre « Véhicule électrique : charge ».

NOTIFICATIONS

Centre de notifications



Pour des raisons de sécurité, effectuez ces opérations véhicule à l'arrêt.

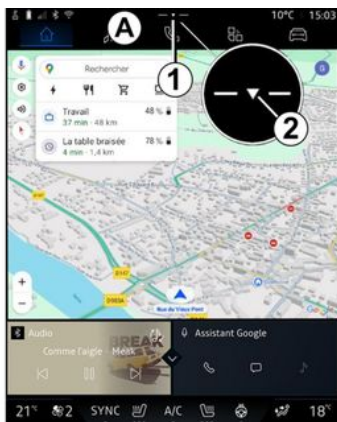

Le centre de notification permet d'accéder aux notifications pendant la conduite ainsi qu'à certaines fonctions, suggestions et réglages tels que :

- l'accès au « Profil » utilisateur **3** ;
- le statut des services **B** :
 - activer/désactiver le WIFI ;
 - activer/désactiver le Bluetooth® ;
 - activer/désactiver le son.
- les « Paramètres »  **4** ;
- raccourcis de commandes pour la luminosité d'écran et d'équipement véhicule **C** ;

Nota : les raccourcis et types de commandes sont disponibles suivant équipement et ne sont pas modifiables.

- la liste des notifications reçues **D** ;
- les dernières applications utilisées ;
- ...

Disponible par un appui sur le bouton **1**, ou par un balayage verticale rapide sur l'écran multimédia depuis la zone **A** vers le centre de l'écran, le centre de notification permet d'accéder à tout moment aux notifications et fonctions disponibles.

Lorsqu'une notification non lue est disponible, une flèche **2** apparaît au milieu du bouton **1**.

En appuyant sur **2**, vous ouvrez automatiquement le centre de notification afin de lire la notification non lue, puis le point disparaît.

Une fois le centre de notification ouvert, appuyez sur une notification disponible dans la liste **D** pour accéder à sa fonction.

Vous pouvez effacer la notification en effectuant un balayage horizontale rapide « swipe » sur l'écran.

NOTIFICATIONS

Pour effacer toutes les notifications, appuyez sur le bouton **5**.

Nota : certaines notifications nécessitent de réaliser une action requise afin d'être effacées du centre de notification.

Pour quitter le centre de notification, appuyez sur **1** ou effectuez un balayage verticale rapide depuis le bas de l'écran vers le milieu de l'écran.

Paramètres des notifications

Depuis l'icône « Paramètres »  ou

du Monde « Véhicule » , puis menu « Réglages », vous accédez au menu « Notifications ».

Ce menu permet de paramétrer les notifications du système multimédia.

Pour plus d'informations sur le menu « Notifications », reportez-vous au chapitre « Réglages système » → **128**.

« Suggestions proactives »

La fonction « Suggestions proactives » vous permet d'être informé via une notification qu'un mode « DRIVE MODE » plus adapté à votre conduite actuel est disponible.

Le système multimédia vous propose alors les choix suivants :

- « Oui » ;
- « Non » ;
- « Toujours non ».

Depuis l'icône « Para-

mètres »  **4** ou du

Monde « Véhicule » , puis menu « Réglages », vous accédez au menu « Mise à jour & Assis-tant », puis « Suggestions proac-tives ».

Ce menu permet de paramétrer les notifications des recommanda-tions proactives du système multi-média.

Nota : vous devez activer le par-tage de données afin de pouvoir utiliser la fonction « Suggestions proactives », pour plus d'informations reportez-vous au chapitre « Activation des ser-vices » → **13**.

SYSTÈME

Système		
Description	Causes	Solutions
Aucune image ne s'affiche.	L'écran est en veille.	Vérifiez que l'écran n'est pas en veille.
L'écran reste figé.	La mémoire du système est saturée.	Redémarrez le système en faisant un appui long sur : - le bouton marche/arrêt du système multimédia (restez appuyé jusqu'au redémarrage du système) ; ou - le bouton « Mode » et le bouton « Source » gauche de la commande sous volant (restez appuyé jusqu'au redémarrage du système).
L'affichage de la caméra sur l'écran n'est pas correct.	La caméra est recouverte de saletés qui occultent l'objectif.	Vérifiez s'il n'y a pas de boue ou de saletés sur la caméra.
Aucun son n'est audible.	Le volume est au minimum ou sur pause.	Augmentez le volume ou désactivez la pause.
Aucun son n'est émis par le haut-parleur gauche, droit, avant ou arrière.	Le réglage de la Balance ou du fader est incorrect.	Réglez correctement la Balance ou le fader du son.
Les services connectés de mon application « My Alpine » ne fonctionnent pas.	Mauvaise réception du réseau internet téléphone/système multimédia. Problème de synchronisation avec le service My Alpine.	Déplacez le véhicule et le téléphone dans une zone couverte par le réseau internet. Si le problème persiste, contactez un Représentant de la marque.

SYSTÈME

Système		
Les prestations ou applications ne sont pas fonctionnelles.	L'abonnement est suspendu. La connexion Internet du système multimédia n'est plus disponible.	Vérifiez l'état de votre abonnement sur le portail du fournisseur d'accès internet accessible depuis la page contrat de votre compte « My Alpine » (disponible après connexion à votre compte « My Alpine » dans votre véhicule). Utiliser le « Point d'accès et de partage de connexion » de votre téléphone pour bénéficier de la connexion internet (reportez-vous au chapitre « Réglage système » → 128).

NAVIGATION

Navigation		
Description	Causes	Solutions
La position du véhicule sur l'écran ne correspond pas à son emplacement réel ou le témoin GPS sur l'écran reste gris ou jaune.	Mauvaise localisation du véhicule due à la réception GPS.	Déplacez le véhicule jusqu'à obtenir une bonne réception des signaux GPS.
Les informations relatives à la circulation ne s'affichent pas à l'écran.	Le guidage n'est pas activé. Les services connectés ne sont pas actifs.	Vérifiez que le guidage est activé. Sélectionnez une destination et commencez le guidage. Vérifiez si les services connectés sont actifs et activez la collecte des données.
Certaines rubriques du menu ne sont pas disponibles.	En fonction de la commande en cours, certaines rubriques sont indisponibles. Certaines fonctions ne sont pas disponibles véhicule roulant.	Arrêter le véhicule.
Le guidage vocal est indisponible.	Le guidage vocal ou le guidage est désactivé.	Augmentez le volume. Vérifiez que le guidage vocal est activé. Vérifiez que le guidage est en cours.
L'itinéraire proposé ne débute ou ne se termine pas à la destination souhaitée.	La destination n'est pas reconnue par le système.	Entrez une route proche de la destination souhaitée.

TÉLÉPHONE

Téléphone		
Description	Causes	Solutions
Le téléphone n'apparaît pas dans la liste des téléphones disponibles.	Le système ne communique pas avec le téléphone.	Vérifiez que le Bluetooth® de votre téléphone est activé. Si le téléphone n'apparaît toujours pas, sélectionnez le système multimédia dans la liste des appareils sur votre téléphone.
Le téléphone apparaît dans la liste des téléphones associés mais l'appairage échoue.	Le code d'appairage n'a pas été confirmé.	Confirmez le code sur le système multimédia et sur le téléphone.
Aucun son et aucune sonnerie ne sont audibles.	Le téléphone portable n'est pas branché ou connecté au système. Le volume est au minimum ou sur pause.	Vérifiez que le téléphone portable est branché ou connecté au système. Augmentez le volume ou désactivez la pause.
Impossibilité d'émettre un appel.	Le téléphone portable n'est pas branché ou connecté au système. Le verrouillage du clavier de téléphone est activé.	Vérifiez que le téléphone portable est branché ou connecté au système. Déverrouillez le clavier de téléphone.
La réplique CarPlay™ ou Android Auto™ ne se lance pas.	Le téléphone n'est pas connecté ou non compatible au système.	Vérifiez la compatibilité du téléphone à ces applications. Vérifiez que le téléphone est bien connecté au système.

RECONNAISSANCE VOCALE

Reconnaissance vocale		
Description	Causes	Solutions
Le système ne reconnaît pas la commande vocale énoncée.	<p>La commande vocale énoncée n'est pas reconnue.</p> <p>Le temps de parole imparti est écoulé.</p> <p>La commande vocale est perturbée par un environnement bruyant.</p>	<p>Vérifiez que la commande vocale indiquée existe bien (reportez-vous au chapitre « Utiliser la reconnaissance vocale » → 27). Parlez pendant le temps de parole imparti.</p> <p>Parlez dans un environnement silencieux.</p>

MISE À JOUR

Mise à jour		
Description	Causes	Solutions
Le téléchargement de la nouvelle version de SW (logiciel) est très long.	Mauvaise réception du réseau internet. Le téléchargement nécessite un temps suffisant de roulage.	Déplacer le véhicule dans une zone couverte par le réseau internet. Effectuer des roulages complémentaires.
La finalisation de la mise à jour n'est jamais demandée.	Véhicule dans un état non sécurisé.	Vérifier que le véhicule est bien arrêté (frein de parking serré).
Écrans éteints, perte de son, perte de certaines fonctionnalités pendant la mise à jour.	La mise à jour est en cours.	Attendre la fin de la mise à jour.
La demande de finalisation de la mise à jour n'apparaît plus.	Absence de réponse dans le mois suivant le début de la mise à jour.	Le serveur recommencera ultérieurement l'opération. Vous pouvez vérifier manuellement si la mise à jour est toujours disponible.
La finalisation de la mise à jour a échoué.	Erreur interne au système de mise à jour, les autres fonctions ne sont pas impactées. Conflit avec une charge courant continu (spécifique aux véhicules électriques).	Consultez un Représentant de la marque. Attendez la fin de la mise à jour avant d'effectuer une charge à courant continu. Pour plus d'informations sur les témoins lumineux, reportez-vous à la notice véhicule.
La finalisation de la mise à jour a échoué du fait d'une erreur et le témoin  s'allume.	Erreur critique.	Le véhicule ne doit pas être redémarré. Faites appel à un Représentant de la marque.

MISE À JOUR

Mise à jour		
		Pour plus d'informations sur les témoins lumineux, reportez-vous à la notice véhicule.
La finalisation de la mise à jour a échoué du fait d'une erreur et le témoin  s'allume.	Erreur lors de la mise à jour (non critique...).	Faites appel à un Représentant de la marque pour corriger le problème. Pour plus d'informations sur les témoins lumineux, reportez-vous à la notice véhicule.

INDEX ALPHABÉTIQUE

A

Adresse : domicile, [39](#)
Adresse : travail, [39](#)
Affichage 2D/3D : modes 2D/3D, [34](#)
Affichage au tableau de bord, [34](#)
Aide au parking, [97](#)
Aides à la conduite, [92](#)
Ambiance véhicule : personnalisation, [109](#)
Android Auto™, Carplay™, [27](#), [58](#), [80](#)
Anomalies de fonctionnement, [136](#), [139](#), [140](#), [141](#)
Appairer un téléphone, [63](#)
Appel en attente, [69](#)
Applications, [85](#)

B

Bluetooth®, [58](#)
Boutons : marche/arrêt, [23](#)

C

Caméra 360°, [102](#)
Caméra de recul, [101](#)
Caméra de recul activer : gabarits, [101](#)
Caméra de recul paramètres : réglages de l'image, [101](#)
Caméra multivues, [102](#)
Carte : affichage, [34](#)
Carte : réglages, [34](#)
Carte : symboles cartographiques, [34](#)
Chargeur sans fil : recharge à induction, [78](#), [79](#)

Clé USB, [58](#)
Commandes, [10](#), [18](#)
Commandes au volant, [10](#)
Commandes écran, [10](#)
Commandes sous le volant, [10](#)
Commande vocale, [27](#)
Composer un numéro, [68](#), [72](#)
Connecter un téléphone, [65](#)

D

Déconnecter un téléphone, [65](#)
Décrocher un appel, [68](#)
Désappairer un téléphone, [64](#)
Données personnelles : sauvegarder, [13](#), [63](#), [70](#)
DRIVE MODE, [105](#)

E

Écran : menu, [6](#)
Écran : veille, [23](#)
Écran multimédia, [6](#), [18](#)
Équipements multimédia, [6](#)

G

Google Assistance™, [27](#), [68](#)
Google Maps™, [13](#), [27](#), [34](#), [39](#), [47](#)
Google Play™, [85](#)
Guidage : carte, [34](#)

INDEX ALPHABÉTIQUE

H

Historique des appels, [71](#)

M

Menu : page d'accueil, [25](#), [26](#)

Messages vocaux/message vocal, [72](#)

Mise en route du système multimédia, [23](#)

Musique, [58](#)

My Alpine, [13](#), [88](#)

N

Navigation : entrer une destination, [39](#)

Navigation : historique de navigation, [39](#)

Navigation : réglages de navigation, [47](#)

Notifications : suggestions et notifications, [20](#), [134](#)

P

Paramétrage du système multimédia, [124](#)

Parking mains libres, [97](#)

Personnalisation des réglages, [25](#), [26](#), [124](#)

Point d'intérêt, [39](#)

Pression des pneumatiques, [116](#)

Q

Qualité de l'air, [117](#)

R

Raccrocher un appel, [68](#), [70](#)

Radio : mémorisation automatique des stations, [53](#)

Radio : présélection de stations, [53](#)

Radio choisir une station : écouter la radio, [53](#)

Recevoir un appel, [68](#)

Reconnaissance vocale, [27](#)

Refuser un appel, [68](#)

Réglages, [76](#), [128](#)

Réglages : navigation, [47](#)

Réglages : personnalisation, [128](#)

Réglages des volumes sonores, [76](#)

Réglages personnalisés du véhicule, [124](#)

Réglages téléphone : sonnerie du téléphone, [72](#), [76](#)

Répertoire téléphone, [70](#)

Replication smartphone, [27](#), [80](#)

S

Saisir un numéro à partir du clavier, [72](#)

Services connectés, [13](#)

Sièges : avant massant, [113](#)

Sièges : réglages sièges avant, [113](#)

SMS, [74](#)

SMS : lecture des SMS, [74](#)

SMS : réception des SMS, [74](#)

Source, [58](#)

Source : audio, [51](#)

Système : mise à jour, [131](#)

INDEX ALPHABÉTIQUE

Système de navigation, [34](#)

T

Touches contextuelles, [6](#)

W

Wifi, [80](#), [128](#)



SOCIÉTÉ DES AUTOMOBILES ALPINE, SA par actions simplifiée à associé unique
AVENUE DE BREAUDE, 76200 DIEPPE - SIRET 662 750 074 / SITE INTERNET : alpinecars.com

NW 1680-2 – 77 99 002 448 - 03/2026 - Edition française



7799002448