

A390

ALPINE

Welkom aan boord van uw elektrische auto

Dit instructieboekje bevat de benodigde informatie waarmee u:

- uw auto goed leert kennen zodat u alle functies en technische mogelijkheden ten volle kunt benutten.
- de prestaties optimaal kunt houden door het opvolgen van eenvoudige maar uitgebreide adviezen voor regelmatig onderhoud.
- kleine storingen waarvoor geen specialist nodig is, zelf snel kunt verhelpen.

Neemt u even de tijd om deze handleiding door te nemen en vertrouwd te raken met de informatie en richtlijnen die zij bieden over de functies en nieuwe elementen van uw auto. Als sommige punten nog onduidelijk zijn, willen de technici van onze dealers u graag alle verdere informatie geven.

De volgende symbolen bieden begeleiding:



en zichtbaar in de auto - geven aan dat u de handleiding moet raadplegen voor informatie over en/of beperkingen voor handelingen met betrekking tot de uitrusting van uw auto.

→ Overal in de handleiding verwijst een overdracht naar een pagina.



dit duidt overal in het instructieboekje op een risico, een gevaar of een veiligheidsadvies.

Dit boekje is tot stand gekomen aan de hand van de technische gegevens die op het moment van samenstelling van dit boekje bekend waren. **In de gids "Hoofdpunten" staan alle mogelijke uitrustingen (standaard of optioneel) van dit model beschreven, de aanwezigheid ervan in de auto is afhankelijk van de uitvoering, de gekozen opties en het land van aflevering.**

Dit document kan ook informatie bevatten over uitrustingen die pas op een later tijdstip zullen worden toegepast.

De schema's in de gebruikershandleiding zijn voorzien van voorbeelden.

Wij wensen u een goede reis in uw auto.

Vertaald uit het Frans. Gehele of gedeeltelijke nadruk of vertaling is verboden zonder schriftelijke toestemming van de constructeur van de auto.

INHOUD

Welkom aan boord van uw elektrische auto	4	Rijden	168
Buitenkant	4	Starten, Stoppen van de motor	168
Interieur	6	"Overtake"-functie	171
Bestuurderspositie	8	Procedure voor vertrek vanuit stilstand	173
Rijhulpsystemen	10	Versnellingschakelaar	175
Veiligheid in de auto	12	Regeneratief remsysteem	178
Een auto identificeren - etiketten	14	Parkeerrem	182
De motorruimte (periodiek onderhoud)	16	Milieu	187
pechhulp	18	Tips voor het rijden, zuinig rijden	188
Ken uw auto	20	Controlesysteem bandenspanning	194
Elektrische auto	20	Hulpen correctiesystemen tijdens het rijden	200
Kaart	54	Extra rijhulpmiddelen	205
Digital key	64	Snelheidsbegrenzer	252
Portieren en kleppen	68	Adaptieve snelheidsregelaar	256
Gezichtsherkenning	79	Active driver assist	274
Op de voorplaats(en)	81	Noodstop-assistent	289
Plaatsen achter	86	Parkeerhulp	300
Autogordels	88	Noodoproep	328
Extra veiligheidsvoorzieningen	93	Uw comfort	331
Kinderveiligheid	102	RIJMODUS	331
Kinderzitjes	108	Ventilatioeroosters, verwarming en airconditioning	332
Kinderveiligheid: de passagiersairbag voorin uit- schakelen, inschakelen	123	Multimedia-uitrusting	346
Bedieningsorganen	130	Uitrusting interieur	348
boordcomputer	134	Opbergruimte, indeling interieur	352
Controlelampjes	148	Transport van goederen	356
Stuurinrichting	153	Onderhoud	361
Beeld achterkant	155	Toegang tot de motor, niveau	361
Verlichting en signalisatie	157	Accu:	366
CLAXON EN LICHTSIGNALLEN	163	Reinigen	369
Ruitenwissers	164		

INHOUD

Praktische tips.....	373
Banden	373
pechhulp	382
Koplampen, lampen: vervangen van een lamp	384
Ruitenwisserbladen: vervanging	387
Zekeringen.....	389
Accessoires installeren en gebruiken.....	393
Storingen.....	395
Technische gegevens.....	400
Informatie over de auto	400
ONDERDELEN EN REPARATIES.....	407
onderhoudscoupons.....	408
Plaatwerkcontrole	414

BUITENKANT

1

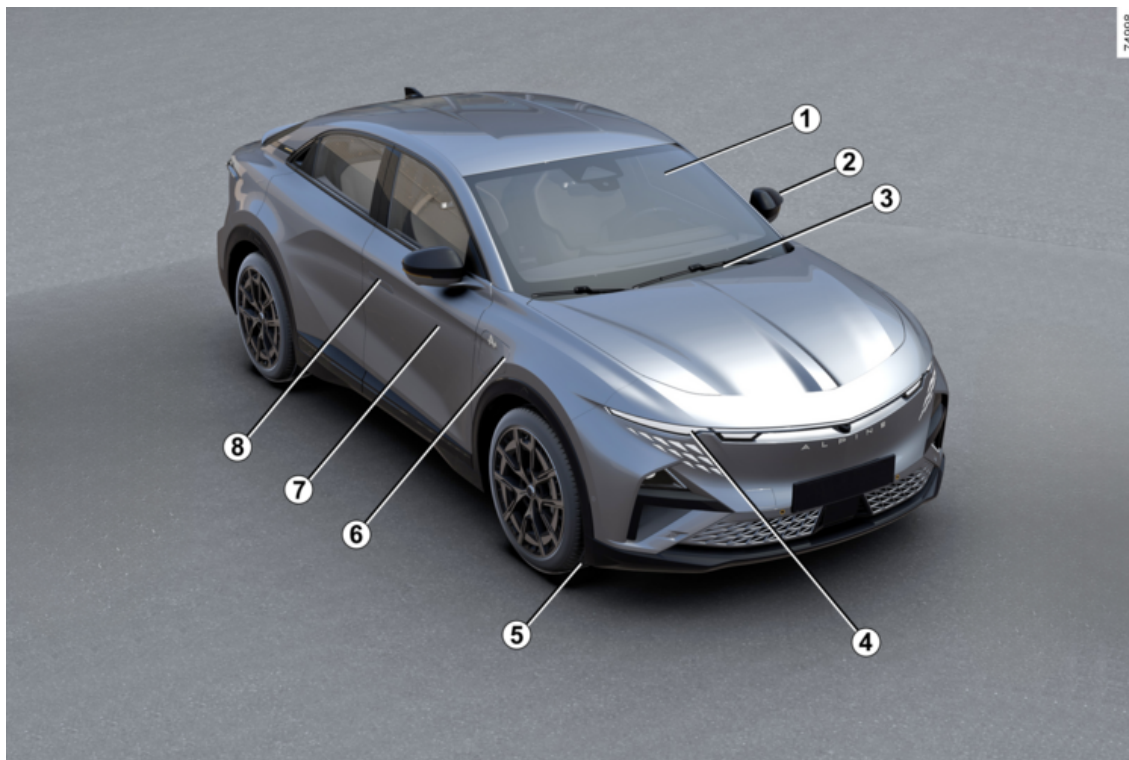

BUITENKANT

1. Elektrische ruitbediening → **348**
2. Spiegels → **155**
3. Ruitenwisser/-sproeier → **164**
Ontwasemen → **340**
4. Verlichting: werking → **157**
Verlichting: vervangen → **384**
5. Banden → **373**
6. Lading → **30**
7. Onderhoud van de carrosserie → **369**
8. → **54-kaart**
Portieren ver-/ontgrendelen → **70**

INTERIEUR

1

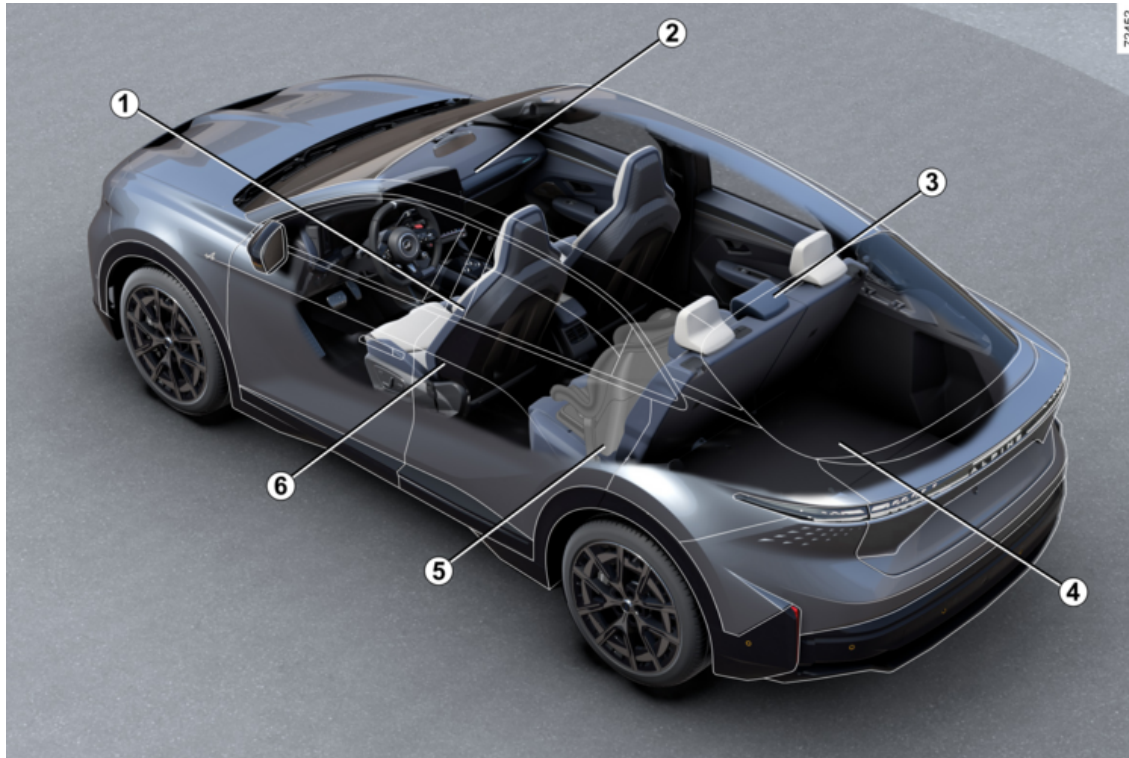

6 - Welkom aan boord van uw elektrische auto

INTERIEUR

1. Uw rijpositie aanpassen → 88
2. Opbergruimtes/indeling interieur → 352
3. Hoofdsteun achter → 86
Achterbank → 86
4. Vervoer van voorwerpen → 356
5. Kinderveiligheid → 102
6. Voorstoelen met elektrische bediening → 82

BESTUURDRERSPOSITIE

1

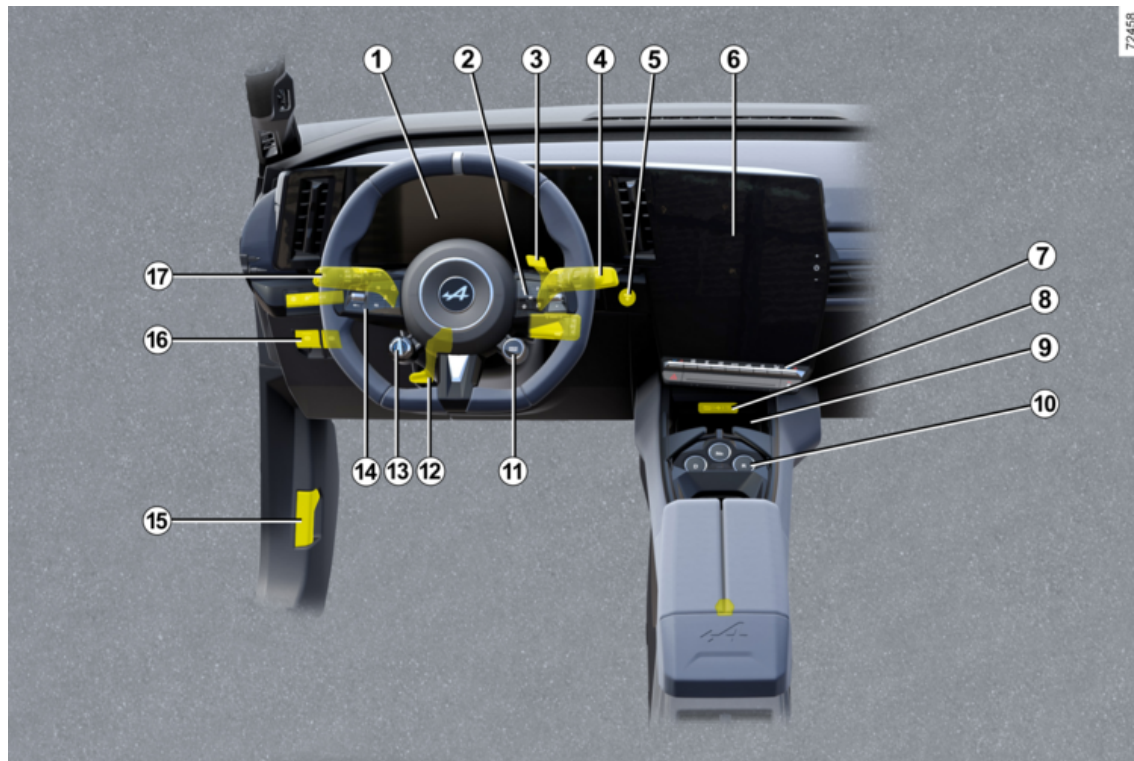

BESTUURDERSPOSITIE

1. Instrumentenpaneel → 148
2. Knoppen boordcomputer → 134
3. Inhaalknop (OV) → 173 → 171
4. Bediening ruitenwisser(s)/sproeier(s). → 164
5. Knop voor het starten/stoppen van de motor → 168
6. Multimedievoorkant → 346
6. Stoelverwarming → 82/Verwarmd stuurwiel → 153
7. Verwarming/airco → 337
8. USB-C-poorten in de middenconsole → 351
9. Opbergruimte middenconsole/inductielaadzone → 352
10. Versnellingschakelaar → 175
11. Knop RIJMODUS → 331
12. Stuurwiel afstellen → 153
13. Regeneratief remmen → 178
14. Snelheidsbegrenzer → 252
→ 256 adaptieve snelheidsregelaar
15. Motorkapontgrendeling → 361
16. Automatische parkeerrem → 182
17. Buitenverlichting → 157



RIJHULPSYSTEMEN

- Rijhulp- en correctiesystemen → **200**
- Mijn veiligheid → **205**
- Preventie verlaten rijstrook → **206**
- Noodpreventie verlaten rijstrook → **214**
- Actieve noodstop → **232**
- Actieve noodstop bij achteruitrijden → **249**
- Dodehoekwaarschuwing → **222**
- Uitparkeerwaarschuwing → **322**
- Controlesysteem bandenspanning → **194**
- Veiligeafstandwaarschuwing → **228**
- Waarschuwing waakzaamheid bestuurder → **239**
- Waarschuwing vermoeidheidsdetectie bestuurder → **241**
- Snelheidsbegrenzer → **252**
- → **256** adaptieve snelheidsregelaar
- Verkeersborddetectie → **244**
- Parkeerhulp → **309**
- 360° camera → **300**
- Handsfree parkeren → **316**
- Veilig wegrijden → **325**

VEILIGHEID IN DE AUTO

1

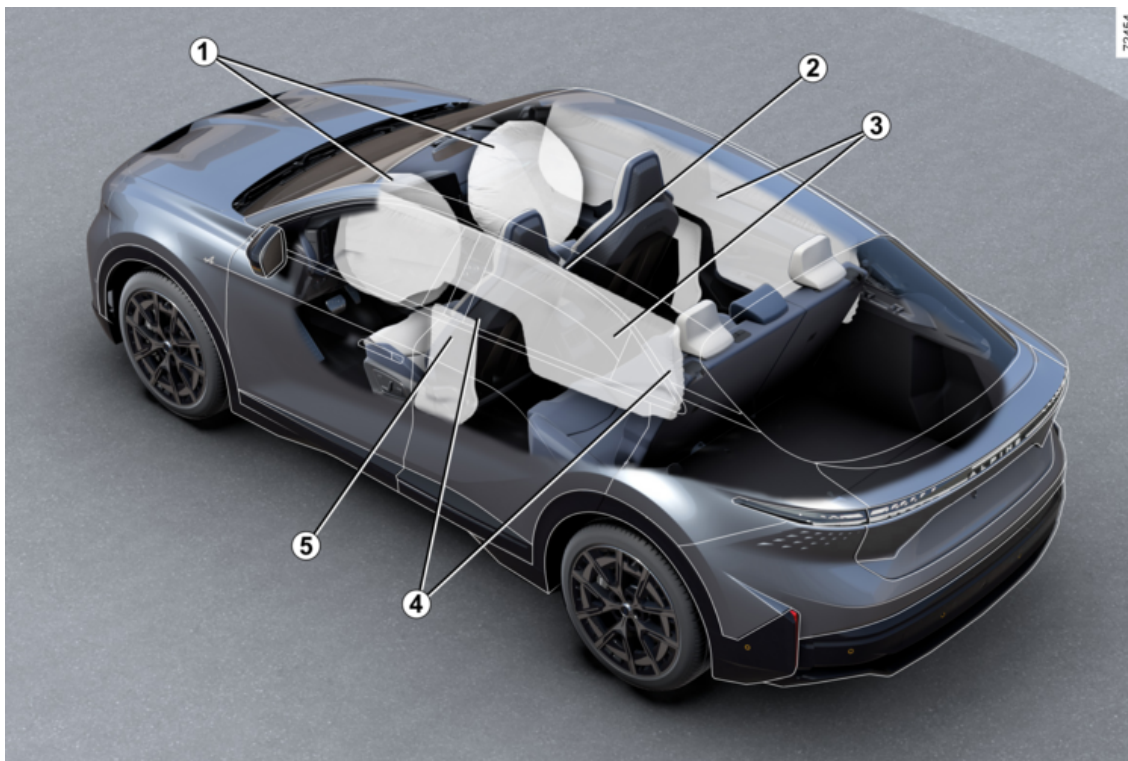

VEILIGHEID IN DE AUTO

1. Frontale airbags → **93**
De passagiersairbag voorin uitschakelen → **123**
2. Centrale airbag → **99**
3. Zijruitairbags → **99**
4. Autogordels → **88**
5. Zijairbags → **99**

EEN AUTO IDENTIFICEREN - ETIKETTEN

1

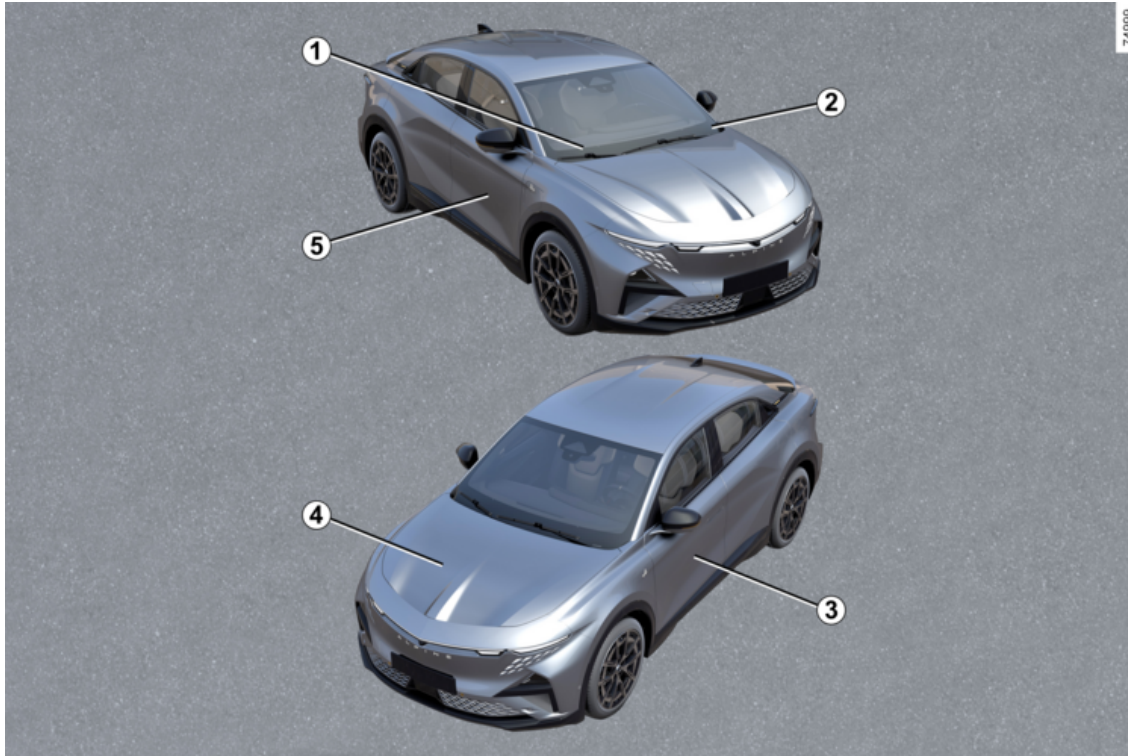

EEN AUTO IDENTIFICEREN - ETIKETTEN

1. Technische informatie voor de hulpdiensten → **400**
2. Voertuigidentificatienummer: herinnering → **400**
3. Bandenspanningslabels → **375**
4. Motoridentificatie → **401**
5. Identificatieplaatje auto → **400**

DE MOTORRUIMTE (PERIODIEK ONDERHOUD)

1

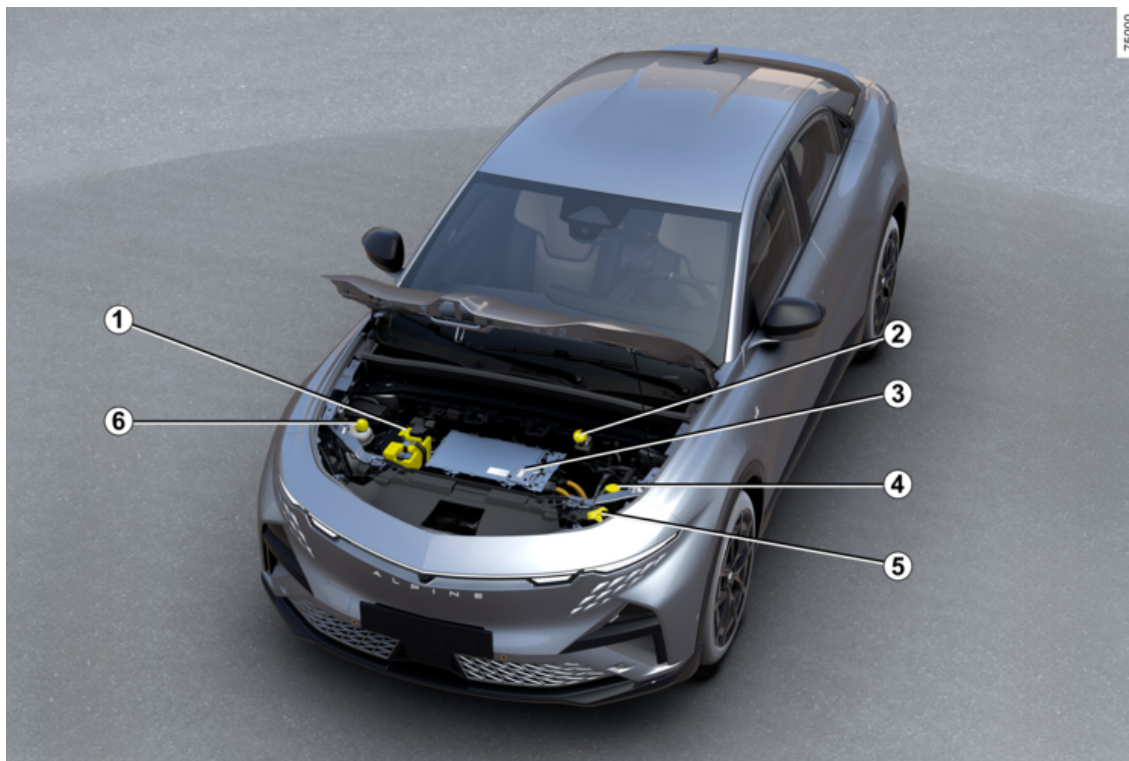

DE MOTORRUIMTE (PERIODIEK ONDERHOUD)

1. 12V-accu → 366
2. Remvloeistof → 363
3. Elektrisch "hoogspanningscircuit" → 20
4. Ruitensproeiervloeistof → 363
5. De motorkap openen → 361
6. Koelvloeistof → 363

PECHHULP

1

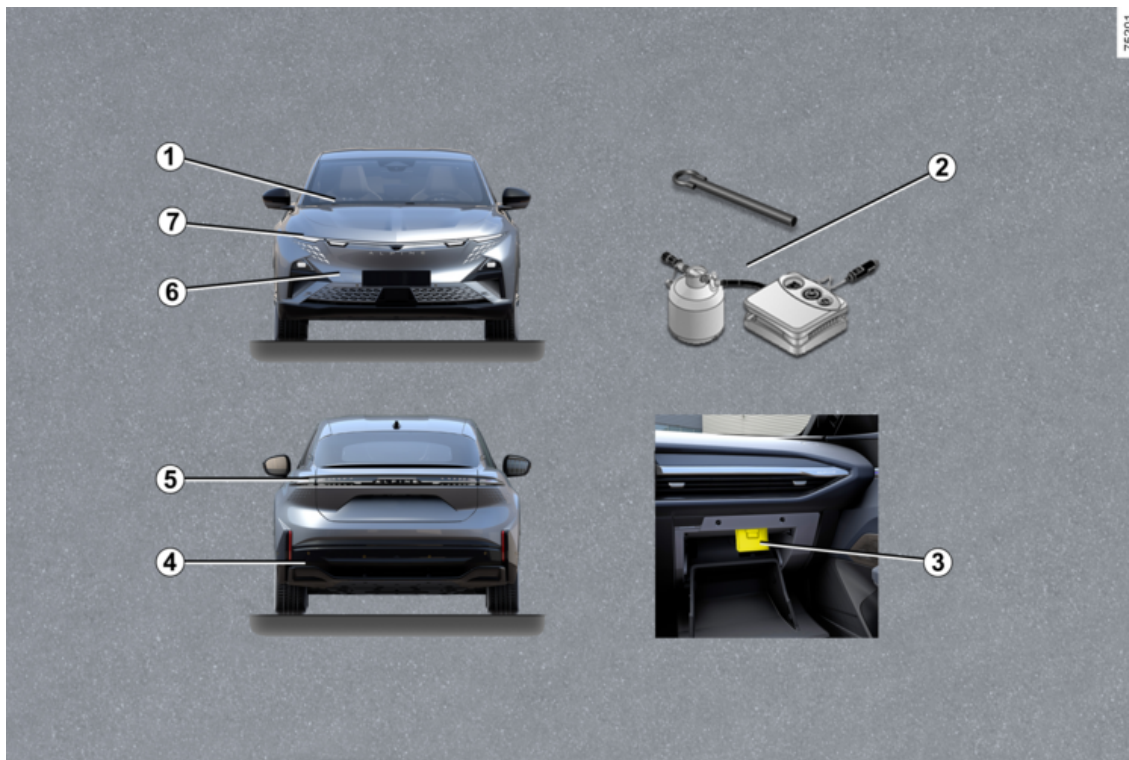

PECHHULP

1. Ruitenwischerblad(en) voor vervangen → **387**
2. Lekke band → **377**
Gereedschappen → **381**
3. Zekeringen → **389**
4. Sleppunt achter → **382**
5. Lampen van achterlicht vervangen → **384**
6. Sleppunt voor → **382**
7. Lampen van koplamp vervangen → **384**

ELEKTRISCHE AUTO

Introductie

2

De elektrische auto heeft specifieke kenmerken, maar werkt op een gelijksoortige manier als een auto met verbrandingsmotor.

Het fundamentele verschil is dat de elektrische auto alleen elektrische energie gebruikt in plaats van brandstof zoals auto's met verbrandingsmotor.

Wij raden u daarom aan dit instructieboekje, dat uw elektrische auto beschrijft, aandachtig door te lezen.

ELEKTRISCHE AUTO

Schematisch diagram voor elektrische voertuigen

2

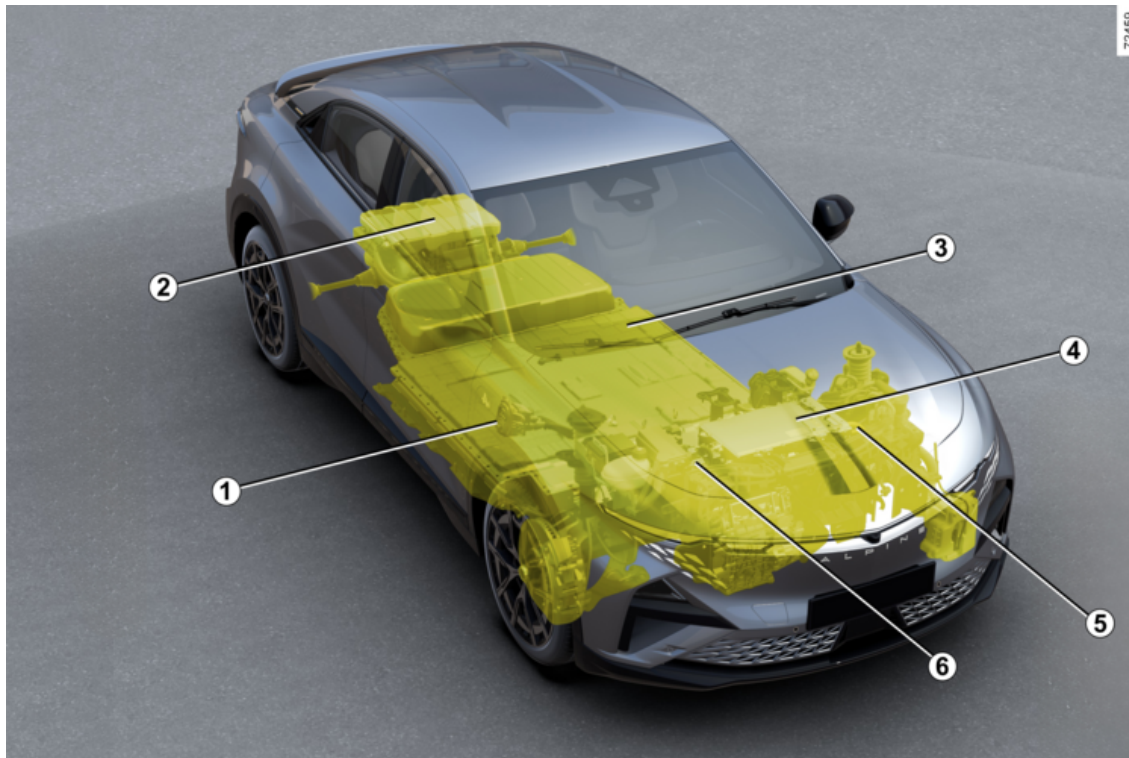

ELEKTRISCHE AUTO

1. Oplaadaansluiting
2. Elektrische motoren achter
3. "Hoogspanning" tractiebatterij
4. Elektrische motor voor
5. Oranje elektrische bedrading
6. 12V-accu

Aangesloten services

2

Introductie

Uw elektrische auto is uitgerust met aangesloten diensten die het mogelijk maken te kennen en/of in te stellen:

- de laadstatus van de auto met waarschuwing 'accu bijna leeg';
- oplaadprogrammering voor de tractiebatterij volgens door u te kiezen instellingen;
- resterende actieradius van de auto;
- ...

U hebt toegang tot deze diensten via:

- externe digitale apparaten (mobiele telefoon, tablet, enz.);
- het multif mediascherm van de auto.

Raadpleeg voor meer details de gebruiksaanwijzing van het multif mediasysteem of neem contact op met een merkdealer.



U kunt zich altijd op een aangesloten service abonneren of uw abonnement verlengen. Raadpleeg een merkdealer

Accu's

De elektrische auto beschikt over twee typen accu's:

- een "hoogspanning" tractiebatterij;
- een "12V"-accu.

"Hoogspanning" tractiebatterij

Deze accu slaat de energie op die nodig is om de motor van uw elektrische auto goed te laten werken. Zoals elke accu wordt deze bij gebruik ontladen en moet hij daarom regelmatig worden opgeladen.

U hoeft niet te wachten totdat u op reserve rijdt om de tractiebatterij op te laden.

De oplaadtijd kan verschillen naargelang het type speciale wandcontactdoos of openbaar oplaadpunt waaraan u verbonden bent.

De actieradius van uw auto hangt af van de lading van de tractiebatterij en ook van uw rijstijl → 190.

Het airconditioningsysteem van de auto wordt gebruikt om de tractiebatterij te koelen.

Om de levensduur van uw tractiebatterij te verlengen, moet u uw airconditioningsysteem laten controleren door een gekwalificeerde vakman. Vooral als u merkt dat de prestaties van de airconditioning afnemen.

12 V-accu

De tweede accu van het voertuig is een secundaire 12 V-accu: deze levert de benodigde energie voor de werking van de uitrusting van het voertuig (verlichting, ruitenwissers, rembekrachtiging enzovoort).

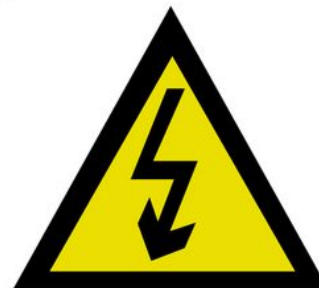

61607

ELEKTRISCHE AUTO

Het pictogram **A** geeft de elektrische onderdelen van uw auto aan die een veiligheidsrisico kunnen vormen.

Elektrisch "hoogspanningscircuit"



Het elektrisch "hoogspanningscircuit" is te herkennen aan de oranje kabels **9** en componenten met het

symbool .



Het aandrijfsysteem van het elektrisch voertuig maakt gebruik van elektrische hoogspanningsstroom.

Dit systeem kan tijdens en na het uitzetten van het contact onder spanning staan. Let op de waarschuwingen op de stickers in de auto.

Elke ingreep op of wijziging van het elektrische "hoogspanningssysteem" van de auto (componenten, kabels, stekkers, tractiebatterij) is strikt verboden vanwege de risico's voor uw veiligheid.

Roep de hulp in van een merkdealer.

Risico van ernstige brandwonden of mogelijk dodelijke elektrische schokken.

Rijden

Net als bij een auto met automatische transmissie moet u eraan wennen dat u uw linkervoet niet moet gebruiken en er niet mee moet remmen.

Wanneer u tijdens het rijden uw voet van het gaspedaal haalt of op het rempedaal zet, genereert de motor tijdens het afremmen elektriciteit die wordt gebruikt om de auto af te remmen of om de tractiebatterij op te laden → 188.

Diepe plassen, overstromingen:



Rijd niet verder als het water op de weg hoger staat dan de onderrand van de velgen.



Het remmen op de motor kan in geen geval het indrukken van het rempedaal vervangen.

Geluid

Elektrische auto's zijn erg stil. U bent er nog niet aan gewend, en de andere weggebruikers zijn dat evenmin. Ze kunnen moeilijk horen of de auto rijdt.

Omdat de motor vrijwel geen geluid maakt, hoort u geluiden die u niet gewend bent (geluid van de wind, banden enz.).

ELEKTRISCHE AUTO

Elke keer dat het contact wordt uitgeschakeld, wordt na ongeveer tien seconden de ventilatie uitgeschakeld.



Hindert het rijden

Gebruik aan de bestuurderskant matten die geschikt zijn voor de auto en zet deze vast aan de vooraf geïnstalleerde onderdelen. Controleer regelmatig of ze goed vastzitten. Stapel niet meerdere matten op elkaar.

Gevaar van hakende pedalen

Voetgangersclaxon

Met de voetgangersclaxon kunt u andere weggebruikers waarschuwen, met name voetgangers en fietsers.

Bij het starten van de motor blijft de voetgangersclaxon automatisch geactiveerd. Het geluidssignaal klinkt als de auto een snelheid heeft van 1 tot ongeveer 30 km/u.

Raadpleeg de multimedia-instructies voor meer informatie over de voetgangersclaxon.

Bij een storing aan de voetgangersclaxon wordt het waarschuwingslampje  weergegeven op het instrumentenpaneel, samen met het bericht "Externe geluidsfout".

weergegeven op het instrumentenpaneel, samen met het bericht "Externe geluidsfout".

Raadpleeg voor de exacte gegevens de merkdealer.



Uw elektrische auto is stil. Zet voordat u de auto verlaat, uw voet op het rempedaal en stop de motor.

RISICO VAN ERNSTIG LETSEL

Belangrijke aanbevelingen



Gelieve deze richtlijnen aandachtig te lezen. Als deze adviezen niet worden opgevolgd, kan dat leiden tot **brand, ernstig letsel of elektrische schokken die de dood tot gevolg kunnen hebben.**

Bij een ongeluk of elektrische schok

Bij een ongeval of botsing tegen de onderkant van de auto (bijv. contact met een paaltje, stoeprand of ander straatmeubilair) kan het elektrische circuit of de tractiebatterij beschadigd raken.

Laat uw auto door een merkdealer controleren.

Raak de "hoogspanningsonderdelen" of blootliggende oranje kabels die vanuit het interieur of vanaf de buitenkant van de auto zichtbaar zijn, nooit aan.

Bij een grote beschadiging van de tractiebatterij kunnen mogelijk lekken optreden;

- raak nooit vloeistoffen aan die afkomstig zijn van de tractiebatterij;
- bij lichamelijk contact met veel water spoelen en zo snel mogelijk een arts raadplegen.

Na een schok, hoe licht ook, aan het oplaadpunt en/of de klep, moet u deze zo snel mogelijk laten controleren door een merkdealer.

Bij brand

Verlaat bij brand onmiddellijk de auto en laat iedereen uitstappen, en neem contact op met de hulpdiensten. Geef daarbij aan dat het een elektrische auto betreft.

Als u moet ingrijpen, gebruik dan alleen ABC of BC blusmiddelen die geschikt zijn voor het blussen van branden op elektrische installaties. Geen water of andere blusagente gebruiken.

Neem bij beschadiging van het elektrische circuit altijd contact op met een merkdealer.

Voor elke vorm van slepen

→ 382.

Wassen van de auto

Reinig de motorruimte, de oplaadaansluiting en de tractiebatterij nooit met een hogedrukreiniger.

Risico van beschadiging van het elektrische circuit.

Was de auto nooit wanneer deze wordt opgeladen. Was de laadkabel nooit als het voertuig wordt opgeladen.

Was de laadkabel en de laadkabelstekker nooit als de kabel niet is aangesloten, om corrosie van de laadpin- nen te voorkomen.

ELEKTRISCHE AUTO

Risico van mogelijk dodelijke elektrische schokken.

2

ELEKTRISCHE AUTO

Opladen

2

Schematisch diagram

ELEKTRISCHE AUTO

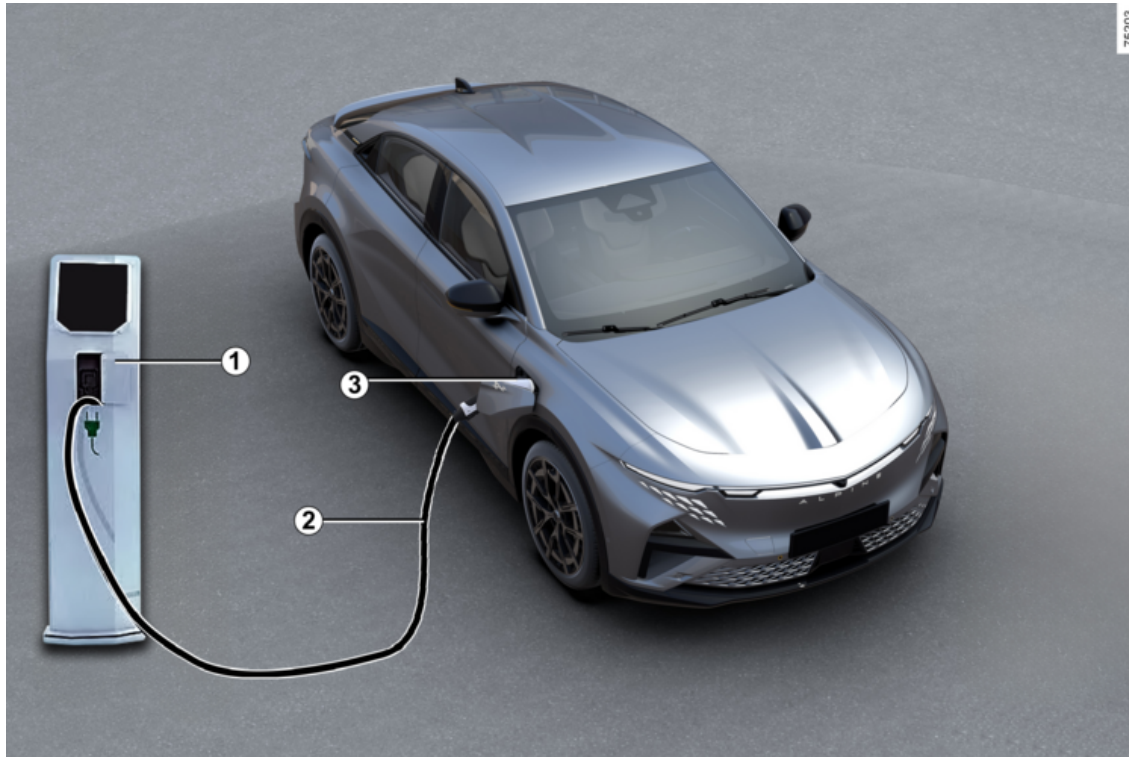

ELEKTRISCHE AUTO

1. Specifieke wandcontactdoos of laadpunt
2. Oplaadkabel
3. Oplaadaansluiting

2



Raadpleeg bij vragen over de benodigde uitrusting voor het opladen een merkdealer.



Belangrijke aanbevelingen voor het opladen van uw auto

Gelieve deze richtlijnen aandachtig te lezen. Als deze adviezen niet worden opgevolgd, kan dat leiden tot **brand, ernstig letsel of elektrische schokken die de dood tot gevolg kunnen hebben.**

Opladen

Voer geen onderhoud uit op de auto tijdens het opladen (wassen, onderhoud aan de motor...).

Bij aanwezigheid van water, tekenen van corrosie of vreemde elementen in de stekker van de laadkabel of in het laadcontact van de auto, mag u de auto niet opladen. Risico van brand.

Raak de contacten van de laadkabel, het stopcontact of het laadcontact van de auto niet aan en steek er niets in.

Sluit de laadkabel nooit aan op een adapter, een stekkerdoos of een verlengsnoer.

Het gebruik van een generator is verboden.

Demonteer of wijzig nooit de oplaadaansluiting van de auto of de laadkabel. Risico van brand.

Wijzig de elektrische installatie niet of werk er niet aan tijdens het opladen.

Bij een botsing, zelfs een lichte, tegen de oplaadklep, moet u deze zo snel mogelijk laten controleren door een merkdealer.

Wees voorzichtig met de kabel: niet op staan, niet in water dompelen, niet aan trekken, niet aan schokken blootstellen.

Controleer regelmatig of de laadkabel goed werkt.

Bij schade aan de laadkabel (corrosie, bruine verkleuring, scheurtjes, enz.), aan het apparaat of aan de laad-aansluiting van het voertuig: NIET gebruiken. Raadpleeg een merkdealer om deze te vervangen.

Neem contact op met een merkdealer als het vergrendelingsmechanisme van de laadklep niet wordt geactiveerd en/of als de laadaansluiting van de auto wordt ontgrendeld.

ELEKTRISCHE AUTO

Laadkabel A

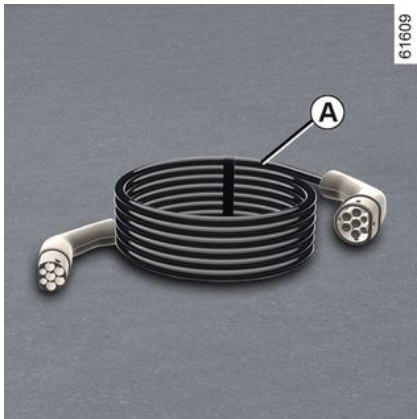

De kabel is specifiek voor uw auto en bestemd voor de verbinding met wandcontactdozen of publieke laadpunten voor standaard opladen van de tractiebatterij (tot 32 A).

i Gebruik bij voorkeur een laadsnoer waarmee de tractiebatterij standaard kan worden opgeladen.

i Voordat u de laadkabel reinigt, moet u ervoor zorgen dat de kabel is losgekoppeld. Reinig de kabel met een doek die licht is bevochtigd met water. Zorg er bij het reinigen voor dat de doek niet in contact komt met de uiteinden van de kabel (connectoren, oplaadpinnen) om elk risico op corrosie te voorkomen.

i Elke oplaadkabel wordt opgeborgen in de bagageruimte van de auto
➔ 356.

Laadkabel B

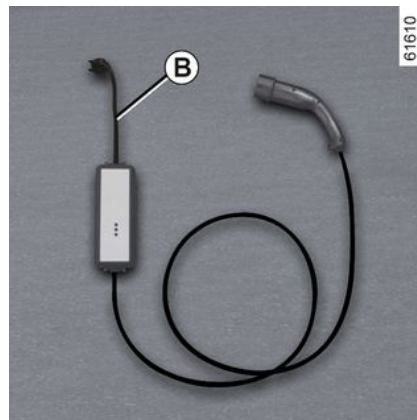

Deze kabel kan gebruikt worden voor:

- bij normaal gebruik, op een stopcontact dat alleen voor het voertuig wordt gebruikt (opladen met 14 A/16 A);
- zo nu en dan opladen via een gewoon stopcontact (opladen met 8 A), bijvoorbeeld wanneer u onderweg bent.

Stopcontacten moeten altijd worden gemonteerd zoals vermeld in de instructies geleverd bij het laadsnoer **B**.

ELEKTRISCHE AUTO

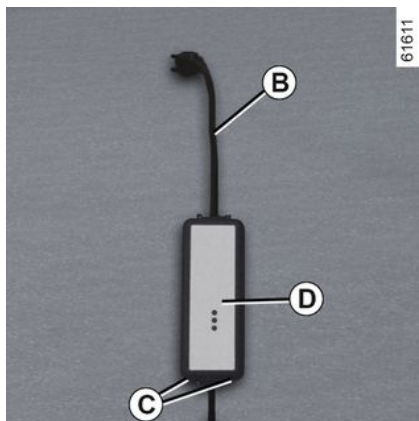

Lees altijd de gebruiksaanwijzing van laadkabel **B** **zorgvuldig** door.

i Laat de snoerdoos nooit aan het snoer hangen. Gebruik de haken **C** om dit op te hangen.

i Indien tijdens het laden een storing optreedt (rode waarschuwingslampje van de eenheid **D** verschijnt), stop dan onmiddellijk met opladen. Raadpleeg het instructieboekje van de kabel.

Belangrijke aanbevelingen

2



Belangrijke aanbevelingen voor het opladen van uw auto

Gelieve deze richtlijnen aandachtig te lezen. Als deze adviezen niet worden opgevolgd, kan dat leiden tot **brand, ernstig letsel of elektrische schokken die de dood tot gevolg kunnen hebben.**

Keuze van laadkabel

De standaard bij deze auto geleverde laadkabels zijn specifiek voor deze auto ontwikkeld. Ze zijn bedoeld om u te beschermen tegen risico's van een elektrische schok die de dood of brand kan veroorzaken. Gebruik geen laadkabels van oudere modellen; deze zijn niet aangepast.

Voor uw veiligheid is het gebruik van een laadsnoer dat niet door de fabrikant is voorgeschreven strikt verboden. Het niet-naleven van dit voorschrift kan leiden tot brand of een mogelijk dodelijke elektrische schok.

Vraag bij een merkdealer naar een laadsnoer specifiek voor uw auto.

Met het laadsnoer B

Lees zorgvuldig de instructies die bij de oplaadkabel worden geleverd voor informatie over de voorzorgsmaatregelen die u moet nemen bij het gebruik van het product en de technische specificaties voor de montage van het stopcontact.

Hoofdzaken voor het installeren

Stopcontact

Laat een speciale wandcontactdoos installeren door een vakman.

Gewoon stopcontact

Laat een erkende vakman controleren of elk stopcontact waarop u de laadkabel aansluit, voldoet aan de normen en voorschriften die in uw land van kracht zijn en aan de specificaties die staan vermeld in het punt "Voedingssystemen".

Voedingssystemen

Gebruik alleen oplaadterminals die voldoen aan de norm IEC 61851-1 en aansluitpunten beschermd met:

- een type A aardlekapparaat van 30 mA voor de aansluiting die u gebruikt;
- een overstroombeveiliging;
- beveiliging tegen overspanningen op plaatsen waar de bliksem kan inslaan (IEC 62305-4);

ELEKTRISCHE AUTO

- een aardeverbinding die voldoet aan de normen in het betreffende land.

ELEKTRISCHE AUTO

Laadtypen die voldoen aan de Europese normen

2

Wisselstroom (AC)

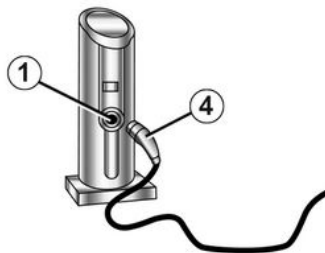

62364

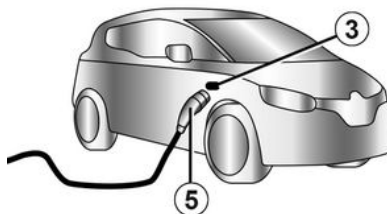
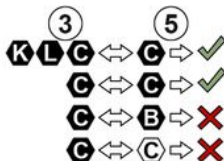





Als de informatie verschijnt op de laadklep van het voertuig, volgt u de onderstaande instructies.

Voordat u een laadkabel aansluit, controleert u het volgende:

- de kleur en een van de letters op de aansluiting **1** moeten overeenkomen met de kleur en een van de letters op het uiteinde **4** van de kabel;
- de kleur en een van de letters op de aansluiting **3** moeten overeenkomen met de kleur en een van de letters op het uiteinde **5** van de kabel.

ELEKTRISCHE AUTO

Stickers

Laadtype	Wisselstroom (AC)			
-aansluiting	Laadaansluiting 1/Laadkabel 4		Auto 3/laadkabel 5	
Laadtypen die voldoen aan de Europese normen (raadpleeg voor alle andere gevallen een erkende dealer).				

2

ELEKTRISCHE AUTO

Gelijkstroom (DC)

62378

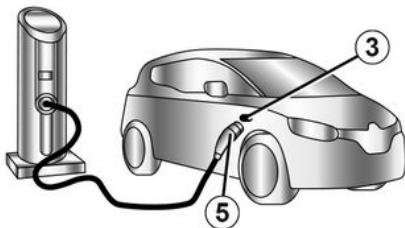
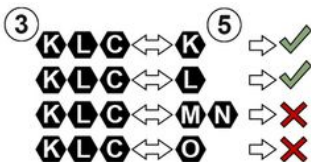

Als de informatie verschijnt op de laadklep van het voertuig, volgt u de onderstaande instructies.

Voordat u een laadkabel aansluit, moet u controleren of de kleur en een van de letters op de aansluiting **3** overeenkomen met de kleur en een van de letters op het uiteinde **5** van de laadkabel.







Als het voertuig snel wordt opgeladen (DC), mag de laadkabel tussen uw voertuig en de laadterminal niet langer zijn dan **30 meter**.

Raadpleeg bij twijfel over de lengte van de kabel de eigenaar van de laadterminal (DC).

ELEKTRISCHE AUTO

Stickers

Laadtype	Gelijkstroom (DC)				
-aansluiting	Auto 3/laadkabel 5				
Laadtypen die voldoen aan de Europese normen (raadpleeg voor alle andere gevallen een erkende dealer).					

2

ELEKTRISCHE AUTO

Elektrisch laadcontact 3

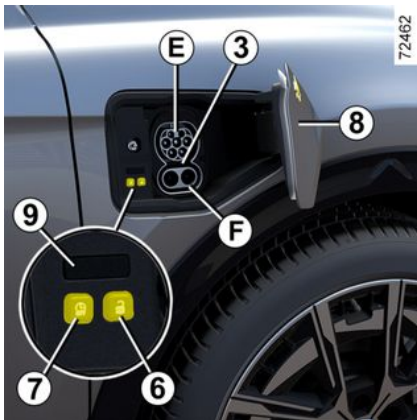



Opmerking: verwijder bij insneeuwen de sneeuw rond het laadcontact van de auto aan de passagierszijde voordat u de auto aan- of loskoppelt.

De aanwezigheid van sneeuw in het laadcontact kan immers het koppelen van het laadsnoer blokkeren.

De auto is uitgerust met twee laadcontacten aan passagierszijde, vooraan op de auto:

- aansluiting **E** voor opladen tot 22 kW;
- aansluiting **F** voor snelladen tot 190 kW (afhankelijk van de auto).

Er zitten ook twee knoppen aan de binnenkant van de oplaadklep:

- met de knop **6**  ontgrendelt u de laadkabel;
- knop **7**  kan worden gebruikt om het laadprogramma te stoppen (indien dit eerder is geconfigureerd) om het opladen van het voertuig onmiddellijk te starten.

Voorzorgsmaatregelen

Voor dagelijks gebruik wordt aanbevolen om uw voertuig tot 80% op te laden om de levensduur van de batterij te verlengen.

Laad uw auto niet op en parkeer deze niet bij extreme temperatuursomstandigheden (hitte of kou).

In extreme gevallen kan het opladen enkele minuten duren voordat de motor start (de tractiebatterij heeft wat tijd nodig om af te koelen of op te warmen).

Wanneer de auto gedurende meer dan 7 dagen geparkeerd staat bij temperaturen lager dan ongeveer -25 °C, kan de tractiebatterij mogelijk niet opgeladen worden.

Wanneer de auto gedurende meer dan 3 maanden geparkeerd staat

met een laadniveau rond nul, kan de batterij mogelijk niet meer worden opgeladen.

Het beschikbare energieniveau is afhankelijk van de batterijtemperatuur. Dit kan dus variëren tussen het stoppen en opnieuw starten van het voertuig, als de accu koud of warm is.

Om de levensduur van uw tractiebatterij te vrijwaren, moet u vermijden om uw auto gedurende meer dan een maand met een hoog laadniveau geparkeerd te laten staan, vooral in perioden van extreme warmte.

U kunt de tractiebatterij het beste opladen na het rijden en/of in een omgeving met een gematigde temperatuur. Anders kan het opladen lang duren of onmogelijk zijn.

Het wordt ook aanbevolen om het voertuig na het rijden op te laden als het laadniveau laag is (< 25%) en bij negatieve temperaturen.

Tips

- Parkeer de auto bij erg warm weer bij voorkeur op een schaduwrijke/overdekte plaats om deze op te laden.
- Ook bij regen en sneeuw kan de auto worden opgeladen.

ELEKTRISCHE AUTO

- Een ingeschakelde airconditioning verlengt de laadduur.

Opladen van de tractiebatterij

Stilstaande auto, contact uit:

- pak de oplaadkabel **2** die zich in de opbergbak in de bagageruimte van uw auto bevindt;
- druk op de oplaadklep **8** om deze te openen. Het waarschuwingslampje **9** licht wit op;

i Afhankelijk van de auto wordt, wanneer de laadklep open of niet goed gesloten is, het bericht "Laadklep open" weergegeven op het instrumentenpaneel.

i Als het voertuig snel wordt opgeladen (DC), mag de laadkabel tussen uw voertuig en de laadterminal niet langer zijn dan **30 meter**.
Raadpleeg bij twijfel over de lengte van de kabel de eigenaar van de laadterminal (DC).

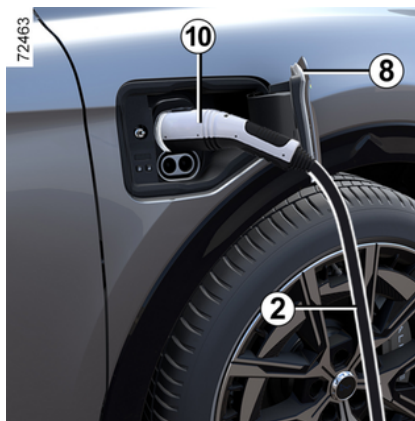

- sluit het uiteinde van het snoer aan op de voedingsbron;
- pak de handgreep **10** vast;

- Sluit het snoer aan op de auto. Het waarschuwingslampje **9** knippert wit;

i Gebruik de oplaadklep **8** niet om het laadsnoer **2** aan op te hangen tijdens het opladen van de auto.

i Als u zojuist een systeemupdate via het multimediasysteem hebt geaccepteerd, wordt het opladen van de tractiebatterij vertraagd of geannuleerd. Wacht totdat de update is voltooid voordat u de oplaadkabel op de auto aansluit. Raadpleeg de gebruiksaanwijzing van het multimediasysteem voor meer informatie over systeemupdates.

- als u een klik hoort, controleert u of het laadsnoer goed is vastgeklikt. Controleer de vergrendeling en trek voorzichtig aan de handgreep **10**;

2

ELEKTRISCHE AUTO

– Als u uitgesteld opladen hebt geprogrammeerd en u wilt toch meteen opladen, drukt u op de knop **7** om het laden te starten → **341**.

Het laadsnoer wordt automatisch op de auto aangesloten. Zo kan het snoer niet van de auto worden losgekoppeld.

i Het is van essentieel belang om het laadsnoer goed uit te rollen om overhitting te voorkomen.



Gebruik geen verlengsnoer, meervoudige contactdoos of adapter.

Risico van brand.

Tijdens het opladen knippert het waarschuwingslampje **9** blauw.

Wanneer het opladen start, is de volgende informatie zichtbaar op het instrumentenpaneel:

– het energieniveau op het controlelampje van de batterij **12**;

i De oplaadtijd van de tractiebatterij hangt af van de hoeveelheid resterende energie en het vermogen van het oplaadpunt. Dit wordt tijdens het opladen weergegeven op het instrumentenpaneel → **141**.

Opmerking: onder bepaalde omstandigheden kan de werkelijke oplaadtijd langer zijn dan de oplaadtijd die op het instrumentenpaneel wordt weergegeven. Dit hangt af van:

- de kwaliteit van het elektriciteitsnet;
- het eerste oplaadniveau;
- de buitentemperatuur is te laag;
- ...

Bij problemen met de laadkabel raden we u aan deze te vervangen door eenzelfde type kabel. Raadpleeg voor de exacte gegevens de merkdealer.



- het laadniveau van de batterij;
- een schatting van de resterende laadtijd (vanaf ongeveer 95% opgeladen wordt de resterende tijd niet meer getoond);
- het controlelampje **11** geeft aan dat de auto op een voedingsbron is aangesloten;
- uw voertuigbereik varieert afhankelijk van het laadniveau.

De display op het instrumentenpaneel verdwijnt na enkele seconden. Het verschijnt bij het openen van een portier weer op het instrumentenpaneel.

Zodra het opladen voltooid is, brandt het waarschuwingslampje **9** continu groen.

ELEKTRISCHE AUTO

U hoeft niet te wachten totdat u op reserve rijdt om de auto op te laden.

Storingen

Neem als het waarschuwingslampje **9** continu rood brandt altijd contact op met een erkende dealer.

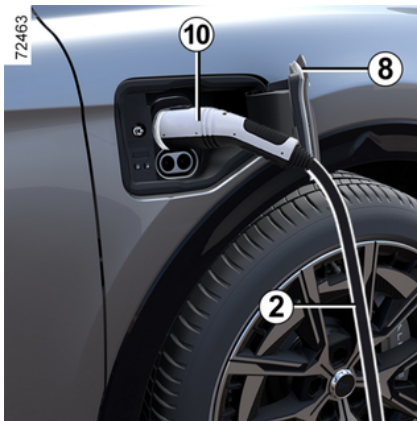

Voorzorgen bij het loskoppelen van de aansluiting

- Druk op de knop **6** of houd de portierontgrendelingsknop op de kaart ingedrukt om de kabel van het voertuig los te maken;
- pak de handgreep **10** vast;

i Respecteer absoluut de volgorde van de handelingen voor het loskoppelen.

- ontkoppel de laadkabel **2** van de auto;
- u moet de oplaadklep **8** sluiten en erop drukken erop om deze te vergrendelen;
- ontkoppel de kabel **2** van de voeding **1**;
- berg de kabel **2** op in het opbergvak van uw bagageruimte.

Opmerking: direct na een lange oplaadbeurt van de tractiebatterij kan de kabel warm zijn. Gebruik daarom de handgrepen.

i Nadat u hebt gedrukt op de knop voor het ontgrendelen van het laadsnoer, hebt u ongeveer 30 seconden om het laadsnoer los te koppelen voordat het weer vergrendeld wordt.

Sticker 13

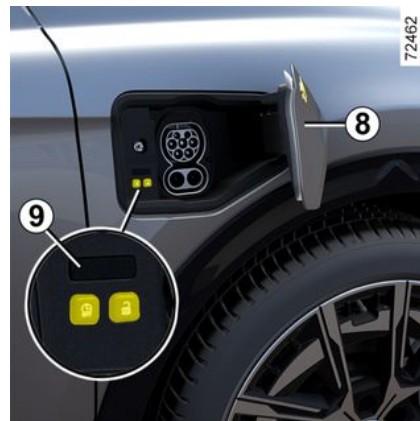

Sticker **13** op de oplaadklep **8** geeft informatie over het opladen volgens de status van het oplaadwaarschuwingslampje **9**:

- als het wit knippert, geeft dit aan dat de laadkabel op het voertuig is aangesloten en dat het systeem controles uitvoert;
- als het continu blauw oplicht, geeft dit aan dat de laadprogrammering is geactiveerd;
- als het blauw knippert: het opladen is bezig of de auto gebruikt het elektriciteitsnet voor zijn werking (bijv. voor de airconditioning in het passagierscompartiment);

ELEKTRISCHE AUTO

- als het continu groen oplicht, geeft dit aan dat het voertuig volledig is opgeladen;
- knippert groen: wanneer Vehicle to Grid (V2G) → 53 of Vehicle to Load (V2L) → 46 is ingeschakeld;
- als het continu rood oplicht, duidt dit op een storing.

61903

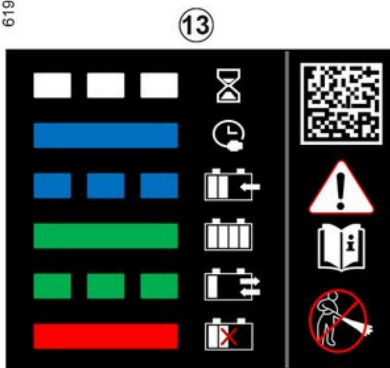

De sticker **13** aan de rechterkant herinnert u aan de volgende instructies:

- reinig de oplaadklep niet met behulp van een hogedrukspuit;
- Bij stilstaande auto kunnen de klep en de oplaadklep worden geopend;
- als de auto rijdt, moeten de klep en de oplaadklep gesloten zijn;

- open de klep om de oplaadkabel aan te sluiten;
- sluit de klep na het loskoppelen weer;
- aansluiten op een gewoon stopcontact, een oplaadpunt met wisselstroom of een snellaadpunt.
- raadpleeg het instructieboekje van uw auto voor meer informatie over het laden.

Vehicle to Load (V2L)-functie

Als de auto stilstaat en de parkeerrem is aangetrokken, kunt u met de "Vehicle to Load" (V2L)-functie (Vehicle to Load) elektronische apparaten rechtstreeks op de auto aansluiten.

Het systeem levert wisselstroom (tot 16 A/3,7 kW) met behulp van de opgeslagen elektrische energie in de tractiebatterij van uw voertuig → 30.

Met de V2L-connector kunt u verschillende elektrische apparaten aansluiten en bedienen op de laad-aansluiting aan de voorkant van uw auto.

Belangrijke aanbevelingen



2

Gelieve deze richtlijnen aandachtig te lezen. Als deze adviezen niet worden opgevolgd, kan dat leiden tot **brand, ernstig letsel of elektrische schokken die de dood tot gevolg kunnen hebben.**

Voorzorgsmaatregelen die moeten worden genomen bij het gebruik van de V2L-functie.

Probeer uw huis niet van stroom te voorzien, aangezien dit kan leiden tot schade en elektrische schokken.

Was de auto niet en werk niet in de motorruimte wanneer u de V2L-functie gebruikt.
gebruik de V2L-functie niet:

- als er water in de V2L-connector of in de laadaansluiting van de auto zit;
- als de V2L-connector of de laadaansluiting van de auto beschadigd is (kapot, tekenen van corrosie, verkleuring, enz.), neem dan contact op met een merkdealer om een vervanging te regelen;
- buiten als de weersomstandigheden niet gunstig zijn (regen, kans op blikseminslag enzovoort).

Plaats geen metalen voorwerpen op de V2L-connector.

Wijzig de V2L-connector niet en laat deze ongemoeid tijdens het gebruik van de V2L-functie.

Sluit nooit een adapter aan op de V2L-connector.

Voorzorgsmaatregelen die moeten worden genomen bij het hanteren en gebruiken van de V2L-connector.

Gebruik alleen de V2L-connector die bij de auto is geleverd. De V2L-connector is speciaal voor dit voertuig ontworpen. Voor uw veiligheid is het niet strikt verboden om een V2L-connector te gebruiken die niet door de fabrikant is aanbevolen. Raadpleeg een merkdealer voor meer informatie over welke V2L-connector geschikt is voor uw voertuig.

Plaats geen voorwerpen tegen de V2L-connector en hang geen apparaten aan hun voedingskabel aan de AC-uitgang van de V2L-connector. **Risico van beschadiging.**

Zorg goed voor de V2L-connector: Haal deze niet uit elkaar, dompel deze niet onder in water en trek er niet aan terwijl deze is aangesloten en laat er niets tegenaan stoten. Controleer regelmatig voor het gebruik de staat van de connector.

Voorzorgsmaatregelen die moeten worden genomen bij het gebruik van elektrische/elektronische apparaten.

ELEKTRISCHE AUTO

2

Voordat u de stekker in het stopcontact steekt en een apparaat gebruikt (verlengkabel, multistekkers, enz.), moet u de voorzorgsmaatregelen voor gebruik controleren door de gebruikershandleiding te raadplegen.

Sluit de volgende apparaten niet aan:

- apparaten die gelijkstroom nodig hebben, zoals medische apparatuur. Afhankelijk van de werking van de auto kan de stroomtoevoer worden onderbroken;
- apparaten die meer dan 16 A verbruiken;
- apparaten die niet voldoen aan de nationale voorschriften en normen;
- beschadigde apparaten (onderdelen, kabels enzovoort);
- apparaten waarvan de aanvankelijke gebruiksaanbevelingen niet zijn aangepast aan de omgeving waarin zij zullen worden gebruikt (risico's in verband met contact met stof en water);
- meer dan één multistekker. Sluit bij gebruik geen producten aan die meer dan 8 A verbruiken;
- een verlengsnoer van meer dan 20 m lang. Als een verlengsnoer wordt gebruikt, zorg er dan voor dat u het volledig afwikkelt.

ELEKTRISCHE AUTO

V2L-connector (Vehicle to Load)

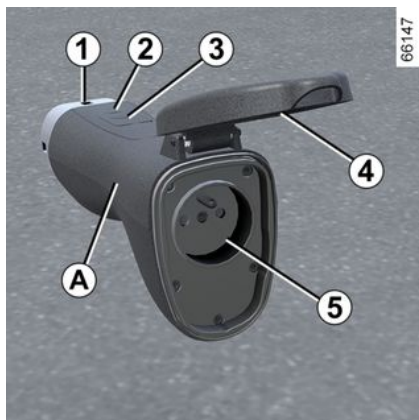

1. Laadcontact;
2. Waarschuwinglampje werking;
3. Schakelaar Aan/Uit;
4. Beschermhoes;
5. AC-stopcontact.

 Voordat u onderhoud aan de V2L-connector uitvoert, moet u ervoor zorgen dat deze is losgekoppeld.

Reinig de connector met een doek die licht is bevochtigd met water. Zorg er bij het reinigen voor dat de doek niet in contact komt met de uiteinden van de connector (connectoren, op-laadpinnen) om elk risico op corrosie te voorkomen.

Werkzaamheden



Zorg ervoor dat de parkeerrem altijd wordt aangetrokken wanneer de V2L-functie wordt gebruikt.

 U moet de volgorde in acht nemen waarin de V2L-connector wordt aangesloten/losgekoppeld.

 Voordat u een apparaat aansluit of loskoppelt, moet u ervoor zorgen dat het controlelampje **2** op connector V2L-connector uit is.

Aansluiten van de V2L-connector

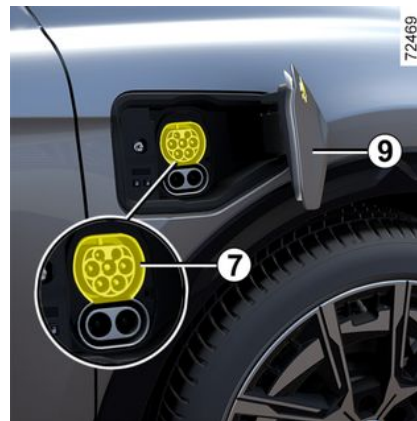

ELEKTRISCHE AUTO

2

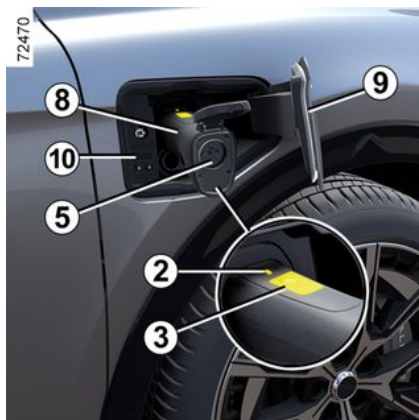

Bij stilstaande auto, ontgrendelde openingselementen en het contact uit:

- druk op de oplaadklep **9** om deze te openen;
- houd de handgreep van de connector **8** vast en sluit het eindstuk **1** van de connector aan op de oplaadaansluiting van de auto **7**;
- Controleer of de V2L-connector goed is aangesloten door voorzichtig aan de hendel **8** te trekken. Voordat het ontladen begint, wordt de contactdoosvergrendeling geactiveerd. De V2L-connector wordt automatisch op de auto aangesloten. Dit maakt het onmogelijk om de connector los te koppelen van de auto;

- Sluit het elektrische apparaat aan op de V2L-connector AC-uitgang **5**;
- Druk minimaal drie seconden op de V2L-connectorschakelaar **3** totdat het controlelampje **2** groen verschijnt. De V2L-functie is geactiveerd, het controlelampje op de laadaansluiting **10** knippert groen en het elektrische apparaat wordt van stroom voorzien.

Opmerking: trek niet aan de hendel **8** terwijl de V2L-connector op de auto is vergrendeld.

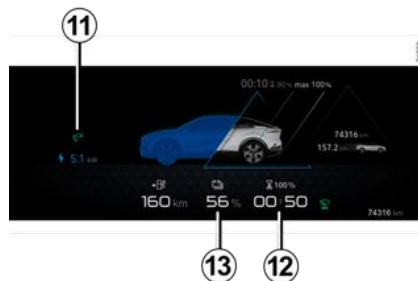

Tijdens het gebruik is de volgende informatie zichtbaar op het instrumentenpaneel:

- het controlelampje **11** om aan te geven dat de auto is aangesloten op de V2L-connector;
- de geschatte resterende tijd **12** voordat de minimale oplaadrempeel voor de accu is bereikt;
- het energieniveau van de accu **13**.

Opmerking: de voeding wordt automatisch uitgeschakeld wanneer:

- de V2L-functie ongeveer een uur niet wordt gebruikt (geen elektrische apparaten aangesloten op de AC-aansluiting **5** van de V2L-connector of geen stroomverbruik);
- er een elektrisch apparaat wordt aangesloten dat de maximale stroomcapaciteit overschrijdt;
- de openingselementen eerder zijn vergrendeld, het bestuurdersportier is ontgrendeld;
- de minimale laadrempeel van de tractiebatterij die op het multimediascherm is ingesteld, is bereikt.

Wanneer de stroom is uitgeschakeld, wordt er een melding weergegeven op het instrumentenpaneel om u hierover te informeren.

Loskoppelen van de V2L-connector

ELEKTRISCHE AUTO

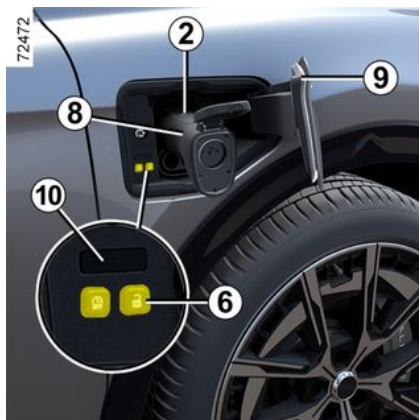

Met de kaart bij u of de ontgrendelde elementen van de voer-
tuigopening:

- druk op knop **6**  naast de laadaansluiting om het ontladen te stoppen. Het controlelampje **2** gaat uit, het controlelampje op de oplaadaansluiting **10** gaat uit en de V2L-functie wordt uitgeschakeld;
- de V2L-connector wordt automatisch losgekoppeld van de auto. Hierdoor kan de connector worden losgekoppeld van uw voertuig;
- koppel uw apparaat los en pak de connectorhendel **8** van de V2L-connector vast om deze binnen ongeveer 15 seconden **los te kop-**

pelen van de auto. Anders wordt de oplaadaansluiting **7** automatisch weer vergrendeld;

- u moet de oplaadklep **9** sluiten en erop drukken erop om deze te vergrendelen;
- plaats de V2L-connector in het opbergvak.

 Rijd niet met de auto terwijl de oplaadklep **9** open is. Controleer zoudra het de V2L-connector van de auto is losgekoppeld of de oplaadklep **9** goed gesloten is.

Instellingen



U kunt het drempelwaarde voor het minimale oplaadniveau van de tractiebatterij instellen op het multimediascherm **14**.

Raadpleeg de gebruiksaanwijzing van het multimediasysteem voor meer informatie.

Storingen

In het geval van een bedrijfsstoring gaat het controlelampje **2** op de V2L-connector uit en wordt de V2L-voeding (ontlading) automatisch uitgeschakeld. Er verschijnt een melding verschijnt op het instrumentenpaneel om u te informeren.

ELEKTRISCHE AUTO

In het geval van een interne storing van de V2L-functie, wordt het bericht "V2L ontlading onmogelijk V2L controleren" weergegeven op het instrumentenpaneel: koppel het elektrische apparaat los en koppel de V2L-connector los. Raadpleeg voor de exacte gegevens de merkdealer.

In het geval van een storing van de V2L-functie van het apparaat dat is aangesloten op de AC-aansluiting van de V2L-connector, wordt het bericht "V2L ontlading onmogelijk Fout in aangesloten apparaat" weergegeven op het instrumentenpaneel:

- koppel het elektrische apparaat en de V2L-connector los;
- controleer of het apparaat en de V2L-connector niet beschadigd zijn en of de stekker niet kapot of gecorrodeerd is;
- zorg ervoor dat het elektrische apparaat het maximale vermogen dat de auto kan leveren niet overschrijdt.

Als het probleem aanhoudt, dient u een merkdealer te raadplegen.

Programmeren van het opladen

Werkzaamheden



Terwijl de auto stilstaat en de motor aan is, drukt u in de "Voertuig"-wereld **2** op het multimediascherm **1**, op het menu "Elektrisch" **3** om het laden en/of comfort van uw voertuig in te stellen.

U kunt het tabblad "Programma's" gebruiken om:

- een nieuw oplaadprogramma toe te voegen;

of

- toegang tot vooraf opgeslagen laadprogramma's.

Raadpleeg de gebruiksaanwijzing van het multimediasysteem voor meer informatie.

ELEKTRISCHE AUTO



Om veiligheidsredenen mogen deze handelingen alleen uitgevoerd worden als de auto stilstaat.

Als het programmeren is bevestigd, verschijnt het controlelampje



op het instrumentenpaneel.

Opmerking: het opladen begint als de motor wordt uitgeschakeld, de auto wordt aangesloten op een stroombron en toegang is toegeestaan.



Als u zojuist een systeemupdate via het multimediasysteem hebt geaccepteerd, wordt het opladen van de tractiebatterij vertraagd of geannuleerd.

Wacht totdat de update is voltooid voordat u de oplaadkabel op de auto aansluit.

Raadpleeg de gebruiksaanwijzing van het multimediasysteem voor meer informatie over systeemupdates.

V2G-opladen (Vehicle to Grid)

Terwijl de auto stilstaat en is aangesloten via de oplaadkabel, kunt u, afhankelijk van de auto, met V2G-opladen (Vehicle to Grid) de energie die is opgeslagen in de accu van uw voertuig herverdelen naar uw huis en naar het elektriciteitsnet.

U moet een compatibele tweeweg AC-laadpaal hebben en u hebben geabonneerd op de V2G-oplaadservice. Raadpleeg de gebruiksaanwijzing van het multimediasysteem voor meer informatie.



Koppel uw voertuig los voordat u werkzaamheden of wijzigingen aan de elektrische installatie uitvoert.



Raadpleeg de gebruikershandleiding voor het multimediasysteem om V2G-opladen in te stellen.

KAART

Algemeen

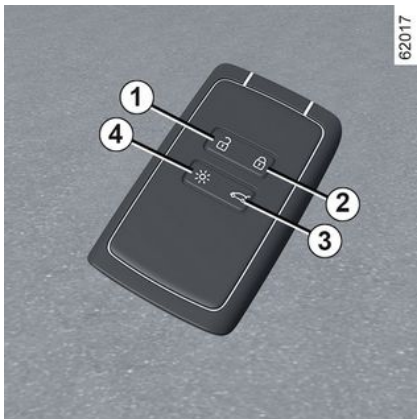

1. Ontgrendelen van alle portieren.
2. Vergrendelen van alle portieren.
3. Ontgrendelen/vergrendelen van de bagageruimte.
4. Op afstand inschakelen van de verlichting.

Met de kaart kunt u:

- vergrendelen/ontgrendelen van kleppen en portieren, in- of uitklappen van voorportiergrepen;
- om de laadklep → 30 te ontgrendelen.
- op afstand inschakelen van de verlichting;

- automatisch op afstand openen/sluiten van de elektrisch bediende ruiten → 70.

i Afhankelijk van de auto hebt u wellicht een Digital Key met alle kaartfuncties. Als er echter een kaart in het voertuig is achtergebleven en de portieren zijn vergrendeld met een Digital Key, kan de auto niet met de kaart worden gestart. Raadpleeg voor meer informatie hoofdstuk "Digital key" → 64.

Actieradius

Controleer of de batterij van het juiste model en in goede conditie is, en correct geplaatst. De levensduur is ongeveer twee jaar: moet worden vervangen als de melding "Batterij kaart bijna leeg" op het instrumentenpaneel wordt weergegeven → 54.

Bereik van de card

Het bereik van de afstandsbediening wordt beïnvloed door de omgeving. Let er op dat de portieren

niet per ongeluk worden vergrendeld of ontgrendeld door onopzettelijk op een knop op de kaart te drukken.

Let op: als een deur of de deur van de bagageruimte open of niet goed gesloten is, wordt het voertuig niet vergrendeld. Er klinkt een geluidssignaal en de alarm- en zijknipperlichten knipperen niet.

i Bij lege batterij, kunt u de auto altijd vergrendelen/ontgrendelen en starten → 168 → 70 → 54.

KAART

Functie "Verlichting op afstand"

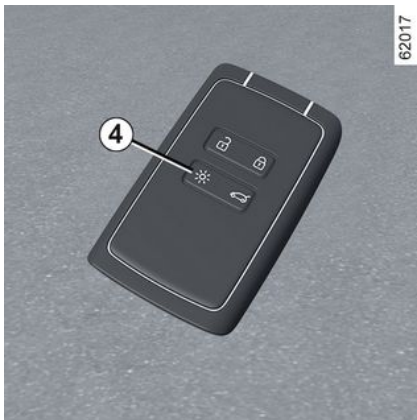

Als u op de knop **4** drukt, gaan de dimlichten en de buitenverlichting gedurende ongeveer 20 seconden aan. Hiermee kan de auto op afstand herkend worden, bijvoorbeeld op een parkeerterrein. Houd knop **4** ongeveer twee seconden ingedrukt om de buitenverlichting in te schakelen en een geluid uit te zenden.

Opmerking: druk nog een keer op knop **4** om de verlichting uit te schakelen.



Advies

Stel de kaart niet bloot aan warmte, koude of vocht.

Berg de kaart nooit op een plek op waar deze verbogen of per ongeluk beschadigd zou kunnen worden: zoals in uw achterzak waarop u kunt gaan zitten.



Vervangen: extra kaart nodig

Bij verlies, of voor het bestellen van een extra kaart, kunt u deze uitsluitend bestellen bij een erkende dealer. Als u een kaart vervangt, moet u met de auto en **alle kaarten** naar een merkdealer gaan om het systeem te resetten.

U kunt maximaal vier kaarten per auto gebruiken.

Radiostoringen

De werking van de afstandsbediening kan gestoord worden in de

omgeving van een zendinstallatie of bij gebruik van apparatuur die werkt op dezelfde frequentie als de afstandsbediening.



Verantwoordelijkheid van de bestuurder tijdens het parkeren of stoppen van de auto

Laat nooit, ook niet heel even, een kind, een afhankelijke volwassene of een dier in de auto achter als u deze verlaat.

Het kan zichzelf of anderen in gevaar brengen door bijvoorbeeld de motor te starten, door organen te bedienen zoals de ruitbediening, of de portieren te vergrendelen, enz. Bovendien kan bij warm, zonnig weer de temperatuur in het interieur heel erg snel oplopen.

LEVENSGEVAAR OF GEVAAR VAN ERNSTIG LETSEL.

KAART

Een polsriem plaatsen 7

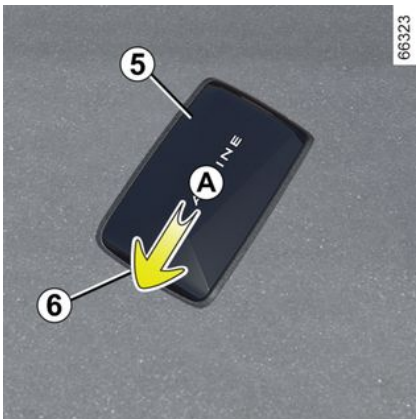

Schuif de behuizing achter **5** omhoog terwijl u op de zone **A** drukt.

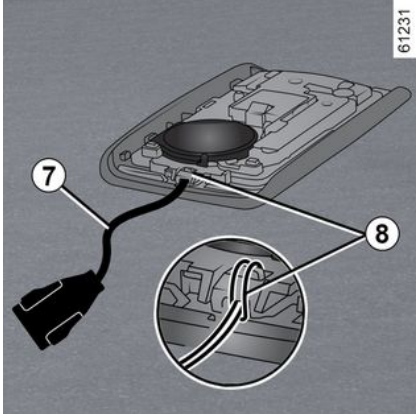

Steek de polsriem in het onderdeel **8** en steek het uiteinde van de riem door de gesp.

Plaats de riem bij de opening **6** en sluit de behuizing.

Opmerking: controleer of de diameter van het riemkoordje **7** past in de opening **6**.

Gebruik

Er zijn twee manieren voor het vergrendelen/ontgrendelen van de auto:

- in handsfree modus, terwijl men naar de auto toeloopt of ervan wegloopt;
- de kaart gebruiken in de afstandsbedieningsmodus;
- door de Digital Key als afstandsbediening te gebruiken (afhankelijk van de auto). Raadpleeg voor meer informatie hoofdstuk "Digital key" → 64.



Berg de kaart niet op op een plaats waar andere elektronische apparaten (computer, telefoon enz.) de werking ervan kunnen verstoren.

De handsfree-functie uit- of inschakelen

Afhankelijk van de auto kunt u de ontgrendeling bij het naderen en vergrendeling bij het weglopen van de auto uit-/inschakelen.

U kunt ook het geluidssignaal dat weerklinkt als de auto wordt vergrendeld terwijl u ervan wegloopt, uit- of inschakelen → 145.



Laat nooit een kaart in de auto liggen als u de auto verlaat.

KAART



Verantwoordelijkheid van de bestuurder tijdens het parkeren of stoppen van de auto

Laat nooit, ook niet heel even, een kind, een afhankelijke volwassene of een dier in de auto achter als u deze verlaat.

Het kan zichzelf of anderen in gevaar brengen door bijvoorbeeld de motor te starten, door organen te bedienen zoals de ruitbediening, of de portieren te vergrendelen, enz.

Bovendien kan bij warm, zonnig weer de temperatuur in het interieur heel erg snel oplopen.

LEVENSGEVAAR OF GEVAAR VAN ERNSTIG LETSEL.

"Handsfree" ontgrendeling bij het naderen van de auto



72474

Als de kaart in de toegangszone *1* is, wordt de auto ontgrendeld.

De voorste handgrepen worden uitgeklappt en de alarmlichten en zijknipperlichten **knipperen eenmaal** om aan te geven dat de portieren zijn ontgrendeld en, afhankelijk van de auto, worden de buitenspiegels automatisch uitgeklappt.

"Handsfree" vergrendelen terwijl men van de auto wegloopt



72475

Loop met de handsfree kaart bij u en de portieren en bagageruimte-deur gesloten, weg van de auto: deze vergrendelt automatisch zodra u de toegangszone verlaat *1*. De voorste handgrepen worden ingeklapt en de alarmknipperlichten **knipperen tweemaal en blijven dan branden** gedurende ongeveer vier seconden daarna klinkt er een pieptoon om aan te geven dat de deuren zijn vergrendeld. Afhankelijk van de auto kunnen de buitenspiegels automatisch worden ingeklapt.

2

KAART

N.B.: de afstand waarop de auto vergrendeld wordt, hangt af van de omgeving.

2

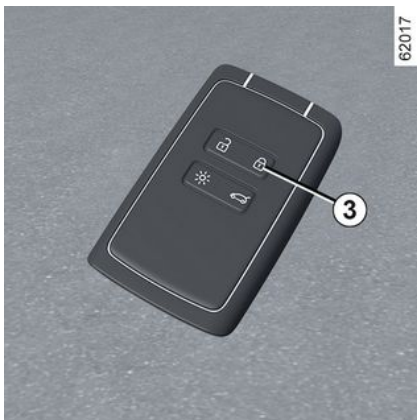

Indien de kaart ongeveer 15 minuten binnen de toegangszone **1** blijft, wordt de vergrendeling op afstand uitgeschakeld. Als u de auto wilt ontgrendelen, drukt u op de knop **3** op de kaart.

De auto kan alleen worden vergrendeld als de kaart binnen de zone **2** is.

"Handsfree" ontgrendeling door de bagageruimte te openen



Druk, met de kaart in zone **1** en de auto vergrendeld, op de knop **4** om het hele voertuig te ontgrendelen.

De voorste handgrepen worden uitgeklapt en de zij- en alarmknipperlichten **knipperen éénmaal** om aan te geven dat de portieren zijn ontgrendeld.

Bijzonderheden met betrekking tot het ontgrendelen

Onder bepaalde omstandigheden wordt het ontgrendelen bij het na-

deren van het voertuig gedeactiveerd:

- Indien het voertuig gedurende acht dagen niet is gebruikt;
- als de kaart dicht bij het gebied **1** van het voertuig blijft gedurende ongeveer vijf **minuten nadat het voertuig is vergrendeld**;
- na meerdere passages in de buurt van zone **1** **zonder dat de deuren ontgrendeld zijn**.

Druk op de knop **4** voor het openen van de bagageruimte of gebruik de kaart als afstandsbediening (zie volgende pagina's) om de auto te ontgrendelen en de "handsfree" modus opnieuw te activeren.

Bijzonderheden met betrekking tot handsfree vergrendelen

Nadat de auto is vergrendeld met de handsfree-functie, moet u ongeveer drie seconden wachten voordat u de auto weer kunt ontgrendelen. Tijdens deze drie seconden kunt u nagaan of de auto goed vergrendeld is door aan de handgrepen van de deuren te trekken.

Let op: als een deur of de deur van de bagageruimte open of niet goed gesloten is, wordt het voertuig niet vergrendeld. Er klinkt een

KAART

geluidssignaal maar de alarm- en zijknipperlichten knipperen niet.

Gebruik van de card met afstandsbediening

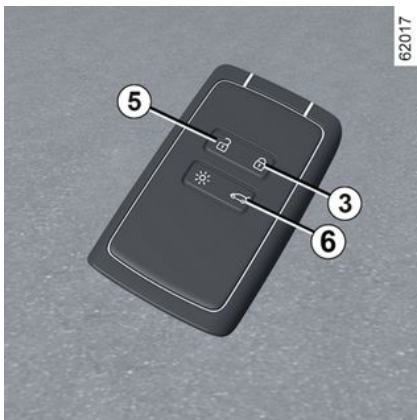

Ontgrendelen met behulp van de kaart

druk op de knop **5**.

De voorste handgrepen worden uitgeklaapt en de zij- en alarmknipperlichten **knipperen éénmaal** om aan te geven dat de portieren zijn ontgrendeld.



Als de motor draait werken de knoppen op de kaart niet.

Vergrendelen met de kaart

Druk, met gesloten portieren, achterklep op knop **3**: de auto wordt vergrendeld.

De voorste handgrepen worden ingeklapt en de alarm- en zijknipperlichten **knipperen tweemaal** om aan te geven dat de portieren zijn vergrendeld. Afhankelijk van de auto kunnen de buitenspiegels automatisch worden ingeklapt.

Afhankelijk van de auto tweemaal drukken op knop **3** om de auto te vergrendelen. Houd knop **3** ingedrukt om de voor- en achterrauiten te sluiten.

Opmerking:

- de maximale afstand waarop de auto vergrendeld wordt, hangt af van de omgeving;
- als een portier of de achterklep open is of niet goed is gesloten, wordt de vergrendeling niet uitgevoerd. Er klinkt een geluidssignaal maar de alarm- en zijknipperlichten knipperen niet.



72475

2

Wanneer de kaart, **nadat de motor is gestart**, en na het openen en sluiten van een portier niet langer binnen de zone **2** is, geeft het bericht "Kaart niet gedetecteerd" aan dat de kaart zich niet meer in de auto bevindt. Dit helpt om bijvoorbeeld te voorkomen dat u weggrijdt nadat een passagier is uitgestapt met de kaart bij zich.

De waarschuwing verdwijnt zodra de card weer gedetecteerd is.

Ontgrendelen/vergrendelen van alleen de achterklep

Druk op knop **6** om alleen de achterklep te vergrendelen/ontgrendelen.

KAART

2

Opmerking: na het ontgrendelen van de bagageruimte alleen met knop **6**, om de andere portieren te ontgrendelen, moet u:

- druk op knop **5**;

of

- weglopen van de auto zodat de automatische vergrendeling wordt geactiveerd wanneer u zich van de auto verwijdert. In dit geval wordt het ontgrendelen bij het naderen van de auto weer ingeschakeld.



Verantwoordelijkheid van de bestuurder tijdens het parkeren of stoppen van de auto

Laat nooit, ook niet heel even, een kind, een afhankelijke volwassene of een dier in de auto achter als u deze verlaat.

Het kan zichzelf of anderen in gevaar brengen door bijvoorbeeld de motor te starten, door organen te bedienen zoals de ruitbediening, of de portieren te vergrendelen, enz. Bovendien kan bij warm, zonnig weer de temperatuur in het interieur heel erg snel oplopen.

LEVENSGEVAAR OF GEVAAR VAN ERNSTIG LETSEL.

Ontgrendeling van de laadkabel

Druk op de knop **5** om de laadkabel los te maken van de auto.

Extra vergrendeling

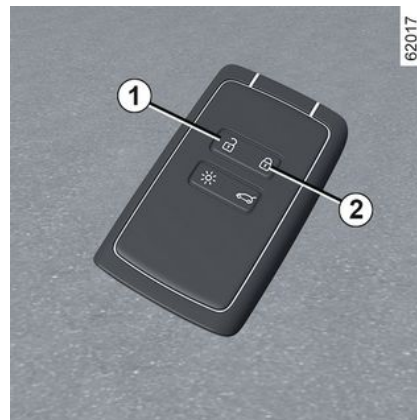

Als de auto extra portiervergrendeling heeft, kunnen hiermee de portieren worden vergrendeld en niet met de handgrepen aan de binnenkant van de portieren worden ontgrendeld (na het inslaan van een ruit om het portier van binnenuit te openen).



Gebruik nooit de extra portiervergrendeling als er nog iemand in de auto zit.

KAART

Om de extra portiervergrendeling in te schakelen

Druk twee keer snel na elkaar op de knop **2**.

Het vergrendelen wordt bevestigd doordat **de alarmknipperlichten en de zijknipperlichten twee keer traag en drie keer snel knipperen**.

Afhankelijk van de auto kunnen de buitenspiegels automatisch worden ingeklapt bij het vergrendelen van de auto ➔ **155**.

Deactiveren van de extra portiervergrendeling

Druk eenmaal op de knop **1**.

Het ontgrendelen van de portieren ziet u aan het **één keer knipperen** van de knipperlichten.

 Afhankelijk van de auto is deze wellicht uitgerust met een Digital Key met alle kaartfuncties. Als er echter een kaart in het voertuig is achtergebleven en de portieren zijn vergrendeld met een Digital Key, kan de auto niet met de kaart worden gestart. Raadpleeg voor meer informatie hoofdstuk "Digital key" ➔ **64**.

Handsfree kaart: batterij

Vervangen van het batterijtje



Wanneer het bericht "Batterij kaart bijna leeg" op het instrumentenpaneel verschijnt, moet u het batterijtje van de kaart vervangen:

- schuif de behuizing achter **1** omhoog terwijl u op de zone **A** drukt;
- verwijder in zone **B** het deksel **2** van de accu **3** door dit omhoog te tillen;
- verwijder het batterijtje door op één kant ervan te drukken en het aan de andere kant op te tillen;
- Plaats dit terug volgens de richting en sjabloon aangeduid in het deksel.

KAART

2

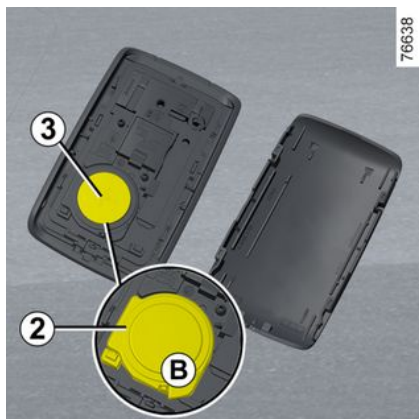

Ga bij het monteren te werk in omgekeerde volgorde, druk daarna vier keer, terwijl u dicht bij de auto staat, op één van de knoppen van de card: de boodschap verdwijnt als weer gestart wordt.

Zorg dat het deksel goed vastzit.

Opmerking: kom bij het vervangen van het batterijtje niet aan het elektronische circuit en de contacten in de kaart.

 De batterijtjes zijn verkrijgbaar bij merkdealers, de levensduur is ongeveer twee jaar. Let op dat er geen inkt op het batterijtje zit: risico van slecht elektrisch contact.

 Bij vervanging moet u hetzelfde of een gelijkwaardig accutype gebruiken (raadpleeg een merkdealer).

 Bij het vervangen:
- Controleer of de batterijtjes goed zijn geplaatst.

Risico van explosie.

- als de klep niet correct sluit, moet u de kaart niet gebruiken en ze buiten het bereik van kinderen houden.

Storingen

Als de accu te zwak is om correct te werken, kunt u nog steeds de auto starten en vergrendelen/ontgrendelen → 70.

26913



 Gooi uw gebruikte batterijen niet weg bij het gewone afval. Breng ze naar een erkende dealer of raadpleeg uw plaatselijke overheid voor informatie over geschikte recyclingfaciliteiten.

KAART



Voorzorgen met betrekking tot batterijen:

- houd (nieuwe of oude) batterijen buiten het bereik van kinderen.
- batterijen niet inslikken;

Risico van chemische brandwonden die dodelijk kunnen zijn.

- Indien er batterijtjes zijn ingeslikt of in het lichaam gebracht, moet zo snel mogelijk een arts worden geraadpleegd.

DIGITAL KEY

Algemeen

2

Afhankelijk van het land en het abonnement kunt u een Digital Key voor uw auto installeren op uw smartphone.

De Digital Key bevat de vereiste rechten om uw voertuig te ver-/ontgrendelen en te starten met behulp van een smartphone. Uw smartphone vervangt dus uw kaart.

De installatie, het beheer en de verzending van de digitale sleutels worden uitgevoerd met behulp van de app van de fabrikant.

Zodra de app van de fabrikant is geïnstalleerd op uw smartphone en het abonnement is geactiveerd, moet de digitale sleutel worden geactiveerd vanuit de app.



Als u uw voertuig aan iemand anders moet toevertrouwen, zorg er dan voor dat u de voertuigkaart bij u hebt om de toegang tot het voertuig te garanderen (bv. in het kader van een interventie aan het voertuig, een afspraak met een erkende dealer of een gekwalificeerde professional enz.).



Beveiligde toegang tot de Digital Key op de smartphone

Het is de verantwoordelijkheid van de eigenaar van de Digital Key en de aangewezen gebruikers om de toegang tot de digitale sleutel op de smartphone te beschermen en te beveiligen.

Zorg ervoor dat u de nodige beveiligings- en beveiligingsstools op uw smartphone installeert (zoals het scherm beveiligen met een wachtwoord).

Werkingsomstandigheden

Activeer Bluetooth® op uw smartphone en open vervolgens de app om toegang te krijgen tot de verschillende Digital Keyfuncties.

Opmerking: de smartphone moet voldoende opgeladen zijn om een Digital Key te kunnen gebruiken. Bij een laag laadniveau verschijnt de melding "Smartphone-accu bijna leeg" op het instrumentenpaneel.



In het geval de auto wordt uitgeleend is de eigenaar van de Digital Key verantwoordelijk voor het aanwijzen van een vertrouwenspersoon als andere gebruiker van de auto;

Een Digital Key uitlenen

Ga vanuit de app van de fabrikant naar het menu "Share Virtual Key" en vul de gegevens in voor de geleendheidsgebruiker. Na validatie ontvangt de gebruiker een beveiligingsmail.

DIGITAL KEY



Het operationele bereik van de Digital Key hangt af van het bereik van de Bluetooth®-verbinding van uw smartphone.

Om fouten bij de overdracht van een digitale sleutel aan een occasionele gebruiker te voorkomen (bijvoorbeeld: gebrek aan WIFI of mobiel netwerk, enz.), moet u anticiperen op de uitleenprocedure.

Om dit te doen, moet u ervoor zorgen dat:

- een incidentele gebruiker heeft vooraf de app van de fabrikant gedownload en geïnstalleerd;
- uw smartphone en de occasionele smartphone van de gebruiker zijn tijdens de hele procedure verbonden met het internet (via WIFI of mobiele netwerken);
- de digitale sleutel van de occasionele gebruiker wordt geactiveerd zodra de procedure is voltooid.

Een Digital Key annuleren

De gebruiker kan een Digital Key annuleren. Nadat een Digital Key is geannuleerd, kan de gebruiker een nieuwe sleutel activeren.

Zie de app van de fabrikant voor meer informatie.

In-/uitschakelen via het multimediascherm

De functie "Digital key" kan worden gedeactiveerd en weer geactiveerd zodat het voertuig niet communiceert met een Digital Key. Raadpleeg de multimedia-instructies.

Opmerking: als u de functie deactiveert, worden bestaande digitale sleutels niet verwijderd. Hij deactiveert alleen het vermogen van het voertuig om met hen te communiceren.

De portieren, bagageruimte, extra portiervergrendeling of afstandsbediening van de verlichting ver-/ontgrendelen

De eerste keer dat de auto wordt ontgrendeld of gestart met een nieuwe digitale sleutel of een nieuwe smartphone, duurt het enkele seconden voordat de auto de digitale sleutel herkent die op uw smartphone is geïnstalleerd.

Open vanaf uw smartphone, met Bluetooth® geactiveerd, de app van de fabrikant en ontdek de ver-

schillende functies die beschikbaar zijn voor uw Digital Key. Deze zijn identiek aan die van uw kaart.

Speciale functies met betrekking tot het ontgrendelen van de kleppen en portieren

Onder bepaalde omstandigheden (bijv. na acht dagen dat het voertuig niet is gebruikt), is het niet mogelijk om het voertuig te ontgrendelen met een digitale sleutel: druk op de knop voor het openen van de bagageruimte en ontgrendel uw voertuig met uw digitale sleutel.

Deze functies zijn:

- portieren en kleppen vergrendelen/ontgrendelen ➔ **56**;
- vergrendelen/ontgrendelen van de achterklep (afhankelijk van de auto) ➔ **56**;
- extra portiervergrendeling (afhankelijk van auto) ➔ **60**;
- het op afstand activeren van de verlichting ➔ **54**;
- Afstandsbediening van claxon (hiermee kunt u het voertuig zoeken, bijvoorbeeld van veraf of geparkeerd op een drukke parkeerplaats);
- motor starten en stoppen ➔ **168**.

DIGITAL KEY

Starten, Stoppen van de motor

2



Bij het eerste gebruik en elke keer dat een nieuwe smartphone wordt gebruikt, moet uw Digital Key worden gekalibreerd met uw voertuig. Om dit te doen, activeert u Bluetooth® op uw smartphone en voert u de procedure uit volgens de app van de fabrikant.

Bij het kalibreren moet de smartphone in de plaatsingszone 1 zijn.

Bij starten/stoppen van de motor controleert het systeem eerst of de smartphone aanwezig is in de plaatsingszone 1.

Zie voor meer informatie "Starten en stoppen van de motor" → 168.

De smartphone moet gedurende de hele rit in de auto blijven.

Opmerking: als een digitale sleutel wordt uitgeleend, kunt u deze verwijderen door de intrekingsprocedure uit te voeren met behulp van de smartphone terwijl deze in het plaatsingsgebied 1 wordt geplaatst.

Anders blijft het verwijderingsverzoek in behandeling en wordt het alleen bevestigd zodra de engine wordt gestart met een andere digitale key of een card.

 U moet de smartphone in de plaatsingszone plaatsen om de motor te kunnen starten en stoppen en bij het kalibreren.



Als de smartphone niet meer aanwezig is in de cabine als u de motor wilt stoppen, verschijnt er een bericht op het instrumentenpaneel: druk langer dan twee seconden op de start/stop-knop 2 van de motor.

Als de smartphone niet meer in de cabine is, haalt u deze eerst op voordat u de knop ingedrukt houdt. Zonder smartphone of kaart kunt u het voertuig niet meer starten.

Speciale functies van de Digital Key

Om de Digital Key actief te houden, moet de betreffende smartphone ten minste eenmaal

DIGITAL KEY

per 48 uur verbonden zijn met het internet (via WIFI of mobiel netwerk). Verbind uw smartphone anders een paar minuten met internet, zodat de Digital Key opnieuw kan worden geactiveerd.

Als er een kaart in het voertuig is achtergebleven en de portieren zijn vergrendeld met de Digital Key, kan de auto niet met de kaart worden gestart. Het is tot aan de volgende herstart onmogelijk om het voertuig met de kaart te starten.

In dit geval moet u de motor de volgende keer starten met de Digital Key of met een andere kaart dan die in het voertuig.



Bij het starten of stoppen van de motor moet de smartphone altijd voldoende opgeladen zijn om de Digital Key te kunnen gebruiken.

PORTIEREN EN KLEPPEN

Portieren openen en sluiten

2 Openen van buitenaf

Voorportieren

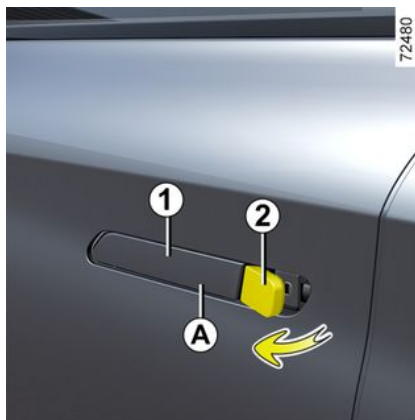
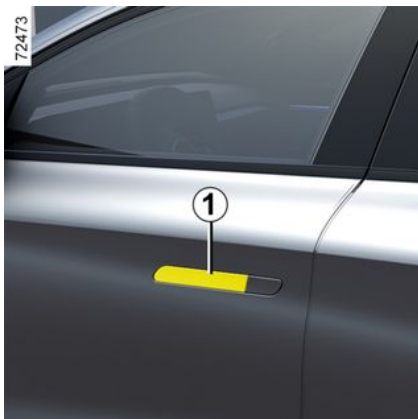

De voorportieren zijn voorzien van handgrepen die automatisch in- en uitklappen, afhankelijk van de voertuigstatus:

- als het voertuig ontgrendeld is, klappen de handgrepen uit om toegang te bieden tot het voertuig;
- als het voertuig vergrendeld is, klappen de handgrepen in;
- bij een snelheid van meer dan 5 km/u klappen de handgrepen in;
- bij het achteruitklappen klappen de handgrepen in.

Als de handgrepen zijn uitgeklappt, klappen deze na ongeveer drie minuten automatisch weer in als er geen actie wordt uitgevoerd op de portieren.

De handgreep kan zowel handmatig als elektrisch worden uitgeklappt: open de kap van het slot **2** en grijp het uiteinde **A** van de handgreep **1** met uw vinger.

Achterdeuren

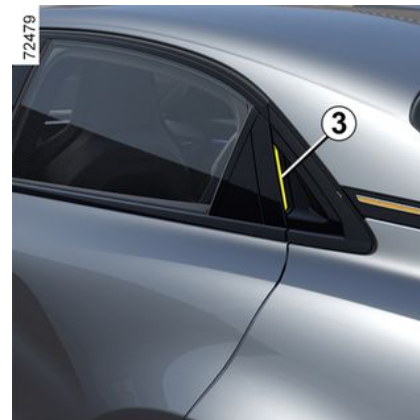

Schuif, bij vergrendelde portieren, uw hand in de handgreep **3** en trek hem naar u toe.



Uit veiligheidsoverwegingen mag u de deur alleen openen of sluiten als de auto stilstaat.

PORTIEREN EN KLEPPEN

Openen van binnenuit



Trek aan de handgreep **4**.

Binnen in het voertuig kunnen de handgrepen aan de buitenkant van de voorportieren worden uitgeklappt:

- door een portier te openen;
- door één keer op de knop voor centrale vergrendeling te drukken wanneer de auto is vergrendeld of twee keer wanneer de auto is ontgrendeld.

Tijdens het rijden klappen de handgrepen automatisch in:

- zodra de auto harder rijdt dan ongeveer 5 km/u;
- bij het achteruitrijden.

Geluidssignaal verlichting vergeten

Er klinkt een geluidssignaal bij het openen van het bestuurdersportier om u te waarschuwen dat de lichten nog branden.

Waarschuwing portier of achterklep vergeten te sluiten

Als de auto stilstaat, verschijnt het

waarschuwinglampje  op het instrumentenpaneel tezamen met een controlelampje dat aangeeft welk van de portieren en kleppen (portieren, achterklep) open of niet goed gesloten is.

Zodra de auto ongeveer 20 km/u rijdt, geeft een waarschuwinglampje aan dat een portier of de achterklep geopend of niet correct gesloten is en de melding "Bagageruimte open" of "Portier open" verschijnt en u hoort een geluidssignaal gedurende 40 seconden of tot het portier of de klep van de bagageruimte wordt gesloten.

Bijzonderheid

Na het stilzetten van de motor, blijven lichten en accessoires (radio ...) werken tot het bestuurdersportier geopend wordt.

Kinderveiligheid



Een achterportier kan niet van binnenuit worden geopend als u het knopje **5** omlaag zet. Controleer of het portier inderdaad niet van binnenuit geopend kan worden.

2

PORTIEREN EN KLEPPEN

2



Verantwoordelijkheid van de bestuurder tijdens het parkeren of stoppen van de auto

Laat nooit, ook niet heel even, een kind, een afhankelijke volwassene of een dier in de auto achter als u deze verlaat.

Het kan zichzelf of anderen in gevaar brengen door bijvoorbeeld de motor te starten, door organen te bedienen zoals bijvoorbeeld de ruitbediening, of de portieren te vergrendelen.

Bovendien kan bij warm, zonnig weer de temperatuur in het interieur heel erg snel oplopen.

LEVENSGEVAAR OF GEVAAR VAN ERNSTIG LETSEL.

Portieren en kleppen vergrendelen, ontgrendelen

Als de kaart niet werkt:

In sommige gevallen werkt de kaart niet:

- als de batterij van kaart versleten is, de batterij ontladen is enz.;
- door het gebruik van elektronische apparaten in de buurt van de afstandsbediening werken (bijv. mobiele telefoon);
- De auto bevindt zich in een sterk elektromagnetisch veld
- voertuig vergrendeld met een Digital Key ➔ 64

In dat geval is het mogelijk:

- de in de card geïntegreerde sleutel te gebruiken;
- de portieren één voor één met de hand te vergrendelen;
- gebruik van de schakelaar in het interieur voor het vergrendelen/ontgrendelen van de portieren;
- om de Digital Key ➔ 64 te gebruiken, afhankelijk van de auto.

In de kaart geïntegreerde sleutel

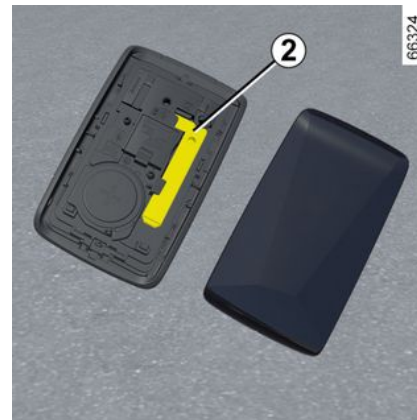

Met de geïntegreerde sleutel 2 kunt u het linkervoorportier vergrendelen of ontgrendelen wanneer de kaart niet werkt.

PORTIEREN EN KLEPPEN

Toegang tot sleutel 2



Schuif de behuizing achter **1** omhoog terwijl u op de zone **A** drukt.

Gebruik van de sleutel die in de kaart is ingebouwd

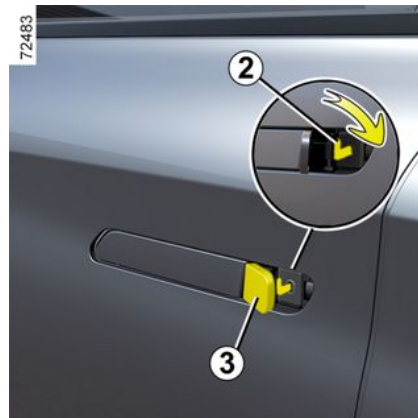

Verplaats de slotkap **3** door op het linkergedeelte te drukken; plaats de sleutel **2** in het slot om het bestuurdersportier te vergrendelen of ontgrendelen.

Handmatig vergrendelen van de portieren

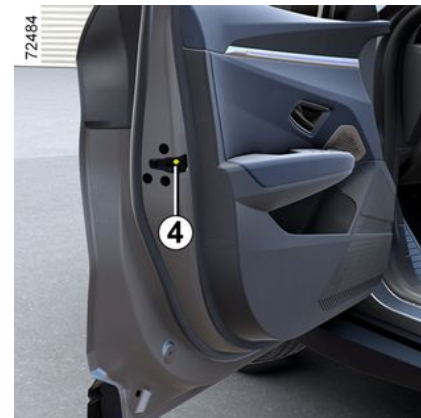

Draai, met het grote portier open, de schroef **4** (met behulp van het uiteinde van de sleutel) en sluit het portier.

Nu is de deur van buitenaf vergrendeld.

Het openen kan alleen van binnenuit gebeuren of met de nood sleutel voor het linker voorportier.

2

PORTIEREN EN KLEPPEN

Schakelaar voor het vergrendelen/ontgrendelen van de portieren van binnenuit



De schakelaar **5** bedient tegeliktijd de deuren en de deur van de bagageruimte.

Als een portier (of de achterklep) open of niet goed gesloten is, vergrendelen/ontgrendelen de portieren snel.

Bij transport van een voorwerp met geopende achterklep, kunt u toch de portieren vergrendelen: druk, **met de motor uit**, langer dan vijf seconden op de schakelaar **5** om de andere portieren te vergrendelen.

Controlelampje van de portiervergrendeling

Wanneer het contact aan is, geeft het waarschuwingslampje in de schakelaar **5** de staat van de portiervergrendeling aan:

- wanneer het waarschuwingslampje brandt, zijn de deuren en de deur van de bagageruimte vergrendeld;
- lampje uit: de portieren zijn ontgrendeld.

Als het contact is uitgeschakeld, blijft het waarschuwingslampje nog enige tijd branden wanneer u de portieren vergrendelt, waarna het vanzelf dooft.



Nadat de auto is vergrendeld/ontgrendeld met behulp van de kaartknoppen, worden de handsfree vergrendelen/ontgrendelen-modi gedeactiveerd.

De "handsfree" modus wordt hersteld na het starten van de auto.

Portieren vergrendelen zonder kaart

Bijvoorbeeld als de kaartbatterij leeg is, de kaart tijdelijk niet werkt, enz.

Houd met afgezet contact en een portier of de achterklep geopend de schakelaar **5** meer dan vijf seconden ingedrukt.

Bij het sluiten van het portier worden alle portieren en kleppen vergrendeld.

Opmerking: de auto kan alleen van buitenaf worden ontgrendeld als de kaart zich in de toegangszone van de auto bevindt, of met behulp van de ingebouwde kaartsleutel.



Laat nooit een kaart in de auto liggen als u de auto verlaat.

PORTIEREN EN KLEPPEN



Verantwoordelijkheid van de bestuurder

Bedenk dat het rijden met vergrendelde portieren een belemmering kan zijn voor hulpverleners in geval van nood.

Automatische portiervergrendeling tijdens het rijden

De werking van de startvergrendeling



Na het weggrijden van de auto, vergrendelen de portieren automa-

tisch als de auto een snelheid van ongeveer 10 km/u heeft bereikt.

De portieren ontgrendelen automatisch

- door te drukken op de schakelaar **1** van de portiervergrendeling;
- bij stilstaande auto, door een voorportier te openen van in de auto.

Opmerking: na het openen/sluiten van een portier wordt dit automatisch weer vergrendeld zodra de auto ongeveer 10 km/u rijdt.

Inschakelen/Uitschakelen van de functie

Activeren: druk, bij stilstaande auto met draaiende motor, ongeveer vijf seconden op de schakelaar **1** tot u een piepsignaal hoort.

Deactiveren: druk, bij stilstaande auto met draaiende motor, ongeveer vijf seconden op de schakelaar **1** tot u twee piepsignalen hoort.

De functie kan ook worden ingeschakeld en uitgeschakeld via het multimediascherm → **145** (afhankelijk van de auto).

Storingen

Als u een storing constateert (geen centrale vergrendeling, het

lampje in schakelaar **1** licht niet op wanneer u probeert de portieren en de achterklep te vergrendelen enz.), controleert u of de centrale vergrendeling niet per ongeluk is uitgeschakeld. Ook controleert u of alle portieren en de achterklep goed gesloten zijn. Als deze goed gesloten zijn, moet u een merkdealer raadplegen.



Verantwoordelijkheid van de bestuurder

Bedenk dat het rijden met vergrendelde portieren een belemmering kan zijn voor hulpverleners in geval van nood.

PORTIEREN EN KLEPPEN

Bagageruimte

Openen van binnenuit



Bij een elektrische storting kunt u de bagageruimte handmatig van binnenuit openen.

- klap de rugleuningen van de achterbank neer voor toegang tot de bagageruimte;
- steek een platte schroevendraaier of iets dergelijks in de noodhendel **2** en schuif deze naar links zoals aangeduid op de tekening;
- duw tegen de achterklep om deze te openen.



Het aansluiten van een drager (fietsdrager, bagagekoffer, enz.) die rust op de achterklep is verboden. Om een drager te installeren op uw auto, neemt u contact op met een merkdealer.

Gemotoriseerde achterklep

Gebruiksomstandigheden

- Zet de auto stil.
- Indien de achterklep door ijs of sneeuw niet kan openen, moet u beslist de achterklep ijs- of sneeuwvrij maken.
- Als de accu leeg is of is vervangen, moet de achterklep gesloten worden (handmatig indien nodig) om de gemotoriseerde bediening opnieuw in te schakelen.



Verantwoordelijkheid van de bestuurder tijdens het parkeren of stoppen van de auto

Laat nooit een kind, een afhankelijke volwassene of een huisdier achter de achterklep van de auto staan en laat ze nooit alleen achter in de auto, zelfs niet voor eventjes.

Zij kunnen zichzelf of anderen in gevaar brengen door bijvoorbeeld de motor te starten, door apparatuur te bedienen, zoals bijvoorbeeld de ruitbediening en de gemotoriseerde achterklep of door de portieren te vergrendelen.

LEVENSGEVAAR OF GEVAAR VAN ERNSTIG LETSEL.

PORTIEREN EN KLEPPEN



Het is verboden om enig draagmiddel (fietsenrek, bagagekoffer enzovoort) te bevestigen dat op de achterklep rust.

Om een drager te installeren op uw auto, neemt u contact op met een merkdealer.

Openen/sluiten

Het openen of sluiten van de automatische achterklep wordt aangegeven door **drie geluidssignalen**.



Controleer bij het openen/sluiten van de achterklep of niemand zich in de buurt van de bewegende delen bevindt.

Verwondingsgevaar

Afhankelijk van de uitrusting wordt de achterklep tegelijk met de portieren elektrisch vergrendeld of ontgrendeld.

De volgende modi zijn beschikbaar om de achterklep te bedienen:

- met behulp van de kaart als afstandsbediening;
- met behulp van de knoppen op de bumper en op de achterklep;
- met de schakelaar op het dashboard.



Uit veiligheidsoverwegingen mag u de deur alleen openen of sluiten als de auto stil staat.

Verwondingsgevaar



Om beschadiging van de achterklep te voorkomen, mag u ze niet handmatig openen of sluiten terwijl ze in beweging is.

met de kaart voor afstandsbediening

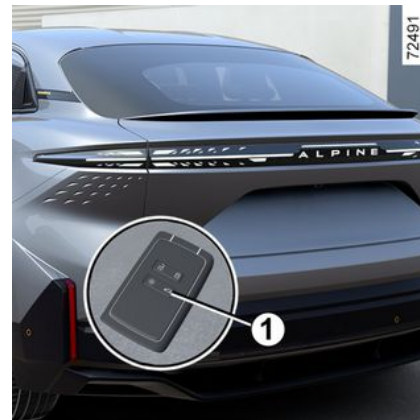

Houd bij uitgeschakelde motor de schakelaar **1** op de kaart ingedrukt in de buurt van de bagageruimte.

PORTIEREN EN KLEPPEN

Met de externe schakelaar om de achterklep te openen

2



Druk op knop 2.

Met de schakelaar in de auto om de achterklep te sluiten



Druk op knop 3.

Met de schakelaar op het dashboard



Om de achterklep te openen, houdt u schakelaar 4 ingedrukt totdat u het signaal hoort en laat u vervolgens de schakelaar onmiddellijk los.

Opmerking: als de schakelaar niet snel genoeg (binnen ongeveer een seconde) na de pieptoon wordt losgelaten, gaat de achterklep niet open. Herhaal in dit geval de bovenstaande stappen.

Om de achterklep te sluiten, houdt u schakelaar 4 ingedrukt totdat de achterklep volledig gesloten is. Tijdens de hele operatie klinkt er een pieptoon.

PORTIEREN EN KLEPPEN

Let op: als u schakelaar **4** loslaat voordat de achterklep helemaal dicht is, wordt het sluiten onderbroken.

De beweging van de achterklep onderbreken

De beweging van de gemotoriseerde achterklep kan op elk moment worden gestopt door kort op een van de bedieningselementen voor openen/sluiten te drukken.

Als de achterklep stilstaat in een tussenstand, zal de achterklep bij de volgende druk in de omgekeerde richting bewegen als toen u de beweging van de achterklep stopte.

Handmatige modus

Nadat de achterklep is gestopt, kunt u ze indien u dat wenst handmatig bewegen.

U kunt de automatische manoeuvre op elk moment hervatten door op een van de schakelaars te drukken.

Waarneming van obstakels

Als de achterklep tijdens het manoeuvreren een obstakel detecteert, stopt de klep. De klep maakt dan een kleine beweging in de te-

genovergestelde richting om los te komen van het obstakel, en stopt dan volledig.

Druk op de bedieningsknop voor openen/sluiten van de achterklep om de werking van de achterklep te herstellen.



De detectie van het obstakel is een hulp bij het openen en sluiten van de achterklep, en vervangt in geen geval de oplettendheid en verantwoordelijkheid van de gebruiker. Bij het openen/sluiten van de achterklep:

- zorg dat er niemand in de buurt van de bewegende delen is;
- kleine objecten worden mogelijk niet gedetecteerd. Zorg dat er geen lichaamsdelen (armen, handen, vingers enz.) in de buurt van de bewegende onderdelen van de achterklep komen.

De detectie van obstakels is uitgeschakeld bij het einde van de beweging, voordat de achterklep volledig is gesloten. Als er iets vast komt te zitten, stop dan de beweging door kort op een van de openings-/sluitknoppen te drukken.

PORTIEREN EN KLEPPEN

Gevaar van ernstige verwondingen.

2

Beperking van de openingshoek van de achterklep.

U kunt de maximale openingshoogte van de achterklep instellen. Deze stopt dan altijd op de gekozen positie:

- open de achterklep gedeeltelijk;
- zet de achterklep handmatig in de gewenste stand;
- druk langer dan drie seconden op de schakelaar van de gemotoriseerde achterklep **3** om de stand op te slaan.

Er weerklinken **twee geluidssignalen** om aan te geven dat de instelling correct is opgeslagen.

Voorzorgsmaatregelen voor het gebruik

- Controleer voor het openen/sluiten van de achterklep dat er voldoende ruimte is om het uitvouwen mogelijk te maken.
- Voorkom herhaaldelijk handmatig stilleggen van de automatische beweging van de achterklep (risico op beschadiging van het systeem van de achterklep).

Storingen

Als u de automatische achterklep ongeveer een minuut onafgebroken bedient (een reeks openen en sluiten), wordt deze vergrendeld om oververhitting te voorkomen. Het systeem wordt na ongeveer een minuut weer operationeel.

De gemotoriseerde achterklep werkt niet als de accu niet genoeg geladen is. In dit geval dient u de gemotoriseerde achterklep te bedienen terwijl de motor draait.

Opmerking: Bij zeer koud weer werkt het automatisch openen mogelijk niet als de afdichtrubbers van de achterklep vastgevroren zijn.

GEZICHTSHERKENNING

Werkzaamheden



Nadat u uw profiel hebt opgeslagen in het mediasysteem **1**, kunt u de gebruikersinstellingen van de bestuurder (rijpositie enz.) oproepen met behulp van gezichtsherkenning zodra u in de auto zit.



Zodra bij het sluiten van het bestuurdersportier de interieurcamera **2** uw gezicht herkent en koppelt aan de gezichtsopname die is gekoppeld aan het profiel van de "gebruiker" dat u hebt opgeslagen, worden de eerder opgeslagen instellingen geactiveerd (rijpositie, verbinding met uw telefoon, agenda, etc.).

Let op:: zorg ervoor dat de camera niet wordt afgedekt (door vuil, condens, enz.) of bedekt.

Het gebruikersprofiel beheren



Voer deze aanpassingen uitsluitend uit als de auto stilstaat.

2

Nadat u een gebruikersprofiel hebt aangemaakt of de gezichtsafbeelding hebt bijgewerkt, moet u na het sluiten van de deur ongeveer 30 seconden wachten zodat het mediasysteem rekening kan houden met de nieuwe informatie.

Opmerking het is niet mogelijk om hetzelfde gezicht op meerdere profielen te registreren.

Meer informatie over het beheren van het gebruikersprofiel en het opslaan van het profiel met behulp van gezichtsherkenning vindt u in de multimedia-gebruikershandleiding.

GEZICHTSHERKENNING

2



Als u eerst de rijstand hebt opgehaald vanuit uw gebruikersprofiel, gaat de stoel zodra uw gezicht wordt herkend, automatisch naar de opgeslagen stand.



Wanneer de stoel in de juiste positie wordt gezet, kun je dit onderbreken door op een van de stoelverstellingsvoetsen **3**, **4** of **5**. **Blijf waakzaam.**

Beperkingen van de werking van het systeem

Onder bepaalde omstandigheden kan het systeem worden gestoord, zoals:

- het dragen van bepaalde soorten brillen;
- als de camera wordt belemmerd, zelfs gedeeltelijk;
- als een deel van het gezicht van de bestuurder verborgen is (door haar, een chirurgisch masker, sjaal enz.);
- een ongeschikte rijpositie (zoals te laag zitten, te ver naar achteren leunen, enz.) waardoor de camera het gezicht niet goed kan analyseren;
- als hij reflecterende kleding draagt;
- ...

In dergelijke gevallen, als het gezichtsbeeld niet wordt herkend door de camera **2** tijdens gezichtsherkenning, suggereert het systeem standaard het laatst gebruikte profiel.

OP DE VOORPLAATS(EN)

Hoofdsteuken voor

Hoofdsteen verwijderen

(afhankelijk van de auto)

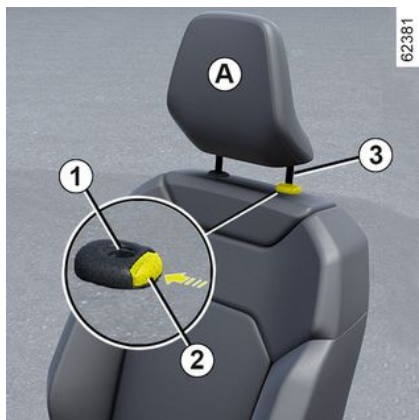

Trek de hoofdsteen tot de gewenste hoogte omhoog. Controleer de vergrendeling.

Hoofdsteen lager zetten

Druk op de knop **2** en duw de hoofdsteen tot de gewenste stand omlaag. Controleer de vergrendeling.

Hoofdsteen verwijderen

Zet deze in de hoogste stand (zet de rugleuning schuin naar achteren). Druk op de knop **2** en trek de hoofdsteen omhoog om hem vrij te maken.

Hoofdsteen terugplaatsen

Controleer of de poten van de hoofdsteen **3** schoon zijn.

Steek de poten van de hoofdsteen in de houders **1** (zet de rugleuning schuin naar achteren). Schuif de hoofdsteen naar binnen tot deze blokkeert en druk daarna op de knop **2** om de gewenste hoogte in te stellen. Controleer de vergrendeling van elke poot **3** in de rugleuning.

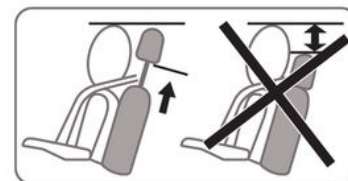

De hoofdsteen is een veiligheidsorgaan dat altijd op zijn plaats moet zitten en goed moet zijn afgesteld. Hij geeft een maximale beveiliging als de bovenkant van de hoofdsteen op gelijke hoogte is met de kruin. De afstand tussen uw hoofd en sectie **A** moet zo klein mogelijk zijn.

OP DE VOORPLAATS(EN)

Op de voorplaats(en)

Voorstoelen met elektrische bediening



Deze is aanwezig bij de bestuurdersstoel.

Gebruik schakelaar **1** om het menu "Stoelen" te openen via het multi-mediascherm.

Rugleuning verstellen

Om de helling van de rugleuning te verstellen, beweegt u de bovenkant van de schakelaar **2** naar voren of naar achteren.

Verstellen van de lendensteun van de bestuurdersstoel

Beweeg de schakelaar **3** naar voren, naar achteren, naar boven of naar beneden.

Zitting verstellen



Stoel vooruit of achteruit bewegen

Beweeg de schakelaar **4** naar voren of naar achteren.

Zitting hoger of lager zetten

Beweeg de achterkant van de schakelaar **4** naar boven of naar beneden.

Om het voorste deel van de stoelbasis te kantelen of omhoog te

brengen (afhankelijk van het voertuig)

Beweeg de voorkant van de schakelaar **4** omlaag of omhoog.



Voer deze aanpassingen uitsluitend uit als de auto stilstaat.

Voor een optimale werking van de autogordels moet u de rugleuning niet te veel achterover zetten. Laat geen voorwerpen op de vloer (vóór de bestuurder) liggen. In geval van plotseling remmen kunnen deze onder de pedalen terecht komen, waardoor de bestuurder deze niet meer goed kan bedienen.

OP DE VOORPLAATS(EN)

Stoelverwarming



Afhankelijk van de auto kunt u met het contact aan de stoelverwarming activeren via het multimedia-scherm **5**:

- Met één druk op het pictogram



van de gewenste stoel schakelt u de stoelverwarming in op de hoogste stand. Drie in schakelaars geïntegreerde waarschuwing-lampjes branden;

- Met een tweede druk gaat de stoelverwarming naar de middelste stand. Twee geïntegreerde waarschuwing-lampjes branden;

- Door een derde keer te drukken gaat de stoelverwarming naar de

laagste stand. Eén geïntegreerd waarschuwing-lampje brandt;
- Door een vierde keer te drukken gaat de stoelverwarming uit.

Om onnodig energieverbruik te voorkomen, kan de verwarmde passagiersstoel automatisch worden uitgeschakeld als er geen inzittende is.

Functie "Favorieten"



Afhankelijk van de auto kunt u, door te drukken op de stuurbediening **6**, de stoelverwarmingen activeren volgens de opgeslagen gebruikersinstellingen.

Raadpleeg de gebruiksaanwijzing van het multimediasysteem voor

meer informatie over de instelling van deze functie.

Voorstoelen: functies



Het bedieningsscherm biedt u afhankelijk van de auto toegang tot een aantal stoelfuncties.

Druk kort op de schakelaar **A** van de gewenste stoel om direct toegang te krijgen tot het menu "Zitplaatsen" op het multimedia-scherm.

Stoelen met massagefunctie

(afhankelijk van de auto)

OP DE VOORPLAATS(EN)

2

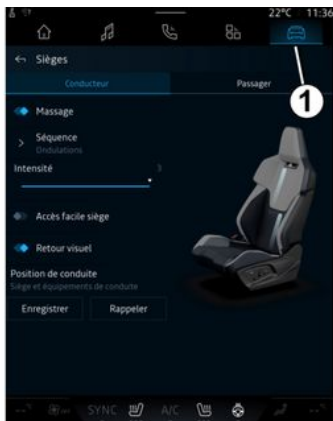

76755

U kunt de functie "Bericht" activeren voor de bestuurdersstoel of, afhankelijk van de auto, voor de passagiersstoel voorin.

Met het contact ingeschakeld, selecteert u op het multimedia-scherm de "Voertuig"-wereld **1**, vervolgens "Stoelen" gevolgd door "Massage".

Blader door het menu "Stuurprogramma" voor:

- selecteer uw massagemodus uit vijf opties;
- pas de intensiteit aan op drie niveaus: 1, 2 of 3;
- de stoelmassage in- of uitschakelen.

Houd de schakelaar **A** op de betreffende stoel ingedrukt om de vorige massagecyclus opnieuw te starten.

Instellingen

Zie de gebruiksaanwijzing van het multimediasysteem voor informatie over de instellingen.

U kunt de volgende elementen in- of uitschakelen:

- gemakkelijke toegang voor bestuurder/passagier;
- visuele feedback van de huidige beweging.

Opmerking: bij gebruikersprofiel "Gast" zijn de automatische afstel-functies niet beschikbaar.

Easy Access

Als de functie is gedeactiveerd:

- de bestuurdersstoel, bij stilstand van de auto:
 - achteruit beweegt wanneer het portier wordt geopend (als de motor is uitgeschakeld) of wanneer de motor wordt uitgeschakeld (als het portier open is);
 - gaat vooruit wanneer de motor wordt gestart (als de deur gesloten is) of wanneer de deur

wordt gesloten (als de motor draait);

- de passagiersstoel beweegt naar achteren wanneer het portier wordt geopend en gaat naar voren wanneer het portier wordt gesloten.

De stoelen bewegen automatisch. U kunt de beweging onderbreken door op een van de stoelverstelknoppen **3**, **4** en **5** te drukken.



Schakel de functie "Easy Access" uit voordat u een kindersitje op de passagiersstoel voorin en/of op de achterbank installeert.

Verwondingsgevaar

OP DE VOORPLAATS(EN)

Stand



De zitpositie van de bestuurders- en/of passagiersstoel kan worden opgeslagen:

In de zitpositie zijn de afstellingen van de zitting en van de rugleuning van de stoel en van de buitenspiegels opgenomen.

De zitpositie kan worden opgeslagen in het multimediasysteem en daaruit worden opgeroepen, door op de knoppen **3**, **4** en **5** (→ **82**) te drukken:

- door het gebruikersprofiel te wijzigen;
- door te drukken op de knop "Op-roepen" voor de bestuurdersstoel.

Opslaan van de zitpositie

- Verstel de bestuurdersstoel met de knoppen **3**, **4** en **5** → **82**;
- stel van de buitenspiegels → **155** af.

Zie de gebruiksaanwijzing van het multimediasysteem voor informatie over de toegang tot de opgeslagen zitpositie.

De stand van de buitenspiegels bij vooruit rijden en in achteruitversnelling en de positie van de bestuurdersstoel worden opgeslagen.

Oproepen van de zitpositie

Zie de gebruiksaanwijzing van het multimediasysteem voor meer informatie over het opslaan van de zitpositie.

U kunt de opgeslagen rijpositieherinnering onderbreken door op een van de stoelverstelknoppen **3**, **4** en **5** te drukken.

« Relax stand »

Terwijl de auto stilstaat, kunt u de bestuurdersstoel verplaatsen en terugkantelen naar een ontspannen positie terwijl u een pauze inlast. Druk hiervoor op "Activeren".

U kunt de voortgang van de beweging onderbreken door op een van de knoppen **3**, **4** en **5** voor het verstellen van de stoel te drukken of door op "Terug naar de rijpositie" op het multimediascherm te drukken.

Opmerking: terwijl de auto wordt opgeladen, wordt automatisch een bericht weergegeven op het multimediascherm met de vraag of u de positie wilt activeren. Tijdens de activering hebt u toegang tot de instellingen "Relax stand";

Raadpleeg de gebruiksaanwijzing van het multimediasysteem voor meer informatie over de "Relax stand".



Voordat u "Relax stand" gebruikt of een rijpositie oproept (positiegeheugen, profiel wijzigen), moet u controleren of er zich niemand in de buurt van een van de bewegende delen bevindt (met name op de achterbank).

Verwondingsgevaar

PLAATSEN ACHTER

Hoofdsteun achter

2

Hoofdsteun verwijderen



Kantel de bankzitting naar voren, druk op knop **1** en verwijder de hoofdsteun **2**.

Hoofdsteun terugplaatsen

Kantel de achterbank naar voren, steek vervolgens de stangen in de gaten en duw de hoofdsteun in totdat deze vergrendelt. Controleer de vergrendeling.

Achterbank: gebruiksmogelijkheden

Gebruiksmogelijkheden



Rugleuning neerklappen

Schuif de voorstoelen voldoende naar voren.

Zet de middelste hoofdsteun zo ver mogelijk omlaag voordat u een rugleuning neerklapt.

Voordat u een zitplaats achter opzij neerklapt, **maakt u de gesp van de autogordel vast** voor de betrokken stoel; gebruik de bijbehorende sluiting.

Dit voorkomt dat de gordel vastraakt als de stoel weer in de gebruiksstand wordt gezet.

Controleer in elk geval of de autogordels correct werken.

Trek aan de peddel **1** en de onderste rugleuning **A**.

Voor het terugplaatsen van de rugleuning, gaat u in omgekeerde volgorde te werk.

Breng de rugleuning weer omhoog totdat deze het vergrendelingsdraaipunt van de rugleuning bereikt.

Voorkom dat de veiligheidsriem niet tussen de rugleuning en de hoedenplank bekneld raakt.

Controleer de werking van de veiligheidsgordel.



Zorg dat de ankerpunten niet zijn geblokkeerd (arm of been, dier, steentjes, kleding, speelgoed, enz.) terwijl de achterstoelen worden verplaatst.

PLAATSEN ACHTER



Controleer na het terugkantelen van de rugleuning of deze weer goed is vergrendeld.

Let op bij het gebruik van een stoelhoes, dat deze de vergrendeling van de rugleuning niet belemmert.

Let op de juiste stand van de autogordels.

Plaats de hoofdsteunen terug.

AUTOGORDELS

Introductie

2

Gebruik tijdens het rijden altijd de autogordel. Het niet dragen van de gordel is gevaarlijk en strafbaar. Het niet dragen van de gordel is gevaarlijk en strafbaar.

Stel, voordat u start de juiste zithouding af, en daarna voor alle inzittenden de autogordel om de beste bescherming te krijgen.

Autogordels

De juiste zithouding

- **Ga goed diep in uw stoel zitten** (nadat u uw jas of jack en dergelijke hebt uitgetrokken). Dit is belangrijk voor een goede ondersteuning van de rug;
- **verschuif de stoel zodat u makkelijk bij de pedalen kunt komen.** Plaats de stoel zo ver naar achteren dat u de pedalen nog net geheel kunt indrukken. Stel de rugleuning zo af dat u de armen moet strekken om bij de bovenkant van het stuurwiel te kunnen komen;
- **stel de hoofdsteun af.** De afstand tussen de hoofdsteun en uw achterhoofd moet zo klein mogelijk zijn;

- **Stel de hoogte van het zitkussen af.** Kies de stoelpositie die u zo goed mogelijk zicht op het verkeer geeft.
- **stel de stand van het stuurwiel af.**



Zorg ervoor dat de achterbank → **86** goed is vergrendeld zodat de veiligheidsgordels achter correct werken.



Een verkeerd afgestelde of gedraaide autogordel kan bij een ongeval letsel veroorzaken. Gebruik één autogordel per persoon, kind of volwassene. Zwangere vrouwen moeten ook hun gordel dragen. Let in dit geval op dat de heupgordel niet teveel drukt op de onderbuik, zonder dat te veel speling ontstaat.

Afstellen van de autogordel



Voor juiste afstelling en plaatsing van de veiligheidsgordels op alle stoelen:

- verstel de stoelen (zitpositie en rugleuning, indien beschikbaar);
- ga goed tegen de rugleuning aan zitten;
- plaats de schouderriem **1** zo veel mogelijk onderaan de nek zonder dat deze er werkelijk tegenaan komt (pas zo nodig en indien mogelijk de hoogte van de veiligheidsgordel aan) en zorg dat de schouderriem **1** in contact is met de schouder;

AUTOGORDELS

- plaats de heupgordel **2** zo dat deze plat op de dijen en tegen het bekken ligt.

De autogordel moet zo dicht mogelijk tegen het lichaam gedragen worden. Vermijd daarom te dikke kleding, plaats geen voorwerpen onder de gordel, enz.

Vergrendelen

Trek de band van de gordel **langzaam en rustig** over u heen en druk de gesp **3** in de sluiting **5** (controleer de vergrendeling door aan de gesp **3** te trekken).

Als de gordel blokkeert, laat deze dan een stuk teruggaan en rol hem opnieuw af.

Als de autogordel compleet is geblokkeerd, trek dan langzaam, maar krachtig, aan de gordel om deze ongeveer 3 cm naar buiten te trekken. Laat hem zichzelf oprollen en rol hem opnieuw af.

Als het probleem aanhoudt, dient u een merkdealer te raadplegen.

Ontgrendelen

Druk op de knop **4** en de gordel wordt opgerold door het oprolmechanisme. Geleid de gordel.

Waarschuwing lampje van het niet dragen van de autogordel



Dit waarschuwingslampje verschijnt op het centrale display **A** wanneer het voertuigcontact wordt ingeschakeld terwijl de veiligheidsgordel(s) van de passagier voorin en/of de passagier achterin (als de passagiersstoel bezet is) niet is vastgemaakt.



Waarschuwing autogordel voor en achter vergeten

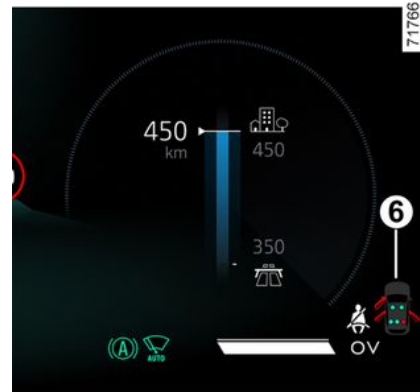

Met gesloten portieren verschijnt de afbeelding **6** gedurende ongeveer 60 seconden op het instrumentenpaneel wanneer het contact wordt aangezet. Dit informeert de bestuurder over de bevestigingsstatus van elk van de veiligheidsgordels, elke keer als:

- de portieren worden geopend tijdens het rijden (rijnsnelheid boven nul);
- een autogordel achterin wordt vast- of losgemaakt.

Het symbool **6** begrijpen:

- groene indicator: veiligheidsgordel vastgemaakt;

AUTOGORDELS

- rode indicator: de stoel is bezet en de veiligheidsgordel is niet vastgemaakt;
- grijze indicator: plaats niet bezet.

Met gesloten portieren verschijnt

het waarschuwingslampje  op de centrale display als het contact wordt aangezet terwijl de veiligheidsgordel van de bestuurder en/of de passagier voorin (als de passagiersstoel bezet is) niet is vastgemaakt.

Wanneer de voertuigsnelheid lager is dan ongeveer 20 km/u, verschijnt het waarschuwingslampje

 op het centrale display als een stoel is bezet en de veiligheidsgordel niet is vastgemaakt.

Ook verschijnt het pictogram **6** gedurende ongeveer 60 seconden telkens wanneer een van de veiligheidsgordels wordt vast- of losgemaakt.

Als de voertuigsnelheid circa 20 km/u bereikt of overschrijdt en een van de veiligheidsgordels voor tijdens de rit wordt losgemaakt:

- knippert het controlelampje

 op het centrale display;

en

- er klinkt gedurende ongeveer 120 seconden een pieptoon;

en

- het pictogram **6** verschijnt ongeveer 180 seconden en het symbool voor de betreffende stoel wordt rood.

Controleer altijd of de passagiers voorin hun gordel hebben vastgemaakt en of het aangegeven aantal vastgemaakte gordels overeenkomt met het aantal bezette zitplaatsen achter.

Let op: een voorwerp op de zitting van de passagiersstoel kan in sommige gevallen de waarschuwingen activeren.

Hoogteverstelling van de auto-gordels voor

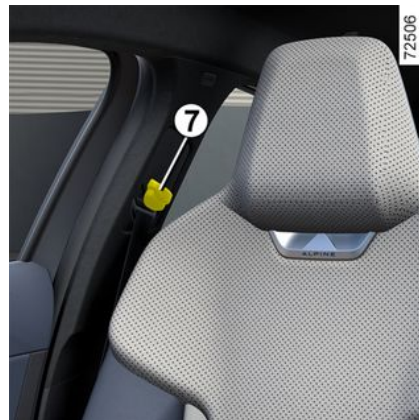

Verplaats de knop **7** om de hoogte van de gordel zo af te stellen dat de riem van de borstkas loopt zoals hiervoor is aangegeven: Druk op de knop **7** en zet de gordel omhoog of omlaag. Controleer na het afstellen of de knop weer goed is vergrendeld.

AUTOGORDELS

Autogordels achter

Gordels aan de zijkanten achter 8



Het vergrendelen, ontgrendelen en afstellen gebeuren op dezelfde manier als bij de voorste gordels.



Controleer de plaats en werking van de autogordel achterin na het kantelen van de achterbank.

Autogordel middenachter 9

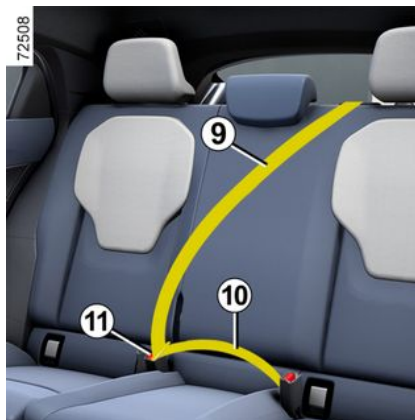

Rol de gordel **9** langzaam af.
Klik de verschuifbare gesp **10** vast in de rode unit **11**.

AUTOGORDELS

Waarschuwingen

2

De volgende raadgevingen gelden voor de autogordels voor en achter.



- Verander niets aan de oorspronkelijke veiligheidsvoorzieningen (gordels, stoelen en bevestigingen). Raadpleeg een merkdealer voor het monteren van bijv. een kinderzitje.
- Zorg dat er geen voorwerpen tussen de riemen worden gestoken die speling kunnen veroorzaken (zoals wasknijpers, klemmetjes, enz.): een autogordel die te los zit, kan bij een ongeval verwondingen veroorzaken.
- Draag nooit de schoudergordel achter de rug of onder de arm langs aan de kant van het portier.
- Een autogordel mag nooit door meerdere personen tegelijk gebruikt worden. Sla uw gordel nooit om een baby of een kind heen dat op uw schoot zit.
- De gordel mag nooit gedraaid zijn.
- Na een botsing moet u de gordels laten controleren en indien nodig vervangen. Gordels die beschadigingen vertonen moeten ook worden vervangen.
- Let er bij het terugplaatsen van de achterbank op dat de autogordels en sluitingen goed zitten, zodat deze weer op de juiste wijze kunnen worden gebruikt.
- Let op dat de gesp van de gordel in de juiste sluiting vastzit.
- Zorg dat er geen voorwerp in de sluiting van de gordel kan komen waardoor de werking belemmerd wordt.
- Zorg dat u de sluiting goed plaatst (deze mag niet verborgen of bedekt worden door of blijven haken achter personen of voorwerpen).

EXTRA VEILIGHEIDSVOORZIENINGEN

AANVULLENDE VEILIGHEIDSVOORZIENINGEN VOORIN

Introductie

Ze bestaan uit:

- gordelspanners van het oprolmechanisme van de autogordel;
- gordelspanners van de heupgordel;
- krachtbegrenzers voor de bescherming van de borstkas;
- airbags bestuurder en passagier voorin

Deze voorzieningen worden gelijktijdig of afzonderlijk, afhankelijk van de ernst van de aanrijding, geactiveerd bij een frontale botsing.

Afhankelijk van de ernst van de aanrijding, kan het systeem het volgende veroorzaken:

- blokkering van de autogordel;
- de gordelspanner van het oprolmechanisme van de autogordel die in werking treedt om de speling van de autogordel op te heffen;
- de gordelspanner van de heupgordel drukt de bestuurder vast op zijn stoel;
- voorin airbag.

Gordelspanners

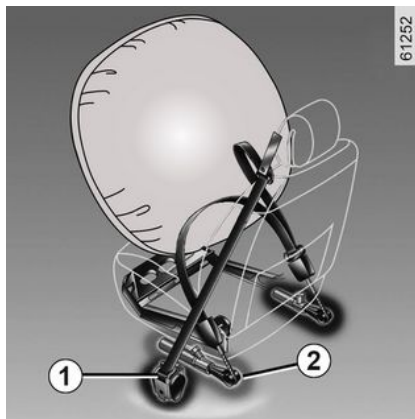

De gordelspanners dienen ervoor om de autogordel strak tegen het lichaam te trekken en daardoor de inzittende in zijn stoel te drukken wat de effectiviteit van de gordel verhoogt.

Bij contact aan, kan tijdens een ernstige frontale aanrijding, afhankelijk van de ernst van de schok, het systeem de volgende onderdelen activeren:

- de gordelspanner van het oprolmechanisme van de autogordel **1** die de gordel direct strak trekt;
- de gordelspanner van het oprolmechanisme van de heupgordel **2** van de voorstoelen.



- Laat al deze veiligheidsvoorzieningen controleren na een aanrijding.
- Het is streng verboden zelf werkzaamheden uit te voeren aan het gehele systeem (gordelspanners, airbags, reken-eenheden, bedrading) of deze in een andere auto over te zetten.
- Om te voorkomen dat het systeem onopzettelijk wordt geactiveerd en verwondingen veroorzaakt, mag uitsluitend deskundig personeel van de merkdealer aan de airbags werken.
- Het elektrische ontstekingsmechanisme van de gordelspanners mag uitsluitend door speciaal opgeleid personeel met speciaal gereedschap worden gecontroleerd.
- Laat de gaspatronen van de gordelspanners en de airbags door een merkdealer verwijderen voordat de auto wordt gesloopt.

EXTRA VEILIGHEIDSVORZIENINGEN

Krachtbegrenzer

Vanaf een bepaalde hevigheid van de schok van de aanrijding komt dit mechanisme in werking om de kracht die de gordel op het lichaam uitoefent te begrenzen tot een draaglijk niveau.



Frontale airbags voor bestuurder en passagier

Deze bevinden zich bij de linker en rechter voorstoel.

Een symbool onder op de voorruit geeft aan of dit systeem aanwezig is (afhankelijk van de auto).

Elk airbagsysteem bestaat uit:

- een airbag en een gaspatroon in het stuurwiel voor de bestuurder en in het dashboard voor de passagier;
- een rekeneenheid voor bewaken van het die de elektrische ontsteking van de gaspatroon regelt;
- draadloze sensoren;
- controlelampjes op de dakconsole 3:

-  aan: airbag passagiers geactiveerd;

-  aan: airbag passagiers gedeactiveerd;



Bij het afgaan van de airbag vindt een explosie plaats. Dit verklaart waarom bij het ontplooiën van de airbag er warmte en rook vrijkomt (zonder enig brandgevaar) wat klinkt als een luide knal. In een situatie waarin een uitklappen van de airbag vereist is, zal deze onmiddellijk geactiveerd worden en dit kan ongevaarlijke, lichte schaaftwonden of andere problemen veroorzaken.



Werkzaamheden

Het systeem werkt alleen als het contact aan staat.

Bij een zware frontale aanrijding, worden de airbags snel opgeblazen om de klap van het hoofd en de borstkas van de bestuurder tegen het stuurwiel en van de passagier tegen het dashboard op te vangen. Daarna lopen de airbags direct weer leeg om het verlaten van de auto niet te bemoeilijken.

Storingen



Dit controlelampje verschijnt als de motor wordt gestart; het

EXTRA VEILIGHEIDSVORZIENINGEN

verdwijnt weer na ongeveer 65 seconden.

Als het niet oplicht bij het aanzetten van het contact of als blijft branden, wijst dit op een storing in het systeem.

Raadpleeg zo snel mogelijk een merkdealer.

Wacht u hier te lang mee dan berekent dat, dat de bescherming in de tussenliggende periode misschien niet optimaal is.

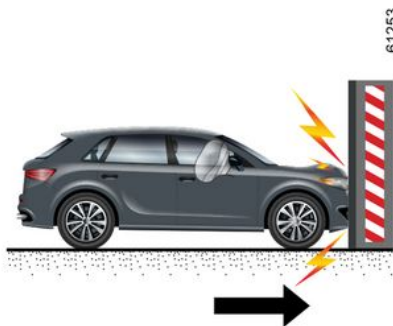

De volgende gevallen activeren de gordelspanners of Airbags.

Bij een frontale botsing tegen een star (niet-vernormbaar) oppervlak, met een snelheid van 25 km/u of hoger.

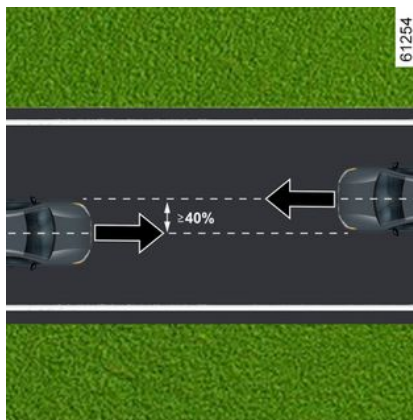

Bij een frontale botsing met een ander, gelijkwaardig of zwaarder voertuig, met een contactzone van meer dan 40% en bij een snelheid van 40 km/u of meer voor de twee voertuigen.

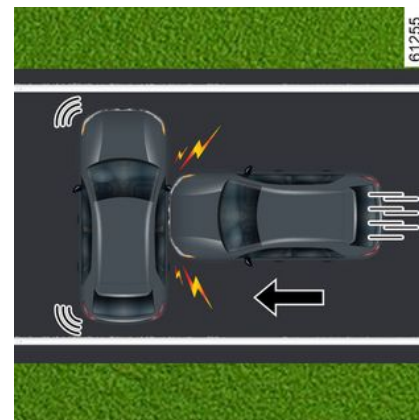

Bij een botsing tegen de zijkant door een ander, gelijkaardig of zwaarder voertuig, met een snelheid van 50 km/u of hoger.

EXTRA VEILIGHEIDSVORZIENINGEN

2

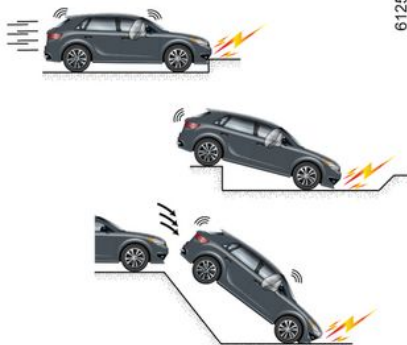

61256



61257



61258

De voorspanners of Airbags kunnen worden geactiveerd door:

- een botsing onder het voertuig (bijv. stoeprand);
- gaten in het wegdek;
- een val of harde landing;
- stenen.
- ...

De voorspanners of Airbags kunnen niet worden geactiveerd door:

- een botsing van achteren, zelfs een zware;
- als de auto omslaat;

- aanrijding tegen de zijkant, aan de voor- of achterkant van de auto;
- frontale aanrijding, onder de achterkant van een vrachtwagen;
- frontale botsing tegen een obstakel met een scherpe hoek;
- ...

Hier volgt een aantal aanwijzingen om elke belemmering bij het opblazen van de airbag of verwonding door rondvliegende voorwerpen te voorkomen.

EXTRA VEILIGHEIDSVORZIENINGEN

Waarschuwingen



Waarschuwingen met betrekking tot de bestuurdersstoel vooraan airbag

- Verander niets aan het stuurwiel of het middengedeelte ervan.
- Dek het middengedeelte van het stuurwiel onder geen beding af.
- Bevestig geen voorwerpen (speldjes, logo, horloge, telefoonsteun, enz.) op het stuurwiel.
- Het stuurwiel mag niet worden gedemonteerd (behalve door speciaal opgeleide monteurs van de merkdealer).
- Ga niet te dicht op het stuurwiel zitten: zit met uw armen licht gebogen (zie "De juiste zithouding" → 88). Zo blijft er voldoende ruimte over voor een goede en effectieve bescherming door de werking van de airbag.

Waarschuwingen met betrekking tot de passagierszijde vooraan airbag

- Plak of bevestig niets op het dashboard (speldjes, logo's, klokjes, telefoonhouder enz.) in de airbagzone.
- Houd de plek tussen het dashboard en de voorpassagier vrij (geen dier of pakjes op schoot, geen paraplu of wandelstok tegen het dashboard zetten).
- Laat de passagier nooit zijn voeten op het dashboard of de stoel leggen. Dit kan zeer gevaarlijk zijn. Kom niet te dicht (met knieën, hoofd of handen) bij het dashboard.

EXTRA VEILIGHEIDSVORZIENINGEN

2

Aanvullende veiligheidsvoorzieningen achterin

Ze bestaan uit:

- **Gordelspanners in het oprolmechanisme (gordels aan de zijkant);**
- **Krachtbegrenzers voor bescherming van de borstkas.**

Deze voorzieningen worden gelijkrijdig of afzonderlijk, afhankelijk van de ernst van de aanrijding, geactiveerd bij een frontale botsing.

Afhankelijk van de ernst van de aanrijding, kan het systeem het volgende veroorzaken:

- blokkering van de autogordel;
- De gordelspanner van het oprolmechanisme van de autogordel (die in werking treedt om de spanning van de autogordel op te heffen).

Krachtbegrenzer

Vanaf een bepaalde hevigheid van de schok van de aanrijding komt dit mechanisme in werking om de kracht die de gordel op het lichaam uitoefent te begrenzen tot een draaglijk niveau.

Gordelspanners zijkant

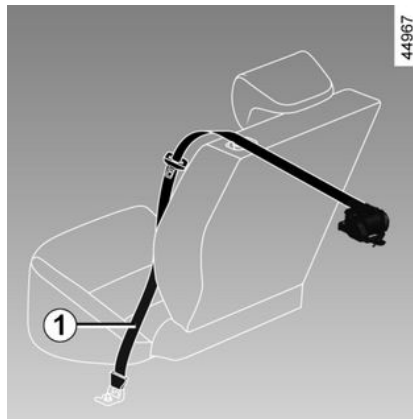

De gordelspanners dienen ervoor om de autogordel strak tegen het lichaam te trekken en daardoor de inzittende in zijn stoel te drukken wat de effectiviteit van de gordel verhoogt.

Bij contact aan, kan tijdens een ernstige frontale aanrijding, afhankelijk van de ernst van de schok, het systeem de gordelspanner **1** activeren die onmiddellijk de gordel strak trekt.



- Laat al deze veiligheidsvoorzieningen controleren na een aanrijding.
- Het is streng verboden zelf werkzaamheden uit te voeren aan het gehele systeem (gordelspanners, airbags, reken-eenheden, bedrading) of deze in een andere auto over te zetten.
- Om te voorkomen dat het systeem ten onrechte in werking komt en letsel veroorzaakt, mag uitsluitend deskundig personeel van de merkdealer aan de gordelspanners en airbags werken.
- Het elektrische ontstekingsmechanisme van de gordelspanners mag uitsluitend door speciaal opgeleid personeel met speciaal gereedschap worden gecontroleerd.
- Laat de gaspatronen van de gordelspanners en de airbags door een merkdealer verwijderen wanneer de auto wordt gesloopt.

EXTRA VEILIGHEIDSVORZIENINGEN

Veiligheidsvoorzieningen bescherming zijkant

Zijairbag

Dit is een airbag die aan de kant van het portier ondergebracht is in de rugleuning van elk van de voorstoelen en komt in werking om de inzittenden te beschermen bij een zware aanrijding tegen de zijkant.

Zijruitairbag

Dit is een airbag die (afhankelijk van het voertuig) langs de bovenzijden van het voertuig kan worden gemonteerd. Ze ontvouwen zich langs de zijruiten voor en achter om de inzittenden te beschermen bij een aanrijding tegen de zijkant.

Centrale airbag

Deze airbag kan op de bestuurdersstoel worden bevestigd en tussen de bestuurdersstoel en de passagiersstoel geplaatst om de bestuurder en passagier te beschermen bij een zware aanrijding van opzij.

Hij ontvouwt zich ook uit om de bestuurder, als hij de enige voorin is, te beschermen bij een zware zijdelingse botsing.

EXTRA VEILIGHEIDSVORZIENINGEN

Waarschuwingen

2



Waarschuwing met betrekking tot de zij- airbag en midden- airbag

- **Het aanbrengen van stoelhoezen op de voorstoelen is verboden, omdat dit de werking van de zij-airbag en midden- kan verstoren airbag.**

- Plaats geen accessoires, voorwerpen of dieren tussen de rugleuning, het portier en de interieurbekleding. Bedek de rugleuning van de stoel ook niet met voorwerpen zoals kleding of accessoires. De airbag werkt hierdoor mogelijk niet goed of kan verwondingen veroorzaken wanneer de airbag wordt geactiveerd.
- Rijd niet met de centrale armsteun geopend; dit kan de goede werking van de centrale airbag verstoren en/of letsel veroorzaken wanneer deze wordt geactiveerd.
- Plaats geen voorwerpen op de afdekking van het opbergvak van de middenarmsteun, aangezien dit de werking van de airbag kan verstoren en/of letsel kan veroorzaken wanneer deze wordt geactiveerd.
- Laat geen voorwerpen uit het opbergvak van de middenarmsteun hangen, aangezien dit de werking van de airbag kan verstoren en/of letsel kan veroorzaken wanneer deze wordt geactiveerd.
- Demontage of wijziging van de stoel en de interieurbekleding is verboden, tenzij dit gebeurt door deskundig personeel van de merkdealer.
- De spleten op de rugleuningen van de voorstoelen (portierzijde en middenconsole) komen overeen met de ontplooingszone airbags: steek geen voorwerpen in deze spleten.

EXTRA VEILIGHEIDSVORZIENINGEN

Waarschuwingen

Hier volgt een aantal aanwijzingen om elke belemmering bij het opblazen van de airbag of verwonding door rondvliegende voorwerpen te voorkomen.

2



De airbag is bedoeld als aanvulling op de werking van de autogordel. De airbag en de autogordel vormen één veiligheidssysteem. De gordel moet altijd worden gedragen. Het niet-dragen kan de inzittenden bij een ongeval blootstellen aan zware verwondingen. Niet-dragen van de autogordel vergroot ook het risico op lichte oppervlakkige wonden als de airbag zich ontvouwt, hoewel dergelijke kleine verwondingen nooit zijn uitgesloten bij gebruik van airbags.

Bij een botsing, zelfs een zware, tegen de achterkant of bij het over de kop gaan van de auto worden de airbags of de gordelspanners niet altijd geactiveerd. Zware stoten onder de auto veroorzaakt door stoepen, gaten in het wegdek, stenen, kunnen de airbagsystemen activeren.

- Alle werkzaamheden of wijzigingen aan enig onderdeel van de airbag (airbags, gordelspanners, computer, kabelboom enz.) **is ten strengste verboden** (behalve door gekwalificeerd personeel van het netwerk).
- Om te voorkomen dat de airbag(s) ten onrechte wordt/worden opgeblazen of juist niet als dat wel nodig zou zijn, mag uitsluitend deskundig personeel van de merkdealer aan het airbag systeem werken.
- Laat het airbagsysteem controleren na een aanrijding of (een poging tot) diefstal van de auto.
- Informeer bij de verkoop of uitlening van het voertuig de nieuwe koper over deze voorwaarden bij het overhandigen van deze gebruikershandleiding.
- Laat de gaspatro(o)n(en) door een merkdealer verwijderen wanneer de auto wordt gesloopt.

Algemeen

2

Vervoer van kinderen

U dient zich te houden aan de wetgeving van het land waarin u zich bevindt.

Het kind moet, net als een volwassene, altijd correct zitten en zijn vastgemaakt, ongeacht het traject. U bent verantwoordelijk voor de kinderen die u vervoert.

Een kind is geen minivolwassene. Het is blootgesteld aan risico op specifieke verwondingen, omdat de botten en spieren nog niet volledig ontwikkeld zijn. Een autogordel alleen is niet geschikt voor het vervoeren van kinderen. Gebruik een goedgekeurd kinderzitje en zorg ervoor dat u het correct gebruikt.



Als u wilt voorkomen dat de portieren worden geopend, gebruikt u de functie "Kinder-slot" → 68.



Een botsing met 50 km/u komt overeen met een val van 10 meter hoogte.

Het niet vastmaken van een kind is hetzelfde als het laten spelen op een balkon zonder balustrade op de vierde verdieping!

Houd een kind nooit in uw armen.

Bij een ongeluk zal u het niet kunnen tegenhouden, zelfs niet als u zelf in uw gordel vastzit.

Als uw auto betrokken is geweest bij een verkeersongeluk, moet u het kinderzitje vervangen en de gordels en de ISO-FIX-verankeringen laten controleren.



Verantwoordelijkheid van de bestuurder tijdens het parkeren of stoppen van de auto

Laat nooit, ook niet heel even, een kind, een afhankelijke volwassene of een dier in de auto achter als u deze verlaat.

Het kan zichzelf of anderen in gevaar brengen door bijvoorbeeld de motor te starten, door organen te bedienen zoals bijvoorbeeld de ruitbediening, of de portieren te vergrendelen.

Bovendien kan bij warm, zonnig weer de temperatuur in het interieur heel erg snel oplopen.

LEVENSGEVAAR OF GEVAAR VAN ERNSTIG LETSEL.

Gebruik van een kinderzitje

De bescherming die het kinderzitje biedt is afhankelijk van zijn capaciteit om het kind vast te houden en van de installatie ervan. Door een verkeerde installatie komt de bescherming van het kind in gevaar

KINDERVEILIGHEID

bij krachtig remmen of een botsing.

Controleer nadat u een kinderzitje koopt, of het voldoet aan de wettelijke eisen van het land waar u zich bevindt en of het gemonteerd kan worden in uw auto. Raadpleeg een merkdealer om te weten welke zitje geadviseerd worden voor uw auto.

De voorschriften voor het vervoer van kinderen zijn specifiek voor elk land. Het gebruik van een kinderzitje tijdens het vervoer is afhankelijk van de leeftijd en/of de grootte en/of het gewicht van het kind.

Voor kinderen die geen kinderzitje nodig hebben: zorg ervoor dat de veiligheidsgordel correct is afgesteld en vastgemaakt.

Houd u in elk geval aan de voorschriften van het land waarin u zich bevindt.

Lees, vóór het monteren van een kinderzitje, de gebruiksaanwijzing en houd u aan de instructies.

Neem, bij problemen met het installeren, contact op met de fabrikant van de uitrusting. Bewaar de gebruiksaanwijzing bij het zitje.



Geef het goede voorbeeld door uw gordel vast te maken en leer uw kind:

- om de veiligheidsgordel goed om te doen;
- om altijd aan de tegenoverliggende zijde van het verkeer in en uit de auto te stappen.

Gebruik geen tweedehands kinderzitje of zonder gebruiksaanwijzing.

Let op dat niets in de buurt van het kinderzitje de installatie ervan belemmert.



Laat een kind nooit onbewaakt achter in de auto.

Controleer of uw kind altijd vastzit en het harnas of de gordel correct is afgesteld en aangepast. Vermijd te dikke kleding waardoor ruimte tussen de riemen kan ontstaan → 88.

Zorg ervoor dat uw kind zijn hoofd of armen niet uit het raam kan steken.

Controleer regelmatig de juiste houding van het kind, met name als het slaapt.



Voordat u een kinderzitje op een van de achterstoelen installeert, moet u ervoor zorgen dat de functie "Easy Access Seat" is uitgeschakeld voor de bestuurders- en/of passagiersstoel(en) voorin → 82.

RISICO OP LETSEL.

KINDERVEILIGHEID

keuze van het kinderzitje

Kinderzitje "achterstevoren"

2



61260

Het hoofd van een baby is, naar verhouding, zwaarder dan dat van een volwassene en de nek is zeer kwetsbaar. Vervoer het kind zo lang mogelijk in deze stand (minstens tot het 2 jaar is). Zo worden het hoofd en de nek ondersteund.

Kies een omhullend zitje voor een betere bescherming opzij en vervang het zodra het hoofd van het kind boven het kuipzitje uitsteekt.

Kinderzitjes "vooruit"



61261

Maximaal 18 kg of 4 jaar, het kind mag in een voorwaarts gerichte zitje reizen. Kies het juiste zitje voor het kind: hoofd en buik zijn de meest kwetsbare lichaamsdelen. Een vooruit geplaatst kinderzitje dat stevig in de auto is vastgezet, vermindert het risico dat het kind zijn hoofd stoot. Vervoer uw kind in een vooruit geplaatst zitje met een harnas als de lengte van het kind dat toelaat.

Kies voor een kuipzitje voor een betere zijdelingse bescherming.

Zittingverhogers



61262

Vanaf 15 kg of 4 jaar kan een kind reizen op een zittingverhoger waarmee de autogordel kan worden aangepast aan zijn lichaamsbouw. De zitting van de verhoger moet geleiders hebben die de gordel over de heupen van het kind en niet over de buik laat lopen. Een in hoogte verstelbare rugleuning met een gordelgeleider wordt geadviseerd om de gordel op het midden van de schouder te plaatsen. Deze mag nooit over de hals of over de armen lopen.

Kies voor een kuipzitje voor een betere zijdelingse bescherming.

KINDERVEILIGHEID

Lijst met door de fabrikant aanbevolen bevestigingsmethoden voor kinderen:



75357

keuze van de bevestiging van het kindersitje

Er zijn twee bevestigingssystemen voor kindersitjes: met de autogordel of met het ISOFIX-systeem.

Bevestiging met de autogordel

De autogordel moet worden afgesteld om goed te kunnen werken bij krachtig remmen of bij een botsing.

Laat de gordel lopen zoals de fabrikant van het kindersitje voorschrijft.

Controleer altijd de vergrendeling van de autogordel door eraan te trekken en zet hem daarna zo strak mogelijk door op het kindersitje te drukken.

Controleer of het zitje goed vastzit door het zitje naar links/rechts en naar voren/achteren te bewegen: het zitje moet stevig vast blijven zitten.

Controleer of het kindersitje niet dwars is geïnstalleerd en niet tegen een ruit rust.



Gebruik het kindersitje niet als de autogordel daardoor kan losraken: de basis van het zitje mag niet op de gesp en/of vergrendeling van de veiligheidsgordel rusten.



De veiligheidsgordel mag nooit losgemaakt worden of gedraaid zijn.

Laat de gordel nooit onder de arm of achter de rug lopen. Controleer of de gordel niet beschadigd is door scherpe randen.

Als de autogordel niet normaal werkt, kan deze het kind niet beschermen.

Raadpleeg voor de exacte gegevens de merkdealer.

Gebruik deze zitplaats niet zolang de gordel niet is gerepareerd.

Bevestiging met het ISOFIX-systeem

Goedgekeurde ISOFIX kindersitjes zijn gestandaardiseerd volgens de huidige regelgeving als één van de vier onderstaande gevallen van toepassing is:

- Universeel ISOFIX 3-punts vooruit;
- Semi-universeel ISOFIX 2-punts;
- voertuigspecifiek;

KINDERVEILIGHEID

– i-Size voorzien van een van de volgende onderdelen:

- een riem die aan de derde ring van de betreffende stoel wordt vastgemaakt;
- of een steun die op de vloer van de auto rust, geschikt voor de goedgekeurde stoel i-Size, met als bedoeling te voorkomen dat het kinderzitje beweegt bij een botsing.

Controleer in het laatste geval of uw kinderzitje geïnstalleerd kan worden door de lijst van geschikte auto's te raadplegen.



Verander niets aan de oorspronkelijke onderdelen van het systeem: (gordels, ISO-FIX, stoelen en de bevestigingen ervan).

Bevestig het kinderzitje met de ISOFIX-grendels als het deze heeft. Het ISOFIX systeem garandeert een gemakkelijke, snelle en veilige montage.

Het ISOFIX-systeem bestaat uit twee ringen en, in sommige gevallen, een derde ring.



De ISOFIX-verankerungen mogen alleen gebruikt worden voor kinderzitjes met het ISOFIX-systeem.

Bevestig nooit andere kinderzitjes, noch de gordel of andere voorwerpen op deze verankeringspunten.

Controleer of niets in de weg zit bij de verankeringspunten. Als uw auto betrokken is geweest bij een verkeersongeluk, moet u de ISOFIX verankerungen laten controleren en het kinderzitje vervangen.



nadat u een ISOFIX-kinderzitje installeert dat u hebt gekocht voor een andere auto, moet u nagaan of het geïnstalleerd mag worden. Raadpleeg de lijst van de fabrikant van het zitje met de auto's waarin het zitje gebruikt mag worden.



De twee ringen **1** bevinden zich tussen de rugleuning en de zitting van de stoel en zijn te herkennen

aan de markering .

KINDERVEILIGHEID

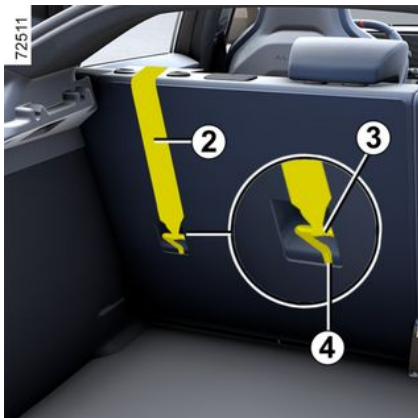

De derde ring **4** wordt gebruikt voor het vastmaken van de bovenste riem **2** van bepaalde kindersitjes.

Achterstoelen

De bovenste riem **2** moet tussen de rugleuning en de hoedenplank worden geleid. Hiervoor verwijdert u de hoedenplank → **74**.

Bevestig de haak **3** op een van de ringen **4** gemarkeerd met het

symbool .



U **moet** de riem van het kindersitje aan de bijbehorende ring bevestigen.

KINDERZITJES

Installatie van het kinderzitje, algemeen

2

Op bepaalde zitplaatsen mogen geen kinderzitjes bevestigd worden.

De schema's → 108 geven aan waar een kinderzitje kan worden gemonteerd.



Monteer het kinderzitje bij voorkeur op een zitplaats achterin.

Controleer of het kinderzitje of de voeten van het kind het goed vergrendelen van de voorstoel niet belemmeren → 82.

Controleer of het kinderzitje, door het installeren ervan in de auto, niet loskomt van het onderstel.

Als u de hoofdsteun moet verwijderen, berg deze dan goed op zodat deze niet in een projectiel kan veranderen bij krachtig remmen of een botsing.

Maak het kinderzitje altijd goed vast aan de auto, ook als het niet in gebruik is, zodat het niet in een projectiel kan veranderen bij krachtig remmen of een botsing.

De genoemde types kinderzitjes zijn niet overal leverbaar. Controleer, nadat u een ander kinderzitje gebruikt, bij de fabrikant of het gemonteerd kan worden.

Aan de voorkant

Het vervoer van een kind op de plaats van de voorpassagier is niet in alle landen toegestaan. Raadpleeg de relevante wetgeving en volg de aanwijzingen op het diagram.

nadat u een kinderzitje op deze plaats installeert (indien dit toegestaan is)

- zet de autogordel zo ver mogelijk naar beneden;
- schuif de stoel zo ver mogelijk naar achteren;
- zet de rugleuning enigszins schuin (ongeveer 25°);
- zet de zitting, indien mogelijk, zo ver mogelijk omhoog.

Zet de hoofdsteun van de stoel steeds volledig omhoog zodat deze het kinderzitje niet hindert → 81.

Als het kinderzitje is geïnstalleerd en als dit mogelijk is, verplaatst u de autostoel indien nodig naar voren (voor de nodige ruimte op de achterste zitplaatsen voor de passagiers of andere kinderzitjes). Een kinderzitje dat achterstevoren staat, mag het dashboard niet raken of niet in maximale naar voren geschoven positie staan.

KINDERZITJES

Wijzig de andere afstellingen niet meer na het installeren van het kinderzitje.



LEVENSGEVAAR OF GEVAAR VAN ERNSTIG LETSEL:

voordat u een kinderzitje achterstevoren op de passagiersstoel voorin plaatst, moet u controleren of de passagiersairbag voor is uitgeschakeld → 123.

Op de zitplaats achter aan de zijkant

Een reiswieg wordt dwars in de auto geïnstalleerd en neemt ten minste twee zitplaatsen in beslag. Plaats het hoofd van het kind richting de binnenkant van de auto.

Voordat u een achterwaarts gericht kinderzitje installeert, beweegt u de voorstoel zo ver mogelijk naar voren. Zodra het kinderzitje is geïnstalleerd, beweegt u de voorstoel zo ver mogelijk naar achteren zonder dat deze het kinderzitje raakt.

Voor de veiligheid van het vooruit geplaatste kind:

- verplaats de stoel waarin het kind zal zitten zo ver mogelijk naar achteren;
- Zet de stoel vóór het kind naar voren en stel de positie van de rugleuning in om contact tussen de stoel en de benen van het kind te vermijden.



Controleer of het kinderzitje of de voeten van het kind het goed vergrendelen van de voorstoel niet belemmeren → 82.

Verwijder in ieder geval de hoofdsteen van de stoel achter waarop het kinderzitje is geplaatst → 86. Zet de achterstoel indien nodig zo ver mogelijk naar achteren. Dit moet gebeuren nadat u het kinderzitje plaatst. Controleer dat het kinderzitje goed rust tegen de rugleuning van de achterbank.



Installatie van de zitringverhoger (groep 2 of 3)

Controleer of de veiligheidsgordel → 88 correct werkt (oprolft).

Stel de veiligheidsgordel als volgt af:

- plaats de schouderriem op de schouder van het kind zonder dat deze de nek raakt;
- plaats de heupgordel zo dat deze plat op de dijen en tegen het bekken ligt.

Pas indien nodig de stand van de autostoel aan.



Monteer het kinderzitje bij voorkeur op een zitplaats achterin.

Als u een zitje ISOFIX wilt installeren op de stoel linksachter, maakt u de centrale veiligheidsgordel met de hand los voordat u de vergrendelingen inschakelt.

KINDERZITJES

Op middelste zitplaats achter

Controleer of de gordel geschikt is voor de bevestiging van uw kindersitje. Raadpleeg voor de exacte gegevens de merkdealer.

2



Een kindersitje met een vloersteun mag nooit worden geïnstalleerd op de middelste zitplaats achterin.

**LEVENSGEVAAR OF GEVAAR
VAN ERNSTIG LETSEL.**

KINDERZITJES

Bevestiging met de autogordel

2

Overzicht van de installatie

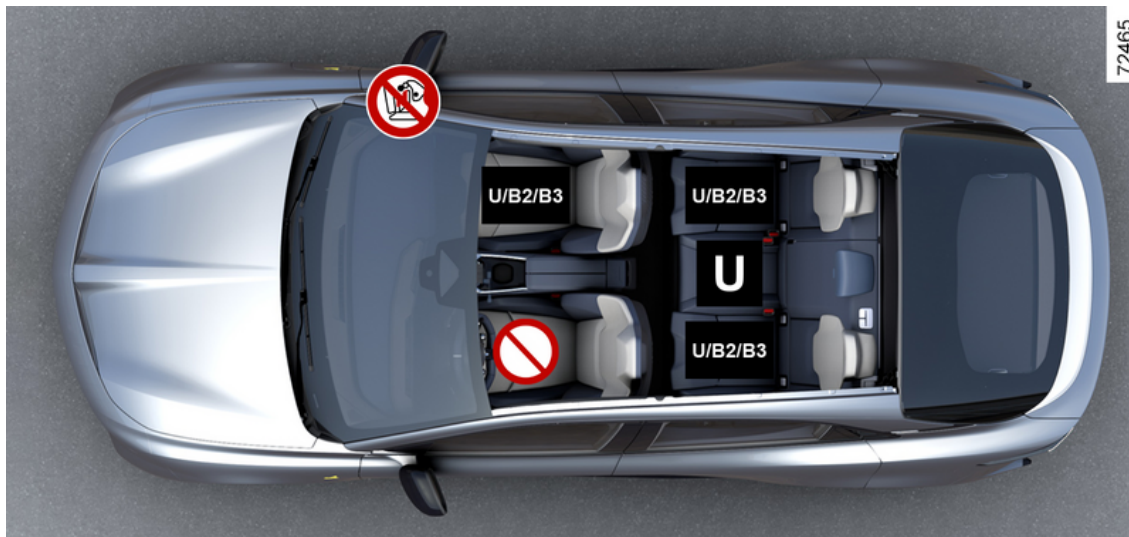

KINDERZITJES



LEVENSGEVAAR OF GEVAAR VAN ERNSTIG LETSEL: voordat u een kinderzitje achterstevoren op de passagiersstoel voorin plaatst, moet u controleren of de passagiers airbag voor is uitgeschakeld
→ 123.

2

 Controleer de staat van de airbag nadat u een passagier laat plaatsnemen of een kinderzitje installeert.

 Stoel niet geschikt voor het installeren van kinderzitjes.

Kinderzitje bevestigd met behulp van de gordel

U Stoel geschikt voor bevestiging van een universeel goedgekeurd kinderzitje met behulp van een veiligheids-gordel.

B2 Stoel waarop een kinderzitje met "B2"-goedkeuring mag worden bevestigd via de autogordel.

B3 Stoel waarop een kinderzitje met "B3"-goedkeuring mag worden bevestigd via de autogordel.



Door het gebruik van een niet bij de auto passend kinderveiligheidssysteem wordt de baby of het kind niet correct beschermd. Het kan ernstig of zelfs dodelijk letsel oplopen.



Controleer of uw kind altijd vastzit en het harnas of de gordel correct is afgesteld en aangepast. Pas indien nodig de zitpositie aan.

KINDERZITJES



Het is verboden om een kinderzitje op de aangrenzende beschikbare stoel te plaatsen als de grote rugleuning op de andere stoelen is neergeklapt → **86**

2

KINDERZITJES

Installatieoverzicht

De onderstaande tabel geeft een samenvatting van de informatie op het installatieschema om te voldoen aan de huidige voorschriften.

2

Type kinderzitje	Gewicht van het kind	Zitplaats voorin passagier		Zitplaatsen achter aan de zijkanten	Achterplaats midden
		Met airbag uitgeschakeld	Met airbag ingeschakeld		
Reiswieg dwars Groep 0	< tot 10 kg	X	X	U (2)	U (2)
Kuipzitje achterstevoren geplaatst Groepen 0 of 0 +	< tot 10 kg en tot < 13 kg	U (1) (5)	X	U (3)	U (3) (6)
Kuipzitje/kinderzitje achterstevoren Groepen 0 + en 1	< tot 13 kg en 9 tot 18 kg	U (1) (5)	X	U (3)	U (3) (6)
Kinderzitje vooruit geplaatst Groep 1	9 tot 18 kg	X	U (5)	U (4)	U (4) (6)
Zittingverhoger Groepen 2 en 3	15 tot 25 kg en 22 tot 36 kg	X	U / B2 / B3 (5)	U / B2 / B3 (4)	U (4)



(1) RISICO OP DODELIJK OF ERNSTIG LETSEL: controleer voordat u een achterwaarts gericht kinderzitje op de passagiersstoel voor plaatst, of de airbag is uitgeschakeld → 123.

X = Stoel niet geschikt voor het installeren van dit type kinderzitje.

KINDERZITJES

U = stoel geschikt voor bevestiging met autogordel van een kinderzitje dat goedgekeurd is als "Universeel"; controleer of het gemonteerd kan worden.

B2 = stoelverhoger in groep 2 (15 kg tot 25 kg).

B3 = Zittingverhoger in groep 3 (22 tot 36 kg).

(2) Een reiswieg wordt dwars in de auto bevestigd en neemt ten minste twee zitplaatsen in beslag. Plaats het hoofd van het kind richting de binnenkant van de auto.

(3) Zet de stoel van de auto indien nodig zo ver mogelijk naar achteren. Voordat u een achterwaarts gericht kinderzitje installeert, beweegt u de voorstoel zo ver mogelijk naar voren. Zodra het kinderzitje is geïnstalleerd, beweegt u de voorstoel zo ver mogelijk naar achteren zonder dat deze het kinderzitje raakt.

(4) Verwijder in ieder geval de hoofdsteen van de stoel achter waarop het kinderzitje is geplaatst. Dit moet gebeuren nadat u het kinderzitje plaatst. Schuif de stoel vóór het kind naar voren, zet de rugleuning naar voren om contact tussen de stoel en de benen van het kind te voorkomen.

(5) Zet de stoel van de auto zo ver mogelijk naar achteren en zo hoog mogelijk en zet de rugleuning licht schuin (ongeveer 25°).



(6) LEVENSGEVAAR OF RISICO OP ERNSTIG LETSEL: een kinderzitje met een vloersteun mag nooit worden bevestigd.

KINDERZITJES

Bevestiging met het ISOFIX-systeem

2

Overzicht van de installatie

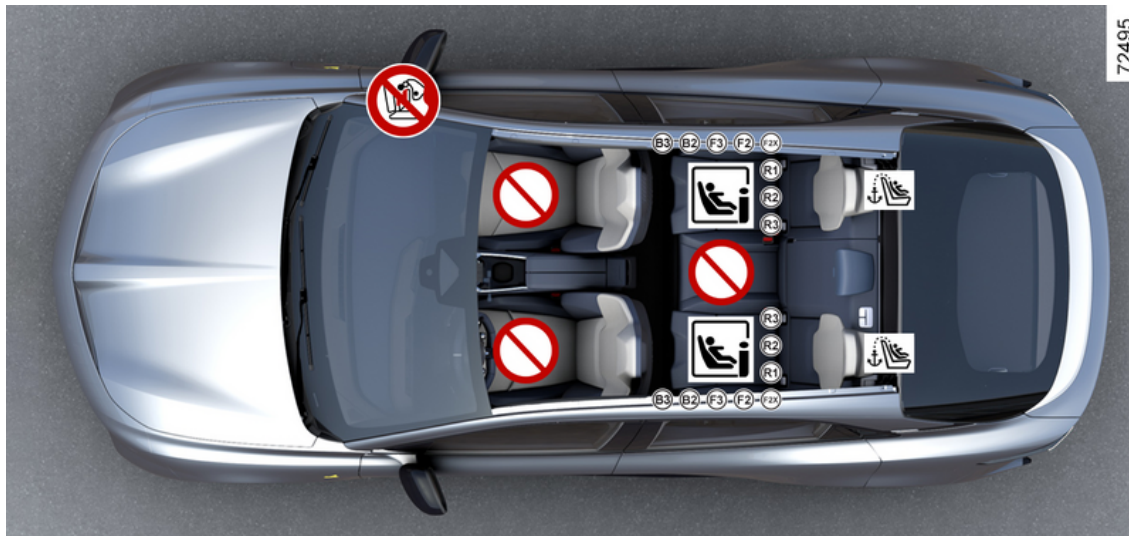

KINDERZITJES



Door het gebruik van een niet bij de auto passend kinderveiligheidssysteem wordt de baby of het kind niet correct beschermd. Het kan ernstig of zelfs dodelijk letsel oplopen.

2



Wanneer een ISOFIX-kinderzitje op de zitplaats rechtsachter wordt geïnstalleerd, kan de middelste zitplaats niet worden gebruikt. De middelste autogordel is immers niet meer toegankelijk of bruikbaar.



Plaats verboden voor het installeren van dit type kinderkar.

Kinderzitje vastgezet met de bevestiging ISOFIX



Stoel geschikt voor bevestiging van een ISOFIX of i-Size kinderkar.



De zitplaatsen achterin zijn voorzien van een verankering voor de bevestiging van een universeel ISOFIX-kinderzitje vooruit. De verankeringen bevinden zich op de rugleuning van de bank.



Controleer of uw kind altijd vastzit en het harnas of de gordel correct is afgesteld en aangepast. Pas indien nodig de zitpositie aan.



Het is verboden om een kinderkar op de aangrenzende beschikbare stoel te plaatsen als de grote rugleuning op de andere stoelen is neergeklapt → 86

KINDERZITJES



Om een ISOFIX-zitje op de achterbank te installeren, maakt u de veiligheidsgordels met de hand los voordat u de bouten vastmaakt.

2

KINDERZITJES

Installatieoverzicht

De onderstaande tabel geeft een samenvatting van de informatie op het installatieschema om te voldoen aan de huidige voorschriften.

2

Type kinderzitje	Gewicht van het kind	Grootte van zitje [bevestiging]	Zitplaats voorin passagier		Zitplaatsen achter aan de zijkanten	Achterplaats midden
			Met airbag uitgeschakeld	Met airbag ingeschakeld		
Reiswieg dwars Groep 0	< tot 10 kg	L1 [F] L2 [G]	X	X	X	X
Kuipzitje achterstevoren geplaatst Groepen 0 of 0 +	< tot 13 kg	R1 [E]	X	X	IL (4)	X
Kinderzitje achterstevoren geplaatst Groepen 0 + en 1	< tot 13 kg en 9 tot 18 kg	R3 [C]	X	X	IL (4)	X
		R2 [D]				
Kinderzitje vooruit geplaatst Groep 1	9 tot 18 kg	F3 [A] F2 [B] F2X [B1]	X	X	IUF-IL (5)	X
Zittingverhoger Groepen 2 en 3	15 tot 25 kg en 22 tot 36 kg	B3	X	X	IUF-IL (5)	X
		B2				
Stoel i-Size	Kinderzitje achterstevoren geplaatst		X	X	i-U (4)	X
	Kinderzitje vooruit geplaatst		X	X	i-UF (5)	X

KINDERZITJES

2

Type kinderzitje	Gewicht van het kind	Grootte van zitje [bevestiging]	Zitplaats voorin passagier		Zitplaatsen achter aan de zijkanten	Achterplaats midden
			Met airbag uitgeschakeld	Met airbag ingeschakeld		
	Zittingverhoger		X	X	i-UF (5)	X

X = stoel niet geschikt voor het installeren van kinderzitjes.

IUF-IL = stoel waar een kinderzitje met de goedkeuring "Universeel/semi-universeel of voertuigspecifiek" mag worden bevestigd met ISOFIX (voor auto's die daarmee zijn uitgerust): controleer of dit kan worden gemonteerd.



(1) RISICO OP DODELIJK OF ERNSTIG LETSEL: controleer voordat u een achterwaarts gericht kinderzitje op de passagiersstoel voor plaatst, of de airbag is uitgeschakeld → **123**.

(4) Zet de stoel van de auto indien nodig zo ver mogelijk naar achteren. Voordat u een achterwaarts gericht kinderzitje installeert, beweegt u de voorstoel zo ver mogelijk naar voren. Zodra het kinderzitje is geïnstalleerd, beweegt u de voorstoel zo ver mogelijk naar achteren zonder dat deze het kinderzitje raakt.

(5) Verwijder in ieder geval de hoofdsteen van de stoel achter waarop het kinderzitje is geplaatst. Dit moet gebeuren nadat u het kinderzitje plaatst. Schuif de stoel vóór het kind naar voren, zet de rugleuning naar voren om contact tussen de stoel en de benen van het kind te voorkomen.

De grootte van een ISOFIX kinderzitje wordt aangegeven door een letter:

- F3, F2, F2X [A, B, B1]: voor voorwaarts gerichte kinderzitjes, groep 1 (9 tot 18 kg);
- B3; B2: stoelverhogers van groep 2 en 3 (15 tot 25 kg en 22 tot 36 kg);
- R3, R2 [C, D]: naar achteren gerichte zitjes of kuipzitjes in groep 0+ (minder dan 13 kg) of groep 1 (9 tot 18 kg);
- R1 [E]: naar achteren gerichte zitjes in groep 0 (minder dan 10 kg) of 0+ (minder dan 13 kg);
- L1, L2 [F, G]: reiswiegen van groep 0 (minder dan 10 kg).

i-U = Geschikt voor "Universele" bevestigingsmiddelen, voorwaarts en achterwaarts i-Size gericht.

i-UF = alleen geschikt voor "Universele" voorwaarts gerichte i-Size bevestigingsmiddelen.

KINDERVEILIGHEID: DE PASSAGIERSAIRBAG VOORIN UITSCHAKELEN, INSCHAKELEN

Kinderveiligheid: de passagiersairbag voorin uitschakelen, inschakelen

Waarschuwing



De passagiersairbag voorin mag alleen worden geactiveerd of gedeactiveerd wanneer de **auto stilstaat met het contact uit**.

Uitschakelen passagiersairbag voorin

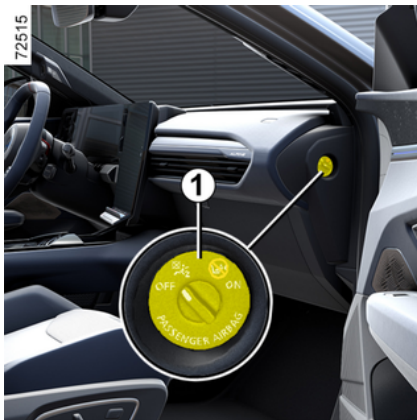

nadat u een kinderzitje op de passagiersstoel voorin installeert:

- controleer of het kinderzitje op deze stoel kan worden geïnstalleerd;
- het volgende is van essentieel belang: **deactivering** van de airbag voor een kinderzitje waarin het kind achterstevoren in de auto zit.



Uitschakelen van de airbag: druk met stilstaande auto en contact uit, op de vergrendeling 1 en draai deze naar stand OFF.

Nadat u het contact weer aanzet hebt, **moet** u controleren of

het  waarschuwingslampje verschijnt op de display **2**.

Dit lampje blijft constant branden om u eraan te herinneren dat u een kinderzitje kunt gebruiken.

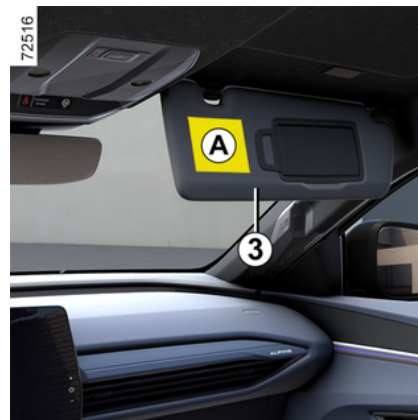

KINDERVEILIGHEID: DE PASSAGIERSAIRBAG VOORIN UITSCHAKELEN, INSCHAKELEN

2



GEVAAR

Omdat het gebruik van de passagiers airbag voor niet compatibel is met de positie van een achterstevoren geplaatst kinderzitje, mag u **NOOIT een dergelijk zitje installeren op een stoel met een ACTIEVE frontale airbag**. Dit kan de **DOOD van het KIND** of een **ERNSTIG LETSEL** veroorzaken.

De markeringen op het dashboard en de labels **A** aan elke kant van de zonneklep van de passagier **3** (zie bovenstaand voorbeeld van label) herinneren u aan deze instructies.

A

61614



KINDERVEILIGHEID: DE PASSAGIERSAIRBAG VOORIN UITSCHAKELEN, INSCHAKELEN

Inschakelen van de passagiersairbag voorin

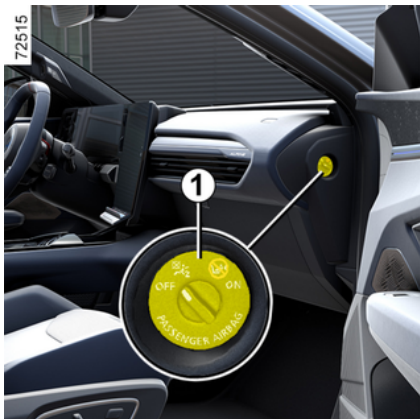

Zodra het kinderzitje van de passagiersstoel verwijderd is, moet u de airbag weer inschakelen om de voorpassagier bij een botsing te beschermen.



Opnieuw inschakelen van de airbag: druk met stilstaande auto en contact uit, op de grendel 1 en draai deze naar stand ON.

Als het contact is ingeschakeld,

moet u controleren of het  controlelampje uit is en of het con-

trolelampje  op de display 2 na elke start gedurende ongeveer 1 minuut brandt.

De passagiersairbag voorin is ingeschakeld.

KINDERVEILIGHEID: DE PASSAGIERSAIRBAG VOORIN UITSCHAKELEN, INSCHAKELEN

Storingen

In het geval van een storing in het airbag in-/uitschakelsysteem van de voorpassagier worden de waar-

schuwingslampjes  en

 op het instrumentenpaneel weergegeven

Zet het contact uit en controleer de stand van het slot 1.

Zet het contact weer aan: de waarschuwinglampjes gaan uit.

Als het probleem zich blijft voordoen, duidt dit op een systeemfout. In dit geval is het verboden om een kinderzitje met de rug in op de passagiersstoel voorin te monteren of om een andere passagier op de stoel te plaatsen.

Raadpleeg zo snel mogelijk een merkdealer.

Passagierdetectiesysteem

Werkzaamheden

Afhankelijk van de auto beheert het passagierdetectiesysteem automatisch de activering en deactivering van de passagiersairbag afhankelijk van of de passagiersstoel voorin bezet is.

De passagiersairbag wordt automatisch uitgeschakeld als er een kinderzitje op de passagiersstoel voorin is geplaatst of als de stoel niet bezet is.

Als u een kinderzitje op de passagiersstoel voorin wilt plaatsen, moet u weten welke verschillende soorten zitjes er zijn → 102 en hoe u deze dient te installeren → 123.

Uitzoeken welk type kinderzitje is toegestaan voor gebruik op de passagiersstoel voor → 108.

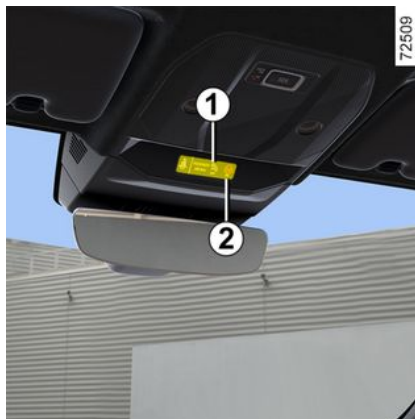

Werkzaamheden

Na een initialisatiefase van ongeveer 5 seconden, kunt u aan de hand van de waarschuwinglamp-

jes 1 en 2 activeringsstatus van de passagiers airbag controleren:

-  waarschuwinglampje 1 aan, de passagiersairbag is uitgeschakeld. In dit geval blijft het waarschuwinglampje continu branden;

-  waarschuwinglampje 2 aan, de passagiersairbag is ingeschakeld. In dit geval blijft het waarschuwinglampje ongeveer 65 seconden branden.

Als het systeem na de initialisatiefase een statuswijziging detecteert (bijv. passagiersstoel bezet bij ingeschakeld contact en vervolgens niet bezet), worden de volgende berichten op het instrumentenpaneel weergegeven:

- "Passagiersairbag ingeschakeld", samen met het waarschu-

wingslampje 

of

- "Passagiersairbag uitgeschakeld", samen met het waarschu-

wingslampje .

KINDERVEILIGHEID: DE PASSAGIERSAIRBAG VOORIN UITSCHAKELEN, INSCHAKELEN



GEVAAR

Controleer na plaatsing van een achterwaarts gericht kinderzitje of de airbag is uitgeschakeld (waarschuwinglampje 1 aan).

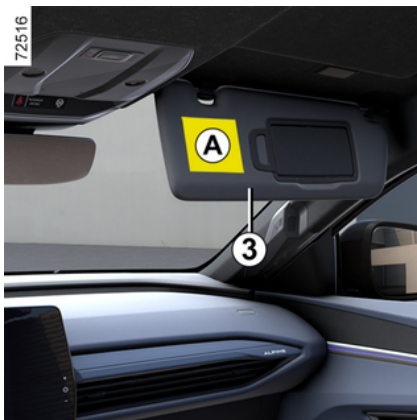

De markeringen op het dashboard en de stickers **A** aan elke kant van de zonneklep voor de passagier **3** (zoals de sticker hierboven) herinneren u eraan dat u een kind niet in een naar achteren gericht zitje mag plaatsen wanneer de passagiers airbag is geactiveerd.

A



61614

Als het  activeringslampje brandt wanneer een achterwaarts gericht kinderzitje is gemonteerd:

- zet het contact uit;
- verwijder het kinderzitje van de passagiersstoel;
- verwijder eventuele extra elementen die zich tussen het kinderzitje en de passagiersstoel kunnen bevinden;
- plaats het kinderzitje volgens de instructies van de fabrikant van het kinderzitje;
- start de auto.

Als het probleem aanhoudt, plaatst u het kinderzitje achterin

en neemt u contact op met een erkende dealer.



Zet nooit het contact uit voordat de auto compleet stilstaat, anders valt de bekrachtiging weg. Als de motor niet meer draait, zijn er geen stuur- en rembekrachtiging meer. Ook werken veiligheidsvoorzieningen, zoals airbags en gordelspanners, niet meer.

Als het  deactiveringslampje brandt terwijl een volwassen passagier op de passagiersstoel voorin zit, is deze mogelijk niet correct gemonteerd.

Voer de volgende acties uit om het systeem de passagier te laten detecteren:

- verwijder eventuele extra elementen van de stoelzitting, zoals strandlakens, stoelhoezen, enz.;
- zorg ervoor dat de rugleuning niet te ver naar achteren is gekanteld;
- laat de passagier recht op de stoel zitten, midden op het zitkus-

2

KINDERVEILIGHEID: DE PASSAGIERSAIRBAG VOORIN UITSCHAKELEN, INSCHAKELEN

sen, met de benen comfortabel gestrekt;

- laat de passagier twee tot drie minuten in deze positie zitten nadat het activeringswaarschuwingslampje gaat branden.

Als het probleem aanhoudt, laat u de passagier achterin zitten en neemt u contact op met een erkende dealer.



GEVAAR

Controleer na plaatsing van een achterwaarts gericht kindersitje of de airbag is uitgeschakeld (waarschuwingslampje 1 aan).

Bijkomende factoren die de werking van het systeem beïnvloeden

Veiligheidsgordels helpen de passagier op zijn plaats te houden tijdens het manoeuvreren en remmen van de auto. Dit helpt het passagiersdetectiesysteem om de status van de passagiers vast te houden airbag.

Een dikke laag extra materiaal (dikke jas, kussen, groot voorwerp

in de achterzak van de passagier, verwarming of massageapparaat) kan de goede werking van het passagiersdetectiesysteem belemmeren.

Let op: een voorwerp dat op de zitting van de passagiersstoel is geplaatst, kan soms het waarschuwinglampje inschakelen.



Waarschuwing betreffende de passagier airbag : het is verboden om stoelhoezen op de voorstoelen te plaatsen.

Een natte stoel kan de effectiviteit van het passagiersdetectiesysteem beïnvloeden. Als de passagiersstoel voorin nat is, droog deze dan onmiddellijk af.

BEDIENINGSORGANEN

Bedieningsorganen stuurinrichting links

2

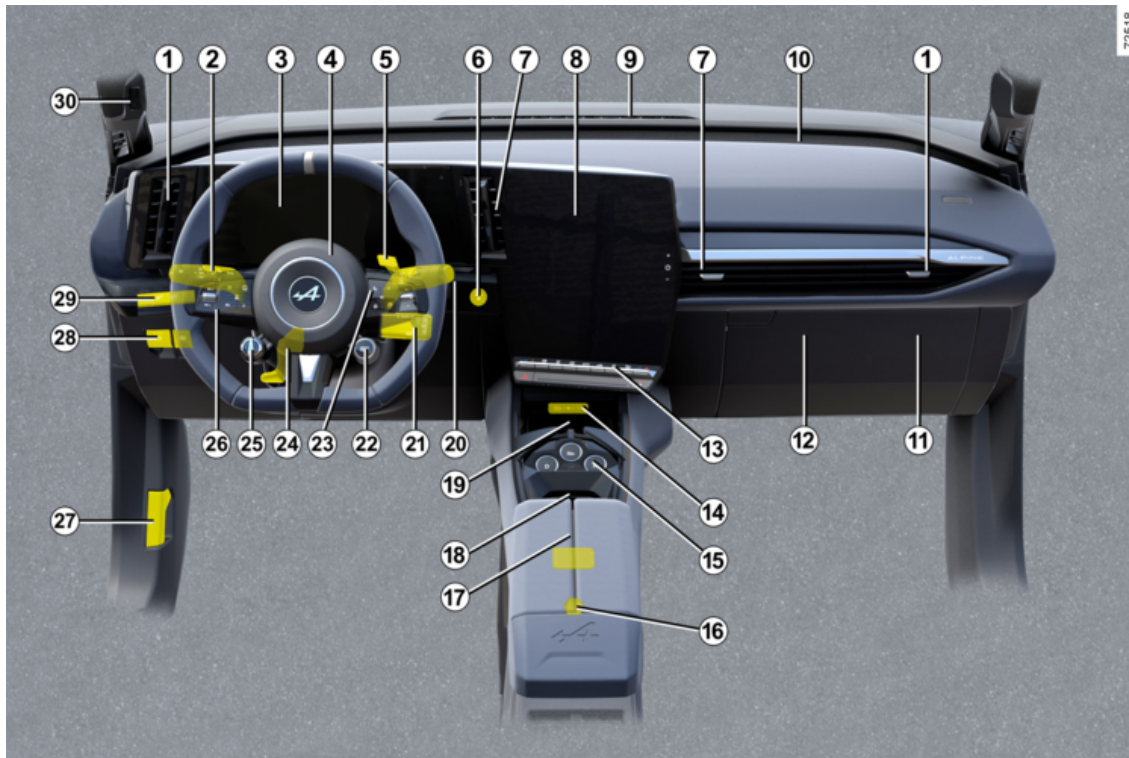

BEDIENINGSORGANEN

De hierna beschreven apparatuur IS AFHANKELIJK VAN DE UITVOERING VAN DE AUTO EN VAN HET LAND.

1. Ventilatieroosters links en rechts.

2. Schakelaar voor:

- richtingaanwijzers;
- buitenverlichting;
- mistachterlichten.

3. Instrumentenpaneel.

4. Plaats bestuurdersairbag, claxon.

5. Inhaalknop (OV).

6. Knop voor het starten/stoppen van de motor.

7. Centrale ventilatieroosters

8. Multimediascherm.

9. Ventilator opening.

10. Plaats passagiers airbag.

11. Zekeringkastje.

12. Dashboardkastje.

13. Schakelaars voor:

- verwarming of airconditioning;
- alarmknipperlichten;
- centrale deurvergrendeling;
- ...

14. USB-C poorten in de middenconsole.

15. Versnellingsknop.

16. Accessoiresaansluiting

17. Houder voor "handsfree" kaart

18. Blikjeshouder.

19. Industrielaadzone of opberg-ruimte middenconsole.

20. Schakelaar voor de ruitenwis-sers/-sproeiers van de voorruit.

21. Bedieningssatelliet radio.

22. Knop RIJMODUS.

23. Schakelaars voor:

- functiekeuze van de boordcomputer en van het menu voor het personaliseren van de auto-instellingen;
- afstandsbediening van de radio, van het navigatiesysteem

24. Hoogte- en diepteverstelling van het stuurwiel.

25. Regeneratief remmen.

26. Hoofdschakelaar en bedieningselementen voor snelheidsbe-grenzer/adaptieve cruisecontrol Active Driver Assist.

27. Knop voor het ontgrendelen van de motorkap.

28. Schakelaars voor:

- Inschakelen/uitschakelen van de automatische parkeerrem;
- inschakelen/uitschakelen van de functie AUTOHOLD;
- ...

29. Schakelaars voor:

- regelweerstand instrumenten-verlichting;
- de functie "My Safety"
- activering/deactivering van de functie "Rijstrookhulp" (Waarschu-wing bij verlaten rijstrook, preven-tie verlaten rijstrook, rijstrookcen-trering);
- ...

30. Camera voor gezichtsherken-ning.

BEDIENINGSORGANEN

Bedieningsorganen rechts stuur

2

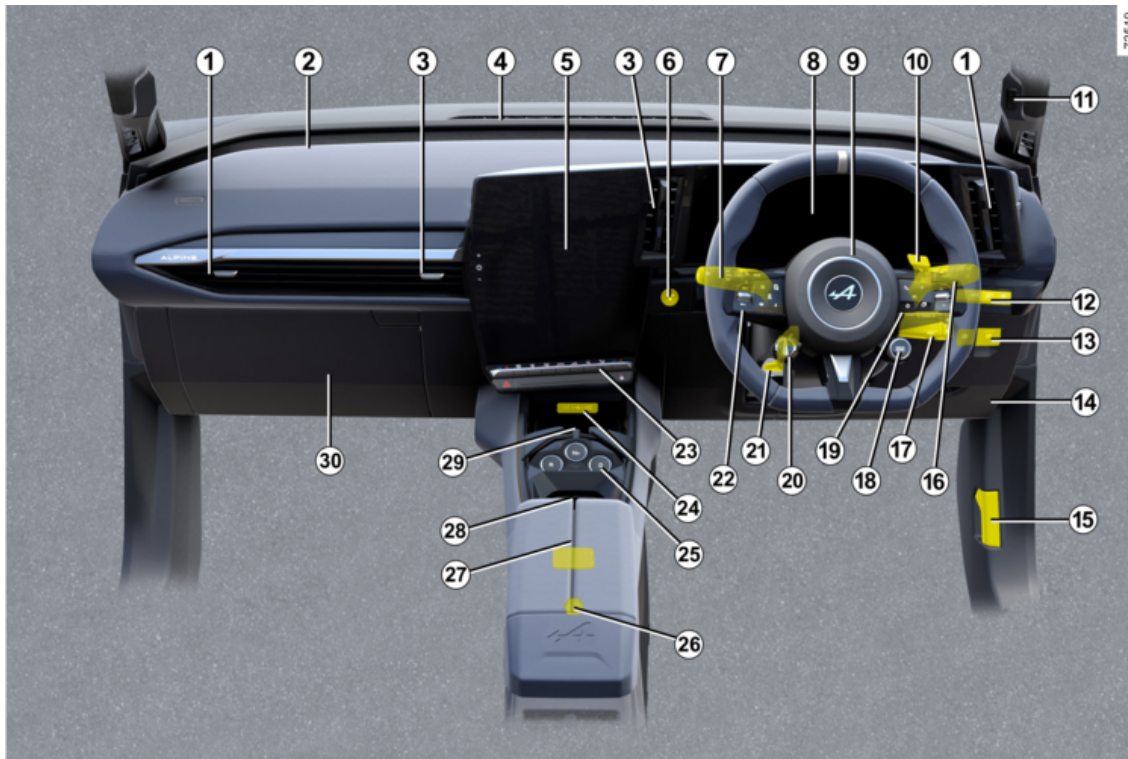

BEDIENINGSORGANEN

De hierna beschreven apparatuur IS AFHANKELIJK VAN DE UITVOERING VAN DE AUTO EN VAN HET LAND.

1. Ventilatioeroosters links en rechts.
2. Plaats passagiers airbag.
3. Centrale ventilatioeroosters
4. Ventilator opening.
5. Multimediascherm.
6. Knop voor het starten/stoppen van de motor.
7. Schakelaar voor:
 - richtingaanwijzers;
 - buitenverlichting;
 - mistachterlichten.
8. Instrumentenpaneel.
9. Plaats bestuurdersairbag, claxon.
10. Inhaalknop (OV).
11. Camera voor gezichtsherkenning.
12. Schakelaars voor:
 - regelweerstand instrumentenverlichting;
 - de functie "My Safety"
 - activering/deactivering van de functie "Rijstrookhulp" (Waarschuwing bij verlaten rijstrook, preven-

tie verlaten rijstrook, rijstrookcentering);

- ...

13. Schakelaars voor:

- Inschakelen/uitschakelen van de automatische parkeerrem;
- inschakelen/uitschakelen van de functie AUTOHOLD;

- ...

14. Zekeringkastje.

15. Knop voor het ontgrendelen van de motorkap.

16. Schakelaar voor de ruitenwisers/-sproeiers van de voorruit.

17. Bedieningssatelliet radio.

18. Knop RIJMODUS.

19. Schakelaars voor:

- functiekeuze van de boordcomputer en van het menu voor het personaliseren van de auto-instellingen;
- afstandsbediening van de radio, van het navigatiesysteem

20. Regeneratief remmen.

21. Hoogte- en diepteverstelling van het stuurwiel.

22. Hoofdschakelaar en knoppen van de functies snelheidsregelaar/snelheidsbegrenzer/adaptieve

snelheidsregelaar en Actieve rijhulp.

23. Schakelaars voor:

- verwarming of airconditioning;
 - alarmknipperlichten;
 - centrale deurvergrendeling;
- ...

24. USB-C poorten in de middenconsole.

25. Versnellingsknop.

26. Accessoiresaansluiting

27. Houder voor "handsfree" kaart

28. Blijjeshouder.

29. Inductielaadzone of opbergruimte middenconsole.

30. Dashboardkastje.

Algemeen

2 Boordcomputer A



Afhankelijk van de auto, beschikt hij over de volgende functies:

- kilometer teller;
- reisgegevens;
- informatiemeldingen;
- storingsberichten (in combinatie

met het lampje );

- waarschuwingen (in combinatie met het waarschuwinglampje

).

Al deze functies worden gedetailleerd beschreven in het instructieboekje van de auto.

Druk herhaaldelijk omhoog/omlaag op schakelaar **1** om tussen deze functies te bladeren.

Van het instrumentenpaneel A:

a) gegevens van de reis

- gemiddeld energieverbruik sinds de laatste reset en actueel energieverbruik;
- afgelegde afstand sinds de laatste nulinstelling.

b) de bandenspanning te resetten;

d) onderhoudsinterval;

d) aanpassingsmenu voertuiginstellingen;

e) functieoverzicht, informatieboodschappen en storingsboodschappen.

Nulinstelling van de gegevens van de reis

Selecteer een van de ritparameters op het scherm en druk de schakelaar **1** omlaag tot de weergave reset naar nul.

Automatische nulinstelling van de gegevens van de reis

De nulinstelling gebeurt automatisch als één van de gegevens zijn maximale waarde bereikt.

Betekenis van de energieverbruikwaarden

Sommige voertuiguitrustingen verbruiken energie: de energie die door het voertuig wordt verbruikt, kan daarom verschillen van de energie die op de elektrische teller wordt verbruikt.

Betekenis van de waarden gedurende de eerste paar kilometer na een nulinstelling

De waarden van gemiddeld energieverbruik en de actieradius worden stabiel en nauwkeuriger naarmate de afgelegde afstand vanaf de laatste nulinstelling groter wordt.

De eerste kilometers na een nulinstelling kunt u constateren dat de actieradius toeneemt tijdens het rijden. Dit komt omdat er rekening wordt gehouden met het gemiddelde energieverbruik sinds de laatste reset. Het gemiddelde energieverbruik kan echter afnemen als:

BOORDCOMPUTER

- de auto met een constante snelheid rijdt;
- u vanuit druk stadsverkeer op de buitenweg komt.



Bepaalde informatie van de boordcomputer verschijnt op het display van het navigatiesysteem. De kilometer teller van de ritinstellingen wordt gereset, zowel op de boordcomputer als in het navigatiesysteem.

gemiddeld gebruik, rekening houdend met de buitentemperatuur. Als een bijzonder zuinig rijpatroon wordt vastgesteld, wordt de berekening gecorrigeerd en wordt de actieradius hoger.

Reset van de verwachte actieradius

Na een volledige oplaadbeurt van de tractiebatterij kunt u op twee manieren resetten: handmatig of automatisch.

Handmatige reset

Selecteer de reisinstelling die u wilt resetten en houd de schakelaar **1** ingedrukt om het bereik te resetten.

Automatische reset

De actieradius wordt automatisch gereset wanneer de tractiebatterij volledig is opgeladen. De berekende waarde komt overeen met een

BOORDCOMPUTER

Gegevens van de reis

2

De hier vermelde infoweergave HANGT AF VAN DE UITRUSTING VAN DE AUTO EN VAN HET LAND.

Voorbeelden van de selectie	Betekenis van de gekozen aanduiding
	a) Gegevens van de reis.
 + 13,4 kWh	Actueel energieverbruik.
 12,8 kWh/100 km	Gemiddeld energieverbruik. De waarde wordt aangegeven na minstens 400 meter gereden te hebben sinds de laatste nulinstelling.
Rit 1284,7 km	Afgelegde afstand sinds de laatste nulinstelling.
Bandendruk init. lang drukken	b) De bandenspanning te resetten ➔ 194

Voorbeelden van de selectie	Betekenis van de gekozen aanduiding
Servicebeurt binnen... 1,936 km (1,200 mijl) of 3 maanden	d) Onderhoudsinterval. Afstand tot de volgende onderhoudsbeurt (weergave in kilometers); daarna, als de termijn van de overgebleven afstand bijna verstreken is, doen verschillende gevallen zich voor: - interval minder dan 1500 km of een maand :: de melding "Servicebeurt over" wordt weergegeven met de dichtstbijzijnde afstand of tijd;

BOORDCOMPUTER

Voorbeelden van de selectie	Betekenis van de gekozen aanduiding
	<ul style="list-style-type: none">- als het tijd is voor een servicebeurt, verschijnt de melding "Servicebeurt nodig binnen" met de dichtstbijzijnde termijn (afstand of tijd).- bereik gelijk aan 0 km of datum van onderhoudsbeurt bereikt: bericht "Onderhoud uitvoeren" verschijnt samen met waarschuwingslampje . <p>Laat zo snel mogelijk een onderhoudsbeurt uitvoeren.</p>
<p>Resetten van het display na onderhoud volgens het onderhoudsprogramma.</p> <p>Het onderhoudsinterval mag pas gereset worden na een onderhoudsbeurt die in overeenstemming is met het onderhoudsprogramma van uw auto.</p> <p>Bijzonderheid: om de afstand tot de volgende onderhoudsbeurt te resetten, drukt u ongeveer 10 seconden op één van de resetknoppen van het display, totdat de actieradius tot de volgende onderhoudsbeurt verschijnt.</p>	
Voorbeelden van de selectie	Betekenis van de gekozen aanduiding
Instellingen (OK)	d) Menu voor het personaliseren van de instellingen van de auto. → 145
Achterklep open	e) Functieoverzicht. Aanduiding achtereenvolgens: <ul style="list-style-type: none">- informatiemeldingen;- van storingsmeldingen.

Informatiemeldingen

2

Zij kunnen u helpen bij het starten van de auto of u informeren over een keuze of een omstandigheid.

Voorbeelden van informatiemeldingen worden hierna gegeven.

Voorbeeld van boodschap	Betekenis van de gekozen aanduiding
"Koppel kabel los om te starten"	Geeft aan dat de laadkabel nog steeds aangesloten is op de auto.
"Controleer de verbindingen"	Neem de aansluiting van de auto los en sluit hem vervolgens weer aan. Als de boodschap altijd wordt weergegeven, kan dat veroorzaakt worden door een andere oorzaak die in verband staat met de omstandigheden buiten tijdens het laden of met de thuisinstallatie.
"Controleer de laadpaal"	Geeft een mogelijke elektrische storing of een defecte laadkabel aan: verander de laadpaal of locatie of laat de kabel controleren.
"Stroomonderbreking tijdens het opladen"	Geeft een elektrisch probleem tijdens het opladen aan. Start het opladen opnieuw. Als dat niet werkt, laat u de elektrische installatie controleren.

Storingsmeldingen

Ze verschijnen bij het waarschuwingslampje  om te melden dat u voorzichtig en zonder uitstel naar een merkdealer moet rijden. Als u dit voorschrift negeert, loopt u het risico dat uw auto beschadigd wordt.

Zij verdwijnen door een druk op de keuzetoets van de aanduiding of na enkele secondes en worden opgeslagen in

het functieoverzicht. Het lampje  blijft branden. Voorbeelden van storingsmeldingen worden hieronder gegeven.

Voorbeeld van boodschap	Betekenis van de gekozen aanduiding
« WAARSCHUWING: Controleer Airbag »	Geeft een storing aan van de aanvullende veiligheidsvoorzieningen. In geval van een ongeluk, bestaat het risico dat ze niet geactiveerd worden.
« Controleer voertuig »	Geeft een storing aan van een van de opname-elementen van de pedalen of van het beheersysteem van de 12 V-accu.
« Controleer remsysteem »	Geeft aan dat het remsysteem moet worden gecontroleerd.
« Controleer na de botsing »	Duidt op een probleem met de functie Multi-Collision Braking.
« Controleer de laadstekker van het voertuig »	Geeft oververhitting aan in het laadcontact van de auto. Wacht ongeveer 20 minuten en probeer het opnieuw. Als dit niet werkt, raadpleegt u een merkdealer.
« Elektrische syst controleren »	Geeft een storing aan van het tractiesysteem.
« Opladen van de batterij onmogelijk »	Geeft een defect aan het oplaadsysteem van de tractiebatterij aan.

Alarmmeldingen

2

Deze verschijnen met het controlelampje **STOP**. U moet dan, voor uw eigen veiligheid, direct stoppen zodra dit zonder gevaar mogelijk is. Stop de motor en start deze niet opnieuw. Raadpleeg een merkdealer.

Hierna krijgt u voorbeelden van waarschuwingen. **Opmerking:** de berichten verschijnen afzonderlijk of afwisselend (als er meerdere berichten zijn), eventueel samen met een controlelampje en/of een geluidssignaal.

Voorbeeld van boodschap	Betekenis van de gekozen aanduiding
"storing remsysteem"	Geeft een probleem met het remsysteem aan.
"Stuurkolom defect"	Geeft een probleem in de stuurinrichting aan.
"Elektrische motorfout"	Geeft vermogensverlies van de auto aan.
Elektrische storing	Geeft een storing van het elektrische systeem aan.
"Lekke band"	Dit betekent dat minstens een van de banden lek is of veel te lage spanning heeft.



Als u de auto stilzet in de berm van de weg, moet u de andere weggebruikers waarschuwen door middel van de gevarendriehoek of op een andere wijze, volgens de regels van het land waar u bent.

BOORDCOMPUTER

Displays en meters

Instrumentenpaneel A



verschijnt zodra het bestuurdersportier wordt geopend. Het oplichten van sommige controlelampjes gaat vergezeld van een boodschap.

Weergave kiezen

Afhankelijk van de auto zijn er verschillende weergaven beschikbaar op het instrumentenpaneel. Om een weergave te selecteren, drukt u zo vaak als nodig is op knop **1** om door de verschillende weergaven op het instrumentenpaneel **A** te

bladeren totdat u de gewenste weergave bereikt.

Alle beschikbare weergaven geven de volgende essentiële informatie weer op het instrumentenpaneel:

- snelheidsmeter;
- de informatie over de geactiveerde rijhulpmiddelen;
- informatiezone.

Alleen terwijl het voertuig aan het opladen is, geeft **de weergave 'Opladen'** de actieradius, het batterijpercentage en de resterende oplaadtijd weer op het instrumentenpaneel.

De "Klassieke" weergave toont de essentiële informatie op het instrumentenpaneel en, afhankelijk van het voertuig, de energiemeter.

De weergave **"Navigatie"** toont de essentiële informatie en de routekaart die door het multimediasysteem is gedupliceerd op het volledige instrumentenpaneel.

De "realistische" weergave B



Weergave **B** geeft de essentiële informatie weer op het instrumentenpaneel, samen met uw auto en zijn omgeving (rijstroken, omringende voertuigen die in dezelfde richting rijden enz.).

Opmerking: het systeem herkent alleen voertuigen in de categorieën auto's, vrachtwagens en motorfietsen.

De weergave **"Minimaal"** geeft alleen de essentiële informatie op het instrumentenpaneel weer.

2

BOORDCOMPUTER

Weergave van de informatie

2

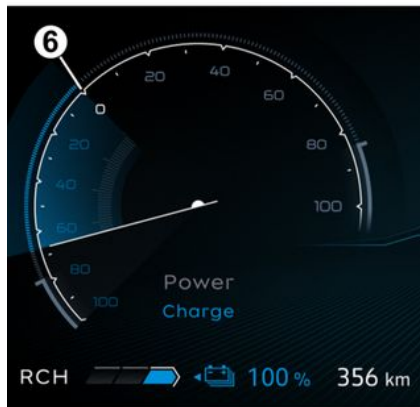
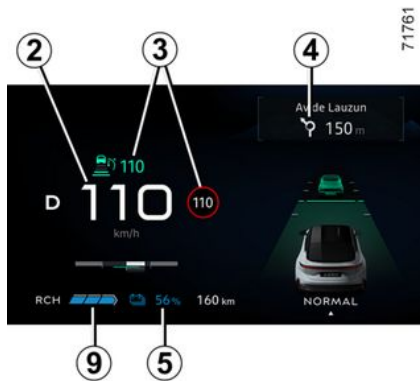

Snelheidsmeter 2.

Geluidssignaal te hoge snelheid

Afhankelijk van de auto en het land wordt het waarschuwings-

lampje  weergegeven en is een geluidssignaal te horen. Dit geluidssignaal is te horen zodra de auto sneller rijdt dan 120 km/u.

Het waarschuwingslampje blijft branden zolang de snelheid hoger is dan 120 km/u.

Informatie over rijhulpmiddelen 3.

Informatie 4 over actieve navigatie.

Accu-informatie 5 (oplaadsnelheid tractiebatterij, geschatte actieradius).

Energiemeter 6.

Kilometertotaalteller 7.

Waarschuwinglampje 9 regeneratief remniveau .



Informatiegebied 8, blader met de knop 10 om verschillende widgets te selecteren op het instrumentenpaneel A:

- informatie ritcomputer (kilometerteller, verbruik enz.);
- telefoon- en multimedia-informatie (audiobron die momenteel wordt afgespeeld enz.);
- voertuiginformatie (waarschuwingberichten enz.);

BOORDCOMPUTER

- ...

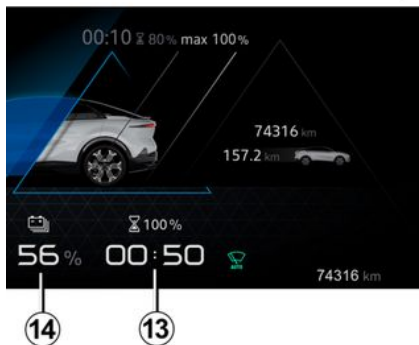
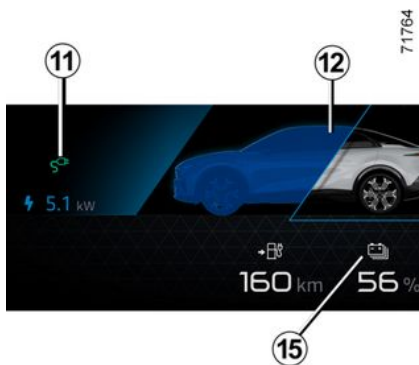

Waarschuingslampje kabel
"Aangesloten" 11

Gaat branden zodra de oplaadkabel op het voertuig wordt aangesloten.

Laadniveau 12

De meter geeft de resterende hoeveelheid energie aan.

Resterende laadtijd 13

Oplaadpercentage tractiebatterij 14

Reservedrempel

Afhankelijk van het voertuig verschijnen, als de tractiebatterij ongeveer 15% bereikt, het accupeil 14 en het waarschuingslampje 15

 geel op het instrumentenpaneel, terwijl u, afhankelijk van het voertuig, een pieptoon hoort.

De actieradius optimaliseren → 190

Drempels van onmiddellijke stilstand

Afhankelijk van het voertuig hoort u een pieptoon wanneer het laadpeil ongeveer 5% bereikt. Het controlelampje 15 knippert geel en het tractiebatterijpeil 14 wordt rood.

Let op: wanneer het laadpeil ongeveer 5% of, afhankelijk van het voertuig, 0% bereikt, verschijnt de resterende actieradius niet langer op het instrumentenpaneel of, af-

hankelijk van het voertuig, met een vertraging van ongeveer 30 seconden.

Het motorvermogen blijft zakken totdat de auto stilvalt → 382.

Geschatte actieradius 16

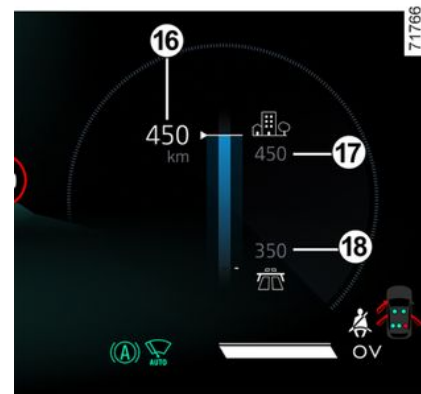

De geschatte actieradius in real time wordt berekend op basis van verschillende factoren, zoals de gebruiksomstandigheden van het voertuig, uitrusting, rijstijl, weersomstandigheden, enz.

De berekening is gebaseerd op de laatst gereden kilometers. Het wordt tijdens uw rit automatisch gecorrigeerd als de factoren veranderen (type weg, rijstijl, enz.).

BOORDCOMPUTER

Om inzicht te krijgen in uw geschatte bereik, kunt u bovendien de indicatoren **17** en **18** raadplegen. Afhankelijk van het laadniveau van de tractiebatterij:

- controlelampje **17: schatting van de "hoge" actieradius**, berekend op basis van optimale rijomstandigheden (bijv. rijden op een A-weg of vierbaansweg bij warm weer met weinig gebruik van airconditioning);

- controlelampje **18: schatting van de "lage" actieradius**, berekend op basis van ongunstige rijomstandigheden (bijv. rijden op een snelweg in de winter of in een file bij intensief gebruik van het verwarmingssysteem).

De actieradius optimaliseren → **190**

Instrumentenpaneel in mijlen



(mogelijkheid om over te gaan op km/u)

Als de auto stilstaat en de motor draait, selecteert u in het multimediascherm **19**, de wereld "Voertuig" drukt u op het menu "Instellingen" en vervolgens "Systeem" en "Eenheden".

Kies tussen km/h of mph.

De snelheidsmeter en sommige afstandsgegevens die op het instrumentenpaneel is weergegeven, worden geconverteerd.

Om terug te gaan naar de vorige eenheid, gaat u op dezelfde manier te werk.

Opmerking: in beide gevallen gaat de boordcomputer, als de accu is uitgeschakeld, automatisch terug naar de oorspronkelijke eenheid.

Raadpleeg de gebruiksaanwijzing van het multimediasysteem voor meer informatie.



Om bepaalde rijhulpfuncties te kunnen gebruiken, dient u de meeteenheid op het instrumentenpaneel te wijzigen zodat u de juiste informatie krijgt als u rijdt in een land waar de snelheidseenheid verschilt van de standaard instelling op uw auto.



Voer deze aanpassingen uitsluitend uit als de auto stilstaat.

BOORDCOMPUTER

Menu voor het personaliseren van de instellingen van de auto

Introductie



Deze functie zorgt, afhankelijk van de uitrusting van de auto, voor het in-/uitschakelen en de afstelling van sommige functies van de auto.

Toegang tot het instelmenu

Selecteer op het multimedia-scherm 1, met stilstaande auto en draaiende motor, de "Voertuig"-wereld, kies het menu "Voertuig" en daarna het tabblad "Exterieur" om naar de diverse instellingen te gaan.

Selectie van de instellingen

Selecteer een tabblad en vervolgens de functie die moet worden gewijzigd (de weergave hangt af van de uitrusting en het land van de auto):

a) "Toegang":

- « Automatische deurslot tijdens het rijden » ;
- « Handsfree vergrendelen/ontgrendelen » ;
- « Toegang en start via telefoon » ;
- ...

b) "Welkom":

- « Animatie buitenverlichting » ;
- « Intern sequentiegeluid » ;
- « Automatische uitklappen van spiegels » ;
- « Binnenverlichtingsfunctie » ;
- ...

c) "Rijverlichting":

- « Adaptive Vision » ;
- « Selectie rijzijde » ;
- ...

d) "Wissen":

- « Automatische voorruitwipers » ;
- ...

Afhankelijk van de functie, selecteer:

- "ON" of "OFF" om in of uit te schakelen;

of

- een periode om de tijd in te stellen waarin de koplampen branden (bv. voor de functie "Auto follow-me-home").

Raadpleeg de gebruiksaanwijzing van het multimedia-systeem voor meer informatie.



Voer deze aanpassingen uitsluitend uit als de auto stilstaat.

Functie "Favorieten"



BOORDCOMPUTER

2

Afhankelijk van de auto kunt u, door te drukken op de stuurbediening **2**, de volgende functies activeren volgens de eerder gemaakte gebruiksinstellingen:

- stoelverwarming;
- verwarmd stuurwiel;
- instelling selectie (toegang, welkom, verlichting, wisser enz.);
- Functie "Handsfree parkeerhulp";
- stand Save;
- ...

Raadpleeg de gebruiksaanwijzing van het multimediasysteem voor meer informatie over de instelling van deze functie.



Voer deze aanpassingen uitsluitend uit als de auto stilstaat.

Klok en buitentemperatuur

De tijd instellen



De tijd en/of buitentemperatuur verschijnen op het multimedia-scherm **1**.

Om de tijd aan te passen, selecteert u in het multimediascherm **1** selecteert u de "Voertuig"-wereld, drukt u op het menu "Instellingen" en vervolgens op "Datum en tijd".

U hebt toegang tot diverse instellingen:

- "Tijdopmaak";
- Selecteer een tijdzone.
- "Tijdzone instellen";
- ...

Raadpleeg de gebruiksaanwijzing van het multimediasysteem voor meer informatie.

Buitentemperatuurmeter

Bijzonder geval:

Als de buitentemperatuur tussen $-3\text{ }^{\circ}\text{C}$ en $+3\text{ }^{\circ}\text{C}$ ligt, knipperen de tekens $^{\circ}\text{C}$ (waarschuwing voor kans op gladheid).



Als de elektrische voeding onderbroken is geweest (losgenomen accukabel, zekering doorgebrand, enz.) moet u het klokje weer gelijk zetten.

Zet het alleen bij stilstaande auto gelijk.

BOORDCOMPUTER



Buitentemperatuur- meter

De buitenthermometer is beslist geen gladheidsdetector. Gladheid is niet alleen van de temperatuur afhankelijk, maar van meer factoren zoals de ligging van de weg en de vochtigheid van de lucht.

CONTROLELAMPJES

De hier vermelde infoweergave **HANGT AF VAN DE UITRUSTING VAN DE AUTO EN VAN HET LAND.**



Instrumentenpaneel A: licht op als het bestuurdersportier wordt geopend. Raadpleeg de multimedia-instructies om de helderheid van het dashboard aan te passen.

Het oplichten van sommige controlelampjes gaat vergezeld van een boodschap.



Voor uw eigen veiligheid dwingt het waarschuwinglampje

STOP u onmiddellijk te stoppen zonder het verkeer in gevaar te brengen. Stop de motor en start deze niet opnieuw. Raadpleeg een merkdealer.



Als er geen visueel of geluidssignaal terug komt, geeft het een storing van het instrumentenpaneel weer. U moet dan direct stoppen (zonder het overige verkeer in gevaar te brengen). Controleer of de auto correct is stilgezet en neem contact op met een merkdealer.



Waarschuwinglampje



geeft aan dat u **zo spoedig mogelijk zeer voorzichtig naar een merkdealer moet rijden**. Als u dit advies negeert, loopt u het risico dat uw auto beschadigd wordt.



Controlelampje markeringslicht



Controlelampje dimlicht



Controlelampje grootlicht



Controlelampje automatisch grootlicht



Controlelampje mistachterlicht



Controlelampje richtingaanwijzers links



Controlelampje richtingaanwijzers rechts

CONTROLELAMPJES

 **Controlelampje slecht weer**

 **Waarschuwinglampje "Adaptive Vision" gaat aan**

 **Controlelampje geopend portier**

 **Controlelampje elektronische parkeerrem ingeschakeld**
→ 182

 **Waarschuwinglampje systeem "Autohold"**

 **Controlelampje storing voetgangersclaxon**

 **Bestuurder airbag en passagier voor → 123** waarschuwinglampje storing

 **Controlelampje laag peil ruitensproeiervloeistof**

 **Controlelampje automatische wisfunctie**

STOP **Waarschuwinglampje 'onmiddellijk stoppen'**
Dit gaat branden bij het aanzetten

van het contact en dooft zodra de motor draait. Het waarschuwinglampje gaat tegelijk met andere waarschuwinglampjes en/of boodschappen branden en gaat vergezeld van een geluidssignaal. Voor uw veiligheid dwingt dit u direct te stoppen zodra dit op veilige wijze kan. Stop de motor en start deze niet opnieuw. Raadpleeg een merkdealer.

 **Waarschuwinglampje**
Dit gaat branden bij het aanzetten van het contact en dooft zodra de motor draait. Het waarschuwinglampje kan tegelijk gaan branden met andere waarschuwinglampjes en/of meldingen op het instrumentenpaneel.

Het is nodig direct **voorzichtig** naar een merkdealer te rijden. Als u dit advies negeert, loopt u het risico dat uw auto beschadigd wordt.

 **Waarschuwinglampje**
Als dit tijdens het rijden rood wordt en het waarschuwinglampje

STOP verschijnt, moet u voor de veiligheid stoppen zodra de verkeersomstandigheden het toelaten. Stop de motor en start deze

niet opnieuw. Raadpleeg een merkdealer. Als dit tijdens het rijden geel wordt

en het controlelampje  verschijnt, moet u zo snel mogelijk een merkdealer raadplegen. **Rijd ondertussen voorzichtig**. Als u dit advies negeert, loopt u het risico dat uw auto beschadigd wordt.

 **Controlelampje elektronisch systeem**
Het licht op samen met het waar-

schuwinglampje **STOP** en er klinkt een piepton wanneer de temperatuur van de elektrische groep te hoog is. Stop het voertuig en schakel het contact uit. Raadpleeg voor de exacte gegevens de merkdealer.

Als het lampje gaat branden in combinatie met het waarschu-

wingslampje STOP, een piepton en het bericht "VERLAAT VOERTUIG IN VEILIGHEID", zet dan het contact uit en start de motor niet opnieuw. Stap uit en roep de hulp in van een merkdealer.

CONTROLELAMPJES

2



Bij de melding "VERLAAT VOERTUIG IN VEILIGHEID" in combinatie met het waar-

schuingslampje **STOP** en een pieptoon moet u de auto onmiddellijk stoppen, afhankelijk van de verkeersomstandigheden. Zet het contact uit. Laat het uitgeschakeld. Verlaat het voertuig, laat alle passagiers uitstappen en houd ze uit de buurt van het voertuig en het verkeer.

Risico van brand



Als u de auto stilzet in de berm van de weg, moet u de andere weggebruikers waarschuwen door middel van de gevarendriehoek of op een andere wijze, volgens de regels van het land waar u bent.



Controlelampje 'storing in elektronisch systeem'

Dit lampje duidt op een elektro-technische storing (tractiebatterij en elektromotor). Raadpleeg snel een merkdealer.



Controlelampje elektromotor

Dit lampje duidt op een storing in het elektrotechnische systeem van de elektromotor. Raadpleeg snel een merkdealer.



Controlelampje tractiebatterijpeil

Dit verschijnt in het geel als het laadniveau van de tractiebatterij de reservedrempel bereikt.



Controlelampje storing tractiebatterij

Als dit lampje samen met het con-

trolelampje  verschijnt, duidt dit op een storing in de werking van de tractiebatterij. Raadpleeg snel een merkdealer.



Waarschuwinglampje laadstroom 12 volt

Als de lampen oplichten, samen met het waarschuwinglampje



en een geluidssignaal, is

de lading in het elektrische circuit te laag of te hoog → 366.



Controlelampje beperkte prestaties

Dit lampje verschijnt als de elektromotor of tractiebatterij tijdelijk niet het nominale vermogen levert. De voertuigprestaties zijn dan tijdelijk beperkt. Gebruik een meer soepele rijstijl totdat het controlelampje verdwijnt.



Waarschuwinglampje "laadkabel aangesloten"

Verschijnt wanneer het laadkabel op de auto wordt aangesloten → 30.



Controlelampje antiblokkeersysteem

Dit lampje verschijnt als u het contact aan zet en het verdwijnt na enkele seconden. Als het niet dooft na het aanzetten van het contact of als het oplicht tijdens het rijden, wijst dit op een storing in het antiblokkeersysteem van de wielen. Er kan dan met de auto worden geremd als bij een auto zonder ABS. Raadpleeg snel een merkdealer.

CONTROLELAMPJES



Controlelampje elektronisch stabiliteitssysteem (ESC) en tractiecontrole

Het waarschuwingslampje kan om verschillende redenen gaan branden.



Waarschuwinglampje(s) Elektronisch stabiliteitsprogramma (ESC) en/of Tractiecontrole-systeem (→ 200)



Controlelampje bij te lage bandenspanning

Dit lampje verschijnt als u het contact aanzet of de motor start, en het verdwijnt na enkele seconden → 194.



Waarschuwinglampje voor de functie "Handsfree parkeren"



Controlelampje snelheidsafhankelijke stuurbekrachtiging

Het licht op bij het aanzetten van het contact of het starten van de motor en dooft binnen enkele seconden.

Als het verschijnt tijdens het rijden, samen met het waarschuwings-

lampje **STOP**, duidt dit op een

storing in het systeem.
Raadpleeg een merkdealer.



Waarschuwinglampje storing remsysteem

Het licht op bij het aanzetten van het contact of het starten van de motor en dooft binnen enkele seconden.

Als het tijdens het remmen gaat branden met het waarschuwings-

lampje **STOP** en er een geluidssignaal klinkt, dan wijst het op een daling van de hoeveelheid remvloeistof of een storing aan het remsysteem.

Stop op een veilige plaats en roep de hulp in van een merkdealer.



Waarschuwinglampje voet op het rempedaal

Het licht op zodra het rempedaal moet worden ingedrukt.



Controlelampje laadprogrammering



Controlelampje programmering airconditioning



Controlelampje detectie handen op stuurwiel



Waarschuwinglampje van de functie "Actieve noodstop" → 232



Waarschuwinglampje dat een storing aangeeft of dat aangeeft dat de functie "Actieve noodstop" niet beschikbaar is → 232



waarschuwinglampje snelheidswaarschuwing



Waarschuwinglampje bij verlaten van rijstrook



Waarschuwinglampje ter voorkoming van het verlaten van de rijstrook



Waarschuwinglampje Rijstrookcentrerung



Controlelampje van de snelheidsbegrenzer



Controlelampje van de instelbare snelheidsregelaar



Waarschuwinglampje "Waakzaamheid bestuurder" en/

CONTROLELAMPJES

of "Vermoeidheid bestuurder"
→ 239; → 241

2

Op display *B*



Airbag passagier ON → 123



Airbag passagier OFF → 123



Waarschuwinglampje van
het niet dragen van de autogor-
dels voor → 88

STUURINRICHTING

Stuurwiel

Hoogteen diepteverstelling van het stuurwiel



Trek de hendel **1** naar beneden en zet het stuurwiel in de gewenste stand.

Til daarna de hendel geheel terug omhoog en voorbij het zware punt om het stuurwiel te blokkeren.

Controleer of het stuurwiel goed is vergrendeld.



Voer, om veiligheidsredenen, deze afstellingen uitsluitend uit als de auto stilstaat.

Stuurwielverwarming



(afhankelijk van de auto)

Met deze functie wordt het stuurwiel **4** verwarmd.

De werking van de startvergrendeling

Wanneer de temperatuur is bereikt, worden de zones ongeveer 30 minuten verwarmd, waarna de

functie automatisch wordt uitgeschakeld.

Schakel de functie in

Druk, met het contact aan, op de knop **5** op het multimediascherm **2**.



Uitschakelen van de functie

- Automatisch;

De functie wordt ongeveer 30 minuten na de verwarmingsfase automatisch uitgeschakeld.

- Handmatig;

Als u de functie wilt uitschakelen tijdens de verwarmingsfase, drukt u op de schakelaar **5** op het multimediascherm **2**.

STUURINRICHTING

Opmerking: de functie is ook toegankelijk via de knop **3** "Favoriete" op het stuurwiel **4**.

2

Functie "Favorieten"



Afhankelijk van de auto kunt u, door te drukken op de stuurbediening **6**, de stuurwielverwarming activeren volgens de eerder gemaakte gebruiksinstellingen.

Raadpleeg de gebruiksaanwijzing van het mediasysteem voor meer informatie over de instelling van deze functie.

Stuurbekrachtiging

De snelheidsafhankelijke stuurbe-
krachtiging past de mate van be-

krachtiging automatisch aan de
snelheid waarmee u rijdt aan.

Bij het parkeren is er veel bekrach-
tiging (voor meer comfort) en met
het toenemen van de snelheid ver-
mindert de bekrachtiging (voor
een grotere veiligheid bij snel rij-
den).



Zet nooit de motor af
tijdens het rijden: bij
uitgeschakelde motor
is er geen bekrachtig-
ing.



Laat het stuurwiel niet in
een uiterste stand ge-
draaid staan als de auto
stil staat.
Bij stilstaande motor of bij een
storing in het systeem blijft
het mogelijk het stuurwiel te
draaien. Er moet meer kracht
gezet worden.
Als het stuurwiel snel wordt
gedraaid, kan u een geluid ho-
ren. Dat is normaal.

BEELD ACHTERKANT

Spiegels

Buitenspiegels met elektrische afstelling:

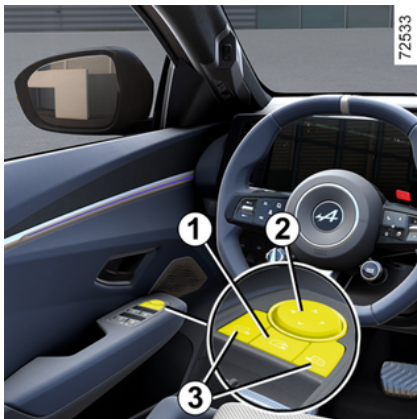

Selecteer de buitenspiegel met behulp van de schakelaars **3** en verstel hem daarna met de schakelaar **2** in de gewenste stand.

Verwarmde achteruitkijkspiegels

Terwijl de motor draait, wordt de spiegelverwarming tegelijk met achterrautverwarming geactiveerd.



Voer deze aanpassingen uitsluitend uit als de auto stilstaat.

Elektrisch inklapbare spiegels

De buitenspiegels klappen automatisch uit als de auto wordt ontgrendeld. De spiegels klappen automatisch in bij het vergrendelen van de auto.

U kunt het automatisch in- of uitklappen van de buitenspiegels uit- en inschakelen → 145.

U kunt het systeem uitzetten met de schakelaar **1**. In deze situatie blijven de buitenspiegels ingeklapt totdat de knop **1** opnieuw wordt ingedrukt, zonder automatisch inklappen.

Bijzonderheid

Wanneer de achteruitkijkspiegel handmatig is in- of uitgeklapt, kan hij worden teruggezet naar een bepaalde gebruiksstand.

Dit kan door op de schakelaar **1** te drukken. U hoort een mechanische klik vanuit het spiegelblok.

Als u geen klikgeluid hoort, drukt u opnieuw op de schakelaar **1** totdat

u het klikgeluid van de buitenspiegels hoort.



Voorwerpen die worden waargenomen in de achteruitkijkspiegel zijn in werkelijkheid dichterbij dan ze lijken. Voor uw eigen veiligheid dient u hiermee rekening te houden bij het bepalen van de afstand, voordat u een manoeuvre uitvoert.

Kantelende spiegels bij achteruitrijden

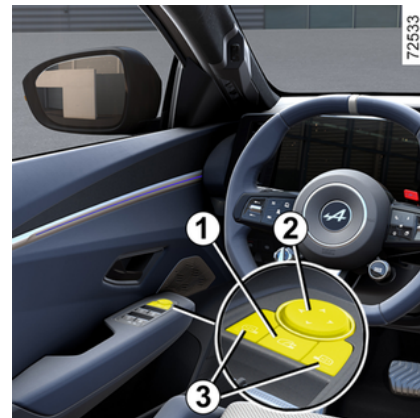

BEELD ACHTERKANT

Voor auto's met een bestuurdersstoel met geheugen kunt u de buitenspiegels specifiek afstellen bij het achteruitrijden en de stand in het geheugen opslaan.

Selecteer bij stilstaande auto en de ingeschakelde achteruitversnelling de achteruitkijkspiegel met een van de schakelaars **3** en zet daarna de spiegel met schakelaar **2** in de gewenste stand.

Terugzetten in de rijstand

Het is mogelijk om van de achteruitversnelling naar een vooruitversnelling te gaan:

- ongeveer 9 seconden nadat uit de achteruitversnelling is geschakeld, wanneer de snelheid minder dan 10 km/u bedraagt;
- wanneer in vooruit wordt geschakeld en de snelheid meer dan 10 km/u bedraagt;
- wanneer de motor stilstaat.

Vastleggen van de afstellingen

- De buitenspiegels afstellen (zie vorige paragrafen);
- zie de gebruiksaanwijzing van het mediasysteem om de geheugeninstellingen te openen. Sla de instellingen op.

De posities van de buitenspiegels in vooruit- en achteruitversnelling en de positie van de bestuurdersstoel worden tegelijk opgeslagen.

Oproepen van de geheugenpositie

Zie de gebruiksaanwijzing van het mediasysteem om de opgeslagen stand op te roepen.

Selecteer "Terugroepen".

De standen van de buitenspiegels bij het vooruit- en achteruitrijden en van de voorstoelen worden opgehaald.



Voer deze aanpassingen uitsluitend uit als de auto stilstaat.

Binnenspiegel

De binnenspiegel is verstelbaar.

Spiegel met hendel 4



De achteruitkijkspiegel wordt automatisch donkerder wanneer er een auto achter u rijdt met groot licht of zeer fel licht.

VERLICHTING EN SIGNALISATIE

VERLICHTING EN SIGNALLEN

Rijverlichting



72541

handmatig worden geactiveerd als de parkeerrem is aangetrokken of, afhankelijk van de auto, als de versnellingspook in de stand **P** staat. Anders wordt het bericht "Markeringslicht Niet beschikbaar" weergegeven op het instrumentenpaneel om u te informeren dat het niet mogelijk is om de zijverlichting te activeren.

Dimlichten



Handbediend

Draai de ring **3** tot het symbool tegenover de markering **2** staat; Dit controlelampje op het instrumentenpaneel licht op.

Draai de ring **3** totdat het AUTO-symbool is uitgelijnd met de markering **2**.

De dagrijverlichting schakelt overdag automatisch in (zonder dat u de schakelaar **1** hoeft te bedienen) bij het starten van de motor en gaat uit als de motor stopt.

zijlichten



Draai de ring **3** tot het symbool tegenover de markering **2** staat;

Dit controlelampje op het instrumentenpaneel licht op.

Opmerking: afhankelijk van de auto kunnen de stadslampen alleen



Controleer, voordat u in het donker wegrijdt, de werking van de verlichting en stel indien nodig de stand van de koplampen af op de belasting van de auto.

Zorg ervoor dat de lichten niet bedekt zijn (vuil, modder, sneeuw, vervoer van voorwerpen, enz.).

2

VERLICHTING EN SIGNALISATIE

Automatische werking

Draai de ring **3** tot het symbool AUTO tegenover de markering **2** staat: met draaiende motor schakelen de dimlichten automatisch in en uit naargelang van de helderheid buiten, zonder dat u de schakelaar **1** hoeft te bedienen.

Afhankelijk van de auto verschijnen de dimlichten automatisch na enkele wisbewegingen van de ruitenwisserbladen.

Adaptieve verlichting voor

(afhankelijk van de auto)

Deze functie past automatisch de breedte en het bereik van de dimlichtkoplampen aan de snelheid en de weersomstandigheden aan.

Draai de ring **3** tot het symbool AUTO tegenover de markering **2** staat: met draaiende motor.

Zie de multimedia-instructies voor het uitschakelen van de functie.

Storingen

Wanneer de melding "Controleer autom verlichting" op het instrumentenpaneel verschijnt, wordt het systeem uitgeschakeld.

Raadpleeg voor de exacte gegevens de merkdealer.

Functie bij slechte weersomstandigheden



(afhankelijk van de auto)

Deze functie maakt deel uit van de adaptieve verlichting voor. Het vervangt het gebruik van de mistlampen voor. Het kan worden geactiveerd bij mistig of sneeuwweer of in elk ander geval van slecht zicht.

Om deze functie te activeren, draait u aan de ring **3** tot het AUTO-symbool verschijnt bij de markering **2** en druk vervolgens op de draaischakelaar om de markering **4** in lijn met het symbool **5** te brengen.

Het controlelampje  verschijnt op het instrumentenpaneel.

Lichten uitschakelen

Om de functie uit te schakelen, draait u de draaischakelaar opnieuw zodat de markering **4** tegenover het symbool **5** staat.

Het controlelampje  op het instrumentenpaneel gaat uit.. Bij het uitschakelen van de verlichting gaat de slechtweerverlichting ook uit.

Bochtverlichting

(afhankelijk van de auto)

In de vooruitversnelling, als het dimlicht of grootlicht is ingeschakeld en afhankelijk van de hoek van het stuurwiel, past deze functie de breedte van de lichtbundel aan om het zicht in een bocht of op een kruispunt te verbeteren.

Grootlicht:



72542



Duw met draaiende motor en met de dimlichten aan tegen de lichtschakelaar **1** (beweging **A**). Dit controlelampje op het instrumentenpaneel licht op.

VERLICHTING EN SIGNALISATIE

Om terug te keren naar dimlicht drukt u opnieuw op de lichtschakelaar **1**.

Automatisch grootlicht



72541

 Afhankelijk van de auto ontsteekt en dooft dit systeem automatisch het grootlicht.

Het gebruikt een camera geplaatst achter de binnenspiegel om voorliggers en tegenliggers te detecteren.

Opmerking: 's nachts, in stedelijke gebieden met straatverlichting, wordt het automatische grootlicht automatisch uitgeschakeld.

Het grootlicht wordt automatisch ontstoken wanneer:

- Er is weinig externe verlichting.
- Er wordt geen andere auto of verlichting gedetecteerd.
- als de auto sneller dan ongeveer 40 km/u rijdt.

Als niet aan een van de voorwaarden hieronder wordt voldaan, wordt overgeschakeld naar dimlicht.

Opmerking: zorg ervoor dat de voorruit niet is bedekt (door vuil, modder, sneeuw, condensatie, enzovoort).

Activeren/deactiveren

Automatisch grootlicht inschakelen

Draai aan de ring **3** tot het symbool AUTO is uitgelijnd met het merkteken **2** en druk vervolgens op de schakelaar **6**.

Het controlelampje  op het instrumentenpaneel gaat branden als het dimlicht is ingeschakeld.

Automatisch grootlicht uitgeschakelen

Druk op de schakelaar **6**: het  waarschuwingslampje verdwijnt van het instrumentenpaneel.

Opmerking: wanneer u op de hendel **1**, drukt, wordt de automatische grootlichtfunctie uitgeschakeld,

 verdwijnt het waarschuwingslampje van het instrumentenpaneel en activeert het voertuig het grootlicht koplampen.

2

VERLICHTING EN SIGNALISATIE



Het systeem kan onder bepaalde omstandigheden niet goed werken, met name:

- extreme weersomstandigheden (regen, sneeuw, mist enz.);
- als er iets achter de voorruit of voor de camera zit;
- als een achterligger of tegenligger weinig verlichting voert of afgedekte lampen heeft;
- verkeerde afstelling van de koplampen;
- reflecterende systemen;
- ...

Storingen

Wanneer de melding "Controleer autom verlichting" op het instrumentenpaneel verschijnt, wordt het systeem uitgeschakeld.

Raadpleeg voor de exacte gegevens de merkdealer.



Als u 's nachts een draagbaar navigatiesysteem gebruikt op het gedeelte van de voorruit onder de camera, kan dit de werking van het automatische grootlichtsysteem verstoren (risico van reflecties op de voorruit).



Het systeem voor automatisch inschakelen van grootlicht kan nooit de oplettendheid en verantwoordelijkheid van de bestuurder vervangen met betrekking tot de voertuigverlichting en het aanpassen aan de licht-, zicht- en verkeersomstandigheden.

Lichten uitschakelen

De lichten gaan automatisch uit bij het openen van het bestuurdersportier of bij het vergrendelen van de auto of één minuut nadat de motor is uitgeschakeld.

In dat geval schakelen, bij de volgende keer starten van de motor, de lichten opnieuw in, overeenkomstig de stand van ring 3.

Geluidssignaal verlichting vergeten

In het geval dat de lichten zijn ingeschakeld na het stilzetten van de motor, klinkt er een signaal bij het openen van het bestuurdersportier om u te waarschuwen dat de lichten nog branden.

Storingen

Als, afhankelijk van de auto, het bericht "Controleer verlichting" verschijnt in combinatie met het

waarschuwingsslampje  en/

of het waarschuwingsslampje  knippert op het instrumentenpaneel, is er een storing in de verlichting.

Raadpleeg voor de exacte gegevens de merkdealer.

Functie welkomst en afscheid

(afhankelijk van de auto)

Wanneer de functie is ingeschakeld, gaan de dagrijverlichting en de markeringslichten achter auto-

VERLICHTING EN SIGNALISATIE

matisch aan wanneer card wordt gedetecteerd of de auto wordt ontgrendeld.

Ze gaan automatisch uit:

- ongeveer vijftien seconden nadat ze zijn ingeschakeld;
- als de motor wordt gestart, naargelang van de stand van de schakelaar van de verlichting;

of

- wanneer de auto wordt vergrendeld.

Inschakelen/Uitschakelen van de functie

Raadpleeg voor in- of uitschakelen van de externe welkomstfunctie de gebruiksaanwijzing van het multimedia-systeem.

"Functie uitschakelvertraging"

Met deze functie kunt u de markeringslichten en dimlichten korte tijd inschakelen (bijv. voor het bijlichten bij het openen van een hek).

Met de motor gestopt en de lichten uitgeschakeld, na het openen van de bestuurdersdeur en met de ring **3** in de stand AUTO, trekt u de schakelaar **1** naar u toe: de markeringslichten en dimlichten gaan ongeveer 30 seconden aan samen

met de controlelampjes  en

 op het instrumentenpaneel.

Om deze tijd te verlengen, kunt u de schakelaar tot vier keer naar u toe trekken (de maximale tijd is ongeveer twee minuten).

De melding "Verlichting aan tijdens ___" verschijnt met de verlichtingstijd op het instrumentenpaneel om de actie te bevestigen.

Daarna kunt u uw auto vergrendelen.



De functie "Uitschakelvertraging" deactiveren

Om de verlichting uit te schakelen voordat deze automatisch uitschakelt, draait u de ring **3** naar een willekeurige stand en draait u deze daarna terug naar de stand AUTO.

Opmerking: als de functie Welkomst en afscheid is geactiveerd, moet na het uitschakelen van de motor de procedure voor het deactiveren van de functie "uitschakelvertraging" worden uitgevoerd voordat aan de schakelaar wordt getrokken (anders blijven de lichten branden door de functie Welkomst en afscheid).

Mistachterlicht



 Om deze functie te activeren, draait u aan de ring **3** tot het symbool AUTO verschijnt bij de markering **2** en drukt vervolgens op de draaischakelaar om de markering **4** in lijn met het symbool  te brengen.

Het controlelampje  verschijnt op het instrumentenpaneel.

De werking is afhankelijk van de gevoerde verlichting; het controlelampje op het instrumentenpaneel gaat branden.

Zodra de weersomstandigheden dit toelaten moet u het mistach-

VERLICHTING EN SIGNALISATIE

terlicht uitschakelen om de achter u rijdende weggebruikers niet te hinderen.

2

Lichten uitschakelen

Om de functie uit te schakelen, draait u de draaischakelaar opnieuw zodat de markering 4 tegenover het symbool 7 staat.

Het controlelampje  op het instrumentenpaneel gaat uit..

Bij het uitschakelen van de verlichting gaan ook de mistlichten achter uit.



Bij mist, sneeuw of bij het vervoer van voorwerpen die voorbij de voorkant van het dak uitsteken, werkt de automatische verlichting niet altijd. De mistlampen worden bediend door de bestuurder: de waarschuwingslampjes op het instrumentenpaneel geven aan of deze zijn ingeschakeld (waarschuwinglampje aan) of uitgeschakeld (waarschuwinglampje uit).

CLAXON EN LICHTSIGNALEN

Claxon



Druk op het midden van het stuurwiel **A** om de claxon te laten klinken.

Lichtsignaal

Trek de hendel **1** naar u toe en laat los om met de koplampen te knipperen.

Richtingaanwijzers

Zet de schakelaar **1** in dezelfde richting als waarin u het stuurwiel wilt bewegen.

Werking van de sneltoets

Verschuif de hendel **1** even omhoog of omlaag, waarbij u het weerstandspunt niet overschrijdt, en laat hem dan weer los: de hendel keert terug naar zijn oorspronkelijke stand en het betreffende richtingaanwijzerlampje knippert drie keer.

Alarmknipperlichten



Druk op de schakelaar **2**. Hierdoor komen de vier knipperlichten en de zijknipperlichten tegelijk in werking. Gebruik deze alleen als gevaar dreigt om andere weggebruikers te waarschuwen dat u gedwongen

bent te stoppen op een abnormale plaats of zelfs waar dit verboden is, of bij bijzondere rij- of verkeersomstandigheden.

RUITENWISSERS

Ruitenwisser, sproeier voor

2 Auto voorzien van ruitenwisser met interval

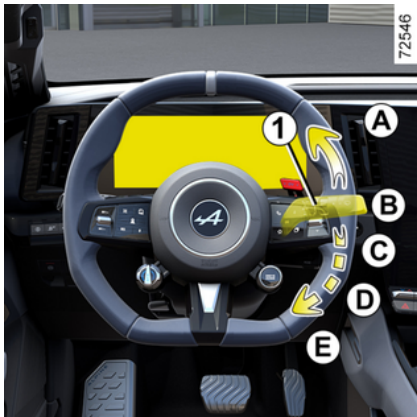

A. een enkele wisbeweging

Door kort te drukken maakt de ruitenwisser één wisbeweging.

B. uit

C. wissen met intervallen

De wissers vegen met tussenpozen van enkele seconden. De duur van het interval is te regelen door de ring **2** te verdraaien.

D. langzaam continu wissen

E. snel continu wissen



72547

Bijzonderheid

Tijdens het rijden, gaat de wisser langzamer werken als de auto stopt.

Van snel continu wissen naar langzaam continu wissen.

Zodra de auto weer gaat rijden, beginnen de wissers weer met de oorspronkelijk ingestelde snelheid te werken.

Elke actie op de schakelaar **1** overschrijft en annuleert de automatische functie.

Auto voorzien van ruitenwisser met regensensor

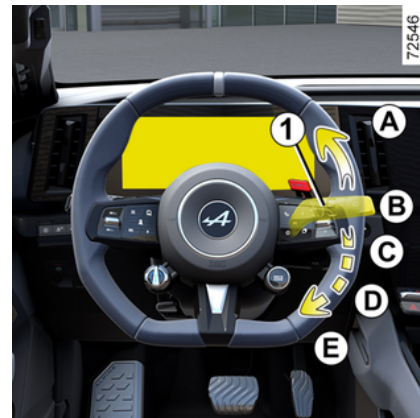

72548

De regensensor bevindt zich op de voorruit, voor de binnenspiegel.

A. een enkele wisbeweging

Door kort te drukken maakt de ruitenwisser één wisbeweging.

B. uit

RUITENWISSERS

72547



C. automatisch wissen

In deze stand signaleert het systeem water op de voorruit en schakelt het wissen in met een aangepaste wissnelheid. De inschakeldrempel van het wissen en de duur van het interval is te regelen door de ring **2** te verdraaien:

- **F**: maximale gevoeligheid;
- **G**: minimumgevoeligheid.

Hoe hoger de gevoeligheid, des te sneller reageren de ruitenwissers en wordt de frequentie van het wissen verhoogd.

Wanneer automatisch wissen is ingeschakeld of de gevoeligheid

wordt verhoogd, wordt één wisbeweging uitgevoerd.

Het  controlelampje brandt op het instrumentenpaneel om te bevestigen dat de functie geactiveerd is.

Opmerking:

- de regensensor heeft enkel een ondersteunende functie. Bij beperkte zichtbaarheid moet de bestuurder zijn ruitenwischer handmatig inschakelen. Bij mist of sneeuw werkt de ruitenwischer niet altijd automatisch en blijft deze onder uw controle;
- Bij temperaturen onder nul wordt automatisch wissen niet ingeschakeld wanneer de auto wordt gestart. Deze functie wordt automatisch ingeschakeld wanneer de auto sneller rijdt dan een bepaalde snelheid (ongeveer 8 km/uur).
- Schakel automatisch wissen niet in bij droog weer.
- Ontdooi de voorruit volledig voordat u het automatisch wissen inschakelt;
- wanneer u de auto door een wasstraat rijdt, moet u de schakelaar **1** in ruststand **B** zetten om het automatisch wissen uit te zetten.

Storingen

Bij een storing van het automatisch wissen, schakelt de ruitenwisser over op wissen met intervallen. Roep de hulp in van een merkdealer.

De werking van de regensensor kan worden verstoord bij:

- beschadigde ruitenwissers: door een waterlaagje of sporen van de ruitenwischer in de detectiezone van de sensor kan de reactiesnelheid van het automatisch wissen vertragen of kan de frequentie van het wissen verhogen;
- barsten of scheuren in de voorruit in de buurt van de sensor, stof, vuil, insecten of rijm op de voorruit of het gebruik van reinigingswas of waterafstotende producten; De ruitenwischer zal minder gevoelig zijn of zelfs helemaal niet reageren.

D. langzaam continu wissen

E. snel continu wissen

Bijzonderheid

Tijdens het rijden, gaat de wisser langzamer werken als de auto stopt.

Van snel continu wissen naar langzaam continu wissen.

Zodra de auto weer gaat rijden, beginnen de wissers weer met de

2

RUITENWISSERS

oorspronkelijk ingestelde snelheid te werken.

Elke actie op de schakelaar **1** overschrijft en annuleert de automatische functie.

Voorzorgsmaatregelen

- Controleer bij vorst voordat u de ruitenwisser inschakelt of de ruitenwisserbladen niet zijn vastgevroren. Als u de ruitenwisser inschakelt terwijl de bladen zijn vastgevroren, kunt u zowel de bladen als de motor van de ruitenwisser beschadigen.
- Activeer de ruitenwissers niet op een droge ruit. Dit kan leiden tot vroegtijdige slijtage of beschadiging van de wisserbladen.

Bijzondere stand van de ruitenwisser voor (onderhoudsstand)

In deze stand kunnen de bladen worden opgetild om ze van de voorruit te verwijderen.

Dit kan nuttig zijn:

- de bladen reinigen;
- de bladen losmaken van de voorruit bij winterweer;
- de bladen vervangen → **387**.

Terwijl de motor is uit- of ingeschakeld, trekt u de schakelaar **1** twee keer naar stand **A** (één wisbeweging).

De wisserbladen stoppen iets boven de motorkap.

Om de bladen terug te zetten in de lage stand, zorgt u er met contact **AAN** voor dat de ruitenwissers zijn neergeklapt op de voorruit. Zet daarna de schakelaar **1** in stand **A** (één wisbeweging).

Voordat u het contact aanzet, moet u de ruitenwissers op de voorruit zetten. Anders kunnen de motorkap of de wisserbeschadigd raken wanneer deze worden ingeschakeld.



Voordat u iets aan de voorruit doet (wassen van de auto, ontdooien of reinigen van de voorruit enz.) zet u de schakelaar **1** in de stand **B** (ruststand).

Risico van verwonding en/of beschadigingen.



Wanneer er zich obstakels op de voorruit bevinden (vuil, sneeuw, ijs...), maakt u de voorruit (inclusief de centrale zone achter de binnenspiegel) schoon voordat u de ruitenwissers inschakelt (risico op oververhitting van de motor). Als een obstakel de beweging van een blad verhindert, kan dat blad stoppen met wassen. Verwijder het obstakel en schakel de ruitenwisser opnieuw in met de ruitenwisserschakelaar.

RUITENWISSERS

Ruitensproeier

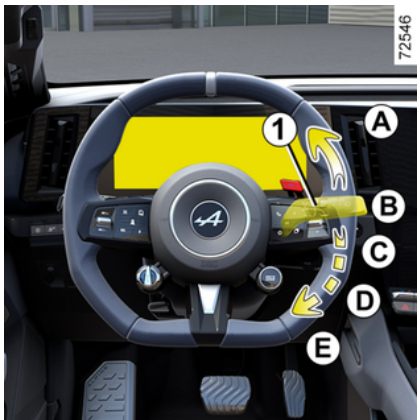

Contact aan: trek aan de schakelaar **1** en laat los.

Door langer te drukken wordt de ruitensproeier geactiveerd en maken de ruitenwissers twee wisbewegingen, een paar seconden later gevolgd door een derde.

Opmerking:

- Een wasactie aan de voorkant van hendel **1** die langer dan 30 seconden duurt, kan ertoe leiden dat de ruitensproeierpomp uitvalt. **Dit voorkomt dat de pomp oververhit raakt:**

- bij temperaturen onder nul kan de ruitensproeierpomp aanvrozen op de voorruit en het zicht ver-

minderen. Verwarm de voorruit met behulp van de ontwasemingschakelaar voordat u ze reinigt.



Controleer bij werkzaamheden onder de motorkap of de schakelaar van de ruitensproeier in stand **B** (uit) staat.
Verwondingsgevaar



De werking van een ruitensproeierblad

Let op de staat van de ruitensproeierbladen. Hun levensduur hangt van u af:

- houd de bladen schoon: reinig de bladen en de ruit regelmatig met water en zeep;
- gebruik ze niet op een droge ruit;

- maak ze los van de ruit als ze lange tijd niet zijn gebruikt.

Vervang ze in elk geval zodra de werking afneemt; ongeveer eens per jaar → **387**.

Voorzorgen bij het gebruik van de wissers

- Maak als het vriest of sneeuwt de ruit schoon voordat u de ruitensproeiers aanzet (de motor kan oververhit raken);
- zorg dat niets de beweging van de wisser hindert.

STARTEN, STOPPEN VAN DE MOTOR

Starten van de motor



72475



72478

De kaart moet zich binnen de detectiezone 1 bevinden.

Om te starten:

- druk het rempedaal in;
- druk op de knop 2. De melding READY verschijnt op het instrumentenpaneel in combinatie met een geluidssignaal.

Het bericht verdwijnt als de snelheid boven ongeveer 5 km/u komt.

Bijzonderheden

- Als aan één van deze startvoorwaarden niet is voldaan, verschijnt de melding "Rem inschakelen + START" op het instrumentenpaneel.

 Afhankelijk van de auto hebt u wellicht een Digital Key met alle kaartfuncties. Als er echter een kaart in het voertuig is achtergebleven en de portieren zijn vergrendeld met een Digital Key, kan de auto niet met de kaart worden gestart. Raadpleeg voor meer informatie hoofdstuk "Digital key" ➔ 64.

 Tijdens een systeemupdate via het multimedia-systeem is het niet mogelijk om de auto te starten. Wacht tot de update is voltooid voordat u de auto start. Raadpleeg de gebruiksaanwijzing van het mediasysteem voor meer informatie over systeemupdates.

STARTEN, STOPPEN VAN DE MOTOR



De auto kan alleen worden gestart als het op-laad snoer is losgekoppeld van de auto.

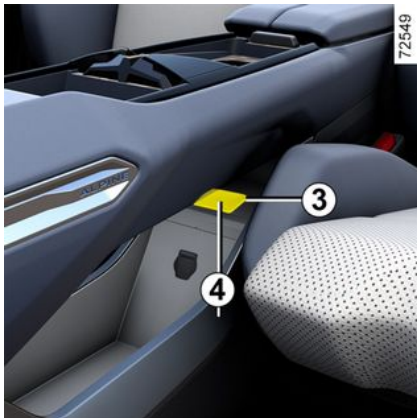

"Handsfree" starten met geopende achterklep

In dat geval mag de kaart zich niet in de bagageruimte bevinden, om te vermijden dat u ze kwijtraakt.

Funcie accessoires

(contact aanzetten)

Zodra u bent ingestapt, kunt u een aantal functies van de auto (radio, navigatiesysteem ruitenwisser, enz.) gebruiken.

Om de andere functies te gebruiken, drukt u met de kaart in de auto op de knop **2** zonder de pedalen in te drukken.

Storingen

In sommige gevallen werkt de "handsfree" kaart niet:

- De batterij van de kaart is leeg, de 12 V-accu is ontladen enzovoort.
- de kaart is in de buurt van een apparaat dat dezelfde frequentie gebruikt (scherm, mobiele telefoon, gameconsole enz.);
- De auto bevindt zich in een sterk elektromagnetisch veld.

De melding "Plaats de kaart in zone + START" verschijnt op het instrumentenpaneel.

Druk op het rempedaal en leg vervolgens de kaart **4** met de knopzijde op de zone **3** van de console.

Druk op de knop **2** om de auto te starten. Het bericht verdwijnt.

Stilzetten van de motor



Het voertuig moet stilstaan.

Druk op de toets **2**: de motor stopt, het bericht READY dooft op het instrumentenpaneel gaat uit en de elektronische handrem wordt aangetrokken.

Als de kaart niet in het interieur aanwezig is als u de motor wilt stoppen, verschijnt de melding "Kaart afwezig druk lang START" op het instrumentenpaneel: druk langer dan twee seconden op de knop **2**.

Als de motor is gestopt, blijven de op dat moment ingeschakelde accessoires (radio, enz.) ongeveer 45 minuten werken.

STARTEN, STOPPEN VAN DE MOTOR

Als het bestuurdersportier geopend wordt, schakelen de accessoires uit.



Zet nooit het contact uit voordat de auto compleet stilstaat, anders valt de bekrachtiging weg. Als de motor niet meer draait, is er geen stuur- en rembekrachtiging meer. Ook werken veiligheidsvoorzieningen, zoals Airbags en gordelspanners, niet meer.



Verantwoordelijkheid van de bestuurder tijdens het parkeren of stoppen van de auto

Laat nooit, ook niet heel even, een kind, een afhankelijke volwassene of een dier in de auto achter als u deze verlaat.

Het kan zichzelf of anderen in gevaar brengen door bijvoorbeeld de motor te starten, door organen te bedienen zoals de ruitbediening, of de portieren te vergrendelen, enz. Bovendien kan bij warm, zonnig weer de temperatuur in het interieur heel erg snel oplopen.

LEVENSGEVAAR OF GEVAAR VAN ERNSTIG LETSEL.

"OVERTAKE"-FUNCTIE

Introductie



Als u op de knop "OV" **1** op het stuurwiel drukt, wordt het vermogen van de motor tijdelijk verhoogd en neemt het acceleratievermogen van de auto onmiddellijk toe.

U moet de knop "OV" **1** ingedrukt houden om ervoor te zorgen dat de functie actief blijft. De maximale duur van deze functie is ongeveer 10 seconden.

Daarna, en/of wanneer de knop wordt losgelaten, hervat de auto zijn normale werking.



Vanwege de acceleratie die deze functie te weebrengt, mag ze enkel worden gebruikt als het verkeer dat toelaat en in overeenstemming met de plaatselijke geldende regelgeving.

Ga voor elk gebruik na of dit het geval is.

Risico op ongevallen of ernstige verwondingen.

Inschakelen van het systeem

Als u de functie wilt activeren, moet aan de volgende voorwaarden worden voldaan:

- met de motor aan, is de stand **D** ingeschakeld;
- de modus Normaal of Sport is geactiveerd ➔ **331**;
- de rijsnelheid is niet nul;
- het gaspedaal wordt ingedrukt;
- de tractiebatterij en de motor hebben hun bedrijfstemperatuur bereikt.



Het maximum vermogen is nog steeds beschikbaar door het gaspedaal voorbij het weerstandspunt in te drukken.

Display



U kunt op elk moment controleren of de functie beschikbaar is door de resterende actieradius te raadplegen op de meter "OV" **2** die op het instrumentenpaneel wordt weergegeven.

Wanneer de meter "OV" **2** leeg is, is de functie niet meer beschikbaar en moet worden gewacht totdat

"OVERTAKE"-FUNCTIE

deze geleidelijk is opgeladen. Om dit te doen, laat u gewoon de knop "OV" **1** los en de meter **2** wordt geleidelijk op te laden.

De tijd die nodig is om de meter "OV" **2** volledig op te laden, is maximaal 30 seconden.

Opmerking: het is niet nodig om te wachten tot de meter **2** volledig is opgeladen om de functie te activeren. Deze functie is beschikbaar zolang de meter niet leeg is.

Omstandigheden waarin het systeem niet wordt ingeschakeld

Bepaalde omstandigheden verhinderen de activering van het systeem:

- de stand **R** of **N** wordt ingeschakeld;
- als "Save" modus wordt geactiveerd. In dit geval wordt het bericht "Overtake niet beschikbaar in deze DRIVE MODE" weergegeven op het instrumentenpaneel ➔ **331**;
- de "OV" meter **2** is leeg;
- het laadniveau van de tractiebatterij is 15%;
- storing van een van de systemen van de auto (ESC enz.).

Bedrijfslimieten en tijdelijke onbeschikbaarheid

Onder bepaalde omstandigheden (accu- of motortemperatuur te hoog of te koud, enz.) kan de beschikbaarheid van de functie "Overtake" worden beperkt of zelfs tijdelijk worden geblokkeerd.

Als de functie beperkt is, is het mogelijk dat de meter "OV" **2** op het instrumentenpaneel aangeeft dat de accu niet volledig is opgeladen.

Als de functie is geblokkeerd, wordt de meter "OV" **2** als leeg weergegeven op het instrumentenpaneel. Als u op de knop "OV" **1** drukt, wordt het bericht "Overtake niet beschikbaar" weergegeven op het instrumentenpaneel om u te informeren dat de functie niet beschikbaar is.

PROCEDURE VOOR VERTREK VANUIT STILSTAND



De startprocedure vanuit stilstand (Launch Control) is een functie die het mogelijk maakt dat het voertuig op maximale snelheid accelereert wanneer de grip tussen de band en de grond optimaal is.

Opmerking: de functie Launch Control is alleen beschikbaar als de tractiebatterij en de motor hun bedrijfstemperatuur hebben bereikt.

Om de beste prestaties mogelijk te maken, raden we aan om de functie te gebruiken wanneer de batterij grotendeels is opgeladen.



Een intensief gebruik van het systeem beperkt de levensduur van de mechanische onderdelen. Raadpleeg voor meer informatie een erkende dealer.

Inschakelen van het systeem

Het systeem wordt als volgt geactiveerd:

- met stilstaande auto en draaiende motor schakelt u de stand **D** in;
- de modus Sport is geactiveerd

➔ **331**;

- trap het rempedaal stevig in met uw linkervoet;
- Houd uw voet op het rempedaal en druk op de knop Inhalen (OV) op het stuurwiel **1** totdat het bericht "Launch Control gereed Vol gas" op het instrumentenpaneel wordt weergegeven;
- laat de knop **1** los;
- houd binnen 60 seconden uw linkervoet op het rempedaal en trap met uw rechtervoet het gaspedaal volledig **in tot voorbij het weerstandspunt** totdat het bericht "Launch Control Rem loslaten" op het instrumentenpaneel wordt weergegeven;

- laat binnen vier seconden het rempedaal los om het voertuig sportief te kunnen starten, vergezeld van een speciale animatie op het instrumentenpaneel



Deze functie niet gebruiken op gladde of natte wegen.

Risico op verlies van de controle over de auto.

Omstandigheden waarin het systeem niet wordt ingeschakeld

Bepaalde omstandigheden verhinderen de activering van het systeem:

- de stand **R** of **N** wordt ingeschakeld;
- zolang als de modus Save (Besparen) (of Normaal is geactiveerd, wordt het bericht "Launch Control niet beschikbaar in deze DRIVE MODE" weergegeven op het instrumentenpaneel ➔ **331**;
- het laadniveau van de tractiebatterij is te laag;
- de temperatuur van de tractiebatterij is te laag of te hoog;
- de temperatuur van de motor is te hoog of te laag;

PROCEDURE VOOR VERTREK VANUIT STILSTAND

- storing van een van de systemen van de auto (ESC enz.).

Opmerking: als de functie door een van deze omstandigheden wordt verhinderd, wordt het bericht "Launch Control niet beschikbaar" niet op het instrumentenpaneel weergegeven.

3



Het gebruik van deze functie versnelt de slijtage van de banden significant → **373**.



Vanwege de acceleratie die deze functie te weegbrengt, mag ze enkel worden gebruikt als het verkeer dat toelaat en in overeenstemming met de plaatselijke geldende regelgeving.

Ga voor elk gebruik na of dit het geval is.

Risico op ongevallen of ernstige verwondingen.

VERSNELLINGSSCHAKELAAR

Keuzeschakelaars



De schakelaars **R**, **N/P** en **D** kunnen worden gebruikt om verschillende versnellingsbakstanden in te schakelen:

- **R**: achteruitrijden;
- **N/P**: neutraal, parkeren;
- **D**: vooruit rijden.

De ingeschakelde versnelling verschijnt ter herinnering op het instrumentenpaneel.

Om de neutraalstand in te schakelen (N)

Druk met stilstaande auto en draaiende motor het rempedaal in

en druk kort op de schakelaar **N/P** (het controlelampje op de schakelaar **N/P** licht wit op en **N** verschijnt op het instrumentenpaneel).

Om Parkeren in te schakelen (P stand)

Druk met stilstaande auto en draaiende motor het rempedaal in en druk kort op de schakelaar **N/P** (het ingebouwde controlelampje op de schakelaar **N/P** licht rood op en **P** verschijnt op het instrumentenpaneel). De versnellingsbak schakelt over naar de Parkeerstand (P).

Om de versnelling vooruit in te schakelen (stand D)

Met stilstaande auto en draaiende motor en uw voet op het rempedaal, drukt u kort op de schakelaar **D** (het ingebouwde controlelampje op de schakelaar **D** licht wit op en **D** verschijnt op het instrumentenpaneel).

Als het rempedaal niet wordt ingetrapt, knippert de weergave van de huidige stand gedurende ongeveer vijf seconden en wordt de melding "Rempedaal indrukken" gedurende ongeveer vijf seconden

weergegeven op het instrumentenpaneel.



Met **D**, of de stand **R** ingeschakeld terwijl de auto stilstaat, gaat de auto rijden zodra u het rempedaal loslaat (zonder het gaspedaal in te trappen).

In de meeste verkeerssituaties hoeft u de schakelaars niet meer aan te raken.

Opmerking: als de motor draait en de auto 0 tot 14 km/u rijdt en de stand **N** of **R** is ingeschakeld, hoeft u het rempedaal niet in te trappen om de auto in de stand **D** te zetten. Dit is nuttig bij parkeermanoeuvres waarbij meermaals moet worden geschakeld tussen vooruit- en achteruitversnelling.

Om de achteruitversnelling (stand R) in te schakelen

Met stilstaande auto en draaiende motor en uw voet op het rempedaal, drukt u kort op de schakelaar **R** (het ingebouwde controlelampje op de schakelaar **R** licht wit op en

VERSNELLINGSSCHAKELAAR

verschijnt **R** op het instrumentenpaneel).



Met **D**, of de stand **R** ingeschakeld terwijl de auto stilstaat, gaat de auto rijden zodra u het rempedaal loslaat (zonder het gaspedaal in te trappen).

Als het rempedaal niet is ingedrukt, knippert de huidige stand gedurende ongeveer vijf seconden en blijft het controlelampje **1** branden op het instrumentenpaneel.

Opmerking: het is niet noodzakelijk om het rempedaal in te trappen om de stand **R** in te schakelen, als de motor draait, het voertuig ongeveer 0 tot 10 km/u rijdt en in de stand **N** of **D** staat. Dit is nuttig bij parkeermanoeuvres waarbij meermaals moet worden geschakeld tussen vooruit- en achteruitversnelling.

Parkeren van de auto

Trap bij stilstaande auto het rempedaal in en druk kortstondig op de schakelaar **N/P**.

Opmerking: eenmaal ingeschakeld nadat de motor is uitgeschakeld, wordt de stand **N** gehandhaafd totdat het contact van de auto weer wordt ingeschakeld.

Zorg ervoor dat de parkeerrem is aangetrokken en dat de auto stilstaat → 182.



De elektronische parkeerrem kan worden gebruikt om de auto stil te zetten. Controleer, voordat u de auto verlaat, of de automatische parkeerrem inderdaad is vastgezet. Het inschakelen van de elektronische parkeerrem wordt bevestigd met het oplichten van het controlelampje op de schakelaar van de elektronische parkeerrem en het

waarschuwinglampje  op het instrumentenpaneel totdat de portieren zijn vergrendeld. Afhankelijk van de auto wordt een label aan de bovenkant van de voorruit aangebracht ter herinnering aan deze → 182.

VERSNELLINGSSCHAKELAAR



Door de versnellingshendel in de stand **N** te zetten worden de aangedreven wielen niet mechanisch geblokkeerd: controleer of de auto niet kan wegrollen voordat u uitstapt.



Om veiligheidsredenen mag u nooit het contact uitzetten voordat de auto compleet stilstaat.



Bij het manoeuvreren kan de auto aan de onderkant ergens tegenaan rijden (bijvoorbeeld contact met een paaltje, een trottoir of ander stadsmeubilair) en daardoor beschadigd raken (bijvoorbeeld vervorming van een as). Om ieder risico van een ongeval te voorkomen, moet u uw auto door een merkdealer laten controleren.

Storingen

Zorg in geval van een motorstoring of een elektrische storing (accustoring, enz.) dat de auto goed blijft stilstaan.

REGENERATIEF REMSYSTEEM

Introductie

3



Bij loslaten van het gaspedaal gebruikt het voertuig regeneratief remmen om het voertuig af te remmen.

Deze energie wordt volledig omgezet in elektriciteit om de tractiebatterij op te laden.

De bediening aan het stuurwiel **2** kan worden gebruikt om het regeneratief remmen te verhogen of verlagen.



Het regeneratief remmen kan in geen geval het indrukken van het rempedaal vervangen.



Onder bepaalde omstandigheden (volledig opgeladen accu, te warm of te koud, motor warm, enz.) zullen de prestaties van het regeneratieve remsysteem beperkt zijn, wat resulteert in minder afremmen op de motor bij het loslaten van het gaspedaal.

Op het instrumentenpaneel informeert de vermogensmeterindicator **1** u over het beschikbare regeneratieve rempotentieel. Desondanks blijft het remvermogen bij het gebruik van het rempedaal behouden en kan de rijnsnelheid nog steeds worden beperkt.

REGENERATIEF REMSYSTEEM

Bediening van regeneratief remmen 2

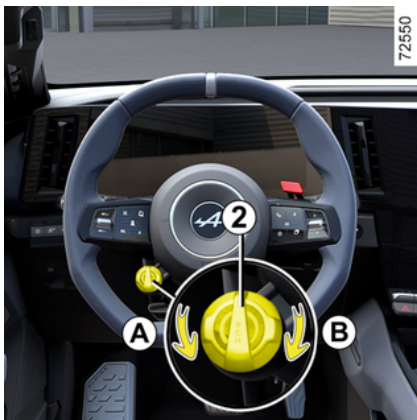

Met de aanraakbediening **2** kan het regeneratieve remniveau worden gewijzigd:

- draai de hendel **2** in de richting van **A** om de motorrem te verhogen wanneer u het gaspedaal loslaat;
- draai de hendel **2** in de richting van **B** om de motorrem te verlagen wanneer u het gaspedaal loslaat;

Het niveau dat met de hendel **2** is geselecteerd, werkt niet zolang de functie Adaptieve snelheidsregelaar is geactiveerd ➔ 256.

Rijden met de regeneratieve rembediening

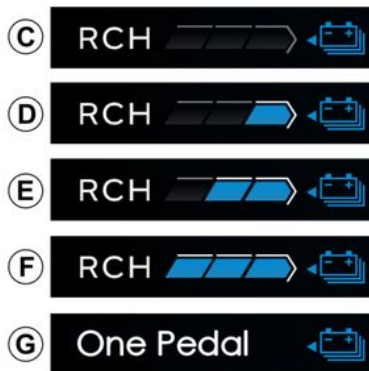

Niveaus van regeneratief remmen

Afhankelijk van het niveau dat met de knop **2** is geselecteerd, informeert de indicator **3** u over het regeneratieve remniveau:

- **C**: "het niveau "Vrijloop" voor een soepele en zuinige rit, standaardwaarde gekoppeld aan de Save-modus. De vereiste is dat u beter anticipeert tijdens het rijden;
- **D**: remmen op de motor bij het loslaten van het gaspedaal, standaard gekoppeld aan de Normal en Sport-modus;
- **E**: middelmatige motorrem bij het loslaten van het gaspedaal;
- **F**: sterk afremmen op de motor bij het loslaten van het gaspedaal;
- **G**: zeer hoge motorremming wanneer het gaspedaal wordt losgelaten en de One Pedal-functie wordt geactiveerd.

Opmerking: bij het stoppen van de motor wordt het regeneratieve remniveau opgeslagen, met uitzondering van de One Pedal-functie.

Functie One Pedal

Op uitgeruste voertuigen vergemakkelijkt de One Pedal-functie het rijden in de stedelijke gebieden

REGENERATIEF REMSYSTEEM

of druk verkeer, voornamelijk door het gaspedaal te gebruiken.

Wanneer u het gaspedaal voldoende loslaat, remt het voertuig af totdat het volledig tot stilstand komt.

Wanneer u het gaspedaal volledig loslaat, is het remniveau van de motor zeer hoog.

Druk het gaspedaal voldoende in om weer snelheid te maken.

Inschakelen

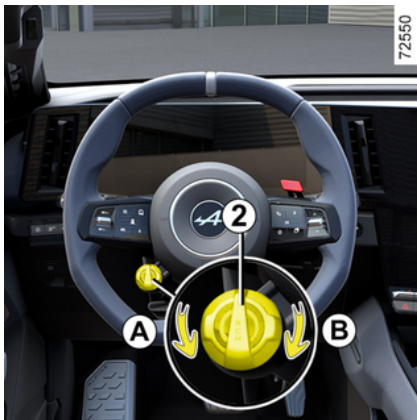

3

Terwijl **D** de stand is ingeschakeld, draait u de knop **2** zo vaak als nodig in de richting van **A** totdat het bericht "One Pedal geactiveerd" verschijnt. Het waarschuwingslampje **ÉÉN PEDAAL 3** verschijnt, vergezeld van een pieptoon om te bevestigen dat deze is geactiveerd.



De One Pedal-functie maakt geen noodstop en de remprestaties zijn beperkt.



Deze functie is een extra hulp tijdens het rijden. Deze functie kan in geen geval de waakzaamheid en verantwoordelijkheid van de bestuurder vervangen; deze moet altijd de controle over zijn auto behouden.

Opmerking: als de functie "One Pedal" is geactiveerd en **D** in stand staat, dan beweegt de auto niet als u het rempedaal loslaat.

Stand-bymodus

De One Pedal-functie gaat in stand-by wanneer **R** of **N**-positie is ingeschakeld

Het waarschuwingslampje One Pedal is grijs op het instrumentenpaneel.

Opmerking: met de stand **D**, **R** ingeschakeld terwijl de auto stilstaat, gaat de auto rijden zodra u het rempedaal loslaat (zonder het gaspedaal in te trappen).

De functie wordt opnieuw geactiveerd als de rijsnelheid hoger is dan ongeveer 10 km/u, door te schakelen naar de stand **D**.

REGENERATIEF REMSYSTEEM

Het One Pedal waarschuwingslampje licht wit op om de reactivering te bevestigen.

Opmerking:

- de parkeerrem wordt automatisch geactiveerd als het voertuig langer dan ongeveer drie minuten stilstaat.

Uitschakelen

Om de functie uit te schakelen;

- draai tijdens het rijden de hendel **2** in de richting van **B**;
- als u stilstaat, drukt u het rempedaal in en draait u vervolgens de hendel **2** in de richting van **B**.

Het bericht "One Pedal gedeactiveerd" verschijnt op het instrumentenpaneel. Het **3** One Pedal waarschuwingslampje verdwijnt, vergezeld van een pieptoon, om de uitschakeling te bevestigen.

De functie wordt automatisch gedeactiveerd als de motor wordt gestopt door te drukken op de start-/stopknop van de motor. U moet de functie indien nodig opnieuw activeren na het opnieuw starten.

Werkingslimieten

- De functie kan op oppervlakken met weinig grip (vorst, sneeuw en

zovoort) een aanzienlijke vertraging veroorzaken. Het wordt aanbevolen om de eerste niveaus **C** of **D** te gebruiken en om het rempedaal te gebruiken om zware vertragingen- en stopfasen te beheersen → **179**.

- In het geval van een steile helling en met het gaspedaal losgelaten, is de One Pedal functie één pedaal mogelijk niet voldoende om het voertuig stationair te houden. Zorg ervoor dat het voertuig stilstaat door het rempedaal in te trappen of de elektronische parkeerrem te activeren.

Storingen

Als het systeem een storing signaleert, wordt het bericht "One Pedal controleren" weergegeven op het instrumentenpaneel. De functie is niet meer beschikbaar. Ga naar een merkdealer.

PARKEERREM

Elektronische parkeerrem.

Automatische werking



Vastzetten van de automatische parkeerrem

Bij **stilstaande auto** kunt u de auto blokkeren met behulp van de automatische parkeerrem:

– door te drukken op de **start/stop-knop van de motor 1** ;

of

– als de **bestuurdersgordel niet is vastgemaakt**;

of

– **bij openen van het bestuurdersportier**



of

– als de **versnellingshendel in de stand P staat**.



De elektronische parkeerrem kan worden gebruikt om de auto stil te zetten. Controleer, voordat u de auto verlaat, of de automatische parkeerrem inderdaad is vastgezet. Waarschuwinglampje **2** op schakelaar **3** en waarschu-

wingslampje **(P)** op het instrumentenpaneel verschijnen om aan te geven dat de parkeerrem is ingeschakeld. De lampjes gaan uit als de portieren worden vergrendeld. Afhankelijk van de auto bevindt zich een sticker op het bovenste deel van de voorruit om u hieraan te herinneren.

In alle andere gevallen wordt de automatische parkeerrem niet automatisch vastgezet. De handbediening moet dan gebruikt worden. Voor bepaalde modellen in sommige landen wordt de rem niet automatisch vastgezet. Zie de informatie over "Handbediening".

PARKEERREM

Het vastzetten van de automatische parkeerrem wordt bevestigd door het waarschuwingslampje

 op het instrumentenpaneel en door het oplichten van het controlelampje **2** op de schakelaar **3**.

Na het stilzetten van de motor, dooft het waarschuwingslampje **2** enkele minuten na het vastzetten van de automatische parkeerrem en het waarschuwingslampje

 gaat uit bij het vergrendelen van de auto.

Opmerking: in sommige situaties (automatische parkeerrem defect, handmatig ontgrendelen van de automatische parkeerrem enz.), klinkt er een piep en verschijnt de melding "Parkeerrem aantrekken" op het instrumentenpaneel om aan te geven dat de automatische parkeerrem is losgezet.

- **met stilstaande motor:** bij het openen van het bestuurdersportier;
- **met stilstaande motor:** bij het openen van een voorportier.

In dit geval trekt u en laat u de schakelaar **3** weer los om de elektronische parkeerrem aan te trekken.

De parkeerrem automatisch vrij zetten

De parkeerrem is vrijgezet:

- zodra het voertuig begint te versnellen;
- of
- bij het verschuiven van positie P.



De elektronische parkeerrem kan worden gebruikt om de auto stil te zetten. Controleer, voordat u de auto verlaat, of de automatische parkeerrem inderdaad is vastgezet. Waarschuwingsslampje **2** op schakelaar **3** en waarschu-

wingslampje  op het instrumentenpaneel verschijnen om aan te geven dat de parkeerrem is ingeschakeld. De lampjes gaan uit als de portieren worden vergrendeld. Afhankelijk van de auto bevindt zich een sticker op het bovenste deel van de voorruit om u hieraan te herinneren.

Handbediend

U kunt de elektronische parkeerrem met de hand bedienen.

Handmatig vastzetten van de automatische parkeerrem

Trek aan de schakelaar **3**. Het waarschuwingslampje **2** en het

waarschuwingsslampje  op het instrumentenpaneel lichten op.

Handmatig loszetten van de automatische parkeerrem

Druk op de schakelaar **1** zonder te drukken op de pedalen, om het contact in te schakelen. Druk op het rempedaal los en druk dan op de schakelaar **3**: controlelampje **2** op de schakelaar en controle-

lampje  op het instrumentenpaneel gaan uit.

Kortstondige stop

Om de elektronische parkeerrem handmatig te activeren (als u moet stoppen voor een verkeerslicht of bij stilstaande auto met draaiende motor enzovoort): trek aan de schakelaar **3** en laat los. Het loszetten is automatisch zodra de auto weer gaat rijden.

PARKEERREM

Bijzondere gevallen

Parkeren op een helling

Als u wilt parkeren op een helling of terwijl u een caravan of een aanhangwagen trekt, moet u enkele seconden aan de schakelaar **3** trekken voor een maximale remwerking.



Parkeren met geloste elektronische parkeerrem



Zorg ervoor dat het voertuig stabiel staat, voordat u de parkeerrem deactiveert.

De parkeerrem moet gedeactiveerd zijn om te parkeren met geloste elektronische parkeerrem.

Dat doet u zo:

- schakel naar stand **P**: de aandrijfwielen worden mechanisch vergrendeld door de aandrijf-as;
- zet de motor stil door het indrukken van de start/stopknop van de motor **1**;
- maak de gordel van de bestuurdersstoel los;
- open het bestuurdersportier;
- los de elektronische parkeerrem handmatig (zie "Elektronische parkeerrem handmatig lossen"). Zorg ervoor dat het voertuig stabiel is;
- sluit het bestuurdersportier. Vergrendel indien nodig het voertuig.

Storingen

- Bij een storing verschijnt het waarschuwingslampje  op

het instrumentenpaneel, samen met het bericht "Controleer parkeerrem" en soms het waarschuwings-

lampje . Raadpleeg snel een merkdealer.

- Bij een storing van de elektronische parkeerrem gaat het waar-

schuwingslampje **STOP** branden, samen met het bericht "Storing remsysteem", een geluidssignaal en in sommige gevallen het waar-

schuwingslampje .

U moet direct stoppen zonder het overige verkeer in gevaar te brengen.

PARKEERREM



Als het bericht "Elektrische storing" of "Controleer accu" of "Storing remsysteem"

wordt weergegeven, dient u de auto stop te zetten door stand P in te schakelen of gedurende ongeveer 10 seconden aan de schakelaar **3** te trekken.

Blokkeer de wielen van het voertuig als de helling en de omstandigheden dit vereisen.

Risico dat de auto wegrolt.

Roep de hulp in van een merkdealer.



Stap nooit uit voordat u de keuzehendel in de stand P hebt gezet, de handrem hebt aange trokken en de motor hebt afgezet. Als u namelijk gas geeft terwijl een versnelling is ingeschakeld, kan de stilstaande auto gaan rijden.

Kans op ongevallen.



Als er geen visueel of geluidssignaal terug komt, geeft het een storing van het instrumentenpaneel weer. U moet direct stoppen zonder het overige verkeer in gevaar te brengen. Zorg dat de auto inderdaad goed gestopt is en neem contact op met een merkdealer.

Funcie "Autohold"

De auto is gestopt (bijvoorbeeld bij een rood verkeerslicht, een kruispunt, een file, enz.), de functie waarborgt de remkracht zelfs wanneer de bestuurder het rempedaal loslaat.

De remkracht wordt opgeheven zodra de bestuurder voldoende accelereert met een ingeschakelde versnelling.

Inschakelen



Druk op de schakelaar **1**.

Het controlelampje op de schakelaar **2** gaat branden om te bevestigen dat de functie is geactiveerd.

Uitschakelen

Druk op de schakelaar **1**. Als uw auto wordt onderhouden door remkracht, druk dan ook op het rempedaal.

Het waarschuwingslampje op de schakelaar **2** dooft om te bevestigen dat de functie uitgeschakeld is.

Als de remkracht in stand wordt gehouden, wordt de parkeerrem

PARKEERREM

automatisch ingeschakeld wanneer:

- de bestuurder opent het portier;
- of
- de bestuurder maakt zijn veiligheidsgordel los;
- of
- De auto langer dan ongeveer drie minuten stilstaat.



Telkens als de motor wordt gestart, heeft de functie de modus die is ingesteld op het moment dat de motor voor het laatst werd uitgeschakeld.



De elektronische parkeerrem kan worden gebruikt om de auto stil te zetten. Controleer, voordat u de auto verlaat, of de automatische parkeerrem inderdaad is vastgezet. Het indicatielampje op de schakelaar **2** en het waar-

schuwingslampje  op het instrumentenpaneel verschijnen tot de portieren vergrendeld zijn. Afhankelijk van de auto bevindt zich een sticker op het bovenste deel van de voorruit om u hieraan te herinneren.

Voorwaarden voor het in stand houden van de remkracht

Aan de volgende voorwaarden moet worden voldaan:

- het bestuurdersportier is gesloten;
- en
- de autogordel van de bestuurder is vastgemaakt;
- en

- De elektronische parkeerrem is vrijgezet;

en

- De auto staat niet stil op een zeer steile helling.

De in stand gehouden remkracht wordt bevestigd door het waar-

schuwingslampje  op het instrumentenpaneel.

Voorwaarden voor het onderbreken van de remkracht

Aan de volgende voorwaarden moet worden voldaan:

- De bestuurder accelereert voldoende met een ingeschakelde versnelling;
- of
- De bestuurder schakelt de functie uit.

Het controlelampje  op het instrumentenpaneel gaat uit.

MILIEU

Fabricage

Uw auto is ontwikkeld met een zo groot mogelijke aandacht voor het **milieu** gedurende zijn hele bestaan: bij zijn fabricage, tijdens zijn gebruik en ten slotte als hij gesloopt wordt.

De fabricage van uw auto vindt plaats in een fabriek die stappen onderneemt tot vermindering van de milieueffecten op de leefomgeving en de natuur (vermindering van wateren energieverbruik, lichten geluidsoverlast, wateren luchtverontreiniging, scheiden van afval en terugwinnen van materialen uit afvalstoffen).

Denk zelf ook aan het milieu

- Onderdelen en voertuigen mogen aan het einde van hun levensduur niet worden weggegooid. Zij moeten worden overgedragen aan een instantie die aan de milieunormen voldoet.

- Versleten onderdelen en componenten die tijdens routineonderhoud aan het voertuig worden vervangen, zoals banden, moet worden afgevoerd naar speciale inzamelpunten.

- Versleten **elektrische** en **elektronische** onderdelen die worden vervangen (zoals batterijen enz.) mogen niet als afval worden weggegooid. Breng ze naar een erkende dealer of raadpleeg uw plaatselijke overheid voor informatie over geschikte recyclingfaciliteiten.

- Om de recycling van uw voertuig aan het einde van zijn levensduur te optimaliseren, kunt u contact opnemen met een erkende dealer of de website van de fabrikant bezoeken om doorverwezen te worden naar inzamelpunten die respect voor het milieu garanderen en voldoen aan de lokale wetgeving.

Kringloop

Uw auto is voor minstens 85% recycleerbaar en voor minstens 95% recupereerbaar.

Om deze doelstellingen te behalen, is een groot aantal onderdelen van de auto ontworpen om gerecycled te worden.

De materialen en constructies zijn zorgvuldig ontworpen om:

- deze componenten eenvoudig te verwijderen en opnieuw te verwerken door gespecialiseerde bedrijven;

- een circulaire economie te bevorderen (hergebruik, recycling, terugwinning, enz.)

Dit geldt met name voor accu's van elektrische voertuigen.

Om grondstoffen te sparen, bevat uw voertuig diverse onderdelen die zijn gemaakt van gerecyclede kunststoffen of hernieuwbare materialen.

TIPS VOOR HET RIJDEN, ZUINIG RIJDEN

Zuinig rijden

Introductie

De actieradius is goedgekeurd volgens een voorgeschreven standaardmethode. Deze methode is voor alle autofabrikanten hetzelfde en maakt het mogelijk om auto's met elkaar te vergelijken.

De werkelijke actieradius is afhankelijk van de gebruiksomstandigheden en de uitrustingen van de auto en de rijstijl van de bestuurder. Raadpleeg voor een optimale actieradius onderstaande aanbevelingen.

U beschikt afhankelijk van de versies over verschillende functies die u kunnen helpen het energieverbruik te verminderen:

- op het instrumentenpaneel:
 - de energiemeter;
- op het multimediascherm:
 - een routepanner;
 - Rijmodus opslaan.

Energiesmeter

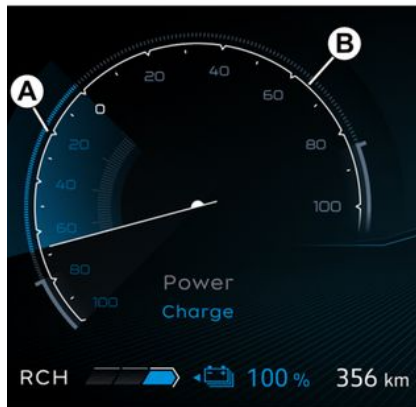

(op het instrumentenpaneel)

De laadmeter geeft u een real-time overzicht van de verbruikte of teruggewonnen energie wanneer het voertuig in beweging is.

Gebruikszone "energieterugwinning" A

Wanneer u tijdens het rijden uw voet van het gaspedaal haalt of op het rempedaal zet, genereert de motor tijdens het afremmen elektriciteit die wordt gebruikt om de auto af te remmen of om de tractiebatterij op te laden → 178.

"Energieverbruik" gebruikszone B

De tractiebatterij levert de elektrische energie die de motor nodig heeft om de auto te laten rijden.

 De aanwezigheid en weergave van deze informatie is afhankelijk van de gekozen sfeerinstelling → 141.

Navigatiesysteem.

Het navigatiesysteem biedt informatie (verkeersinformatie, dichtstbijzijnde oplaadpunt...) waarmee u uw route beter kunt plannen en oplaadtijden kunt optimaliseren.

stand Save

Save-modus is een functie die u kan helpen het verbruik te verminderen en de actieradius te vergroten door in te spelen op de prestaties van het voertuig (verminderde acceleratie en maximumsnelheid, enz.).

TIPS VOOR HET RIJDEN, ZUINIG RIJDEN

i Save De modus heeft ook invloed op de prestaties van de airconditioning wanneer de instelling van de airconditioning "Eco" is geactiveerd → 331.

In-/uitschakelen via het multi-mediascherm 3



Afhankelijk van de auto kunt u de functie via het DRIVE MODE menu in- of uitschakelen.

Raadpleeg de gebruiksaanwijzing van het mediasysteem voor meer informatie.

Activeren/deactiveren met de schakelaar 4



Druk, afhankelijk van de auto, zo vaak als nodig kort op de schakelaar 4 om de Save-modus te openen.



3

TIPS VOOR HET RIJDEN, ZUINIG RIJDEN



Als Save de modus is ingeschakeld, wordt het Save waarschuwingslampje **5** weergegeven op het instrumentenpaneel. De snelheid van de auto wordt beperkt tot ongeveer 130 km/u. Tijdens het rijden kunt u de modus Save tijdelijk uitzetten om de motor weer op volle kracht te laten werken. Druk hiervoor het gaspedaal stevig en volledig in. De Save-modus wordt weer geactiveerd wanneer u het gaspedaal loslaat.

Actieradius van de auto: tips

Bij reëel gebruik kan de actieradius van de elektrische auto variëren afhankelijk van diverse factoren die u gedeeltelijk in de hand hebt; u kunt hiermee de actieradius aanzienlijk vergroten.

Deze factoren zijn:

- de snelheid en de rijstijl;
- het profiel van de weg;
- het warmtecomfort;
- de banden;

- het gebruik van elektrische accessoires;
- de belading van de auto.

Bovendien kan de auto in de modus Save alle energieverbruikende elementen automatisch regelen (motorvermogen, enz.) om het verbruik → **188** zoveel mogelijk te verlagen.

Snelheid en rijstijl



Als u met hoge snelheid rijdt, wordt het bereik van uw auto aanzienlijk kleiner.

Voorbeelden (bij constante snelheid):

- door de snelheid te verlagen van ongeveer 130 km/u naar 110 km/u

kunt u tot ongeveer 20% brandstof besparen;

- door uw snelheid te verlagen van ongeveer 90 km/u naar 80 km/u kunt u tot ongeveer 10% brandstof besparen;

Een sportieve rijstijl vermindert de actieradius van de auto. Gebruik liever een soepele rijstijl.

Advies:

- rijd met een constante snelheid;
- houd de hulpmiddelen in de gaten die tot je beschikking staan om de rijomstandigheden te bekijken (huidig verbruik, rittenoverzicht, enz.) → **188**;
- Pas uw rijstijl aan om een te hoog energieverbruik te vermijden.
- doe aan energierugwinning: anticipeer op de verkeersomstandigheden door uw voet van het versnellingspedaal te halen of geleidelijk te remmen.

TIPS VOOR HET RIJDEN, ZUINIG RIJDEN

Het profiel van de weg



72554

Geef op een helling geen extra gas en probeer niet dezelfde snelheid te houden. Houd het gaspedaal bij voorkeur in dezelfde stand.

Het thermische comfort

62429

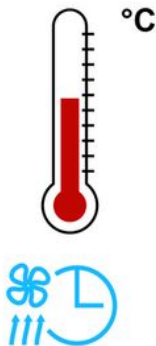

Het gebruik van de verwarming of airconditioning vermindert de actieradius van de auto.

Om de actieradius van de auto te behouden, adviseren wij om de "programmeer"modus te selecteren voordat u gaat rijden → 341.

Belading van de auto

Belaad de auto bij voorkeur niet met nutteloze lading.

Banden

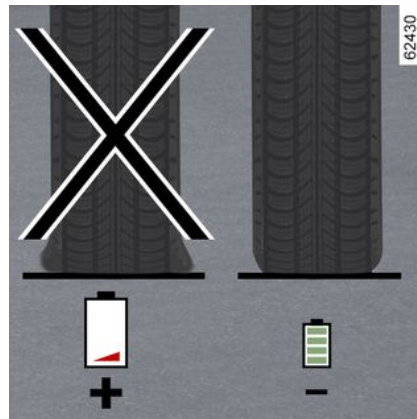

Door een te lage bandenspanning neemt de rolweerstand en dus ook het energieverbruik toe. Houd u aan de aanbevolen bandenspanning voor uw auto.

Gebruik bij vervanging bij voorkeur banden van hetzelfde merk, type en profiel en dezelfde maat als de oorspronkelijke banden. Het gebruik van niet voorgeschreven banden kan de actieradius van de auto aanzienlijk verminderen → 373.

TIPS VOOR HET RIJDEN, ZUINIG RIJDEN

ECO-rijhulp

Introductie

Afhankelijk van het voertuig kan deze functie op abonnementsbasis u helpen om een zuinigere rijstijl te krijgen.

Bij het naderen van een verkeerssituatie (rotonde, maximumsnelheid, enz.) laat de functie de bestuurder via een indicator op het instrumentenpaneel weten op welk moment het gaspedaal moet worden losgelaten.

Als de bestuurder deze actie uitvoert, kan het voertuig stoppen met accelereren en het gebruik van de remmen beperken.

Dit vermindert het verbruik van de accu en de slijtage van remblokken en banden.

Activeren/deactiveren



Selecteer in de "Voertuigwereld" het menu "Rijhulpsystemen" en vervolgens "ECO rijhulp".

Raadpleeg de gebruiksaanwijzing van het multimediasysteem voor meer informatie.

De werking van de startvergrendeling

Bij het naderen van een verkeerssituatie, verschijnen de waarschuwingslampjes 1 op het 2 instrumentenpaneel.

Het waarschuwingslampje 2 vraagt de bestuurder om het gaspedaal los te laten.

Het waarschuwingslampje 1 geeft de dreigende rijdsituatie aan.

Wanneer de bestuurder het gaspedaal loslaat, verdwijnt het waarschuwingslampje 2 van het instrumentenpaneel. Het waarschuwingslampje 1 blijft op het instrumentenpaneel verschijnen totdat de situatie zich voordoet.





Als de bestuurder zijn snelheid niet aanpast, blijven de waarschuwingslampjes 1 en 2 op het instrumentenpaneel totdat de situatie zich voordoet.

Rijsituaties





TIPS VOOR HET RIJDEN, ZUINIG RIJDEN

De volgende symbolen geven de rijtsituaties aan waarmee het systeem rekening houdt:

-  (rotonde);
-  (bocht);
-  (snelheidslimiet);
-  (T-junction);
- ...



Wanneer uw richtingaanwijzer is ingeschakeld:

-  (kruising);
-  (afhankelijk van het geografische gebied, uitgang).

Afhankelijk van het abonnement en/of het geografische gebied en na activering van de "Voorspellende gebeurtenissen en verkeerswaarschuwingen" op het multimediascherm, houdt het voertuig rekening met de volgende dynamische gebeurtenissen:

-  (druk verkeer).

Afhankelijk van het abonnement en/of het geografisch gebied worden ook de volgende gebeurtenissen aangegeven zonder dat er een stimulans is om te vertragen:

-  (wegwerkzaamheden);
-  (ongeval);
-  (stilstaande auto).

Opmerking: druk verkeer, wegwerkzaamheden, ongevallen en stilstaande auto's zijn dynamische gebeurtenissen waarvan de positie minder nauwkeurig kan zijn.

De functie kan niet het volgende detecteren:

- hellingen (bergop of bergaf);
- stoppen of voorrang verlenen.

CONTROLESYSTEEM BANDENSPANNING

Introductie

Als uw auto is uitgerust met dit systeem, bewaakt het de bandenspanningen.

Afhankelijk van de auto is het systeem herkenbaar aan de beschikbaarheid van de procedure voor het resetten van de banden op het tabblad "Bandenspanning" op het multimediascherm.



Deze functie is een extra hulp tijdens het rijden.

Deze functie neemt niet de taak van de bestuurder over. De bestuurder moet altijd opletten en blijft verantwoordelijk.

Controleer de bandenspanning één keer per maand.

De werking van de startvergrendeling



Elk wiel beschikt over een drukzender in het ventiel die de bandenspanning periodiek meet.

Het systeem geeft een waarschuwing weer op het instrumentenpaneel 1 om de bestuurder te waarschuwen als de banden te zacht zijn.

Bij onvoldoende bandenspanning (leeglopen, lekke band enz.) wordt

het  waarschuwingslampje continu weergegeven. Afhankelijk van het voertuig geeft het ook de actuele bandenspanningswaarden weer op het multimediascherm.



Voor uw eigen veiligheid dwingt het waarschuwingslampje

STOP u onmiddellijk te stoppen zonder het verkeer in gevaar te brengen.

Procedure voor resetten van de referentieniveaus voor bandenspanning

Deze gebeurt:

- na het verwisselen van een wiel;
- wanneer de referentiespanning in de banden moet worden gewijzigd om aangepast te zijn aan de gebruiksomstandigheden (onbelast, belast, rijden op de autosnelweg...);
- na het wisselen van de wielen
➔ 373.

Resetten moet altijd gebeuren na controle van de bandenspanning in de vier banden als deze koud zijn.

De bandenspanning moet afgestemd zijn op het huidige gebruik van de auto (onbelast, belast, rijden op de autosnelweg...). Let op de bandenspanning. Controleer minstens één keer per maand en

CONTROLESYSTEEM BANDENSPANNING

vóór een lange rit de bandenspanning (raadpleeg de sticker op de zijkant van het bestuurdersportier → 375).

Resetprocedure via het multimediascherm 2



Raadpleeg de gebruiksaanwijzing van het multimediasysteem voor meer informatie.

Opmerking:

- wanneer rekening wordt gehouden met de reset, hoeft u niet te wachten tot de procedure is beëindigd om te rijden. Afhankelijk van het voertuig worden de bandenspanningswaarden weergegeven op het multimediascherm;

- De referentiewaarde mag niet lager zijn dan de aanbevolen waarde die op de zijkant van het portier vermeld staat.





Als uw voertuig is uitgerust met een navigatiesysteem, kunt u een reset uitvoeren via het multimediascherm. Raadpleeg het instructieboekje voor de uitrusting.

CONTROLESYSTEEM BANDENSPANNING

Berichtweergave

De tabel toont de mogelijke berichten voor de bandenresetprocedure.

Treeplank	Weergave van (afhankelijk van de auto)	Berichten	Interpretatie
1			Start, met het contact aan en de auto stilstaand, met het resetten van de bandenspanning van alle vier de banden: zie de multimedieagebruikshandleiding.
2		Inleren bandenspanning gestart	De symbolen "---" vóór elk wiel knipperen om aan te geven dat het systeem het resetten van de bandenspanning voor alle vier wielen heeft geregistreerd.
3			De symbolen "---" vóór elk wiel blijven branden. Dit systeem reset de bandenspanning van alle vier banden. U kunt nu rijden. Let op: tijdens de reset blijft de bandenspanningsbewaking actief.
4			De spanningswaarde van de vier banden verschijnt: de reset-procedure is voltooid en succesvol.

3

CONTROLESYSTEEM BANDENSPANNING

Corrigeren van de bandenspanning

De spanningen van de vier banden moeten koud worden ingesfeld (raadpleeg het label op de zijkant van het bestuurdersportier).

Indien u de bandenspanning niet bij koude banden kunt controleren, moet u de opgegeven waarden met 0,2 tot 0,3 bar (3 PSI) verhogen.

Verlaag nooit de spanning van een warme band.

Vervangen van wielen/banden

Voor dit systeem zijn specifieke uitrustingen nodig (wielen, wiel doppen, enz.). → 373

Neem contact op met een erkende dealer om de banden te vervangen en om erachter te komen welke accessoires bij het systeem horen. De juiste accessoires zijn verkrijgbaar via erkende dealers: bij gebruik van andere accessoires functioneert het systeem mogelijk niet juist.



VERWISSELEN VAN EEN WIEL

het kan enkele minuten duren voordat het systeem de juiste posities van de wielen en de bandenspanningen heeft verwerkt, controleer daarom de bandenspanning na elke ingreep.

Spuitbussen voor bandenreparatie en pompset

Gebruik uitsluitend uitrusting die door een merkdealer goedgekeurd is, want anders bestaat het risico dat het systeem te traag of niet correct werkt → 377

Nadat de pompset voor de banden is gebruikt, corrigeert u de bandenspanning en reset u de referentiewaarde voor de bandenspanning.

Bandenspanningsstoringen



Als het systeem een bandenspanningsstoring detecteert, verschijnt een waarschuwingsbericht op het instrumentenpaneel 1.







CONTROLESYSTEEM BANDENSPANNING

Alarmmeldingen



De tabel bevat de waarschuwingsberichten die op het instrumentenpaneel worden weergegeven wanneer het systeem eventuele afwijkingen detecteert (lage bandenspanning, lekke band, enz.).

3

Voor uw eigen veiligheid dwingt het waarschuwingslampje **STOP** u onmiddellijk te stoppen zonder het verkeer in gevaar te brengen.

Waarschuwingslampjes	Berichten	Weergaven (afhankelijk van de auto)	Interpretatie
 licht op en blijft aan.	Bandenspanning aanpassen		Dit geeft aan dat er een te lage bandenspanning is gedetecteerd. Afhankelijk van het voertuig worden het wiel en de bijbehorende drukwaarde in het geel weergegeven op het multi-mediascherm. Controleer de spanning van alle vier de banden en pas deze aan als ze koud zijn. De waarschuwingen verdwijnen na een paar minuten rijden van het instrumentenpaneel.
 + STOP verschijnt en blijft aan.	Lekke band		Dit geeft aan dat de betreffende band lek of veel te zacht is. Afhankelijk van het voertuig worden het wiel en de bijbehorende drukwaarde in het rood weergegeven op het multimediascherm. Pas de spanning van de vier banden aan terwijl deze koud zijn en als de band leeg is. De waarschuwingen verdwijnen na een paar minuten rijden van het instrumentenpaneel. Als de band lek is, vervang deze dan of laat deze vervangen en reset vervolgens het systeem.
 knippert en blijft dan branden, samen met het	Controleer bandensensor		Deze duidt erop dat minstens één wiel niet is voorzien van een sensor (bijv. reservewiel voor noodgevallen) of dat de sensor defect is. Afhankelijk van de auto wordt het wiel niet meer op

CONTROLESYSTEEM BANDENSPANNING

Waarschuwing-lampjes	Berichten	Weergaven (afhankelijk van de auto)	Interpretatie
waarschuwing-lampje 			het multimediascherm weergegeven. Raadpleeg voor de exacte gegevens de merkdealer.
			Dit geeft aan dat het systeem niet de spanning van elke band kan bepalen. Dit kan komen door het gebruik van een sensor die niet wordt aanbevolen door een erkende dealer. Het bandenspanningssensorbewakingssysteem blijft actief.

HULPEN CORRECTIESYSTEMEN TIJDENS HET RIJDEN

Introductie

Afhankelijk van de auto bestaan deze uit:

- een antiblokkeersysteem van de wielen (ABS);
- van het elektronische stabiliteitsprogramma (ESC) met onderstuurcontrole en tractiecontrole;
- de noodstopbekrachtiging met, afhankelijk van de auto, remanticipatie;
- hulp bij wegrijden op een helling;
- Multi-Collision Braking;
- regeneratief remsysteem → 178.

Andere rijassistentiesystemen worden in deze folder beschreven.



Deze functies zijn extra hulpmiddelen in kritieke situaties waarbij het rijgedrag van de auto aangepast wordt. Maar deze functies kunnen de taak van de bestuurder niet overnemen. **De limieten van de auto blijven onveranderd; ga daarom dus niet harder rijden.** Deze functies kunnen dus in geen geval de opletrendheid of de verantwoordelijkheid van de bestuurder overnemen - de bestuurder moet altijd alert zijn op plotse gebeurtenissen die zich tijdens het rijden kunnen voordoen.

Antiblokkeersysteem (ABS)

Bij krachtig remmen voorkomt ABS het blokkeren van de wielen, zodat de remweg beheersbaar en de auto bestuurbaar blijft.

In deze situatie zijn uitwijkmanoeuvres tijdens het remmen mogelijk. Bovendien verbetert dit systeem de remweg, met name op een weg met weinig grip (natte weg, enz.).

Als het systeem de remdruk voor u regelt, voelt u een lichte trilling in het rempedaal. Het ABS kan echter nooit de "fysieke" prestaties van de grip tussen de banden en het wegdek verbeteren. Blijf **altijd** de gebruikelijke voorzichtigheid in acht houden (afstand bewaren enz.).



Bij krachtig remmen kunt u het rempedaal **diep ingedrukt houden**. Het is niet nodig "pompnd" te remmen. Het ABS regelt de kracht in het remsysteem.

Storingen

-  en  branden op het instrumentenpaneel en de berichten "Controleer ABS", "Controleer remsysteem" en "Controleer ESC" worden weergegeven: de functies ABS, ESC en noodstopbekrachtiging worden gedeactiveerd. **Het remmen blijft mogelijk;**

- , ,  en  verschijnen op het instrumentenpaneel, samen met het bericht

HULPEN CORRECTIESYSTEMEN TIJDENS HET RIJDEN

"Storing remsysteem": **dit wijst op een storing in het remsysteem.**

Neem in beide gevallen contact op met een merkdealer.



Het remsysteem werkt nog gedeeltelijk. Maar **het is gevaarlijk om krachtig te remmen**. U moet direct stoppen zonder het overige verkeer in gevaar te brengen. Raadpleeg een merkdealer.

Elektronisch stabiliteitsprogramma (ESC) met onderstuurcontrole en tractiecontrole

Elektronisch stabiliteitsprogramma ESC

Dit systeem helpt u de controle over de auto te behouden in kritieke rijtsituaties (uitwijken voor een obstakel, verlies van grip op de weg in een bocht, enz.).

De werking van de startvergrendeling

Een sensor aan het stuur helpt om het door de bestuurder gewenste rijtraject te bepalen.

Andere sensoren in de auto registreren het werkelijke traject.

Het systeem vergelijkt de door de bestuurder gegeven bevelen en gekozen richting met de werkelijke verplaatsingsrichting van de auto en corrigeert deze laatste door, indien nodig, op bepaalde wielen te remmen en/of het motorvermogen aan te passen. Als het systeem wordt geactiveerd, knippert het

waarschuwinglampje  op het instrumentenpaneel.

Onderstuurregeling

Dit verbetert de werking van het ESC bij sterk onderstuur van de auto (als de voorwielen hun grip verliezen).

Tractiecontrole

Dit systeem helpt het slippen van de aangedreven wielen te beperken en de auto bij het weggrijden, accelereren of decelereren te controleren.

De werking van de startvergrendeling

Met behulp van opname-elementen bij de wielen, meet en vergelijkt het systeem constant de snelheid van de aangedreven wielen en remt het deze af als ze doorslippen. Als een wiel neigt naar door-

slippen, zorgt het systeem voor het afremmen van het betreffende wiel, totdat de snelheid van het wiel overeenkomt met de grip op de weg.

Storingen

Wanneer het systeem een storing detecteert, verschijnt het bericht "Controleer ESC" op het instrumentenpaneel, evenals de waarschu-

wingslampjes  en . In dit geval zijn het ESC en de tractiecontrole uitgeschakeld.

Raadpleeg voor de exacte gegevens de merkdealer.

ESC en de werking van de tractiecontrole Track

Druk zo vaak als nodig op de schakelaar **1** om de modus Track te selecteren: de functies ESC worden aangepast en de rijkhulpsystemen **→ 331** worden vertraagd).

HULPEN CORRECTIESYSTEMEN TIJDENS HET RIJDEN



Blokkering van ESC

In bepaalde situaties (afgesloten weg of circuit, enz.) kunnen deze functies worden uitgeschakeld door schakelaar **2** ingedrukt te houden.

Het waarschuwingslampje  verdwijnt en het bericht "ESC uitgeschakeld" verschijnt op het instrumentenpaneel om u te waarschuwen.

U kunt deze functies op elk moment opnieuw inschakelen door kort te drukken op de schakelaar **2**.

Opmerking: het systeem wordt automatisch opnieuw geactiveerd wanneer de auto wordt herstart.

Als het waarschuwingslampje niet verschijnt, bevestigt dit dat het systeem opnieuw is ingeschakeld.



Als u de tractiecontrole uitschakelt, zijn bepaalde rijhulpfuncties (Actieve noodstop, enz.) tijdelijk niet beschikbaar.



Bij elke wijziging van rijmodus door te drukken op de schakelaar **1**, worden de functies ESC en tractiecontrole ➔ **331** weer ingeschakeld.

Noodstopbekrachtiging

Dit systeem is een aanvulling op het ABS dat zorgt voor het verminderen van de remweg van de auto.

De werking van de startvergrendeling

Het systeem herkent wanneer een noodstop wordt uitgevoerd. In dit

geval ontwikkelt het remsysteem onmiddellijk de maximale kracht en kan het ABS-systeem in werking treden.

Het ABS-remsysteem blijft werken zolang het rempedaal ingedrukt is.

Remlichten gaan aan

Afhankelijk van de auto kunnen deze knipperen bij krachtig afremmen.

Remanticipatie

Afhankelijk van de auto anticipeert het systeem, als u snel het gaspedaal loslaat, op het remmen om de remweg te verminderen.

Bijzondere gevallen

Tijdens het gebruik van de snelheidsregelaar:

- als u het gaspedaal gebruikt, kan het systeem in werking komen als u het pedaal loslaat;
- als u het gaspedaal niet gebruikt, wordt het systeem niet geactiveerd.

Storingen

Als het systeem een storing signaleert, verschijnt het bericht "Controleer remsysteem" op het instrumentenpaneel, in combinatie met het oplichten van het waarschuwingslampje .

HULPEN CORRECTIESYSTEMEN TIJDENS HET RIJDEN

Raadpleeg voor de exacte gegevens de merkdealer.



Deze functies zijn extra hulpmiddelen in kritieke situaties waarbij het rijgedrag van de auto aangepast wordt. Deze functies kunnen de taak van de bestuurder niet overnemen. **De limieten van de auto blijven onveranderd; ga daarom dus niet harder rijden.** Deze functies kunnen dus in geen geval de oplettendheid of de verantwoordelijkheid van de bestuurder overnemen - de bestuurder moet altijd alert zijn op plotselinge gebeurtenissen die zich tijdens het rijden kunnen voordoen.

Hellingstarthulp

Afhankelijk van de helling van de weg helpt dit systeem de bestuurder bij het weggrijden op een helling. Het voorkomt dat de auto achteruit rolt, door automatisch de remmen vast te zetten als de bestuur-

der het rempedaal loslaat om het gaspedaal te bedienen.

Werking van het systeem

Het werkt alleen wanneer de versnellingshendel in een andere stand dan **N** staat en het voertuig geheel stil staat (rempedaal ingedrukt).

Het systeem houdt de auto ongeveer **2 seconden** stil. Daarna komen de remmen geleidelijk vrij (de auto rolt naargelang de helling).



Het systeem van de hulp bij het weggrijden op een helling kan niet in alle gevallen totaal verhinderen dat het voertuig achteruit rijdt (zeer steile hellingen, etc.)

De bestuurder kan altijd het rempedaal bedienen om het achteruitrijden van de auto te verhinderen.

De Hulp Bij Het Wegrijden Op Een Helling mag niet gebruikt worden om de auto langdurig stil te houden: gebruik het rempedaal.

Deze functie is niet bedoeld om de auto permanent te laten stilstaan.

Gebruik indien nodig het rempedaal om de auto te stoppen. De bestuurder moet bijzonder voorzichtig rijden op een glad oppervlak of bij weinig grip.

Gevaar van ernstige verwondingen.

HULPEN CORRECTIESYSTEMEN TIJDENS HET RIJDEN

Multi-Collision Braking

Multi-Collision Braking verkleint het risico op een extra aanrijding na een ongeval, door uw voertuig tijdelijk tot stilstand te brengen.

De werking van de startvergrendeling

Wanneer het airbagsysteem een aanrijding detecteert, worden de gordelspanners of airbags geactiveerd → **93** en activeert de functie "Multi-Collision Braking" het elektronische stabiliteitsprogramma (ESC) om de auto te remmen.

Multi-Collision Braking wordt tijdens bedrijf gedeactiveerd als:

- als de remkracht die ontstaat doordat de bestuurder het rempedaal indrukt, groter is dan de kracht die ontstaat doordat het systeem automatische remmen activeert.

Opmerking: Multi-Collision Braking vereist de goede werking van het remsysteem van uw voertuig.

Storingen

Als het systeem een storing detecteert, verschijnt het bericht "Controleer Post-collision" op het in-

strumentenpaneel en licht het

waarschuwingslampje  op.

In dit geval is de functie gedeactiveerd. Raadpleeg voor de exacte gegevens de merkdealer.

Regeneratief remsysteem

Tijdens het remmen kan het regeneratief remsysteem de door de vertraging van de auto geproduceerde energie omzetten in elektrische energie.

Hierdoor wordt de hoogspanningstractiebatteerij opgeladen en wordt de actieradius van het voertuig → **178** vergroot.

Storingen

-  verschijnt op het instrumentenpaneel, samen met het bericht "Controleer remsysteem": **rembekrachtiging is nog steeds in werking.**

In deze omstandigheden kan het indrukken van het rempedaal anders aanvoelen.

Wij raden aan het rempedaal diep ingedrukt te houden.

Raadpleeg een merkdealer.

-  verschijnt op het instrumentenpaneel, samen met het bericht "Storing remsysteem": **dit wijst op een storing in het remsysteem.**

Roep de hulp in van een merkdealer.



Voor uw eigen veiligheid dwingt het waarschuwinglampje

 u onmiddellijk te stoppen zonder het verkeer in gevaar te brengen. Stop de motor en start deze niet opnieuw. Roep de hulp in van een merkdealer.

EXTRA RIJHULPMIDDELEN

My Safety

Introductie

Met de functie My Safety kan een aantal rijhulpfuncties tegelijkertijd worden in- of uitgeschakeld.

Afhankelijk van de auto kunt u de functie My Safety in het multimediascherm configureren door de rijhulpfuncties te selecteren die u mogelijk wilt uitschakelen.

Werkzaamheden



"ALL ON"-modus

Afhankelijk van de auto, beschikt deze modus over de volgende rijhulpfuncties:

- preventie verlaten rijstrook → 206;
- voorkoming van onbedoeld verlaten van de rijstrook → 214;
- waarschuwing waakzaamheid bestuurder → 239;
- waarschuwing vermoeidheidsdetectie bestuurder → 241;
- geluidswaarschuwing bij te hoge snelheid → 244.

Wanneer de modus "ALL ON" is geactiveerd, gaan de controlelampjes op de knop 1 branden en wordt het bericht "My Safety All ON geselecteerd" weergegeven op het instrumentenpaneel om dit te bevestigen. De rijhulpmiddelen die in deze modus beschikbaar zijn, worden geactiveerd.

"Perso"-modus

Deze modus kan worden gebruikt voor het **deactiveren** of **opnieuw activeren** van bepaalde rijfuncties die beschikbaar zijn in de modus "ALL ON", indien deze eerder zijn geconfigureerd via de instelling "My Safety Perso".

Druk terwijl het contact aan staat tweemaal achter elkaar op de knop 1 om de modus "Perso" te activeren. Nadat u voor een eerste keer op deze knop hebt gedrukt, verschijnt het bericht "Druk nogmaals My Safety Perso" op het instrumentenpaneel. Na de tweede keer drukken gaat het controlelampje op knop 1 uit. "Perso" modus is geactiveerd. Het bericht "My Safety Perso geselecteerd" verschijnt op het instrumentenpaneel. Om terug te schakelen naar de modus "ALL ON", **drukt** u eenmaal op de knop 1. Het controlelampje in de knop 1 licht even op.

EXTRA RIJHULPMIDDELEN

i Afhankelijk van de auto en de tijdsduur na de laatste keer dat de motor is gestopt, wordt de modus "ALL ON" opnieuw geactiveerd:

- bij het ontgrendelen van de auto

of

- bij het openen van een portier;

of

- bij het opnieuw starten van de motor.

Configuratie van "My Safety Perso"



Voer deze aanpassingen uitsluitend uit als de auto stilstaat.

i De "My Safety Perso" instellingen die zijn opgeslagen voor de modus "Perso" worden opgeslagen telkens wanneer de motor wordt ingeschakeld of wanneer de portieren worden vergrendeld.

Configuratie van het multimediascherm 2



Zie de gebruiksaanwijzing van het multimediasysteem voor informatie over de instellingen.

Preventie verlaten rijstrook

Introductie



Met behulp van de informatie van de camera 1 activeert de functie een corrigerende actie op het besturingsstelsel van de auto wanneer een doorgetrokken of onderbroken streep wordt overschreden of als de auto de berm nadert (bermplank, vangrail, stoep, ophoging, enz.) zonder dat de richtingaanwijzers zijn ingeschakeld.

Afhankelijk van de instelling, in het geval van het overschrijden van een onderbroken lijn zonder de richtingaanwijzers te activeren, de functie:

EXTRA RIJHULPMIDDELEN

- waarschuwt de bestuurder zonder corrigerende maatregelen op het stuursysteem;

of

- voert een corrigerende actie uit op het stuursysteem.



U kunt op elk moment de **controle over de auto weer overnemen** door aan het stuurwiel te draaien.

Plaats van de camera 1

Zorg ervoor dat de voorruit niet is bedekt (door vuil, modder, condens enz.).



Deze functie is een extra hulp tijdens het rijden. Deze functie kan in geen geval de waakzaamheid en verantwoordelijkheid van de bestuurder vervangen; deze moet altijd de controle over zijn auto behouden.

Activeren/deactiveren

Via het multimediascherm 2;



Raadpleeg de gebruiksaanwijzing van het multimediasysteem voor meer informatie.

Met de schakelaar 3



- **De functie uitschakelen**, als deze eerder is uitgeschakeld met de modus "Perso" van de functie "My Safety" → 205, drukt u tweemaal op schakelaar 3. Het waarschu-

wingslampje  wordt geel op het instrumentenpaneel.

- **Als u de functie** weer wilt activeren, drukt u de schakelaar 3 een-

maal in. Het controlelampje  verschijnt op het instrumentenpaneel.

EXTRA RIJHULPMIDDELEN

Werkzaamheden



Wanneer de functie is geactiveerd, worden het waarschuwingslampje



en de linker- en rechterstreef 4 op het instrumentenpaneel grijs weergegeven.

De functie is klaar om te waarschuwen of in te grijpen als de snelheid van de auto hoger is dan ongeveer 70 km/u en het waar-

schuwingslampje  en de linker- of rechterraichtingaanwijzer 4 wit worden weergegeven.

De functie grijpt in als de auto:

– een berm nadert zonder de richtingaanwijzers te activeren;

– een doorgetrokken streep overschrijdt zonder dat de richtingaanwijzers te activeren;

– een onderbroken streep overschrijdt zonder de richtingaanwijzers te activeren, als de instelling "Overschrijden onderbroken lijn" is geselecteerd.

In deze gevallen:

– activeert de functie een actie op de stuurinrichting van de auto om de verplaatsingsrichting van de auto te corrigeren;

– het waarschuwingslampje  en de indicator 4 aan de kant van de overschreden streep gaat geel branden op het instrumentenpaneel.

Als de corrigerende actie op de stuurinrichting onvoldoende is, gaan het waarschuwingslampje



en de indicator 4 aan de kant van de overschreden streep rood branden op het instrumentenpaneel en gaat het stuurwiel trillen.

Wanneer de instelling "Overschrijden onderbroken streep" niet is geselecteerd, **slaat de functie alarm** als de auto een onderbroken streep overschrijdt zonder de indicatielampjes te activeren en er

geen berm dicht genoeg bij de streep is.

In dit geval waarschuwt de functie de bestuurder:

– door een trilling in het stuurwiel; en

– het waarschuwingslampje  en het lampje 4 aan de kant van de overschreden streep rood wordt op het instrumentenpaneel.

Opmerking: bochten kunnen enigszins worden afgesneden zonder dat de functie wordt geactiveerd.

Bijzondere gevallen

"Houd controle" waarschuwing

– Als het systeem actief is en geen activiteit van de bestuurder op het stuurwiel meer detecteert, verschijnt het bericht "Houd controle" op het instrumentenpaneel, vergezeld van een piepsignaal en, afhankelijk van de auto, het rode

waarschuwinglampje  tot dat de bestuurder de auto weer onder controle heeft.

– Als het systeem te lang in werking is geweest, verschijnt het bericht "Houd controle" op het instrumentenpaneel, samen met een pieptoon, en afhankelijk van de au-

EXTRA RIJHULPMIDDELEN

to verschijnt het waarschuwingslampje  rood en het controlelampje **4** aan de kant van de betreffende streep knippert, totdat de bestuurder de auto weer onder controle heeft.



U kunt de correctie van de verplaatsingsrichting op elk moment onderbreken door het stuurwiel te bewegen.

Auto uitgerust met "Actieve rijhulp"

Als de functie "Rijstrookcentrering" tegelijk met de functie "Preventie verlaten rijstrook" wordt geactiveerd, zal de weergave van het waarschuwingslampje als volgt variëren:

- de functie "Rijstrookcentrering" is actief: het groene waarschuwingslampje  vervangt het

witte of grijze  waarschuwingslampje op het instrumentenpaneel. Daarom krijgt de functiestatus "Rijstrookcentrering" priori-

teit wat betreft het informeren van u.

- De functie "Rijstrookcentrering" is in stand-by gezet en de functie "Preventie verlaten rijstrook" is niet gereed en niet actief: het grijze

ze  waarschuwingslampje vervangt het witte of grijze waar-

schuwingslampje  op het instrumentenpaneel. Daarom krijgt de functiestatus "Rijstrookcentrering" prioriteit wat betreft het informeren van u.

- de functie "Rijstrookcentrering" wordt op stand-by gezet terwijl de functie "Preventie verlaten rijstrook" gereed of actief is: het

 waarschuwingslampje verschijnt rood of geel op het instrumentenpaneel. Daarom krijgt de functiestatus "Preventie verlaten rijstrook" prioriteit wat betreft het informeren van u.

In ieder geval wordt u te allen tijde op de hoogte gebracht van de status van de functie wanneer deze het stuursysteem van uw voertuig bestuurt. De meest bruikbare informatie wordt altijd weergegeven.

Functie tijdelijk niet beschikbaar/uitgeschakeld

Het systeem is tijdelijk niet beschikbaar of uitgeschakeld wanneer:

- de streep wordt zeer snel overschreden;
- er wordt continu over een streep gereden;
- ongeveer vier seconden na het wisselen van baan;
- scherpe bochten;
- slecht zicht;
- een van de richtingaanwijzers wordt geactiveerd;
- de alarmknipperlichten inschakelen;
- de achteruitversnelling inschakelen;
- sterke acceleratie;
- de rijstrookbreedte verandert;
- werking van het elektronische stabiliteitscontrolesysteem;
- werking van het antiblokkeersysteem van de wielen;
- het actieve noodremsysteem wordt geactiveerd;
- interventie van een andere functie die het stuursysteem regelt, zoals de functie "Centrering rijstrook".

Als de functie niet beschikbaar is, worden het waarschuwingslampje

EXTRA RIJHULPMIDDELEN

 en, afhankelijk van de auto, de correctie-indicatoren voor de linker- en rechterstreep **4** grijs op het instrumentenpaneel weergegeven.

Als de camera aan de voorkant is afgedekt, verschijnt de melding "Camera voor geen zicht" op het instrumentenpaneel. Reinig het gebied waar de sensoren zich bevinden.

Automatische deactivering

De functie wordt automatisch uitgeschakeld wanneer:

- Het voertuigdynamische controlesysteem is gedeactiveerd;
- Het elektronische stabiliteitssysteem werkt niet goed;
- Het antiblokkeersysteem werkt niet goed;
- een trekhaak elektrisch is verbonden met de trekhaakaansluiting;

- het controlelampje  wordt weergegeven.

Wanneer de functie is gedeactiveerd, wordt het waarschuwings-

lampje  geel weergegeven op het instrumentenpaneel.

Instellingen aanpassen op het multimediascherm **2**



Met de schakelaar **3**



Zie de gebruiksaanwijzing van het multimediasysteem om de instellingen van het multimediascherm **2** te bekijken:

- "Interventie met onderbroken streep": gebruik deze instelling om de respons van de functie te selecteren als de auto een onderbroken lijn overschrijdt zonder de richtingaanwijzers in te schakelen:

- geselecteerde instelling: de kan de stuurinrichting van de auto activeren om de verplaatsingsrichting van de auto te corrigeren;
- Instelling niet geselecteerd: De functie kan de bestuurder waar-

EXTRA RIJHULPMIDDELEN

schuwen door middel van een trilling aan het stuurwiel zonder de baan van de auto te corrigeren.

- "Trilintensiteit": trilling van het stuurwiel aanpassen voor de functie "Preventie verlaten rijstrook";
- "Verandering van rijstrook anticipatie": gevoeligheidsniveau van de streepdetectie aanpassen. Selecteer hiervoor:
 - "Laat": streep gedetecteerd bij overschrijding;
 - "Standaard": streep gedetecteerd bij naderen;
 - "Vroeg" streep gedetecteerd in de buurt.

Raadpleeg de gebruiksaanwijzing van het multimediasysteem voor meer informatie.

Storingen

Wanneer het systeem een werkingfout detecteert, worden de streepaanduidingen links en rechts en het waarschuwinglampje



geel weergegeven op het instrumentenpaneel.

In sommige gevallen verschijnt ook het volgende bericht:

- « Rijhulpsystemen niet beschikbaar » ;
 - of
 - « Controleer camera voor » ;
 - of
 - « Rijhulpsystemen controleren » .
- Raadpleeg voor de exacte gegevens de merkdealer.

Waarschuwingen



Deze functie is een extra hulp tijdens het rijden. Deze functie kan in geen geval de waakzaamheid en verantwoordelijkheid van de bestuurder vervangen; deze moet altijd de controle over zijn auto behouden.

Werkzaamheden/reparaties van het systeem

- Bij een botsing kan de uitlijning van de camera worden gewijzigd, wat gevolgen kan hebben voor de correcte werking. Schakel de functie uit en neem contact op met een erkende dealer.
- Alle werkzaamheden in de buurt van de camera (reparaties, vervangingen, aanpassingen aan de voorruit) moeten worden uitgevoerd door een vakman.

Enkel een erkende dealer mag aan het systeem werken.

Storingen van het systeem

Bepaalde omstandigheden kunnen het systeem storen of de correcte werking ervan verhinderen, zoals:

- bedekte voorruit (vuil, ijs, sneeuw, condensatie enz.);
- een complexe omgeving (tunnel enz.);
- slechte weersomstandigheden (sneeuw, regen, hagel, ijzel enz.);
- slecht zicht (nacht, mist enz.);
- de wegmarkeringen divers (wegwerkzaamheden enz.) of moeilijk te onderscheiden of onregelmatig zijn (bijv. gedeeltelijk vervaagde lijnen, te vervaagde lijnen, te ver uit elkaar liggende lijnen, oneffen wegdek enz.);
- verblinding (felle zon, lichten van tegemoetkomende auto's enz.);
- de weg is smal, bochtig of golvend (scherpe bochten enz.);
- u rijdt dicht achter een andere auto op dezelfde rijstrook.

In dit geval kan de functie "Voorkomen van het verlaten van de rijstrook" onjuist of helemaal niet reageren.

Risico van ongewenste, onjuiste correctie of geen correctie van de verplaatsingsrichting.

Uitschakelen van de functie

Schakel de functie uit indien:

- het gebied van de camera is beschadigd (aan de kant van de voorruit of de binnenspiegel);
- de weg is glad (sneeuw, ijzel, aquaplaning, kiezelsteentjes enz.);

EXTRA RIJHULPMIDDELEN

- De voorruit is gebarsten of vervormd (voer geen reparaties uit aan dit gedeelte van de voorruit; laat deze vervangen door een merkdealer);
- het voertuig trekt een aanhangwagen of caravan.

EXTRA RIJHULPMIDDELEN

Noodpreventie verlaten rijstrook

Introductie

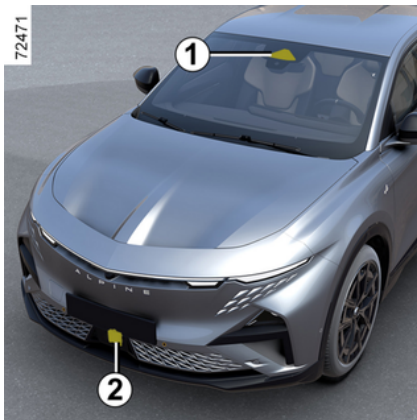

Met behulp van informatie van de radar voor **2** en de camera **1** wordt een corrigerende actie uitgevoerd op het stuursysteem van de auto bij botsingsgevaar met een tegenligger in de aangrenzende rijstrook, wanneer de richtingaanwijzer niet is geactiveerd.

Afhankelijk van de auto wordt op basis van informatie van de radars opzij **3** en de camera **1** een corrigerende actie uitgevoerd op het stuursysteem van de auto bij botsingsgevaar met een voertuig met dezelfde of een hogere snelheid, indien dit gebeurt binnen het detectiegebied van de radars achter.

 U kunt op elk moment de **controle over de auto weer overnemen** door aan het stuurwiel te draaien.

 Dit systeem biedt een extra rijhulpmiddel. Het kan in geen geval de waakzaamheid en verantwoordelijkheid van de bestuurder vervangen; deze moet altijd de controle over zijn auto behouden.

Plaats van de camera **1**

Zorg ervoor dat de voorruit niet is bedekt (door vuil, modder, condens enz.).

Plaats van de radar aan de voorkant **2**

Zorg ervoor dat het radargebied niet wordt geblokkeerd (door vuil, modder, sneeuw of een slecht gemonteerde nummerplaat voor) of wordt geraakt, gewijzigd (bijv. met autolak) of afgedekt door accessoires aan de voorzijde van de au-

EXTRA RIJHULPMIDDELEN

to (bijv. op de voorbumper of het logo, enz.).

Plaats van de radars aan de zijkant 3

Zorg ervoor dat het radargebied niet wordt afgedekt (door vuil, modder, sneeuw enz.), aangetast of gewijzigd (inclusief lakwerk enz.).

Inschakelen/Uitschakelen van de functie

Met de schakelaar **A** "My Safety"



Druk twee keer op schakelaar **A** als de functie is gedeactiveerd vanuit de modus "Perso" van de functie "My Safety" → 205.

Om de functie opnieuw in te schakelen, drukt u op schakelaar **A**.

Via het multimediascherm **B**.



Raadpleeg de gebruiksaanwijzing van het multimediasysteem voor meer informatie.

Detectie van een tegenligger

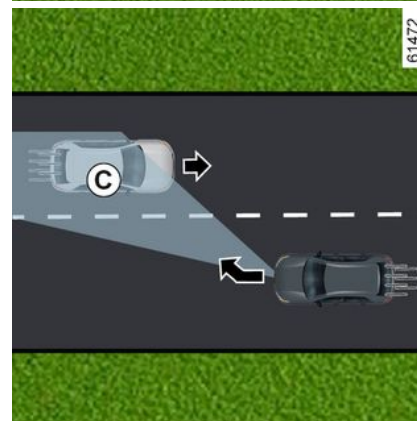
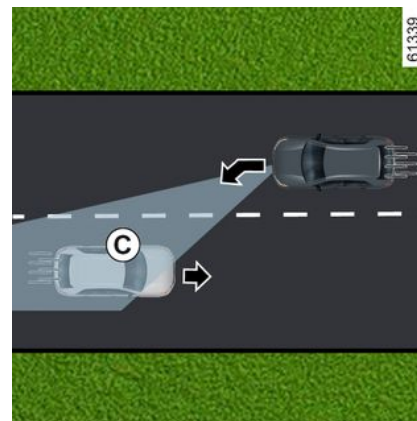

EXTRA RIJHULPMIDDELEN

3



Als de auto een snelheid heeft van ongeveer 70 km/u tot 110 km/u en er botsingsgevaar is met een voer-

tuig dat uit de tegenovergestelde richting komt in een aangrenzende rijstrook en binnen de detectiezone C is, zonder dat de richtingaanwijzer is ingeschakeld, gebeurt het volgende:

- **u wordt gewaarschuwd voor het risico op een botsing:**

de melding "Risque op aanrijding" wordt weergegeven op het instrumentenpaneel, vergezeld van het waarschuwingslampje 4 in rood, de streep aan de betreffende zijde en een pieptoon. Het symbool 5 verschijnt voor de betreffende zijde op het instrumentenpaneel; en

- **Er wordt een corrigerende actie uitgevoerd op het stuursysteem.**

 U kunt de correctie van de verplaatsingsrichting op elk moment onderbreken door het stuurwiel te bewegen.



Deze functie is een extra hulp tijdens het rijden.

Deze functie kan in geen geval de waakzaamheid en verantwoordelijkheid van de bestuurder vervangen; deze moet altijd de controle over zijn auto behouden.

De functie wordt mogelijk niet geactiveerd als de naderende snelheid hoger is dan ongeveer 200 km/h (u rijdt bijvoorbeeld met 110 km/h) en de auto rijdt in de tegenovergestelde richting op de aangrenzende rijstrook met 91 km/h.

EXTRA RIJHULPMIDDELEN

In geval van inhalen

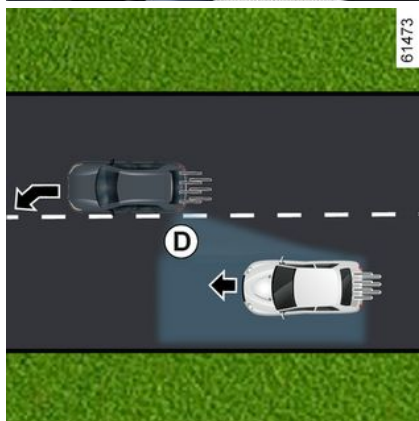
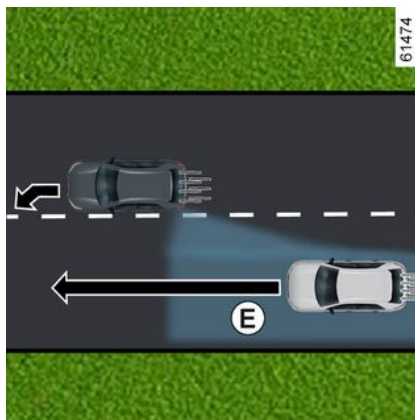
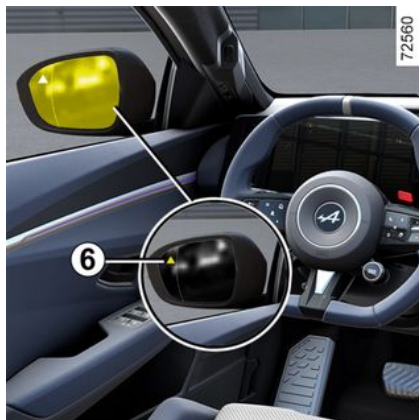

3

Als u met een snelheid vanaf ongeveer 70 km/u rijdt en u nadert een lijn (doorlopend of onderbroken) terwijl er botsingsgevaar dreigt met een auto in de dode hoek **D** die in dezelfde richting rijdt als uw auto of met een auto die snel van achteren nadert in dezelfde of in een aangrenzende rijstrook en die in het detectiegebied **E** komt, reageert het systeem als volgt:

- **waarschuwt u voor een risico op een botsing:** het waarschuwingslampje **6** knippert, de melding "Zijdel. obstakel gedetecteerd" wordt weergegeven op het instrumentenpaneel, vergezeld van de indicator **4** in rood, de lijn aan de zijkant van de interventie en een

EXTRA RIJHULPMIDDELEN

hoorbaar signaal. Het symbool 5 verschijnt voor de betreffende zijde op het instrumentenpaneel;

en

- **Er wordt een corrigerende actie uitgevoerd op het stuursysteem.**

Tijdelijk niet beschikbaar/niet-activering van het systeem

Het systeem is tijdelijk niet beschikbaar of uitgeschakeld wanneer:

- de streep wordt zeer snel overschreden;
- er wordt continu over een streep gereden;
- ongeveer vier seconden na het wisselen van baan;
- scherpe bochten;
- slecht zicht;
- activering van het richtingaanwijzerlicht (alleen wanneer een tegenligger op een aangrenzende rijstrook wordt gedetecteerd);
- de alarmknipperlichten inschakelen;
- sterke acceleratie;
- de rijstrookbreedte verandert;
- werking van het elektronische stabiliteitscontrolesysteem;
- werking van het antiblokkeersysteem van de wielen;
- actief noodremsysteem bedienen;

- ...

Het systeem kan niet worden ingeschakeld wanneer:

- de camera detecteert geen streep (ononderbroken of onderbroken) aan de betreffende zijde;
- de camera detecteert niet tegelijkertijd de twee begrenzingen van de rijstrook waarin uw auto rijdt;
- de achteruitversnelling is ingeschakeld;
- het gezichtsveld van de camera is belemmerd;
- De voorste radar is afgedekt;
- afhankelijk van de auto, als een van de radars aan de achterkant bedekt is;
- ...

Als een van de radars is afgedekt is, verschijnt, afhankelijk van de auto, de melding "Zijsensoren geen zicht".

Als de radar aan de voorkant is afgedekt, verschijnt de melding "Radar voor geen zicht" op het instrumentenpaneel.

Als de camera aan de voorkant is afgedekt, verschijnt de melding "Camera voor geen zicht" op het instrumentenpaneel.

Reinig het gebied waar de sensoren zich bevinden.

De functie automatisch deactiveren

Het systeem wordt automatisch gedeactiveerd wanneer:

- het voertuigdynamische controlesysteem is uitgeschakeld;
- het elektronische stabiliteitssysteem niet goed werkt;
- het antiblokkeersysteem niet goed werkt;
- een trekhaak elektrisch is verbonden met de trekhaakaansluiting;
- het controlelampje  wordt weergegeven.

Als de auto is uitgerust met een trekhaak die door het systeem wordt herkend, verschijnt de melding "Aanhanger: zijradars niet beschikbaar" om te melden dat de noodfunctie Preventie verlaten rijstrook niet actief is.

Als het voertuig een aanhanger of caravan trekt, kunnen onverwachte of onnodige correcties optreden. U kunt het systeem uitschakelen om onverwachte of onnodige correcties te voorkomen.

Storingen

Als de functie een storing signaleert, kunnen de volgende meldin-

EXTRA RIJHULPMIDDELEN

gen verschijnen op het instrumentenpaneel:

- « Controleer camera voor » ;

of

- « Controleer radar voor » ;

of

- « Rijhulpsystemen controleren » ;

of, afhankelijk van de auto,

- « Controleer zijsensoren ».

Raadpleeg voor de exacte gegevens de merkdealer.

Waarschuwingen



Deze functie is een extra hulp tijdens het rijden. Deze functie kan in geen geval de waakzaamheid en verantwoordelijkheid van de bestuurder vervangen; deze moet altijd de controle over zijn auto behouden.

Werkzaamheden/reparaties van het systeem

- Een botsing kan de uitlijning van de camera of de radar(s) wijzigen, waardoor deze wellicht niet meer naar behoren werken. Schakel de functie uit en neem contact op met een erkende dealer.
- Alle werkzaamheden in de buurt van de camera of de radars (vervangingen, reparaties, aanpassingen aan de voorruit, enz.) moeten worden uitgevoerd door een vakman.

Enkel een erkende dealer mag aan het systeem werken.

Storingen van het systeem

Bepaalde omstandigheden kunnen het systeem storen of de correcte werking ervan verhinderen, zoals:

- bedekte voorruit (vuil, ijs, sneeuw, condensatie enz.);
- een complexe omgeving (tunnel enz.);
- slechte weersomstandigheden (sneeuw, regen, hagel, ijzel enz.);
- slecht zicht (nacht, mist enz.);
- de wegmarkeringen divers (wegwerkzaamheden enz.) of moeilijk te onderscheiden of onregelmatig zijn (bijv. gedeeltelijk vervaagde lijnen, te vervaagde lijnen, te ver uit elkaar liggende lijnen, oneffen wegdek enz.);
- verblinding (felle zon, lichten van tegemoetkomende auto's enz.);
- de weg is smal, bochtig of golvend (scherpe bochten enz.);
- u rijdt dicht achter een andere auto op dezelfde rijstrook.

In dit geval kan de functie "Preventie verlaten rijstrook" niet correct of helemaal niet worden geactiveerd.

Risico van ongewenste, onjuiste correctie of geen correctie van de verplaatsingsrichting.

Uitschakelen van de functie

Schakel de functie uit indien:

- het cameragebied (aan de kant van de voorruit of de binnenspiegel) of de radargebieden zijn beschadigd;
- de weg is glad (sneeuw, ijzel, aquaplaning, kiezelsteentjes enz.);

EXTRA RIJHULPMIDDELEN

- De voorruit is gebarsten of vervormd (voer geen reparaties uit aan dit gedeelte van de voorruit; laat deze vervangen door een merkdealer);
- de auto een aanhangwagen of caravan trekt;
- de auto wordt gesleept (bij pech);
- U rijdt niet op een geasfalteerde weg.

EXTRA RIJHULPMIDDELEN

Dodehoekwaarschuwing

Introductie

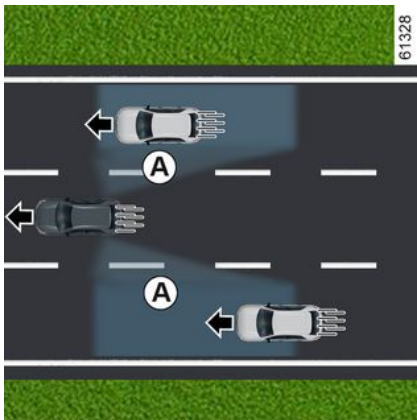

Op basis van de informatie van de sensoren aan elke kant van de achterbumper (zone **C**), wordt de bestuurder gewaarschuwd:

- als er in de dodehoekzone **A** een auto is die in dezelfde richting rijdt als uw auto;
- en/of
- als er een risico bestaat op een botsing met een auto in zone **B**, die sneller rijdt dan uw auto op de aangrenzende rijstrook.

De functie waarschuwt als uw auto een snelheid heeft van meer dan ongeveer 15 km/u.

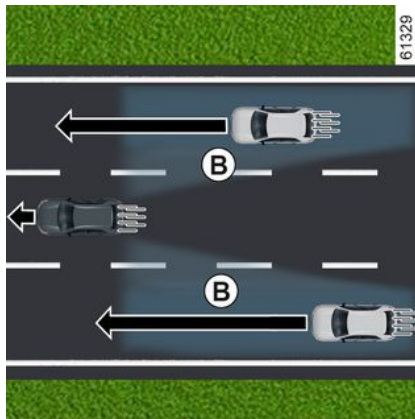

Deze functie is een extra hulp tijdens het rijden. Deze functie kan in geen geval de waakzaamheid en verantwoordelijkheid van de bestuurder vervangen; deze moet altijd de controle over zijn auto behouden.



De functie waarschuwt niet als de andere voertuigen niet bewegen.

Bijzonderheid

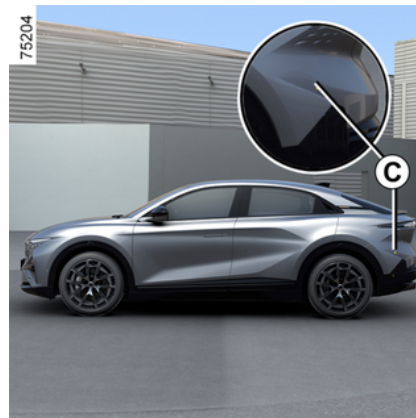

Let op dat de zone **C** rondom de radars aan elke kant van de achterbumper niet zijn bedekt (door vuil, modder, sneeuw enz.).

Als een radar bedekt is, verschijnt het bericht "Zijnsensoren geen zicht" op het instrumentenpaneel. Reinig het gebied waar de sensoren zich bevinden.

EXTRA RIJHULPMIDDELEN

Waarschuwinglampje 1



Op elke buitenspiegel **2** bevindt zich een waarschuwinglampje **1**.

Opmerking:

- maak de **2** buitenspiegels regelmatig schoon zodat de waarschuwinglampjes **1** zichtbaar blijven.
- als u een andere auto inhaalt, verschijnt het waarschuwinglampje **1** alleen als die auto lang genoeg aanwezig is in de dode hoek van uw auto **A**.

Weergaven

Display *D*

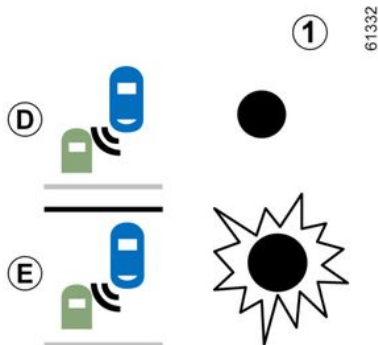

Eerste waarschuwing: **richtingaanwijzer niet actief**, het waarschuwinglampje **1** geeft aan dat een auto in het gebied van de dode hoek wordt gedetecteerd en/of dat een auto snel van achteren op een aangrenzende rijstrook nadert.

Display *E*

Richtingaanwijzer ingeschakeld, het waarschuwinglampje **1** knippert als de functie een auto in het waarschuwingsgebied van de dode hoek detecteert en/of een auto

snel van achteren nadert aan de kant waarnaar u het stuurwiel gaat draaien.

Als u de richtingaanwijzer uitschakelt, schakelt de indicator terug naar de eerste waarschuwing (display *D*).

Omstandigheden waarin de dodehoekwaarschuwing niet werkt

- Tijdens het rijden op een weg met scherpe bochten;
- in omgekeerde volgorde.

Als de auto is uitgerust met een trekhaak die door het systeem wordt herkend, verschijnt het bericht "Aanhanger: dodehoekwaarschuwing uit" op het instrumentenpaneel om te melden dat de functie niet operationeel is.

Raadpleeg uw erkende dealer voor het kiezen van de uitrusting die aangepast is aan uw auto.

Stringen

Wanneer het systeem een fout opmerkt, verschijnt de melding "Controleer zijnsensoren" op het instrumentenpaneel.

Raadpleeg voor de exacte gegevens de merkdealer.

EXTRA RIJHULPMIDDELEN



Vanwege de sensoren achter de bumper is het raadzaam om werkzaamheden aan de bumper (reparatie, vervangen, lakwerk, enz.) te laten uitvoeren door een vakman.

3

EXTRA RIJHULPMIDDELEN

Waarschuwingen



- De detectiecapaciteit van het systeem volgt een standaardrijvakbreedte. Als u op een breed rijvak rijdt, kan het systeem geen auto's detecteren in de dode hoek.
- Bij zeer slechte weersomstandigheden (hevige regenval, sneeuw, enz.) kan het systeem tijdelijk worden verstoord. Let op de rijomstandigheden.

Kans op ongevallen.



Deze functie is een extra hulp tijdens het rijden. Deze functie kan in geen geval de waakzaamheid en verantwoordelijkheid van de bestuurder vervangen; deze moet altijd de controle over zijn auto behouden.

De bestuurder moet zijn snelheid altijd aanpassen aan het verkeer, ongeacht de aanwijzingen van het systeem.

Het systeem mag in geen geval worden vergeleken met een hindernissensensor of een antibotsingssysteem.

Werkzaamheden/reparaties van het systeem

- In geval van een botsing kan de uitlijning van de radar worden gewijzigd, waardoor deze niet meer naar buiten werkt. Raadpleeg voor de exacte gegevens de merkdealer.
- Alle werkzaamheden in de buurt van de radars (reparaties, vervangingen, enz.) moeten door een vakman/vakvrouw worden uitgevoerd.

Enkel een erkende dealer mag aan het systeem werken.

Storingen van het systeem

Bepaalde omstandigheden kunnen het systeem storen of de correcte werking ervan verhinderen, zoals:

- complexe omgeving (metalen bruggen, tunnels, wegen met obstakels aan de zijkant enz.);
- slechte weersomstandigheden (sneeuw, hagel, ijsel enz.).
- De auto is uitgerust met een trekhaak die niet door het systeem wordt herkend.

Risico van vals alarm of afwezigheid van waarschuwingen

Als het systeem zich abnormaal gedraagt, neem dan contact op met een erkende dealer.



Beperkingen voor de werking van het systeem

- De radarzone moet schoon blijven en mag niet worden gewijzigd, om de goede werking van het systeem te waarborgen.
- Kleine voorwerpen die dichtbij de auto bewegen (motoren, fietsen, voetgangers, enz.) worden mogelijk niet door het systeem herkend.
- In een bocht kunnen de radars soms tijdelijk geen auto's detecteren in de aangrenzende rijstroken.
- De waarschuwing komt wellicht laat, als twee andere voertuigen in de aangrenzende rijstroken u naast elkaar van achteren naderen, met een veel hogere snelheid dan uw auto (op een weg met drie rijstroken).
- Het systeem geeft wellicht geen waarschuwing als de andere auto's rijden met een snelheid die aanzienlijk verschilt van de uwe.
- Als de auto door een lang voertuig wordt ingehaald (bijv. een vrachtwagen die inhaalt met een soortgelijke snelheid als de auto) onderbreekt het systeem mogelijk de waarschuwing vóór het einde van het manoeuvre.
- De auto rijdt op een bochtige weg.

EXTRA RIJHULPMIDDELEN

Waarschuwing veiligheidsafstand

Introductie

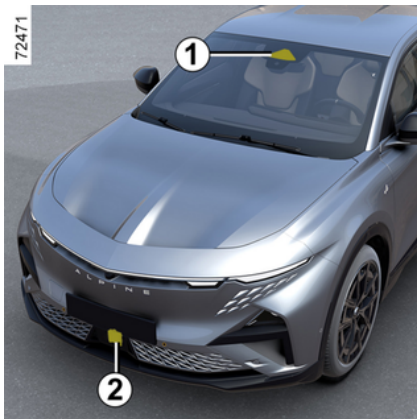

Gebaseerd op de informatie van de radar **2** en camera **1** informeert deze functie de bestuurder over het tijdsinterval tussen de eigen auto en de voorligger zodat een veilige afstand tussen de twee auto's kan worden aangehouden.

Plaats van de camera **1**

Zorg ervoor dat de voorruit niet is bedekt (door vuil, modder, condens enz.).

Plaats van de radar **2**

Zorg ervoor dat het radargebied niet wordt geblokkeerd (door vuil, modder, sneeuw, een verkeerd gemonteerde nummerplaat voor, enz.) of wordt geraakt, gewijzigd (bijv. met autolak) of afgedekt door accessoires aan de voorzijde van het voertuig (bijv. op de grille of het logo, enz.).



Deze functie is een extra hulp tijdens het rijden. Deze functie kan in geen geval de waakzaamheid en verantwoordelijkheid van de bestuurder vervangen; deze moet altijd de controle over zijn auto behouden.

In-/uitschakelen via het multi-mediascherm **3**



Druk via de "Voertuig"-modus van uw multi-mediascherm **3** op het menu "Rijondersteuning" en vervolgens op "Airco".

De functie "Afstand volgen" activeren of deactiveren.



Telkens wanneer de auto wordt gestart, blijft de functie in de modus die is opgeslagen toen de motor voor het laatst werd uitgeschakeld.

EXTRA RIJHULPMIDDELEN

Werkzaamheden

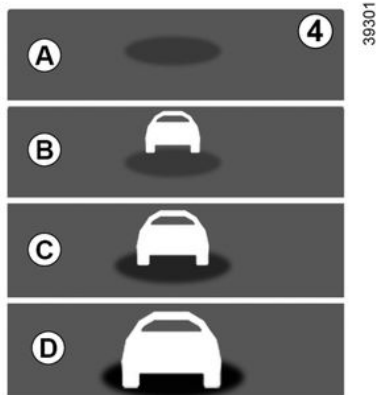

Als deze functie actief is, wordt het indicatorlampje **4** op het instrumentenpaneel weergegeven. Dit informeert de bestuurder over de afstand tussen de eigen auto en de voorligger:

- **A** (grijs): de functie is niet actief;
- **A** (groen): geen auto gedetecteerd;
- **B** (groen): het tijdsinterval is groter dan of gelijk aan ongeveer 2 seconden (de afstand tussen de twee voertuigen, aangepast aan uw snelheid);
- **C** (geel): het tijdsinterval is ongeveer een of twee seconden (onvol-

doende afstand tussen de twee voertuigen);

- **D** (rood): het tijdsinterval is ongeveer 1 seconde of minder (de afstand tussen de twee voertuigen is veel te kort).

Als het tijdsinterval tussen de twee voertuigen minder dan ongeveer 0,5 seconde bedraagt, blijft het indicatielampje **4** op display **D** rood branden op het instrumentenpaneel.

In bepaalde omstandigheden wordt het tijdsinterval mogelijk niet getoond:

- in een bocht;
- bij het veranderen van rijstrook;
- als de voorligger ver genoeg verwijderd is of buiten bereik is van de radar of camera.

EXTRA RIJHULPMIDDELEN

Waarschuwingen



Het interval wordt alleen getoond ter informatie: het systeem kan niet ingrijpen op de auto.
De functie is niet bestemd om gebruikt te worden in de stad of in dynamische rijomstandigheden (bochten, versnellingen, bruusk remmen...), maar wel in stabiele rijomstandigheden.
De functie heeft geen invloed op het remsysteem.

Het gebied rond de radar en camera moet schoon worden gehouden en in dit gebied mogen geen manipulaties worden uitgevoerd om de goede werking van het systeem te waarborgen.

Alle werkzaamheden die worden uitgevoerd in het gebied waar de radar of camera zich bevindt (reparaties, vervangingen, aanpassingen aan de voorruit en/of bumper, enz.) moeten door een vakman of vakvrouw worden uitgevoerd.



Deze functie is een extra hulp tijdens het rijden. Deze functie kan in geen geval de waakzaamheid en verantwoordelijkheid van de bestuurder vervangen; deze moet altijd de controle over zijn auto behouden.

Werkzaamheden/reparaties van het systeem

- Bij een botsing wordt de uitlijning van de radar en/of camera mogelijk gewijzigd, wat gevolgen kan hebben voor de correcte werking ervan. Schakel de functie uit en neem contact op met een erkende dealer.
- Alle werkzaamheden die worden uitgevoerd in het gebied waar de radar en/of camera zich bevinden/bevindt (reparaties, vervangingen, aanpassingen aan de voorruit en/of bumper, enz.) moeten door een vakman of vakvrouw worden uitgevoerd.

Enkel een erkende dealer mag aan het systeem werken.

Storingen van het systeem

- obstructie van de voorruit of de bumper (door vuil, ijs, sneeuw, condens enz.);
- een complexe omgeving (metalen brug, tunnel enz.);
- slechte weersomstandigheden (sneeuw, hagel, ijzel enz.).
- slecht zicht (nacht, mist enz.);
- weinig contrast tussen de voorligger en de omgeving (bijvoorbeeld witte auto in de sneeuw enz.);
- verblinding (felle zon, lichten van tegemoetkomende auto's enz.);
- de weg is smal, bochtig en golvend (scherpe bochten enzovoort)

Risico van onjuiste vals alarm.

EXTRA RIJHULPMIDDELEN

De actieve noodstop

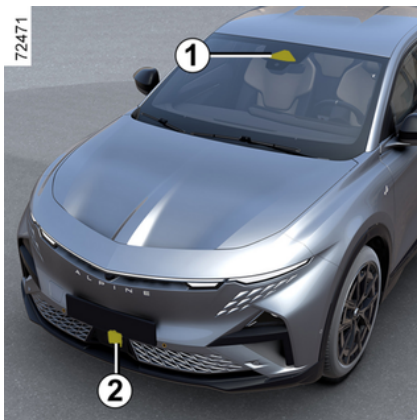

Met behulp van informatie van de camera **1** en de radar **2** bepaalt het systeem de afstand tussen uw auto:

- de voorligger op dezelfde rijstrook;
- of
- eventuele tegenliggers, in het kader van een mogelijke verandering van richting;
- of
- auto's die haaks passeren;
- of
- vanaf stilstaande auto's;

of

- voetgangers en fietsers in de nabijheid.

Het systeem informeert de bestuurder als er een risico bestaat op een frontale botsing om de juiste noodmanoeuvres mogelijk te maken (het rempedaal indrukken en/of het stuurwiel draaien).

Afhankelijk van het reactievermogen van de bestuurder kan het systeem helpen bij het remmen om schade te beperken of een botsing te voorkomen.

Het systeem is verder niet actief en geeft geen waarschuwing.



Deze functie is een extra hulp tijdens het rijden.

Deze functie kan in geen geval de waakzaamheid en verantwoordelijkheid van de bestuurder vervangen; deze moet altijd de controle over zijn auto behouden.



Met dit systeem wordt de auto maximaal afgeremd totdat deze zo nodig volledig stilstaat.

Gebruik om veiligheidsredenen altijd de autogordel tijdens het rijden en controleer of alles goed vastzit, zodat de inzittenden niet kunnen worden geraakt door loszittende voorwerpen.

Plaats van de camera **1**

Zorg ervoor dat de voorruit niet is bedekt (door vuil, modder, condens enz.).

Plaats van de radar **2**

Controleer of het gebied rond de radar niet is bedekt (met vuil, modder, sneeuw of een verkeerd geplaatste kentekenplaat), beschaadigd, gewijzigd (bijv. door lakwerk) of verborgen.

Werkzaamheden

Wanneer er tijdens het rijden een risico op een aanrijding bestaat, moet het systeem:

EXTRA RIJHULPMIDDELEN

- **u waarschuwen voor een aanrijdingsgevaar:** de melding "Obstakel gedetecteerd" verschijnt op het instrumentenpaneel in combinatie met een pieptoon.

Opmerking: als de bestuurder het rempedaal intrapt en het systeem nog steeds botsingsgevaar detecteert, kan de remkracht worden verhoogd als deze niet voldoende is om de botsing te voorkomen.

- **het remmen activeren:** als de bestuurder niet op de waarschuwing reageert en de aanrijding dreigt, worden het rode waarschu-

wingslampje  en de melding "Remmen" op het instrumentenpaneel weergegeven in combinatie met een geluidssignaal.

Opmerking:

- als de bestuurder gebruikmaakt van bedieningselementen van de auto (stuurwiel, pedalen enz.) kan het systeem de reactie hiervan vertragen of niet activeren;

- als het voertuig tot stilstand is gekomen door een actieve noodstop, blijft het voertuig korte tijd stilstaan. Na deze tijdslimiet moet de bestuurder de auto stationair houden door het rempedaal ingedrukt te houden;

- nadat het systeem het remmen heeft geactiveerd, wordt het bericht "Geav. Veiligheid geactiveerd" weergegeven

 In geval van een noodmanoeuvre kunt u op elk moment stoppen met remmen door:

- door het gaspedaal kort in te drukken;
- of
- aan het stuur te draaien als uitwijkmanoeuvre bij een botsing.

 **Speciale waarschuwingsfuncties**

Afhankelijk van de snelheid kunnen de waarschuwing en het remmen gelijktijdig geactiveerd worden.

Autodetectie

Detectie van voertuigen die op dezelfde rijstrook rijden

Een risico op een aanrijding met de voorligger op dezelfde rijstrook wordt door het systeem gedetecteerd wanneer de auto met een snelheid van meer dan ongeveer 8 km/u rijdt.

Detectie van eventuele tegenliggers, in het kader van een mogelijke verandering van richting

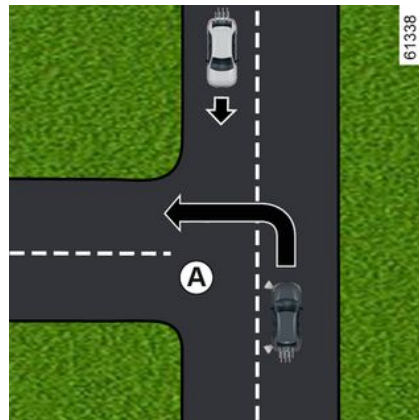

Wanneer u van richting wilt veranderen (bijv. **A**), worden tegenliggers door het systeem gedetecteerd wanneer:

- uw voertuig een snelheid heeft van ongeveer 8 tot 20 km/u;
- uw richtingaanwijzer is ingeschakeld.

EXTRA RIJHULPMIDDELEN

3 Detectie van auto's die loodrecht de rijstrook oversteken

Auto's die loodrecht de rijstrook oversteken, worden door het systeem gedetecteerd wanneer:

- uw auto een snelheid heeft van ongeveer 20 tot 60 km/u.

Detectie van auto's die op de rijstrook stil staan

Sfilstaande auto's worden door het systeem gedetecteerd wanneer:

- uw auto een snelheid heeft van ongeveer 8 tot 80 km/u.

Detectie van voetgangers en fietsers

Detectie van voetgangers en fietsers op dezelfde rijstrook

Het systeem detecteert voetgangers en fietsers wanneer:

- uw auto een snelheid heeft van ongeveer 8 tot 85 km/u.

Detectie van voetgangers en fietsers bij het veranderen van richting

Het systeem detecteert voetgangers en fietsers wanneer:

- uw auto een snelheid heeft van ongeveer 8 tot 20 km/u.

Activeren/deactiveren

-  Afhankelijk van de auto, afhankelijk van de tijdsduur na de laatste keer dat de motor is gestopt, wordt de functie opnieuw geactiveerd:
- bij het ontgrendelen van de auto
 - of
 - bij het openen van een portier;
 - of
 - bij het opnieuw starten van de motor.

Het systeem in-/uitschakelen via het multimediascherm 3



Zie de multimedia-instructies voor het in-/uitschakelen van de functie.

Selecteer "AAN" of "UIT".

Instellingen



Voer deze aanpassingen uitsluitend uit als de auto stilstaat.

Instellingen op het multimediascherm 3

EXTRA RIJHULPMIDDELEN



Als de auto stilstaat, raadpleegt u de multimedia-instructies om toegang te krijgen tot de functie-instellingen op het multimedia-scherm **3**:

"Waarschuwing": pas het gevoeligheidsniveau aan. Selecteer hiervoor:

- « Laat » ;
- « Standaard » ;
- « Vroeg ».

Raadpleeg de gebruiksaanwijzing van het mediasysteem voor meer informatie.

Tijdelijk niet beschikbaar

Als het systeem een tijdelijke fout detecteert, verschijnt het waar-

schuingslampje  of, afhankelijk van de auto, het waarschu-

wingslampje  op het instrumentenpaneel.

De mogelijke oorzaken zijn:

- Het systeem is tijdelijk inactief (door verblindende zon, dimlichten, slechte weersomstandigheden enzovoort). Het systeem werkt weer als het zicht verbetert.
- het systeem is tijdelijk onderbroken (bijv. de voorruit, de voor- of achterbumper of het logo is bedekt met vuil, modder, sneeuw, condens, enz.). Parkeer in dit geval de auto en zet de motor af. Reinig de voorruit, de voorbumper of het logo. De volgende keer dat de motor wordt gestart, verdwijnen het controlelampje en het bericht na ongeveer vijf of tien minuten rijden. als dit niet het geval is, is er mogelijk een andere oorzaak. Neem contact op met een erkende dealer.

Storingen

Als het systeem een tijdelijke fout detecteert, verschijnt het waar-

schuingslampje  of, afhankelijk van de auto, het waarschu-

wingslampje  op het instrumentenpaneel. Raadpleeg voor de exacte gegevens de merkdealer.

EXTRA RIJHULPMIDDELEN

Waarschuwingen



Deze functie is een extra hulp tijdens het rijden. Deze functie kan in geen geval de waakzaamheid en verantwoordelijkheid van de bestuurder vervangen; deze moet altijd de controle over zijn auto behouden.

De activering van deze functie wordt mogelijk vertraagd of niet uitgevoerd als de bestuurder een actie uitvoert (op het stuurwiel, de pedalen, enz.).

Het systeem kan niet worden ingeschakeld wanneer:

- als de versnellingshendel in de Neutrale stand staat;
- het elektronische stabiliteitsprogramma (ESC) is geactiveerd.

Werkzaamheden/reparaties van het systeem

- Bij een botsing wordt de uitlijning van de radar en/of camera mogelijk gewijzigd, wat gevolgen kan hebben voor de correcte werking ervan.
Schakel de functie uit en neem contact op met een erkende dealer.
- Alle werkzaamheden in de buurt van de radar en/of camera (reparaties, vervangingen, aanpassingen aan de voorruit enz.) moeten worden uitgevoerd door een vakman.

Enkel een erkende dealer mag aan het systeem werken.



Storingen van het systeem

Bepaalde omstandigheden kunnen het systeem storen of de correcte werking ervan verhinderen, zoals:

- een complexe omgeving (metalen brug, tunnel enz.);
- slechte weersomstandigheden (sneeuw, regen, hagel, ijsel enz.);
- slecht zicht (nacht, mist enz.);
- slecht contrast tussen het object (auto, voetganger enz.) en de omgeving (bijvoorbeeld een voetganger met witte kleding in de sneeuw enz.);
- verblinding (felle zon, lichten van tegemoetkomende auto's enz.);
- bedekte voorruit (vuil, ijs, sneeuw, condensatie enz.);
- ...

In deze omstandigheden kan het zijn dat het systeem niet reageert of per ongeluk remt.

Beperkingen voor de werking van het systeem

- Elke keer dat de auto wordt gestart, voert het systeem een kalibratie uit op basis van de omgeving van de auto. Het systeem kan daardoor ongeveer twee tot vijf minuten inactief zijn.
- Het gebied rond de radar en camera moet schoon en volledig ongewijzigd blijven om de goede werking van het systeem te waarborgen.
- Het systeem reageert mogelijk niet zo goed op kleine voertuigen zoals motorfietsen als op andere voertuigen;
- het systeem werkt mogelijk niet goed bij een glad wegdek (regen, sneeuw, ijsel enz.);
- om een correcte werking te garanderen, moet het systeem het volledige obstakel onderscheiden. Wat niet door het systeem kan worden gedetecteerd:
 - voetgangers/fietsers in het donker of bij weinig licht
 - gedeeltelijk zichtbare voetgangers/fietsers;
 - voetgangers die kleiner zijn dan ongeveer 80 cm;
 - voetgangers die grote voorwerpen dragen;
 - ...

In deze omstandigheden kan het zijn dat het systeem niet reageert of per ongeluk remt.



Uitschakelen van de functie

Schakel de functie uit indien:

- de camerazone is beschadigd (bijv. de binnen- of buitenkant van de voorruit);
- de voorkant van de auto werd beschadigd (botsing, vervorming, krassen op de radar enz.);
- de auto wordt gesleept (bij pech);
- De voorruit is gebarsten of vervormd (voer geen reparaties uit aan dit gedeelte van de voorruit; laat deze vervangen door een merkdealer);
- U rijdt niet op een geasfalteerde weg.

Als het systeem abnormaal werkt, schakelt u dit uit en neemt u contact op met een erkende dealer.

Onderbreking van de functie

U kunt het actief remmen op elk moment onderbreken door het gaspedaal kort in te drukken of aan het stuur te draaien om uit te wijken om een botsing te voorkomen.

EXTRA RIJHULPMIDDELEN

Waarschuwing waakzaamheid bestuurder

Introductie



Deze functie is een extra hulp tijdens het rijden, in geval van afleiding. De functie werkt

niet op het voertuig. Deze functie kan in geen geval de verantwoordelijkheid van de bestuurder tijdens het rijden vervangen.

De bestuurder moet altijd zijn snelheid aanpassen aan zijn of haar alertheid, aan de omgeving en aan de verkeersomstandigheden, ongeacht de aanwijzingen van het systeem.



Het systeem analyseert het gezicht van de bestuurder via een camera **1** en waarschuwt bij detectie van afleiding.

Een afleiding is wanneer een bestuurder ongeveer drie seconden niet naar de weg kijkt of deze beweging meerdere keren achter elkaar herhaalt.

Opmerking: het systeem neemt geen beelden op en werkt in realtime.

Plaats van de camera **1**

Zorg ervoor dat de camera niet bedekt is (met vuil, modder, sneeuw enz.) of is afgedekt.

Werkzaamheden



Het systeem houdt continu de aandacht van de bestuurder in de gaten en kan tijdens een rit meerdere waarschuwingen afgeven.



De functie waarschuwt u wanneer de snelheid boven 20 km/u komt.

Bij afleiding verschijnt het bericht "Blijf gefocust op autorijden" op het instrumentenpaneel **2** en klinkt er een pieptoon.

EXTRA RIJHULPMIDDELEN

Het is raadzaam om uw aandacht op de weg te houden en te anticiperen op eventuele incidenten.

Druk op schakelaar **3 OK** om het waarschuwingslampje op het instrumentenpaneel uit te schakelen. Na het uitschakelen van het bericht blijft het systeem afleidingen detecteren en geeft het indien nodig een nieuwe waarschuwing.

Activeren/deactiveren



Voer deze aanpassingen uitsluitend uit als de auto stilstaat.



Afhankelijk van de auto, worden, op basis van de tijdsduur na de laatste keer dat de motor is gestopt, de waarschuwingen opnieuw geactiveerd:

- bij het ontgrendelen van de auto
- of
- bij het openen van een portier;
- of
- bij het starten van de motor.



Afhankelijk van de auto is het mogelijk dat het niet mogelijk is om waarschuwingen uit te schakelen.

Afhankelijk van de auto, kunnen de waarschuwingen kunnen worden in- en uitgeschakeld met behulp van:

- de knop "My Safety";
- het multimediascherm.

Waarschuwingen in- en uitschakelen met de knop 4 "My Safety"



De waarschuwingen kunnen worden in- en uitgeschakeld vanuit de modus "Perso" in de functie "My Safety" → 205.

Als de waarschuwingen eerder zijn gedeactiveerd met behulp van de modus "Perso":

- **om de geluidswaarschuwingen** uit te schakelen, drukt u twee keer na elkaar op de knop 4. Het controlelampje van de toets 4 dooft.
- **om de waarschuwingen** opnieuw in te schakelen, drukt u één keer op de knop 4. Het controlelampje in de knop 4 licht op.

EXTRA RIJHULPMIDDELEN

De waarschuwingen in-/uitschakelen via het multimedia-scherm 5



Zie de multimedia-instructies voor het in-/uitschakelen van de waarschuwingen.

Selecteer ON of OFF.

Beperkingen van de werking van het systeem

Onder bepaalde omstandigheden kan het systeem worden gestoord, zoals:

- het dragen van bepaalde soorten brillen;
- als de camera wordt belemmerd, zelfs gedeeltelijk;

- als een deel van het gezicht van de bestuurder verborgen is (door een haar, pet, chirurgisch masker, sjaal, enz.).

- een ongeschikte rijpositie (zoals te laag zitten, te ver naar achteren leunen, enz.) waardoor de camera het gezicht niet goed kan analyseren;

- ...

In deze omstandigheden kan het systeem geen waarschuwing activeren of kan het een vroegtijdig of vals alarm activeren.

Storingen

Als het systeem een storing signaleert, verschijnt het bericht "Waakzaamh bewak. controleren" op het instrumentenpaneel, of afhankelijk van de auto, "Aandachtscontrole niet beschikb. Gezicht niet gedetecteerd" samen met het be-

richt .

Controleer of de camera schoon is en/of verwijder eventuele gezichtsbedekking. Zorg ervoor dat u correct zit.

Als het probleem aanhoudt, dient u een merkdealer te raadplegen.

Waarschuwing vermoeidheidsdetectie bestuurder

Introductie



Deze functie is een extra hulp tijdens het rijden, in geval van vermoeidheid. De functie werkt niet op het voertuig. Deze functie kan in geen geval de verantwoordelijkheid van de bestuurder tijdens het rijden vervangen.

De bestuurder moet altijd zijn snelheid aanpassen aan zijn of haar alertheid, aan de omgeving en aan de verkeersomstandigheden, ongeacht de aanwijzingen van het systeem.

EXTRA RIJHULPMIDDELEN



Het systeem analyseert het gedrag van het gezicht van de bestuurder met behulp van de camera 1 en waarschuwt als de bestuurder in slaap dreigt te vallen.

Opmerking: het systeem neemt geen beelden op en werkt in realtime.

Plaats van de camera 1

Zorg ervoor dat de camera niet bedekt is (met vuil, modder, sneeuw enz.) of is afgedekt.

Werkzaamheden

i Het systeem houdt continu de aandacht van de bestuurder in de gaten en kan tijdens een rit meerdere waarschuwingen afgeven.

i Telkens als de motor wordt gestart of bij het wisselen van bestuurder, worden de systeeminstellingen na enkele minuten gereset.



De functie is gereed om te waarschuwen als:

- er enkele minuten zijn verstreken sinds de laatste stop van de auto;
- als de auto sneller dan ongeveer 20 km/u rijdt.

Als er een signaal is van vermoeidheid, wordt "Denk eraan om even te pauzeren" weergegeven op het instrumentenpaneel 2 met een pieptoon.

Als de bestuurder in slaap valt, wordt de melding "Vermoeidh. det. Neem een pauze" weergegeven op het instrumentenpaneel 2 samen met een pieptoon.

Het is raadzaam om zo snel mogelijk te stoppen en pauze te nemen.

EXTRA RIJHULPMIDDELEN

Druk op schakelaar **3 OK** om het waarschuwingslampje op het instrumentenpaneel uit te schakelen. Na het uitschakelen van het bericht blijft het systeem vermoeidheid detecteren en geeft het indien nodig een nieuwe waarschuwing.

Activeren/deactiveren



Voer deze aanpassingen uitsluitend uit als de auto stilstaat.



Afhankelijk van de auto, worden, op basis van de tijdsduur na de laatste keer dat de motor is gestopt, de waarschuwingen opnieuw geactiveerd:

- bij het ontgrendelen van de auto
- of
- bij het openen van een portier;
- of
- bij het starten van de motor.



Afhankelijk van de auto is het mogelijk dat het niet mogelijk is om waarschuwingen uit te schakelen.

Afhankelijk van de auto, kunnen de waarschuwingen worden in- en uitgeschakeld met behulp van:

- de knop "My Safety";
- het multimediascherm.

Waarschuwingen in- en uitgeschakelen met de knop **4** "My Safety"



De waarschuwingen kunnen worden in- en uitgeschakeld vanuit de

modus "Perso" in de functie "My Safety" → **205**.

Als de waarschuwingen eerder zijn gedeactiveerd met behulp van de modus "Perso":

- **om de geluidswaarschuwingen** uit te schakelen, drukt u twee keer na elkaar op de knop **4**. Het controlelampje van de toets **4** dooft.
- **om de waarschuwingen** opnieuw in te schakelen, drukt u één keer op de knop **4**. Het controlelampje in de knop **4** licht op.

De waarschuwingen in-/uitschakelen via het multimediascherm **5**



EXTRA RIJHULPMIDDELEN

Zie de multimedia-instructies voor het in-/uitschakelen van de waarschuwingen.

Selecteer ON of OFF.

3 Beperkingen van de werking van het systeem

Onder bepaalde omstandigheden kan het systeem worden gestoord, zoals:

- het dragen van bepaalde soorten brillen;
- als de camera wordt belemmerd, zelfs gedeeltelijk;
- als een deel van het gezicht van de bestuurder verborgen is (door een haar, pet, chirurgisch masker, sjaal, enz.);
- een ongeschikte rijpositie (zoals te laag zitten, te ver naar achteren leunen, enz.) waardoor de camera het gezicht niet goed kan analyseren;
- ...

In deze omstandigheden kan het systeem geen waarschuwing activeren of kan het een vroegtijdig of vals alarm activeren.

Storingen

Als het systeem een storing signaleert, verschijnt het bericht "Waakzaam bewak. controleren" op het

instrumentenpaneel, of afhankelijk van de auto, "Aandachtscontrole niet beschikb. Gezicht niet gedetecteerd" samen met het be-

richt .

Controleer of de camera schoon is en/of verwijder eventuele gezichtsbedekking. Zorg ervoor dat u correct zit.

Als het probleem aanhoudt, dient u een merkdealer te raadplegen.

Defectie van verkeersborden

Introductie



Het systeem geeft op het instrumentenpaneel weer wat de maximumsnelheid is aan de hand van verkeersborden die langs de kant van de weg zijn gedetecteerd.

Deze functie maakt hoofdzakelijk gebruik van de informatie van de camera 1 op de voorruit, achter de achteruitkijkspiegel. Afhankelijk van het land gebruikt het systeem ook informatie van een kaart om bepaalde borden (bebouwde kom, enz.) te interpreteren.

Het bord dat op het instrumentenpaneel wordt weergegeven, verandert wanneer het systeem een ander verkeersbord detecteert.

Wanneer de snelheidsbegrenzer of de adaptieve snelheidsregelaar is geactiveerd, kunt u het instelpunt van de begrensde snelheid aanpassen aan de snelheidslimiet die door het systeem op het instrumentenpaneel wordt weergegeven → 252 en → 256.

Als de gedetecteerde snelheidslimiet wordt overschreden, wordt het verkeersbord op het instrumentenpaneel aangepast om de bestuurder te informeren.

Werkzaamheden

Controlelampjes

EXTRA RIJHULPMIDDELEN



De functie geeft de volgende waarschuwingslampjes weer:

2. Verkeersborden met de maximumsnelheid en extra verkeersborden met de maximumsnelheid (snelheid op afrit met pijl, snelheid met een caravan, snelheidslimiet met aangegeven duur, enz.)

3. Extra verkeersborden (begin inhaalverbod).

Als de gedetecteerde snelheidslimiet wordt overschreden, gaat er een cirkel rond het verkeersbord knipperen (waarschuwingslampje **2**), vergezeld, afhankelijk van de auto, van een pieptoon die gedurende enkele seconden klinkt om u te waarschuwen.

Het lampje blijft zichtbaar op het instrumentenpaneel zolang de auto de gedetecteerde maximumsnelheid overschrijft.



Kaartabonnement

Detectie van verkeersborden is gekoppeld aan een kaartabonnement.

Raadpleeg de instructies bij het multimediasysteem om het abonnement te beheren.

Als er geen abonnement is, is het systeem beperkt tot het melden van de verkeersborden die de maximumsnelheid aangeven wanneer deze door de camera worden gedetecteerd.

Het systeem houdt geen rekening meer met informatie over de kaarten. De beschikbaarheid van de maximumsnelheid kan worden beïnvloed.

Activeren/deactiveren



Voer deze aanpassingen uitsluitend uit als de auto stilstaat.



Afhankelijk van de tijdsduur na de laatste keer dat de motor is gestopt, worden de waarschuwing opnieuw geactiveerd:

- bij het ontgrendelen van de auto
- of
- bij het openen van een portier;
- of
- bij het opnieuw starten van de motor.

EXTRA RIJHULPMIDDELEN

In- of uitschakelen van de geluidswaarschuwing voor te hoge snelheid met knop 4 "My Safety"



Het geluidssignaal kan worden in- of uitgeschakeld via de modus "Perso" in de functie "My Safety" → 205.

Als de geluidswaarschuwing eerder is uitgeschakeld in de modus "Perso":

- om de geluidswaarschuwing uit te schakelen, drukt u twee keer na elkaar op de knop 4. Het controlelampje van de toets 4 dooft.
- om de geluidswaarschuwing opnieuw in te schakelen, drukt u één

keer op de knop 4. Het controlelampje van de toets 4 licht op.

De geluidswaarschuwing voor te hoge snelheid activeren en deactiveren vanaf het multi-mediascherm 5



Zie de multimedia-instructies voor het in-/uitschakelen van de geluidswaarschuwing.

Selecteer ON of OFF.

Verschil in maximumsnelheid of kruissnelheid

(afhankelijk van de auto)



Om het instelpunt van de snelheidsbegrenzer of adaptieve snelheidsregelaar aan te passen aan de gedetecteerde maximumsnelheden, druk kort op schakelaar 6 om de snelheid van de auto aan te passen aan de maximumsnelheid die is aangegeven op het laatst gedetecteerde snelheidsbord.

Opmerking: in auto's met een kaartabonnement kunt u de snelheid van het voertuig automatisch aanpassen aan elke nieuwe maximumsnelheid die wordt aangegeven op de gedetecteerde snelheidsborden. Houd hiervoor schakelaar 6 ongeveer twee seconden ingedrukt.

EXTRA RIJHULPMIDDELEN

Tijdelijk niet beschikbaar

Als het systeem niet beschikbaar is om redenen die verband houden met de camera- of kaartgegevens,

wordt het symbool  of, afhankelijk van de auto, het symbool

 in geel weergegeven op het instrumentenpaneel. Als het probleem aanhoudt, dient u een merkdealer te raadplegen.

Het systeem kan de snelheidsbeperking niet detecteren:

- de voorruit niet schoon is;
- de camera verblind wordt door de zon;
- bij onvoldoende zicht (nacht, mist, enz.);
- als de verkeersborden onleesbaar (door sneeuw, enz.) of verborgen zijn (achter een andere auto of bomen);
- als de informatie van de kaart niet actueel is.

Opmerking: als de camera aan de voorkant is afgedekt, verschijnt de melding "Camera voor geen zicht" op het instrumentenpaneel. Reinig de voorruit voor de camera.

Storingen

Als het systeem een storing signa-

leert, wordt  of, afhankelijk van de auto, het gele pictogram

 weergegeven op het instrumentenpaneel.

In sommige gevallen verschijnt ook het volgende bericht:

- « Rijhulpsystemen niet beschikbaar » ;
- of
- « Controleer camera voor » ;
- of
- « Rijhulpsystemen controleren ».

Raadpleeg voor de exacte gegevens de merkdealer.

EXTRA RIJHULPMIDDELEN

Waarschuwingen



Deze functie is een extra hulp tijdens het rijden. Deze functie kan in geen geval de waakzaamheid en verantwoordelijkheid van de bestuurder vervangen; deze moet altijd de controle over zijn auto behouden.

De bestuurder moet zijn snelheid altijd aanpassen aan het verkeer, ongeacht de aanwijzingen van het systeem.

Het systeem detecteert verkeersborden met de maximumsnelheid, maar geen andere borden (bijv. op- en afritten naar of vanuit stedelijke gebieden, enz.).

Het systeem detecteert mogelijk niet alle snelheidsborden of interpreteert ze mogelijk verkeerd.

De bestuurder mag verkeersborden niet negeren die niet door het systeem worden gedetecteerd en moet prioriteit geven aan het naleven van de feitelijke verkeersborden en het verkeersreglement.

Bij slecht zicht (mist, sneeuw, vorst, enz.) geeft het systeem wellicht niet de juiste maximumsnelheid aan.

EXTRA RIJHULPMIDDELEN

Actieve noodstop bij achteruitrijden

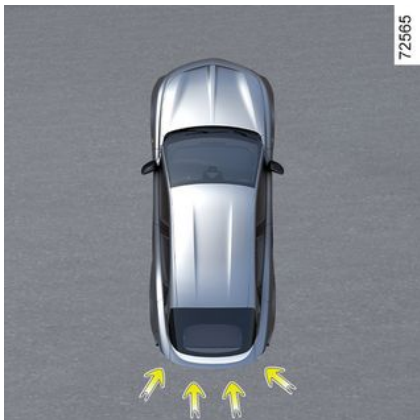

In aanvulling op de functie "Parkeerhulp" ➔ 309 en met behulp van informatie van de vier sensoren in het midden aan de achterkant van de auto, detecteert het systeem vaste obstakels achter uw auto. Bij een aanzienlijk botsingsgevaar zorgt het systeem er automatisch voor dat de auto remt.

Opmerking: zorg ervoor dat de vier sensoren in het midden aan de achterkant van de auto niet worden bedekt (door vuil, modder, sneeuw enz.)

Werkzaamheden



Vaste obstakeldetectie achterkant

In de achteruitversnelling en bij snelheden tussen ongeveer 3 km/u en 10 km/u, als er een risico op een botsing met een vast obstakel bestaat, zorgt het systeem **er automatisch voor dat de auto remt**; Er wordt een visuele waarschu-

wing  **2** weergegeven op het multimediascherm **1**, vergezeld van een pieptoon.

Zodra de auto stilstaat, moet de bestuurder de auto stationair houden door het rempedaal in te drukken.



Deze functie is een extra hulp tijdens het rijden. Deze functie kan in geen geval de waakzaamheid en verantwoordelijkheid van de bestuurder vervangen; deze moet altijd de controle over zijn auto behouden.



Bij het manoeuvreren kan de auto aan de onderkant ergens tegenaan rijden (bijvoorbeeld contact met een paaltje, een trottoir of ander stadsmeubilair) en daardoor beschadigd raken (bijvoorbeeld vervorming van een as). Om ieder risico van een ongeluk te voorkomen, moet u uw auto door een merkdealer laten controleren.

EXTRA RIJHULPMIDDELEN

Inschakelen, uitschakelen van het systeem



72527

Selecteer via het multimedia-scherm 1 de modus "Voertuig" en vervolgens "Parkeerhulp" om de functie in of uit te schakelen. Selecteer "Actieve noodstop bij achteruitrijden".

Als de functie is uitgeschakeld, wordt het waarschuwingslampje 3



weergegeven op het multimedia-scherm.

Storingen

Wanneer het systeem een storing detecteert, wordt de actieve nood-

rem in de achteruitversnelling automatisch gedeactiveerd.

Het waarschuwingslampje 3  verschijnt op het multimedia-scherm en, afhankelijk van het type storing, verschijnt het volgende bericht op het instrumentenpaneel:

- « Parkeersensoren niet beschikbaar » ;
- of
- « Controleer parkeersensoren » ;
- of
- « Rijhulpsystemen niet beschikbaar » ;
- of
- « Rijhulpsystemen controleren » .

Reinig de ultrasoonsensoren. Als het probleem aanhoudt, dient u een merkdealer te raadplegen.

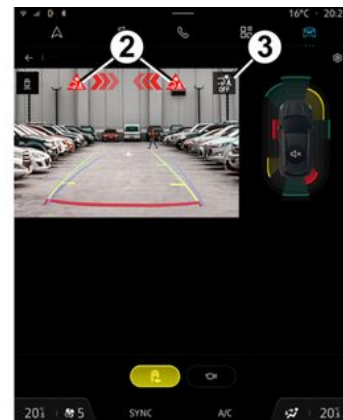

Als de auto is uitgerust met een door het systeem herkende trekhaak en er een aanhanger is aangekoppeld, wordt de actieve noodrem in de achteruitversnelling automatisch gedeactiveerd en verschijnt het volgende bericht: "Aanhanger: parkeersensoren niet beschikbaar", op het instrumentenpaneel, vergezeld van het waar-

schuwingslampje 3  op het multimedia-scherm.

Waarschuwingen



Actieve noodstop bij achteruitrijden

Deze functie is een extra hulp tijdens het rijden. Deze functie kan in geen geval de waakzaamheid en verantwoordelijkheid van de bestuurder vervangen.

Sommige klimatologische en omgevingsomstandigheden kunnen het systeem verstoren of beschadigen. Dus moet de bestuurder altijd op zijn/haar hoede zijn voor plotselinge gebeurtenissen tijdens het rijden: let er altijd op dat er zich bij het manoeuvreren geen kleine, smalle bewegende obstakels in de blinde hoek bevinden, zoals een kind, dier, kinderwagen, fiets, kei, paaltje, enz.).

De activering van deze functie wordt mogelijk vertraagd of niet uitgevoerd als de bestuurder een actie uitvoert (op het stuurwiel, de pedalen, enz.).

Werkzaamheden/reparaties van het systeem

- Bij een aanrijding kunnen de sensoren aan de achterkant en hun werking worden beïnvloed. Schakel de functie uit en neem contact op met een erkende dealer.
- Alle werkzaamheden in de buurt van de sensoren (reparaties, vervangingen, aanpassingen aan de bumpers, enz.) moeten door een vakman/vakvrouw worden uitgevoerd.

Enkel een erkende dealer mag aan het systeem werken.

Uitschakelen van de functie

U moet de functie deactiveren als de auto wordt gesleept (pechhulp) of als de auto is uitgerust met een trekhaak die niet door het systeem wordt herkend.

Als het systeem abnormaal werkt, schakelt u dit uit en neemt u contact op met een erkende dealer.

SNELHEIDSBEGRENZER

Introductie

De snelheidsbegrenzer bestuurt de motor en het remsysteem om te zorgen dat een door u gekozen rij-snelheid niet wordt overschreden; deze snelheid noemen we de **limietersnelheid**.



Met modus Save (Besparen) ingeschakeld, mag de ingestelde snelheid niet hoger zijn dan de maximumsnelheid in modus Save (Besparen) → 188.

Bedieningsknoppen

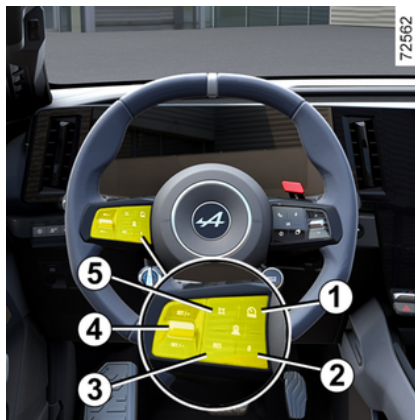

1. Schakelaar voor het selecteren/deselecteren van de rijhulpmiddelen, afhankelijk van de auto:

- Actief rijhulpsysteem;
- adaptieve snelheidsregelaar;
- snelheidsbegrenzer;
- OFF.

2. De functie gaat in stand-by en de maximumsnelheid wordt opgeslagen (0).

3. Oproepen van de opgeslagen maximumsnelheid (RES).

4.

- Omhoog: maximumsnelheid inschakelen of verhogen, of de huidige snelheid opslaan (SET/+).
- Omlaag: maximumsnelheid inschakelen of verlagen, of de huidige snelheid opslaan (SET/-).

5. Submenuknop (afhankelijk van de auto): de ingestelde snelheid aanpassen aan waargenomen

snelheidsbeperkingen  → 244.



Afhankelijk van uw auto kunt u de snelheidsbegrenzer koppelen aan de functie "Detectie van verkeersborden" → 244 door te drukken op de schakelaar 5.

Afhankelijk van de auto: wanneer de modus "OFF" wordt geselecteerd voordat de motor wordt uitgeschakeld, wordt de functie "Snelheidsbegrenzer" standaard geactiveerd de volgende keer dat de auto wordt gestart.

Rijden

Wanneer een maximumsnelheid is ingesteld maar nog niet is bereikt, gaat het rijden zoals bij een auto

SNELHEIDSBEGRENZER

zonder de functie snelheidsbegrenzer.

Zodra u de opgeslagen snelheid hebt bereikt, kunt u de geprogrammeerde snelheid zonder enige inspanning op het gaspedaal overschrijven, behalve indien nodig → 254.

Inschakelen



Druk zo vaak als nodig op schakelaar **1** om de snelheidsbegrenzer te selecteren.

Het waarschuwingslampje **6** wordt grijs weergegeven. Het bericht "Begrenzer OK SET om activeren" wordt weergegeven op het instrumentenpaneel, samen met

streepjes die aangeven dat de snelheidsbegrenzer is ingeschakeld en wacht op het opslaan van een maximumsnelheid.

Als u de huidige snelheid wilt opslaan, zet u de schakelaar **4** omhoog (SET/+) of omlaag (SET/-): de streepjes worden door de maximumsnelheid vervangen. Afhankelijk van de auto brandt het waarschuwingslampje **6** wit.

De minimum te registreren snelheid is 20 km/u.

Verandering van de ingestelde maximum snelheid



U kunt de maximumsnelheid wijzigen door knop **4** herhaaldelijk in te drukken of ingedrukt te houden:

- omhoog (SET/+) om de snelheid te verhogen;
- omlaag (SET/-) om de snelheid te verlagen.

Automatische snelheidsbegrenzer met herkenning van verkeersborden met maximale snelheid

Met behulp van de camera, de functie Verkeersborddetectie → 244 en de kaart, beperkt het systeem automatisch de snelheid van het voertuig wanneer de auto een verkeersbord met snelheidslimiet passeert en herkent.

Activeren/deactiveren

Selecteer op het multimedia-scherm, in de modus "Voertuig" "Rijondersteuning". Selecteer vervolgens "Comfort" op het tabblad "Adaptieve snelheidsbegrenzer en regelaar **" of (afhankelijk van de uitrusting).

Opmerking: u kunt dit ook in- of uitschakelen door de contextuele knop **5** ingedrukt te houden.

SNELHEIDSBEGRENZER

Sneller rijden dan de ingestelde snelheid

Het blijft altijd mogelijk de ingestelde maximumsnelheid te overschrijden. Druk hiervoor het gaspedaal **stevig en volledig** in, tot voorbij het weerstandspunt.

Als de snelheid wordt overschreden, knippert de snelheidsbegrenzer in het geel op het instrumentenpaneel.

Laat vervolgens het gaspedaal los: de functie snelheidsbegrenzer treedt weer in werking zodra u langzamer rijdt dan de in het geheugen opgeslagen snelheid.

Opmerking: het is, afhankelijk van het voertuig, ook mogelijk om de snelheidslimiet te overschrijden door het gaspedaal in te drukken tot een positie dicht bij het weerstandspunt. In dit geval klinkt er een pieptoon naast de waarschuwing die wordt weergegeven op het instrumentenpaneel.



U moet uw voeten in de buurt van de pedalen houden om snel te kunnen reageren op een noodgeval.



Als de functie snelheidsbegrenzer (na verschillende pogingen om deze in te schakelen) niet beschikbaar is, neemt u contact op met een merkdealer.

Onderbreken van de functie

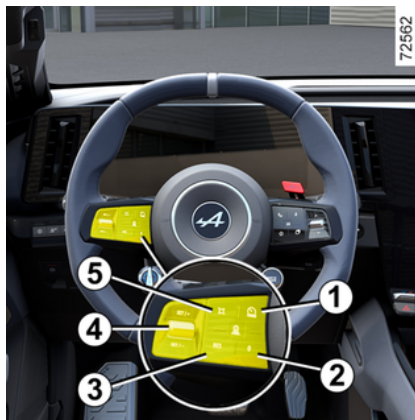

De werking van de snelheidsbegrenzer wordt opgeschort als u drukt op de schakelaar **2** (0).

De maximumsnelheid wordt opgeslagen en op het instrumentenpaneel grijs weergegeven.

Opnieuw inschakelen van de maximum snelheid

Als een snelheid is opgeslagen, kunt u deze oproepen door te drukken op de schakelaar **3**.



Wanneer de snelheidsbegrenzer op stand-by staat, wordt door het omhoog of omlaag drukken van de knop **4** de functie opnieuw geactiveerd zonder rekening te houden met de opgeslagen snelheid: er wordt rekening gehouden met de snelheid waarmee de auto rijdt.

SNELHEIDSBEGRENZER

Uitschakelen van de functie



De snelheidsbegrenzerfunctie wordt onderbroken wanneer u op de schakelaar **1** drukt om de snelheidsbegrenzer uit te schakelen. In dit geval wordt er geen snelheid meer in het geheugen opgeslagen.

Het waarschuwingslampje **6** verdwijnt van het instrumentenpaneel om te bevestigen dat de functie gestopt is.

i Om de rijhulp te verlaten, drukt u zo vaak als nodig op schakelaar **1** totdat er OFF staat. De melding "Rijhulp uitgeschakeld" verschijnt op het instrumentenpaneel. Afhankelijk van de auto wordt in dat geval de volgende keer dat de motor wordt gestart, de functie "Snelheidsbegrenzer" geactiveerd en wordt gewacht tot een snelheidslimiet is opgeslagen.

ADAPTIEVE SNELHEIDSREGELAAR

Introductie

De snelheidsregelaar gebruikt informatie van een radar en een camera om de auto op een bepaalde ingestelde snelheid - de kruissnelheid - te houden, op een veilige afstand van uw voorligger.

Afhankelijk van het voertuig kan het systeem, wanneer de functie "Verkeersborddetectie" is geactiveerd ➔ 244, de snelheid van uw voertuig aanpassen aan de snelheidslimietborden die door de camera worden herkend.

Afhankelijk van het land past het systeem met behulp van de camera en de kaart de voertuigsnelheid vooraf aan de omgeving en wegsituaties (rotondes, bochten, volgende borden of snelheidslimieten) aan.

Als uw voorligger afremt, kan de adaptieve snelheidsregelaar uw auto afremmen tot volledige stilstand en deze vervolgens weer laten vertrekken.

Het systeem laat uw auto versnellen en vertragen met behulp van de motor en het remsysteem.

Het maximumbereik van het systeem is ongeveer 130 meter. Dit kan variëren afhankelijk van de

wegomstandigheden (hoogteverschillen, weersomstandigheden, enz.)

De functie adaptieve cruise control kan worden geactiveerd vanaf 0 km/u, in overeenstemming met de wegomstandigheden (verkeer, weer enzovoort).

De functie wordt aangeduid met

het symbool .

Opmerking:

- de bestuurder moet zich houden aan de maximumsnelheden en veilige afstanden conform de wetgeving van het land waar hij rijdt.
- de adaptieve snelheidsregelaar kan de auto afremmen tot een derde van het remvermogen. Naargelang van de situatie moet de bestuurder mogelijk zelf harder remmen.



Het regeneratieve remsysteem en regeneratief remmen zijn niet beschikbaar wanneer de cruisecontrol of de adaptieve cruisecontrolfunctie is geactiveerd.



De adaptieve snelheidsregelaar kan geen noodstop activeren en heeft slechts een beperkte remcapaciteit.



Als de modus Save (Besparen) is geactiveerd, mag de kruissnelheid de maximumsnelheid voor de modus Save (Besparen) ➔ 188 overschrijden.

ADAPTIEVE SNELHEIDSREGELAAR



Deze functie is een extra hulp tijdens het rijden.

Ook met deze extra rijhulp is de bestuurder altijd verplicht om zich aan de snelheidslimieten en veilige afstanden te houden en alert te blijven.

De bestuurder moet altijd controle houden over de auto.

De bestuurder moet altijd zijn snelheid aanpassen aan de omgeving en aan de verkeersomstandigheden.

Gebruik de adaptieve snelheidsregelaar buiten de bebouwde kom, op brede wegen met zichtbare lijnen.

De snelheidsregelaar kan een beperkte werking hebben op een zeer bochtige of gladde weg (ijzel, aquaplaning, kiezelsteentjes) en bij slechte weersomstandigheden (mist, regen, zijwind, enz.).

Kans op ongevallen.

Plaats van de camera 1



Zorg ervoor dat de voorruit niet is bedekt (door vuil, modder, sneeuw, enz.).

Plaats van de radar 2

Zorg ervoor dat de beschermplaat van de radar niet wordt geblokkeerd (vuil, modder, sneeuw, een slecht gemonteerde nummerplaat) of wordt geraakt, gewijzigd (bijv. met autolak) of verborgen door accessoires aan de voorkant van het voertuig (bijv. op de grille of het logo).

Bedieningsknoppen

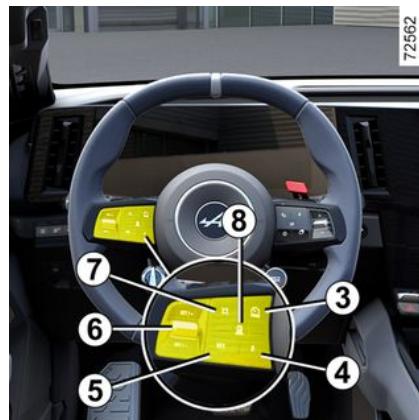

3. Schakelaar voor het selecteren/deselecteren van de rijhulpmiddelen, afhankelijk van de auto:

- snelheidsbegrenzer;
- adaptieve snelheidsregelaar;
- de Active driver assist;
- OFF.

4. Functie op stand-by zetten (met opgeslagen kruissnelheid) (0).

5. Roep de in het geheugen vastgelegde snelheid (RES) op.

6.

- Omhoog: activeert en verhoogt de kruissnelheid of slaat de huidige snelheid op (SET/+).

ADAPTIEVE SNELHEIDSREGELAAR

- Omlaag: activeert en verlaagt de kruissnelheid of slaat de huidige snelheid op (SET/-).

7. Submenuknop (afhankelijk van de auto): de ingestelde snelheid aanpassen aan waargenomen

snelheidsbeperkingen  → 244.

8. De volgafstand instellen.



Afhankelijk van uw auto kunt u de snelheidsregelaar koppelen aan de functie "Detectie van verkeersborden" → 244 door te drukken op de schakelaar 7.

Afhankelijk van de auto: wanneer de modus "OFF" wordt geselecteerd voordat de motor wordt uitgeschakeld, wordt de functie "Snelheidsbegrenzer" standaard geactiveerd de volgende keer dat de auto wordt gestart.



Het gebied rond de radar en camera moet schoon worden gehouden en in dit gebied mogen geen manipulaties worden uitgevoerd om de goede werking van het systeem te waarborgen.

Weergaven

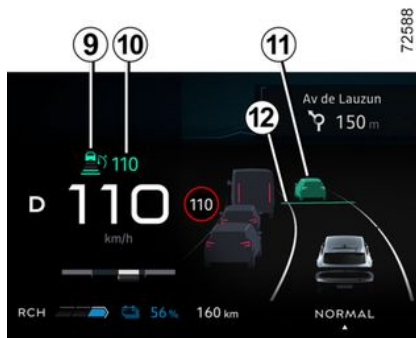

9. Controlelampje van de adaptieve snelheidsregelaar.

10. Opgeslagen kruissnelheid.

11. Voorligger.

12. Opgeslagen veilige afstand



Belangrijk: houd uw voeten altijd vlakbij de pedalen om voorbereid te zijn op alle mogelijke situaties.

Inschakelen



Druk op schakelaar 3 om de adaptieve cruisecontrol bij 13 te selecteren. Het waarschuwingslampje 9 wordt grijs weergegeven. De melding "Adaptieve Regelaar geselecteerd" verschijnt op het instrumentenpaneel, samen met streepjes

ADAPTIEVE SNELHEIDSREGELAAR

die aangeven dat de snelheidsregelaar actief is en klaar voor het opslaan van een ingestelde snelheid.

Deze functie kan niet worden ingeschakeld als:

- de parkeerrem is ingeschakeld;
- de autogordel van de bestuurder niet is vastgemaakt;
- een of meer deuren zijn verkeerd gesloten;
- de functie "Handsfree parkeren" al is geactiveerd.

Het bericht "Adaptieve regel. niet beschikbaar" verschijnt op het instrumentenpaneel.

Instellen van de snelheid

Als u stilstaat of met een constante snelheid rijdt, druk dan knop **6** omhoog (SET/+) of omlaag (SET/-): de functie wordt geactiveerd en de huidige snelheid wordt opgeslagen.

De kruissnelheid moet minstens 20 km/u zijn.

De ingestelde snelheid **10** vangt de streepjes en de instelling wordt bevestigd door een groene weergave van de ingestelde snelheid en het waarschuwingslampje **9**.

Als u probeert om de functie in te schakelen bij een snelheid van meer dan 180 km/u, verschijnt het bericht "Snelh. ongeldig" en blijft de functie uitgeschakeld.

Als er een kruissnelheid is opgeslagen en de regeling ingeschakeld is, kunt u uw voet van het gaspedaal nemen.

Let op: als de autosnelheid lager is dan ongeveer 20 km/u, gebruikt de functie een standaard kruissnelheid van ongeveer 20 km/u. De auto trekt op totdat de ingestelde kruissnelheid is bereikt.

Snelheidsregelaar activeren met herkenning snelheidsbeperkingen (display A)

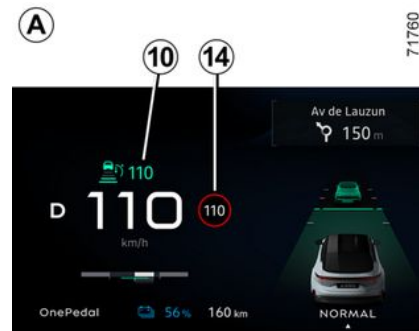

(afhankelijk van de auto)

Als de auto is uitgerust met de functie "Verkeersborddetectie", ➔ **244** drukt u op de contextuele knop **7** om de snelheid van de auto aan te passen aan de snelheidslimieten **14** die door de camera worden gedetecteerd.

Na passeren van het verkeersbord wordt de kruissnelheid **10** afgesteld op de gedetecteerde snelheid **14**.

ADAPTIEVE SNELHEIDSREGELAAR

Automatisch activeren van snelheidsregelaar met herkenning vooraf van verkeersborden met maximale snelheid (display B)

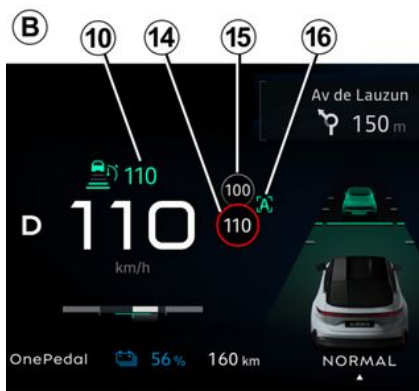

Met behulp van de camera, de functie "Verkeersborddetectie" → 244 en de kaart, anticipeert het systeem op de automatische aanpassing van de voertuigsnelheid tot het volgende bord is geïdentificeerd en herkent 15.

Activeren/deactiveren

Selecteer op het multimedia-scherm, in de modus "Voertuig" "Rijondersteuning". Selecteer vervolgens op het menu "Comfort" de

optie "Adaptieve snelheidsbegrenzer en snelheidsregelaar".

U kunt de functie ook in- of uitschakelen door de contextuele knop 7 ingedrukt te houden.

De letter "A" 16 wordt weergegeven op het instrumentenpaneel om de activering van de automatische cruisecontrol met geavanceerde snelheidslimietbordherkenning te bevestigen.

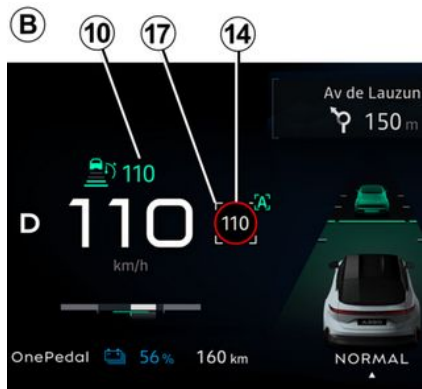

Opmerking: in het geval van een discrepantie tussen de rijnsnelheid en de maximumsnelheid 14, kan de bestuurder worden gevraagd de snelheid handmatig te valideren door op de pop-upknop 7 te drukken. Het witte vierkant 17 wordt

weergegeven rond de aangegeven snelheid om u te informeren.

Werkzaamheden

Met de functie ingeschakeld worden de volgende snelheden getoond op het instrumentenpaneel:

- kruissnelheid 10;
- de door het systeem gedetecteerde huidige snelheidslimiet op het weggedeelte waarop de auto rijdt 14;
- de door het systeem gedetecteerde snelheid op het volgende wegvak of de volgende snelheidslimietzone 15.

Het systeem houdt rekening met de gedetecteerde snelheid 15. De voertuigsnelheid past zich geleidelijk aan tot de kruissnelheid 10 wordt bereikt zonder enige actie van de bestuurder. De aangegeven snelheid op 15 wordt weergegeven op 14 bij het passeren van het snelheidslimietbord of de betreffende zone.

De bestuurder moet altijd alert blijven op de door het systeem toegepaste snelheid en blijft verantwoordelijk voor de voertuigsnelheid.

Wanneer de functie niet geactiveerd, is de bediening identiek aan

ADAPTIEVE SNELHEIDSREGELAAR

het instellen van de kruissnelheid met herkenning van verkeersborden met maximale snelheid (display **A**).

Automatisch de snelheidsregelaar activeren met herkenning vooraf van de wegindeling (display **C**)

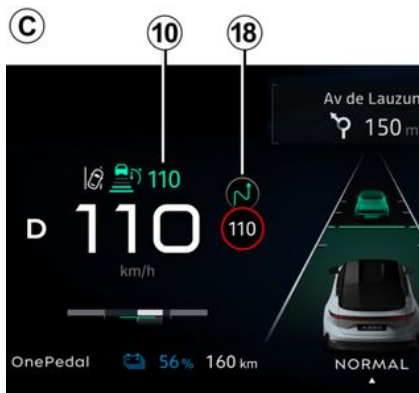

Met behulp van de camera, de "verkeersborddetectie"-functie → 244 en de kaarten kan het systeem anticiperen en de automatische aanpassing van de snelheid van uw voertuig beheren wanneer het bepaalde omstandigheden detecteert (zoals een rotonde, bocht, enz.).

Activeren/deactiveren

Selecteer op het multimedia-scherm, in de modus "Voertuig" "Rijondersteuning". Selecteer vervolgens in het menu "Comfort" de adaptieve snelheidsregelaar bij "Naar de context van de weg".

Werkzaamheden

Wanneer een voorwaarde wordt gedetecteerd, verschijnt er een symbool **18** op het instrumentenpaneel om u te informeren. De auto past dan automatisch zijn snelheid aan om het gedetecteerde gebied te naderen.





Zodra de toestand niet langer aanwezig is, hervat de auto de kruissnelheid **10**.

De bestuurder moet altijd alert blijven op de door het systeem toegepaste snelheid en blijft verantwoordelijk voor de voertuigsnelheid.



(Als de functie niet geactiveerd is, is de bediening gelijk aan het instellen van de kruissnelheid met herkenning van verkeersborden met maximumsnelheid (display **A** of, indien geactiveerd, de automatische kruissnelheid met geavanceerde herkenning van verkeers-

borden met maximumsnelheid (display **B**).

De volgende symbolen geven de rijssituaties aan waarmee het systeem rekening houdt:

-  (rotonde);
-  (bocht);
-  (snelheidslimiet);
-  (T-junction);
- ...

Wanneer uw richtingaanwijzer is ingeschakeld:

-  (kruising);
-  (afhankelijk van het geografische gebied, uitgang).

Opmerking:

- In de cruise control-modus met herkenning van snelheidslimietborden (display **A**), als de bestuurder de nieuwe snelheidslimiet die in het witte vierkant wordt voorgesteld niet handmatig valideert, keert de auto na het verstrijken van de rijssituatie automatisch terug naar de oorspronkelijke kruissnelheid;
- alleen de genoemde gebeurtenissen worden in aanmerking genomen. Met andere gebeurtenis-

ADAPTIEVE SNELHEIDSREGELAAR

sen wordt geen rekening gehouden (stop- of voorrangsbord, hellingen, enz.).



Snelheidsregelaar met herkenning vooraf van de wegindeling is gekoppeld aan een abonnement. Als er geen abonnement is, kan deze functie niet worden geactiveerd.

Raadpleeg de instructies bij het multimediasysteem om het abonnement te beheren.

Voorspellende gebeurtenissen en verkeerswaarschuwingen

(afhankelijk van de auto)



Met behulp van realtime verkeersinformatie kan het systeem u waarschuwen voor verkeersgevaaren die langs uw route worden gedetecteerd. Een waarschuwingslampje **19** verschijnt op het instrumentenpaneel samen met een melding

Raadpleeg de gebruiksaanwijzing van het multimediasysteem voor meer informatie.

Activeren/deactiveren

Selecteer op het multimedia-scherm, in de modus "Voertuig" "Rijondersteuning". Selecteer vervolgens in het menu "Comfort" de

optie "Voorspellende gebeurtenissen en verkeerswaarschuwingen".

Werzaamheden

Afhankelijk van het abonnement en/of het geografische gebied, zal de auto rekening houden met de volgende dynamische gebeurtenissen, indien nodig, automatisch zijn snelheid aanpassen:

-  (druk verkeer).

Opmerking: als er weinig vertrouwen is in de detectie van de gebeurtenis, zal het systeem de bestuurder gewoon waarschuwen met een bericht "Druk verkeer".

Afhankelijk van het abonnement en/of het geografische gebied wordt de gebruiker gewaarschuwd voor de aanwezigheid van de volgende gebeurtenissen, maar wordt de kruissnelheid niet beïnvloed:

-  (wegwerkzaamheden);

-  (ongeval);

-  (stilstaande auto).

Opmerking: druk verkeer, wegwerkzaamheden, ongevallen en stilstaande auto's zijn dynamische

ADAPTIEVE SNELHEIDSREGELAAR

gebeurtenissen waarvan de positie minder nauwkeurig kan zijn.

De bestuurder moet altijd alert blijven op de door het systeem toegepaste snelheid en blijft verantwoordelijk voor de voertuigsnelheid.

De kruissnelheid instellen

U kunt de snelheid wijzigen door de knop **6** een aantal keren in te drukken (voor een kleine wijziging) of ingedrukt te houden (voor een grote wijziging):

- omlaag: (SET/-) om de snelheid te verlagen;
- omhoog (SET/+) om de snelheid te verhogen.

Bewaking veilige afstand inschakelen

Zodra de snelheidsregelaar is ingeschakeld, verschijnt de standaard veilige afstand **12** in het groen op het instrumentenpaneel.

Als het systeem een voertuig detecteert in uw rijstrook, verschijnt de omtrek **11** boven de afstandsmeter **12** op het instrumentenpaneel.

De snelheid van uw auto wordt continu aangepast aan de snel-

heid van uw voorligger. Indien nodig remt uw auto (de remlichten gaan branden) om de afstand die het instrumentenpaneel aangeeft, te bewaren.

Opmerking: de grootte van de omtrek **11** varieert afhankelijk van de afstand tussen u en uw voorligger. Hoe groter de omtrek, hoe dichterbij uw voorligger.

De volgafstand instellen

U kunt op elk moment de veilige afstand ten opzichte van uw voorligger wijzigen door herhaaldelijk op de schakelaar **8** te drukken.



De horizontale afstandsmeter op het instrumentenpaneel duidt de beschikbare veilige afstanden aan:

- afstandsmeter **D**: grote afstand (komt overeen met ongeveer 2,4 seconden);
- afstandsmeter **E**: middelgrote afstand 2 (komt overeen met ongeveer twee seconden);
- afstandsmeter **F**: middelgrote afstand 1 (komt overeen met ongeveer 1,6 seconden);
- afstandsmeter **G**: kleine afstand (komt overeen met ongeveer 1,2 seconden).

De geselecteerde afstandsmeter wordt groen. De andere meters blijven grijs.

Opmerking: u moet de ingestelde afstand afstemmen op de verkeersdruk, de lokale regelgeving en de weersomstandigheden.



De veilige afstand wordt standaard aangepast via de afstandsmeter **E**.

ADAPTIEVE SNELHEIDSREGELAAR

Sneller rijden dan de gekozen snelheid

U kunt de kruissnelheid van de auto altijd verhogen door het gaspedaal in te drukken.

Als de kruissnelheid **10** wordt overschreden, wordt deze geel.

Als de bestuurder het gaspedaal intrapt, werkt de functie "Afstandsbediening" niet meer.

Laat het gaspedaal los: de snelheidsregelaar en veilige afstand gaan automatisch terug naar de eerder gekozen instellingen.

Inhaalmanoeuvre

Als u de voorligger wilt inhalen en uw snelheid is hoger dan 70 km/u, verkort het activeren van de richtingaanwijzers tijdelijk de volgafstand en activeert u de acceleratie om het inhalen te vergemakkelijken.

Anticiperen op snelheid bij het wisselen van rijstrook met behulp van de richtingaanwijzer

Als u naar een aangrenzende rijstrook wilt gaan waar al een langzamere auto aanwezig is: wanneer u de richtingaanwijzer activeert,

begint het systeem uw snelheid aan te passen aan de snelheid van die auto voordat van rijstrook wordt gewisseld.

Preventie van ongeoorloofd inhalen

Wanneer de snelheid van uw auto hoger is dan ongeveer 60 km/u, kan het systeem onbevoegd inhalen aan de rechterkant (of aan de linkerkant, afhankelijk van de lokale regelgeving) voorkomen als u een auto nadert die zich op de aangrenzende rijstrook bevindt.

In dit geval past het systeem automatisch uw snelheid aan om inhalen te voorkomen.

U kunt deze functie echter tijdelijk uitschakelen door het gaspedaal licht in te trappen om de kruissnelheid te hervatten.

Opmerking: het systeem past zich aan de lokale regelgeving aan in het land waar u zich bevindt (rechts of links rijden).

Stoppen en optrekken van de auto

Als uw voorligger vertraagt, wordt de snelheid van uw auto aangepast, indien nodig tot volledige stilstand (bijv. in druk verkeer). De au-

to stopt op een paar meter van de voorligger.

Als de voorligger weer optrekt:

- als de stop minder dan dertig seconden duurt, start de auto opnieuw zonder enige actie van de bestuurder.

Opmerking: de bestuurder moet tijdens het rijden altijd voorbereid zijn op plotselinge incidenten en blijft verantwoordelijk voor het besturen van de auto: als het systeem een voetganger rondom de auto detecteert, wordt het automatisch herstarten geblokkeerd tot de volgende stop;

- Als de stoptijd meer dan ongeveer dertig seconden bedraagt, moet de auto om:
 - druk het gaspedaal in.
- of
 - druk eenmaal op knop **5** (RES).

De melding "Druk op RES of geef gas om de regelaar te heractiveren" verschijnt ter bevestiging op het instrumentenpaneel.

Als de auto langer dan ongeveer drie minuten stilstond, wordt de automatische parkeerrem inge-

ADAPTIEVE SNELHEIDSREGELAAR

schakeld en de snelheidsregelaar uitgeschakeld.

Het waarschuwingslampje **9** gaat uit om te bevestigen dat de functie is uitgeschakeld.

Onderbreken van de functie

U kunt de functie als volgt in stand-by zetten:

- druk op schakelaar **4** (0);
- druk tijdens het rijden op het rempedaal.

De functie wordt uitgeschakeld door het systeem als:

- zet de versnellingshendel in stand **R** of **N**;
- u maakt de veiligheidsgordel van de bestuurder los;
- een van de portieren of kleppen wordt geopend;
- op de start/stop-knop van de motor wordt gedrukt;
- de helling te steil is;
- bepaalde rijhulpmiddelen en correctiesystemen worden ingeschakeld (actieve noodstop, ABS, ESC, enz.);
- de snelheid van het voertuig hoger is dan 180 km/u.

Opmerking: Indien de ontvangst van de aangesloten gegevens niet optimaal is, schakelt het systeem, afhankelijk van de auto, automa-

tisch de functie voor herkenning van de snelheidslimiet en/of voor herkenning van de weginrichting in stand-by.

De twee functies worden automatisch opnieuw geactiveerd zodra de ontvangst van de aangesloten gegevens weer optimaal is.

In alle gevallen wordt stand-by bevestigd doordat de controlelampjes grijs worden en de melding "Adaptieve regelaar uitgeschakeld" verschijnt.



Als u de adaptieve snelheidsregelaar in stand-by zet of uitschakelt, leidt dit niet tot een snelle vertraging van de auto: als u wilt remmen, moet u het rempedaal indrukken.

Stand-by afsluiten

Op basis van de opgeslagen kruis-snelheid

Als een snelheid in het geheugen is opgeslagen, kan deze in de juiste omstandigheden (verkeersdrukte, staat van het wegdek, weersomstandigheden, enz.) worden opge-

roepen. Druk op knop **5** (RES) om de snelheid aan te passen binnen het geldige snelheidsbereik.

Als u de opgeslagen snelheid oproept, wordt het inschakelen van de regelaar bevestigd doordat de ingestelde snelheid groen oplicht.

Opmerking: als de opgeslagen snelheid veel hoger is dan de huidige snelheid, trekt de auto op naar deze hogere snelheid.

Op basis van de huidige snelheid

Beweeg schakelaar **6** omhoog (SET/+) of omlaag (SET/-) om de functie cruise control te reactiveren als deze in stand-by staat, zonder rekening te houden met de in het geheugen opgeslagen snelheid: er wordt rekening gehouden met de actuele snelheid van het voertuig.

ADAPTIEVE SNELHEIDSREGELAAR

Waarschuwingen "Neem de controle over"

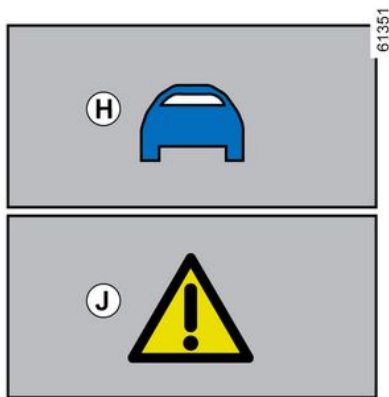

In sommige situaties (u nadert een veel langzamer voertuig, er is een voorligger die snel van rijstrook wisselt, enz.) heeft het systeem wellicht geen tijd om te reageren.

Afhankelijk van de situatie geeft het systeem een geluidssignaal in combinatie met:

- de oranje waarschuwing **H** als de aandacht van de bestuurder vereist is;

of

- de rode waarschuwing **J** samen met de melding "Remmen", als on-

middellijke actie van de bestuurder vereist is.

Reageer altijd gepast op alle waarschuwingen en voer de nodige manoeuvres uit.

Uitschakelen van de functie



De adaptieve snelheidsregelaar wordt onderbroken:

- als u drukt op de schakelaar **3**.

Het waarschuwingslampje **9** verdwijnt van het instrumentenpaneel om te bevestigen dat de functie gestopt is.



Om de rijhulp te verlaten, drukt u zo vaak als nodig op schakelaar **3** totdat er OFF staat. Het bericht "Rijhulpsystemen uitgeschakeld" verschijnt op het instrumentenpaneel. Afhankelijk van de auto wordt in dat geval de volgende keer dat de motor wordt gestart, de functie "Snelheidsbegrenzer" geactiveerd en wordt gewacht tot een snelheidslimiet is opgeslagen.

ADAPTIEVE SNELHEIDSREGELAAR

Tijdelijk niet beschikbaar

Radar



De radar kan voertuigen detecteren die vóór uw auto rijden. Het systeem werkt niet goed als de radardetectiezone door iets wordt bedekt of als het signaal wordt gestoord.

Als de radardetectiezone door iets wordt bedekt of als het signaal wordt gestoord, verschijnt het bericht "Radar voor geen zicht" en wordt de werking van de snelheidsregelaar onderbroken.

Het groene waarschuwingslampje 9 verdwijnt om te bevestigen dat

de functie automatisch is uitgeschakeld.

Zorg ervoor dat het radargebied schoon blijft en niet wordt afgedekt door sneeuw, modder, een slecht gemonteerde kentekenplaat of een accessoire op de voorkant van de auto (de grille of het logo, enz.).

In bepaalde geografische omstandigheden kan de functie worden gestoord, zoals:

- droge zones, tunnels, lange bruggen of weinig gebruikte wegen zonder wegmarteringen, borden of bomen in de buurt;
- een militaire zone of een luchthaven.

Als u deze gebieden verlaat, zal de functie weer werken.

Als het bericht niet verdwijnt nadat de motor opnieuw wordt gestart, moet u altijd een merkdealer raadplegen.

Camera

Het systeem kan niet werken als de camera wordt afgedekt (door vuil, modder, sneeuw, condensatie, enz.).

Als het zicht van de camera wordt verminderd, wordt het bericht "Camera voor geen zicht" weergege-

ven op het instrumentenpaneel en worden de prestaties van de functie verminderd. Blijf waakzaam.

Storingen

Als er een storing is in de werking van de adaptieve snelheidsregelaar, verschijnt het bericht "Rijhulpsystemen controleren" op het instrumentenpaneel en wordt de functie "Adaptieve snelheidsregelaar" onderbroken.

Als er een storing is in één of meer onderdelen van het systeem, wordt de adaptieve snelheidsregelaar onderbroken.

Afhankelijk van het type storing verschijnt deze melding:

- « Rijhulpsystemen niet beschikbaar » ;
- « Camera voor geen zicht » ;
- « Controleer camera voor » ;
- « Radar voor geen zicht » ;
- « Controleer radar voor .»

Raadpleeg voor de exacte gegevens de merkdealer.

ADAPTIEVE SNELHEIDSREGELAAR

Beperkingen van de werking van het systeem

Autodetectie

Het systeem detecteert alleen voertuigen (auto's, trucks, motoren) die in dezelfde richting rijden als uw auto.

Het systeem kan de auto ongepast of vertraagd laten afremmen.

- auto's die aan de verkeerde kant van de weg rijden of die achteruit naar u toe rijden.



De adaptieve snelheidsregelaar moet worden gebruikt buiten de bebouwde kom, op brede wegen met zichtbare lijnen.

Het systeem kan de auto laten versnellen.

Als u een bocht uitrijdt, kan de detectie van voorliggers verstoord of vertraagd worden.

Het systeem kan de auto ongepast of vertraagd laten afremmen.

Detectie van voertuigen in aangrenzende rijstroken



Wat niet door het systeem wordt gedetecteerd:

- auto's die op kruispunten aankomen: afritten (voorbeeld *K*) enz.;

Detectie in een bocht

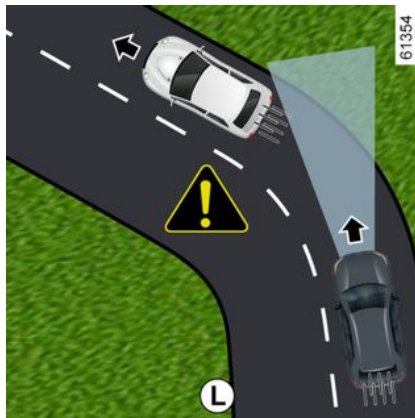

Als u een bocht inrijdt, kan de radar en/of camera wellicht tijdelijk niet in staat zijn om een voorligger te detecteren (voorbeeld *L*).

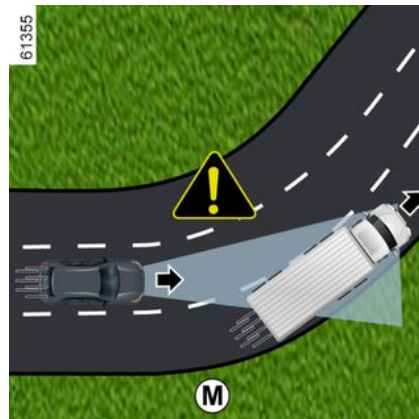

Het systeem kan voertuigen detecteren die op een aangrenzende rijstrook rijden als:

- u rijdt een bocht in (voorbeeld *M*);
- u rijdt op een weg met smalle rijstroken;

ADAPTIEVE SNELHEIDSREGELAAR

- de snelheid van de auto's op de aangrenzende rijstrook lager is en als één van deze auto's te dicht bij een andere rijstrook rijdt.

Het systeem kan de auto ten onrechte laten vertragen of afremmen.

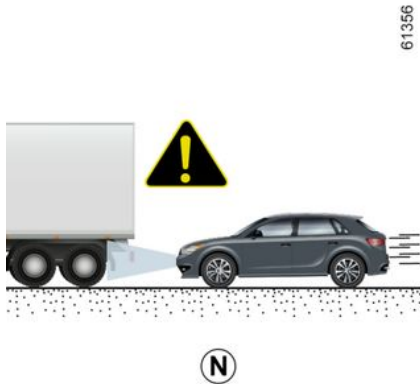

Auto's buiten de detectiezones van camera en radar

Het systeem reageert laat of helemaal niet als de auto's zich buiten de detectiezones van de camera en radar bevinden, met name in deze gevallen:

- voertuigen die voorwerpen transporteren die langer zijn dan de lijn;

- het gedeelte van een lange auto (voorbeeld **N**) is buiten de radar-detectiezone valt (bouwmachines, sleepwagens die landbouwmachines verslepen enz.);

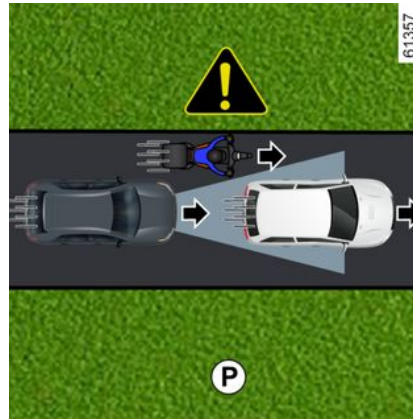

- voertuigen die niet in het midden van de rijstrook rijden;

- smalle auto's die zeer dichtbij zijn (voorbeeld **P**).

Auto's die verborgen zijn door hoogteverschillen in de weg

Het systeem kan geen voertuigen detecteren die verborgen zijn door hoogteverschillen in de weg of die zich buiten de detectiezones van de camera en radar bevinden doordat u een helling op- of afrijdt.

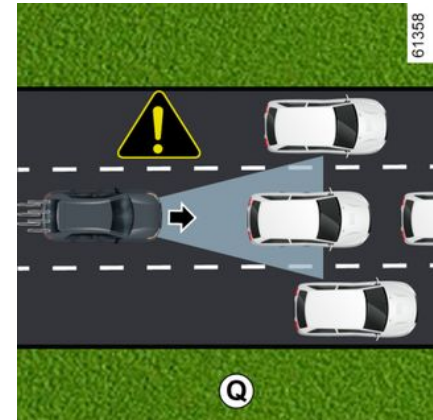

Stilstaande en langzaam rijdende voertuigen

Het systeem reageert mogelijk niet of zeer laat op:

- stilstaande auto's (voorbeeld **Q**);

- zeer langzaam rijdende auto's;

ADAPTIEVE SNELHEIDSREGELAAR

3

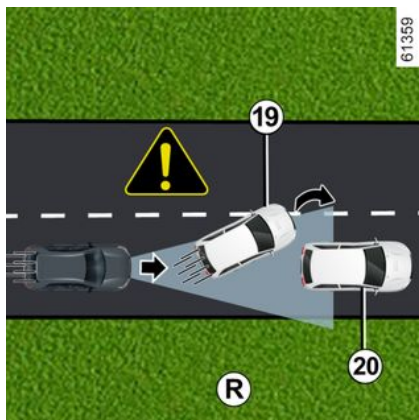

- voorliggers **19** die wisselen van rijstrook en zo een stilstaande auto **20** onthullen (voorbeeld **R**);



Wees altijd gereed om onder alle omstandigheden te reageren.

De bestuurder moet altijd controle houden over de auto.

De adaptieve snelheidsregelaar kan geen noodstop activeren en heeft slechts een beperkte remcapaciteit.

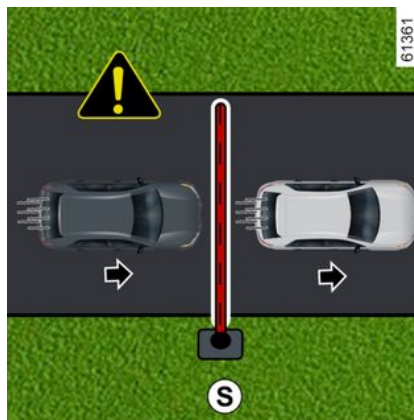

Geen detectie van vaste obstakels en kleine objecten

Wat niet door het systeem wordt gedetecteerd:

- voetgangers, fietsers, scooters, enz.;
- dieren;
- vaste obstakels (tolpoorten, muren enz.). (voorbeeld **S**).

Deze worden niet herkend door het systeem. Ze kunnen geen alarm of reactie van het systeem activeren.

Waarschuwingen



Deze functie is een extra hulp tijdens het rijden. Ook met deze extra rijhulp is de bestuurder altijd verplicht om zich aan de snelheidslimieten en veilige afstanden te houden en alert te blijven.

De bestuurder moet altijd controle houden over de auto.

Naast de snelheidsborden en wegenkaartinformatie van de kaarten (bij voertuigen uitgerust met de functie "Detectie van verkeersborden", wordt er geen rekening gehouden met andere verkeersinformatie (verkeerslichten, zebra's enz.). De bestuurder moet altijd zijn snelheid aanpassen aan de omgeving en aan de verkeersomstandigheden, ongeacht de aanwijzingen van het systeem.

Het systeem mag in geen geval worden vergeleken met een hindernissensensor of een antibotsingssysteem.

Gebruik de adaptieve snelheidsregelaar buiten de bebouwde kom, op brede wegen met zichtbare lijnen.

Werkzaamheden/reparaties van het systeem

- Bij een botsing wordt de uitlijning van de radar en/of camera mogelijk gewijzigd, wat gevolgen kan hebben voor de correcte werking ervan. Schakel het systeem uit en neem contact op met een merkdealer.
- Alle werkzaamheden in de buurt van de radar en/of camera (reparaties, vervangingen, aanpassingen aan de voorruit, lakwerk, enz.) moeten worden uitgevoerd door een vakman.

Enkel een erkende dealer mag aan het systeem werken.



Storingen van het systeem

Bepaalde omstandigheden kunnen het systeem storen of de correcte werking ervan verhinderen, zoals:

- de voorruit of de bumper is bedekt in de radarzone (door vuil, ijs, sneeuw, beslaan, kentekenplaatverlichting enz.);
- een complexe omgeving (tunnel enz.);
- slechte weersomstandigheden (sneeuw, zware regen, hagel, ijzel, enz.);
- slecht zicht (nacht, mist enz.);
- verblinding (felle zon, lichten van tegemoetkomende auto's enz.);
- een smalle, bochtige of heuvelige weg (scherpe bochten enz.);
- een auto met zeer verschillende snelheid;
- gebruik van matten die niet geschikt zijn voor de auto. Gebruik aan de bestuurderskant matten die geschikt zijn voor de auto en zet deze vast aan de vooraf geïnstalleerde onderdelen. Controleer regelmatig of ze goed vastzitten. Stapel niet meerdere matten op elkaar. **Gevaar van hakende pedalen.**

In dat geval kan het systeem onbedoeld remmen of versnellen.

Onvoorziene situaties kunnen gevolgen hebben voor de werking van het systeem. Bepaalde objecten of auto's die in de herkenningzone van de camera of de radar verschijnen, kunnen verkeerd worden geïnterpreteerd door het systeem. Dit kan leiden tot onterecht versnellen of vertragen.

U moet altijd uitkijken voor plotselinge gebeurtenissen die zich tijdens het rijden kunnen voordoen. Houd altijd de auto onder controle door uw voeten vlakbij de pedalen te houden, zodat u voorbereid bent op elke situatie.



Uitschakelen van de functie

Schakel de functie uit indien:

- de auto wordt gesleept (bij pech);
- de auto een aanhangwagen of caravan trekt;
- de auto rijdt in een tunnel of in de buurt van een metalen structuur;
- de auto bij een tolgewoort, een gebied met wegwerkzaamheden of in een smalle rijstrook komt;
- de auto rijdt op een zeer bochtige weg (bergweg enz.);
- de auto een zeer steile helling op- of afrijdt;
- het zicht is slecht (verblindend zonlicht, mist enz.);
- de auto rijdt op een glad wegdek (regen, sneeuw, grind, enz.);
- de weersomstandigheden zijn slecht (regen, sneeuw, zijwind, enz.);
- de radarzone is beschadigd (schokken, inslagen enz.);
- de camerazone is beschadigd (bijv. de binnen- of buitenkant van de voorruit);
- de voorruit is gebarsen of vervormd.

Als het systeem abnormaal werkt, schakelt u dit uit en neemt u contact op met een erkende dealer.

Introductie

De "Active driver assist" is een rijhulpsysteem voor gebruik buiten de bebouwde kom, op brede wegen en met zichtbare lijnen.

Dit systeem bestaat uit de volgende functies:

- "Adaptieve cruisecontrol" → 256;
- "Centrererijstrook" → 275.

Het systeem stelt u in staat om:

- een constante snelheid aanhouden op basis van een eerder opgeslagen snelheid;
- de afstand tussen uw auto en de voorligger aanpassen;
- de verplaatsingsrichting auto in de rijstrook houden;
- pas de snelheid van de auto aan afhankelijk van de snelheid die op de verkeersborden wordt aangegeven, automatisch of na bevestiging door de bestuurder (afhankelijk van de auto).



Dit systeem biedt een extra rijhulpmiddel.

Dit is een extra hulp tijdens het rijden, die

nooit de bestuurder kan ontslaan van de verantwoordelijkheid om zich aan de snelheidslimieten en veilige afstanden te houden en alert te blijven.

Het systeem detecteert mogelijk niet alle situaties waarbij de bestuurder van tevoren moet worden gewaarschuwd. De bestuurder moet altijd de controle over zijn auto behouden, onder alle omstandigheden en rij situaties.

De bestuurder moet altijd zijn snelheid aanpassen aan de omgeving en aan de verkeersomstandigheden.

Kans op ongevallen.

De adaptieve snelheidsregelaar.

Afhankelijk van het land, op basis van informatie van een radar, een camera en kaartgegevens die via

een GSM-verbinding worden verzonden, geeft de adaptieve cruisecontrol u de mogelijkheid om een geselecteerde snelheid aan te houden, de zogenaamde kruissnelheid, terwijl je een veilige afstand houdt tot de voorligger op dezelfde rijstrook.

De kruissnelheid kan automatisch worden aangepast aan een gewijzigde maximumsnelheid (afhankelijk van het land).

Als uw voorligger afremt, kan de snelheidsregelaar uw auto afremmen tot volledige stilstand en vervolgens weer laten vertrekken.



Belangrijk: houd altijd uw voeten bij de pedalen en uw handen op het stuurwiel, zodat u op alles bent voorbereid.

Het systeem laat uw auto versnellen en vertragen met behulp van de motor en het remsysteem.

De functie adaptieve cruisecontrol kan worden geactiveerd vanaf 0 km/u, in overeenstemming met de wegomstandigheden (verkeer, weer enzovoort).

ACTIVE DRIVER ASSIST

De functie wordt aangeduid met het pictogram  → 256.

Opmerking:

– de bestuurder moet zich houden aan de maximumsnelheden en veilige afstanden conform de wetgeving van het land waar hij rijdt.
– De adaptieve snelheidsregelaar kan de auto afremmen tot een derde van het remvermogen. Naargelang van de situatie moet de bestuurder mogelijk zelf harder remmen.



De adaptieve snelheidsregelaar kan geen noodstop activeren en heeft slechts een beperkte remcapaciteit.

Voor meer informatie over de functie adaptieve snelheidsregelaar (snelheidsregelaar inschakelen, snelheidsregelaar activeren met herkenning snelheidsbeperkingen, veranderen van de gekozen snelheid, volgafstand instellen, inhaalmanoeuvre, tijdelijke onbeschikbaarheid, beperkingen van de werking van het systeem, enz.) → 256.

De functie "Rijstrookcentrering"

Op basis van camera-informatie grijpt de functie "Rijstrookcentrering" in op het stuursysteem om de auto in de rijstrook te houden. Deze functie is alleen beschikbaar als Active driver assist is ingeschakeld.

Als de omstandigheden het toelaten, kan de functie worden ingeschakeld:

- Vanaf 0 km/u **met een voorligger**. Nadat de functie is ingeschakeld, kan deze ingrijpen;
of
- vanaf ongeveer **50 km/u zonder een voorligger**. Nadat de functie is ingeschakeld, kan deze ingrijpen vanaf ongeveer 30 km/u.

De rijstrookcentrering is een comfortfunctie. Op het instrumentenpaneel wordt dit weergegeven door het waarschuwingslampje



Opmerking: in een scherpe bocht kan de functie de auto niet goed in zijn baan houden. De bestuurder moet dan onmiddellijk het stuurwiel bedienen.

Aanvullende informatie

Afhankelijk van de auto kan de functie "Active driver assist" samen met andere rijhulpfuncties worden gebruikt.

Interactie met de functie "Preventie verlaten rijstrook"

Wanneer de functie "Centrering rijstrook" in de aanpassingsmodus staat, wordt de functie "Voorkomen van het verlaten van de rijstrook" automatisch onderbroken als deze geactiveerd was → 206. Wanneer de functie "Centrering rijstrook" het stuursysteem niet bestuurt, kan de functie "Voorkomen van het verlaten van de rijstrook" opnieuw worden geactiveerd als de omstandigheden dit toelaten.

ACTIVE DRIVER ASSIST

Locatie van componenten

3

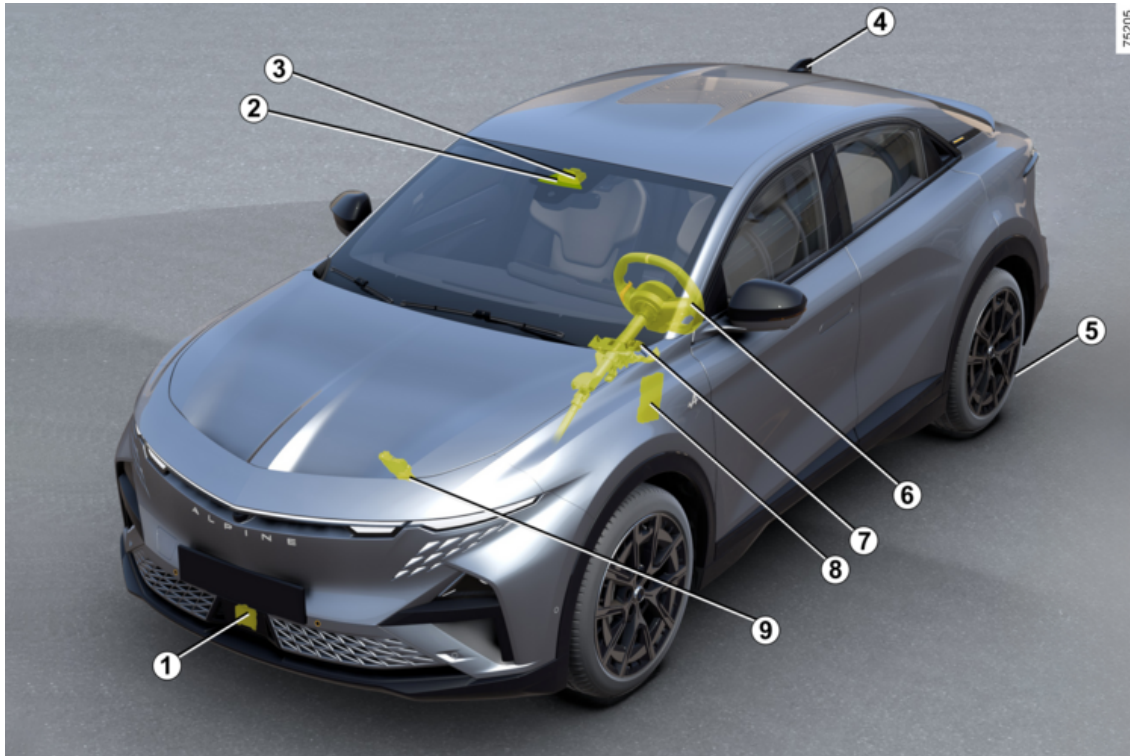

ACTIVE DRIVER ASSIST

1. Radar.

Berekent de afstand tussen deze auto en de voorligger (de auto die wordt gevolgd).

Het maximumbereik van het systeem is ongeveer 130 meter. Dit kan variëren afhankelijk van de wegomstandigheden (hoogteverschillen, weersomstandigheden, enz.)

Zorg ervoor dat het radargebied niet wordt geblokkeerd (door vuil, modder, sneeuw of een slecht gemonteerde nummerplaat voor) of wordt geraakt of gewijzigd (bijv. met autolak) of verborgen door accessoires aan de voorkant van de auto (bijv. op de grille of het logo).

2. Camera.

Detecteert markeringen op de grond en de positie van voertuigen op de diverse rijstroken.

3. Computer.

De computer die bij camera 2 hoort, gebruikt de informatie van radar 1. De computer vult deze aan en vergelijkt deze met de informatie van de camera om het traject en de snelheid van de auto te bepalen en om het gedrag ervan aan te passen (positie op de rijstrook, versnellen of remmen). Bovendien worden door de compu-

ter de aan-/uitinstellingen van het systeem bestuurd.

De computer verwerkt informatie om de aanwezigheid van de handen van de bestuurder op het stuur te detecteren.

Zorg ervoor dat de voorruit niet is bedekt (door vuil, modder, sneeuw, enz.).

4. Luchtfoto en kaarten.

(afhankelijk van land en abonnement)

Wegenkaarten en bepaalde wegomstandigheden (rotondes, bochten en kruisingen) worden gedownload op basis van de door de auto afgelegde route. Afhankelijk van de parameters van de adaptieve snelheidsregelaar die eerder door de bestuurder zijn geselecteerd, kan het systeem anticiperen op vertraging wanneer een wijziging van de toegestane snelheid wordt gedetecteerd op verkeersborden. Het systeem is ook in staat om de snelheid van de auto aan te passen wanneer het specifieke wegomstandigheden nadert, zoals een scherpe bocht of rotonde.

5. Elektronische parkeerrem.

Het zorgt ervoor dat de auto in bepaalde omstandigheden niet kan bewegen.

6. Capacitieve sensor.

Afhankelijk van de auto detecteert de functie of handen het stuur vasthouden.

7. Stuurbekrachtiging.

Deze bedient de voorwielen om het voertuigtraject te begeleiden volgens de informatie die door de computer 3 wordt verzonden.

8. Motorcomputer.

Deze bestuurt de motor zodat deze de juiste versnelling gebruikt.

9. Actieve voertuigcontrole.

Dit systeem verstrekt informatie over de voertuigdynamica aan de computer 3 (snelheid, zijdelingse acceleratie enz.) en bedient het remsysteem om gecontroleerd af te remmen en de auto stationair te houden.



Het gebied rond de radar en camera moet schoon worden gehouden en in dit gebied mogen geen manipulaties worden uitgevoerd om de goede werking van het systeem te waarborgen.

ACTIVE DRIVER ASSIST

Bedieningsknoppen

3

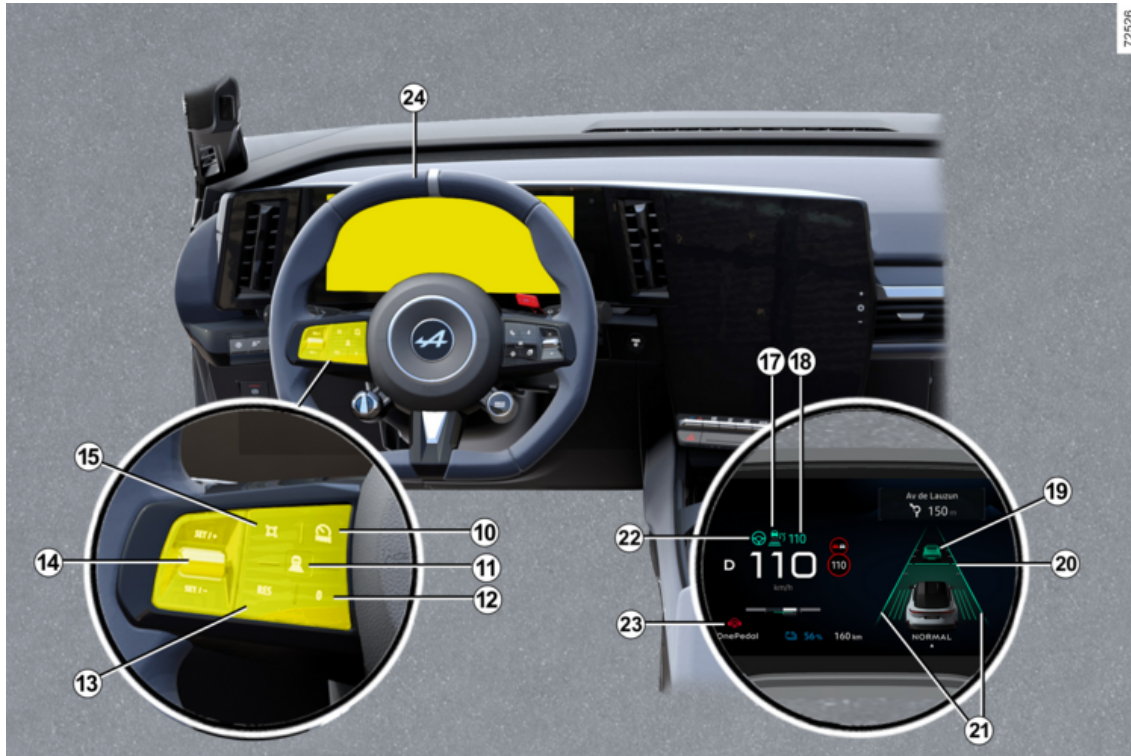

72526

ACTIVE DRIVER ASSIST

10. Schakelaar voor het selecteren/deselecteren van de rijhulpmiddelen, afhankelijk van de auto:

- de Active driver assist;
- adaptieve snelheidsregelaar;
- snelheidsbegrenzer;
- OFF.

11. Veilige afstand instellen

12. Zet de functie gaat in stand-by (en sla de maximumsnelheid op (0)).

13. Roep de in het geheugen vastgelegde snelheid (RES) op.

14.

- Omhoog: activeert en verhoogt de kruissnelheid of slaat de huidige snelheid op (SET/+).
- Omlaag: activeert en verlaagt de kruissnelheid of slaat de huidige snelheid op (SET/-).

15. Submenuknop (afhankelijk van de auto): de ingestelde snelheid aanpassen aan waargenomen

snelheidsbeperkingen  → 244.

Afhankelijk van de auto: wanneer de modus "OFF" wordt geselecteerd voordat de motor wordt uitgeschakeld, wordt de functie "Snelheidsbegrenzer" standaard

geactiveerd de volgende keer dat de auto wordt gestart.

Weergaven op het instrumentenpaneel

17. Controlelampje adaptieve snelheidsregelaar .

18. Opgeslagen kruissnelheid.

19. Voorligger.

20. Opgeslagen veilige afstand

21. Indicatoren voor de linker- en rechterstreek

22. Waarschuingslampje "Rijstrookcentrering" .

23. Waarschuingslampje detectie handen op stuurwiel .

Stuurwiel 24

De bestuurder moet altijd zijn of haar handen op het stuurwiel houden. Als de bestuurder het stuur met voldoende kracht draait, wordt de functie "Rijstrookcentrering" onderbroken zodat de bestuurder de controle over het voertuig kan overnemen.

Als de bestuurder het stuurwiel niet bedient (er worden geen handen gedetecteerd), wordt de func-

tie "Rijstrookcentrering" na diverse waarschuwingen uitgeschakeld.

Inschakelen/Uitschakelen van de functie "Active driver assist"

Schakel de functie in



Als u de functie wilt deactiveren, drukt u zo vaak als nodig op de schakelaar **10** om het pictogram **25** op het instrumentenpaneel te selecteren.

Het waarschuingslampje

22  en het waarschuings-

ACTIVE DRIVER ASSIST

lampje  worden grijs weergegeven op het instrumentenpaneel. Druk vervolgens de stuurkolom-schakelaar **14** omhoog (SET/+) of omlaag (SET/-). De "Active driver assist", die bestaat uit de adaptieve cruisecontrol en de "Lane centring" functie, wordt dan geactiveerd.

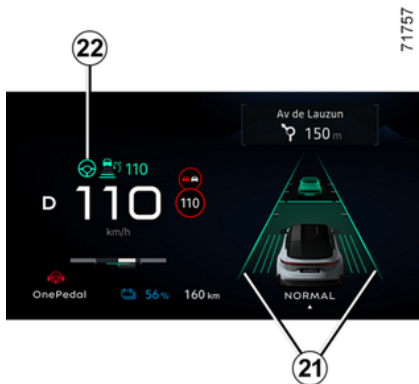

Het groene waarschuwingslampje **22**  en de indicatoren voor de linker- en rechterstreep **21** verschijnen om te bevestigen dat de functie "Rijstrookcentrerings" actief is om uw auto in het midden van de rijstrook te houden. De functie

grijpt in en begeleidt uw auto op de rijstrook.

U kunt de functie "Centrerings rijstrook" op elk moment onderbreken door het stuurwiel krachtig te draaien. Zodra u stopt met het stuurwiel te draaien, wordt de functie "Centreren op rijstrook" automatisch opnieuw geactiveerd zodra de omstandigheden dit toelaten.

Let op: u moet uw handen op het stuur houden wanneer u de functie "Centreren op rijstrook" gebruikt. U mag in geen geval uw handen van het stuur halen.

Uitschakelen van de functie

Druk op de schakelaar **10**. De deactivering van de functie wordt bevestigd door het verdwijnen van het waarschuwingslampje **22**

 en de indicatoren voor de rechter- en linkerrijstrook **21** op het instrumentenpaneel.

Opmerking: als de functie "Voorkomen van het verlaten van de rijstrook" eerder was geactiveerd en de omstandigheden het toelaten, wordt deze automatisch opnieuw geactiveerd.



Om de rijhulp te verlaten, drukt u zo vaak als nodig op schakelaar **10** totdat er OFF staat. Het bericht "Rijhulpsystemen uitgeschakeld" verschijnt op het instrumentenpaneel. Afhankelijk van de auto wordt in dat geval de volgende keer dat de motor wordt gestart, de functie "Snelheidsbegrenzer" geactiveerd en wordt gewacht tot een snelheidslimiet is opgeslagen.

De positie in de rijstrook aanpassen

(afhankelijk van de auto)

ACTIVE DRIVER ASSIST

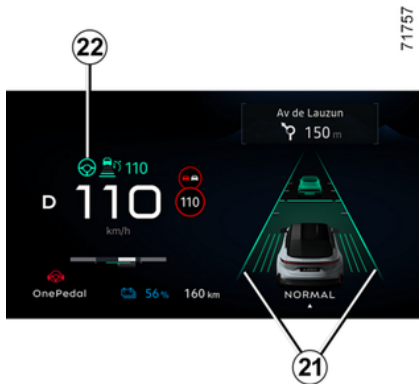

Als u het aanpassen van de positie in de rijstrook wilt activeren, moet aan de volgende voorwaarden worden voldaan:

- de functie "Centreren op rijstrook" moet in werking zijn met het waarschuwingslampje **22** in het groen op het instrumentenpaneel;
- de auto moet langzamer rijden dan ongeveer 50 km/u;
- de auto moet op een hogesnelheidsweg rijden;
- de auto moet zich op een voldoende brede en rechte rijstrook bevinden.

Zodra aan deze voorwaarden is voldaan, kunt u de laterale positie

van uw voertuig op de rijstrook aanpassen zonder de functie "Centering rijstrook" uit te schakelen.

Dat doet u zo:

- Draai het stuurwiel iets naar rechts of links om de positie van uw auto op de rijstrook aan te passen/verschuiven totdat u de gewenste positie hebt bereikt;
- Houd de druk op het stuur ongeveer 10 seconden vast: de positie van de auto wordt automatisch berekend op basis van snelheid, rijstrookbreedte en lijntype;
- Ontspan uw greep op het stuur: de auto behoudt de offset-positie en de lijnen **21** op het instrumentenpaneel geven aan dat de aanpassing is toegepast.

Opmerking: onder bepaalde rijomstandigheden, zoals bij het naderen van bochten en het bereiken van een snelheid van meer dan 70 km/u, wordt de auto mogelijk automatisch opnieuw gecentreerd.

Om terug te keren naar het midden van de rijstrook, draait u het stuurwiel iets in de tegenovergestelde richting en stopt u met proberen te draaien zodra de auto het midden van de strook heeft bereikt.

Functie "Rijstrookcentrering" op stand-by

De functie "Rijstrookcentrering" wordt automatisch in stand-by gezet in de volgende gevallen:

- rijstrookmarkeringen worden niet meer door het systeem gedetecteerd of slechts aan één kant;
- de breedte van de rijstrook te smal of te breed is;
- het systeem geen handen op het stuurwiel detecteert;
- in sommige rijomstandigheden (ronde, kruispunt, te scherpe bocht, enz.);
- de snelheid van de auto is boven de maximumsnelheid;
- de rijnsnelheid is lager is dan ongeveer 30 km/u zonder voorliggers;
- overschrijdt de auto een lijn;
- het systeem tijdelijk is onderbroken (bijvoorbeeld: camera afgedekt door vuil, modder, sneeuw, condens enz.);

Ook bepaalde acties van de bestuurder kunnen de functie "Rijstrookcentrering" onderbreken:

- inschakelen van de knipperlichten;
- Het stuurwiel draaien met voldoende kracht.

ACTIVE DRIVER ASSIST

Het feit dat de functie op stand-by staat, wordt bevestigd doordat het waarschuwingslampje **22**



en de indicatoren voor de linker-/rechterstreep **21** op het instrumentenpaneel grijs worden weergegeven.

Als aan de voorwaarden is voldaan, past de functie de positie van de auto in de rijstrook opnieuw aan en handhaaft deze. Het con-

trolelampje **22**  en de indicatoren voor de linker- en rechterstreep **21** worden groen.

Bijzondere gevallen

Het systeem anticipeert op bepaalde situaties (het naderen van een rijstrookafbakingslijn, enz.) die ertoe kunnen leiden dat de functie "Rijstrookcentrering" in de wacht wordt gezet.

In dit geval worden het waarschuwings-

wingslampje **22**  en de linkse of rechtse lijnindicator **21** in geel weergegeven op het instrumentenpaneel om de bestuurder te waarschuwen.

In sommige gevallen (als de camera geen lijnen kan detecteren, enz.) wordt het systeem in de wacht gezet en klinkt er een pieptoon.



Belangrijk: houd altijd uw voeten bij de pedalen en uw handen op het stuurwiel, zodat u op alles bent voorbereid.



U kunt op elk moment **verplaatsingsrichting van de auto** wijzigen door het stuurwiel te draaien.

ACTIVE DRIVER ASSIST

Waarschuwing "Handen aan het stuur houden"



Wanneer de rijsnelheid hoger is dan ongeveer 10 km/u en het systeem Active driver assist uw handen niet meer detecteert, worden verschillende waarschuwningsniveaus geactiveerd:

- **na ongeveer 15 seconden** verschijnt de melding "Handen aan het stuur houden" in het geel op het instrumentenpaneel;
- **na ongeveer 30 seconden**, verschijnen het bericht "Handen aan het stuur houden" en het waar-

schuwingslampje **23**  in rood

weergegeven op het instrumentenpaneel, samen met een pieptoon;

- **na ongeveer 35 seconden**, als de bestuurder zijn handen niet terug op het stuur legt na de waarschuwingen, wordt het systeem gedeactiveerd en klinkt er een pieptoon. **De functie Noodstop-assistent wordt automatisch geactiveerd** → 289.



Als het systeem in de eerste twee waarschuwningsfases weer handen op het stuurwiel waarneemt, stoppen de waarschuwingen. De functie houdt de auto nog steeds in de rijstrook.

Opmerking: in sommige situaties detecteert de "Rijstrookcentrerings" uw handen mogelijk niet meer op het stuurwiel en klinkt er een waarschuwningsignaal.

- als de bestuurder het stuur zeer licht vasthoudt.
- de bestuurder draagt handschoenen;
- ...

ACTIVE DRIVER ASSIST

In een scherpe bocht

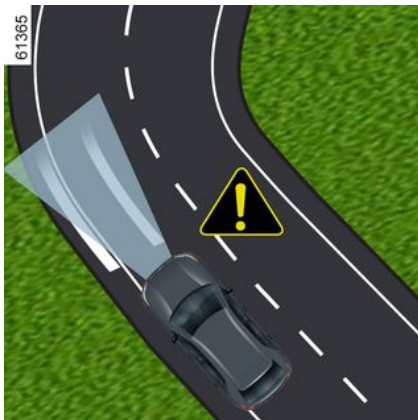

In een scherpe bocht en afhankelijk van de snelheid van de auto, kan het systeem de zijwaartse beweging van de auto minder goed controleren. De bestuurder moet dan onmiddellijk actie uitvoeren op het stuurwiel, zodat de auto in de rijstrook blijft.

Als de bestuurder niet ingrijpt, gaat het stuurwiel trillen om aan te geven dat de auto een streep gaat overschrijden en dat de bestuurder onmiddellijk actie moet nemen.

Het waarschuwingslampje

22  en de indicatoren voor de linker- en rechterstreep **21** worden rood op het instrumentenpaneel weergegeven.

Als de auto een lijn helemaal overschrijdt en uit zijn rijstrook komt of als de bocht te scherp is, wordt de functie "Rijstrookcentrering" in stand-by gezet.

Het feit dat de functie op stand-by staat, wordt bevestigd doordat het waarschuwingslampje **22**

 en de indicatoren voor de linker-/rechterstreep **21** op het instrumentenpaneel grijs worden weergegeven.



De functie "Rijstrookcentrering" kan de bestuurder niet helpen bij het nemen van een rotonde of een kruispunt en kan automatisch overschakelen naar stand-by. In alle gevallen moet de bestuurder altijd aan het stuur draaien om het traject van het voertuig onder deze rijomstandigheden te beheersen.

Tijdelijk niet beschikbaar

Radar



De radar kan voertuigen detecteren die vóór uw auto rijden. Het systeem werkt niet goed als de radar detectiezone door iets wordt bedekt of als het signaal wordt gestoord.

Als de radardetectiezone door iets wordt bedekt of als het signaal wordt gestoord, verschijnt de melding "Radar voor geen zicht" op het instrumentenpaneel en wordt de adaptieve snelheidsregelaar Active driver assist onderbroken.

ACTIVE DRIVER ASSIST

Het groene waarschuwingslampje **17** verdwijnt om te bevestigen dat het systeem automatisch is uitgeschakeld.

Zorg ervoor dat het radargebied schoon blijft en niet wordt afgedekt door sneeuw, modder, een slecht gemonteerde kentekenplaat of een accessoire op de voorkant van de auto (de grille of het logo, enz.).

In bepaalde geografische omstandigheden kan het systeem worden gestoord, zoals:

- droge zones, tunnels, lange bruggen of weinig gebruikte wegen zonder wegmarkeringen, borden of bomen in de buurt;
- een militaire zone of een luchthaven.

Als u deze gebieden verlaat, zal het systeem weer werken.

Als het bericht niet verdwijnt nadat de motor opnieuw wordt gestart, moet u altijd een merkdealer raadplegen.

Camera

Het systeem kan er mogelijk niet voor zorgen dat de auto op de rijstrook wordt gehouden als de camera wordt afgedekt (door vuil, modder, sneeuw, mist, enz.). In dit

geval wordt de functie "Rijstrookcentrering" in de wacht gezet.

De functie adaptieve snelheidsregelaar blijft operationeel, maar met verminderde prestaties.

Blijf waakzaam.

In sommige gevallen gaat dit gepaard met de melding "Camera voor geen zicht" op het instrumentenpaneel.

Storingen

Als er een storing wordt gedetecteerd, verschijnt de melding "Rijhulpsystemen niet beschikbaar" of "Rijhulpsystemen controleren" en wordt het systeem uitgeschakeld.

Afhankelijk van de aard van de storing kan de functie adaptieve snelheidsregelaar operationeel blijven.

Raadpleeg in alle gevallen een merkdealer in geval van systeemstoringen.

Waarschuwing



De "Active driver assist" is een extra rijhulpmiddel. Dit is een extra hulp tijdens het rijden, die nooit de bestuurder kan ontslaan van de verantwoordelijkheid om zich aan de snelheidslimieten en veilige afstanden te houden en alert te blijven.

De bestuurder moet altijd controle houden over de auto.

De bestuurder moet altijd zijn rijweg en snelheid aanpassen aan de omgeving en aan de verkeersomstandigheden, ongeacht de aanwijzingen van het systeem.

Afgezien van de lijnen die de rijstrook afbakenen en de snelheidsborden, binnen de grenzen van de detectiemogelijkheden van het systeem en de kaartgegevens die naar het multimediasysteem worden verzonden (afhankelijk van het land en het abonnement), wordt door het systeem geen rekening gehouden met bepaalde voorwaarden (andere verkeersborden, verkeerslichten, oversteekplaatsen voor voetgangers, enz.). Deze kunnen geen alarm of reactie van het systeem activeren.

De "Active driver assist" gebruikt de functies "adaptieve snelheidsregelaar" en "Rijstrookcentrering". Het systeem mag in geen geval worden vergeleken met een hindernissensensor of een antibotsingssysteem.

Gebruik de "Active driver assist" uitsluitend buiten de bebouwde kom, op brede wegen met zichtbare lijnen.

Het systeem mag niet worden gebruikt in druk verkeer, op een bochtige of gladde weg (ijzel, aquaplaning, kiezelsteentjes) of bij slecht weer (mist, regen, zijwind, enz.).

Kans op ongevallen.

Werkzaamheden/reparaties van het systeem

- Bij een botsing wordt de uitlijning van de radar en/of camera mogelijk gewijzigd, wat gevolgen kan hebben voor de correcte werking ervan. Schakel het systeem uit en neem contact op met een merkdealer.
- Alle werkzaamheden in de buurt van de radar en/of camera (reparaties, vervangingen, aanpassingen aan de voorruit, lakwerk, enz.) moeten worden uitgevoerd door een vakman.

Enkel een erkende dealer mag aan het systeem werken.

Storingen van het systeem

Bepaalde omstandigheden kunnen het systeem verstoren of de correcte werking ervan verhinderen, bijvoorbeeld:

ACTIVE DRIVER ASSIST

- voorruit of radargebied bedekt (met vuil, ijs, sneeuw, condens, enz.). Controleer regelmatig de reinheid en conditie van de voorruit, de ruitenwisserbladen en de bumper;
- een complexe omgeving (tunnel, metalen structuur, enz.);
- slechte weersomstandigheden (sneeuw, zware regen, hagel, ijzel, enz.);
- slecht zicht (nacht, mist enz.);
- weinig contrast tussen de voorligger en de omgeving (bijvoorbeeld witte auto in de sneeuw enz.);
- verblinding (felle zon, lichten van tegemoetkomende auto's enz.);
- een smalle, bochtige of heuvelige weg (scherpe bochten enz.);
- teerstrepen die door het systeem als een lijn worden gedetecteerd;
- rijstroken die breder of smaller worden;
- meerdere wegmarkeringen (wegenwerken e.d.);
- de wegmarkeringen zijn onregelmatig of moeilijk te onderscheiden (bijv. gedeeltelijk gewiste markeringen, grote onderlinge afstand, oneffen wegdek enz.);
- verkeersborden zonder pijl, geplaatst bij een afrit van een snelweg;
- een gebied met een slechte connectiviteit waardoor het onmogelijk is om de auto te geolokaliseren of kaarten die niet up-to-date zijn;
- een auto met zeer verschillende snelheid;
- gebruik van matten die niet geschikt zijn voor de auto. Gebruik aan de bestuurderskant matten die geschikt zijn voor de auto en zet deze vast aan de vooraf geïnstalleerde onderdelen. Controleer regelmatig of ze goed vastzitten. Stapel niet meerdere matten op elkaar. **Gevaar van hakende pedalen.**

In deze gevallen:

- **Risico van onbedoeld remmen of versnelling.**
- **Risico van ongewenste, onjuiste correctie of geen correctie van de verplaatsingsrichting.**

Onvoorziene situaties kunnen gevolgen hebben voor de werking van het systeem. Bepaalde objecten of auto's die in de herkenningzone van de camera of de radar verschijnen, kunnen verkeerd worden geïnterpreteerd door het systeem. Dit kan leiden tot onterecht versnellen of vertragen.

Uitschakelen van het systeem

Schakel het systeem uit indien:

- de auto rijdt op een bochtige weg;
- de auto wordt gesleept (bij pech);

ACTIVE DRIVER ASSIST

- de auto een aanhangwagen of caravan trekt;
- de auto bij een tolwegpoort, een gebied met wegwerkzaamheden of in een smalle rijstrook komt;
- de auto een zeer steile helling op- of afrijdt;
- het zicht slecht is (verblindend zonlicht, mist, enz.);
- de weersomstandigheden slecht zijn (regen, sneeuw, zijwind, enz.);
- de auto rijdt op een glad wegdek (regen, sneeuw, grind, enz.);
- de camerazone beschadigd is (bijv. de binnen- of buitenkant van de voorruit);
- de voorruit is gebarsten of vervormd;
- de radarzone is beschadigd (schokken, inslagen, enz.);
- het oppervlak van het stuurwiel is beschadigd of vochtig.

Als het systeem abnormaal werkt, schakelt u dit uit en neemt u contact op met een erkende dealer.

U moet altijd uitkijken voor plotselinge gebeurtenissen die zich tijdens het rijden kunnen voordoen. Houd altijd de controle over uw auto; houd uw voeten bij de pedalen en uw handen op het stuurwiel, zodat u op alles bent voorbereid.

NOODSTOP-ASSISTENT

Introductie

De functie Noodstop-assistent is een rijhulpmiddel dat automatisch reageert op het sturen en remmen van uw voertuig wanneer het situaties detecteert waarin u uw handen niet meer aan het stuur hebt of niet meer naar de weg kijkt.

Afhankelijk van de auto is het systeem gekoppeld aan de volgende rijhulpmiddelen:

- de functies "Waarschuwing waakzaamheid bestuurder" → **239** en/of "Waarschuwing vermoeidheid bestuurder" → **241 (bedrijfsmodus A)**;

en/of

- het systeem "Active driver assist" → **274 (bedrijfsmodus B)**.

Afhankelijk van welke functie of welk systeem is geactiveerd, is de "Noodstop-assistent" klaar om in te grijpen wanneer:

- de bestuurder visuele en auditieve waarschuwingen negeert die worden gegeven bij tekenen van afleiding of vermoeidheid (**bedrijfsmodus A**);
- de bestuurder de verschillende visuele en akoestische waarschuwingen negeert die worden

afgegeven indien er geen handen aan het stuur worden gedetecteerd (**bedrijfsmodus B**).

Voor zowel de bedrijfsmodi **A** als **B**, **zodra de functie "Noodstop-assistent" is geactiveerd**, zal het systeem:

- houdt de auto in de rijstrook met behoud van een veilige afstand tot de voorligger (de auto die wordt gevolgd);
- vertraagt de auto tot volledige stilstand als de bestuurder niet reageert op de verschillende waarschuwingen.



Dit systeem biedt een extra rijhulpmiddel.

Deze functie kan in geen geval de verantwoordelijkheid van de bestuurder tijdens het rijden overnemen.

De bestuurder moet altijd zijn snelheid aanpassen aan zijn of haar alertheid en vermoeidheidsniveau, aan de omgeving en aan de verkeersomstandigheden, ongeacht de aanwijzingen van het systeem.

Het systeem detecteert mogelijk niet alle situaties waarbij de bestuurder van tevoren moet worden gewaarschuwd. De bestuurder moet altijd de controle over zijn auto behouden, onder alle omstandigheden en rijsituaties.

Er is kans op een ongeval.

NOODSTOP-ASSISTENT

Locatie van componenten

3

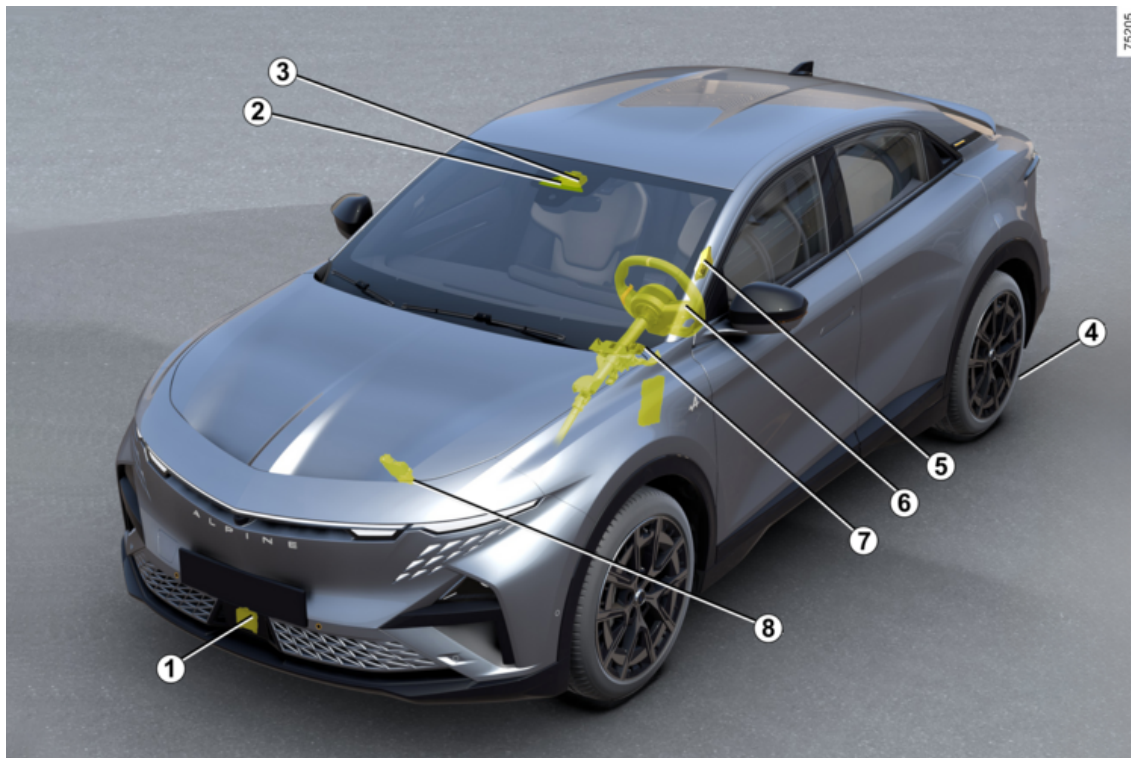

NOODSTOP-ASSISTENT

1. Radar.

Berekent de afstand tussen deze auto en de voorligger (de auto die wordt gevolgd).

Het maximumbereik van het systeem is ongeveer 130 meter. Dit kan variëren afhankelijk van de wegomstandigheden (hoogteverschillen, weersomstandigheden, enz.)

Zorg ervoor dat het radargebied niet wordt geblokkeerd (door vuil, modder, sneeuw of een slecht gemonteerde nummerplaat voor) of wordt geraakt of gewijzigd (bijv. met autolak) of verborgen door accessoires aan de voorkant van de auto (bijv. op de grille of het logo).

2. Camera.

Detecteert markeringen op de grond en de positie van voertuigen op de diverse rijstroken.

Zorg ervoor dat de voorruit niet is bedekt (door vuil, modder, sneeuw, enz.).

3. Computer.

De computer die bij camera 2 hoort, gebruikt de informatie van radar 1. De computer vult deze aan en vergelijkt deze met de informatie van de camera om het traject en de snelheid van de auto te bepalen en om het gedrag er-

van aan te passen (positie op de rijstrook of remmen). Bovendien worden door de computer de aan-/uitinstellingen van het systeem bestuurd. Afhankelijk van de auto verwerkt deze ook informatie om de aanwezigheid van de handen van de bestuurder op het stuur te detecteren.

4. Elektronische parkeerrem.

Het zorgt ervoor dat de auto in bepaalde omstandigheden niet kan bewegen.

5. Camera interieur.

Het stelt het systeem in staat om het gedrag van het gezicht van de bestuurder te analyseren en tekenen van afleiding of vermoeidheid te detecteren.

Zorg ervoor dat de camera niet bedekt is (met vuil, modder, sneeuw enz.) of is afgedekt.

6. Capacitieve sensor.

Afhankelijk van de auto detecteert de functie of handen het stuur vasthouden.

7. Stuurbeheersing.

Deze bedient de voorwielen om het voertuigtraject te begeleiden volgens de informatie die door de computer 3 wordt verzonden.

8. Actieve voertuigcontrole.

Dit systeem verstrekt informatie over de voertuigdynamica aan de computer 3 (snelheid, zijdelingse acceleratie enz.) en bedient het remsysteem om gecontroleerd af te remmen en de auto stationair te houden.

Werkzaamheden



Deze functie is een extra hulp tijdens het rijden. De bestuurder kan ingrijpen om de auto weer onder controle te krijgen.

NOODSTOP-ASSISTENT

Bedrijfsmodus A



Het systeem wordt geactiveerd **vanaf ongeveer 20 km/u**, wanneer de bestuurder de visuele en akoestische waarschuwingen negeert die worden afgegeven als tekenen van afleiding of vermoeidheid worden gedetecteerd door de interieurcamera **5**.

Opmerking: het systeem neemt geen beelden op en werkt in real-time.

Voor meer informatie over hoe de functies "Waarschuwing chauffeur" → **239** en/of "Waarschuwing vermoeidheid chauffeur" → **241** werken.

Bedrijfsmodus B



Het systeem wordt geactiveerd **vanaf ongeveer 10 km/u**, als de bestuurder de verschillende visuele waarschuwingen (inclusief de rode weergave van het waarschuwings-

lampje  en akoestische waarschuwingen negeert die worden gegeven als de handen niet op het stuur worden gedetecteerd **9**.

Let op: het is verboden om accessoires op het stuur te monteren (beschermhoes, enz.).

Voor meer informatie over de werking van de Active driver assist, → **274**.

Procedure voor noodstop

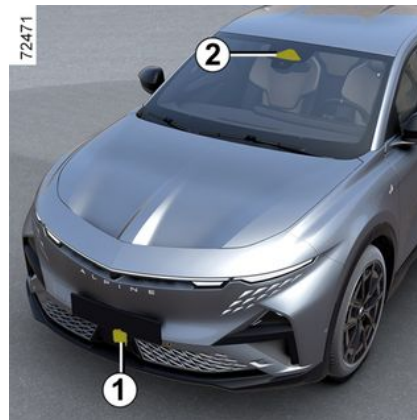

De procedure en stopvoorwaarden voor de functie "Noodstop-assistent" zijn identiek in de bedrijfsmodus **A** of **B**.

Wanneer de Noodstopassistent wordt geactiveerd:

- De functie "Noodstop-assistent" houdt uw auto op zijn eigen rijstrook en houdt een veilige afstand tot de voorligger (voertuig wordt gevolgd), dankzij de informatie van radar **1** en camera **2**;
- de alarmknipperlichten gaan automatisch aan, het bericht "Noodstop Houd de controle" wordt weergegeven op het instrumentenpaneel samen met het waar-

NOODSTOP-ASSISTENT

schuwingslampje  in rood en een pieptoon;

- de remmen van uw auto worden vervolgens stapsgewijs aange- trokken om u aan te moedigen de controle terug te krijgen. Als u niet reageert, vertraagt het systeem de snelheid van uw auto geleidelijk totdat deze volledig tot stilstand komt;
- Zodra de auto tot stilstand is ge- komen, wordt de melding "Nood- stop uitgevoerd" weergegeven op het instrumentenpaneel, nog steeds in combinatie met een piep- toon. Het systeem zorgt ervoor dat de auto blijft stilstaan.



De rem- en weglig- gingprestaties van de noodstopassistent zijn beperkt.

Het systeem kan niet garan- deren dat de auto op zijn rij- strook wordt gehouden wan- neer:

- het systeem geen lijnen meer detecteert;
- de breedte van de rijstrook te smal is;
- de bocht te scherp is;
- ...

Er is kans op een ongeval.

Nadat de auto is gestopt:

- blijven de alarmknipperlichten aan staan;
- ontgrendelen alle portieren au- tomatisch;
- het waarschuwingsslampje  blijft rood totdat de bestuurder de auto weer onder controle heeft;
- ongeveer drie minuten nadat de auto tot stilstand is gekomen, wordt de elektronische parkeer- rem **4** automatisch aangetrokken.



Blijf niet stilstaan op de rijstrook.
Krijg de auto weer on- der controle en breng uzelf in veiligheid.
Er is kans op een ongeval.

De bestuurder kan de Noodstop- assistent op elk moment onder- breken en de auto weer onder controle krijgen (tijdens de ma- noeuvre of tijdens de stopfase) door een afzonderlijke handeling of een combinatie van handelin- gen uit te voeren.

Afhankelijk van de auto zijn de vol- gende acties mogelijk:

- het gaspedaal hard indrukken;
- het rempedaal hard indrukken (terwijl de auto in beweging is);
- abrupt aan het stuurwiel draai- en;
- het rempedaal indrukken tijdens het schakelen;
- een actie uitvoeren op de elek- tronische parkeerrem;
- een gematigde actie uitvoeren op het gaspedaal, vergezeld van een gematigde actie op het stuur;
- het stuur lichtjes draaien terwijl u op knop (0) op het stuur drukt;

NOODSTOP-ASSISTENT

- het stuur lichtjes draaien terwijl u het gaspedaal indrukt;
- het stuur lichtjes draaien terwijl u het rempedaal indrukt.

3

 Als de Noodstop-assistent wordt geactiveerd, wordt het Active driver assist-systeem uitgeschakeld als dit voordien was ingeschakeld. Krijg uw auto zo snel mogelijk weer onder controle tijdens de manoeuvre of tijdens deze stopfase. Zodra u de controle over uw auto hebt teruggekregen, kunt u het systeem handmatig opnieuw activeren.

Activeren/deactiveren



Voer deze aanpassingen uitsluitend uit als de auto stilstaat.

Inschakelen/uitschakelen - Bedrijfsmodus A

-  Afhankelijk van de auto en van de tijdsduur na de laatste keer dat de motor is gestopt, worden de waarschuwingen opnieuw geactiveerd:
- bij het ontgrendelen van de auto
 - of
 - bij het openen van een portier;
 - of
 - bij het starten van de motor.



Om de functie Noodstop-assistent in of uit te schakelen, is het noodzakelijk om vanaf het multimedia-scherm **10** vooraf ten minste een van de volgende twee functies te activeren:

- « Afleiding waarschuwing » ;
- « Vermoeidh. det. ».

Activeer of deactiveer vervolgens de functie Noodstop-assistent.

Raadpleeg de gebruiksaanwijzing van het mediasysteem voor meer informatie.

Opmerking: zodra de instelling is geactiveerd, wordt deze automatisch gekoppeld aan de twee functies "Waarschuwing waakzaamheid bestuurder" en "Waarschu-

NOODSTOP-ASSISTENT

wing vermoeidheidsdetectie bestuurder".

Bijzondere kenmerken van "My Safety"



Het gebruik van de knop **11** om de functie "Waarschuwing waakzaamheid bestuurder" en/of "Waarschuwing vermoeidheid bestuurder" in of uit te schakelen, kan worden geconfigureerd in de modus Perso van de functie My Safety → **205**.

Inschakelen/uitschakelen - Bedrijfsmodus B



De Noodstop-assistent wordt automatisch geactiveerd wanneer het systeem "Active driver assist" wordt geselecteerd → **274**.

Het groene waarschuwingslampje

12  en de indicatoren voor de linker- en rechterstreep **13** verschijnen om te bevestigen dat de functie "Rijstrookcentrering" actief is om uw auto in het midden van de rijstrook te houden. De functie grijpt in en begeleidt uw auto op de rijstrook.

Werkingslimieten

In sommige situaties kan het systeem nog steeds remmen, maar kan het niet garanderen dat het voertuig in de rijstrook blijft. Voorbeelden:

- het systeem geen strepen meer detecteert, of slechts één streep detecteert in uw rijstrook;
- de breedte van de rijstrook te smal of te breed is;
- in sommige rijomstandigheden (ronde, kruispunt, te scherpe bocht, enz.);
- de auto sterke versnellingen in de lengte- of de breedterichting ondervindt;
- als, afhankelijk van de auto, de snelheid hoger is dan ongeveer 160 km/u of 180 km/u;
- De camera aan de voorkant **2** wordt gestoord door omgevingsomstandigheden (schittering door de zon, hevige regenval, obstructie, vuil, modder, sneeuw, mist, enz.).

Als een verminderd zicht van de camera **2** aan de voorzijde wordt gedetecteerd, gaat dit vaak gepaard met de weergave van de melding "Camera voor geen zicht" op het instrumentenpaneel.

NOODSTOP-ASSISTENT

Onder deze omstandigheden worden de remprestaties van het systeem verminderd. **Krijg zo snel mogelijk de controle over de auto terug.**

3 Tijdelijk niet beschikbaar

Het systeem is tijdelijk niet beschikbaar in de volgende situaties:

- de auto rijdt op een zeer bochtige weg;
- de voertuigsnelheid hoger is dan ongeveer 160 km/u of 180 km/u, afhankelijk van de auto;
- het systeem detecteert een verminderd zicht van de frontradar.
- ...

In het geval van een black-out in het gebied van de radar **1** of een verstoring van het signaal, wordt de melding "Radar voor geen zicht" weergegeven op het instrumentenpaneel. Dit kan ook vergezeld gaan van het bericht "Rijhulpsystemen niet beschikbaar".

Zorg ervoor dat het radargebied **1** schoon blijft en niet wordt afgedekt door sneeuw, modder, een slecht gemonteerde/bevestigde kentekenplaat of een accessoire op de voorkant van de auto (de grille of het logo, enz.).

Bepaalde gebieden kunnen het systeem verstoren of de correcte werking ervan verhinderen, bijvoorbeeld:

- droge zones, tunnels, lange bruggen of weinig gebruikte wegen zonder wegmarkeringen, borden of bomen in de buurt;
- een militaire zone of een luchthaven;
- als de binnencamera **5** wordt geblokkeerd, zelfs gedeeltelijk (Bedrijfsmodus **A**);
- Wanneer het gezicht van de bestuurder niet wordt gedetecteerd (Bedrijfsmodus **A**).

Storingen

Als het systeem een storing detecteert, wordt het systeem gedeactiveerd en wordt de melding "Rijhulpsystemen niet beschikbaar" weergegeven op het instrumentenpaneel.

Afhankelijk van het type storing kunnen de volgende meldingen worden weergegeven op het instrumentenpaneel, samen met, afhankelijk van de auto het waar-

schuwingslampje **STOP** :

- « Controleer camera voor » ;
- « Controleer radar voor » ;
- « Controleer camera/radar » ;

- « Rijhulpsystemen controleren ». Raadpleeg voor de exacte gegevens de merkdealer.

Als afleiding of vermoeidheid van de bestuurder wordt gedetecteerd: - "Waakzaamh bewak. controleren" samen met het waarschu-

wingslampje  op het instrumentenpaneel (Bedrijfsmodus **A**).

Als de melding blijft, neemt u contact op met een goedgekeurde dealer.

Waarschuwing



De functie Noodstop-assistent is een extra rijkhulpmiddel. Het ontslaat de bestuurder in geen geval van zijn verantwoordelijkheid om de controle over de auto te behouden.

De bestuurder moet altijd zijn snelheid aanpassen aan zijn of haar alertheid en vermoeidheidsniveau, aan de omgeving en aan de verkeersomstandigheden, ongeacht de aanwijzingen van het systeem.

Verminderde aandacht van de bestuurder, of vermoeidheid, wordt mogelijk niet of niet op tijd gedetecteerd door het systeem. Blijf gefocust op het rijden en neem regelmatig pauzes.

Kans op ongevallen.

In bepaalde situaties (niet-gedetecteerde rijstrookmarkeringen, te smalle of te brede rijstrook, rotonde, kruispunt, scherpe bocht, verblinding door de zon, hevige regenval, obstakels, vuil, modder, sneeuw, mist, enz.) kan het systeem niet garanderen dat het voertuig in de rijstrook blijft.

Blijf waakzaam.

De remprestaties van de Noodstop-assistent zijn beperkt. Het systeem kan de auto afremmen tot een derde van het remvermogen.

Slecht zicht van de camera voor vermindert de remwerking van het systeem.

Krijg zo snel mogelijk de controle over de auto terug.

Werkzaamheden/reparaties van het systeem

- Bij een botsing wordt de uitlijning van de radar en/of camera mogelijk gewijzigd, wat gevolgen kan hebben voor de correcte werking ervan. Schakel het systeem uit en neem contact op met een merkdealer.
- Alle werkzaamheden in de buurt van de radar en/of camera (reparaties, vervangingen, aanpassingen aan de voorruit, lakwerk, enz.) moeten worden uitgevoerd door een vakman.

Enkel een erkende dealer mag aan het systeem werken.

Storingen van het systeem

Bepaalde omstandigheden kunnen het systeem verstoren of de correcte werking ervan verhinderen, bijvoorbeeld:

- voorruit of radargebied bedekt (met vuil, ijs, sneeuw, condens, enz.). Controleer regelmatig de reinheid en conditie van de voorruit, de ruitenwisserbladen en de bumper;
- een complexe omgeving (tunnel enz.);

NOODSTOP-ASSISTENT

- slechte weersomstandigheden (sneeuw, zware regen, hagel, ijzel, enz.);
- slecht zicht (nacht, mist enz.);
- weinig contrast tussen de voorligger en de omgeving (bijvoorbeeld witte auto in de sneeuw enz.);
- verblinding (felle zon, lichten van tegemoetkomende auto's enz.);
- een smalle, bochtige of heuvelige weg (scherpe bochten enz.);
- teerstrepen die door het systeem als een lijn worden gedetecteerd;
- rijstroken die breder of smaller worden;
- meerdere wegmarkeringen (wegenwerken e.d.);
- de wegmarkeringen zijn onregelmatig of moeilijk te onderscheiden (bijv. gedeeltelijk gewiste markeringen, grote onderlinge afstand, oneffen wegdek enz.);
- een auto met zeer verschillende snelheid;
- de bestuurder een bepaalde soorten brillen draagt (**Bedrijfsmodus A**);
- als de binnencamera wordt geblokkeerd, zelfs gedeeltelijk (**Befrijfsmodus A**);
- als een deel van het gezicht van de bestuurder bedekt is (door haar, pet, chirurgisch masker, sjaal, enz.) (**Bedrijfsmodus A**);
- een ongeschikte rijpositie, zoals te laag, te gekanteld, etc. (**Handeling A**);
- de bestuurder handschoenen draagt of het stuur heel licht vasthoudt.

In deze gevallen:

- **Risico op onterecht remmen.**
- **Risico van ongewenste, onjuiste correctie of geen correctie van de verplaatsingsrichting.**

Onvoorzienne situaties kunnen gevolgen hebben voor de werking van het systeem. Bepaalde objecten of auto's die in de herkenningzone van de camera of radar verschijnen, kunnen verkeerd worden geïnterpreteerd door het systeem. Dit kan leiden tot onterecht vertragen.

Uitschakelen van het systeem

Schakel het systeem uit indien:

- de auto een aanhangwagen of caravan trekt;
- de camera voor is beschadigd (bijv. binnen- of buitenkant van de voorruitzone); de voorruit is gebarsen of vervormd;
- de radarzone is beschadigd (schokken, inslagen enz.);
- de camerazone aan de binnenkant is beschadigd (**Bedrijfsmodus A**);

NOODSTOP-ASSISTENT

- het oppervlak van het stuurwiel is beschadigd of vochtig.

Als het systeem abnormaal werkt, schakelt u dit uit en neemt u contact op met een erkende dealer.

PARKEERHULP

360° camera

Introductie

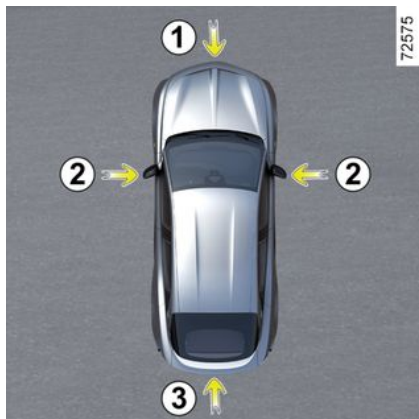

Met behulp van de informatie van de camera's **1**, **2** en **3** in de voorbumper, buitenspiegels en op de achterklep, alsook met de ultrasone detectoren **4** in de bumpers, helpt de functie bij moeilijke manoeuvres (bijv. parkeren) door de omgeving van de auto weer te geven.

Opmerking: zorg ervoor dat de camera's niet worden afgedekt (door vuil, modder, sneeuw, condens enz.).

Werkzaamheden

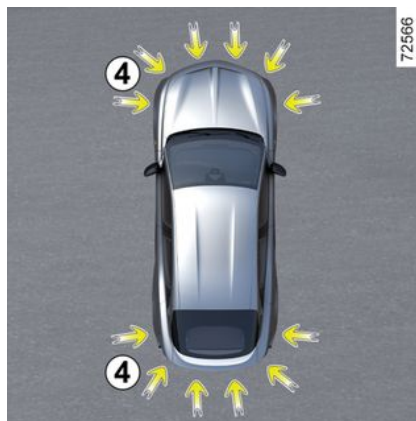

De camera's sturen meerdere afzonderlijke beelden naar het multimedia-scherm **5**.

Hiermee kunt u de omgeving van de auto bekijken:

- beeld voorkant (met behulp van de camera **1**): standaard beeld voorkant en panoramisch beeld voorkant;
- beeld achterkant (met behulp van de camera **3**): standaard beeld achterkant en panoramisch beeld achterkant;



- beeld van bovenaf (met behulp van de camera's **1**, **2** en **3**): standaard beeld van bovenaf en pop-up beeld van bovenaf (wanneer een obstakel wordt gedetecteerd);
- beeld zijkant (met behulp van de camera **2**): beeld voorkant en beeld achterkant;
- 3D beeld;
- beeld van aanhanger.

De ultrasone detectoren detecteren obstakels aan de voorkant, achterkant en (afhankelijk van de auto) zijkant van de auto.

PARKEERHULP

Camera voor 1



Het beeld van de camera aan de voorkant wordt weergegeven op het multimediascherm **5**.



Deze functie is een (extra) hulpmiddel. De bestuurder moet altijd opletten en blijft verantwoordelijk.

De bestuurder moet altijd bedacht zijn op plotselinge gebeurtenissen tijdens het rijden: let dus bij het manoeuvreren altijd op uw blinde hoek en kijk of daar geen kleine, smalle obstakels (zoals een kind, dier, kindergagen, fiets, steen, paaltje, enz.) zijn.

Achteruitrijcamera 3



3

PARKEERHULP

Het beeld van de camera aan de achterkant wordt weergegeven op het multimediascherm 5.

i Voor de beelden aan de achterkant geeft het multimediascherm 5 geeft een omgekeerd beeld van de achterkant net als in een achteruitkijkspiegel.



Bij beeld voorkant of achterkant: als u op een helling manoeuvreert, kunnen voorwerpen die op het multimediascherm worden weergegeven dichterbij of verderaf zijn dan het lijkt.

Houd hier rekening mee om de juiste afstand te bepalen voordat u een manoeuvre uitvoert.

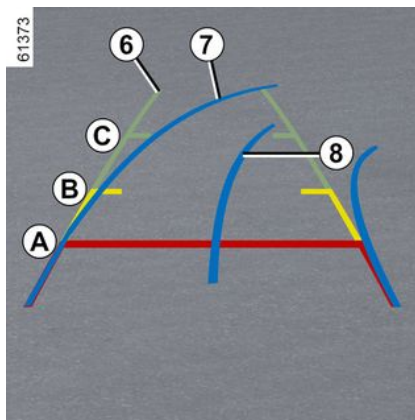

Het beeld "voor" of "achter" dat wordt verzonden naar het multimediascherm 5 wordt weergegeven met twee of drie geleidelijnen 6, 7 en 8.

Dit systeem wordt eerst gebruikt met behulp van een of meer tekeningen (bewegend en aanhanger voor de verplaatsingsrichting en vast voor de afstand).

Vaste geleidelijnen 6

De vaste tekening bestaat uit gekleurde markeringen A, B en C, die de afstand achter de auto aangeven:

- A (rood) op ongeveer 30 centimeter van de auto;

- B (geel) op ongeveer 70 centimeter van de auto;

- C (groen) op ongeveer 150 centimeter van de auto.

Bewegende geleidelijn 7

Deze wordt in het blauw getoond op het multimediascherm 5. Het geeft de verplaatsingsrichting van de auto aan afhankelijk van de stand van het stuurwiel in het beeld voor en het beeld achter.

Aanhanger geleidelijn 8

Deze wordt in het blauw getoond op het multimediascherm 5. Deze geeft de verplaatsingsrichting van de dissel van de aanhanger aan afhankelijk van de stand van het stuurwiel.

Hiermee kan de bestuurder de trekhaak zo dicht mogelijk bij de trekkop van de aanhanger plaatsen.

PARKEERHULP

i De richtlijnen voor de beelden voor, achter en opzij zijn een op een horizontale ondergrond geprojecteerde weergave; deze informatie geldt niet bij een verticaal of op de grond geplaatst voorwerp. Voorwerpen die op de rand van het multimediascherm worden weergegeven, kunnen vervormd lijken. In geval van te veel licht (sneeuw, auto in de zon, enz.) kan het zicht van de camera gestoord zijn.



In de gecombineerde weergave van de camera's:

- staande voorwerpen (stoeperen, auto enz.) kunnen vervormd worden weergegeven in het beeld van bovenaf;
- alle voorwerpen bovenop de auto worden niet weergegeven.

Camera 2 aan de voorkant aan de bestuurderskant

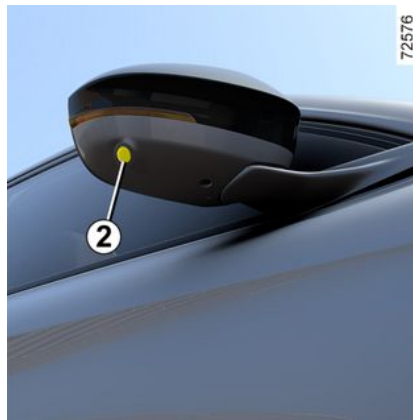

Camera **2**, gemonteerd op de buitenspiegel, verzendt een beeld van de zijkant naar het multimediascherm **5**.

Afhankelijk van de auto, kunt u het multimediascherm gebruiken om het beeld van bovenaf te veranderen in een beeld zijkant voor. Raadpleeg de gebruiksaanwijzing van het multimediasysteem voor meer informatie.

Beeld van bovenaf

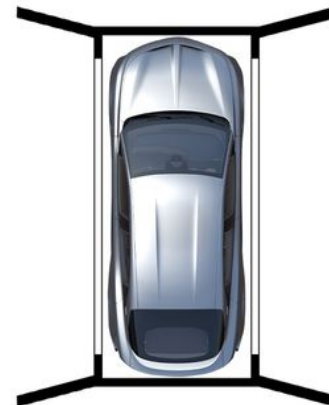

Het beeld van bovenaf is een gecombineerde weergave van camera **1**, **2** en **3**.

Het geeft de bovenkant van de auto en de omgeving weer.

Dit beeld kan worden gebruikt om een beeld van de positie van de auto in relatie tot zijn directe omgeving (voorkant, achterkant en zijkant) te bevestigen.

PARKEERHULP

i Bij de modus "Beeld van bovenaf" zijn de voorwerpen die worden weergegeven in werkelijkheid verder weg dan ze lijken. **Houd hier rekening mee om de juiste afstand te bepalen voordat u een manoeuvre uitvoert.**

Beelden zijkant



Druk op het multimediascherm op de speciale knop **9** voor een gecombineerd beeld vanaf de boven- en zijkanten.

Panoramisch beeld voor of panoramisch beeld achter

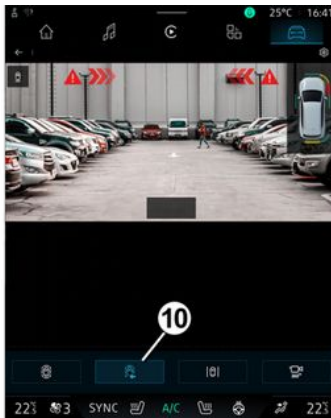

Druk op het multimediascherm op de speciale knop **10** voor een panoramisch beeld van de voorkant. Wanneer de achteruitversnelling wordt ingeschakeld, wordt het panoramische beeld van de voorkant vervangen door een panoramisch beeld van de achterkant.

Opmerking: het beeld van de voorkant of achterkant varieert afhankelijk van de stuurhoek, om het zicht van de bestuurder te verbeteren.

3D-beeld

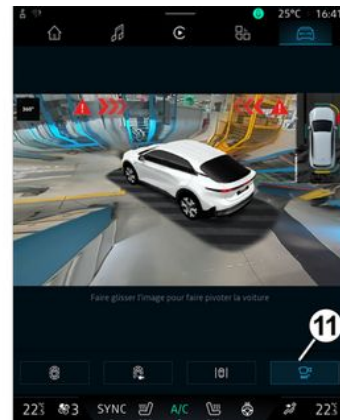

U kunt op het multimediascherm drukken op de speciale knop **11** om een 3D display in te schakelen met een 3D-weergave van het voertuig en de omgeving.

PARKEERHULP

"Beeld van aanhanger"

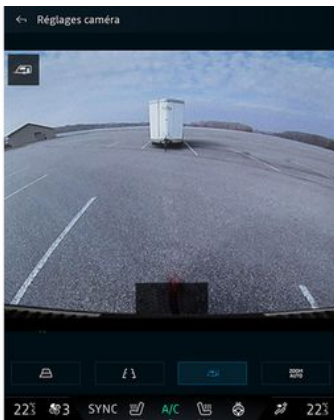

Als een aanhangwagen is aangesloten, drukt u in een vooruitversnelling op het menu "360° Camera" in de modus "Voertuig" op uw multimediascherm 5 om de camera 3 in staat te stellen gedurende ongeveer 30 seconden een beeld van de omgeving aan de achterkant te verzenden.

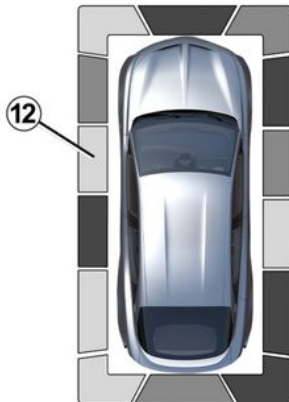

72551

- groen: obstakel tussen ongeveer 50 en 70 cm;
- geel: obstakel tussen ongeveer 30 en 50 cm;
- rood: obstakel binnen ongeveer 30 cm.

Deze indicatoren tonen ook de plaatsen waar de obstakels worden gedetecteerd, zoals aangegeven door hun posities met betrekking tot het symbool "auto".

Voor meer informatie ➔ 309.

Functie "Auto zoom"

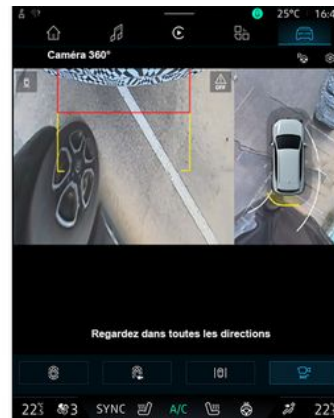

In het multimediascherm, wanneer het "360° Camera"-systeem wordt weergegeven, kunt u de beelden wijzigen (bijv. vervang het beeld van de achterkant door het panoramische beeld van de achterkant).

Waarneming van obstakels

Als het systeem ingeschakeld is, als de functie "Parkeerhulp" één of meerdere obstakels in de auto detecteert, wordt de indicator 12 weergegeven in de verschillende beelden.

Naast de geluidswaarschuwing geven deze indicatoren de nabijheid van obstakels in verschillende kleuren weer:

Als er een obstakel wordt gedetecteerd in de buurt van de voor- of achterkant van de auto, schakelt de "Zoom auto"-functie van de hui-

PARKEERHULP

dige weergave naar een specifieke weergave (beeld boven-, voor- of achterkant).

Zie de multimedia-instructies voor het in-/uitschakelen van de "Zoom auto"-functie.

3

Activeren/deactiveren



Automatische modus

Bij stilstaande auto en lopende motor wordt de automatische modus geactiveerd wanneer de achteruitversnelling wordt ingeschakeld. Het beeld achterkant en het beeld van bovenaf verschijnen op het multimediascherm 5.

Als er snel vanuit zijn achteruit naar zijn vooruit wordt gescha-

keld, worden het beeld achterkant en het beeld van bovenaf op het multimediascherm 5 vervangen door het beeld voorkant en het beeld van bovenaf.

De automatische werking is dan uitgeschakeld:

- na ongeveer drie seconden, bij het schakelen van achteruit naar stand N of P;
- na ongeveer drie minuten, als het voertuig vooruit of achteruit beweegt (bijv. tijdens een manoeuvre) voordat de hendel in stand N of P wordt gezet;
- bij een rijsnelheid van meer dan 10 km/u.

Handmatige modus

Om de handmatige modus te activeren drukt u, met stilstaande auto en draaiende motor en de modus "Voertuig" op het multimediascherm 5, op het menu "360° camera". De beelden van de voorkant en van bovenaf verschijnen op het multimediascherm.

Handmatige modus wordt uitgeschakeld:

- wanneer de rijsnelheid 10 km/u bereikt;
- wanneer de versnellingshendel ongeveer drie minuten niet is gebruikt.



- Gebruik deze functie niet als de buitenspiegels zijn ingeklapt.
- Controleer of de achterklep goed gesloten is voordat u de functie gebruikt.
- Plaats geen voorwerpen op of voor de camera's.

PARKEERHULP

Het verschil tussen de geschatte afstand en de werkelijke afstand

Een steile helling oprijden of in zijn achteruit richting een steile helling rijden

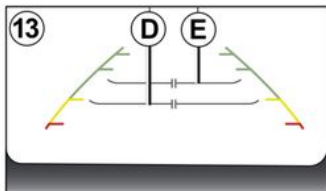
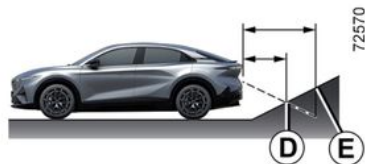

De vaste richtlijnen **13** tonen de afstanden dichterbij dan ze werkelijk zijn.

De voorwerpen die op het scherm worden getoond, zijn in werkelijkheid verder weg op de helling.

Als er op het scherm bijvoorbeeld een voorwerp op **D** wordt weergegeven is de werkelijk afstand **E** van het voorwerp.

Een steile helling afrijden of in zijn achteruit richting een steile helling naarwaarts rijden

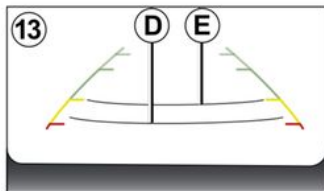
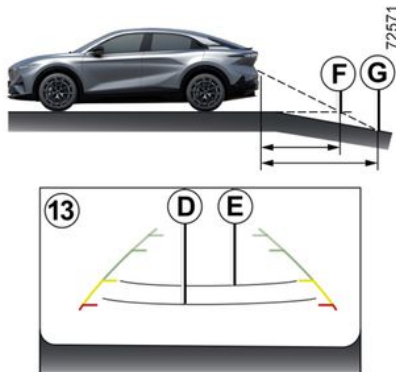

De vaste richtlijnen **13** tonen de afstanden verder weg dan ze werkelijk zijn.

Daarom zijn de voorwerpen die op het scherm worden getoond in werkelijkheid dichterbij op de helling.

Als er op het scherm bijvoorbeeld een voorwerp op **G** wordt weergegeven is de werkelijk afstand **F** van het voorwerp.

Rijden of achteruitrijden richting een uitstekend voorwerp.

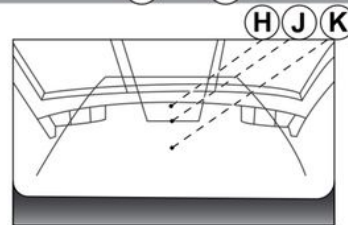
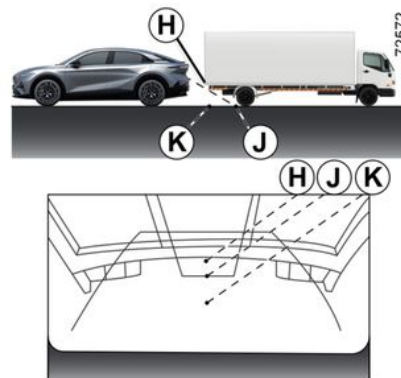

Positie **H** lijkt verder weg dan de positie **J** op het scherm. Maar positie **H** is op dezelfde afstand als positie **K**.

De verplaatsingsrichting die wordt aangegeven door de vaste en mobiele richtlijnen houden geen rekening met de hoogte van het voorwerp. Dus het risico bestaat dat de auto tegen het voorwerp botst als deze er in zijn achteruit naartoe **K** rijdt.

PARKEERHULP

Beperkingen voor de werking van het systeem

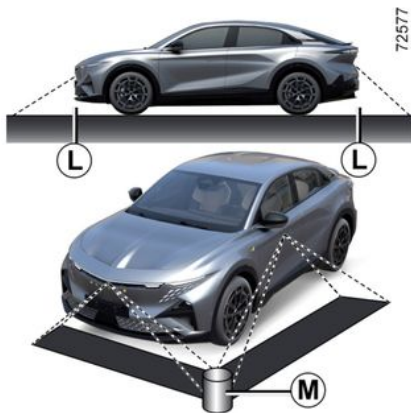

Het systeem kan geen voorwerpen weergeven die zich in bepaalde zones bevinden.

In de modi beeld voorkant of beeld achterkant kan het systeem niet worden gebruikt om een voorwerp in zone **L** te bekijken.

In de modus beeld van bovenaf kan het systeem niet worden gebruikt om een groot voorwerp in zone **M** (in de buurt van de rand van de weergegeven zone) te bekijken.

Afstellen van de weergave



In het multimediascherm, wanneer het systeem "360° camera" wordt weergegeven, kunt u de beelden wijzigen (bijv. vervang het beeld van de achterkant door het panoramische beeld van de achterkant).



Voer deze aanpassingen uitsluitend uit als de auto stilstaat.

Als de versnellingshendel in de stand R staat, zijn de volgende weergaven beschikbaar:

- Scherm verdeeld tussen beeld achterkant/beeld van bovenaf;
 - of
 - panoramisch beeld achterkant;
 - of
 - beelden zijkant/beeld van bovenaf (afhankelijk van de auto);
 - of
 - 3D beeld (afhankelijk van auto).
- Bij het overschakelen van de achteruitversnelling naar stand P zijn de volgende weergaven beschikbaar:
- scherm verdeeld tussen beeld achterkant en het beeld van bovenaf;
 - of
 - panoramisch beeld achterkant (afhankelijk van de auto);
 - of
 - beelden zijkant/beeld van bovenaf (afhankelijk van de auto);
 - of
 - 3D beeld (afhankelijk van auto).
- Bij het overschakelen van de achteruitversnelling naar stand D zijn de volgende weergaven beschikbaar:

PARKEERHULP

- scherm verdeeld tussen beeld voorkant en het beeld van bovenaf;
- of
- panoramisch beeld voorkant;
- of
- beelden zijkant/beeld van bovenaf;
- of
- 3D beeld.

De camera-instellingen aanpassen.

Druk terwijl het systeem "360° camera" wordt weergegeven, op het multimediascherm, op de knop "Instellingen" om de geleidelijnen toe te voegen of te verwijderen en de instellingen van het camerabeeld aan te passen (helderheid, contrast enz.).

Raadpleeg de gebruiksaanwijzing van het multimediasysteem voor meer informatie.

Let op: om veiligheidsredenen worden de beelden niet weergegeven in het menu "Instellingen" als de auto rijdt.

Parkeerhulp

De werking van de startvergrendeling

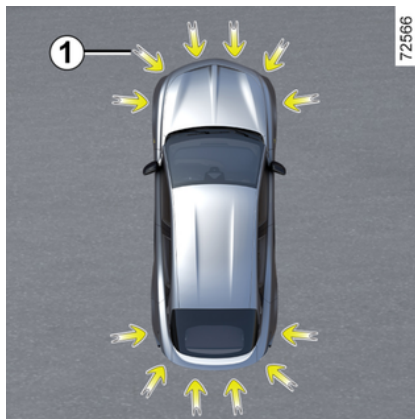

Ultrasone sensoren, zoals aangegeven met pijlen 1, zijn in de bumpers gemonteerd om obstakels in de buurt van de auto te detecteren.

De functie waarschuwt de bestuurder via geluidssignalen en een display dat het gebied aangeeft waar het obstakel werd gedetecteerd.

Afhankelijk van de apparatuur detecteert het systeem obstakels voor, achter en aan de zijkanten van de auto.

Het systeem van de parkeerhulp wordt pas ingeschakeld als de auto langzamer dan ongeveer 10 km/uur rijdt.

Het systeem houdt geen rekening met sleep- of draagsystemen die niet door het systeem worden herkend.



Deze functie is een extra hulp tijdens het rijden.

Deze functie kan nooit de oplettendheid en verantwoordelijkheid van de bestuurder vervangen bij het achteruit manoeuvreren.

De bestuurder moet altijd bedacht zijn op plotselinge gebeurtenissen tijdens het rijden: let dus bij het manoeuvreren altijd op uw blinde hoek en kijk of daar geen kleine, smalle obstakels (zoals een kind, dier, kinderwagen, fiets, steen, paaltje, enz.) zijn.

PARKEERHULP



Bij het manoeuvreren kan de auto aan de onderkant ergens tegenaan rijden (bijvoorbeeld contact met een paaltje, een trottoir of ander stadsmeubilair) en daardoor beschadigd raken (bijvoorbeeld vervorming van een as). Om ieder risico van een ongeeluk te voorkomen, moet u uw auto door een merkdealer laten controleren.

Locatie van de ultrasoonsensoren 1

Zorg ervoor dat de omgeving rond de ultrasone sensoren, aangeduid door de pijlen 1, niet worden afgedekt (door vuil, modder, sneeuw, een slecht gemonteerde kentekenplaat, etc.), geraakt, aangepast (inclusief lakwerk) of belemmerd door een accessoire aan de voorkant of (afhankelijk van het voertuig) de achterkant of zijkanten van uw voertuig.

Werkzaamheden

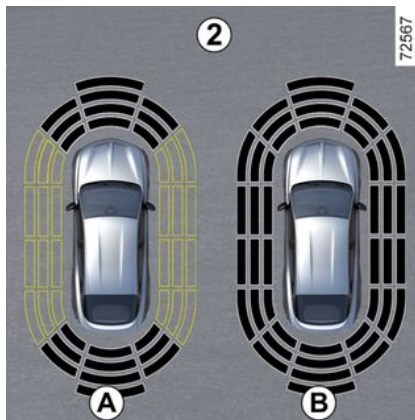

Door het display 2 wordt de omgeving van de auto weergegeven en worden geluidssignalen gegeven.

Afhankelijk van de apparatuur kan het nodig zijn om enkele meters af te leggen voordat de zijdetectie wordt geactiveerd.

Als alle zones een grijze achtergrond hebben, wordt de volledige omtrek van de auto bewaakt:

- Display A: de omgeving rondom de auto wordt geanalyseerd;
- Display B: de omgeving rond de auto is geanalyseerd.

Waarneming van obstakels

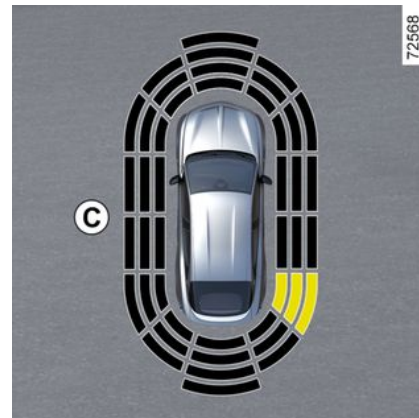

Het systeem detecteert de meeste obstakels voor, achter en naast de auto.

De frequentie van het geluidssignaal neemt toe naarmate de auto een obstakel nadert, totdat het een ononderbroken pieptoon wordt als de auto zich op ongeveer 20 cm van een obstakel bevindt dat aan de zijkanten wordt gedetecteerd en ongeveer 30 cm voor een obstakel dat aan de voor- of achterkant wordt gedetecteerd.

Het gebied waar het obstakel is gedetecteerd, wordt weergegeven (display C). Afhankelijk van de auto wordt het gebied groen, oranje (of geel, afhankelijk van de auto)

PARKEERHULP

of rood weergegeven, ook afhankelijk van de nabijheid van het gedetecteerde obstakel.

i Opmerking: als de rijrichting verandert tijdens een manoeuvre, wordt het risico op een botsing met een obstakel mogelijk te laat gesignaleerd.

Speciaal geval van obstakels gedetecteerd aan de zijkant

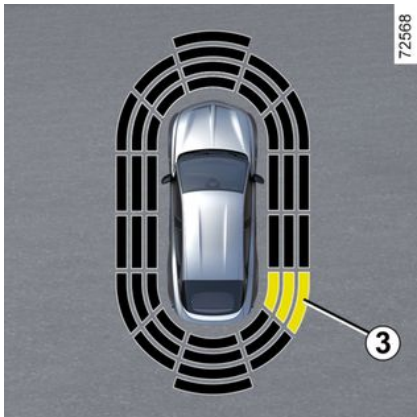

Het systeem bepaalt de rijrichting aan de hand van de richting van de wielen en waarschuwt u voor

het risico op botsing met een obstakel **3** aan de zijkant van de auto.

Als er een obstakel wordt gedetecteerd naast de auto:

- weerklinkt er bij het risico op een botsing een geluidssignaal met een steeds hogere frequentie naargelang u het obstakel nadert, tot het geluidssignaal continu weerklinkt. Het gebied waar het obstakel **3** is gedetecteerd, wordt weergegeven (display **D**).
- als er geen risico op een botsing bestaat, wordt er geen signaal afgegeven wanneer u het obstakel nadert. Afhankelijk van de auto wordt het gebied waar het obstakel **3** is gedetecteerd afgewisseld weergegeven.

i Opmerking: als de rijrichting verandert tijdens een manoeuvre, wordt het risico op een botsing met een obstakel mogelijk te laat gesignaleerd.

Activeren/deactiveren

In-/uitschakelen via het multimediascherm **4**



Druk vanaf de wereld "Voertuig" op het multimediascherm **4** op het menu "Rijondersteuning" en selecteer op het tabblad "Parkeren" en vervolgens "Parkeerhulp".

Activeer of deactiveer zones die door de ultrasone detectoren worden bestreken.

Raadpleeg de gebruiksaanwijzing van het multimediasysteem voor meer informatie.

Opmerking: afhankelijk van de auto kan de detectiezone achter niet worden gedeactiveerd.

Automatisch uitschakelen van de parkeerhulp

Het systeem schakelt uit:

PARKEERHULP

- als de auto sneller rijdt dan ongeveer 10 km/u;
- afhankelijk van het voertuig, als het voertuig langer dan ongeveer vijf seconden stilstaat en er een obstakel is gedetecteerd (bijvoorbeeld in een file, enz.);
- in stand N of P;
- wanneer een Bedieningsfout wordt gedetecteerd.

Opmerking: afhankelijk van de auto, als deze is uitgerust met een trekhaak die door het systeem wordt herkend, wordt alleen de parkeerhulp achter uitgeschakeld.

Instellingen



Voer deze aanpassingen uitsluitend uit als de auto stilstaat.



Telkens wanneer de auto wordt gestart, wordt de activeringsstatus hersteld die is opgeslagen toen de motor werd uitgeschakeld.

Instellingen aanpassen op het multimediascherm 4



Als de auto stilstaat, drukt u in de wereld "Voertuig" op uw multimediascherm 4 op het menu "Parkeerhulp".

Raadpleeg de gebruiksaanwijzing van het multimediasysteem voor meer informatie.

Het geluid van het systeem uitschakelen (afhankelijk van de auto)

Schakel het geluid van de parkeerhulp in of uit.

Opmerking: als u het geluid dempt, wordt u bij het naderen van een obstakel alleen gewaarschuwd door het display.

Geluidsvolume van de parkeerhulp

Pas het volume van de parkeerhulp aan met behulp van de volumebalk.



Telkens wanneer de auto wordt gestart, wordt de activeringsstatus hersteld die is opgeslagen toen de motor werd uitgeschakeld.

Bijzondere gevallen

U kunt geluidswaarschuwingen of, afhankelijk van de auto, de betreffende detectiezone handmatig deactiveren in het geval dat:

- er vóór de ultrasone sensoren een trekhaak of een aanhanger- of laadsysteem zit dat niet door het systeem wordt herkend;
- de ultrasone sensoren zijn beschadigd.

Opmerking: zelfs als het geluid is gedempt, blijven de displays u waarschuwen.

Storingen

Wanneer het systeem een storing detecteert: ofwel waarschuwt een geluidssignaal u gedurende onge-

PARKEERHULP

veer drie seconden wanneer de achteruitversnelling wordt ingeschakeld, vergezeld van de melding "Controleer parkeersensoren" op het instrumentenpaneel, ofwel geeft het systeem geen geluid of display wanneer de achteruitversnelling wordt ingeschakeld.

Controleer of de ultrasone sensoren schoon zijn.

Als de storing aanhoudt, raadpleeg dan een merkdealer.

Tips



Als de auto rijdt met een snelheid van minder dan ongeveer 10 km/u, kunnen sommige geluidsbronnen (motorfiets, vrachtwagen, drillboor, enz.) de geluidssignalen van de parkeerhulp opwekken.



Werkzaamheden/reparaties van het systeem

- In geval van een botsing kan de uitlijning van de sensoren mogelijk worden gewijzigd, waardoor deze wellicht niet meer naar behoren werken. Schakel de functie uit en neem contact op met een erkende dealer.
- Alle werkzaamheden in de buurt van de opname-elementen (reparaties, vervangingen enz.) moeten worden uitgevoerd door een vakman.

Enkel een erkende dealer mag aan het systeem werken.

Storingen van het systeem

Bepaalde omstandigheden kunnen het systeem verstoren of de correcte werking ervan verhinderen, bijvoorbeeld:

- slechte weersomstandigheden (regen, sneeuw, hagel, ijzel, enz.);
- sommige soorten geluid (motorfiets, vrachtwagen, pneumatische boormachine enz.).
- montage van een niet-compatibele trekhaak of haak.

Risico van vals alarm of afwezigheid van waarschuwingen

Als het systeem zich abnormaal gedraagt, neem dan contact op met een erkende dealer.



Beperkingen voor de werking van het systeem

- De zone rond de opname-elementen moet schoon blijven en mag niet worden gewijzigd, om de goede werking van het systeem te waarborgen.
- Kleine voorwerpen die dichtbij de auto bewegen (motoren, fietsen, voetgangers, enz.) worden mogelijk niet door het systeem herkend.
- Het systeem detecteert mogelijk geen obstakels die zich te dicht bij het voertuig bevinden.
- Het systeem geeft wellicht geen waarschuwing als de andere auto's of obstakels een snelheid hebben die aanzienlijk verschilt van de uwe.
- Tijdens een koerswijziging tijdens een manoeuvre kan het systeem obstakels met vertraging melden.
- Als de auto een aanhanger trekt, moet het parkeerhulpsysteem achter worden uitgeschakeld.

PARKEERHULP

Handsfree parkeren

Introductie

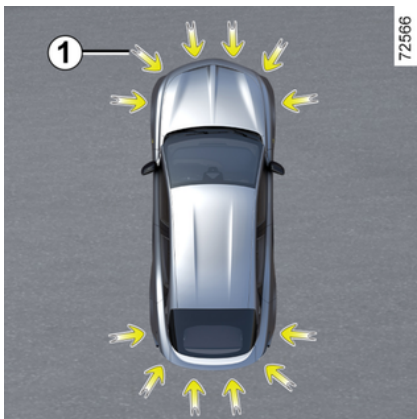

Ultrason sensoren, zoals aangegeven met de pijl **1**, die in de bumpers van de auto zijn gemonteerd, helpen een toegankelijke parkeerplaats te vinden en ondersteunen bij de parkeermanoeuvre.

Haal uw handen van het stuurwiel, u bedient alleen:

- het gaspedaal;
- het rempedaal;
- de versnellingschakelaar.

U kunt op elk moment de controle opnieuw overnemen door aan het stuurwiel te draaien.

Opmerking: de functie detecteert geen vrije plaatsen overeenkomstig de parkeerlijnen op de grond. Hij detecteert en stelt beschikbare parkeerplaatsen voor wanneer deze zich tussen of in de buurt van andere voertuigen, gebouwen of grote objecten bevinden.



Deze functie is een extra hulp tijdens het rijden.

Deze functie kan nooit de oplettendheid en verantwoordelijkheid van de bestuurder vervangen bij het achteruit manoeuvreren.

De bestuurder moet altijd bedacht zijn op plotselinge gebeurtenissen tijdens het rijden: let dus bij het manoeuvreren altijd op uw blinde hoek en kijk of daar geen kleine, smalle obstakels (zoals een kind, dier, kinderwagen, fiets, steen, paaltje, enz.) zijn.



Bij het manoeuvreren kan de auto aan de onderkant ergens tegenaan rijden (bijvoorbeeld contact met een paaltje, een trottoir of ander stadsmeubilair) en daardoor beschadigd raken (bijvoorbeeld vervorming van een as). Om ieder risico van een ongeluk te voorkomen, moet u uw auto door een merkdealer laten controleren.

Inschakelen



PARKEERHULP



Als de auto stilstaat of minder dan ongeveer 30 km/u rijdt, zijn er verschillende manieren om toegang te krijgen tot de functie:

- ga op het multimediascherm **3** naar de wereld "Voertuig" **2** en druk op het menu "Rijondersteuning" en vervolgens op het tabblad "Parkeren" om toegang te krijgen tot het menu Parkeerhulpmiddelen;
- via de widget "Handsfree parkeerhulp" (indien eerder geconfigureerd);
- via de knop "Favorieten" op het stuurwiel (indien vooraf geconfigureerd).

Raadpleeg de gebruiksaanwijzing van het multimediasysteem voor meer informatie.

Bijzonderheden



Zorg ervoor dat de ultrasone detectoren die door de pijlen **1** worden aangegeven, niet bedekt zijn (door vuil, modder, sneeuw, een slecht gemonteerde kentekenplaat enz.).

Keuze van het manoeuvre

Het systeem kan vier drie soorten manoeuvre uitvoeren:

- het parkeren van het voertuig op een parallelle of loodrechte parkeerplaats;

- de parallel geparkeerde auto weer uitrijden.

Selecteer in het multimediascherm **3** de manoeuvre dat u wilt uitvoeren.

Opmerking: bij het starten van de auto of na een geslaagde fileparkeer manoeuvre met behulp van het systeem, stelt het systeem standaard het manoeuvre om uit te rijden voor.

In andere gevallen kan het standaardmanoeuvre worden ingesteld in het multimediascherm **3**.

Raadpleeg de gebruiksaanwijzing van het multimediasysteem voor meer informatie.



Het systeem start op. De parkeerhulpfunctie, en (bij auto's die hiermee zijn uitgerust) de 360°-camera wordt ingeschakeld zodat de bestuurder het manoeuvres **➔ 309** en **➔ 300** beter kan visualiseren.

3

PARKEERHULP

Werkzaamheden



Deze functie is een extra hulp tijdens het rijden.

Deze functie kan daarom tijdens manoeuvres in geen enkele omstandigheid plaatsvervangend zijn voor de waakzaamheid en de verantwoordelijkheid van de bestuurder (de bestuurder moet te allen tijde bereid zijn om te remmen).



Tijdens het manoeuvreren kan het stuurwiel snel draaien;

steek uw handen niet door de spaken en let erop dat er niets in vast komt te zitten.



Volg bij het parkeren de instructies op het multimediascherm. Een vertraging in de toepassing of het niet naleven van de instructies kan leiden tot het annuleren van de manoeuvre of tot suboptimaal parkeren.

Het parkeren van het voertuig op een parallelle of loodrechte parkeerplaats

Zolang de auto minder dan ongeveer 30 km/u rijdt, zoekt het systeem naar beschikbare parkeerplaatsen aan beide zijden van de auto.

Wanneer een plaats is gevonden, verschijnt deze op het multimediascherm **3**, aangeduid met de letter "P". Rijd langzaam totdat het bericht "STOP" verschijnt en een piepton klinkt. Als er aan weerszijden van de auto meerdere plaatsen worden gedetecteerd, moet u de gewenste ruimte selecteren door de richtingaanwijzer te activeren. Als de plaatsen zich aan dezelfde kant van het voertuig bevinden, wordt alleen rekening gehou-

den met de laatste ruimte die door het systeem is gedetecteerd.

De spatie wordt grijs op het multimediascherm **3** en wordt aangeduid met het teken "P".

- Stop de auto;
- schakel de achteruitversnelling in.

Het controlelampje  wordt weergegeven op het instrumentenpaneel in combinatie met een geluidssignaal.

- Laat het stuur los;
- volg de instructies op het multimediascherm **3**.

U mag niet sneller dan ongeveer 7 km/u rijden.

Als het controlelampje  verdwijnt en u een piepsignaal hoort, is het manoeuvre voltooid.

De parallel geparkeerde auto weer uitrijden.

- Activeer de functie "Handsfree parkeerhulp";
- selecteer de modus "Uitrijden".
- activeer de richtingaanwijzers aan de kant waarop u de auto wilt verlaten;

Als aan alle voorwaarden is voldaan, verschijnt er een bericht op

PARKEERHULP

het multimediascherm **3** om de manoeuvre te starten.

- Druk op OK om te starten.

het waarschuwingslampje  verschijnt op het instrumentenpaneel en er klinkt een geluidssignaal.

- Laat het stuur los;
- voorwaartse en achterwaartse manoeuvres uit te voeren volgens de instructies op het multimediascherm **3** en met behulp van de waarschuwingen van de parkeerhulp.

U mag niet sneller dan ongeveer 7 km/u rijden.

Zodra de auto zich in een positie bevindt om de parkeerplaats te verlaten, gaat het waarschuwings-

lampje  op het instrumentenpaneel uit, klinkt er een pieptoon en verschijnt er een bericht op het multimediascherm **3** om te bevestigen dat het manoeuvre voltooid is.

Het manoeuvre onderbreken/hervatten

Het manoeuvre wordt in de volgende gevallen uitgeschakeld:

- een obstakel op de route maakt het onmogelijk om het manoeuvre af te maken;
- een passagiersportier of de achterklep wordt geopend.

Het waarschuwingslampje  verdwijnt en er klinkt een pieptoon om u te melden dat de manoeuvre is onderbroken. Het bericht "The "Parkeermanoeuvre uitgesteld" en de reden voor de onderbreking van de manoeuvre worden weergegeven op het multimediascherm **3**.

Zorg ervoor dat:

- u moet het stuur loslaten; en
- alle deuren en de achterklep gesloten zijn; en
- er zich geen obstakels op de route bevinden; en
- de motor gestart is.

Als het waarschuwingslampje

 knippert, is het systeem opnieuw beschikbaar om de manoeuvre te hervatten.

Om de manoeuvre te hervatten, drukt u op het menu "Parkeerhulp".

Het controlelampje  verschijnt op het instrumentenpaneel. Volg de instructies die op het multimediascherm **3** worden weergegeven.

Het manoeuvre annuleren

Het manoeuvre wordt in de volgende gevallen geannuleerd:

- u neemt het stuur vast;
- de auto staat te lang stil;
- de parkeerrem is ingeschakeld;
- de auto rijdt sneller dan ongeveer 7 km/u;
- de wielen van de auto zijn geslipt;
- op de start/stop-knop van de motor wordt gedrukt;
- via het multimediascherm **3**;
- de instructies op het multimediascherm worden niet opgevolgd;
- de bestuurdersgordel niet is vastgemaakt;
- Het bestuurdersportier wordt geopend;
- u hebt meer dan tien bewegingen vooruit/achteruit uitgevoerd tijdens één manoeuvre;
- als de sensoren van de parkeerhulp vuil zijn of afgedekt zijn.

Het waarschuwingslampje  verdwijnt en er klinkt een pieptoon

PARKEERHULP

om u te melden dat de manoeuvre is afgebroken. Het bericht "The "Parkeer manoeuvre geannuleerd" en de reden voor de annulering van het manoeuvre worden weergegeven op het multimedia-scherm 3.

Functie niet beschikbaar

Wanneer u een van de methoden voor systeemactivering selecteert en niet aan de werkingsvoorwaarden is voldaan, wordt de melding "Handsfree parkeren niet beschikbaar" weergegeven op het instrumentenpaneel om u te waarschuwen dat de functie niet beschikbaar is.

Storingen

Als de functie een storing signaleert, verschijnen de volgende meldingen op het instrumentenpaneel:

- "Park Assist controleren" samen met het waarschuwingslampje



of

- « Controleer parkeersensoren » ;

of

- « Parkeerhulp controleren ».

Reinig de ultrasoonsensoren. Als het probleem aanhoudt, dient u een merkdealer te raadplegen.

Opmerking: als er een storing is in de functie, wordt de auto niet stopgezet.

Neem onmiddellijk controle over de auto.

Waarschuwingen



Deze functie is een extra hulp tijdens het rijden. Deze functie kan in geen geval de waakzaamheid en verantwoordelijkheid van de bestuurder vervangen; deze moet altijd de controle over zijn auto behouden. Zorg ervoor dat tijdens het manoeuvre de verkeersregels worden gevolgd die gelden in het land waarin u zich bevindt.

De bestuurder moet altijd op zijn/haar hoede zijn voor plotselinge gebeurtenissen tijdens het rijden: let er altijd op dat er zich bij het manoeuvreren geen kleine, smalle bewegende obstakels in de blinde hoek bevinden, zoals een kind, dier, kinderwagen, fiets, kei, paaltje, trekhaak, enz.

Werkzaamheden/reparaties van het systeem

- Bij een botsing kan de werking van de sensoren worden verstoord. Schakel de functie uit en neem contact op met een erkende dealer.
- Alle werkzaamheden in de buurt van de sensoren (reparaties, vervangingen, aanpassingen aan de buitenbeleding, enz.) moeten door een vakman/vakvrouw worden uitgevoerd.

Enkel een erkende dealer mag aan het systeem werken.

Storingen van het systeem

Bepaalde condities kunnen de werking van het systeem verstoren of belemmeren, zoals slechte weersomstandigheden (sneeuw, hagel, ijs, enz.).

Als het systeem abnormaal werkt, schakelt u dit uit en neemt u contact op met een erkende dealer.

Risico van onjuiste vals alarm.

Bependingen van de werking van het systeem

- Het systeem kan geen voorwerpen detecteren in de dode hoeken van de sensoren.
- Controleer altijd voor en tijdens het hele manoeuvre of de parkeerplaats die wordt voorgesteld door het systeem, werkelijk beschikbaar is en vrij van obstakels.
- Het systeem mag niet worden gebruikt bij het trekken van een aanhangwagen of als een aanhanger- of laadsysteem aan de auto of omringende auto's is gemonteerd.

PARKEERHULP

Uitparkeerwaarschuwing

Introductie



Op basis van de informatie van de radars aan elke kant van de achterbumper (zone **A**), waarschuwt het systeem de bestuurder als er een andere auto in de detectiezone **B** verschijnt.

De functie wordt ingeschakeld als:

- de achteruitversnelling is ingeschakeld;
- en
- De auto staat stil of rijdt met lage snelheid.



i De detectiecapaciteit van het systeem hangt af van de omgeving rond de auto (vaste objecten, enz.) en de staat van de bumper enz.



Deze functie is een extra hulp tijdens het rijden. Deze functie kan in geen geval de waakzaamheid en verantwoordelijkheid van de bestuurder vervangen; deze moet altijd de controle over zijn auto behouden.

Bijzonderheid

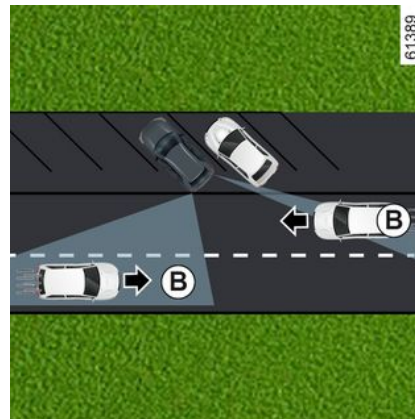

Zorg ervoor dat de radarzone **A** niet bedekt is (stickers, modder, sneeuw enz.).

PARKEERHULP

Als een radar bedekt is, verschijnt het bericht "Zijnsensoren geen zicht" op het instrumentenpaneel. Reinig het gebied waar de sensoren zich bevinden.

In-/uitschakelen via het multimediascherm 1



Zie de multimedia-instructies voor het in-/uitschakelen van de functie.

Selecteer ON of OFF.

Werkzaamheden



De functie waarschuwt u als er in de zone **B** een auto is die uw auto nadert.

Wanneer een voertuig wordt gedetecteerd, lichten de waarschuwingslampjes **2** op beide buitenspiegels **3** op.

Opmerking: maak de buitenspiegels **3** regelmatig schoon zodat de waarschuwingslampjes **2** zichtbaar blijven.

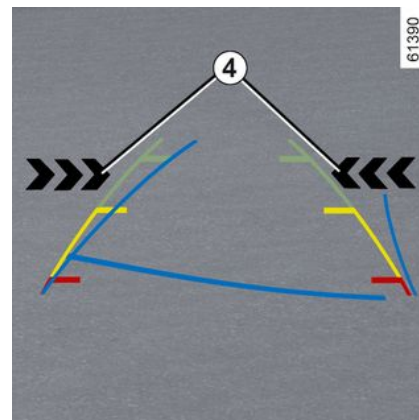

De waarschuwingslampjes **4** op het multimediascherm geven aan aan welke kant de naderende auto is gedetecteerd.

Opmerking: reinig de camera regelmatig zodat deze goed zicht heeft.

Waarschuwinglichten **2** en **4** gaan vergezeld van een hoorbare waarschuwing wanneer de achteruitversnelling wordt ingeschakeld en uw voertuig in beweging is.

Storingen

Als de auto is uitgerust met een door het systeem herkende trekhaak en er is een aanhanger bevestigd, dan wordt de uitparkeer-

PARKEERHULP

waarschuwing automatisch gedeactiveerd en verschijnt de volgende melding op het instrumentenpaneel "Rijhulpsystemen niet beschikbaar".

3 Wanneer het systeem een fout opmerkt, verschijnt de melding "Controleer zijnsensoren" op het instrumentenpaneel. Raadpleeg voor de exacte gegevens de merkdealer.



Vanwege de sensoren achter de bumper is het raadzaam om werkzaamheden aan de bumper (reparatie, vervangen, lakwerk, enz.) te laten uitvoeren door een vakman.



Beperkingen voor de werking van het systeem

- De radarzone moet schoon blijven en mag niet worden gewijzigd, om de goede werking van het systeem te waarborgen.
- Kleine objecten (motoren, fietsen, voetgangers, enz.) die naar de auto toe komen, worden mogelijk niet herkend.

Uitschakelen van de functie

Schakel de functie uit indien:

- het radargebied **A** is beschadigd (achterbumper);
- De auto is uitgerust met een trekhaak die niet door het systeem wordt herkend.



Deze functie is een extra hulp tijdens het rijden. Deze functie kan in geen geval de

waakzaamheid en verantwoordelijkheid van de bestuurder vervangen; deze moet altijd de controle over zijn auto behouden.

Het systeem mag in geen geval worden vergeleken met een hindernissensor of een antibotsingssysteem.

Werkzaamheden/reparaties van het systeem

- Een botsing kan de positie (en dus de werking) van de radars verstoren. Schakel de functie uit en neem contact op met een erkende dealer.
- Alle werkzaamheden in de buurt van de radars (reparatie, vervanging, lakwerk, enz.) moeten door een vakman worden uitgevoerd.

Enkel een erkende dealer mag aan het systeem werken.

PARKEERHULP



Storingen van het systeem

Bepaalde omstandigheden kunnen het systeem verstoren of de correcte werking ervan verhinderen, bijvoorbeeld:

- een complexe omgeving (ondergrondse parkeergarage, metaalstructuur enz.);
- slechte weersomstandigheden (sneeuw, zware regen, hagel, ijzel, enz.).

Uitschakelen van de functie

U moet de functie deactiveren als de auto wordt gesleept (pechhulp) of als de auto is uitgerust met een trekhaak die niet door het systeem wordt herkend.

Als het systeem abnormaal werkt, schakelt u dit uit en neemt u contact op met een erkende dealer.

Veilig uitstappen voor passagier

Beschrijving

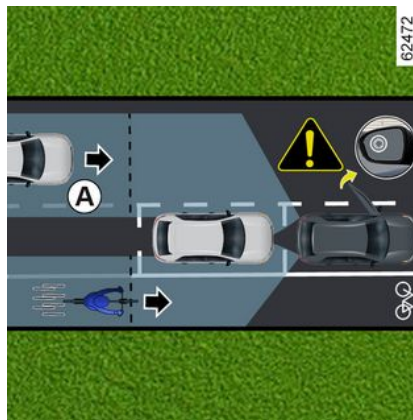

Deze functie is een extra rijhulpmiddel voor de veiligheid van de inzittenden van het voertuig.

Het doel van de functie "veilig uitstappen voor passagier" is de bestuurder en/of passagiers te waarschuwen voor mogelijk gevaar als ze de portieren openen als het voertuig stilstaat.

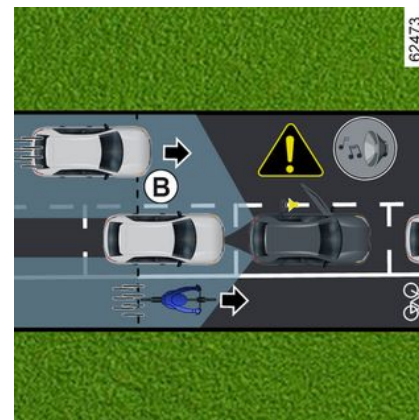

Op basis van de informatie van de sensoren aan elke kant van de achterbumper (zone C), wordt de bestuurder gewaarschuwd:

- wanneer een ander voertuig (of motorfiets, fiets, voetganger, enz.) zich binnen detectiezone A bevindt;
- en
- als er een risico bestaat op een aanrijding met een voertuig (of motor, fiets, voetganger enz.) in de zone B.

PARKEERHULP

Bijzonderheid



Let op dat de zone **C** rondom de radars aan elke kant van de achterbumper niet zijn bedekt (door vuil, modder, sneeuw enz.).

Als een van de radars verborgen is, wordt de melding "Zijradars zonder zichtbaarheid" weergegeven op het instrumentenpaneel. Reinig het gebied waar de sensoren zich bevinden.

Schakel de functie uit indien:

- de radarzone **C** is beschadigd (achterbumper);
- De auto is uitgerust met een trekhaak die niet door het systeem wordt herkend.

Werkzaamheden

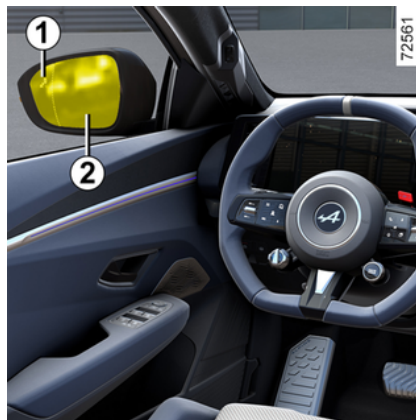

Als een portier wordt geopend en een bewegend object wordt gedetecteerd, wordt het waarschuwingslampje **1** weergegeven op de buitenspiegel **2** en, afhankelijk van de auto, gaat de omgevingsverlichting op het voorportier branden.

Opmerking: maak de buitenspiegels **2** regelmatig schoon zodat het waarschuwingslampje **1** zichtbaar blijft.



Wanneer het gedetecteerde object heel dichtbij is, klinkt er een piepton, samen met het waarschuwingsbericht "Zijdel. obstakel gedetecteerd" **3** op het instrumentenpaneel.

Opmerking: het systeem blijft enige tijd actief nadat het contact is uitgeschakeld.

PARKEERHULP

De functie in-/uitschakelen via het multimediascherm 4



Zie de multimedia-instructies voor het in-/uitschakelen van de functie.



Wanneer de auto wordt ontgrendeld, keert de functie terug naar de laatst opgeslagen status op het multimediascherm.

Omstandigheden waarin de doelhoekwaarschuwing niet werkt

- de auto rijdt en staat niet volledig stil;
- de auto is van buitenaf vergrendeld;
- er zijn bewegende objecten (motoren, fietsen, voetgangers, voertuigen, enz.) naar of in de buurt van uw auto met een lage snelheid die door het systeem niet als een risico worden beschouwd;
- het bereik van de sensoren in de achterbumper wordt bedekt door objecten, zoals andere bijzonder breed geparkeerde voertuigen die zeer dicht bij uw auto geparkeerd staan.

Als de auto is uitgerust met een trekhaak die door het systeem wordt herkend, verschijnt de melding "Rijhulp niet beschikbaar" op het instrumentenpaneel om u te informeren dat de functie niet werkt.

Raadpleeg uw erkende dealer voor het kiezen van de uitrusting die aangepast is aan uw auto.

Storingen

Als het systeem een storing detecteert, verschijnt de melding "Controleer zijradars" op het instrumen-

tenpaneel. Raadpleeg voor de exacte gegevens de merkdealer.



Deze functie is een extra rijhulpmiddel en kan bepaalde voertuigen of bewegende objecten in de buurt van uw voertuig mogelijk niet detecteren. Deze functie vervangt op geen enkele manier de waakzaamheid en verantwoordelijkheid van de bestuurder en de inzittenden van het voertuig, die altijd verantwoordelijk zijn om bijzondere aandacht te besteden aan de verkeerssituatie en het gebied te controleren voordat ze de auto verlaten.

Storingen van het systeem

Bepaalde omstandigheden (complexe omgeving, slechte weersomstandigheden, enz.) kunnen het systeem verstoren of de correcte werking ervan verhinderen, met het risico op valse alarmen.

NOODOPROEP

Introductie

Als de auto hiermee is uitgerust, worden de hulpdiensten via de noodoproepfunctie automatisch of handmatig verwittigd (kosteloos) bij een ongeval of als u onwel wordt, zodat ze zo snel mogelijk kunnen komen.

Opmerking: de noodoproepfunctie werkt:

- in landen waar 2G- en 3G-telecommunicatie-infrastructuur aanwezig is en bijbehorende telematica-noodhulpdiensten compatibel zijn met het systeem;
- afhankelijk van de netwerkdekking in de geografische regio waar de auto wordt bestuurd.

Als u de functie voor noodoproep gebruikt om te melden dat u een ongeval hebt gezien, houdt dit in dat u stopt zodra de verkeersomstandigheden dit toestaan, zodat de hulpdiensten uw auto kunnen vinden en daarmee de locatie van het gemelde ongeval.

Houd u altijd aan de ter plaatse geldende wetgeving.



Gebruik de noodoproep alleen in een noodgeval, als u betrokken bent bij een ongeval of als u getuige bent van een ongeval of in fysieke nood bent.

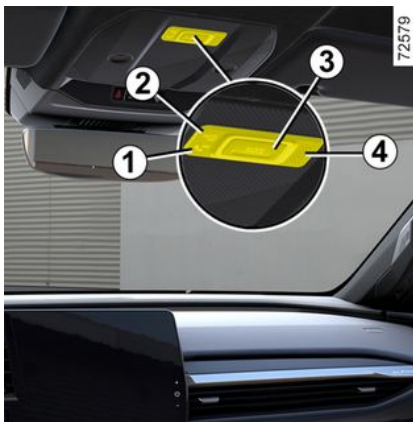

1. Waarschuwinglampje werking systeem:

- groen: in werking (bijv. systeem en netwerk beschikbaar);
- uit: niet in werking (bijv. netwerk niet beschikbaar);
- rood: in werking

storing;

- groen knipperend: verbinding actief.

2. Controlelampje automatische modus.

3. "SOS"-knop.

4. Microfoon.

5. Luidspreker



Een oproep verloopt altijd als volgt:

- de noodoproep wordt gestart;
- gegevens met betrekking tot het incident (plaatje van de fabrikant, tijdstip van de oproep, laatste locaties, richting van de auto, enz.) worden verzonden;

NOODOPROEP

- er is spraakcommunicatie met de hulpdiensten;
- indien nodig wordt een hulpdienst gebeld.

Er zijn twee modi voor de noodoproep:

- automatische modus;
- handmatige modus.

Werkzaamheden

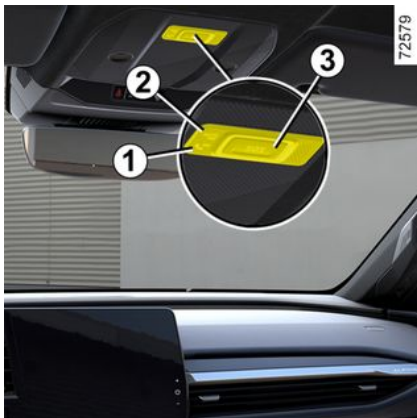

Automatische modus

Wanneer het systeem operationeel is, wordt de automatische modus geactiveerd.

De noodoproep wordt automatisch gedaan als de beschermende uit-

rusting (gordelspanners, airbag, enz.) werd geactiveerd vanwege een ongeval.



In geval van een ongeluk blijft u, als de plaats en het verkeer dit toestaan, dicht bij de auto om eventuele oproepen van het callcenter snel te kunnen beantwoorden.

Handmatige modus

De noodoproep kan als volgt worden gestart:

- de knop **3** minstens drie seconden ingedrukt houden;
- of
- de knop **3** binnen tien seconden vijf keer indrukken.

Als de knop per ongeluk is ingedrukt, kunt u het gesprek annuleren door de knop **3** ongeveer twee seconden ingedrukt te houden voordat de verbinding met het callcenter tot stand komt.

Zodra de oproep is ingesteld, kan alleen het callcenter deze beëindigen.

Storingen

In sommige gevallen werkt de noodoproep niet (bijvoorbeeld bij een zwakke accu enz.).

Als het systeem een storing ontdekt, licht het rode waarschuwingslampje **1** langer dan 30 minuten op.

In het geval van een systeemstoring gaan de waarschuwingslampjes **1** en **2** uit en niet meer aan.

Raadpleeg in deze twee gevallen zo snel mogelijk een merkdealer.



Het systeem werkt met een speciale accu. De accu gaat ongeveer vier jaar mee (het waarschuwingslampje **1** wordt rood om u te waarschuwen). Raadpleeg voor de exacte gegevens de merkdealer.

NOODOPROEP



Zonder de functie noodoproep is het systeem niet te volgen en zal niet constant worden bewaakt.

Gegevens worden voortdurend en automatisch gewist en het systeem slaat alleen de laatste drie locaties van de auto op.

Op grond van de nationale wetgeving worden gegevens alleen verzonden in geval van een noodoproep. Gegevens die worden verzonden naar het callcenter worden behandeld overeenkomstig de privacywetgeving die van toepassing is in het land waarin u zich bevindt. Het systeem slaat de activiteitengeschiedenis maar voor 13 uur op.

De eigenaar van de auto heeft het recht zijn gegevens in te zien. Hij heeft het recht de gegevens te laten corrigeren, verwijderen of blokkeren.



Voor uw veiligheid en een goede werking van het systeem, moeten alle werkzaamheden aan de accu (uitbouwen, loskoppelen enz.) worden uitgevoerd door een gespecialiseerd vakman.

Risico op brandwonden door elektrische schokken.

Houd u aan de vervangingsinstructies in het onderhoudsboekje. U mag deze niet overschrijden.

De accu is van een speciaal type. Zorg dat deze wordt vervangen door een van hetzelfde type.

Roep de hulp in van een merkdealer.

RIJMODUS

Afhankelijk van de auto kunt u met het systeem RIJMODUS kiezen uit verschillende rijmodi die van invloed zijn op het rijden, de omgevingsverlichting, het comfort en de rijpositie:

- alle modi zijn voorgeconfigureerd en kunnen worden aangepast (sfeerverlichting, enz.);
- de modus Perso kan worden aangepast.

De rijstijlmodi regelen:

- stuurkracht;
- het elektronisch stabiliteitsprogramma;
- reageren van de motor.

Zij zijn eveneens van invloed op:

- de verlichting in het interieur en op het instrumentenpaneel;
- de presentatie van het instrumentenpaneel en het multimediascherm.



Motorinstellingen zijn specifiek voor elk van de rijstijlmodi en kunnen niet worden aangepast, behalve de Perso-modus.

Openen van het menu



U kunt de RIJMODUS openen, afhankelijk van de auto:

- via het multimediascherm **1**;
 - via de stuurkolomschakelaar **2**.
- Raadpleeg de gebruiksaanwijzing van het multimediasysteem voor meer informatie.



Als de modi Normaal of Opslaan zijn geselecteerd voordat het contact wordt uitgeschakeld, blijft de laatst geselecteerde modus behouden.

Wanneer de modus Sport is geselecteerd voordat het contact wordt uitgeschakeld, wordt de modus Normaal automatisch geactiveerd bij het opnieuw opstarten.

4

Modi RIJMODUS

"Save"-modus

"Save"-modus is gericht op energiebesparing. Het motormanagement verlaagt het verbruik ➔ **188**.

"Normal"-modus

Bij het gebruik van standaard voertuiginstellingen biedt deze modus u het beste compromis tussen comfort en dynamiek.

"Sport"-modus

Deze-modus staat een feller reagerende motor toe. De besturing is krachtiger.

RIJMODUS

"Perso"-modus

Deze modus maakt de volledige configuratie van de rijelementen mogelijk, inclusief het reactievermogen van de motor.

Let op: als de behendigheidsregeling en de Track-modus zijn ingeschakeld, is de adaptieve cruisecontrol uitgeschakeld.

"Track"-modus

Deze modus vertraagt interventies van het ESC-systeem en de tractiecontrole.

Opmerking: bij de modi Sport en Track wordt het alarmknipperlicht bij krachtig remmen uitgeschakeld.

Let op in de Track-modus, is de adaptieve cruisecontrol uitgeschakeld.



U kunt de instellingsmodus resetten via de modus.

Airconditioning "Eco" instelling

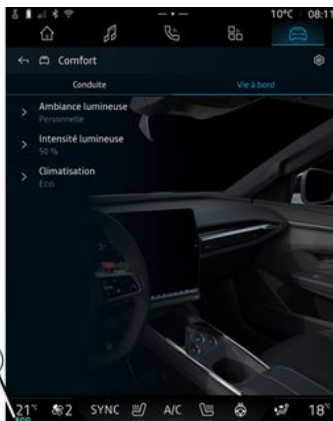

74843

Deze parameter is beschikbaar voor elk van de DRIVE MODE modi, waarmee u de actieradius van het voertuig kunt optimaliseren door in te spelen op de prestaties van de airconditioning (bijvoorbeeld: het uitstellen van de tijd die nodig is om het gevraagde temperatuurinstelpunt te bereiken, enz.) ➔ 188.

Via het multimediascherm 1, kunt u het in- of uitschakelen in het DRIVE MODE configuratiemenu.

Na activering wordt een ECO waarschuwingslampje 3 weergegeven op het multimediascherm 1.

Raadpleeg de gebruiksaanwijzing van het multimediasysteem voor meer informatie.

VENTILATIEROOSTERS, VERWARMING EN AIRCONDITIONING

Ventilatieroosters: ventilatieroosters

Luchtuitgangen:

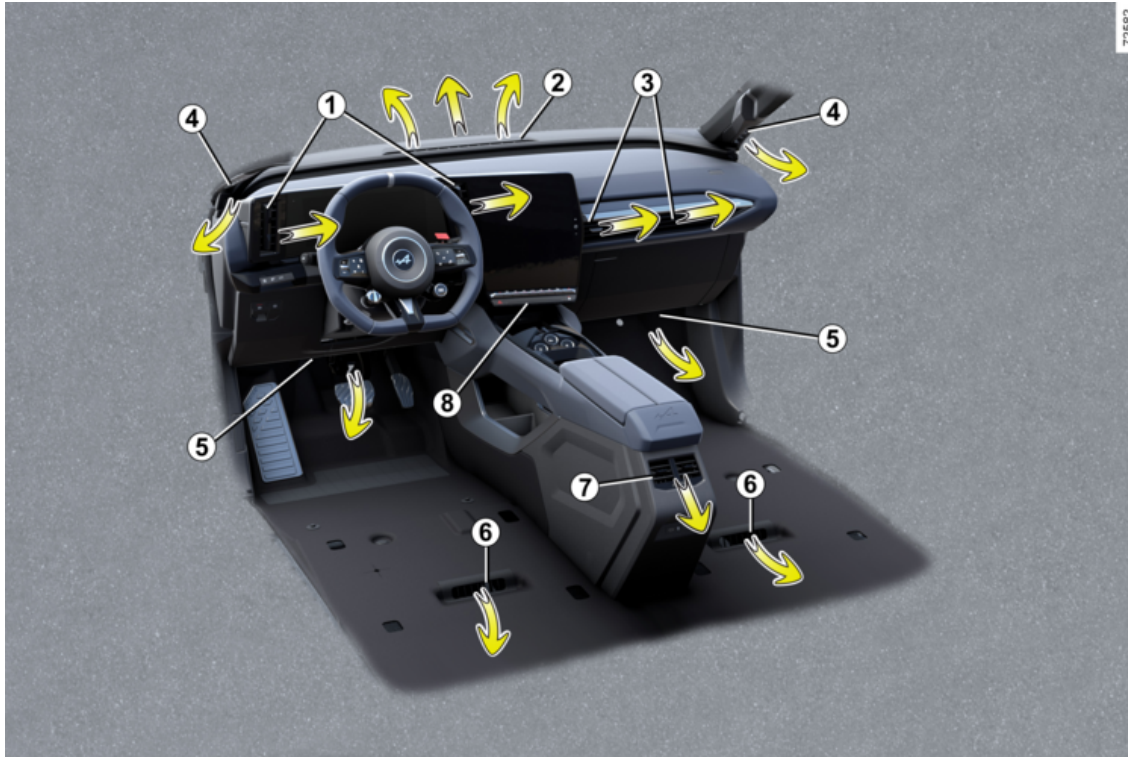

72562

4

VENTILATIEROOSTERS, VERWARMING EN AIRCONDITIONING

1. Ventilatie-roosters bestuurderskant
2. Ontwasemingsleuf onder de voorruit
3. Ventilatie-roosters passagierskant
4. Ventilatie-rooster van zijruit
5. Verwarmingsroosters bij de voetenruimtes voor
6. Verwarmingsroosters bij de voetenruimte achter
7. Centrale luchtroosters voor achterpassagiers
8. Bedieningspaneel

VENTILATIEROOSTERS, VERWARMING EN AIRCONDITIONING

Ventilatie-roosters bestuurderskant 1



Richting

Om de luchtstroom te richten, draait u de ventilatie-roosters 1 met behulp van de lipjes 9.

Sluiten: schuif het lipje 10 weg van het stuur voorbij het weerstandspunt.

Openen: beweeg het lipje 10 naar het stuur toe.

Ventilatie-roosters passagierskant 3

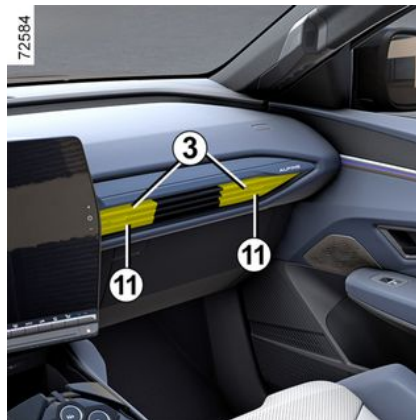

Richting

Om de luchtstroom te richten, draait u de ventilatie-roosters met behulp van de lipjes 11.

Sluiten: schuif het lipje 11 naar de buitenkant van het frontpaneel, voorbij het weerstandspunt.

Openen: schuif het lipje 11 naar de binnenkant van het frontpaneel.



Bevestig geen voorwerpen op de ventilatie-roosters (bijv. telefoonhouder).

Risico van beschadiging.

Luchtstroom

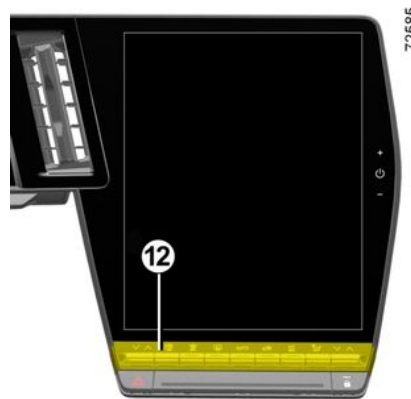

Om de luchtstroom van de ventilatieopeningen 1 en 3 te regelen, drukt u op of verhoogt u de regelaar 12 tot het gewenste niveau.

Gebruik, in geval van stankoverlast in de auto, alleen speciaal hiervoor bestemde middelen.

Raadpleeg voor de exacte gegevens de merkdealer.

VENTILATIEROOSTERS, VERWARMING EN AIRCONDITIONING



Stop niets in het ventilatiecircuit van de auto (bijvoorbeeld in geval van stank enz.).

Risico van beschadiging of brand.

Achterstoelen



(afhankelijk van de auto)

Richting

Om de luchtstroom te richten, draait u de ventilatieroosters 7 met behulp van de lipjes.

Luchtstroom

Om de doorstroming van de ventilatieroosters 7 te controleren, draait u de knop 13 naar de gewenste opening:

- naar rechts: maximale luchtstroom;
- naar links: dicht.



Bevestig geen voorwerpen op de ventilatieroosters (bijv. telefoonhouder).

Risico van beschadiging.



Stop niets in het ventilatiecircuit van de auto (bijvoorbeeld in geval van stank enz.).

Risico van beschadiging of brand.

Automatische airconditioning

Bedieningsknoppen

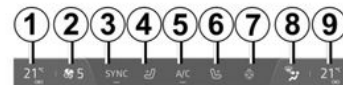

1. Indicator voor het temperatuurinstelpunt.
2. Indicator ventilatiesnelheid.
3. Activeringsknop functie SYNC "Synchronisatie".
4. Activeringsknop stoelverwarming bestuurder.
5. Knop om de airconditioning in te schakelen.
6. Activeringsknop voor stoelverwarming passagier.

65438

4

VENTILATIEROOSTERS, VERWARMING EN AIRCONDITIONING

7. Activeringsknop stuurwielverwarming.
8. Indicator luchtverdeling interieur.
9. Indicator voor temperatuur verwarming passagier.
10. Afstellen van de luchttemperatuur voor de passagier.
11. Regeling van de luchtverdeling in het interieur.
12. Activeringsknop voor "A/C MAX"-functie.
13. Luchtkringloop.
14. Activeringsknop voor airconditioning in AUTO-modus.
15. Ontdooien/ontwasemen van de achterruit en, afhankelijk van de auto, van de spiegels.
16. Functie "Helder zicht".
17. De ventilatiesnelheid aanpassen en het systeem stopzetten.
18. Regeling van de luchttemperatuur voor de bestuurder.

Inschakelen van het systeem

Wanneer de auto wordt gestart, keert het systeem terug naar het laatst gebruikte programma. Het systeem werkt ook als de auto staat geparkeerd.

Druk op de knop **14** om het systeem in te schakelen of zet de knop **17** in de gewenste ventilatiesnelheid.

Uitschakelen van het systeem

Zet de regelaar **17** in de stand "OFF".

Inen uitschakelen van de airconditioning

In de automatische modus wordt de airconditioning door het systeem geregeld. U kunt het systeem altijd in- of uitschakelen door te drukken op knop **5**.

Automatische modus

De automatische klimaatregeling zorgt (behalve in extreme gevallen) voor een aangename temperatuur en goed zicht, bij een zo optimaal mogelijk brandstofverbruik.

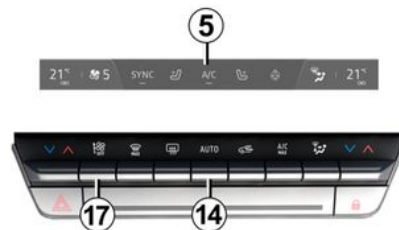

Het systeem regelt de ventilatiesnelheid, luchtverdeling en luchtkringloop, en het in- of uitschakelen van de airconditioning en verwarming.

Deze modus bestaat uit drie programma's:

AUTO : optimaal bereiken van de gewenste temperatuur afhankelijk van de omstandigheden buiten de auto. druk op de knop **14**.

SOFT: bereikt de gewenste temperatuur rustiger en stiller. Druk op de knop **14** en druk deze naar beneden om de modus SOFT te activeren.

FAST : verhoogt de luchtstroom in het interieur. Deze stand wordt in

VENTILATIEROOSTERS, VERWARMING EN AIRCONDITIONING

het bijzonder aangeraden voor meer comfort voor de passagiers achterin. Druk op de knop **14** en druk deze naar boven om de modus FAST te activeren.

Wijzigen van de verdeling van de lucht in het interieur

Druk eenmaal of meermaals op **11** om de luchtverdeling te kiezen. De geselecteerde luchtverdeling **8** verschijnt op het multimedia-scherm. De functie werkt in deze volgorde:

 De luchtstroom komt van de ontwasemingsleuven onder de voorruit en de ontwasemingsleuven van de voorste zijruiten.

 De lucht wordt naar de roosters van de zijruiten voorin, de ontwasemingsleuven onder de voorruit en naar de voetenruimtes gevoerd.

 De lucht wordt verdeeld tussen de ontwasemingsroosters bij de voorste zijruiten en de voorruit, en de ventilatieroosters in het dashboard en in de voetenruimtes.

 De luchtstroom komt voornamelijk uit de ventilatieroosters in het dashboard en de centrale ventilatieopeningen voor de achterpassagiers.

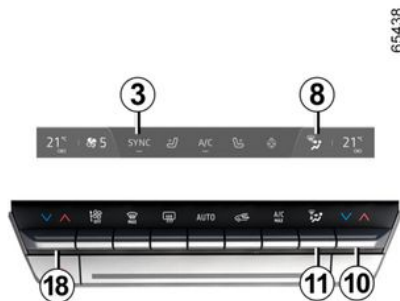

 De lucht wordt naar de voetenruimtes en de ventilatieroosters in het dashboard gevoerd.

 De luchtstroom komt voornamelijk via de ventilatieopeningen aan de voeten van de inzittenden (onder het dashboard en/of onder de voorstoelen).

Regeling van de temperatuur

Er zijn twee typen instellingen:

- afzonderlijke afstelling voor het interieur;
- afstelling in modus SYNC om de passagierszijde en de bestuurderszijde te synchroniseren.

Afzonderlijke afstelling voor het interieur

Gebruik de knoppen **10** en **18** om de linker- en rechterkant onafhankelijk af te stellen.

Aanpassing in SYNC-modus

Druk op SYNC **3** op uw multimedia-scherm om de temperatuur aan passagierszijde te synchroniseren met die aan bestuurderszijde.

Om deze functie te verlaten, drukt u nogmaals op SYNC of stelt u de temperatuur aan de passagierszijde af.

Regeling van de ventilatiesnelheid

Normaal zorgt het systeem automatisch voor de juiste ventilatiesnelheid om de ingestelde temperatuur te bereiken en te handhaven.

U kunt altijd de ventilatiesnelheid aanpassen door te drukken op

VENTILATIEROOSTERS, VERWARMING EN AIRCONDITIONING

knop **17** om de ventilatiesnelheid te verhogen of te verlagen.

Functie "helder zicht"

Druk op knop **16** en het ingebouwde waarschuwingslampje gaat branden.

Met deze functie worden de voorruit, de achterraut, de zijruiten voor en de buitenspiegels snel ontdooid en ontwasemd (afhankelijk van de auto). De functie activeert automatisch de airconditioning (afhankelijk van de auto) en de achterrautverwarming.

Opmerking: hiermee wordt de luchtrecirculatie automatisch uitgeschakeld.

Om deze functie uit te schakelen, drukt u op knop **14** of **16**.



Sommige toetsen zijn voorzien van een controlelampje dat de toestand van de functie aangeeft.

Achterrautverwarming en -ontwaseming

65437



Druk op knop **15** en het ingebouwde waarschuwingslampje gaat branden. De achterraut wordt nu snel ontwasemd en de elektrische buitenspiegels worden verwarmd (afhankelijk van de uitvoering).

U schakelt deze functie uit door opnieuw op de knop **15** te drukken. De verwarming schakelt na enige tijd automatisch uit.

Functie "A/C MAX"

De functie "A/C MAX" maakt het maximale potentieel van de airconditioning mogelijk. Deze functie kan van tijd tot tijd worden geacti-

veerd om het passagierscompartiment snel af te koelen.

65437



Deze functie omvat automatische wijzigingen:

- temperatuur ingesteld op maximaal koud;
- luchtverdeling voor de inzittenden;
- luchtstroom op maximaal vermogen;
- inschakeling van de airconditioning;
- luchtkringloop.

Druk op de knop **12** om de functie **te activeren**. Het controlelampje op knop **12** gaat branden. Schakel de modus Save (Besparen) uit voor het beste resultaat.

VENTILATIEROOSTERS, VERWARMING EN AIRCONDITIONING

U schakelt deze functie uit door opnieuw op de knop **12** of **14**te drukken. Het controlelampje van de toets **12** dooft.

Inschakelen van de luchtkringloop (isolatie van het interieur)

U kunt de recirculatiefunctie van tijd tot tijd activeren om het interieur te isoleren van de buitenlucht, bijvoorbeeld wanneer u door een vervuild gebied rijdt.



Het ontwasemen/ontdooien heeft altijd voorrang boven de luchtkringloop.

Handmatig gebruik

Druk op knop **13** en het ingebouwde waarschuwingslampje gaat branden.

Opmerking: om te voorkomen dat de ruiten beslaan, kan het systeem de functie automatisch uitschakelen. Het controlelampje in de knop **13** gaat uit.

Druk nogmaals op de knop **13** om de functie uit te schakelen zodra de luchtrecirculatie niet meer nodig is.

Functie Favorieten



Afhankelijk van de auto kunt u, door te drukken op de stuurbediening **19**, de volgende functies activeren volgens de eerder gemaakte gebruiksinstellingen:

- verwarmd stuurwiel;
- stoelverwarming;
- achterruitverwarming;
- verwarmde achteruitkijkspiegels.

Raadpleeg de gebruiksaanwijzing van het multimediasysteem voor meer informatie over de instelling van deze functie.

Airconditioning "Eco" instelling

Raadpleeg het hoofdstuk "DRIVE MODE" voor meer informatie → **331**.

Airconditioning: programmering

Airconditioning programmering



Terwijl het voertuig stilstaat en de motor aanstaat, drukt u vanuit de wereld "Voertuig" **3** op het multimediascherm **1** druk op het menu "Elektrisch" **2** en vervolgens op het tabblad "Opladen en airconditioning" om bij de instellingen te komen.

VENTILATIEROOSTERS, VERWARMING EN AIRCONDITIONING



U kunt meerdere comfortprogramma's opslaan door de volgende instellingen te activeren:

- regeling van de temperatuur;
- programmeren van het tijdstip waarop de auto klaar moet zijn;
- dagen selecteren waarop het programma moet worden herhaald.

U kunt de opgeslagen programma's activeren/deactiveren.

Opm: u kunt de airconditioning programmeren via een app op uw smartphone.

Raadpleeg de gebruiksaanwijzing van het multimediasysteem voor meer informatie.



Verantwoordelijkheid van de bestuurder tijdens het parkeren of stoppen van de auto

Laat nooit, ook niet heel even, een kind, een afhankelijke volwassene of een dier in de auto achter als u deze verlaat. Bij warm en/of zonnig weer kan de temperatuur binnenin de cabine heel snel oplopen.

LEVENSGEVAAR OF GEVAAR VAN ERNSTIG LETSEL.

"Programmeren" activeren

De functie start vóór de geprogrammeerde tijd, zodat de temperatuur aan boord van het voertuig de geselecteerde comforttemperatuur bereikt, indien:

- de motorkap is gesloten;
- het laadniveau van de tractiebatterij is hoger dan 7.5%;
- de motor wordt uitgeschakeld;
- de bestuurder zit niet in de auto.

Het controlelampje  verschijnt op het instrumentenpaneel.

Onmiddellijk inschakelen van de airconditioning

Het is mogelijk om de airconditioning onmiddellijk te starten als:

- de motorkap is gesloten;
- het laadniveau van de tractiebatterij voldoende is;
- de motor wordt uitgeschakeld;
- er geen inzittenden zijn in het voertuig.

De werking van de onmiddellijke activering van de airconditioning is anders dan het programmeren:

- dit moet worden gestart vanaf uw smartphone;
- de stuurwiel- en stoelverwarming, als uw auto hiermee is uitgerust, wordt automatisch geactiveerd;
- de functie stopt na ongeveer 10 minuten.

Raadpleeg de gebruiksaanwijzing van het multimediasysteem voor meer informatie.

Uitschakelen van de airconditioning

De airconditioning schakelt zich automatisch uit ongeveer 10 minu-

VENTILATIEROOSTERS, VERWARMING EN AIRCONDITIONING

ten na de geprogrammeerde stop-tijd.

De functie kan zich ook uitschakelen als:

- de motor draait;
- het laadniveau van de tractiebatterij is lager dan 7%;
- de motorkap open is;
- u drukt op een van de schakelaars op het bedieningspaneel;
- de bestuurder bevindt zich ongeveer 20 seconden in het interieur.

Opmerking: deze voorwaarden zijn ook van toepassing op de onmiddellijke deactivering van de airconditioning.

Indien de auto gedurende lange tijd geparkeerd staat zonder een portier te openen met ten minste één actief pre-airconditioningschema, dan wordt de functie gedeactiveerd vanaf de derde start van de pre-airconditioning. De functie is beschikbaar wanneer een van de portieren van het voertuig wordt geopend.

Airconditioning: informatie en tips voor het gebruik

Informatie en tips voor gebruik

Tips voor het gebruik

In sommige gevallen, (airconditioning uit, luchtkringloop in werking, ventilatiesnelheid nul of laag, enz.) kunnen de ruiten van de auto beslaan.

Als de ruiten beslagen zijn, gebruikt u de functie **Helder zicht** om de ruiten te ontwasemen; zet daarna de airconditioning in de automatische stand om nieuwe condensatie te voorkomen.



Stop niets in het ventilatiecircuit van de auto (bijvoorbeeld in geval van stank enz.).

Risico van beschadiging of brand.

Verbruik

Het is normaal dat het energieverbruik hoger is als u de airconditioning gebruikt.

Voor auto's met een airconditioning zonder automatische werk-

stand, zet het systeem uit, als u het niet meer nodig hebt.

Tips voor zuinig rijden en minder luchtverontreiniging

Rijd met open ventilatierooster en gesloten ruiten. Open bij zeer warm weer of als de auto in de zon heeft gestaan enkele minuten de portieren voordat u start, zodat de hete lucht uit de auto kan ontsnappen.

Onderhoud

Raadpleeg voor het interval van het controleren het onderhoudsboekje van uw auto.



Gebruik de airconditioning regelmatig, ook bij koud weer; laat de airco ten minste eenmaal per maand gedurende ongeveer 5 minuten draaien.

Storingen

Raadpleeg bij een storing altijd een merkdealer.

- **Minder goede werking van ontdooien, ontwasemen of airconditioning.**

VENTILATIEROOSTERS, VERWARMING EN AIRCONDITIONING

Dit kan het gevolg zijn van een vervuild patroon van het interieur-filter.

- **Er wordt geen gekoelde lucht geproduceerd.**

Controleer of alle bedieningsorganen in de juiste stand staan en de zekeringen goed zijn. Als dit niet zo is moet u de werking stoppen.

Water onder de auto

Maak u niet ongerust als er condenswater onder de auto druppelt, dit is normaal na langdurig gebruik van de airconditioning. Dit wordt veroorzaakt door condensatie.



Maak het airconditioningsysteem nooit open. Dit is gevaarlijk voor de ogen en de

huid.

Koelvloeistof



Het koelvloeistofcircuit (waarvan sommige componenten hermetisch zijn afgesloten) kan fluorhoudende broeikasgassen bevatten.

Afhankelijk van de auto, u kunt de volgende informatie vinden op sticker **A** in de motorruimte.

De aanwezigheid en de plaats van de informatie op sticker **A** kunnen variëren, afhankelijk van de auto.



Type airconditioningsvloeistof



(XXX) Type olie in het airco-circuit



Ontvlambaar product



Raadpleeg het instructieboekje



Onderhoud

x,xxx kg	(1) Hoeveelheid airconditioningsvloeistof aanwezig in de auto.
GWP xxxxx	(2) Global Warming Potential oftewel aardopwarmingsvermogen (CO ₂ -equivalent).
CO ₂ eq x.xxxx	(3) Gewicht en CO ₂ -equivalent.

Aanvullende informatie

Afhankelijk van het label en afhankelijk van het type koelmiddel:

Koelvloeistof R-1234yf

- **(1)** 0,846 kg
- **(2)** GWP 0.501
- **(3)** 0,0004 ton

59952

VENTILATIEROOSTERS, VERWARMING EN AIRCONDITIONING



Maak het airconditioningsysteem nooit **open**. Dit is gevaarlijk voor de ogen en de

huid.



Voordat u iets doet onder de motorkap, moet u het contact afzetten ➔ **168**

MULTIMEDIA-UITRUSTING

Introductie



De aanwezigheid en de plaats van deze uitrustingen zijn afhankelijk van de auto.

1. Multimediascherm.
2. Multimedia USB-C-aansluitingen in de bovenste middenconsole.
3. Bediening bij het stuurwiel.
4. Spraakcommando.
5. USB-C multimedia-aansluitingen voor de passagiers achter.



Raadpleeg de gebruiksaanwijzing van het multimediasysteem voor meer informatie.

"USB-C"-multimediapoorten

De USB-C-multimediapoorten **2** en **5** kunnen worden gebruikt om accessoires op te laden met een maximaal vermogen van 15 Watt (5 Volt) per stopcontact.

Opmerking: de USB-C-multimediapoorten **2** bieden ook gegevensoverdracht.



Sluit alleen accessoires aan met een vermogen van maximaal 15 watt.

Risico van brand.



Als u een kabel van een accessoire op een USB poort aansluit (bijv. een smartphone oplaadkabel), zorg er dan voor dat u deze loskoppelt wanneer deze niet meer nodig is.

Risico op kortsluiting en beschadiging van de USB poort bij contact tussen het uiteinde van de kabel en een metaal voorwerp (bijv. sigarettenaansteker, enz.).

MULTIMEDIA-UITRUSTING

Microfoon 6



(voor telefoon en spraakbediening)



Gebruik van de telefoon

Houd u altijd aan de wettelijke voorschriften met betrekking tot het gebruik van dit apparaat.

inductielaadzone 7



→ 352



Zorg er tijdens het rijden voor dat de beker die door de bekerhouder wordt vastgehouden, goed is afgesloten, zodat deze niet omvalt.

Risico op schade aan omringende elektrische en/of elektronische apparatuur in geval van het morsen van vloeistof.

UITRUSTING INTERIEUR

Elektrische ruiten

Deze systemen werken met contact aan of contact uit tot het openen van een voorportier (begrensd tot ongeveer 3 minuten).



Verantwoordelijkheid van de bestuurder

Verlaat uw voertuig nooit met de kaart of sleutel erin en met een kind, afhankelijke volwassene of huisdier in het voertuig, zelfs niet voor een korte tijd. Zij kunnen zichzelf of anderen in gevaar brengen door de motor te starten of apparatuur te bedienen zoals de versnellingshendel of de ruitbediening.

In geval van beknelling van een lichaamsdeel draait u direct de bewegingsrichting van de ruit om door te drukken op de betreffende schakelaar.

Gevaar van ernstige verwondingen.

Elektrische ruitbediening met snelfoets

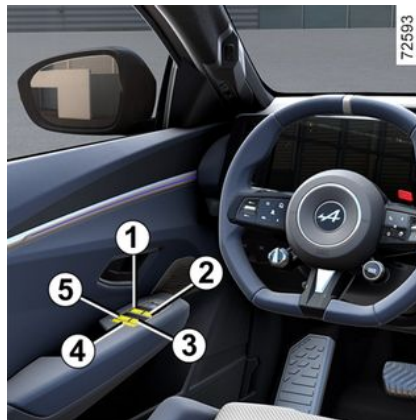

Druk of trek kort op/aan de schakelaar van de ruit tot deze niet verder kan: het raam gaat dan helemaal open of dicht. Een actie op de schakelaar stopt de werking van de ruit.

Let op: de achterruiten kunnen niet helemaal omlaag.

Gebruik vanaf de bestuurdersplaats de schakelaar:

1. voor de bestuurderskant;
2. voor de passagierskant voor;
3. en 5 voor de passagiers achter.

Druk vanaf de passagiersstoelen op schakelaar 6.

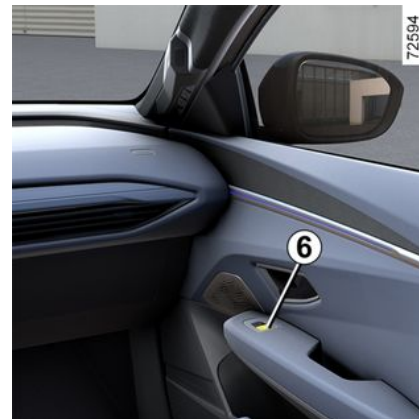

Leg nooit iets op de bovenkant van een halfgeopende ruit: risico van beschadiging van de ruitbediening.

Veiligheid inzittenden

De bestuurder kan de werking van de ruitbediening achter uitschakelen door de schakelaar 4 in te drukken. Op het instrumentenpaneel wordt een bevestigingsboodschap weergegeven.

UITRUSTING INTERIEUR

Opmerking: Als de ruit bijna volledig dicht is en dan op weerstand stuit (bijvoorbeeld een tak), stopt de ruit en schuift ze enkele centimeters terug.

De elektrische ruitbediening werkt niet.

De sneltoets van de elektrische ruitbediening is voorzien van hittebescherming: als u de ruitschakelaar meer dan 16 keer na elkaar indrukt, gaat deze in de beveiligde modus (de ruit wordt vergrendeld).

Wat kunt u doen:

- Gebruik de elektrische ruitschakelaar kort en met tussenpozen van ongeveer 30 seconden.
- Bij draaiende motor wordt de ruit ontgrendeld nadat de schakelaar van de elektrische ruitbediening circa 20 minuten niet is gebruikt.

Op afstand openen/sluiten van de ruiten

Als u, terwijl u de deuren van buitenaf ontgrendelt, **de ontgrendelknop op de kaart ingedrukt houdt**, gaan alle ruiten met elektrische ruitbediening automatisch open.

Als u, terwijl u de deuren van buitenaf vergrendelt, **de vergrendelknop op de kaart ingedrukt houdt**, gaan alle ruiten met elektrische ruitbediening automatisch dicht.

Het is raadzaam het systeem alleen in te schakelen als de gebruiker de auto goed ziet en er niemand in de auto zit.



Wanneer u de ruiten sluit, moet u erop letten dat er geen enkel lichaamsdeel (arm, hand, enz.) uit het voertuig steekt.

Gevaar van ernstige verwondingen.

Storingen

Als het sluiten van de ruit niet goed werkt, schakelt het systeem over op de normale werking: u kunt dan de betrokken ruitschakelaar zo vaak als nodig bedienen tot de ruit helemaal sluit (de ruit gaat stap voor stap omhoog). Houd vervolgens de schakelaar één seconde ingedrukt (nog steeds aan de sluitkant) en laat de ruit dan hele-

maal openen en sluiten om het systeem te resetten.

Indien nodig, raadpleeg uw merkdealer.

binnenverlichting

Leesspots



(afhankelijk van de auto)

Raak de leeslampjes **1**, **2** of **3** aan om te activeren:

- een constant brandende verlichting;
- onmiddellijk uitgaan van de verlichting.

NB:

UITRUSTING INTERIEUR

- Het is niet nodig om op de verlichting te drukken om de verlichting in of uit te schakelen. U hoeft alleen maar contact te maken;
- via het multimediascherm kunt u de leeslampjes laten in- of uitschakelen bij het openen van de portieren → 145.

4



Het ontgrendelen en het openen van de portieren zorgen voor het tijdelijk branden van de binnenlichten en de lichten.

Bagageverlichting



Het lampje 4 gaat branden bij het openen van de bagageruimte.

Zonneklep, spiegel

Zonnekleppen



Zet de zonneklep 5 omlaag tegen de voorruit of maak deze los en draai deze tegen de zijruit.

Make-up spiegels

Til de klep 6 omhoog.

De verlichting 7 is automatisch.

UITRUSTING INTERIEUR

Accessoireaansluiting

Accessoireaansluiting 1



Deze is bedoeld voor het aansluiten van accessoires.

Het kan worden gebruikt voor de compressor van uw bandenopompset, bijvoorbeeld → **377**.



Sluit alleen accessoires aan met een vermogen van maximaal 120 watt (12 V).

Risico van brand.

OPBERGRUIMTE, INDELING INTERIEUR

Opbergruimte 1 in voorpor- fier



Laat geen voorwerpen op de vloer (vóór de bestuurder) liggen.

In geval van plotseling remmen kunnen deze onder de pedalen terecht komen, waardoor de bestuurder deze niet meer goed kan bedienen.

Opbergruimte of inductie- laadzone van de midden- console 2



Afhankelijk van de auto kan het symbool **3** aangeven dat zone **2** kan worden gebruikt om uw telefoon op te laden zonder oplaadkabel.

Raadpleeg voor meer informatie over de draadloze oplader de gebruiksaanwijzing van het mediasysteem.



Zorg er tijdens het rijden voor dat de beker die door de bekerhouder wordt vastgehouden, goed is afgesloten, zodat deze niet omvalt.

Risico op schade aan omliggende elektrische en/of elektronische apparatuur in geval van het morsen van vloeistof.



Afhankelijk van het land en het abonnement is de inductielaadzone ook de zone voor plaatsing van smartphones die zijn uitgerust met een Digital Key → **64**.

OPBERGRUIMTE, INDELING INTERIEUR

i Zorg vooral dat er niets (startkaart, USB memory stick, SD, kaart, creditcard, juwelen, sleutels, munten, enz.) in de inductieoplaadzone **2** ligt terwijl de telefoon wordt opgeladen. Verwijder magnetische kaarten of creditcards uit het telefoonhoesje voordat u de telefoon in de inductieoplaadzone **2** plaatst.

i Voorwerpen die achterblijven in de inductieoplaadzone **2** kunnen oververhit raken. U wordt geadviseerd om deze in de daarvoor bestemde zones te plaatsen (opbergruimte, opbergruimte achter zonnecleef enz.).

Bergruimte van de middenconsole **4**



Bekerhouders **5**

i Zorg er tijdens het rijden voor dat de beker die door de bekerhouder wordt vastgehouden, goed is afgesloten, zodat deze niet omvalt.

Risico op schade aan omringende elektrische en/of elektronische apparatuur in geval van het morsen van vloeistof.

Opbergruimte in middelste armsteun **7**



Druk op de ontgrendelknop **6**. De afdekkingen van de opbergvakken in de armleuning worden automatisch in de richting van **A** *opgetild*.

OPBERGRUIMTE, INDELING INTERIEUR



Let op dat er geen harde, zware of scherpe voorwerpen in de "open" berguimtes geplaatst zijn, zodat zij tegen de inzittenden geslingerd kunnen worden bij het rijden door een bocht, bij plotseling remmen of bij een botsing.



Let op bij het accelereren of het rijden in een bocht, dat de inhoud van de beker of het blikje niet over de rand stroomt.

Risico van brandwonden als de vloeistof warm is en/of vlekken.



Plaats geen voorwerpen op het opbergvak in de middelste armsteun **7**, dit kan de goede werking van de centrale airbag verstoren en/of letsel veroorzaken wanneer deze wordt geactiveerd.

Opbergvak onder centrale armsteun **8**

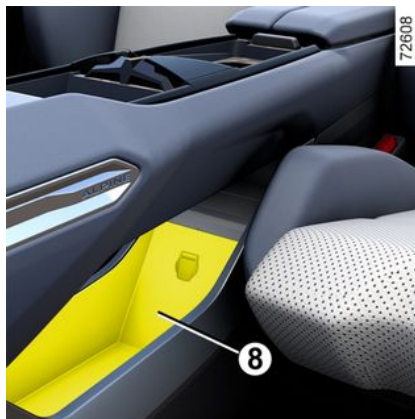

Dashboardkastje.

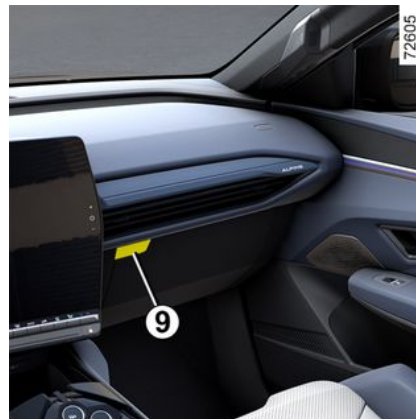

Druk om te openen op de handgreep **9**.

Hier kunt u een doos tissues, een fles water, enz. plaatsen.

OPBERGRUIMTE, INDELING INTERIEUR

Handgreep 10



Hieraan kan men zich vasthouden tijdens het rijden.

Gebruik deze niet bij het in- of uitstappen.

Opbergruimte van het achterportier 11



Let op dat er geen harde, zware of scherpe voorwerpen in de "open" bergruimtes geplaatst zijn, zodat zij tegen de inzittenden geslingerd kunnen worden bij het rijden door een bocht, bij plotseling remmen of bij een botsing.

Opbergvak 12



(afhankelijk van de auto)

TRANSPORT VAN GOEDEREN

Opbergkist

Tafeltje



Het bestaat uit twee delen:

- een verrijdbare plank **1**;
- een vaste plank **2**.

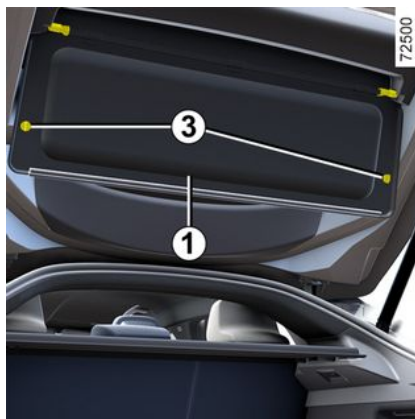

Om de verrijdbare plank **te verwijderen 1**:

- open door twee kwartslagen **3**;
- trek de verrijdbare plank **1** naar beneden om deze los te klikken.



Om de vaste plank **2** te verwijderen:

- hoofdsteunen lager zetten;
- til de vaste plank **2** omhoog om deze los te klikken.

 Maximum gewicht op de hoedenplank: 2 kg gelijkmatig verdeeld.

Bij het terugplaatsen, gaat u in omgekeerde volgorde te werk.

TRANSPORT VAN GOEDEREN



Zet geen bagage en vooral geen zware of harde voorwerpen op de hoedenplank.

Bij plotseling remmen of in geval van een ongeluk kunnen rondslingerende spullen de inzittenden in gevaar brengen.

Opbergvak voor oplaadkabel

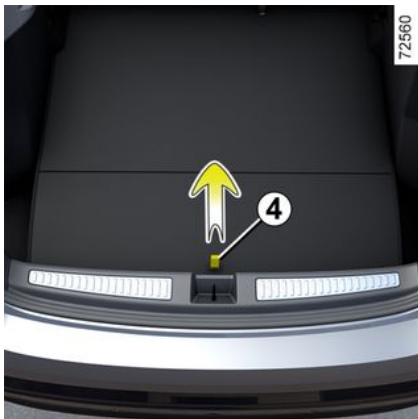

In dit vak zitten de laadkabels. De maximale belasting van het vak is 15 kg.

Om toegang te krijgen opent u de bagageruimte en tilt u de vloerbe-

klleding in de bagageruimte op met behulp van de handgreep 4.



Als er water aanwezig is in de opbergbak van de laadkabel of als er tekenen van corrosie of vreemde voorwerpen in de connector van de laadkabel of in het laadcontact van de auto aanwezig zijn, laad de auto dan niet op.

Risico van brand.

Wees voorzichtig met de kabel: niet op staan, niet in water dompelen, niet aan trekken, niet aan schokken blootstellen.

Controleer en reinig het opbergvak regelmatig.

Vervoer van bagage

Let er bij het vervoer op dat de voorwerpen met hun langste zijde steunen tegen ofwel:

A



- De rugleuning van de achterbank bij normale ladingen (voorbeeld A).

B



TRANSPORT VAN GOEDEREN

- de rugleuningen van de voorstoelen met de rugleuningen van de achterstoelen neergeklapt als u grote voorwerpen moet vervoeren (voorbeeld **B**).

Zorg ervoor dat de vervoerde voorwerpen gelijkmatig over de laadruimte worden verdeeld.

4

Als u voorwerpen op de neergeklapte rugleuning wilt plaatsen, moet u eerst de hoofdsteunen verwijderen voordat u de rugleuning neerklapt, zodat de rugleuning zo dicht mogelijk tegen het zitkussen kan kantelen.



Controleer na het terugkantelen van de rugleuning of deze weer goed is vergrendeld.

Let op bij het gebruik van een stoelhoes, dat deze de vergrendeling van de rugleuning niet belemmert.

Let op de juiste stand van de autogordels.

Plaats de hoofdsteunen terug. De hoofdsteun is een veiligheidsorgaan, dat altijd op zijn plaats moet zitten en goed moet zijn afgesteld.

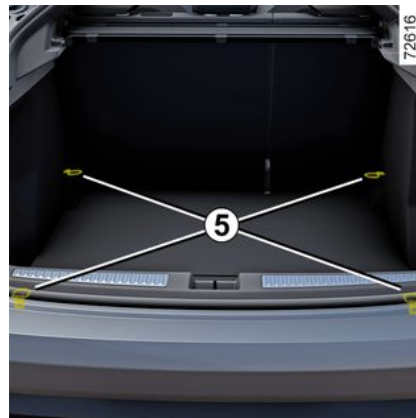

De zwaarste voorwerpen plaatst u zo laag mogelijk op de laadvloer. Zet de lading vast aan de bevestigingspunten **5** (indien aanwezig) op de vloer van de laadruimte. De lading moet zo geplaatst zijn dat niets naar voren geslingerd kan worden in geval dat de bestuurder plotseling moet remmen. Maak de autogordels van de zitplaatsen achter vast, ook als deze niet bezet zijn.

TRANSPORT VAN GOEDEREN

Trekhaak



Kogeldruk, maximaal toegelaten massa's van geremde en ongeremde aanhangwagens: → 406.

Keuze en monteren van een trekhaak

Trekhaak (dwarsbalk en trekhaak) die oorspronkelijk niet op het voertuig is gemonteerd: de gehele trekhaak en bevestigingen mogen niet meer dan 21 kg wegen.

De verlichting of de kentekenplaat mogen niet worden geblokkeerd door de sleepuitrusting als deze niet in gebruik is. Houd u in elk geval aan de voorschriften van het land waarin u zich bevindt.

Raadpleeg het montagevoorschrift van de uitrusting voor de montage en de voorwaarden voor het gebruik.

Bewaar dit montagevoorschrift bij dit instructieboekje.

63561

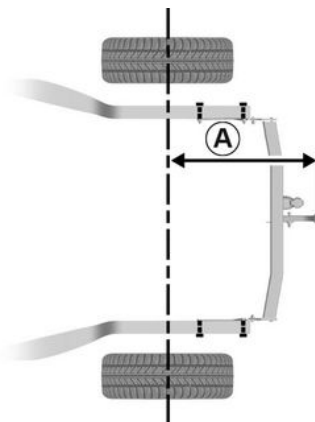

Max. grootte **A**: 1107 mm.

TRANSPORT VAN GOEDEREN

Draaguitrusting

Voorzorgsmaatregelen voor het gebruik

De achterklep gebruiken

Controleer de objecten en/of accessoires (fietsdragers, dakkoffers enzovoort) op de dakdragers, voordat u de achterklep gebruikt: deze moeten op de juiste wijze zijn geplaatst en vastgemaakt en mogen de beweging van de achterklep niet hinderen.

 Zorg ervoor dat de getransporteerd voorwerpen gelijkmatig worden verdeeld over de laadruimte voor de uitrusting.

Draaguitrusting op het dak

 Raadpleeg uw erkende dealer voor het kiezen van de uitrusting die aangepast is aan uw auto. Montage moet gebeuren volgens de montagevoorschriften van de fabrikant. Bewaar dit montagevoorschrift bij dit instructieboekje.

Voertuigen uitgerust met bevestigingspunten



Open de portieren om bij de inzetstukken voor de bevestiging 1 te kunnen komen.

Maximale toegelaten massa op dak: 80 kg (met inbegrip van de dragende delen).



Als de originele dakdragers, die goedgekeurd zijn door onze technische dienst, geleverd worden met bouten, gebruik dan uitsluitend deze bouten voor het bevestigen van de dakdragers op de auto.

TOEGANG TOT DE MOTOR, NIVEAUS

Motorkap

Ontgrendelen van de veiligheidshaak van de motorkap



Om deze te openen, trekt u aan de hendel **1** aan de linkerkant van het dashboard.



Kom niet onder de motorkap terwijl de auto wordt opgeladen of wanneer het contact niet is uitgezet.



Druk niet op de motorkap, vanwege het risico dat deze onverwacht sluit.



Til de motorkap enkele centimeters omhoog en duw de hendel **2** naar links.



Bij een botsing, zelfs een lichte, tegen de grille of de motorkap moet u zo snel mogelijk het vergrendelingsstelsel van de motorkap laten controleren door een merkdealer.

TOEGANG TOT DE MOTOR, NIVEAUS



Het aandrijfsysteem van het elektrisch voertuig maakt gebruik van elektrische

hoogspanningsstroom.

Dit systeem kan tijdens en na het uitzetten van het contact onder spanning staan.

Let op de waarschuwingen op de stickers in de auto.

Elke handeling of wijziging aan het elektrische "hoogspanningssysteem" van de auto (componenten, kabels, connectoren, tractiebatterij) is strikt verboden.

Risico van ernstige brandwonden of mogelijk dodelijke elektrische schokken.

Bovendien kan de ventilatormotor onverwacht gaan draaien. Het waarschuwings-

lampje  in de motorruimte herinnert u hieraan.

Verwondingsgevaar

Motorkap openen

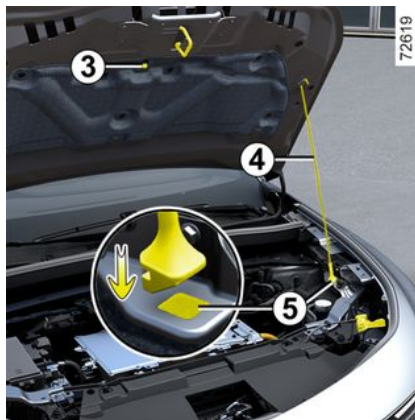

Nadat u de motorkap hebt opgetild en de veerpoot **4** hebt losgekoppeld van de bevestiging **3**, **moet** u voor uw veiligheid de veerpoot in de juiste positie **5** plaatsen.

Sluiten van de motorkap

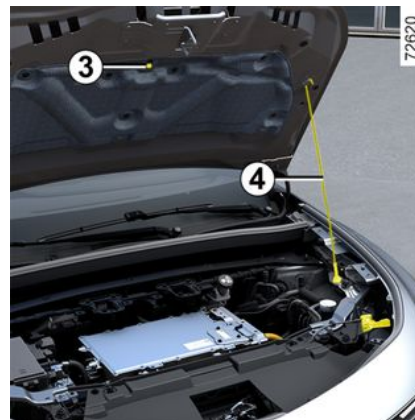

Controleer voordat u de motorkap sluit of er geen gereedschap of andere voorwerpen in de motorruimte zijn achtergebleven.

Om de motorkap te sluiten, brengt u de veerpoot **4** weer in de bevestiging **3**. Pak de motorkap in het midden vast en laat ze van een hoogte van 30 cm dichtvallen. De kap sluit vanzelf door zijn eigen gewicht.

TOEGANG TOT DE MOTOR, NIVEAUS



Controleer bij werkzaamheden onder de motorkap, of de schakelaar van de ruitenswisser in de stand uit staat.

Verwondingsgevaar



Controleer de vergrendeling van de kap.

Controleer of er niets de vergrendeling belemmert (steentje, doek enz.).



Zorg er na alle werkzaamheden in de motorruimte voor dat u niets vergeeft (doeken, gereedschap enz.). Hierdoor kan de motor beschadigd raken of brand ontstaan.

Peilen:

Koelvloeistof

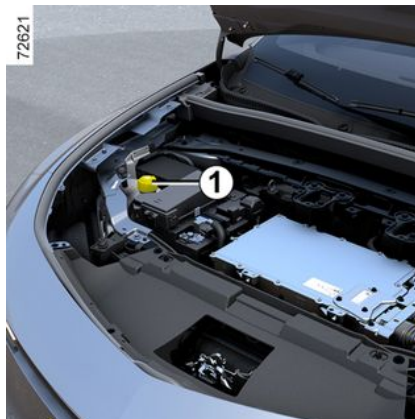

Het reservoir **1** wordt gebruikt om de motor en de tractiebatterij te koelen.

Controle van het peil moet bij stilstaande motor en op horizontale ondergrond plaatsvinden. Voor elk reservoir moet het peil **bij koude motor** liggen tussen de markering "MINI" en "MAXI" op het koelvloeistofreservoir **1**.

Vul **bij koude motor** bij, voordat het peil onder de markering "MINI" zakt.

Opmerking: bij een nieuw voertuig in de inrijfase kan het vloeistofpeil hoger zijn dan het MAXI-peil op de tank; later kan het zakken naar een peil tussen MINI tot MAXI. Dit levert geen risico op.



Als het vloeistofpeil abnormaal is of herhaaldelijk daalt, raadpleeg dan een merkdealer.



Zolang de motor warm is, mogen er geen werkzaamheden aan de motor en het koelsysteem worden uitgevoerd.

Risico op brandwonden.

TOEGANG TOT DE MOTOR, NIVEAUS



Het aandrijfsysteem van het elektrisch voertuig maakt gebruik van elektrische

hoogspanningsstroom.

Dit systeem kan tijdens en na het uitzetten van het contact onder spanning staan.

Let op de waarschuwingen op de stickers in de auto.

Elke handeling of wijziging aan het elektrische "hoogspanningssysteem" van de auto (componenten, kabels, connectoren, tractiebatterij) is strikt verboden.

Risico van ernstige brandwonden of mogelijk dodelijke elektrische schokken.

Bovendien kan de ventilatormotor onverwacht gaan draaien. Het waarschuwings-

lampje  in de motorruimte herinnert u hieraan.

Verwondingsgevaar

stof kan de motor en batterij ernstig beschadigen.

Vul uitsluitend bij met door onze technische dienst goedgekeurde producten die zorgen voor:

- bescherming tegen bevriezen;
- een bescherming tegen corrosie van het koelcircuit.

Interval voor het vervangen

Raadpleeg het onderhoudsboekje van uw auto.



Kom niet onder de motorkap terwijl de auto wordt opgeladen of wanneer het contact niet is uitgezet.



Controleer bij werkzaamheden onder de motorkap, of de schakelaar van de ruitenswisser in de stand uit staat.
Verwondingsgevaar

Remvloeistofpeil



Controle van het peil moet bij stilstaande motor en op horizontale ondergrond plaatsvinden. Controleer regelmatig het peil van de remvloeistof en zeker als u bij het remmen een verschil, hoe gering ook, opmerkt.

Interval voor het vervangen

Raadpleeg het onderhoudsboekje van uw auto.

Regelmatige controle van het peil

Controleer regelmatig elk koelvloeistofpeil; te weinig koelvloeistof

TOEGANG TOT DE MOTOR, NIVEAUS



Als het vloeistofpeil abnormaal is of herhaaldelijk daalt, raadpleeg dan een merkdealer.

Vullen

Na werkzaamheden aan het hydraulische circuit moet de remvloeistof worden vervangen door een deskundige. Gebruik hiervoor uitsluitend door onze technische dienst goedgekeurde remvloeistof uit een verzegelde verpakking.

Peil 1

Het is normaal dat het peil daalt naarmate de remblokken slijten, maar het mag nooit beneden de markering MINI komen.

Als u zelf de slijtage van de remschijven wilt controleren, dan kunt u bij de merkdealer of op de website van de fabrikant een document verkrijgen met een controlemethode.

ruitensproeierreservoir



Vullen

Open de dop **2**, vul tot u de vloeistof ziet en sluit de dop weer.

Vloeistof

Gebruik alleen ruitensproeiervloeistof met antivries.

Wij adviseren u een merkdealer of een gekwalificeerde vakman te raadplegen.

Opmerking: gebruik geen hard water (risico op beschadiging van de aanzuigpomp, kalkafzetting op de pomp en de sproeiers).

ACCU:

12V-accu



De 12 V-accu levert de benodigde energie voor het bedienen van de uitrusting van het voertuig (verlichting, ruitenwissers, ruiten, audiosysteem enzovoort) en bepaalt de veiligheidssystemen zoals de rembekrachtiging.

U mag de accu niet openen of er vloeistof aan toevoegen.



Kom niet onder de motorkap terwijl de auto wordt opgeladen of wanneer het contact niet is uitgezet.

Onderhoud/vervanging

De laadstatus van de 12 V-accu *1* kan afnemen, vooral als u het voertuig gebruikt:

- bij een lage buitentemperatuur;
- na langdurig gebruik van stroomverbruikers bij afgezette motor.



Voor uw veiligheid en voor de goede werking van de elektrische apparatuur van het voertuig (lampen, ruitenwisser, rembekrachtiging enzovoort) **moet** elke handeling aan de 12 V-accu (demontage, ontkoppelen enzovoort) worden uitgevoerd door een gekwalificeerd specialist. Risico op brandwonden door elektrische schokken. U moet zich **verplicht** houden aan de vervangingsintervallen die worden aangegeven in het onderhoudsboekje zonder deze te overschrijden. De accu is van een speciaal type. Zorg dat deze wordt vervangen door een van hetzelfde type. Roep de hulp in van een merkdealer.

ACCU:



Het aandrijfsysteem van het elektrisch voertuig maakt gebruik van elektrische

hoogspanningsstroom.

Dit systeem kan tijdens en na het uitzetten van het contact onder spanning staan.

Let op de waarschuwingen op de stickers in de auto.

Elke handeling of wijziging aan het elektrische "hoogspanningssysteem" van de auto (componenten, kabels, connectoren, tractiebatterij) is strikt verboden.

Risico van ernstige brandwonden of mogelijk dodelijke elektrische schokken.

Bovendien kan de ventilatormotor onverwacht gaan draaien. De waarschuwing



in de motorruimte herinnert u hieraan.

Verwondingsgevaar

Label A



Houd u aan de indicaties op de accu.

2. Open vuur en roken zijn verboden.
3. Oogbescherming is verplicht.
4. Buiten het bereik van kinderen houden.
5. Explosieve stoffen.
6. Raadpleeg de handleiding.
7. Corrosieve stoffen.

pechhulp



Om schade aan het voertuig te voorkomen is het verboden om de 12 V-accu op te laden met behulp van:

- een lader van een externe accu;
- een accu van een andere auto.

Roep de hulp in van een merkdealer.



Het is verboden om de 12 V-accu te ontkoppelen.

Risico op brandwonden door elektrische schokken.

ACCU:



Gebruik het elektrische voertuig niet als start-hulp voor de 12 V-accu van een ander voertuig. Het vermogen van 12 V van een elektrisch voertuig is daarvoor onvoldoende.
Risico van beschadiging van de auto.

5

REINIGEN

Onderhoud van de carrosserie

Een goed onderhouden auto gaat langer mee. Daarom wordt aangeraden de buitenkant van de auto regelmatig te onderhouden.

Uw auto is op doelmatige wijze tegen roestvorming beschermd.

Toch staat hij bloot aan de invloed van verschillende instellingen.

Agressieve stoffen in de lucht

- luchtverontreiniging (in steden en in industriegebieden);
- zilte lucht langs de kust, vooral bij warm weer,
- wisselende klimaatinvloeden en veranderingen in de vochtigheidsgraad (wegenzout in de winter, water waarmee de weg wordt schoongespoeld enz.),

Kleine beschadigingen in het dagelijks gebruik

Schurende stoffen

Stof in de lucht, zand, modder, opspattende steentjes, enz.

Er zijn een aantal maatregelen nodig om de hierboven genoemde gevaren te bestrijden.

Wat u moet doen

Was uw auto regelmatig, **met de motor uit**, met door onze technische diensten geselecteerde shampoos (nooit met schuurmiddelen). Spoel vooraf grondig af met een straalreiniger:

- aanslag van boomhars en luchtverontreiniging;
- modder uit de wielkuipen en onder de drempelkokers die anders lange tijd het vocht kunnen vasthouden;

- uitwerpselen van vogels; deze leiden tot een chemische reactie met de lak waardoor deze snel kan ontkleuren en zelfs loslaten.

Deze vlekken **moet** u meteen verwijderen, want zij kunnen later niet meer door poetsen worden verwijderd;

- zout dat op de gehele auto, maar vooral in de wielkuipen en onder de bodem achterblijft.

Ontdoe de auto regelmatig van plantenresten (hars, bladeren enz.).

Houd bij het rijden op pas geasfalteerde wegen afstand van de andere auto's om beschadiging van lak en ruiten door opspattend grind te voorkomen.

Kleine beschadigingen van de lak moet u snel herstellen of laten herstellen zodat roest ook daar geen kans krijgt.

Laat uw merkdealer regelmatig de carrosserie inspecteren als de auto een plaatwerkgarantie heeft. Raadpleeg het onderhoudsboekje.

Houd rekening met lokale voorschriften inzake het wassen van een auto (bijv. niet op de openbare weg).

Neem bij het wassen van het voertuig met een hogedrukreiniger de volgende voorzorgsmaatregelen:

- zorg ervoor dat de lak van uw voertuig, het gebied of het onderdeel dat u wilt reinigen compatibel is met dit type wasgoed;
- de door het apparaat geleverde druk moet lager zijn dan 100 bar;
- plaats de sproeikop tijdens het wassen op minimaal 15 cm van het voertuig en controleer of het waterdebiet lager is dan 15 l/min;
- blijf niet hetzelfde gebied, de aangetaste punten of de afdichtingen wassen (gevaar voor beschadiging van de lak, losraken van afdichtingen enz.).

Mechanische onderdelen, scharnierende delen, enz. moeten na reiniging altijd opnieuw worden beschermd met een door onze tech-

REINIGEN

nische diensten goedgekeurd product.



Bij de merkdealer vindt u een uitgebreid gamma speciale onderhoudsproducten.

Wat u niet moet doen

De auto wassen in felle zon of als het vriest.

Vuil of insectenresten wegkrabben, zonder ze eerst met water los te weken.

De auto verwaarlozen zodat vuil zich kan ophopen.

Kleine beschadigingen niet (laten) bijwerken.

Gebruik van oplosmiddelen die niet door onze technische dienst worden aanbevolen, kan leiden tot schade aan het lakwerk.

Rij door sneeuw en modder zonder de auto te wassen, met name de wielkuipen en de bodemplaat.



Ontvetten of reinigen met behulp van een hogedrukreiniger of

sproeiproducten die niet door onze technische dienst zijn goedgekeurd.

- mechanische delen (bijv. de motorruimte)
- wielen (bijv. remsysteemcomponenten zoals remklauwen);
- de onderkant;
- scharnierende delen (bijv. aan de portieren);
- gelakte plastic delen aan de buitenkant (bijv. bumpers).

Hierdoor kunnen oxidatie of storingen ontstaan.

Bijzonderheid van auto's met matte lak

Voor dit type lak moeten bepaalde voorzorgsmaatregelen worden genomen.

Wat u moet doen

De auto overvloedig met de hand met water wassen en daarbij een zachte doek, spons, enz. gebruiken.

Wat u niet moet doen

Producten op basis van was gebruiken (opwrijven).

Te hard wrijven.

De auto wassen in een wasstraat.

Stickers op de lak plakken (risico op achterblijvende resten).



De auto reinigen met een hogedrukreiniger.

Rijden door een wasstraat

Zet de schakelaar van de ruitwisser weer in de ruststand ➔ 164.

Controleer de bevestiging van de uitrusting aan de buitenkant, extra lampen, achteruitkijkspiegels; zet de ruitwisserbladen vast met tape.

Verwijder de spriet van de radioantenne indien uw auto hiermee is uitgerust.

Vergeet niet om de lijm te verwijderen en de antenne terug te plaatsen (door deze volledig vast te schroeven) zodra het wassen is voltooid.

REINIGEN



Wassen van de auto

Reinig de motorruimte, de oplaadaansluiting en de tractiebat-
terij nooit met een hogedruk-
reiniger.

Risico van beschadiging van het elektrische circuit.

Was de auto nooit wanneer deze wordt opgeladen.

Risico van mogelijk dodelijke elektrische schokken.

Reinigen van de koplampen, de opname-elementen en de camera's

Veeg deze schoon met een zachte doek of poetskatoen.

Bevochtig als dit niet voldoende is de doek dan met een sopje en spoel altijd af met een zachte doek of watten.

Veeg de ruit tenslotte voorzichtig af met een droge zachte doek.

Gebruik geen reinigingsmiddelen met alcohol of gereedschap zoals een ijskrabber.

Reinigen van stickers, decoratiefolie, enz.

Wat u moet doen

Veeg deze schoon met een zachte doek of poetskatoen.

Bevochtig met een klein beetje zeepsop en veeg schoon met een zachte doek of poetskatoen.

Veeg de ruit tenslotte voorzichtig af met een droge zachte doek.

Wat u niet moet doen

Producten op basis van alcohol gebruiken.

Gereedschap gebruiken (bijv. schraper).

Te hard wrijven.



De auto reinigen met een hogedrukreiniger.

Onderhoud van de bekleding

Een goed onderhouden auto gaat langer mee. Daarom wordt aangeraden de binnenkant van de auto regelmatig te onderhouden.

Een vlek moet altijd snel behandeld worden.

Reinig de bekleding, ongeacht het soort vlek, met **koud (of lauwwarm) zeepsop op basis van natuurlijke zeep.**

Gebruik geen detergents (afwasmiddel, producten in poedervorm, producten op alcoholbasis enz.).

Gebruik een zachte doek.

Spoel het restant af en absorbeer dit.

Multimediascherm

Onderhoud van het scherm kan afhankelijk zijn van het type multimedia-apparaat. Raadpleeg de gebruiksaanwijzing van het mediasysteem voor meer informatie.

Ruiten van instrumenten

(bijv. instrumentenpaneel, klok, buitenthermometer enz.).

Veeg deze schoon met een zachte doek of poetskatoen.

Als dat onvoldoende is, gebruik dan een in zeepsop gedrenkte doek (of poetskatoen) en veeg daarna de ruit met een andere vochtige doek of poetskatoen.

Veeg de ruit tenslotte **voorzichtig** af met een droge en zachte doek.

REINIGEN

Gebruik geen producten met alcohol en/of spuit vloeistoffen in dit gebied.

Autogordels

Deze moeten goed schoon worden gehouden.

Gebruik producten die door de merkdealer worden geleverd of lauw zeepsop en een spons; veeg de gordels met een doek droog.

Gebruik geen wasmiddelen of kleurstoffen omdat deze de gordels kunnen aantasten.

Textiel (stoelen, deurbekleding ...)

Stofzuig het textiel **regelmatig**.

Vloeistofvlekken

Gebruik zeepsop.

Absorbeer de vlek of duw er lichtjes op (nooit wrijven) met een zachte doek. Spoel daarna het restant af en absorbeer dit.

Vlekken van vaste of halfvaste substanties

Verwijder restanten van vaste of halfvaste substanties **onmiddellijk** met behulp van een spatel; werk daarbij vanaf de randen naar het midden van de vlek om te voorkomen dat deze wordt uitgesmeerd.

Reinig vloeibare vlekken zoals aangegeven.

Snoep en kauwgom verwijderen

Leg een ijsblokje op de vlek om deze te laten uitharden en ga daarna te werk zoals bij vaste vlekken.



Raadpleeg de merkdealer voor meer onderhoudsadvies en/of bij een onbevredigend resultaat.

Verwijderen/terugplaatsen van oorspronkelijk in de auto aangebrachte afneembare uitrusting.

Als u afneembare uitrusting (bijv. matten) verwijdert om het interieur schoon te maken, moet u altijd zorgen dat u ze correct en aan de goede kant terugplaatst (leg de bestuursmat aan de kant van de bestuurder, enz.) en dat u ze vastzet met de elementen die bij de uitrusting zijn geleverd (zet de bestuurdersmat vast met de daarvoor bestemde klemmen).

Controleer altijd, terwijl de auto nog stilstaat, of niets de besturing hindert (obstakel onder de peda-

len, een hak die achter de mat blijft hangen, enzovoort).

Wat u niet moet doen

Plaats geen voorwerpen zoals deodorant, parfum, enz. bij de ventilatieroosters; deze kunnen de bekleding van het dashboard aantasten.



Gebruik van een hogedrukreiniger of sproeiproducten in het interieur van de auto:

als geen bijzondere voorzorgsmaatregelen worden genomen, bestaat het gevaar dat elektrische en elektronische componenten in de auto defect raken.

BANDEN

Banden

Onderhoud van de banden

De banden vormen de enige verbinding tussen de auto en het wegdek, het is daarom van het grootste belang dat zij in goede staat verkeren.

Zorg ervoor dat uw banden voldoen aan de lokale voorschriften zoals vastgelegd in het verkeersreglement.



De banden moeten in goede staat verkeren en voldoende profiel hebben; de merken die door onze technische dienst zijn goedgekeurd, zijn voorzien van slijtagecontrolestif-

ten **1**, die op regelmatige afstanden over de omtrek van het loopvlak **zijn verdeeld**.

Als het loopvlak van een band tot aan deze stiften is weggesleten, worden de stiften zichtbaar **2: het is dan nodig om deze band te vervangen omdat er dan nog slechts 1,6 mm profiel overblijft waardoor de band op een natte weg onvoldoende grip heeft**.

Ook door overbelasting, door het langdurig snel rijden bij hoge buitentemperaturen en door het regelmatig rijden op slechte wegen, kunnen de banden worden beschadigd, waardoor de veiligheid in gevaar komt.



Door bestuurdersfouten, zoals "rijden tegen een stoeprand", kunnen de banden en de velgen beschadigen, en de voorwielen of achterwielen onregelmatig. Laat in dat geval hun staat door een merkdealer controleren.

Bandenspanning

Houd u aan de bandenspanning. Houd u aan de bandenspanningen, controleer deze minstens eenmaal per maand en vóór elke lange rit (raadpleeg de sticker op de zijkant van het bestuurdersportier_ → 375.



Te lage bandenspanning leidt tot vroegtijdige slijtage en abnormaal hete banden. Dit

zijn factoren die de veiligheid ernstig kunnen beïnvloeden en kunnen leiden tot:

- slechte wegligging;
- het risico van een klapband of het loslaten van het loopvlak.

De bandenspanning is afhankelijk van de belasting en de snelheid. Pas de bandenspanning aan de gebruiksomstandigheden aan (raadpleeg de sticker op de zijkant van het bestuurdersportier).

Controleer de spanning bij koude banden; let niet op hogere waar-

BANDEN

den bij warm weer of na een rit met hoge snelheid.

Indien u de bandenspanning niet bij **koude banden kunt controleren, moet u de opgegeven spanningswaarden met 0,2 tot 0,3 bar (3 PSI)** verhogen.

Verlaag nooit de spanning van een warme band.



Let op, als een ventieldopje ontbreekt of niet goed vastgezet is, kan er lucht uit de banden ontsnappen en de bandenspanning afnemen. Zorg altijd dat de ventieldopjes gelijk zijn aan de originele en dat ze helemaal vastgezet zijn.



Auto uitgerust met een controlesysteem voor bandenspanning

Bij een te lage bandenspanning (lekken, te lage bandenspanning enz.) verschijnt het

waarschuwingslampje  op het instrumentenpaneel
→ 194.



Het is verboden om de voorwielen (banden en/of velgen) om te wisselen met de achterwielen.

Vervangen van de banden

Ga naar een erkende dealer om nieuwe banden te monteren.



Voor uw veiligheid en voor naleving van de geldende wetgeving.

Als de banden vervangen moeten worden, mag dit alleen gebeuren door even grote banden van hetzelfde merk, met dezelfde eigenschappen en met hetzelfde profiel.

Ze moeten: ten minste hetzelfde laadvermogen en dezelfde maximumsnelheid als de oorspronkelijke banden hebben, ofwel voldoen aan de door de merkdealer gestelde eisen.

Als u deze instructies niet opvolgt, kunt u uw veiligheid in gevaar brengen en is uw auto mogelijk niet conform de voorschriften.

Risico op verlies van de controle over de auto.

De banden in de winter

Sneeuwkettingen

Als een te grote bandenmaat is gemonteerd, **kunnen er mogelijk**

BANDEN

geen sneeuwkettingen worden gemonteerd.

Eenrichtingsbanden

Een eenrichtingsband kan slechts in één richting worden bevestigd. U moet zich houden aan deze richting.

Als u vanwege een lekke band een eenrichtingsband moet monteren in de richting tegenovergesteld aan de draairichting, rijd dan zeer voorzichtig verder, vooral op een natte weg, omdat de band zich niet aanpast.



Als u **specifieke uitrustingen** wenst te gebruiken, raadpleeg dan een merkdealer.

Winterbanden

Voor een optimale grip van uw auto raden wij u aan deze banden op **alle vier wielen** te monteren.

Voorzichtig: deze banden hebben soms een pijl met de draairichting en een indicatie van de maximum snelheid die lager kan liggen dan de topsnelheid voor uw auto.



Het gebruik van sneeuwkettingen is alleen mogelijk in combinatie met banden die even groot zijn als de **oorspronkelijk** op uw auto gemonteerde banden.

Het monteren van sneeuwkettingen is mogelijk, maar op voorwaarde specifieke sneeuwkettingen te gebruiken. Raadpleeg een merkdealer.

Spijkerbanden

Het gebruik van spijkerbanden is slechts onder bepaalde omstandigheden toegestaan. Houd u aan de ter plaatse geldende voorschriften, en rijd niet sneller dan de daarmee toegelaten maximumsnelheid.

Indien u voor deze banden kiest, moeten zij in ieder geval links en rechts voor worden gemonteerd.

Opmerking: het gebruik van sneeuwbanden, winterbanden of spijkerbanden beperkt de actieradius van de auto aanzienlijk.



Wij raden u in ieder geval aan een merkdealer te raadplegen. Hij weet als geen ander welke voorzieningen het beste bij uw auto passen.

Uw bandenspanning

Label A



Open het bestuurdersportier om het te lezen.

De bandenspanning dient bij koude banden te worden gecontroleerd.

BANDEN

Als de bandenspanning niet kan worden gecontroleerd wanneer de banden **koud zijn, verhoogt u de spanningen met 0,2 tot 0,3 bar (of 3 PSI). Verlaag nooit de spanning van een warme band.**

De bandenspanning moet afgestemd zijn op het huidige gebruik van de auto (onbelast, belast, rijden op de autosnelweg...). Let op de bandenspanning. Controleer minstens één keer per maand en voor een grote reis de bandenspanning.

Afhankelijk van de auto elke keer dat de banden worden opgepompt of de bandenspanning wordt gecorrigeerd, moet u de referentiewaarde Controlesysteem bandenspanning voor de bandenspanning resetten.

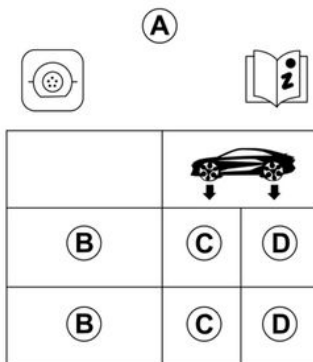

71795

 **Veiligheid van de banden en kettingmontage:** voor informatie over het onderhoud en, afhankelijk van de uitvoering van de auto, het gebruik van sneeuwkettingen → 373.

 **Auto's gebruikt bij maximale belasting (maximum toegelaten totaal massa) en met een aanhangwagen.** De maximumsnelheid is **100 km/uur** en de **bandenspanning moet worden verhoogd met 0,2 bar** → 406. **Kans op klapband.**

 **Auto uitgerust met een controlesysteem voor bandenspanning**

Bij een te lage bandenspanning (lekken, te lage bandenspanning enz.) verschijnt het

waarschuwinglampje  op het instrumentenpaneel → 194.

BANDEN



Voor uw veiligheid en voor naleving van de geldende wetgeving.

Als de banden vervangen moeten worden, mag dit alleen gebeuren door even grote banden van hetzelfde merk, met dezelfde eigenschappen en met hetzelfde profiel.

Ze moeten: ten minste hetzelfde laadvermogen en dezelfde maximumsnelheid als de oorspronkelijke banden hebben, ofwel voldoen aan de door de merkdealer gestelde eisen.

Als u deze instructies niet opvolgt, kunt u uw veiligheid in gevaar brengen en is uw auto mogelijk niet conform de voorschriften.

Risico op verlies van de controle over de auto.

Pompset voor de banden

Introductie



De set repareert banden waarvan het loopvlak **A** beschadigd is door een voorwerp van minder dan 6 mm.

Niet alle soorten lekkage kunnen worden gerepareerd; bijv. scheuren groter dan 6 mm, scheuren aan de zijkant van de band **B**, enz.

Controleer ook of de velg in goede staat is.

Verwijder niet het voorwerp dat de oorzaak is van de lekkage als dit nog in de band zit.

BANDEN



Gebruik de pompset niet als de band beschadigd is door het rijden met een lekke

band.

Controleer dus zorgvuldig de zijkant van de banden voor het repareren.

Bovendien kan het rijden met zachte of zelfs platte (of lekke) banden de veiligheid in gevaar brengen en de band onbruikbaar maken.

Deze reparatie is tijdelijk.

Een lekke band moet altijd zo snel mogelijk worden onderzocht (en indien mogelijk gerepareerd) door een deskundige. Voor het vervangen van een band die met behulp van deze set gerepareerd is, moet u de specialist op de hoogte brengen.

Tijdens het rijden kan een trilling gevoeld worden door de aanwezigheid van het product in de band.



De set is uitsluitend bestemd en goedgekeurd voor het oppompen van banden

van een auto die met deze set uitgerust is.

In geen geval mag de set gebruikt worden voor het oppompen van banden van een andere auto of enig ander oppompbaar voorwerp (zwemband, boot, enz.).

Voorkom dat de huid in contact komt met de vloeistof tijdens de reparatiehandelingen. Als toch druppeltjes ontsnappen, moet u deze overvloedig afspoelen.

Houd de reparatieset uit de buurt van kinderen.

Gooi het lege reservoir niet in de natuur. Lever het in bij uw merkdealer of bij een depot voor klein chemisch afval. Het reservoir heeft een beperkte houdbaarheid die is aangegeven op zijn etiket. Controleer de houdbaarheidsdatum.

Ga bij een merkdealer langs om de pompslang en het reservoir met het reparatieproduct te laten vervangen.

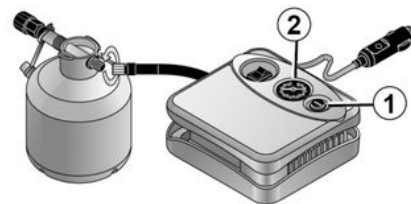

47426

Gebruik bij een lekke band de set in de bagageruimte.

BANDEN



Auto uitgerust met een controlesysteem voor bandenspanning

Bij een te lage bandenspanning (lekkens, te lage bandenspanning enz.) verschijnt het



waarschuwinglampje op het instrumentenpaneel
→ 194.

Met draaiende motor en handrem aangetrokken:

- ontkoppel alle accessoires die zijn aangesloten op de accessoire-aansluitingen van het voertuig;
- ontkoppel bij voertuigen met een trekhaak indien nodig de trekhaakstekker;
- **raadpleeg de info op de pompsetcompressor** in de bagageruimte van de auto en volg de gebruiksinstructies;
- pomp de band op tot de aanbevolen spanning → 373;
- stop na maximaal 15 minuten met pompen om de spanning af te lezen (op de manometer 2);

Opmerking: terwijl de fles leegloopt (ongeveer 30 seconden), geeft de manometer 2 kort een

drukwaarde aan van max. 6 bar waarna de druk zakt.

- Pas de spanning aan: voor meer spanning gaat u door met pompen met de ser. Verlaag de spanning door te drukken op de knop 1.

Indien de voorgeschreven waarde van 1,8 bar na 15 minuten niet is bereikt, is de reparatie niet mogelijk. Rijd niet met de auto. Ga naar een merkdealer.



Voordat u de set gebruikt zet u de auto aan de kant van de weg, ver genoeg van het verkeer, schakelt u de alarmknipperlichten in, zet u de parkeerrem vast, laat u alle inzittenden uit de auto stappen en zorgt u dat deze zich op veilige afstand van het verkeer bevinden.



Als u de auto stilzet in de berm van de weg, moet u de andere weggebruikers waarschuwen door middel van de gevarendriehoek of op een andere wijze, volgens de regels van het land waar u bent.

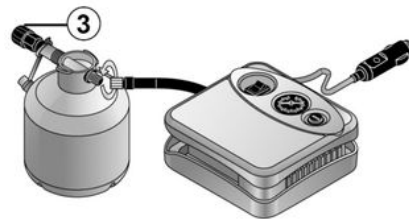

47426

6

Als de band correct is opgepompt, verwijdert u de set: schroef de pompaansluiting langzaam los van de fles 3 om spatten te voorkomen, en bewaar de fles in een plastic verpakking om te voorkomen dat het product gaat lekken.

BANDEN

- Plak het etiket met de rijvoorschriften (onderaan op de fles) op een voor de bestuurder zichtbare plaats op het dashboard.
- Berg de set op.
- Na het oppompen ontsnapt er nog steeds lucht uit de band. Rijd een kort stukje om het gat af te dichten.
- Start onmiddellijk en rijd met een snelheid van 20 tot 60 km/h om het product gelijkmatig in de band te verdelen. Stop na 3 km en controleer de druk.
- Als de spanning hoger is dan 1,3 bar maar lager dan de voorgeschreven spanning (raadpleeg de sticker op de rand van het bestuurdersportier), corrigeer deze dan. Neem anders contact op met een merkdealer: de band kan niet worden gerepareerd.

Vorzorgsmaatregel bij het gebruik van de set

De set mag niet langer dan 15 minuten aaneengesloten gebruikt worden;

De fles moet na het eerste gebruik worden vervangen, ook al zit er nog vloeistof in.



In de voetenruimte van de bestuurder mogen geen objecten aanwezig zijn; bij plotseling remmen kunnen deze onder de pedalen terechtkomen en het gebruik ervan hinderen.



Let op, als een ventieldopje ontbreekt of niet goed vastgezet is, kan er lucht uit de banden ontsnappen en de bandenspanning afnemen. Zorg altijd dat de ventieldopjes gelijk zijn aan de originele en dat ze helemaal vastgezet zijn.



Na een reparatie met behulp van de set, mag u niet verder dan 200 km rijden.

Verminder bovendien uw snelheid en rijd in elk geval niet sneller dan 80 km/u. Het etiket dat u op een zichtbare plaats op het dashboard moet plakken, herinnert u hieraan. Afhankelijk van het land of de plaatselijke voorschriften, moet een met de pompset gerepareerde band worden vervangen.

BANDEN

De gereedschappen

Plaats van het gereedschap



De gereedschapsset bevindt zich onder de mat van de bagageruimte.

Let op, dat u na gebruik het gereedschap goed opbergt.

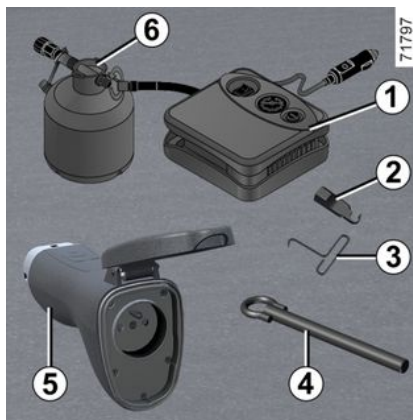

Bandenoppompsetcompressor 1

→ 377

Wielboutgeleider 2

Wieldopgereedschap 3

Voor het verwijderen van de wielloppen.



U hoeft geen gereedschap te gebruiken om de centrale bekleding te monteren of te verwijderen.

Sleepoog 4

→ 382

Adapter voor V2L-opladen 5

→ 46

Container met antilekproduct 6

→ 377



Laat nooit gereedschap in de auto rondslingeren. Dit is gevaarlijk **als u plotseling moet remmen**. Plaats na gebruik de gereedschappen weer goed in hun steun en berg deze correct op in de houder **om de kans op letsel te verkleinen**.

PECHHULP

Slepen: pech

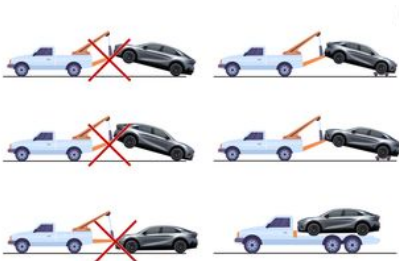

Houd u altijd aan de wettelijke bepalingen inzake het slepen.

Voordat u de auto laat wegslepen of laat bergen met een platformwagen moet u, afhankelijk van het geval, ervoor zorgen dat de versnellingshendel in de stand **N** staat en/of dat de parkeerrem is vrijgezet.

Houd u aan de volgende instructies:

- druk met de kaart in het interieur op de startknop zonder terwijl u het rempedaal intrapt;
- zet de versnellingshendel in stand **N** ➔ 175;
- druk op startknop van de motor om deze te stoppen;
- houd de startknop van de motor langer dan twee seconden ingedrukt zonder het rempedaal in te

trappen. De accessoirefuncties ontvangen voeding: u kunt de voertuigverlichting gebruiken (alarmknipperlichten, remlichten, enz.). In het donker moet de auto verlicht zijn. Het bericht "+APC permanent geactiveerd" verschijnt op het instrumentenpaneel;

- als de bestuurdersgordel is vastgemaakt, maakt u deze los;
- open het bestuurdersportier;
- zet de parkeerrem vrij terwijl u het rempedaal intrapt ➔ 182. Het bericht "Parkeerrem los" verschijnt op het instrumentenpaneel;
- sluit het bestuurdersportier en vergrendel de auto niet (de modus "+APC permanent geactiveerd" moet geactiveerd blijven);
- zodra het slepen is voltooid, houdt u de motorstartknop langer dan twee seconden ingedrukt zonder het rempedaal in te trappen (risico op ontlading van de accu). Het bericht "+APC permanent geactiveerd" verdwijnt van het instrumentenpaneel.

Sleepmogelijkheden

Het is absoluut verboden het voertuig te slepen met de voor- of achterwielen op de grond.



Laat nooit gereedschap in de auto rondslingeren. Dit is gevaarlijk als u plotseeling moet remmen.

Toegang tot de sleeppunten

Gebruik uitsluitend de sleeppunten voor 2 en achter 5 (en nooit de aandrijfassen of enig ander deel van de auto). Deze sleeppunten mogen alleen voor slepen worden gebruikt. Ze mogen nooit worden gebruikt om de auto direct of indirect op te tillen.

Opmerking: zorg ervoor dat u het trekpuntgebied met een doek beschermt wanneer u een platte schroevendraaier of vergelijkbaar gereedschap gebruikt.

Schroef het sleepoog 3 zo ver mogelijk vast met de hand.

U moet altijd het sleepoog **3** gebruiken.

PECHHULP



Zorg ervoor dat het sleepoog correct is vastgeschroefd.

Risico om het gesleepte object te verliezen.



Bij stilstaande motor werken de stuur- en rembekrachtiging niet meer.

Standaarduitvoering

Sleeppunt voor 2

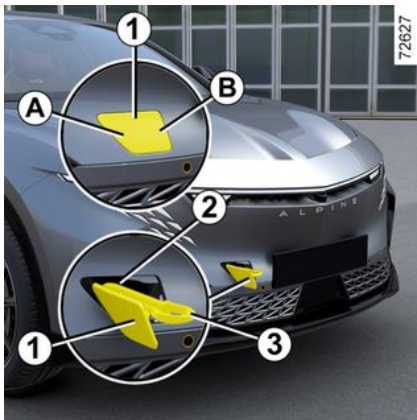

Druk op zone **A** en blijf drukken terwijl u aan zone **B** trekt om de klep **1** te openen.



– Gebruik een starre sleepstang. Indien u een touw of kabel gebruikt bij het slepen (als dit wettelijk toegestaan is), moet de auto die gesleept wordt nog kunnen remmen.

– een auto die gesleept wordt, moet te allen tijde bestuurbaar zijn.

– Accelereer en rem gelijkmatig en zonder schokken om te voorkomen dat de auto beschadigt.

– In elk geval is een maximale snelheid van **25 km/u** raadzaam.

Sleeppunt achter 5

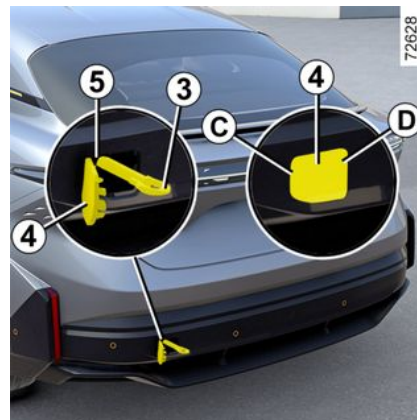

Druk op zone **C** en blijf drukken terwijl u aan zone **D** trekt om de klep **4** te openen.

KOPLAMPEN, LAMPEN: VERVANGEN VAN EEN LAMP

Verlichting buitenkant: vervangen van lampen

Koplampen

LED-dimlichten/grootlicht/bochtlichten 1



Raadpleeg voor de exacte gegevens de merkdealer.

Led-dagrijverlichting/markeringslichten/richtingaanwijzers 2



Raadpleeg voor de exacte gegevens de merkdealer.



Alle werkzaamheden (of wijzigingen) aan de elektrische installatie moeten worden uitgevoerd door een merkdealer, aangezien de elektrische installatie (bedrading, onderdelen en vooral de dynamo) kan worden beschadigd door een verkeerde aansluiting. Bovendien beschikt uw merkdealer over de benodigde onderdelen.

KOPLAMPEN, LAMPEN: VERVANGEN VAN EEN LAMP

Achterlichten en richtingaanwijzers

Derde led-remlicht 1

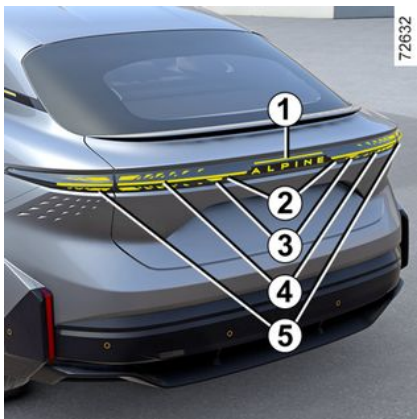

Raadpleeg voor de exacte gegevens de merkdealer.

LED-mistachterlichten 2

Raadpleeg voor de exacte gegevens de merkdealer.

LED-achteruitrijlichten 3

Raadpleeg voor de exacte gegevens de merkdealer.

LED-remlichten en -markeringlichten 4

Raadpleeg voor de exacte gegevens de merkdealer.

Led-controlelampjes richtingaanwijzers 5

Raadpleeg voor de exacte gegevens de merkdealer.

LED-kentekenplaatverlichting 6

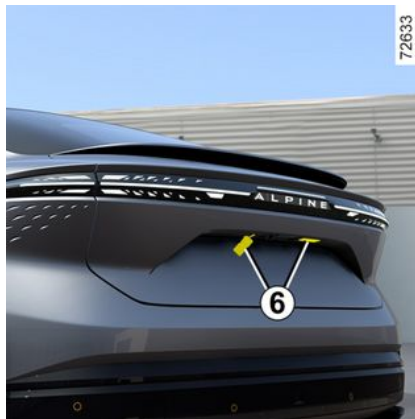

Raadpleeg voor de exacte gegevens de merkdealer.

Zijknipperlichten 7



Raadpleeg voor de exacte gegevens de merkdealer.

6

KOPLAMPEN, LAMPEN: VERVANGEN VAN EEN LAMP

Binnenverlichting: vervangen van een lamp

Leeslampjes en 1 en 2



Raadpleeg voor de exacte gegevens de merkdealer.

Verlichting make-upspiegels 3



Raadpleeg voor de exacte gegevens de merkdealer.

Bagageverlichting 4

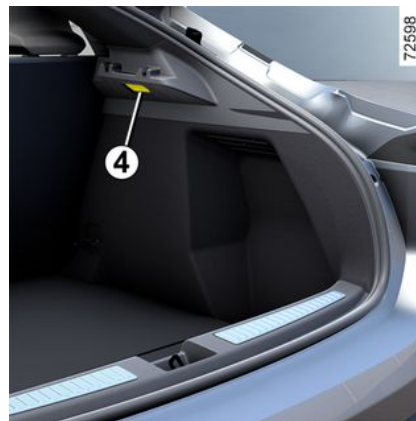

Raadpleeg voor de exacte gegevens de merkdealer.

RUITENWISSERBLADEN: VERVANGING

Vervangen van de ruitenwischerbladen voor 2



Zet de ruitenwissers in de onderhoudsstand **B** voordat u ze vervangt.

Contact aan, motor afgezet:

- zet de hendel twee keer na elkaar **1** in stand **A** (één wisbeweging): de ruitenwischerbladen stoppen in onderhoudsstand **B** weg van de motorkap.
- druk op het lipje **3** op het blad **2**;
- Trek het wischerblad los, naar u toe.
- Ontkoppel de slang voor de ruitensproeiervloeistof voor de voorruit **4**.

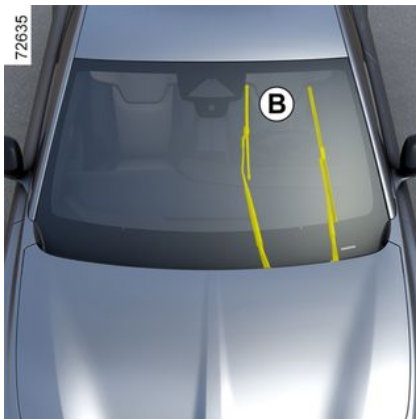

Bij het monteren

Monteer het ruitenwischerblad in omgekeerde volgorde van losmaken. Controleer of het blad is vergrendeld en of de slang voor de ruitensproeiervloeistof voor de voorruit correct is aangesloten.

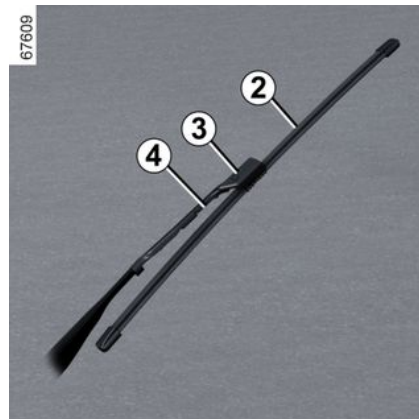

i Let op de staat van de ruitenwischerbladen. Hun levensduur hangt van u af:

- reinig de bladen en de voorruit regelmatig met water en zeep;
- gebruik ze niet op een droge voorruit;
- maak ze los van de voorruit als ze lange tijd niet zijn gebruikt.

RUITENWISSERBLADEN: VERVANGING



Omdat de ruitenwischerbladen **2** specifiek **zijn** voor het scherm, moeten ze worden vervangen door gelijkwaardige ruitenwischerbladen. Raadpleeg voor de exacte gegevens de merkdealer.



- Controleer bij vorst of de ruitenwischerbladen niet aan de ruit zijn vastgevroren voordat u wegrijdt; de wissermotor kan oververhitten.
- Let op de staat van de ruitenwischerbladen.

Zodra de werking van de ruitenwischerbladen afneemt, moet u deze vervangen (ongeveer eens per jaar).

Bij het vervangen van het blad, let bij het verwijderen van het blad op, dat u hem niet op de ruit laat vallen: u zou de ruit kunnen breken.

ZEKERINGEN

Zekeringkastje

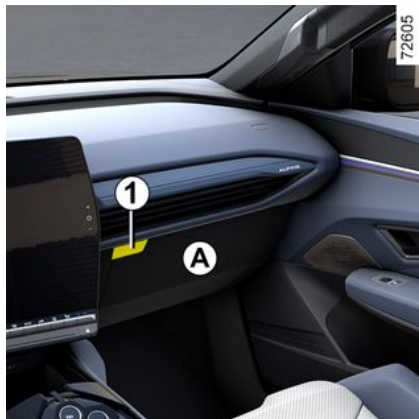

Controleer de staat van de zekeringen als een elektrisch apparaat niet werkt.

De zekeringen zijn toegankelijk achter het dashboardkastje **A**. Open de klep van het handschoenenkastje **A** met behulp van de openingsknop **1**.

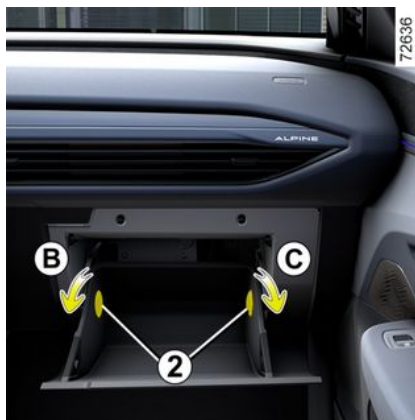

Draai dan de aanslagen **2** een kwartslag (beweging **B** en **C**) om deze te verwijderen.

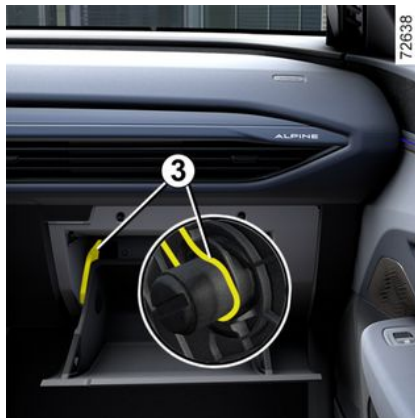

Haak de draad **3** los om de klep van het handschoenenkastje te ontgrendelen en toegang te krijgen tot de zekeringkast.

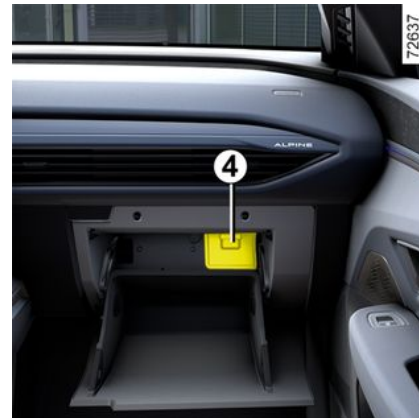

Beweeg de klep van het handschoenenkastje **A** zo ver mogelijk naar beneden.

U hebt dan direct toegang tot de zekeringkast **4**.

Zekeringkast **D**

(afhankelijk van de auto)

ZEKERINGEN



Maak het klepje 5 los.

Klem 6

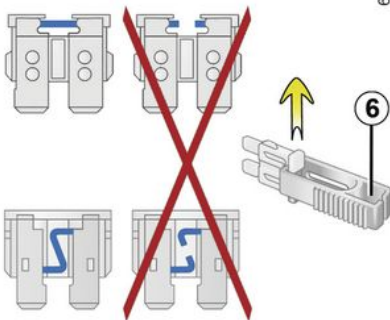

Verwijder de zekering met behulp van de klem 6 die op de zekeringenplaat zit.

U kunt de zekering uit het tangeretje schuiven.

Gebruik niet de ongebruikte plaatsen op de zekeringplaat om reservezekeringen in te steken.



Controleer de zekering in kwestie en **vervang deze indien nodig door een zekering met dezelfde classificatie als het origineel.**

Door een te sterke zekering kan de bedrading te heet worden en kan brand ontstaan als een elektrisch orgaan door een storing te veel stroom verbruikt.



Om te voldoen aan lokale voorschriften of uit voorzorg: zorg dat u altijd reserve lampen en zekeringen in uw auto heeft, een merkdealer kan u deze leveren.

Bestemming van de zekeringen

(de aanwezigheid van de zekeringen hangt van het uitrustingsniveau van de auto af)

ZEKERINGEN

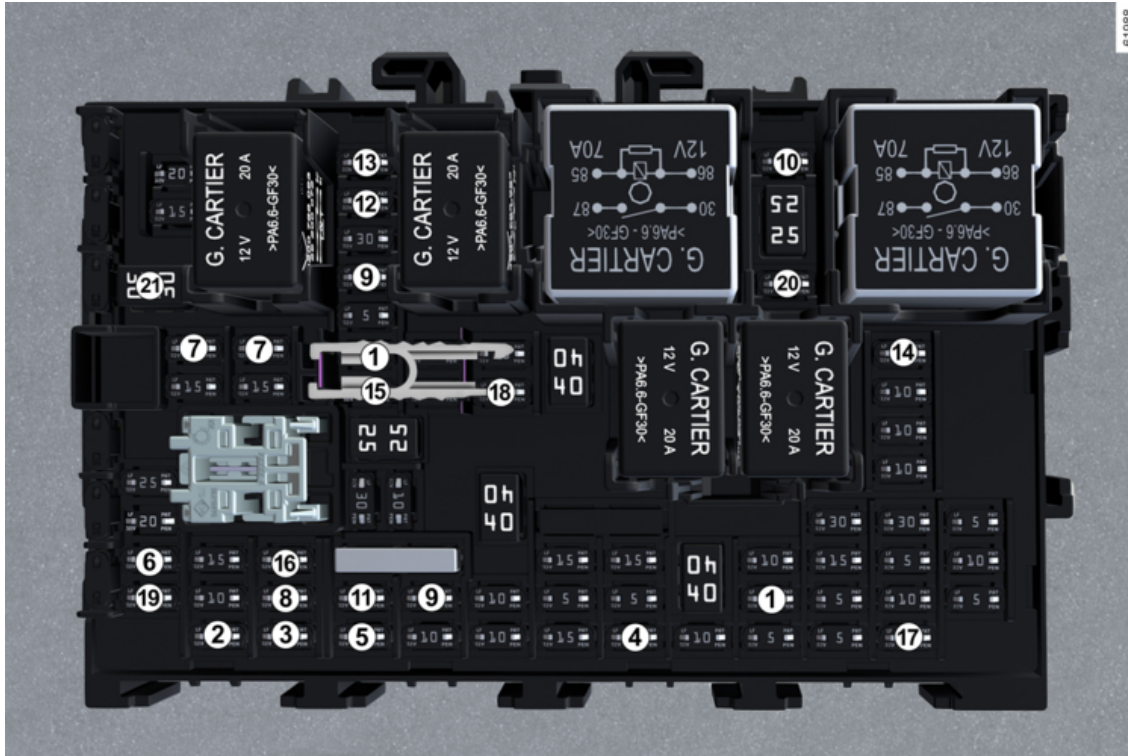

989110

ZEKERINGEN

Num-mer	Bestemming
<i>1</i>	ESP/ABR-ECU remlichtschakelaar
<i>2</i>	Bedieningsmotor rechter-achterraut
<i>3</i>	Motor elektrische ruitbediening bestuurder
<i>4</i>	Sfeerverlichting
<i>5</i>	Bedieningsmotor linker-achterraut
<i>6</i>	Aansluiting trekhaak
<i>7</i>	Stoelverstelling voor
<i>8</i>	Motor ruitbediening pas-sagier
<i>9</i>	Elektrische spiegel
<i>10</i>	Communicatiemodule voor trekhaakaansluitin-gen
<i>11</i>	Contactdozen voor Multi-media-accessoires
<i>12</i>	Rechterbedieningspaneel voor opening aan de bui-tenzijde

Num-mer	Bestemming
<i>13</i>	Linkerbedieningspaneel voor opening aan de bui-tenzijde
<i>14</i>	Accessoireaansluiting
<i>15</i>	Radio
<i>16</i>	Stoel met massagefunctie
<i>17</i>	Vooruitrusting voor ac-cessoires
<i>18</i>	Inductielader
<i>19</i>	Alarm
<i>20</i>	Bestuurderscontroleca-mera
<i>21</i>	Bediening opening бага-geklep



Elektrische en elektronische accessoires

Controleer vóór het installeren van een dergelijk accessoire (bij zenders/ontvangers vooral: frequentieband, vermogen, plaats van de antenne enz.) of dat geschikt is voor uw auto. Vraag advies bij een merkdealer.

Voordat u een accessoire op een stopcontact aansluit, moet u controleren of het maximaal toegestane vermogen voor het stopcontact → 346 → 351 niet wordt overschreden. **Risico van brand.**

Er mogen geen werkzaamheden aan het elektrische en/of elektronische circuit van het voertuig worden uitgevoerd, tenzij door een gekwalificeerde vakman. Een onjuiste aansluiting en/of installatie van de elektrische/elektronische accessoires die niet door de fabrikant zijn goedgekeurd, kan leiden tot:

- schade aan de elektrische en/of elektronische apparatuur;
- schade aan daarop aangesloten onderdelen;
- het verzamelen en gebruiken van voertuiggegevens;
- een inbreuk op privacy (wijziging of verwijdering van en/of ongeoorloofde toegang tot persoonsgegevens);
- annulering van de vergunning voor ingebruikneming.

Risico van ernstige ongevallen. Risico van inbreuk op privacy.

Als u op een later tijdstip elektrische apparatuur wilt installeren, moet u het vermogen en de positie van de bijbehorende zekering controleren.

De diagnoseaansluiting gebruiken

Het aansluiten van elektronische accessoires op de diagnoseaansluiting kan de elektronische systemen van het voertuig ernstig verstoren en/of inbreuk maken op uw privacy (wijziging of verwijdering van en/of ongeoorloofde toegang tot persoonsgegevens). Voor uw veiligheid is het raadzaam alleen door de fabrikant goedgekeurde elektronische accessoires te gebruiken: raadpleeg een merkdealer. **Risico van ernstige ongevallen.**

Risico van inbreuk op privacy.

Achteraf inbouwen van accessoires

Raadpleeg een merkdealer als u accessoires op de auto wilt installeren. Om zeker te zijn dat uw auto goed werkt en om elk risico te vermijden dat uw veiligheid kan aantasten, raden wij u aan om door de constructeur goedgekeurde accessoires te gebruiken: deze zijn aan uw auto aangepast en alleen deze worden door de constructeur gegarandeerd.

Als u een antidiefstalstang gebruikt, bevestig deze dan uitsluitend op het rempedaal.

ACCESSOIRES INSTALLEREN EN GEBRUIKEN

Hindert het rijden

Gebruik aan de bestuurderskant matten die geschikt zijn voor de auto en zet deze vast aan de vooraf geïnstalleerde onderdelen. Controleer regelmatig of ze goed vastzitten. Stapel niet meerdere matten op elkaar.

Gevaar van hakende pedalen.

STORINGEN

Onderstaande aanwijzingen helpen u eventuele storingen snel, maar voorlopig, te verhelpen. Laat de auto echter wel zo spoedig mogelijk door een merkdealer nakijken.

Tijdens het opladen	MOGELIJKE OORZAKEN	WAT TE DOEN
De tractiebatterij kan niet worden opgeladen.	De buitentemperatuur is minder dan -26 °C.	Laad uw auto weer op een gematigde plek op. Indien nodig → 382 .
Het waarschuwingslampje van de oplaadklep knippert rood.	Er zit geen stroom op de wandcontactdoos of de kabel is niet goed aangesloten.	Laat uw installatie controleren (hoofdschakelaar, programmeerapparaat...). Controleer de aansluitingen (laadcontact enz.) → 30 .
	De kabel is defect.	Raadpleeg een erkende dealer om deze te vervangen.
De tractiebatterij kan niet worden opgeladen. Het indicatielampje van de oplaadklep knippert wit.	Het laadkabel is niet juist aangesloten op het voertuig.	Sluit de laadkabel goed aan op de auto → 30 .

Gebruik van de kaart	MOGELIJKE OORZAKEN	WAT TE DOEN
De kaart kan geen portieren ontgrendelen of vergrendelen.	Batterij van de card leeg.	Vervang de accu of laat deze vervangen. U kunt nog steeds uw → 70 en → 168 auto vergrendelen/ontgrendelen.
	Gebruik van apparaten die op dezelfde frequentie als de afstandsbediening werken (mobiele telefoon, enz.).	Gebruik deze apparaten niet langer of gebruik de ingebouwde sleutel → 70 .
	De auto bevindt zich in een sterk elektromagnetisch veld. 12 V-accu ontladen.	Gebruik de sleutel die in de kaart is ingebouwd → 70 .

STORINGEN

Gebruik van de kaart	MOGELIJKE OORZAKEN	WAT TE DOEN
	Desynchronisatie van de kaart.	Ontgrendel het bestuurdersportier door de ingebouwde sleutel van de kaart in het portierslot te steken → 70 , plaats vervolgens de kaart op de plaatsingszone → 168 en druk op de knop "START" om de kaart te synchroniseren.
De melding "Plaats de kaart bij de START-knop" verschijnt op het instrumentenpaneel.	De kaartaccu is leeg of de kaart is niet synchroon.	Controleer de accustatus van de kaart of plaats de kaart in het gebied → 168 .

Tijdens het rijden	MOGELIJKE OORZAKEN	WAT TE DOEN
Het sturen gaat zwaar.	Oververhitting van de bekrachtiging.	Rijd voorzichtig bij lage snelheid, let op de kracht die u moet zetten op het stuurwiel om de wielen te draaien.
	Probleem met de elektrische bekrachtigingsmotor. Storing in het hulpsysteem.	Raadpleeg voor de exacte gegevens de merkdealer.
Trillingen.	Banden te zacht, beschadigd of uit balans.	Controleer de bandenspanning. Als deze goed is, laat de staat van de banden dan door een merkdealer controleren.

Elektrische apparaten	MOGELIJKE OORZAKEN	WAT TE DOEN
De ruitenwissers werken niet.	Ruitenwiserbladen kleven.	Maak de wiserbladen los van de ruit.
	Zekering ruitenwiser doorgebrand.	Raadpleeg voor de exacte gegevens de merkdealer.
	Ruitenwisermotor defect.	Raadpleeg voor de exacte gegevens de merkdealer.

STORINGEN

Elektrische apparaten	MOGELIJKE OORZAKEN	WAT TE DOEN
De ruitenwisser stopt niet.	Elektrische verstelling defect.	Raadpleeg voor de exacte gegevens de merkdealer.
Knipperfrequentie te hoog.	Defecte lamp.	Raadpleeg voor de exacte gegevens de merkdealer.
De knipperlichten werken niet.	Aan één kant: Defecte lamp.	Raadpleeg voor de exacte gegevens de merkdealer.
	Aan twee kanten: - zekering doorgebrand; - Elektrische installatie of schakelaar defect.	Vervang de zekering → 389 of laat deze vervangen. Te vervangen: raadpleeg een merkdealer.

Elektrische apparaten	MOGELIJKE OORZAKEN	WAT TE DOEN
De koplampen werken niet meer.	Aan één kant: - Defecte lamp; - draad los of stekker niet goed aangesloten.	Raadpleeg voor de exacte gegevens de merkdealer. Raadpleeg voor de exacte gegevens de merkdealer.
	Aan twee kanten: Zekering beschadigd.	Vervang de zekering → 389 of laat deze vervangen.
De koplampen blijven branden.	Elektrische verstelling defect.	Raadpleeg voor de exacte gegevens de merkdealer.
Condens in de koplampen of achterlichten.	Condens is een normaal verschijnsel dat door variaties in temperatuur en vochtigheid kan worden veroorzaakt. In dat geval verdwijnen de sporen geleidelijk aan als de lichten branden.	

STORINGEN

Gestopt	MOGELIJKE OORZAKEN	WAT TE DOEN
De airconditioning en ventilator worden ingeschakeld nadat het contact is uitgeschakeld of wanneer het voertuig wordt opgeladen.	<p>Dit hoeft niet per se een storing te zijn, de aircocompressor en de ventilator gaan aan om de temperatuur van het systeem te regelen als de buitentemperatuur laag is.</p> <p>De aircocompressor en de ventilator worden bij uitgeschakeld contact langer dan 30 minuten ingeschakeld.</p>	Raadpleeg voor de exacte gegevens de merkdealer.
De programmeerbare airconditioning werkt niet.	Er is niet aan een van de gebruiksvoorwaarden voldaan (de tractiebatterij wordt niet opgeladen ...).	→ 341.
Het weergegeven bereik van de tractiebatterij is anders dan de laatste keer dat de motor werd uitgeschakeld.	<p>Het verschil in de temperatuur van de tractiebatterij tussen het stoppen en het opnieuw starten van de auto kan van invloed zijn op de actieradius die op het instrumentenpaneel wordt weergegeven.</p> <p>Lage buitentemperaturen kunnen leiden tot een vermindering van de actieradius in vergelijking met de laatste keer dat de motor werd uitgeschakeld.</p>	Rijd een paar kilometer en de actieradius van de batterij past zich automatisch aan zodra de temperatuur het optimale niveau bereikt.
De airco- en verwarmingsfuncties in het passagierscompartiment worden uitgeschakeld zonder dat de gebruiker iets doet, zelfs als de batterij voldoende is opgeladen.	Dit is niet per se een storing; het systeem wordt standaard uitgeschakeld om de batterij te sparen of het opladen te optimaliseren.	<p>Druk op de Start-knop zonder het rempedaal in te trappen om naar de modus voor langere gebruiksduur te gaan. De airco stopt toch na een paar minuten.</p> <p>U kunt het systeem altijd opnieuw activeren door op de bedieningsknoppen van</p>

STORINGEN

Gestopt	MOGELIJKE OORZAKEN	WAT TE DOEN
	Elektrische storing.	de airconditioning te drukken → 337 . Raadpleeg voor de exacte gegevens de merkdealer.

INFORMATIE OVER DE AUTO

Identificatieplaatjes auto

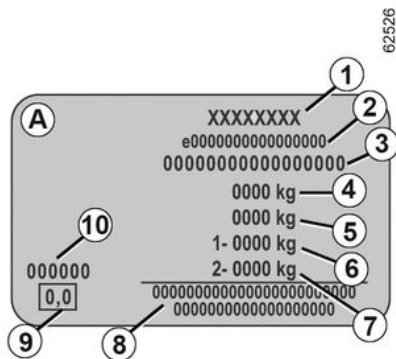
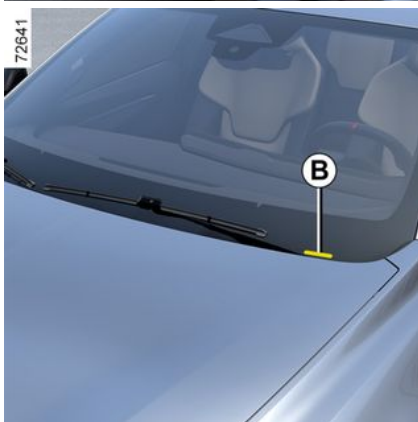

De gegevens op het constructeursplaatje moeten bij eventuele klachten en bij het bestellen van onderdelen altijd worden vermeld.

De aanwezigheid en de plaats van de informatie zijn afhankelijk van de auto.

Constructeursplaatje A

1. Naam van de fabrikant.
2. Nummer van communautair ontwerp of registratienummer.
3. Identificatienummer.

Afhankelijk van de auto wordt deze informatie ook vermeld op de markering B.

4. MMAC (Max. toegelaten totaal-massa)

5. MTR (Max. toegelaten trein-massa; volledig belaste auto, met aanhangwagen)

6. MMTA (Max. toegelaten massa) gemeten onder de vooras

7. MMTA achteras.

8. Zone gereserveerd voor gerelateerde of aanvullende items.

9. Niet in gebruik.

10. Laknummer (kleurcode).

Technische informatie voor de hulpdiensten

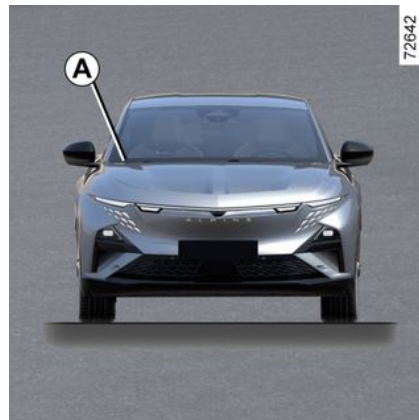

De QR-code op sticker A geeft hulpverleners via een tablet of smartphone direct toegang tot de

INFORMATIE OVER DE AUTO

technische voertuiginformatie die ze nodig hebben bij een ongeval.

Zorg dat sticker **A** altijd aanwezig en zichtbaar is, zowel op de voorruit als de achterraut.

Elke wijziging of beschadiging maakt toegang tot de informatie onmogelijk.

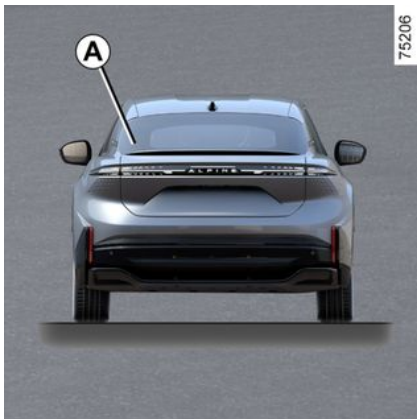

Identificatieplaatje en gegevens van de motor

Identificatie van de motor

Vermeld bij alle correspondentie en bestellingen van onderdelen altijd de gegevens op het constructeursplaatje of de sticker **A**.

(de plaats is afhankelijk van het motortype)

1. Motortype.
2. Indicenummer van de motor.
3. Serienummer van de motor.

gegevens van de motor

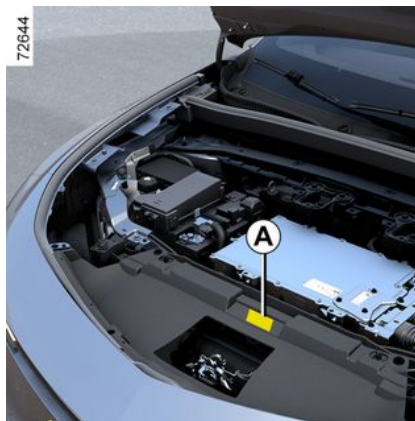

INFORMATIE OVER DE AUTO

Informatie over opkrikken



7

Uw voertuig is uitgerust met vier speciale krikpunten **1** die zich onder het voertuig bevinden.



Voor uw veiligheid raden wij u aan contact op te nemen met een erkende dealer voor het verwisselen van de wielen. **Gevaar voor schade aan het voertuig en in het bijzonder aan de elektrische tractiebatterij bij een verkeerde plaatsing van de krik.**

De krikpunten zijn compatibel met het gebruik van een krik uitgerust met een vlakke plaat en een diameter tussen **max. 80 mm** en **min. 140 mm**.

De gebruikte krik moet voldoen aan de geldende normen en voorschriften voor het land. Het hefvermogen van de krik moet groter zijn dan het maximaal toegestane gewicht van de betreffende as
➔ **400**.

De krik mag alleen worden gebruikt om het voertuig op te tillen om de wielen te verwisselen. Het volgende is vereist:

- met de parkeerrem ingeschakeld,
- met het onbeladen voertuig,

- op vlakke, antislip- en vaste ondergrond.

Voordat het voertuig wordt opgetild, moet de plaat van de krik correct worden geplaatst op krikpunt **1**.



Om letsel of schade aan de auto te voorkomen moet de krik uitsluitend worden opgekrikt tot het te vervangen wiel zich op bijna 3 centimeter van de grond bevindt. **Verwondingsgevaar Risico van beschadiging van de auto.**

INFORMATIE OVER DE AUTO



Om veiligheidsredenen moeten de hef-punten van het voertuig alleen worden gebruikt voor het verwisselen van wielen. Ze mogen in geen geval worden gebruikt:

- om een andere reparatie uit te voeren;
- om toegang te krijgen tot de onderkant van het voertuig.

Verwondingsgevaar Risico van beschadiging van de auto.

INFORMATIE OVER DE AUTO

Afmetingen (in meters)

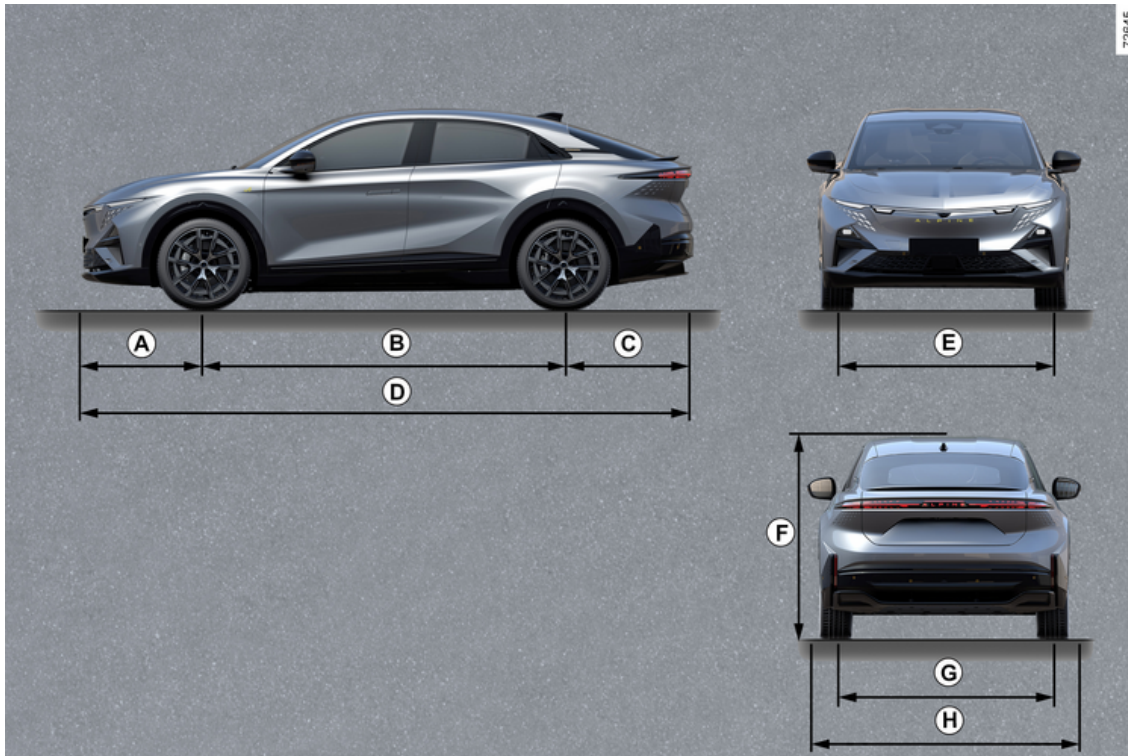

INFORMATIE OVER DE AUTO

Afmetingen tafel

	Lengte
A	0,925
B	2,708
C	0,982
D	4,615
E	1,595
F	1,530 onbelast
G	1,630
H	1,885 2.047 met uitgeklapte buitenspiegels 1860 met ingeklapte buitenspiegels

INFORMATIE OVER DE AUTO

Massa's (in Kg)

Gewicht tabel

De aangegeven gewichten zijn van de basisuitvoering zonder opties: zij variëren naargelang de uitrusting van uw auto. Raadpleeg uw merkdealer.

Max. toegelaten totaal massa (MMAC) Max. toegelaten massa (MMTA) Max. toegelaten trein massa (MTR)	Gewichten aangegeven op de plaat van de fabrikant → 400
Massa aanhanger geremd *	wordt verkregen door berekening: MTR - MMAC
Ongeremde massa aanhanger *	750 kg
Maximale kogeldruk op trekhaak *	75 kg
Maximaal toegelaten dakbelasting	→ 360

* Aanhangwagengewicht (trekken van een caravan, boot, enz.).

Het trekken van een aanhangwagen is verboden wanneer de berekening MTR - MMAC gelijk is aan nul (of niet wordt aangegeven of wanneer de MTR gelijk is aan (0) of niet is vermeld op de plaat van de fabrikant.

- Respecteer de in het land geldende wettelijke sleepvoorschriften. Laat uw merkdealer een trekhaak monteren en de bedrading van de auto aanpassen.
- In geval van een auto met aanhanger, **mag de max. toegelaten trein massa (auto + aanhanger) nooit overschreden worden**. Toch is toegestaan:
 - een overschrijding van de max. toegelaten massa MMTA gemeten onder de achteras tot 15%,
 - een overschrijding van de max. toegelaten totaal massa MMAC tot 10% of 100 kg (tot de eerste van deze twee waarden is bereikt).

In beide gevallen is de maximumsnelheid van de combinatie 100 km/u en moet de bandenspanning worden verhoogd met 0,2 bar (3 PSI).

ONDERDELEN EN REPARATIES

De originele onderdelen worden met de grootste zorg ontwikkeld en gecontroleerd. Zij voldoen dan ook aan dezelfde kwaliteitsnormen als de onderdelen die in de fabriek worden gebruikt.

Door het gebruik van de originele onderdelen houdt u de prestaties van uw auto optimaal. Bovendien zijn reparaties die uitgevoerd zijn door een merkdealer met originele onderdelen gegarandeerd volgens de voorwaarden die achter op de reparatieopdracht staan.

ONDERHOUDSCOUPONS

VIN:

Datum:	Km:	Factuurnr.:	Toelichting/diversen
Type werkzaamheden: Onderhoudsbeurt <input type="checkbox"/> <input type="checkbox"/>	Stempel		
Plaatwerkcontrole: OK <input type="checkbox"/> Niet OK* <input type="checkbox"/>			
Datum:	Km:	Factuurnr.:	Toelichting/diversen
Type werkzaamheden: Onderhoudsbeurt <input type="checkbox"/> <input type="checkbox"/>	Stempel		
Plaatwerkcontrole: OK <input type="checkbox"/> Niet OK* <input type="checkbox"/>			
Datum:	Km:	Factuurnr.:	Toelichting/diversen
Type werkzaamheden: Onderhoudsbeurt <input type="checkbox"/> <input type="checkbox"/>	Stempel		
Plaatwerkcontrole: OK <input type="checkbox"/> Niet OK* <input type="checkbox"/>			

*Zie specifieke pagina

7

ONDERHOUDSCOUPONS

VIN:

Datum:	Km:	Factuurnr.:	Toelichting/diversen
Type werkzaamheden: Onderhoudsbeurt <input type="checkbox"/> <input type="checkbox"/>		Stempel	
Plaatwerkcontrole: OK <input type="checkbox"/> Niet OK* <input type="checkbox"/>			
Datum:	Km:	Factuurnr.:	Toelichting/diversen
Type werkzaamheden: Onderhoudsbeurt <input type="checkbox"/> <input type="checkbox"/>		Stempel	
Plaatwerkcontrole: OK <input type="checkbox"/> Niet OK* <input type="checkbox"/>			
Datum:	Km:	Factuurnr.:	Toelichting/diversen
Type werkzaamheden: Onderhoudsbeurt <input type="checkbox"/> <input type="checkbox"/>		Stempel	
Plaatwerkcontrole: OK <input type="checkbox"/> Niet OK* <input type="checkbox"/>			

*Zie specifieke pagina

ONDERHOUDSCOUPONS

VIN:

Datum:	Km:	Factuurnr.:	Toelichting/diversen
Type werkzaamheden:		Stempel	
Onderhoudsbeurt <input type="checkbox"/> <input type="checkbox"/>			
Plaatwerkcontrole:			
OK <input type="checkbox"/> Niet OK* <input type="checkbox"/>			
Datum:	Km:	Factuurnr.:	Toelichting/diversen
Type werkzaamheden:		Stempel	
Onderhoudsbeurt <input type="checkbox"/> <input type="checkbox"/>			
Plaatwerkcontrole:			
OK <input type="checkbox"/> Niet OK* <input type="checkbox"/>			
Datum:	Km:	Factuurnr.:	Toelichting/diversen
Type werkzaamheden:		Stempel	
Onderhoudsbeurt <input type="checkbox"/> <input type="checkbox"/>			
Plaatwerkcontrole:			
OK <input type="checkbox"/> Niet OK* <input type="checkbox"/>			

*Zie specifieke pagina

ONDERHOUDSCOUPONS

VIN:

Datum:	Km:	Factuurnr.:	Toelichting/diversen
Type werkzaamheden: Onderhoudsbeurt <input type="checkbox"/> <input type="checkbox"/>		Stempel	
Plaatwerkcontrole: OK <input type="checkbox"/> Niet OK* <input type="checkbox"/>			
Datum:	Km:	Factuurnr.:	Toelichting/diversen
Type werkzaamheden: Onderhoudsbeurt <input type="checkbox"/> <input type="checkbox"/>		Stempel	
Plaatwerkcontrole: OK <input type="checkbox"/> Niet OK* <input type="checkbox"/>			
Datum:	Km:	Factuurnr.:	Toelichting/diversen
Type werkzaamheden: Onderhoudsbeurt <input type="checkbox"/> <input type="checkbox"/>		Stempel	
Plaatwerkcontrole: OK <input type="checkbox"/> Niet OK* <input type="checkbox"/>			

*Zie specifieke pagina

ONDERHOUDSCOUPONS

VIN:

Datum:	Km:	Factuurnr.:	Toelichting/diversen
Type werkzaamheden: Onderhoudsbeurt <input type="checkbox"/> <input type="checkbox"/>		Stempel	
Plaatwerkcontrole: OK <input type="checkbox"/> Niet OK* <input type="checkbox"/>			
Datum:	Km:	Factuurnr.:	Toelichting/diversen
Type werkzaamheden: Onderhoudsbeurt <input type="checkbox"/> <input type="checkbox"/>		Stempel	
Plaatwerkcontrole: OK <input type="checkbox"/> Niet OK* <input type="checkbox"/>			
Datum:	Km:	Factuurnr.:	Toelichting/diversen
Type werkzaamheden: Onderhoudsbeurt <input type="checkbox"/> <input type="checkbox"/>		Stempel	
Plaatwerkcontrole: OK <input type="checkbox"/> Niet OK* <input type="checkbox"/>			

*Zie specifieke pagina

7

ONDERHOUDSCOUPONS

VIN:

Datum:	Km:	Factuurnr.:	Toelichting/diversen
Type werkzaamheden: Onderhoudsbeurt <input type="checkbox"/> <input type="checkbox"/>		Stempel	
Plaatwerkcontrole: OK <input type="checkbox"/> Niet OK* <input type="checkbox"/>			
Datum:	Km:	Factuurnr.:	Toelichting/diversen
Type werkzaamheden: Onderhoudsbeurt <input type="checkbox"/> <input type="checkbox"/>		Stempel	
Plaatwerkcontrole: OK <input type="checkbox"/> Niet OK* <input type="checkbox"/>			
Datum:	Km:	Factuurnr.:	Toelichting/diversen
Type werkzaamheden: Onderhoudsbeurt <input type="checkbox"/> <input type="checkbox"/>		Stempel	
Plaatwerkcontrole: OK <input type="checkbox"/> Niet OK* <input type="checkbox"/>			

*Zie specifieke pagina

PLAATWERKCONTROLE

De garantie blijft alleen van kracht na de reparatie die hieronder staat aangegeven.

VIN:

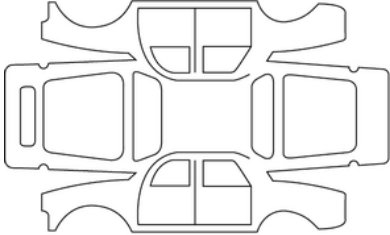
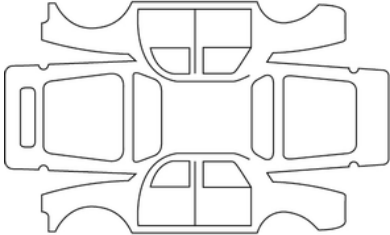
Datum reparatie:		Stempel
Uit te voeren plaatwerkreparatie:		
Datum reparatie:		Stempel
Reparatie nodig van:		

7

PLAATWERKCONTROLE

De garantie blijft alleen van kracht na de reparatie die hieronder staat aangegeven.

VIN:

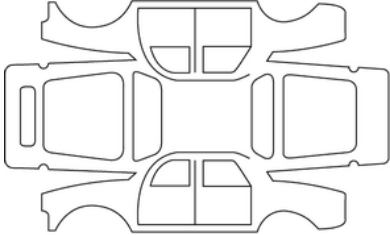
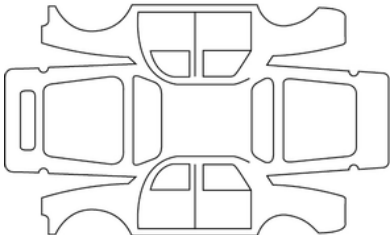
Datum reparatie:		Stempel
Uit te voeren plaatwerkreparatie:		
Datum reparatie:		Stempel
Reparatie nodig van:		

PLAATWERKCONTROLE

De garantie blijft alleen van kracht na de reparatie die hieronder staat aangegeven.

VIN:

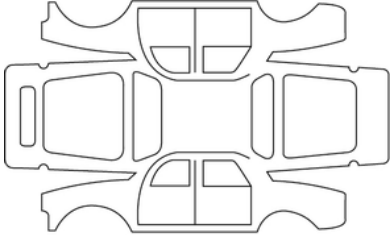
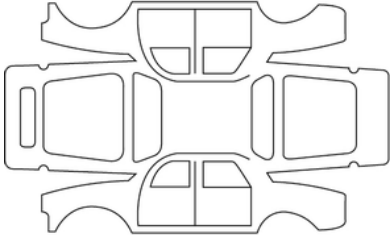
Datum reparatie:		Stempel
Uit te voeren plaatwerkreparatie:		
Datum reparatie:		Stempel
Reparatie nodig van:		

7

PLAATWERKCONTROLE

De garantie blijft alleen van kracht na de reparatie die hieronder staat aangegeven.

VIN:

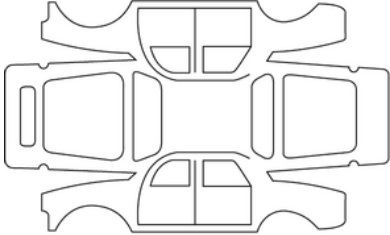
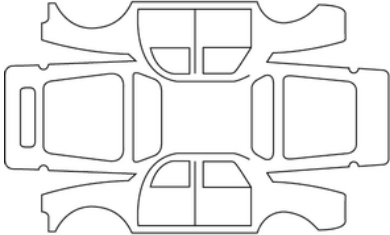
Datum reparatie:		Stempel
Uit te voeren plaatwerkreparatie:		
Datum reparatie:		Stempel
Reparatie nodig van:		

PLAATWERKCONTROLE

De garantie blijft alleen van kracht na de reparatie die hieronder staat aangegeven.

VIN:

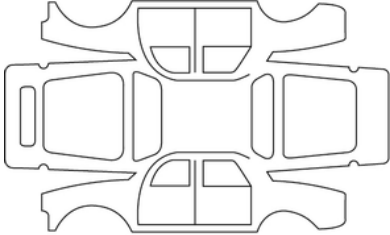
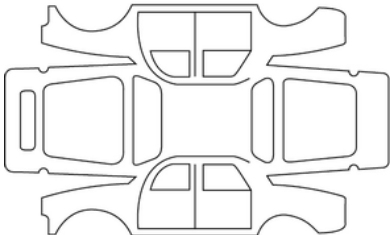
Datum reparatie:		Stempel
Uit te voeren plaatwerkreparatie:		
Datum reparatie:		Stempel
Reparatie nodig van:		

7

PLAATWERKCONTROLE

De garantie blijft alleen van kracht na de reparatie die hieronder staat aangegeven.

VIN:

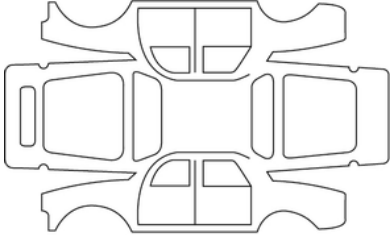
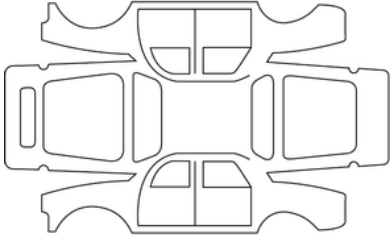
Datum reparatie:		Stempel
Uit te voeren plaatwerkreparatie:		
Datum reparatie:		Stempel
Reparatie nodig van:		

PLAATWERKCONTROLE

De garantie blijft alleen van kracht na de reparatie die hieronder staat aangegeven.

VIN:

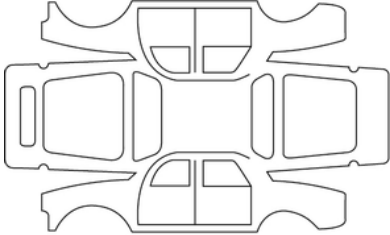
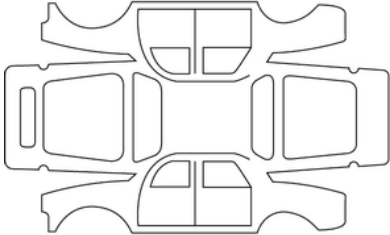
Datum reparatie:		Stempel
Uit te voeren plaatwerkreparatie:		
Datum reparatie:		Stempel
Reparatie nodig van:		

7

ALFABETISCHE INHOUDSOPGAVE

Symbolen

12V-accu, [366](#)

12V-accu: onderhoud, [366](#)

360° camera, [300](#)

A

Aanvullende bevestigingsmiddelen, [93](#)

Aanvullende veiligheidsvoorzieningen voorin, [93](#)

Aanvullende voorzieningen achterin, [93](#), [98](#)

Aanvullende voorzieningen voorin, [93](#)

Accessoireaansluiting, [351](#)

Accu; [366](#)

Achterstoelen, [86](#)

Actieradius van de auto, [188](#)

Actieve noodstop bij achteruitrijden, [249](#)

Active driver assist, [274](#), [274](#)

Adaptieve snelheidsregelaar, [256](#)

Airbag, [93](#), [98](#)

Airbag: airbag, [93](#)

Airbag : inschakelen van de passagiersairbag voor, [123](#)

Airbag : uitschakelen van de passagiersairbag voorin, [123](#)

Airbags : kinderveiligheid, [123](#)

Airco: informatie en tips voor gebruik, [343](#)

Autogordels, [88](#), [93](#)

Autogordelspanners, [93](#)

B

Bagageruimte, [74](#)

BAGAGERUIMTE, [360](#), [360](#)

Banden, [373](#), [373](#)

Berichten op het instrumentenpaneel, [185](#)

Bestuurderspositie, [130](#)

Bevestigingsmiddelen anders dan autogordels, [93](#), [98](#)

Bevestigingsmiddelen voor kinderen, [102](#), [102](#), [126](#)

Bevestigingssysteem voor kind, [102](#), [126](#)

binnenverlichting, [349](#)

Binnenverlichting: vervangen van een lamp, [386](#)

boordcomputer, [134](#)

Buitenverlichting, [384](#)

C

Claxon en lichtsignalen, [163](#)

Configuratiemenu, [145](#)

Controlesysteem bandenspanning, [194](#)

D

Dakdragerrek, [360](#)

Dakdragers, [360](#)

De gereedschappen, [381](#)

Detectie van verkeersborden, [244](#), [244](#)

Digital key, [64](#)

Dimlichten, [384](#)

Display, [141](#)

Dodehoekwaarschuwing, [222](#)

ALFABETISCHE INHOUDSOPGAVE

E

ECO rijden, [188](#), [188](#)
ECO-rijhulpadvies, [192](#)
Elektrische auto, [20](#)
Elektrische ruiten, [348](#)
Elektronische parkeerrem., [182](#), [185](#)
Energiebesparing, [188](#)
Energieverbruik, [141](#)

G

gegevens van de motor, [401](#)
Gemotoriseerde achterklep, [74](#)
Gezichtsherkenning, [79](#)
Gordelspanners, [93](#)
Gordelspanners voorin, [93](#)
Grootlicht:, [384](#)

H

Handsfree kaart: batterij, [61](#)
Handsfree parkeren, [316](#)
Hoofdsteun achter, [86](#)
Hoofdsteunen voor, [81](#)
Hulpsystemen: rijhulp, [256](#)

I

Identificatie van de motor, [401](#)
Instellingen, [145](#)

Instellingen: configuratiemenu, [145](#)
Instellingen autopersonalisering, [145](#)
Instrumentenpaneel, [185](#)
Interieurbekleding: onderhoud, [371](#)

K

Kaart: extra portiervergrendeling, [60](#)
Kaart: gebruik, [60](#)
Kaart: handsfree, [54](#)
Kaart: motor start niet in handsfree stand, [54](#)
Kaart: nood sleutel, [54](#)
Kaart: portieren vergrendelen/ontgrendelen, [54](#), [60](#)
Kinderen, [102](#)
Kinderen (veiligheid), [348](#)
Kinderveiligheid, [60](#), [102](#), [102](#), [126](#), [348](#)
Kinderzitjes, [102](#), [108](#)
Knipperlichten, [384](#)

L

Lakwerk: onderhoud, [369](#)
Lampen: vervangen, [384](#), [385](#)
Lampen vervangen, [384](#), [385](#)

M

Massa's van de auto, [406](#)
Menu voor het personaliseren van de instellingen van de auto, [145](#)
Milieu, [187](#)

ALFABETISCHE INHOUDSOPGAVE

Montage van het kinderzitje, [108](#)

Motorkap, [361](#)

Multimediascherm, [228](#)

Multimedia-uitrusting, [346](#)

N

Nood: noodoproep, [328](#)

Noodpreventie verlaten rijstrook, [214](#)

Noodstop-assistent, [289](#)

O

Onderhoud: carrosserie, [369](#)

Onderhoud: interieurbekleding, [371](#)

Opbergruimtes/indeling: interieur, [352](#)

Op de voorplaats(en), [81](#)

Oplaadkabel, [52](#)

P

Parkeerhulp, [309](#)

Parkeerrem, [182](#), [185](#)

Passagierdetectiesysteem, [126](#), [126](#)

Passagiersveiligheid: voorpassagier airbag, [123](#)

Peilen:, [361](#), [363](#)

Pompset voor de banden, [377](#), [377](#)

Portieren, [68](#), [73](#)

Portieren/achterklep, [60](#)

Portieren en kleppen, [68](#), [73](#)

Portieren en kleppen vergrendelen, ontgrendelen, [60](#), [70](#)

Portieren openen, [68](#)

Portieren sluiten, [68](#)

Portieren vergrendelen, [60](#)

Portiervergrendeling, [60](#)

Predictieve ECO-rijhulp, [192](#)

Preventie verlaten rijstrook, [206](#)

Programmeren van het opladen, [52](#)

R

Reiniging: binnenkant van het voertuig, [371](#)

Richtingaanwijzers, [384](#), [384](#)

Rijden, [168](#), [185](#), [228](#), [256](#)

Rijhulp, [228](#), [244](#)

Rijhulpsystemen, [228](#), [244](#), [249](#), [256](#), [274](#)

Rijpositie: instellingen, [88](#)

Rijstrookcentrering, [274](#)

Rijrips, [188](#), [188](#)

Rijverlichting, [384](#)

Ruitenwisperbladen: vervanging, [387](#)

Ruitenwissers, [164](#), [164](#)

S

Sleepringen, [382](#)

Slepen pechhulp, [382](#)

Snelheidsbegrenzer, [252](#)

Snelheidsregelaar, [256](#)

Spiegels, [155](#)

Starten van de motor, [168](#), [168](#), [168](#)

ALFABETISCHE INHOUDSOPGAVE

Startschakelaar, [185](#)
Stilzetten van de motor, [168](#), [185](#)
Stoelen: verstellen, [82](#)
Stoelen: verwarmd, [82](#)
Stoelen: voorstoelen met elektrische bediening, [82](#)
Storingen, [256](#)
Storingen: kaartbatterijen, [54](#)
Stuurwiel: afstellen, [153](#)

T

Toegang tot de auto, [60](#)
Toegang tot de motorruimte, [361](#)
Tractie batterij bereik, [188](#)

U

Uw bandenspanning, [375](#)

V

Veilige afstanden, [228](#)
Veiligheidsvoorzieningen bescherming zijkant, [99](#)
Veilig uitstappen voor passagier, [325](#)
Ventilatie roosters, [332](#)
Verlichting: lampen vervangen, [384](#)
VERLICHTING EN SIGNALLEN, [157](#)
Vermogen: bereik, [188](#)
Versnellingschakelaar, [175](#)
Vervangen van de ruitenwischerbladen voor, [387](#)
Vervanging en reparatie, [407](#)

Vervoer van kinderen, [102](#), [126](#)
Verwarming, [332](#), [341](#)
Verwarming en airconditioning, [332](#)
Voertuiginstellingen aanpassen, [145](#)
Volgafstand, [256](#)
Voorstoelen: afstellen, [88](#)

W

Waarschuwing: uitparkeren, [322](#)
Waarschuwingslampjes instrumentenpaneel, [185](#)
Waarschuwing veiligheidsafstand, [228](#), [228](#)
Waarschuwing vermoeidheidsdetectie bestuurder, [241](#), [289](#)
Waarschuwing voor te hoge snelheid, [244](#)
Waarschuwing waakzaamheid bestuurder, [239](#)
Wegrijden, [168](#)
Wissen, [369](#)

Z

Zekeringen, [389](#)
Zonwering, zonneklep, [350](#)
Zuinig rijden, [188](#)



SOCIÉTÉ DES AUTOMOBILES ALPINE, SA par actions simplifiée à associé unique
AVENUE DE BREAUDE, 76200 DIEPPE - SIRET 662 750 074 / SITE INTERNET : alpinecars.com

NU 1587-2 – 77 99 002 334 - 03/2026 - Edition néerlandaise

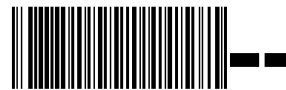

7799002334