

A390

ALPINE



Velkommen om bord i din el-bil

Denne brugervejledning indeholder de påkrævede oplysninger:

- så du kan lære din vogn at kende og kan udnytte dens mange funktioner og tekniske innovationer fuldt ud under de bedste omstændigheder.
- til at opnå en konstant optimal driftssikkerhed, blot ved at overholde de enkle - men vigtige - råd om vognens vedligeholdelse.
- til selv hurtigt at løse de små problemer der kan opstå, og som ikke kræver assistance af specialuddannet personale.

Den tid, du bruger på at læse denne manual, opvejes rigeligt af de oplysninger og råd, som du herved vil få kendskab til, samt de funktioner og tekniske nyheder, som du vil opdage. Skulle du herefter ønske visse punkter uddybet, står vore forhandleres teknikere til din tjeneste med alle yderligere oplysninger.

For vejledning, se venligst følgende symboler:

 og  Viser i køretøjet og angiver, at du bør konsultere brugervejledningen for detaljerede oplysninger og/eller begrænsninger for handlinger i forhold til udstyr på dit køretøj.

→ Hvor som helst i manualen angiver en overførsel til en side.



hvor som helst i manualen angiver en risiko eller fare eller en sikkerhedsmæssig forskrift.

Beskrivelsen af modellerne i denne manual er udarbejdet ud fra de tekniske specifikationer, der var til rådighed på tidspunktet for redigeringen. **Manualen beskriver det komplette udstyr (både standard og ekstraudstyr), der findes til disse modeller. Udstyret i den enkelte bil er dog afhængigt af versionen, det valgte ekstraudstyr og det land, hvor bilen er solgt.**

Dette dokument kan også indeholde oplysninger om udstyr, som først indføres i løbet af modelåret.

Diagrammerne i brugervejledningen findes som eksempler.

God tur ved rattet i din vogn.

Oversat fra fransk. Al gengivelse eller oversættelse, også delvis, er forbudt uden skriftlig tilladelse fra køretøjsfabrikanten.

INDHOLD

Velkommen om bord i din el-bil.....	4	Kørsel.....	164
Udvendig	4	Start, stop motoren.....	164
Kabine.....	6	"Overtake"-funktion	167
Førerplads.....	8	Fast startprocedure.....	169
Kørselshjælp.....	10	Gearstang.....	171
Sikkerhed om bord	12	Motorbremsesystem	174
Identifikation af et køretøj - etiketter	14	Parkeringsbremse.....	178
Motorrummet (rutinemæssig vedligeholdelse)	16	Miljøet	183
problemløsning.....	18	Gode råd til kørsel, øko-kørsel	184
Lær dit køretøj at kende.....	20	Overvågningssystem for dæktryk	190
El-bil	20	Korrektionssystem og kørselshjælp.....	196
Kort	54	Hjælpfunktioner under kørslen	201
Digital nøgle.....	63	fartbegrænsning,	247
Døre og åbningselementer	67	Automatisk fartpilot.....	251
Ansigtsgenkendelse	77	Active driver assist	268
Forsæder	79	Nødstophjælp	283
Bagsædepladser	84	Parkeringshjælp	294
SIKKERHEDSSELER.....	86	Alarmopkald.....	321
Ekstra sikkerhedsudstyr	91	Din komfort	324
Børns sikkerhed i bilen.....	101	KØRETILSTAND	324
Barnestole	107	Luftspjæld, opvarmning og klimaanlæg	325
Sikkerhed for børn: afbrydelse, aktivering af passagerairbag foran.....	121	Multimedieudstyr.....	337
Førerpladsen.....	128	Kabineudstyr	339
Informationscenter	132	Opbevaringsrum, kabinefaciliteter	343
Advarselslamper.....	145	Transport af genstande	347
Styretøj.....	150	Vedligeholdelse.....	352
Set bagfra.....	152	Adgang til motoren, niveauer.....	352
Belysning og signaler.....	154	Batteri:.....	357
HORN OG TEGNGIVNINGSLYS	159	Rengøring	359
Vinduesviskere	160	Praktiske råd.....	363

INDHOLD

Dæk.....	363
problemløsning.....	372
Forlygter, lygter: udskiftning af pærer.....	374
Viskerblade, udskiftning.....	377
Sikringer.....	379
installation og brug af tilbehør.....	383
Funktionsfejl.....	385
Tekniske specifikationer.....	389
Oplysninger om køretøjet.....	389
Reservedele og reparationer.....	395
dokumentation for vedligeholdelse.....	396
Rustbeskyttelseseftersyn.....	402

UDVENDIG

1

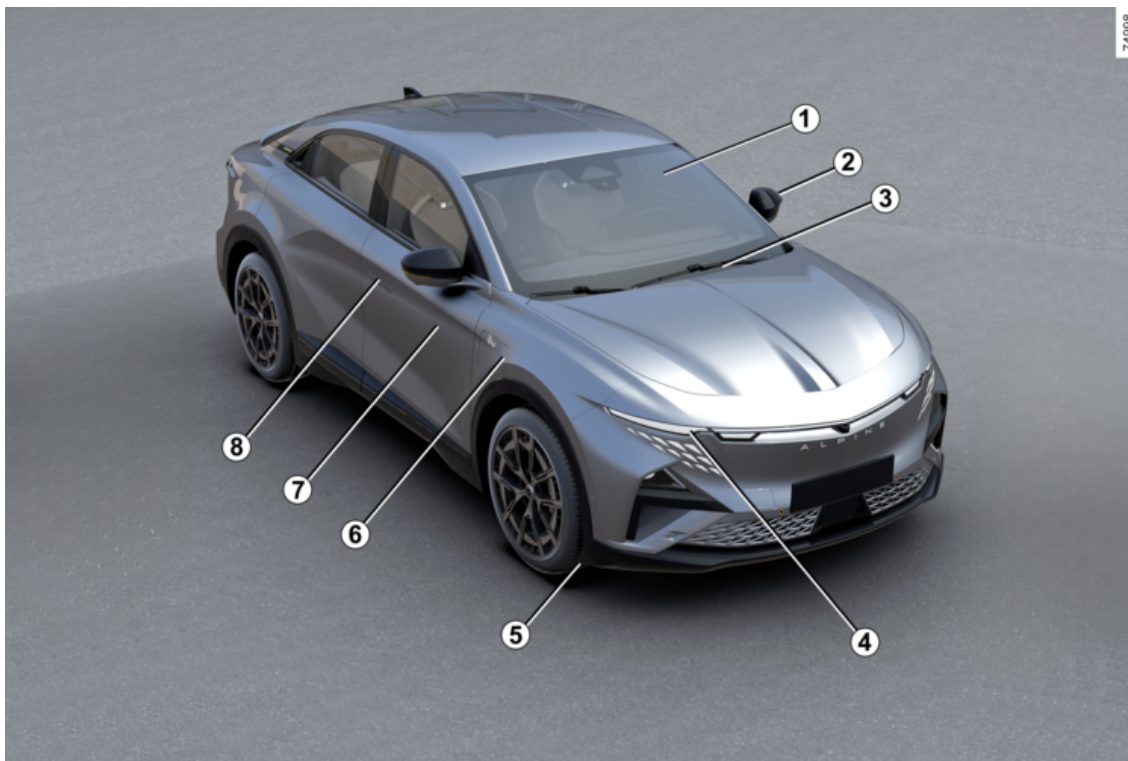

UDVENDIG

1. Elruder → 339
2. side- og bakspejle → 152
3. bagrudeviskere/sprinklere → 160
Afdugning → 332
4. Lys: funktion → 154
Lys: udskiftning → 374
5. Dæk → 363
6. Belastning → 30
7. Vedligeholdelse af karosseri → 359
8. Kort → 54
Låsning, oplåsning af døre → 69

KABINE

1

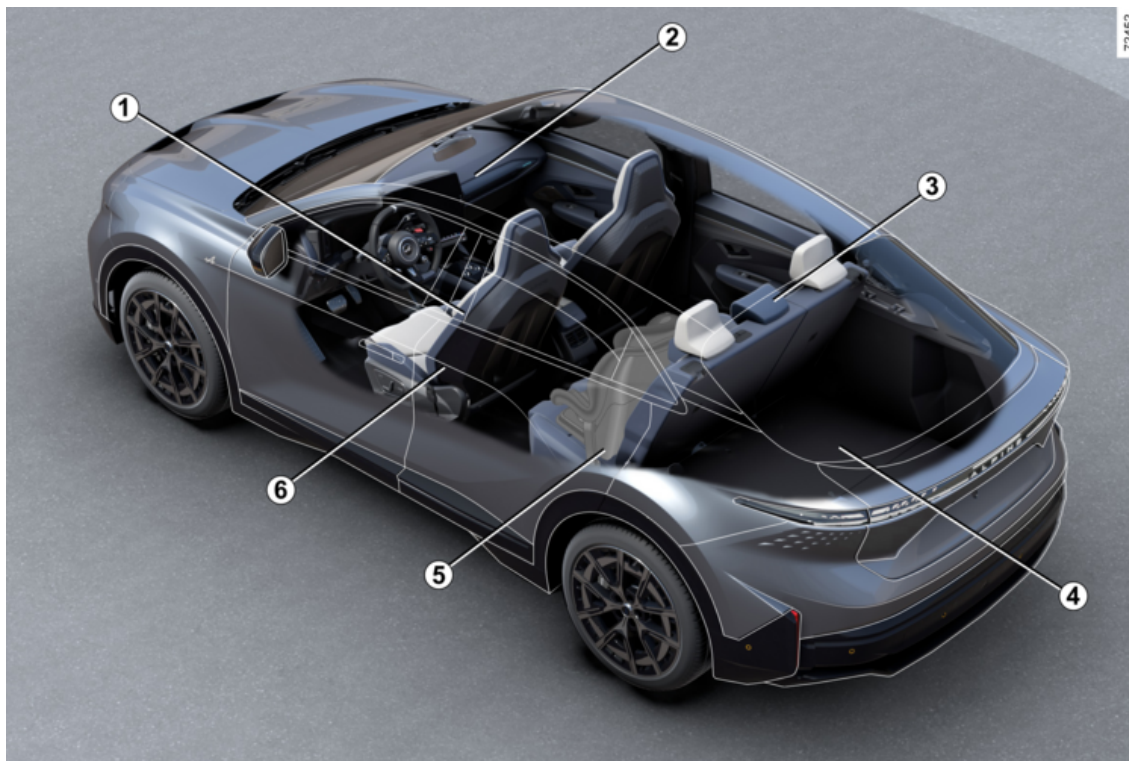

KABINE

1. Indstilling af kørestilling → 86
2. Opbevaringsrum, indretning af kabinen → 343
3. Bageste nakkestøtter → 84
Bagsæde → 84
4. Transport af genstande → 347
5. Børns sikkerhed i bilen → 101
6. Forsæder med elektrisk regulering → 79

FØRERPLADS

1

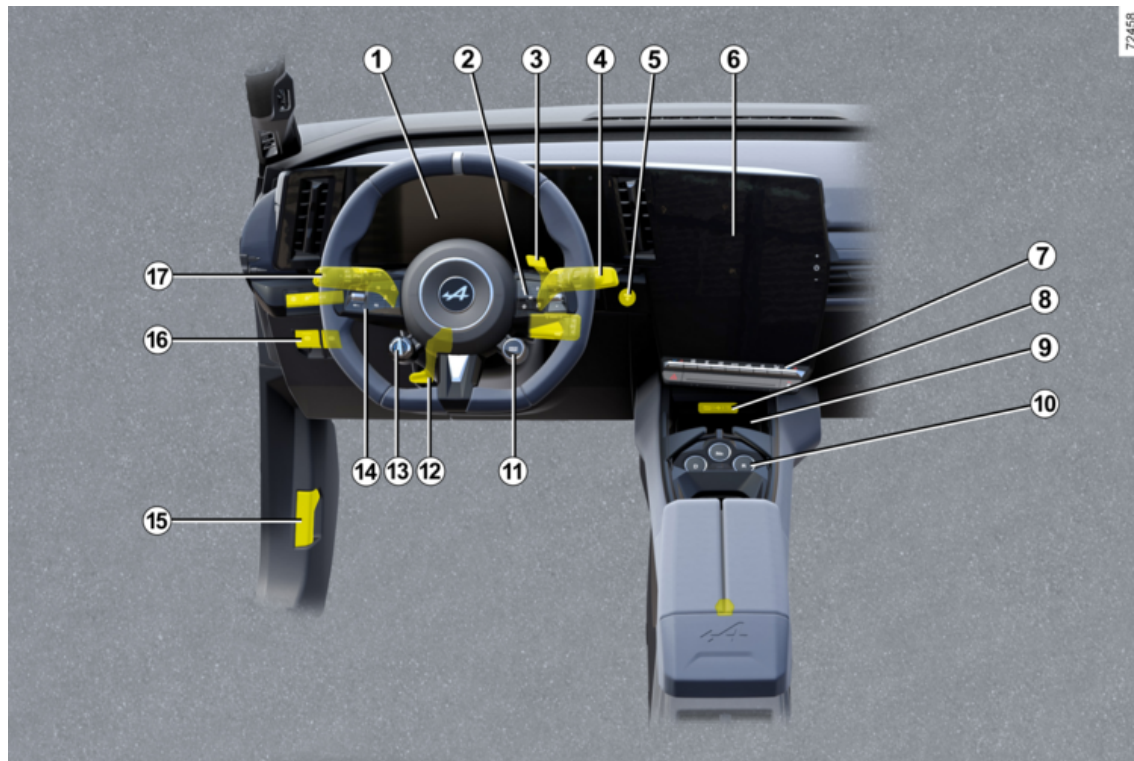

FØRERPLADS

1. Instrumentbræt → 145
2. Betjeningsenheder til tripcomputer → 132
3. Overhalingskontrol (OV) → 169 → 167
4. Betjeningsselement til vinduesvisker(e)/-sprinkler(e) → 160
5. Knap til start/stop af motor → 164
6. Multimediefront → 337
6. Opvarmede sæder → 79/opvarmet rat → 150
7. Varmesystem/aircondition → 329
8. USB-C-porte i midterkonsollen → 342
9. Opbevaringsrum i midterkonsollen/induktionsopladningszone → 343
10. Gearstang → 171
11. Betjeningen KØRETILSTAND → 324
12. Ratindstilling → 150
13. Kontrol af motorbremse → 174
14. Hastighedsbegrænser → 247
→ 251-fartpilot
15. Oplåsning af motorhjelme → 352
16. Elektronisk parkeringsbremse → 178
17. Udvendig belysning → 154



KØRSELSHJÆLP

- Korrektionssystem og kørselshjælp → 196
- Min sikkerhed → 201
- Advarsel om vejbaneskift → 202
- Advarsel om vejbaneskift → 209
- Aktiv nødopbremsning → 227
- Aktiv nødbremsning i bakgear → 244
- Advarsel om blind vinkel → 217
- Advarsel ved udkørsel fra parkering → 315
- Overvågningsystem for dæktryk → 190
- Advarsel om sikkerhedsafstand → 223
- Advarsel om førerens opmærksomhed → 234
- Advarsel om førertræthed → 236
- Hastighedsbegrænsere → 247
- → 251-fartpilot
- Registrering af vejskilte → 239
- Parkeringsassistent → 303
- 360°-kamera → 294
- Håndfri parkering → 309
- Sikker udstigning af køretøj → 318

SIKKERHED OM BORD

1

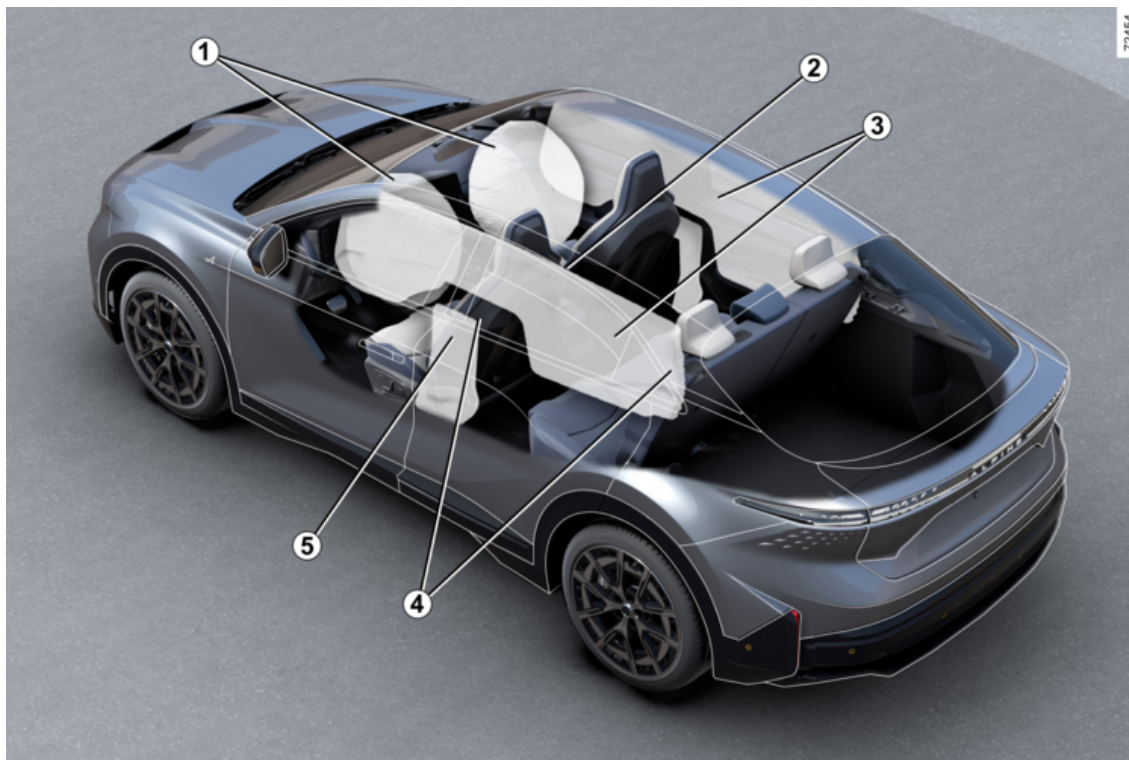

SIKKERHED OM BORD

1. Airbags foran → 91
Deaktivering af airbag på forreste passagersæde → 121
2. Central airbag → 98
3. Gardinairbags → 98
4. Sikkerhedsseler → 86
5. Sideairbags → 98

IDENTIFIKATION AF ET KØRETØJ - ETIKETTER

1

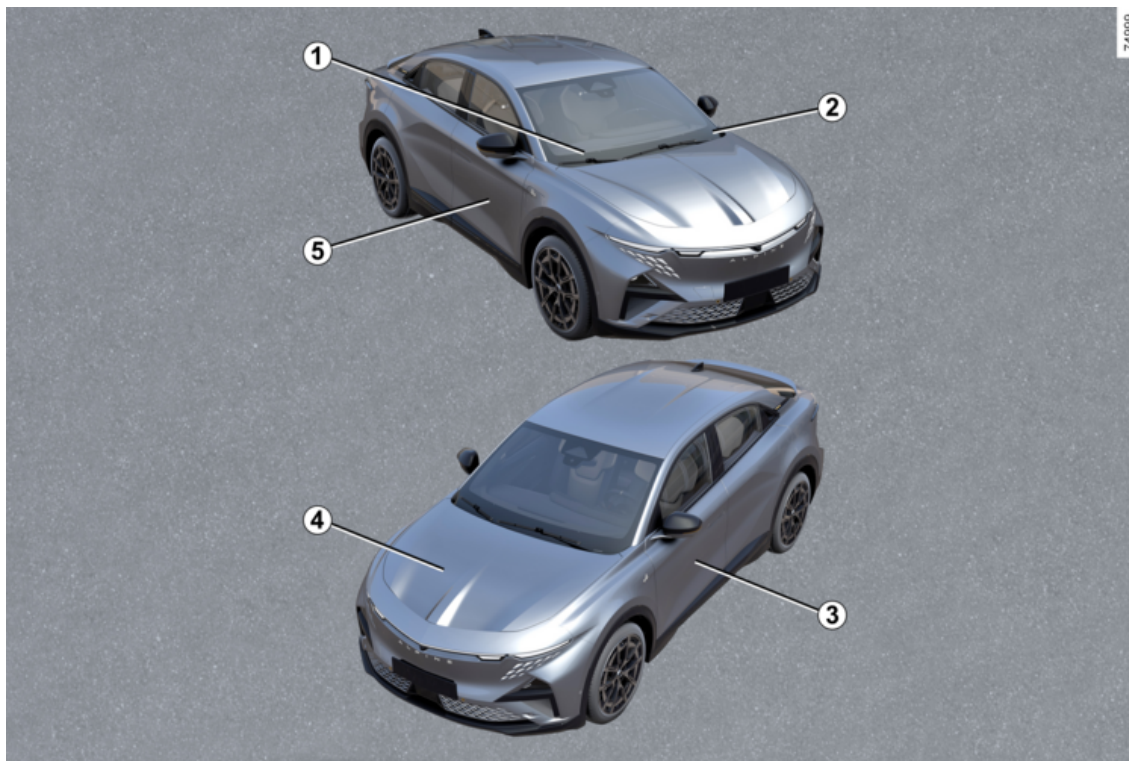

IDENTIFIKATION AF ET KØRETØJ - ETIKETTER

1. Tekniske oplysninger til redningstjenesterne → **389**
2. Påmindelse om identifikationsnummer → **389**
3. Etiketter med dæktryk → **365**
4. Motoridentifikation → **390**
5. Fabrikationsplade → **389**

MOTORRUMMET (RUTINEMÆSSIG VEDLIGEHOLDELSE)

1

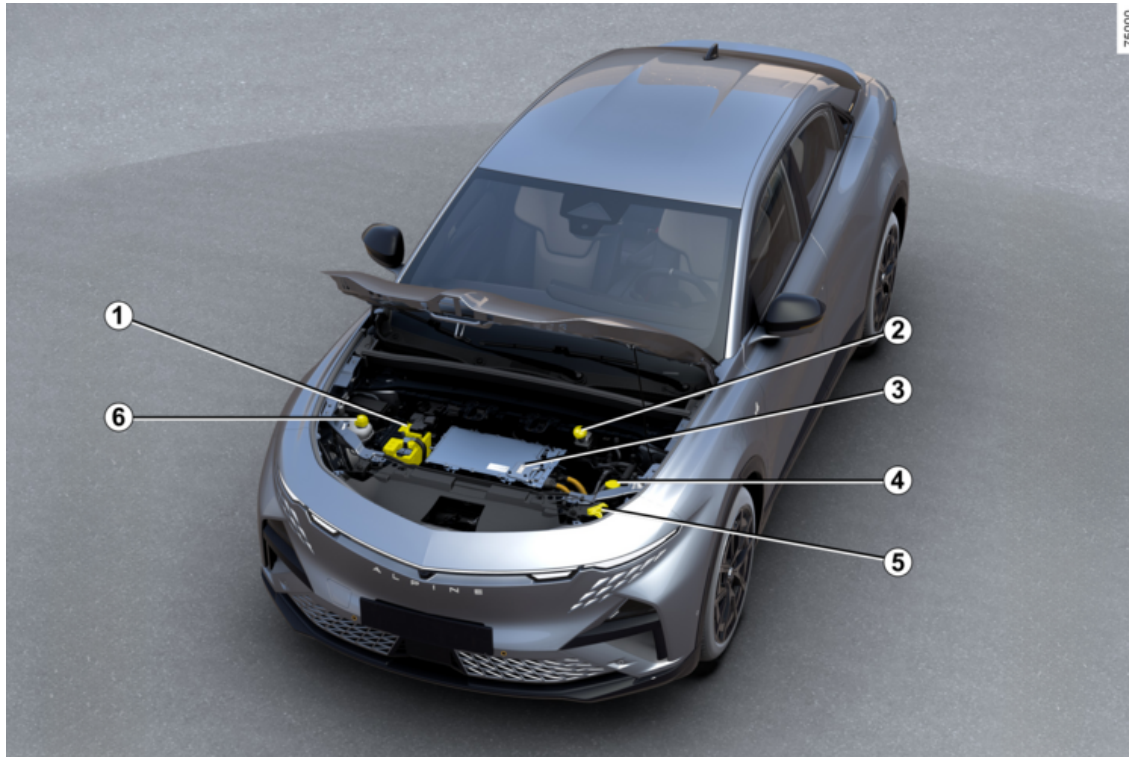

MOTORRUMMET (RUTINEMÆSSIG VEDLIGEHOLDELSE)

1. 12 V-batteri → 357
2. Bremsevæske → 354
3. "Højspænding" elektrisk kredsløb → 20
4. Sprinklervæske → 354
5. Åbning af motorhjelme → 352
6. Kølevæske → 354

PROBLEMLØSNING

1

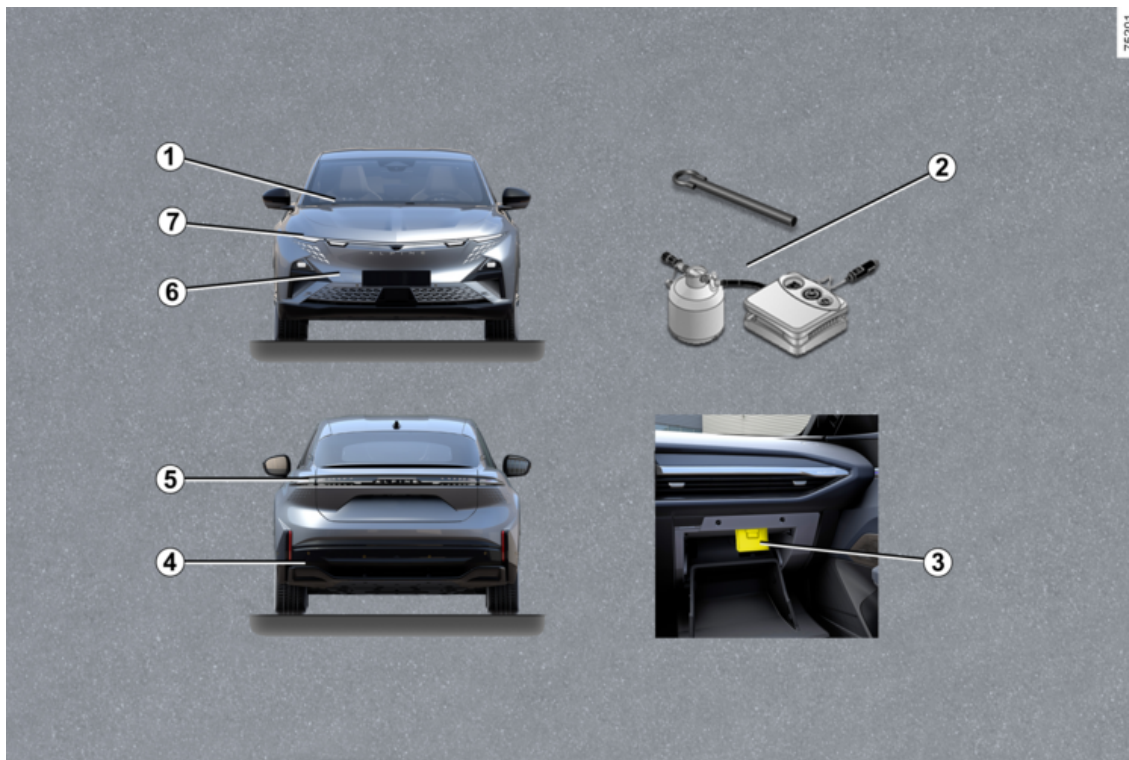

PROBLEMLØSNING

1. Udskiftning af viskerblad(e) på forrudevisker → **377**
2. Punktering → **367**
Værktøj → **370**
3. Sikringer → **379**
4. Bugseringspunkt bagtil → **372**
5. Udskiftning af baglygtepærerne → **374**
6. Bugseringspunkt foran → **372**
7. Udskiftning af forlygtepærerne → **374**

EL-BIL

præsentation

2

El-køretøjet har specifikke karakteristika men fungerer på en måde, der ligner et køretøj med varmekraftmotor.

Den grundlæggende forskel ved el-køretøjet er, at der udelukkende anvendes el-energi i stedet for brændstof til køretøjer med varmekraftmotor.

Vi anbefaler derfor at læse denne vejledning igennem, da den beskriver dit el-køretøj.

EL-BIL

Skematisk diagram over elbiler

2

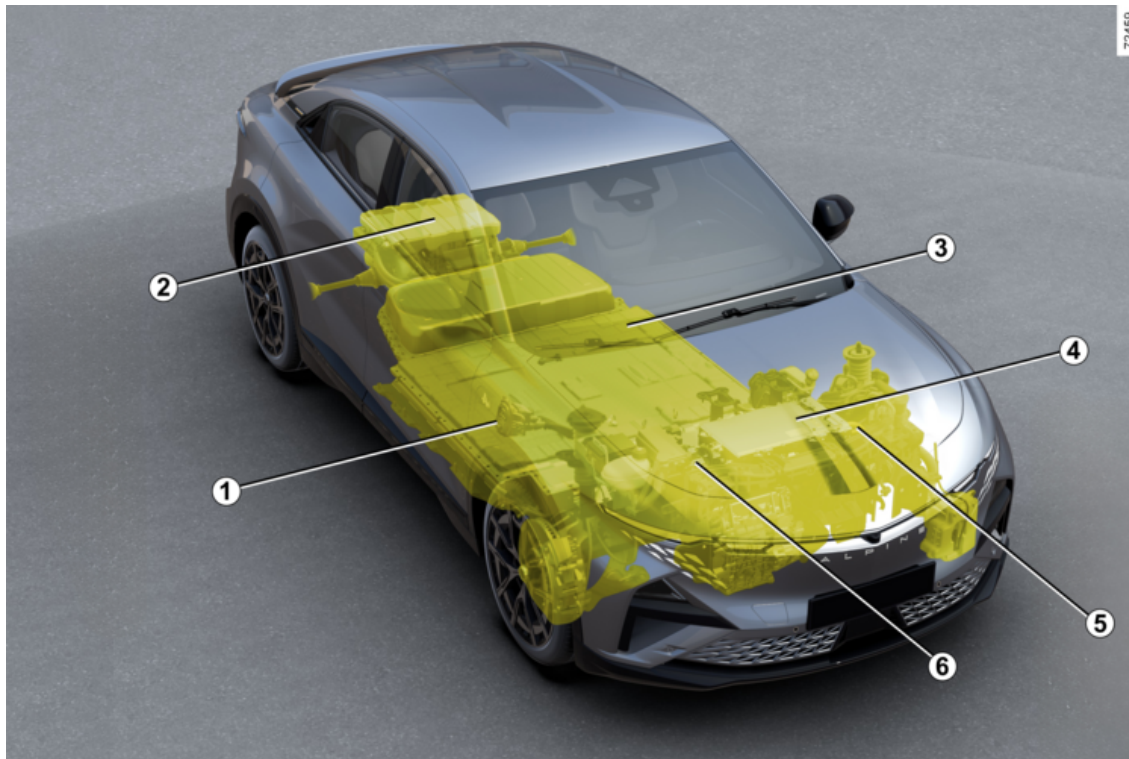

EL-BIL

1. El-udtag
2. Elmotorer bag
3. "Højspænding" batteripakke
4. Forreste elmotor
5. Orangerfarvede el-kabler
6. 12 V-batteri

Tilsluttet service

2

præsentation

Dit el-køretøj har tilsluttede tilknyttede tjenester, der gør det muligt at kende og/eller styre:

- køretøjets opladningsstatus med advarsel om lavt batteriniveau;
- Programmering af opladning af batteriet afhængigt af bestemte foreslåede valg.
- køretøjets resterende kørestrækning;
- ...

Du kan få adgang til disse tjenester ved hjælp af:

- eksterne digitale enheder (mobiltelefon, tablet osv.);
- køretøjets multimedieskærm.

Du kan finde flere oplysninger i instruktionerne til multimedieudstyret eller ved at kontakte en godkendt forhandler.



Det er altid muligt at tilmelde sig en tilsluttet service eller forlænge den, kontakt en forhandler af bilmærket.

Batterier

Elkøretøjet har to typer batterier:

- en "højspænding" batteripakke;
- et "12 V"-batteri.

"Højspænding" batteripakke

Batteriet opbevarer den nødvendige energi til dit el-køretøjs motors funktion. Som alle andre batterier aflades det ved brug, og det skal derfor oplades regelmæssigt.

Du behøver ikke vente på, at den når reserveniveau, før du genoplader dit batteri.

Opladningstiden varierer afhængigt af den specifikke type murbeslag eller offentligt strømudtag, som du vil slutte det til.

Din kørerækkevidde afhænger af opladningen af batteripakken, men også af din køremåde ➔ **186**.

Køretøjets klimaanlæg bruges til at afkøle batteripakken.

Du skal få dit klimaanlæg kontrolleret af en kvalificeret fagmand for at bevare batteripakkens levetid. Især hvis du bemærker en reduktion i klimaanlæggets ydeevne.

12 volts batteri

Det andet batteri på dit køretøj er et 12 V-batteri: Det leverer den energi, der kræves til betjening af

køretøjets udstyr (lygter, vinduesviskere, bremsehjælp osv.).

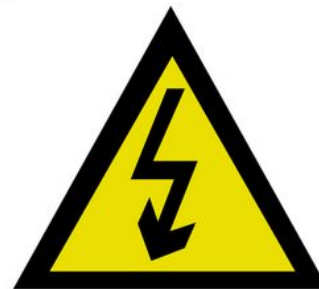

Symboler **A** viser dit køretøjs elektriske komponenter, der kan udgøre en risiko for din sikkerhed.

61607

EL-BIL

Elektrisk "Højspændingskredsløb"



Det elektriske "højspændingskredsløb" kan genkendes på de orange kabler 9 og delene med symbolet .



Det elektriske køretøjs drivsystem bruger højspændingsstrøm.

Systemet kan være varmt, efter at tændingen er afbrudt. Overhold advarselsbeskederne, der står på mærkerne i køretøjet.

Enhver indgriben eller ændring af køretøjets elektriske "højspændingssystem" (komponenter, kabler, konnektorer, batteripakke) er strengt forbudt på grund af de risici, det kan udgøre for din sikkerhed. Henvend dig til et autoriseret værksted.

Risiko for alvorlige forbrændinger eller elektriske stød kan medføre døden.

Kørsel

Som med en bil med automatgear skal du vænne dig til ikke at bruge din venstre fod og ikke bremse med den.

Når du løfter foden fra speederen, eller når du trykker på bremsepedalen under opbremsning, generer motoren elektrisk strøm under ha-

stighedsreduktionen, som anvendes til at bremse køretøjet og genoplade batteriet → 184.

Dårligt vejr, oversvømmede veje:



Kør ikke på en oversvømmet vej, hvis vandstanden overstiger den nederste fælgkant.



Motorbremsen kan under ingen omstændigheder erstatte trykket på bremsepedalen.

Støj

El-køretøjer er særdeles lydløse. Det er du ikke vant til endnu, og andre trafikanter heller ikke. De har vanskeligt ved at høre, om motoren kører.

Da motoren er stille, hører du lyde, som du ikke er vant til at høre (aerodynamiske lyde, pneumatikken, mv.).

Hver gang tændingen er afbrudt, slås ventilationen fra efter ca. 10 sekunder.

EL-BIL

2



Gener for kørsel

I førersiden må der kun anvendes måtter, der er tilpasset bilen, og som fastgøres med de forud installerede elementer. Kontrollér regelmæssigt, at de sidder godt fast. Der må ikke lægges flere måtter oven på hinanden.

Risiko for at pedalerne sætter sig fast

strumentbrættet sammen med meddelelsen "Udvendig lydfejl". Ret henvendelse til et autoriseret værksted.



Dit el-køretøj er lyd-løst. Før du forlader det, skal du standse motoren med foden på bremsen.

RISICI FOR ALVORLIGE PERSONSKADER

Fodgængeradvarsel

Fodgængeradvarslen gør det muligt at advare andre om din tilstedeværelse, især fodgængere og cyklister.

Når motoren startes, aktiveres fodgængeradvarslen automatisk. Lyden udsendes, når køretøjet kører med en hastighed mellem cirka 1 og 30 km/t.

For flere oplysninger om fodgængerhornet henvises til multimedievejledningen.

I tilfælde af fejl i fodgængerhornet

vises kontrollampen  på in-

Vigtige anvisninger



Læs venligst disse instrukser omhyggeligt. Manglende overholdelse af disse instrukser kan medføre **risiko for brand, alvorlige legemsbeskadigelser eller stød, der kan føre til dødsfald.**

I tilfælde af uheld eller stød.

I tilfælde af ulykke eller stød på undervognen (eksempel: kontakt med en stander, en høj fortovskant eller andre genstande i bebyggede områder) kan det elektriske kredsløb eller traktionsbatteriet blive beskadiget.

Få vognen kontrolleret på et autoriseret værksted.

Rør aldrig ved "højspændings"-komponenterne eller de orange ledninger, der kan ses inde- og udefra køretøjet.

I tilfælde af alvorlig skade på batteriet kan der eventuelt forekomme lækager:

- rør aldrig ved væsker (flydende osv.), der kommer fra batteriet;
- I tilfælde af kropskontakt, skal du skylle grundigt med vand og hurtigst muligt kontakte en læge.

I tilfælde af et selv let stød mod ladeklappen og/eller ventilen bør de hurtigst muligt kontrolleres på et autoriseret værksted.

I tilfælde af brand

I tilfælde af brand skal du straks tømme og forlade køretøjet, kontakt brandvæsenet og præciser, at det drejer sig om et el-køretøj.

Hvis du er nødt til at gribe ind, skal du kun bruge ABC- eller BC-brandslukningsmidler, der er egnede til slukning af brande i elektriske systemer. Brug ikke vand eller andre slukningsmidler.

I tilfælde af beskadigelse af det elektriske kredsløb, skal du kontakte en godkendt forhandler.

Vedrørende enhver form for bugsering

➔ 372.

Vask af køretøjet

Vask aldrig motorrummet, ladestikket eller batteriet ved højtryksspuling.

Der er risiko for at beskadige det elektriske kredsløb.

Vask aldrig køretøjet under opladning. Ladekablet må ikke vaskes, mens køretøjet oplader. Vask aldrig ladekablet og ladekablets stik, når kablet ikke er tilsluttet, for at forhindre korrosion af ladebenene.

EL-BIL

Risiko for elektriske stød, der kan føre til dødsfald.

2

EL-BIL

Opladning

2

Skematisk diagram

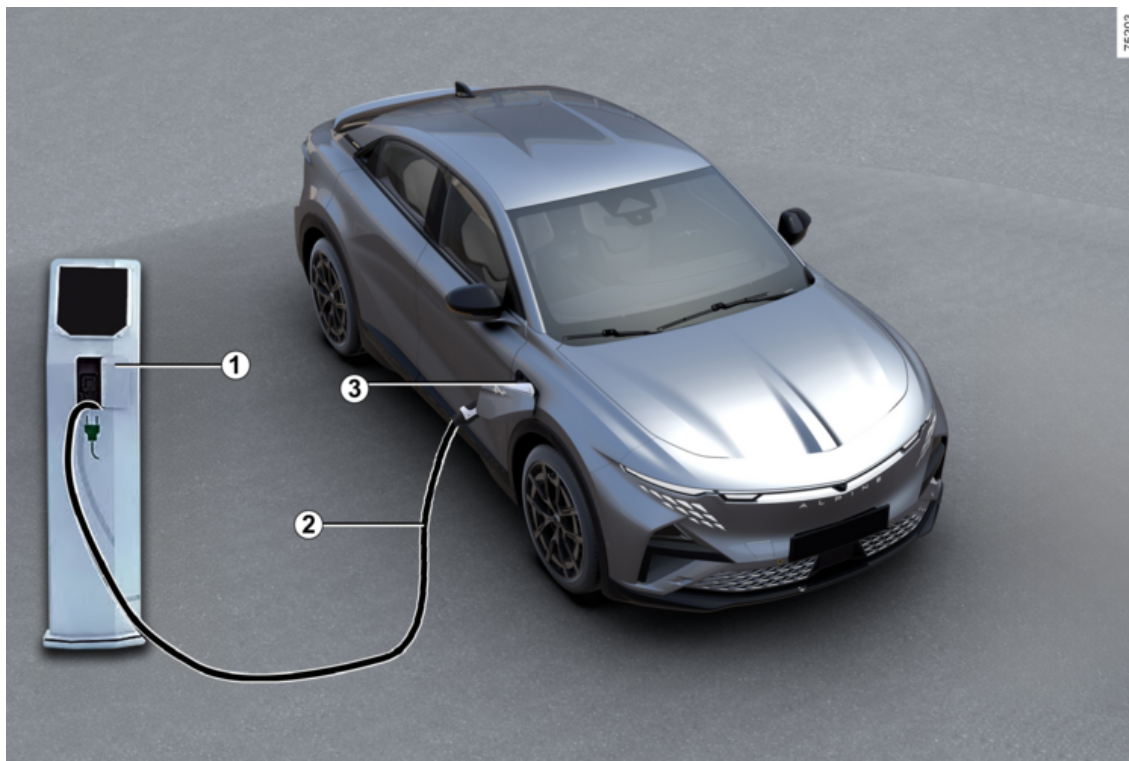

EL-BIL

1. Specifik murbeslag eller genopladningsklemkrue
2. Opladningskabel
3. El-udtag

2



Vedr. alle spørgsmål om det nødvendige udstyr til opladning, kontaktes en repræsentant for mærket.



Vigtige anbefalinger til opladning af dit køretøj

Læs venligst disse instrukser omhyggeligt. Manglende overholdelse af disse instrukser kan medføre risiko for brand, alvorlige legemsbeskadigelser eller stød, der kan føre til dødsfald.

Opladning

Foretag ikke indgreb på køretøjet under opladning (vask, indgreb i motorrummet...).

Hvis der er vand, tegn på vand, korrosion eller fremmedlegemer i opladningskablets stik eller køretøjets opladningsstik, må køretøjet ikke oplades. Brandfare.

Forsøg ikke at berøre kablets kontaktender, stikkontakten eller køretøjets opladningsstik eller at indføre genstande i dem.

Slut aldrig opladningskablet til en adapter, et multistik eller en forlængerledning.

Det er forbudt at anvende en generator.

Køretøjets opladningsstik og opladningskablet må ikke demonteres eller modificeres. Brandfare.

Der må ikke foretages ændringer til eller indgreb på elinstallationen under opladning.

Efter selv en let påkørsel mod opladningsklappen eller ventilen bør de hurtigst muligt kontrolleres på et autoriseret værksted.

Pas godt på kablet: Træk ikke på det, put det ikke i vand, træk ikke i det, og udsæt det ikke for stød.

Kontroller regelmæssigt, at opladningsledningen er i god stand.

I tilfælde af beskadigelse af opladningskablet (korrosion, bliver brun, brud osv.), enheden eller køretøjets elektriske ladestik må de ikke bruges. Kontakt en autoriseret forhandler for at få det udskiftet.

Hvis opladningsklappens låsemekanisme ikke aktiveres, og/eller køretøjets opladningsstik ikke låses op, skal du kontakte en godkendt forhandler.

EL-BIL

Ladekabel A

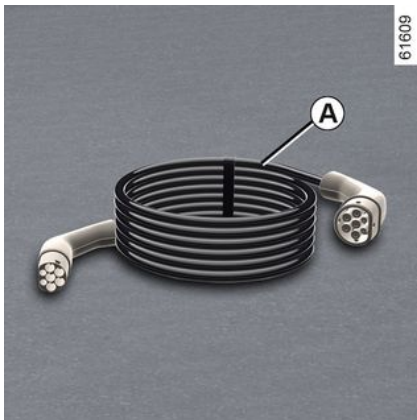

Dette kabel er specifikt for dit køretøj og beregnet for tilslutning til en wallbox eller offentlige terminaler for at aktivere standardopladning af batteriet (ved op til 32 A).

i Det anbefales først og fremmest at bruge en ladeledning, der giver en opladning af batteriet ved standardbrug.

i Før du rengør ladekabler, skal du sørge for, at kablet er frakoblet. Rengør kablet med en klud, der er let fugtet med vand. Ved rengøring skal du sørge for, at kluden ikke kommer i kontakt med enderne af kablet (stik, ladeben) for at undgå risiko for korrosion.

i Hvert opladningskabel opbevares i køretøjets bagagerum → 347.

Ladekabel B

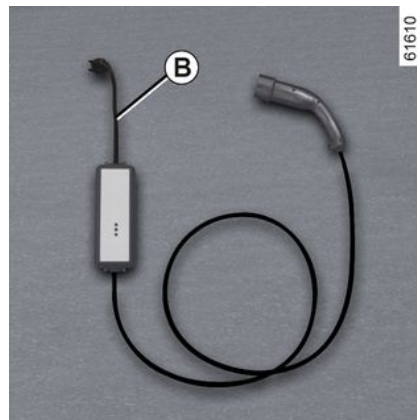

Dette kabel kan bruges til:

- Ved normal brug i stikkontakt, der kun anvendes til køretøjet (14 A-/16 A-opladning),
- lejlighedsvis opladning i en almindelig stikkontakt (ladestrøm 8 A), hvis du f.eks. ikke er hjemme.

I alle tilfælde skal stikkene monteres som angivet i instruktionerne, der følger med ladekabler **B**.

2

EL-BIL

2

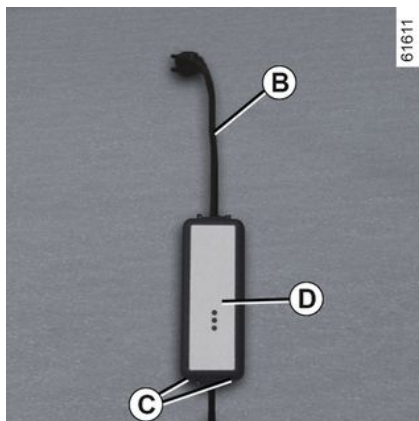

Læs under alle omstændigheder brugervejledningen til ladekabler **B grundigt**.

i Lad aldrig beslaget hænge i ledningen. Brug krogene **C** til at hænge det op.

i Hvis der opstår en fejlfunktion under opladningen (rød kontrollampe vises på enheden **D**), skal opladningen straks standses. Der henvises til kablets brugervejledning.

Vigtige anvisninger



Vigtige anbefalinger til opladning af dit køretøj

Læs venligst disse instrukser omhyggeligt. Manglende overholdelse af disse instrukser kan medføre risiko for brand, alvorlige legemsbeskadigelser eller stød, der kan føre til dødsfald.

Valg af ladekabel

De standardkabler, der leveres med køretøjet, er specifikt udviklet til dette køretøj. De er beregnet til at beskytte i mod risikoen for elektriske stød, der vil kunne medføre dødsfald eller risiko for brand. Må ikke anvendes sammen med ladekabler fra tidligere køretøjer, da de ikke er tilpasset.

Af hensyn til din sikkerhed, er anvendelse af et ladekabel, der ikke er foreskrevet af fabrikanten, strengt forbudt. Ikke-overholdelse af denne forskrift kan medføre risici for brand eller elektriske stød, der kan medføre dødsfald. For valg af et ladekabel, der er tilpasset dit køretøj, bedes du rette henvendelse til et autoriseret værksted for dit bilmærke.

Brug af opladningskablet B

Læs omhyggeligt den brugsanvisning, der fulgte med ladekablet, så du kender forholdsreglerne for brugen af produktet og de nødvendige elektriske karakteristika ved den elektriske installation af strømudtaget.

Monteringsvejledning

Vægstik

Få installeret et specifikt murbeslag af en professionel.

I tilfælde af opladning i hjemmet

Få en uddannet fagmand til at kontrollere, at hvert stik, som du vil slutte opladningskablet til, overholder de standarder og bestemmelser, der er gældende i dit land, og at det overholder de specifikationer, der er beskrevet under oplysningerne om "Strømforsyningssystemer".

Strømforsyningssystemer

Brug kun opladningsterminaler, der overholder IEC 61851-1-standarden, og tilslutningspunkter, der er beskyttet af:

- en reststrømsenhed på 30 mA, type A, der er specifik for det anvendte stik,
- en enhed til overstrømsbeskyttelse,
- overstrømsbeskyttelse i forbindelse med lyn i udsatte områder (IEC 62305-4);

EL-BIL

- en jordforbindelse, der overholder standarderne i det relevante land.

2

EL-BIL

Ladetyper, der overholder europæiske standarder

2

Vekselstrøm (AC)

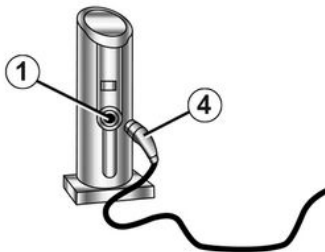

62364

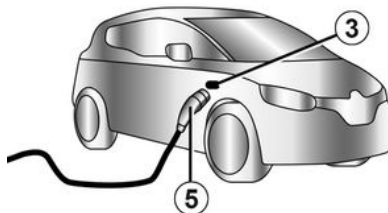
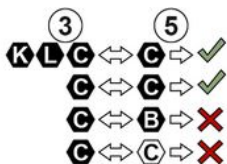





Hvis oplysningerne vises på køretøjets ladeklap, skal du følge instruktionerne herunder.

Før du tilslutter et ladekabel, skal du kontrollere, at:

- Farven og et af bogstaverne på indgangsstikket **1** svarer til farven og et af bogstaverne på enden **4** af kablet;
- Farven og et af bogstaverne på indgangsstikket **3** svarer til farven og et af bogstaverne på enden **5** af kablet.

EL-BIL

Mærkater

Ladetype	Vekselstrøm (AC)			
Tilslutning	Opladningspol 1/Opladningskabel 4		Køretøj 3/ladekabel 5	
Ladetyper, der overholder europæiske standarder (i alle andre tilfælde kontaktes en godkendt forhandler).				

2

EL-BIL

Jævnstrøm (DC)

62378

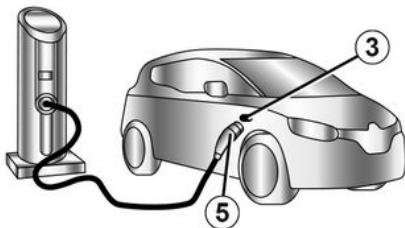
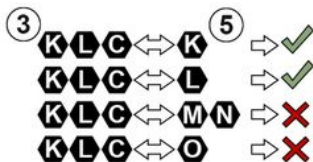

Hvis oplysningerne vises på køretøjets ladeklap, skal du følge instruktionerne herunder.

Før du tilslutter et ladekabel, skal du kontrollere, at farven og et af bogstaverne på indgangsstikket **3** svarer til farven og et af bogstaverne på enden **5** af ladekablet.







I forbindelse med hurtig opladning af køretøjet (DC) må ladekablet mellem dit køretøj og ladeterminalen ikke være længere end **30 meter**.

Hvis du er i tvivl om kablets længde, skal du kontakte ejeren af ladeterminalen (DC).

EL-BIL

Mærkater

Ladetype	Jævnstrøm (DC)				
Tilslutning	Køretøj 3/ladekabel 5				
Ladetyper, der overholder europæiske standarder (i alle andre tilfælde kontaktes en godkendt forhandler).					

2

Elektrisk ladestik 3

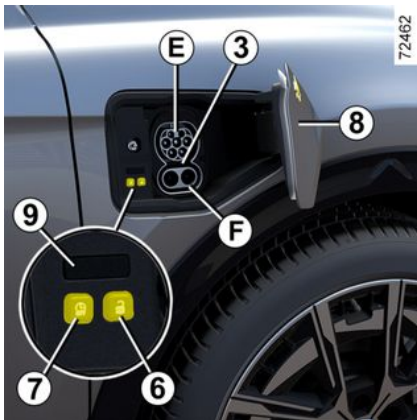

Bemærk: I tilfælde af snedække fjernes sneen omkring køretøjets ladestik i passagersiden, før tilslutning eller afbrydelse.

Sne i stikket kan faktisk forhindre indsætning af ladeledningen i stikket.

Køretøjet er udstyret med to opladningsforbindelser, der er placeret foran på køretøjet i passagersiden:

- stik **E** til opladning på op til 22 kW;
- stik **F** til hurtig opladning op til 190 kW (afhængigt af køretøjet).

Der er også to knapper placeret inde i ladeklappen:

- Knappen **6**  låser ladekablet op;

- knappen **7**  kan bruges til at stoppe opladningsprogrammet (hvis det tidligere er konfigureret) for at starte opladningen af køretøjet med det samme.

Forholdsregler

Til daglig brug anbefales det, at du oplader dit køretøj til 80 % for at forbedre batteriets levetid.

Undgå at lade og parkere køretøjet under ekstreme temperaturforhold (varme eller kulde).

Under ekstreme forhold kan opladning tage flere minutter, før den går i gang (den tid, det tager for at nedkøle eller opvarme batteriet).

Når køretøjet er parkeret i mere end 7 dage ved temperaturer under cirka -25 °C, kan opladning af batteriet blive umulig.

Hvis køretøjet parkeres i over tre måneder med et opladningsniveau nær nul, kan opladning af batteriet blive umulig.

Det tilgængelige energiniveau afhænger af batteriets temperatur.

Det kan derfor variere mellem standsning og genstart af køretøjet, hvis batteriet er koldt eller varmt.

For at bibeholde en levetid for dit batteri, skal du undgå at parkere dit køretøj i over en måned med et højt opladningsniveau, især i perioder med stærk varme.

Prioriter opladning af batteriet efter kørsel og/eller på et tempereret sted. I modsat fald kan opladningen tage længere tid eller blive umulig.

Det anbefales at genoplade køretøjet efter kørslen, hvis opladningsniveauet er lavt (< 25 %), og ved temperaturer under frysepunktet.

Gode råd

- Prioriter parkering og genopladning af køretøjet på et skyggefuld/overdækket sted, når det er meget varmt.
- Opladning kan finde sted i regn eller snevejr.
- Aktivering af aircondition forlænger den nødvendige laderid.

Genopladning af batteriet

Køretøjet stationært, tænding slukket:

EL-BIL

- tag opladningskablet **2**, der findes i opbevaringsbakken i køretøjets bagagerum.
- Tryk på ladeklappen **8** for at låse den op. Kontrollampen **9** lyser hvidt.

i Når ladeklappen er åben eller ikke lukket ordentligt, vises meddelelsen "Ladeklap åben" på instrumentbrættet, afhængigt af køretøjet.

i I forbindelse med hurtig opladning af køretøjet (DC) må ladekablet mellem dit køretøj og ladeterminalen ikke være længere end **30 meter**. Hvis du er i tvivl om kablets længde, skal du kontakte ejeren af ladeterminalen (DC).

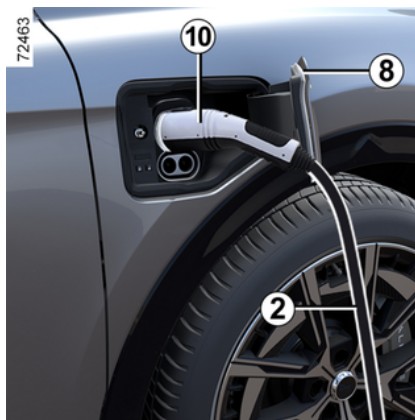

- Tilslut enden af ledningen til strømforsyningen.
- Grib håndtaget **10**.
- Tilslut ledningen på vognen. Kontrollampen **9** blinker hvidt;

i Brug ikke ladeklappen til **8** at hænge ladekablet **2** på under opladning af køretøjet.

i Hvis du netop har accepteret en systemopdatering via multimediesystemet, vil opladning af batteripakken blive forsinket eller annulleret. Vent, indtil opdateringen er afsluttet, før du tilslutter ladekablet til køretøjet. Der henvises til multimedievejledningen for yderligere oplysninger om systemopdateringer.

- Når du har hørt et låseklik, skal du sørge for, at ladeledningen er ordentligt tilsluttet. For at kontrollere låsningen trækkes der moderat i håndtaget **10**.
- hvis du har programmeret en senere opladning, og du ønsker at starte opladningen med det samme, skal du trykke på knappen **7** for at starte opladningen ➔ **333**. Ladeledningen tilkobles automatisk køretøjet. Det gør det umuligt at koble køretøjets ledning fra køretøjet.

EL-BIL



Ladeledningen skal ubetinget rulles ud for at undgå overophedning.



Brug ikke forlænger, multistik eller adaptor.
Brandfare.

Under opladning blinker kontrollampen **9** blå.

Når opladningen starter, vises følgende information på instrumentbrættet:

- Energieniveauet på batterikontrollampen **12**.



Opladningstiden for batteriet afhænger af den resterende mængde energi og den leverede effekt fra strømudtaget. Informationen vises på instrumentbrættet under opladningen → **139**.

Bemærk: Under visse forhold kan den faktiske opladningstid være længere end den opladningstid, der vises på instrumentbrættet. Dette afhænger af:

- kvaliteten af elnettet,
- det oprindelige lade niveau,
- udendørstemperaturen er for kold.
- ...

Hvis der er problemer med ladekablet, anbefaler vi, at du udskifter det med et kabel, der er identisk med originalen. Ret henvendelse til et autoriseret værksted.

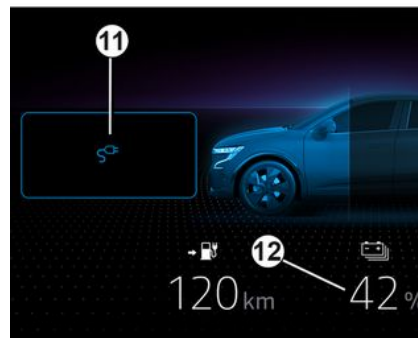

- Batteriets opladningsniveau.
- En anslået resterende laderid (fra omkring 95 % opladning vises dette ikke længere).
- Kontrollampen **11** angiver, at køretøjet er forbundet til en strømkilde.
- Køretøjets kørestrækning vil variere afhængigt af opladningsniveauet.

Displayet på instrumentbrættet forsvinder efter nogle sekunder. Den vises igen på instrumentbrættet, når en dør åbnes.

En opladning er afsluttet, og kontrollampen **9** lyser konstant grønt.

EL-BIL

Det er ikke nødvendigt at være på reserven for at genoplade dit køretøj.

Funktionsfejl

Hvis kontrollampen **9** lyser konstant rødt, skal du kontakte en autoriseret forhandler.

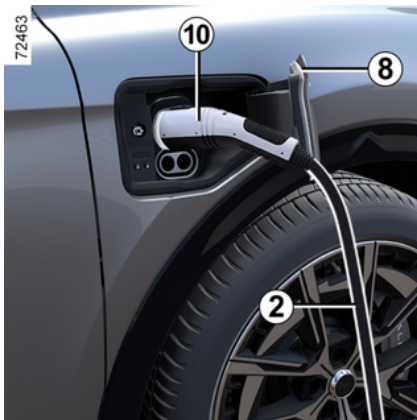

Forholdsregler under udtagning af stikket

- Tryk på knappen **6**, eller **tryk på og hold** knappen til døråbning på kortet nede for at frigøre køretøjets ladekabel.
- Grib håndtaget **10**.



Du skal overholde opladningsrækkefølgen.

- Tag ladekablet **2** ud af køretøjets stik.
- Du skal lukke ladeklappen **8**, og trykke på den for at låse den.
- Tag kablet **2** ud af strømforsyningen **1**.
- Opbevar ledningen **2** i opbevaringsrummet i dit bagagerum.

Bemærk: Umiddelbart efter en lang opladning af batteripakken kan kablet være varmt. Brug håndtagene.



Efter et tryk på ladekablet opladningsknap har du 30 sekunder til at tage den ud, inden den igen låser fast.

Etiket 13

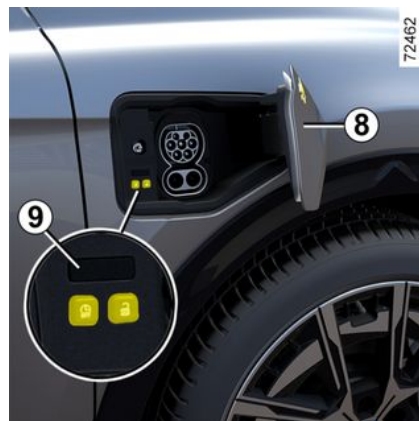

Mærkatene **13**, der er placeret på ladeklappen **8**, indeholder oplysninger om opladningsfunktionen i henhold til status for kontrollampen **9**:

- når den blinker hvidt, betyder det, at kablet er tilsluttet køretøjet, og at systemet udfører sine kontroller.
- når den lyser konstant blå, indikerer dette, at opladningsprogrammering er aktiveret;
- blinker blå: opladningen er i gang, eller køretøjet bruger lysnettet til sin drift (f.eks. til aircondition i kabinen);

EL-BIL

- når den lyser konstant grønt, indikerer dette, at køretøjet er fuldt opladet;
- blinker grønt: når Vehicle to Grid (V2G) → **53** eller Vehicle to Load (V2L) → **46** er aktiveret;
- når den lyser konstant rødt, indikerer dette en driftsfejl.

61903

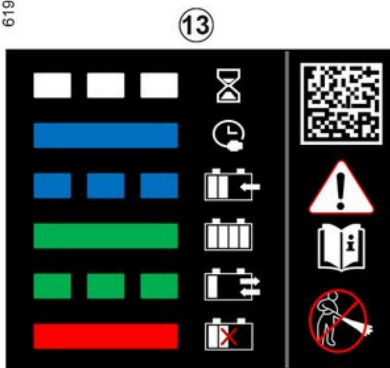

Mærkatet **13** i højre side påmindrer dig om følgende instruktioner:

- Vask ikke ladeklappen ved hjælp af en højtryksrenser.
- med standset køretøj kan ventilen og ladeklappen være åben;
- Når køretøjet køres, skal ventilen og ladeklappen være lukkede.
- Åbn klappen for at tilslutte opladningskablet.

- Luk klappen igen, når den er frakoblet.
- tilslut til en almindelig stikkontakt, en alternativ spændingsopladningsterminal eller en hurtigopladningsterminal;
- Se køretøjets brugervejledning for at få oplysninger om opladning.

Funktionen Vehicle to Load (V2L)

Når køretøjet holder stille, og parkeringsbremsen er aktiveret, giver funktionen "Vehicle to Load" (V2L) dig mulighed for at tilslutte elektriske enheder direkte til køretøjet.

Systemet leverer AC-strøm (op til 16 A/3,7 kW) vha. den elektriske energi, som er lagret i dit køretøjs batteripakke → **30**.

V2L-stikket giver dig mulighed for at tilslutte og betjene forskellige elektriske enheder vha. opladningsstikket foran på dit køretøj.

Vigtige anvisninger



Læs venligst disse instrukser omhyggeligt. Manglende overholdelse af disse instrukser kan medføre **risiko for brand, alvorlige legemsbeskadigelser eller stød, der kan føre til dødsfald.**

Forholdsregler, der skal tages, når du bruger V2L-funktionen.

Forsøg ikke at forsyne dit hjem med strøm, da dette kan føre til skader og elektriske stød.

Vask ikke køretøjet, og arbejd ikke i motorrummet, mens du bruger V2L-funktionen.

Brug ikke V2L-funktionen.

- hvis der er vand i V2L-stikket eller i køretøjets ladestik;
- hvis køretøjets V2L-stik eller ladeindgangsstrikk er beskadiget (ødelagt, tegn på korrosion, misfarvning osv.), skal du kontakte en godkendt forhandler for at aftale en udskiftning.
- udendørs, hvis vejrforholdene ikke er gunstige (regn, risiko for lynnedslag osv.).

Anbring ikke metalgenstande på V2L-stikket.

Du må ikke ændre eller gribe ind i V2L-stikket, mens du bruger V2L-funktionen.

Slut aldrig en adapter til V2L-stikket.

Forholdsregler, der skal træffes ved håndtering og brug af V2L-stikket.

Brug kun V2L-stikket, der leveres sammen med køretøjet. V2L-stikket er udviklet specielt til dette køretøj. Af hensyn til din sikkerhed er anvendelse af et V2L-stik, der ikke er anbefalet af fabrikanten, strengt forbudt. Kontakt en godkendt forhandler for at få flere oplysninger om, hvilket V2L-stik der passer til dit køretøj.

Anbring ikke nogen genstande på V2L-stikket, og hæng ikke enheder op i deres strømkabel fra vekselstrømsstikket på V2L-stikket. **Der er risiko for beskadigelse.**

Pas på V2L-stikket.: Du må ikke adskille det, nedsænke det i vand eller trække i det, mens det er tilsluttet, og lad ikke noget banke imod det. Kontroller regelmæssigt stikkets tilstand før hver brug.

Forholdsregler, der skal træffes ved brug af elektriske/elektroniske enheder.

Før du tilslutter og bruger en enhed (forlængerkabel, multistik osv.), skal du kontrollere forsigtighedsreglerne for brug ved at henvise til brugervejledningen.

Tilslut ikke:

- enheder, der kræver jævnstrøm, såsom medicinsk udstyr. Strømforsyningen kan afbrydes afhængigt af køretøjets driftsforhold;

EL-BIL

2

- enheder, der bruger mere end 16 A;
- enheder, der ikke overholder nationale bestemmelser og standarder;
- beskadiget udstyr (f.eks. enheder, kabler);
- udstyr, hvis oprindelige anbefalinger til brug ikke er tilpasset det miljø, hvori de skal anvendes (risici i forbindelse med kontakt med støv og vand);
- mere end et multistik. Under brug må du ikke tilslutte produkter, der bruger mere end 8 A;
- en forlængerledning på mere end 20 m. Hvis den bruges, skal du rulle den helt ud.

EL-BIL

Vehicle to Load (V2L) stik A

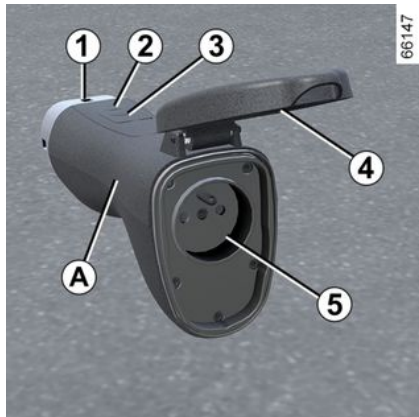

1. Strømuttag,
2. Advarselslampe ved driftsfejl:
3. Start/stop-kontakt;
4. Beskyttelseskappe;
5. AC-outputkontakt.

i Før du udfører vedligeholdelse på V2L-stikket, skal du sørge for, at stikket er afbrudt. Rengør stikket vha. en klud, der er let fugtet med vand. Ved rengøring skal du sørge for, at kluden ikke kommer i kontakt med enderne af konnektorerne (stik, opladningsben) for at undgå risiko for korrosion.

Handling



Sørg for, at parkeringsbremsen altid er aktiveret, når V2L-funktionen er i brug.

i Du skal overholde den rækkefølge, som V2L-stikket tilsluttes/frakobles i.

i Før du tilslutter eller frakobler en enhed, skal du sørge for, at indikatorlampen **2** på stik V2L-stikket er slukket.

Sådan tilsluttes V2L-stikket

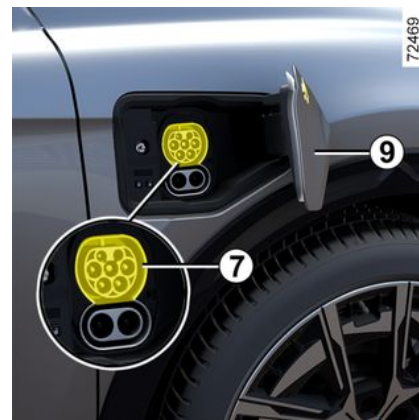

EL-BIL

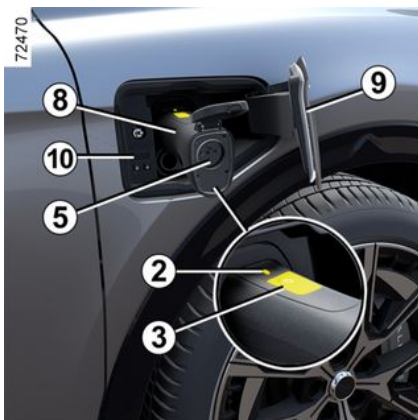

Når køretøjet holder stille, åbningselementerne er låst op, og tændingen er slukket:

- tryk på ladeklappen **9** for at låse den op;
- hold i håndtaget på stikket **8**, og tilslut endestykket **1** på stikket til køretøjets ladestik **7**;
- kontrollér, at V2L-stikket er korrekt tilsluttet ved at trække let i håndtaget **8**. Før afladningen begynder, aktiveres stikkontakten. V2L-stikket låses automatisk til køretøjet. Det gør det umuligt at afbryde stikket fra køretøjet;
- slut den elektriske enhed til V2L-stikkets AC-udgangsstik **5**;
- tryk på V2L-stikkontakten **3** i mindst tre sekunder, indtil indika-

torlampen **2** lyser grønt. V2L-funktionen er aktiveret, indikatorlampen på opladningsstikket **10** blinker grønt, og den elektriske enhed forsynes med strøm.

Bemærk: Træk ikke i håndtaget **8**, mens V2L-stikket låses fast til køretøjet.

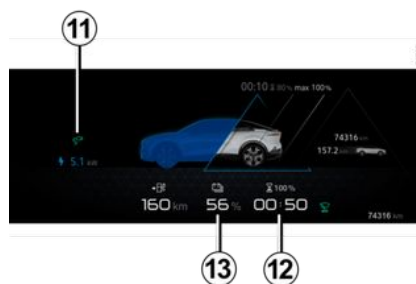

Under brug vises følgende information på instrumentbrættet:

- kontrollampen **11** for at angive, at køretøjet er tilsluttet V2L-stikket
- den resterende anslåede tid **12**, før minimumstærsklen for batteriopladning er nået
- batteriets energiniveau **13**.

Bemærk: Strømforsyningen slukker automatisk, når:

- V2L-funktionen ikke bruges i ca. en time (ingen elektriske enheder tilsluttet AC-stikkontakt **5** på V2L-stikket eller intet strømforbrug);
- et elektrisk apparat, der overstiger den maksimale strømforsyningskapacitet, er tilsluttet;
- åbningselementerne tidligere har været låst, førerdøren er låst op;
- den mindste opladningstærskel for den batteripakke, der er indstillet fra multimediedisplayet, er nået.

Når strømforsyningen slukkes, vises en meddelelse i instrumentbrættet for at informere dig.

Sådan frakoblet V2L-stikket

EL-BIL

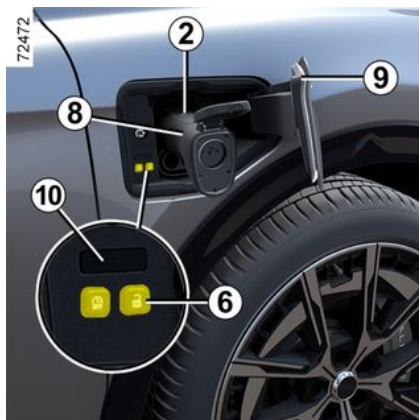

Med kortet på dig eller køretøjets åbningselementer låst op:

- tryk på knap **6** , som er placeret ved siden af opladningsstikket for at stoppe afladningen. Indikatorlampen **2** slukker, indikatorlampen på opladningsstikket **10** slukker, og V2L-funktionen deaktiveres;
- V2L-stikket låses automatisk op for køretøjet. Det gør det muligt at afbryde stikket fra dit køretøj;
- afbryd din elektriske enhed, og hold i håndtaget **8** på V2L-stikket for at frakoble det fra køretøjet **inden for ca. 15 sekunder**. Ellers låses opladningsstikket **7** automatisk igen;

- luk ladeklappen **9**, og tryk på den for at låse den.
- placer V2L-stikket i opbevaringsområdet.

 Kør ikke i køretøjet, mens ladeklappen **9** er åben. Når V2L-stikket er frakoblet fra køretøjet, skal du sørge for, at ladeklappen **9** er lukket korrekt.

Indstillinger



Du kan indstille tærskelværdien for det mindste opladningsniveau af

batteripakken fra multimedieskærmen **14**.

Der henvises til multimedievejledningen for flere oplysninger.

Funktionsfejl

I tilfælde af driftsfejl slukkes indikatorlampen **2** på V2L-stikket, og V2L-strømforsyningen (afladning) slukkes automatisk. En meddelelse vises i instrumentbrættet for at advare dig herom.

I tilfælde af en intern fejl i V2L-funktionen vises meddelelsen "V2L afladning umulig V2L for at tjekke" på instrumentbrætter: frakobl den elektriske enhed, og frakobl V2L-stikket. Ret henvendelse til et autoriseret værksted.

I tilfælde af fejl i V2L-funktionen fra enheden, der er tilsluttet strømstikket på V2L-stikket, vises meddelelsen "V2L afladning umulig Fejl i forbundet enhed" på instrumentbrættet:

- frakobl den elektriske enhed og V2L-stikket;
- kontrollér, at enheden og V2L-stikket ikke er beskadiget, og at strømstikket ikke er i stykker eller korroderet.
- sørg for, at den elektriske enhed ikke overstiger den maksimale ef-

EL-BIL

teftkapacitet, som køretøjet kan levere.

Hvis problemet vedvarer, skal du kontakte et autoriseret værksted.

Ladeprogrammering

Handling

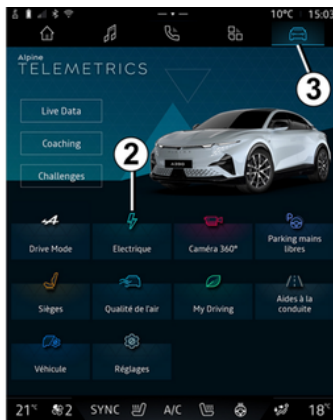

Når køretøjet holder stille og motoren er tændt, skal du fra universet "Bil" **2** på multimedieskærmen **1** trykke på menuen "Elektrisk" **3** for at programmere opladningen af og/eller komforten i dit køretøj. Du kan bruge fanen "Programmer" til at:

- tilføje et nyt opladningsprogram; eller
- få adgang til forudgemte opladningsprogrammer.

Der henvises til multimedievejledningen for flere oplysninger.



Af sikkerhedshensyn tilrådes det kun at foretage disse justeringer, når vognen står

stille.

Når programmeringen er godkendt, tændes kontrollampen



på instrumentbrættet.

Bemærk: Opladningen starter, hvis motoren er slukket, køretøjet er tilsluttet en strømforsyning, og adgang er godkendt.



Hvis du netop har accepteret en systemopdatering via multimediesystemet, vil opladning af batteripakken blive forsinket eller annulleret.

Vent, indtil opdateringen er afsluttet, før du tilslutter ladekablet til køretøjet.

Der henvises til multimedievejledningen for yderligere oplysninger om systemopdateringer.

EL-BIL

Vehicle to Grid (V2G) opladning

Afhængigt af køretøjet, når køretøjet holder stille og er tilsluttet vha. dit køretøjs opladningskabel, giver V2G-opladningen (Vehicle to Grid) dig mulighed for at omfordele den energi, der er lagret i dit køretøjs batteri, til dit hjem og til elnettet.

Du skal have en kompatibel tovejs AC-opladningsterminal og abonnere på V2G-opladningstjenesten. Der henvises til multimedievejledningen for flere oplysninger.



Afbryd dit køretøj, før du udfører arbejde eller ændringer på den elektriske installation.



Se multimediebrugervejledningen for at konfigurere V2G-opladning.

KORT

Generelt

2

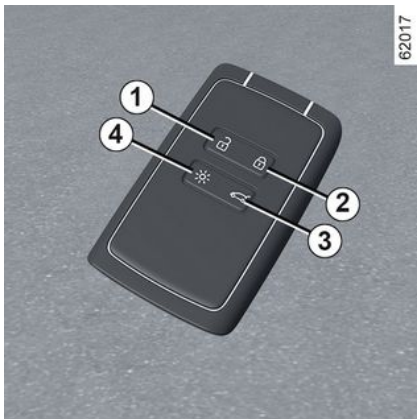

1. Oplåsning af alle døre, bagklap og tankdæksel.
2. Låsning af alle døre, bagklap og tankdæksel.
3. Oplåsning/låsning af bagagerummet.
4. Fjerntænding af belysningen.

Kortet anvendes til:

- låsning/oplåsning af åbningselementerne (døre, bagagerum) og ud- og indfoldning af fordørens håndtag.
- Oplåsning af ladeklappen → 30.
- Fjerntænding af belysningen.

- automatisk fjernbetjent åbning/lukning af elruderne → 69.

i Afhængigt af køretøjet kan du have en digital nøgle, der kan levere alle kortets funktioner. Hvis et kort imidlertid er blevet efterladt i køretøjet, og dørene er blevet låst med en digital nøgle, kan du ikke starte køretøjet med kortet.
Du kan få flere oplysninger i kapitlet "Digital nøgle" → 63.

Funktionsautonomi

Sørg for, at SmartCard´ets batteri altid er i god stand, af den rigtige type, og at det er korrekt isat. Dets levetid er cirka to år: Det skal udskiftes, når meddelelsen "Nøglekort batteri afladet" vises på instrumentpanelet → 54.

kortets rækkevidde

Dette varierer efter omgivelserne: Pas på ikke ved et uheld at låse eller oplåse køretøjet ved utilsigter tryk på knapperne på kortet.

Bemærk: Hvis en dør eller bagagerumsdøren er åben eller ikke er lukket ordentligt, låses køretøjet ikke. Der lyder et bip, og havariblinklys og sideblinklys blinker ikke.

i Hvis batteriet er afladet, kan du altid låse/oplåse og starte køretøjet → 164 → 69 → 54.

Funktionen "Fjernbelysning"

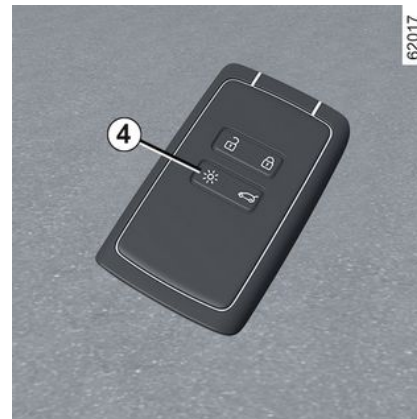

Tryk på knappen 4 for at tænde nærlyset og det udvendige lys i ca. 20 sekunder. Ved denne funktion opnås bl.a., at vognen kan ses på

KORT

lang afstand, når den holder på et større parkeringsområde. Tryk og hold knap 4 nede i ca. to sekunder for at tænde for den udvendige belysning og udsende en lyd.

Bemærk: Lyset slukkes igen ved at trykke på knappen 4.



Et godt råd

Efterlad ikke kortet i nærheden af en varmekilde, kulde eller fugt. Opbevar aldrig kortet sådan, at det kan blive bøjet eller endog uforsætligt ødelagt; dette kan f.eks. ske, hvis man sætter sig ned med kortet opbevaret i en baglomme.



Udskiftning: brug for et ekstra kort

I tilfælde af tab, eller hvis du ønsker at anskaffe endnu et kort, skal du rette henvendelse til et autoriseret værksted.

Hvis et kort udskiftes, er det nødvendigt at bringe køretøjet **og alle dets kort** til en autoriseret forhandler for at genstarte systemet. Der kan anvendes op til fire kort pr. køretøj.

Interferens

De nære omgivelser (udendørs installationer eller brug af apparater, der fungerer på samme frekvens som fjernbetjeningen) kan forstyrre funktionen.



Chaufførers ansvar under parkering eller standsning af køretøjet

Efterlad aldrig dit køretøj med et barn, en umyndig voksen eller et dyr i, selv ikke for en kort periode.

Disse kan udsætte sig selv eller andre for fare ved at starte motoren, ved at aktivere udstyr som f.eks. rudeoptræk eller låse dørene.

Vær også opmærksom på, at temperaturen i kabinen stiger meget hurtigt i varmt og/eller solrigt vejr.

RISIKO FOR DØDSFALD ELLER ALVORLIGE KVÆSTELSER.

KORT

Montering af en håndstrop 7

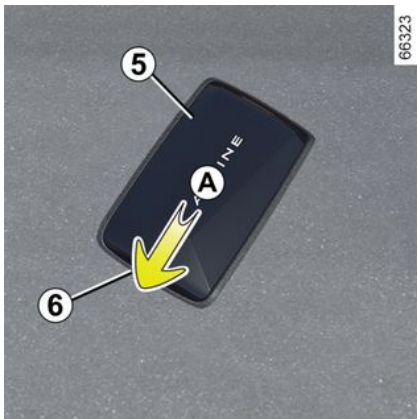

Skub den bageste klap **5** nedad, mens du trykker på området **A**.

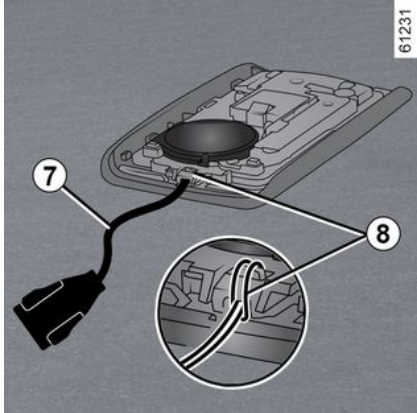

Før håndremmen ind i komponenten **8**, og før enden af remmen igennem låsen.

Placer remmen ved åbningen **6**, og luk klappen.

Bemærk: Kontrollér, at håndstropens diameter **7** passer til åbningen **6**.

Anvendelse

Køretøjet kan låses/oplåses på to måder:

- i "håndfri" tilstand, når du nærmer dig og bevæger dig væk fra køretøjet;
- ved brug af kortet i fjernbetjeningstilstand;
- Ved hjælp af den digitale nøgle som fjernbetjening (afhængigt af køretøjet). Du kan få flere oplysninger i kapitlet "Digital nøgle" → **63**.

i Opbevar ikke kortet på et sted, hvor det kan komme i kontakt med andet elektronisk udstyr (computer, telefon osv.), som kan forstyrre kortets funktion.

Deaktivering/aktivering af "håndfri"-tilstanden

Afhængigt af køretøjet kan du deaktivere/aktivere oplåsning, når du nærmer dig, og låsning, når du bevæger dig væk fra køretøjet.

Du kan også deaktivere/aktivere det lydssignal, der udsendes ved låsning, når du bevæger dig væk fra køretøjet → **142**.



Forlad aldrig bilen med kortet efterladt i kabinen.

KORT



Chaufførerens ansvar under parkering eller standsning af køretøjet

Efterlad aldrig dit køretøj med et barn, en umyndig voksen eller et dyr i, selv ikke for en kort periode.

Disse kan udsætte sig selv eller andre for fare ved at starte motoren, ved at aktivere udstyr som f.eks. rudeoptræk eller låse dørene.

Vær også opmærksom på, at temperaturen i kabinen stiger meget hurtigt i varmt og/eller solrigt vejr.

RISIKO FOR DØDSFALD ELLER ALVORLIGE KVÆSTELSER.

"Håndfri" oplåsning, når du nærmer dig køretøjet



72474

Med kortet i adgangszonen **1** låses køretøjet op.

De forreste håndtag foldes ud, og havariblinklyset og sideblinklysene **blinker én gang** for at indikere, at dørene er låst op, og afhængigt af køretøjet vil spejlene foldes ud automatisk.

"Håndfri" låsning, når du bevæger dig væk fra køretøjet



72475

Med kortet på dig og lukkede døre og lukket bagagerum fjerner du dig fra vognen: Den låses automatisk, så snart du går ud af adgangsområdet **1**. De forreste håndtag foldes ind og havariblinklyset **blinker to gange, og lyser derefter konstant** i ca. fire sekunder, og der lyder et bip for at angive, at dørene er låst, og afhængigt af køretøjet at sidespejlene automatisk foldes ind.

Bemærk: Afstanden for låsning af vognens døre afhænger af omgivelserne.

2

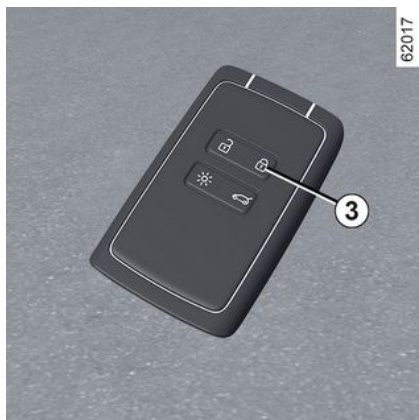

Når kortet har været i registreringsområdet **1** i ca. 15 minutter, deaktiveres fjernlåsning af køretøjet. Sådan låses køretøjet: Tryk på knappen **3** på kortet.

Køretøjet kan låses på afstand, hvis kortet er i zonen **2**.

"Håndfri" oplåsning ved at åbne bagagerummet



Med kortet i zonen **1**, og køretøjet låst trykkes én gang på knappen **4** for at låse hele køretøjet op.

De forreste håndtag foldes ud, blinklysene og havariblinklyset **blinker én gang** for at angive, at dørene er blevet låst op.

Særlige funktioner vedrørende oplåsningssystemet

Under visse omstændigheder deaktiveres oplåsning, når du nærmer dig køretøjet:

- Hvis køretøjet ikke har været brugt i otte dage.

- Hvis kortet forbliver tæt på køretøjets område **1** i ca. fem minutter **efter låsning af køretøjet**.

- Efter flere passager i nærheden af zone **1** **uden at dørene er blevet låst op**.

Tryk på knappen til åbning af bagagerummet **4**, eller brug kortet som fjernbetjening (se de følgende sider) for at låse køretøjet op og genaktivere "håndfri" tilstand.

Særlige funktioner vedrørende "håndfri" låsning

Efter låsning i "håndfri" tilstand skal du vente ca. tre sekunder for at kunne låse køretøjet op igen. I løbet af de tre sekunder er det muligt at sikre sig, at køretøjet er låst korrekt, ved at tage fat i dørhåndtagene.

Bemærk: Hvis en dør eller bagagerumsdøren er åben eller ikke er lukket ordentligt, låses køretøjet ikke. Der lyder et bip, men havariblinklys og sideblinklys blinker ikke.

KORT

Anvendelse af kortet som fjernbetjening

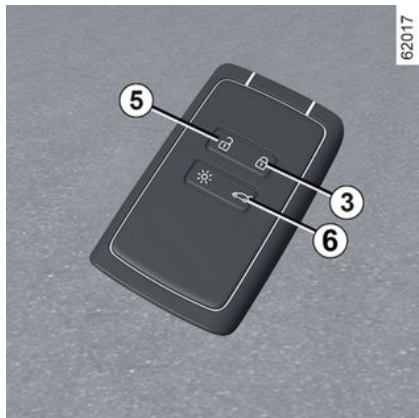

Oplåsning ved hjælp af kortet .

Tryk på knappen **5**.

De forreste håndtag foldes ud, blinklysene og havariblinklyset **blinker én gang** for at angive, at dørene er blevet låst op.



Når motoren er i gang, deaktiveres knapperne på kortet.

Låsning med kortet

Mens dørene og bagagerummet er lukkede, skal du trykke på knappen **3**: Køretøjet låses.

De forreste håndtag foldes ind, og havariblinklyset og sideblinklysene **blinker to gange** for at indikere, at dørene er låst, og afhængigt af køretøjet vil spejlene foldes ind automatisk.

Afhængigt af køretøjet skal du trykke på knappen **3** to gange for at låse køretøjet. Tryk og hold knappen **3** nede for at lukke de forreste og bageste ruder.

Særlige funktioner:

- Den maksimale afstand for låsning af vognens døre afhænger af omgivelserne.
- Hvis en dør eller bagagerummet er åbent eller ikke ordentligt lukket, er låsning ikke udført. Der lyder et bip, men havariblinklys og sideblinklys blinker ikke.



Mens motoren kører, hvis kortet ikke længere befinder sig i område **2** efter at have åbnet og lukket en dør, vises meddelelsen "Nøglekort ikke registreret" for at gøre dig opmærksom på, at kortet ikke længere er i køretøjet. Dette vil f.eks. forhindre, at du kører af sted efter at have sat en passager af, som har kortet på sig.

Alarmen forsvinder, når kortet på ny er registreret.

Oplåsning/låsning af bagagerummet alene

Tryk på knappen **6** for kun at oplåse/låse bagagerumsdøren.

KORT

Bemærk: Når du har låst bagagerummet op kun med knappen **6** skal du for at låse de andre åbningselementer op:

- tryk på knap **5**;

eller

- bevæge dig væk fra køretøjet for at aktivere den automatiske låsning, når du bevæger dig væk fra køretøjet. I dette tilfælde kan du låse køretøjet op igen, når du nærmer dig det.



Chaufførers ansvar under parkering eller standsning af køretøjet

Efterlad aldrig dit køretøj med et barn, en umyndig voksen eller et dyr i, selv ikke for en kort periode.

Disse kan udsætte sig selv eller andre for fare ved at starte motoren, ved at aktivere udstyr som f.eks. rudeoptræk eller låse dørene.

Vær også opmærksom på, at temperaturen i kabinen stiger meget hurtigt i varmt og/eller solrigt vejr.

RISIKO FOR DØDSFALD ELLER ALVORLIGE KVÆSTELSER.

Oplåsning af ladekablet

Tryk på knappen **5** for at låse køretøjets ladekabel op.

Super-låsning

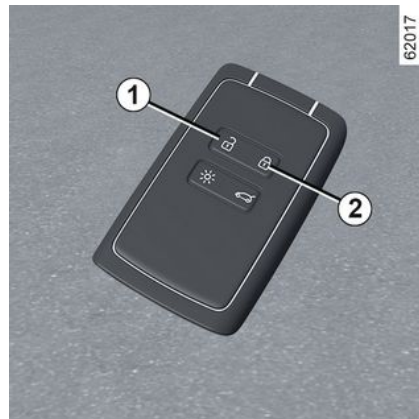

Når vognen er udstyret med superlåsning, kan der foretages en speciel låsning af alle døre, bagklap m.v., som herved forhindrer åbning af dørene indefra (f.eks. i tilfælde af knusning af rude med efterfølgende forsøg på døråbning indefra).



Anvend aldrig superlåsning af dørene, hvis der befinder sig nogen i vognen.

KORT

Aktivering af superlåsningen

Tryk to gange hurtigt efter hinanden på **2** knappen.

Låsning bekræftes af **to lange blink og tre korte blink** med havari-blinklyset og sideblinklysene.

Afhængigt af køretøjet kan sidespejlene automatisk foldes ind, når køretøjet låses → 152.

Deaktivering af superlåsning

Tryk knappen **1** én gang.

Oplåsning af dørene visualiseres ved **et enkelt blink** af havari-blinklyset.



Afhængigt af køretøjet kan du være blevet udstyret med en digital nøgle, der kan levere alle kortets funktioner. Hvis et kort imidlertid er blevet efterladt i køretøjet, og dørene er blevet låst ved hjælp af en digital nøgle, kan du ikke starte køretøjet med kortet.

Du kan få flere oplysninger i kapitlet "Digital nøgle" → 63.

Kort til "håndfri": batteri

Udskiftning af batteri



Når meddelelsen "Nøglekort batteri aflader" vises på instrumentbrættet, skal du udskifte batteriet i kortet:

- skub den bageste klap **1** nedad, mens du trykker på området **A**;
- I området **B** skal du fjerne dækslet **2** fra batteriet **3** ved at løfte opad;
- fjern batteriet ved at trykke på den ene side og ved at løfte den anden;
- omplacere den i henhold til den retning og skabelon, der er vist inde i dækslet.

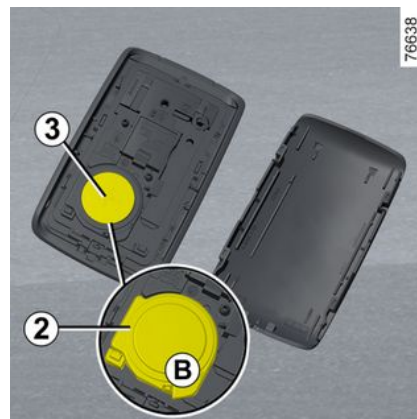



Til genmontering fortsættes i omvendt rækkefølge, hvorefter du trykker fire gange på kortet, når du er i nærheden af køretøjet; når bilen startes igen, forsvinder beskeden.

Sørg for at dækslet er klipset korrekt på.

Bemærk: når du udskifter batteriet må du ikke røre ved det elektroniske kredsløb eller kontakterne på kortet.

 Batterierne kan købes hos godkendte forhandlere, og deres holdbarhed er ca. to år. Kontrollér, at der ikke er blækrester på batteriet: risiko for dårlig elektrisk kontakt.

 Når de skal udskiftes, skal du bruge den samme eller tilsvarende type batteri (konsulter en godkendt forhandler).

 Ved udskiftning skal man huske at:

- sørge for, at batterierne er sat korrekt i.

Eksplisionsfare.

- Hvis klappen ikke lukker ordentligt, skal du sørge for, at kortet ikke tages i brug og opbevares utilgængeligt for børn.

Funktionsfejl

Hvis batteriet er for svagt til at sikre korrekt funktion, vil du stadig kunne starte og låse/låse køretøjet op → 69.

26913



 Smid ikke dine brugte batterier ud som affald. Tag dem med til en godkendt forhandler, eller kontakt din lokale myndighed for at få oplysninger om passende genbrugsanlæg.



Forholdsregler vedrørende batterier:

- Opbevar (nye eller brugte) batterier uden for børns rækkevidde.

- Slug ikke batterierne.

Risiko for kemiske forbrændinger, der kan medføre død.

- Hvis de indtages eller indsættes i en del af kroppen, skal du straks søge læge.

DIGITAL NØGLE

Generelt

Afhængigt af land og abonnement kan du installere en digital nøgle til dit køretøj på din smartphone.

Den digitale nøgle indeholder rettighederne for at kunne låse/oplåse og starte dit køretøj ved hjælp af en smartphone. Din smartphone erstatter dermed dit kort.

Installation, administration og transmission af de digitale nøgler udføres ved hjælp af producentens app.

Når producentens app er installeret på din smartphone og abonnementet er aktiveret, skal den digitale nøgle aktiveres via producentens app.

 Hvis du har brug for at overlade dit køretøj til en anden, skal du sørge for at have bilkortet med dig for at sikre adgang til køretøjet (f.eks. i forbindelse med et indgreb i køretøjet, en aftale med en godkendt forhandler eller en kvalificeret fagmand osv.).

 **Sikker adgang til den digitale nøgle på smartphonen**

Der påhviler ejeren af den digitale nøgle og de udpegede brugere at beskytte og sikre adgangen til den digitale nøgle på smartphonen.

Sørg for at installere de nødvendige sikkerheds- og beskyttelsesværktøjer på din smartphone (såsom at sikre skærmen med en adgangskode).

Driftsforhold

Aktivér Bluetooth® på din smartphone, og åbn derefter producentens app, for at få adgang til de forskellige digitale nøglefunktioner.

Bemærk: Smartphonen skal være tilstrækkeligt opladet for at kunne bruge en digital nøgle. I tilfælde af lavt opladningsniveau vises meddelelsen "Lav smartphone-batteri" på instrumentpanelet.

 I tilfælde af udlån af køretøjet er ejeren af den digitale nøgle ansvarlig for at udpege en betroet person som en anden bruger af køretøjet.

Udlån af en digital nøgle

Fra producentens app skal du gå til menuen "Share Virtual Key" og udfylde oplysningerne for den lejligheidsvis bruger. Efter godkendelse sendes en bekræftelsesmail til brugeren.

 Den digitale nøgles rækkevidde afhænger af din smartphones Bluetooth®-forbindelse.

Hvis du vil undgå fejl i overførslen af en digital nøgle til en lejligheidsvis bruger (f.eks.: mangel på WIFI eller mobilnetværk osv.), skal du sørge for at forudse låneproceduren.

Det gør du ved at sørge for, at:

DIGITAL NØGLE

– producentens app er tidligere blevet downloadet og installeret af den lejlighedsvis bruger;

– din smartphone og den lejlighedsvis brugers smartphone er forbundet til internettet under hele proceduren (via WIFI eller mobilnetværk);

– den lejlighedsvis brugers digitale nøgle aktiveres, når proceduren er afsluttet.

Tilbagekaldelse af en digital nøgle

Brugeren kan individuelt tilbagekalde en digital nøgle. Når en digital nøgle er blevet tilbagekaldt, kan brugeren aktivere en ny nøgle. Se producentens app for flere oplysninger.

Aktivering/deaktivering fra multimedieskærmen

Det er muligt at deaktivere og genaktivere funktionen "Digital nøgle", så køretøjet ikke kommunikerer med nogen digital nøgle. Se vejledningen for multimedieudstyret.

Bemærk: deaktivering af funktionen sletter ikke eksisterende digitale nøgler. Det deaktiverer kun

køretøjets evne til at kommunikere med dem.

Låsning/oplåsning af døre, bagagerum, superlåsning eller fjernbetjent aktivering af lys

Den første gang køretøjet låses op eller startes ved hjælp af en ny digital nøgle eller en ny smartphone, vil det tage flere sekunder for køretøjet at identificere den digitale nøgle, der er installeret på din smartphone.

Fra din smartphone kan du med Bluetooth® aktiveret åbne producentens app og lære om de forskellige funktioner, der er til rådighed for din digitale nøgle. De er identiske med dem, der bruges på dit nøglekort.

Særlige funktioner relateret til oplåsning af døre og bagagerum

Under visse omstændigheder (f.eks. efter otte dage, hvor køretøjet ikke er taget i brug) er det ikke muligt at låse bilen op ved hjælp af en digital nøgle: Tryk på knappen til åbning af bagagerummet, og lås derefter dit køretøj op ved hjælp af din digitale nøgle.

Der er følgende funktioner:

- låsning/oplåsning af døre og bagagerum → 56;
- låsning/oplåsning af bagagerummet (afhængigt af modellen) → 56;
- superlåsning (afhængig af køretøjet) → 60;
- aktivering af belysningen eksternt → 54;
- fjernbetjent aktivering af hornet (gør det muligt at identificere køretøjet langvejs fra eller ved parkering på f.eks. en overfyldt parkeringsplads);
- start/stop af motoren → 164.

Start, stop motoren



DIGITAL NØGLE

Ved første brug og hver gang der anvendes en ny smartphone, er det nødvendigt at kalibrere din digitale nøgle med dit køretøj.

For at gøre dette skal du aktivere Bluetooth® på din smartphone og følge proceduren i producentens app.

Når du kalibrerer, skal smartphonen ligge i placeringsområdet **1**.

For at starte/stoppe motoren kontrollerer systemet, at smartphonen er til stede i placeringsområdet **1**, før motoren kan startes.

Få flere oplysninger i afsnittet om "Start, stop af motor" → **164**.

Smartphonen skal forblive i køretøjet under hele turen.

Bemærk: Hvis der udlånes en digital nøgle, kan du slette den ved at udføre tilbagekaldelsesproceduren med din smartphone, mens den er placeret i placeringsområdet **1**.

Ellers venter sletningsanmodningen og bekræftes først, når motoren startes ved hjælp af en anden digital nøgle eller et kort.

 Det er nødvendigt at placere smartphonen i placeringsområdet for at starte og stoppe motoren og ved kalibrering.



Hvis kortet ikke længere er i kabinen, når du vil stoppe motoren, vises en meddelelse på instrumentpanelet: Hold motorens start/stop-knap **2** inde i mere end 2 sekunder.

Hvis smartphonen ikke længere er i kabinen, skal du sikre, at du kan få fat i den, før knappen trykkes og holdes inde. Uden en smartpho-

ne eller et kort vil du ikke kunne starte køretøjet igen.

Særlige funktioner ved den digitale nøgle

Hvis den digitale nøgle skal forblive aktiv, skal den pågældende smartphone være tilsluttet internettet (via WIFI eller mobilt netværk) mindst en gang hver 48 time. Ellers skal du tilslutte din smartphone til internettet i nogle minutter, så den digitale nøgle kan genaktiveres.

Hvis et kort er blevet efterladt i køretøjet, og dørene er blevet låst med den digitale nøgle, kan du ikke starte køretøjet med kortet. Det vil være umuligt at starte køretøjet ved hjælp af kortet før næste genstart af motoren.

I dette tilfælde skal du, næste gang du vil starte motoren, bruge den digitale nøgle eller et andet kort end det, der er efterladt i køretøjet.

2

DIGITAL NØGLE

2



Når motoren startes eller stoppes, skal smartphonen altid være tilstrækkeligt opladet for at kunne bruge den digitale nøgle.

DØRE OG ÅBNINGSELEMENTER

Åbning og lukning af dørene

Åbning af dørene udefra

Fordøre

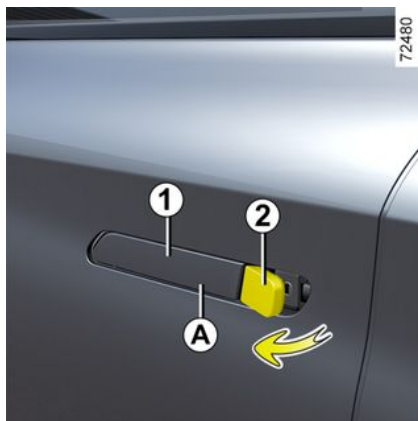
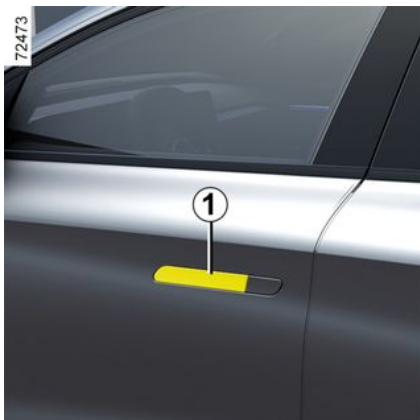

Fordørene er udstyret med håndtag, der automatisk folder ud og ind afhængigt af køretøjets status:

- Når køretøjet oplåses, folder håndtagene ud for at give adgang til køretøjet.
- Når køretøjet låses, foldes håndtagene ind.
- Over 5 km/t folder håndtagene ind.
- Når køretøjet bakker, folder håndtagene ind.

Efter udløsningen folder håndtagene automatisk ind efter ca. tre minutter, hvis der ikke udføres nogen handling på åbningselementerne.

Håndtaget kan foldes ud både manuelt og elektrisk. Dette kan gøres

ved at fjerne låsedækslet **2** og tage fat i enden **A** af håndtaget **1** med fingeren.

Bagdøre

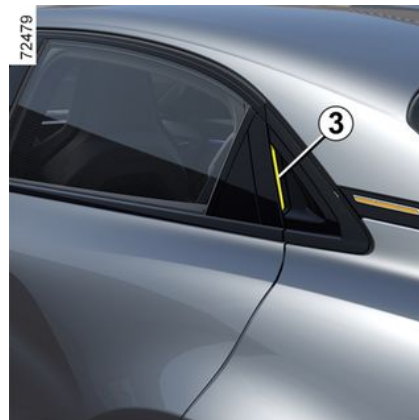

Når dørene er låst op, skal du sætte hånden i håndtaget **3** og trække ud mod dig selv.



Af sikkerhedshensyn bør dørene kun åbnes og lukkes, når vognen holder stille.

DØRE OG ÅBNINGSELEMENTER

Åbning af dørene indefra



Træk håndtaget **4**.

Inde fra køretøjet kan de udvendige håndtag foldes ud:

- Ved at åbne en dør.
- Ved at trykke på centrallåsen én gang, når køretøjet er låst, eller to gange, når det er oplåst.

Under kørsel foldes håndtagene automatisk ind:

- Når køretøjets hastighed overskrider ca. 5 km/t.
- Ved bakkørsel.

Lydalarm til påmindelse om lygter tændt

Der lyder et lydsignal, når førerdøren åbnes, for at advare dig om, at lyset stadig er tændt.

Alarm for lukning af døre og bagklap

Når køretøjet holder stille, vises

advarselampen  på instrumentpanelet ledsaget af en advarsel lampe, der angiver hvilket af åbningselementerne (dør(e), bagagerum), der er åbent eller ikke lukket korrekt.

Når køretøjet når en hastighed på ca. 20 km/t, angiver en kontrol-lampe, hvis en eller flere af dørene eller bagagerummet er åbent eller ikke ordentligt lukket, ledsaget af meddelelsen "Bagagerum åbent" eller "Dør åben", og der lyder et signal i cirka 40 sekunder, eller indtil døren eller bagagerummet lukkes.

Specielt

Efter stop af motoren vil lygterne og det tændte ekstraudstyr (radio, mv.) fortsætte med at fungere, indtil førerdøren åbnes.

Børns sikkerhed i bilen



For at forhindre, at bagdørene kan åbnes indefra, sænkes håndtaget **5**, og det kontrolleres indefra, at dørene er sikkert låst.

DØRE OG ÅBNINGSELEMENTER



Chaufførere ns ansvar under parkering eller standsning af køretøjet

Efterlad aldrig dit køretøj med et barn, en umyndig voksen eller et dyr i, selv ikke for en kort periode.

Disse kan udsætte sig selv eller andre for fare ved at starte motoren, ved at aktivere udstyr som f.eks. rudeoptræk eller låse dørene.

Vær også opmærksom på, at temperaturen i kabinen stiger meget hurtigt i varmt og/eller solrigt vejr.

RISIKO FOR DØDSFALD ELLER ALVORLIGE KVÆSTELSER.

Låsning, oplåsning af åbningselementer og døre

Hvis kortet ikke fungerer:

I **visse tilfælde** vil dit kort muligvis ikke fungere:

- når kortets batteri er slidt, batteri er afladet osv.

- fordi der anvendes elektroniske enheder i nærheden af fjernbetjeningen (f.eks. mobiltelefon);
- køretøjet befinder sig i et område med kraftig elektromagnetisk stråling;
- Køretøj låst ved hjælp af en digital nøgle → **63**.

I disse tilfælde er der følgende muligheder:

- at bruge den indbyggede nøgle i kortet;
- manuel oplåsning af hver enkelt dør;
- brug af den indvendige kontakt til låsning/oplåsning af dørene;
- brug af den digitale nøgle → **63**, afhængigt af køretøjet.

Kortets indbyggede nøgle

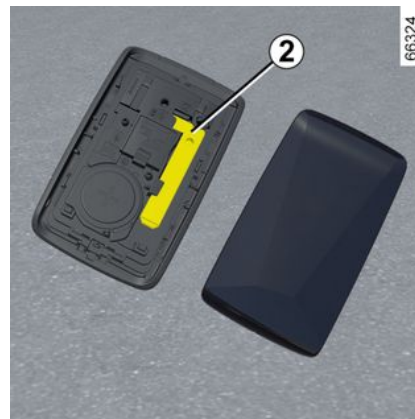

Den indbyggede nøgle **2** skal bruges til låsning og oplåsning af venstre fordør, hvis kortet ikke fungerer.

2

DØRE OG ÅBNINGSELEMENTER

Adgang til nøglen 2

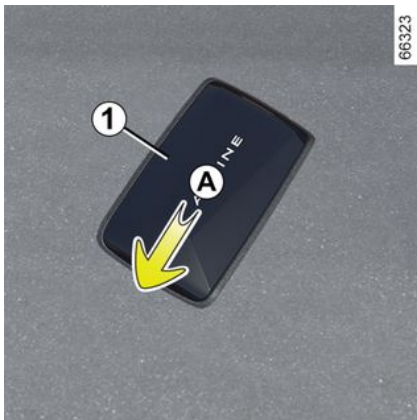

Skub den bageste klap **1** nedad, mens du trykker på området **A**.

Anvendelse af den indbyggede nøgle i kortet

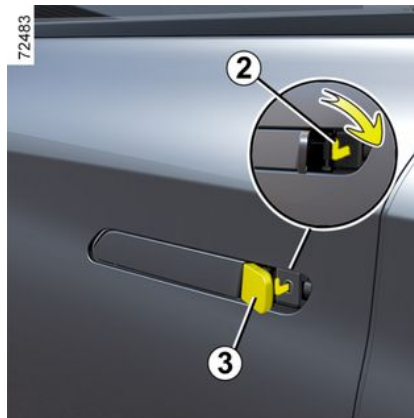

Flyt låsedækslet **3** ved at trykke på venstre del og sætte nøglen **2** ind i låsen for at låse eller åbne førerdøren.

Manuel låsning af dørene

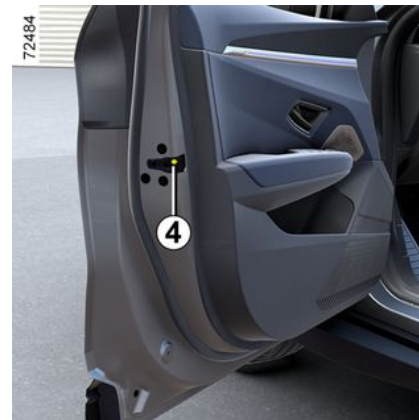

Når døren er åben, drejes skruen **4** (ved hjælp af spidsen af nøglen), og døren lukkes.

Det betyder, at døren herefter låses udefra.

Åbning af døren kan herefter kun ske indefra, eller ved hjælp af nøglen til venstre fordør.

DØRE OG ÅBNINGSELEMENTER

Låsning og oplåsning indefra



Kontakten **5** styrer dørene og bagagerumsdøren samtidig.

Hvis en af dørene (eller bagklappen) er åben eller ikke korrekt tilsluttet, sker der en meget hurtig låsning/oplåsning af dørene og bagklappen.

I tilfælde af transport af genstande med bagagerummet åbent, kan du stadig låse dørene: **med tændingen slået fra** trykkes der på kontakten **5**, og den holdes nede i mere end fem sekunder for at låse de andre døre eller bagagerum.

Advarselampe for dørenes låsetilstand

Når tændingen er tilsluttet, vil kontaktkontrollampen **5** angive dørenes låsestatus:

- når advarselampen er tændt, er dørene og bagagerumsdøren låst;
- når dørene er oplåst, vil kontrollampen være slukket.

Hvis tændingen er slået fra, når du låser dørene, vil kontrollampen stadig være tændt i et stykke tid, før den slukkes helt.

 Efter en låsning/oplåsning af køretøjet ved hjælp af knapperne på kortet er fjernlåsning og "håndfri" oplåsning deaktiveret. For at komme tilbage til håndfri betjeningstilstand: Start køretøjet.

Låsning af døre uden kortet

F.eks. i tilfælde af et afladet batteri, at kortet midlertidigt ikke fungerer osv.

Med slukket tænding og en dør eller bagagerummet åbent trykker og holder du kontakten **5** inde i mere end fem sekunder.

Ved lukning af den åbne dør vil alle døre og bagklap blive låst.

Bemærk: Det vil kun være muligt at låse bilen op udefra, mens kortet er inden for køretøjets adgangszone eller med nøglen, der er indbygget i kortet.



Forlad aldrig bilen med kortet efterladt i kabinen.



Førerens ansvar

Hvis du ønsker at køre med dørene aflåst indefra, bør du vide, at dette kan vanskeliggøre adgang til kabinen i tilfælde af en ulykke.

DØRE OG ÅBNINGSELEMENTER

Automatisk låsning af dørene under kørsel

2

Funktionsprincip



Efter start af vognen vil systemet automatisk låse dørene, så snart hastigheden kommer op på ca. 10 km/t.

Oplåsning sker:

- ved at trykke på kontakten til døroplåsning **1**;
- ved at åbne en af fordørene indefra når køretøjet holder stille.

Bemærk: Hvis en dør åbnes/lukkes, vil den på ny låses automatisk, når vognens hastighed når op på ca. 10 km/t.

Aktivering/deaktivering af funktionen

Sådan aktiveres funktionen: Mens køretøjet holder stille med motoren kørende, skal du trykke på kontakten **1** i mindst fem sekunder, indtil du hører et bip.

Sådan deaktiveres funktionen: Mens køretøjet holder stille med motoren kørende, skal du trykke på kontakten **1** i mindst fem sekunder, indtil du hører to bip.

Funktionen kan også aktiveres og deaktiveres via multimedieskærmen → **142** (afhængigt af køretøjet).

Funktionsfejl

Hvis du konstaterer en funktionsfejl (ingen centrallåsning, kontrollampen **1** tændes ikke ved forsøg på låsning af døre og bagagerum osv.), skal du kontrollere, at centrallåsningen ikke er blevet deaktiveret ved en fejl, og at alle døre og bagagerummet er lukket korrekt. Hvis de er korrekt lukkede, kontaktes en forhandler af mærket.



Førers ansvar

Hvis du ønsker at køre med dørene aflåst indefra, bør du vide, at dette kan vanskeliggøre adgang til kabinen i tilfælde af en ulykke.

Bagagerum

Manuel åbning indefra



I tilfælde af, at bagagerummet ikke kan låses op udefra, er det muligt at udløse låsen indefra:

DØRE OG ÅBNINGSELEMENTER

- åbn til bagagerummet ved at klappe bagsæderyggen(e) ned.
- Indsæt en flad skruetrækker eller lignende værktøj ved nødåbningshåndtaget **2**, og skub den mod venstre som vist på tegningen.
- Tryk på bagklappen for at åbne den.



Fastgørelsen af enhver bærearbejdning (cykelholder, bagageboks osv.), der hviler på bagklappen, er forbudt. Kontakt en godkendt forhandler for at få installeret en bærearbejdning på dit køretøj.

Automatisk bagklap

Brugsbetingelser

- Stop køretøjet.
- I tilfælde af frost/sne, der kan hæmme åbning af bagklappen, skal du fjerne frost/sne fra bagklappen.
- Hvis der ikke er strøm på batteriet, eller hvis det skal udskiftes, skal bagklappen være lukket (manuelt om nødvendigt) for at gendanne automatikken i bagklappen.



Chaufførers ansvar under parkering eller standsning af køretøjet

Forlad aldrig dit køretøj med et barn, en umyndig voksen eller et kæledyr i bilen eller bag bagklappen, selv ikke for et kort øjeblik.

De kan udsætte sig selv eller andre for fare ved at starte motoren og derved aktivere udstyr som f.eks. rudeoptræk, den automatiske bagklap eller låsning af dørene.

RISIKO FOR DØDSFALD ELLER ALVORLIGE KVÆSTELSER.



Det er forbudt at fastgøre bærearbejdninger (cykelstativ, bagageboks osv.), der hviler på bagklappen.

Kontakt en godkendt forhandler for at få installeret en bærearbejdning på dit køretøj.

Åbning/Lukning

Åbning eller lukning af den automatiske bagklap angives med **tre lydsignaler**.



Når bagklappen åbnes/lukkes, skal du sørge for, at ingen er i nærheden af de bevægelige dele.

Risiko for personskade

Afhængigt af udstyret, låses og oplåses bagklappen samtidig med dørene.

Der findes følgende tilstande til at betjene bagklappen:

- brug af kortet som fjernbetjening;
- Ved hjælp af betjeningsknapperne på kofangeren og bagklappen.
- via betjeningen på førerpladsen.



Af sikkerhedshensyn bør dørene kun åbnes og lukkes, når vognen holder stille.

Risiko for personskade

DØRE OG ÅBNINGSELEMENTER

2

i For at undgå at beskadige systemer skal du ikke manuelt forsøge at åbne eller lukke bagklappen, når den er i bevægelse.

med kortet til fjernbetjening



Med motoren slukket skal du trykke og holde på kontakten **1** på kortet, mens du er i nærheden af bagagerummet.

Via den udvendige betjening af bagklappen

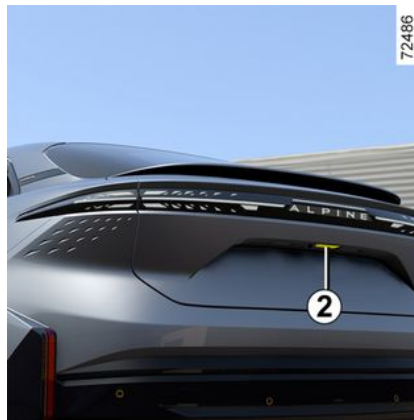

Tryk på betjeningen **2**.

Via den indvendige betjening til lukning af bagklappen



Tryk på betjeningen **3**.

DØRE OG ÅBNINGSELEMENTER

Brug af betjeningen på førerpladsen



Bagklappen åbnes ved at trykke på kontakten **4** og holde den nede, indtil du hører signalet, og derefter slippe kontakten med det samme.

Bemærk: Hvis kontakten ikke slippes hurtigt nok (inden for ca. et sekund) efter bip, åbnes bagklappen ikke. I dette tilfælde gentages sekvensen.

Bagklappen lukkes ved at trykke på kontakten **4** og holde den nede, indtil bagklappen lukker helt. Der lyder et bip under hele betjeningen.

Bemærk: hvis du slipper kontakten **4**, før bagklappen er helt lukket, afbrydes lukningen.

Standstning af manøvre for bagklap

Du kan til enhver tid stoppe den motoriserede bagklaps bevægelse ved at trykke kort på en af betjeningsknapperne til åbning/lukning. Hvis bagklappen er standset på mellemtrinnet, bevæges den i den modsatte retning end da, du stoppede den, når du trykker på den næste gang.

Manuel funktion

Når du har stoppet bagklappen, kan du håndtere den manuelt.

Du kan til altid genoptage automatisk manøvrering ved at trykke på en af betjeningerne.

Registrering af forhindringer

Hvis bagklappen registrerer en forhindring under manøvren, vil den stoppe. Derefter frigøres den fra forhindringen efter en lille bevægelse i modsat retning, før den stopper helt.

Tryk på betjeningen for åbning/lukning af bagklappen for at genoptage bagklappens funktion.



Registreringen af forhindringer fungerer som en hjælp til at åbne og lukke bagklappen.

Den frigør på ingen måde chaufføren for årvågenhed eller ansvar.

Ved åbning/lukning af bagklappen:

- Sørg for, at der ikke befinder sig nogen i nærheden af de bevægelige dele.
- Små genstande bliver muligvis ikke registreret. Sørg for, at ingen kroppsdele (arme, hænder, fingre osv.) er i nærheden af bagklappens bevægelige dele.

Registreringen af forhindringer er deaktiveret i slutningen af bevægelsen, før bagklappen er helt lukket. Hvis noget sætter sig fast, skal du stoppe bevægelsen ved at trykke kort på en af åbnings/lukkeknapperne.

Fare for alvorlige kvæstelser.

DØRE OG ÅBNINGSELEMENTER

Begrænsning af bagklappens åbningsvinkel

Du kan indstille den maksimale åbningshøjde for bagklappen. Den stopper altid i den valgte position:

- Åbn bagklappen indtil en mellemposition;
- juster bagklappen manuelt indtil den ønskede position;
- tryk på kontakten **3** til den motordrevne bagklap i mere end tre sekunder for at gemme positionen.

Der lyder **to signaler** for at informere dig om, at indstillingen er gemt.

Forholdsregler ved brug

- Før bagklappen åbnes eller lukkes, skal du sørge for, at der er nok plads til bagklappen.
- Begræns gentagne manuelle stop under den automatiske bevægelse af bagklappen (risiko for beskadigelse af bagklapsystemet).

Funktionsfejl

Hvis du betjener den automatiske bagklap uafbrudt i cirka et minut (flere åbninger og lukninger efter hinanden), låses den for at undgå overophedning. Systemet vil fungere igen efter cirka et minut.

Den automatiske bagklap fungerer ikke, hvis batteriet mangler strøm. I dette tilfælde skal du betjene den automatiske bagklap, mens motoren kører.

Bemærk: I meget koldt vejr fungerer automatisk åbning måske ikke, hvis bagklappens samlinger er fastfrosset.

ANSIGTSGENKENDELSE

Handling



Når du har gemt din profil fra multimediesystemet **1**, kan du hente førerens "bruger"-indstillinger (kørestilling osv.) ved hjælp af ansigtsgenkendelse, når du sidder i køretøjet.



Når førerdøren er lukket, bliver de forudlagrede indstillinger aktiveret, så snart det indvendige kamera **2** registrerer dit ansigt og knytter det til det ansigtsbillede, der er knyttet til den "bruger"-profil, du har gemt. (kørestilling, forbindelse til din telefon, kalender osv.).

Bemærk: Kontrollér jævnligt, at kameraet ikke er tilsløret (vejsnavs, mudder, sne, kondens osv.) eller tildækket.

Administration af brugerprofilen



Af sikkerhedshensyn bør indstillingerne udføres, mens bilen holder stille.

2

Efter at have oprettet en brugerprofil eller opdateret ansigtsbilledet, skal du vente ca. 30 sekunder efter at have lukket døren, for at multimediesystemet kan tage højde for de nye oplysninger.

Bemærk: det er ikke muligt at registrere det samme ansigt på flere profiler.

Du kan finde flere oplysninger om administration af brugerprofilen og lagring af profilen vha. ansigtsgenkendelse i multimediebrugervejledningen.

ANSIGTSGENKENDELSE

2



Hvis du tidligere har aktiveret kørepositions-genkaldelsen fra din "bruger"-profil, begynder sædet automatisk at bevæge sig, så snart dit ansigt genkendes, for at returnere til den gemte position.



Når sædet bevæger sig i position, kan du afbryde dette ved at trykke på en af sædejusteringsknapperne **3**, **4** eller **5**. **Forbliv årvågen.**

Begrænsninger af systemets funktion

Visse forhold i visse geografiske områder kan forhindre systemets funktion, f.eks.:

- når du bærer visse typer briller,
- hvis kameraet er blokeret, selv delvist,
- hvis en del af førerens ansigt er skjult (af hår, mundbind, tørklæde osv.);
- en uegnet kørestilling (f.eks. at sidde for lavt, lænet for langt tilbage osv.), der kan forhindre kameraet i at analysere ansigtet korrekt;
- Hvis du bærer tøj med reflekseffekter;
- ...

I sådanne tilfælde foreslår systemet som standard den sidst anvendte profil, hvis ansigtsbilledet ikke genkendes af kameraet **2** under genkendelsen.

FORSÆDER

Forsædenakkestøtter

Afmontering af nakkestøtten

(afhængigt af køretøjet)

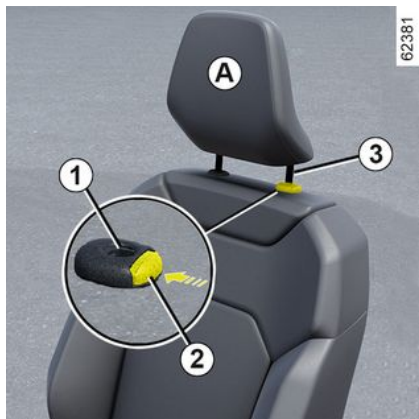

Træk nakkestøtten opad til den ønskede højde. Kontrollér herefter, at det er ordentligt låst.

Sænkning af nakkestøtten

Tryk på knappen **2**, og tryk nakkestøtten ned til den ønskede højde. Kontrollér herefter, at det er ordentligt låst.

Aftagning af nakkestøtten

Løft nakkestøtten op i højeste position (vip sæderyggen bagud). Tryk på knappen **2**, og løft nakkestøtten fri af sæderyggen.

Anbringelse af nakkestøtten

Sørg for, at nakkestøttestængerne **3** er rene.

Anbring stængerne i rørene i sæderyggen **1** (vip sæderyggen bagud). Tryk nakkestøtten ned, indtil den blokeres, og tryk derefter på knappen **2** for at indstille den ønskede højde. Sørg for, at hver stang **3** er låst fast på sæderyggen.

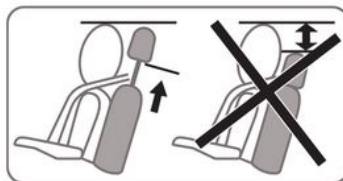

Nakkestøtten er et sikkerhedselement i vognen, og det bør kontrolleres, at den er monteret og korrekt indstillet: nakkestøttens øverste kant bør være så nær i højde med hovedets isse som muligt. Afstanden mellem dit hoved og sektion **A** skal være så kort som muligt.

2

Forsæder

Forsæder med el-berjening



FORSÆDER

Den er monteret på førersædet. Brug kontakten **1** til at få adgang til menuen "Sæder" på multimedieskærmen.

Indstilling af ryglænet

For at vippe sæderyggen skal du bevæge den øverste del af kontakten **2** fremad eller bagud.

Indstilling af førersædets lændestøtte

Flyt kontakten **3** fremad, bagud, opad eller nedad.

Indstilling af sædet



For at flytte sædet frem eller tilbage

Flyt kontakten **4** fremefter eller bagud.

Løft eller sænkning af sædet

Flyt det bageste af kontakten **4** fremad, bagud, opad eller nedad.

Vip eller hæv den forreste del af sædebunden (afhængigt af køretøjet)

Flyt den forreste del af kontakten **4** opad eller nedad.



Af sikkerhedshensyn bør indstillingerne udføres, mens bilen holder stille.

For ikke at modvirke sikkerhedsselerens effektivitet, bør sædernes ryglæn ikke vippe for langt tilbage under kørsel. Der må ikke anbringes noget på gulvet (område foran føreren). I tilfælde af hård opbremsning risikerer disse genstande at blive kastet ind under pedalerne, så deres anvendelse blokeres.

Eloppvarmede sæder



Afhængigt af køretøjet kan du med tændingen slået til aktivere de opvarmede sæder via multimedieskærmen **5**:

- Når der trykkes på piktogrammet  på det pågældende sæde for første gang, aktiveres varmesystemet med maks. effekt. Tre kontrollamper i kontakten lyser.
- Endnu et tryk sænker varmen til medium effekt. To integrerede kontrollamper lyser.
- Et tredje tryk sænker varmen til minimum effekt. Én integreret kontrollampe lyser.

FORSÆDER

- Et fjerde tryk slukker for opvarmningen.

Du kan undgå et overflødigt energiforbrug ved at deaktivere opvarmede passagersæde automatisk, hvis der ikke sidder nogen der.

Funktionen "Favoritter"



Afhængigt af køretøjet kan du ved at trykke på ratbetjeningen **6** aktivere de opvarmede sæder i overensstemmelse med de gemte brugerindstillinger, du tidligere har defineret.

Se multimediesystemets instrukser for at få flere oplysninger om programmering af denne funktion.

Forsæder: funktioner



På multifunktionsskærmen kan du, afhængigt af køretøjet, få adgang til flere sædefunktioner.

Tryk kort på kontakten **A** på det ønskede sæde for at få direkte adgang til menuen "Sæder" på multimedieskærmen.

Massagesæder

(afhængigt af køretøjet)

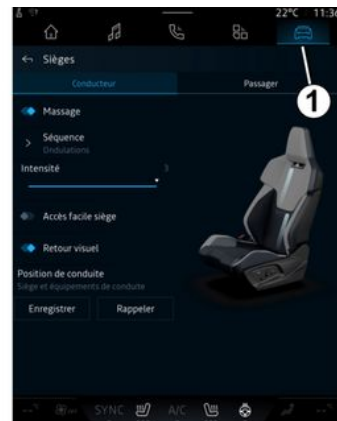

Du kan aktivere funktionen "Massage" for førersædet eller, afhængigt af køretøjet, for passagersædet foran.

Når tændingen er slået til, skal du vælge menuen "Køretøj" **1** fra multimedieskærmen, derefter "Sæder" efterfulgt af "Massage".

Gennemse menuen "Fører" for at:

- Vælg den ønskede massage tilstand blandt fem muligheder;
- Juster intensiteten til tre niveauer: 1, 2 eller 3;
- Aktivere/deaktivere massage-sædet.

Tryk og hold kontakten **A** på det relevante sæde nede for at genstarte den forrige massagecyklus.

FORSÆDER

Indstillinger

Se de forskellige multimedieinstruktioner for at få oplysninger om adgang til indstillingerne.

Du kan aktivere eller deaktivere følgende elementer:

- Let adgang for fører/passager.
- Visuel indstilling for den igangværende bevægelse.

Bemærk: Hvis brugerprofilen er "Gæst", vil de automatiske justeringsfunktioner ikke være tilgængelige.

Seat Easy access

Når funktionen er aktiveret:

- Førersædet, mens køretøjet holder stille:

- bevæger sig baglæns, når døren åbnes (hvis motoren er slukket), eller når motoren slukkes (hvis døren er åben);
- bevæger sig fremad, når motoren startes (hvis døren er lukket), eller når døren lukkes (hvis motoren kører);

- passagersædet bevæger sig baglæns, når døren åbnes, og bevæger sig fremad, når døren lukkes.

Sæderne bevæger sig automatisk. Du kan afbryde bevægelsen ved at

trykke på en af sædets indstillingskontakter **3**, **4** og **5**.



Deaktiver funktionen "Seat Easy access", før du monterer et barnesæde på passagersædet og/eller på bagsæderne.

Risiko for personskade

Position



Det er muligt at programmere førersædets og/eller passagersædets position.

Kørestillingen omfatter indstillingerne for sæde og ryglæn samt sidespejlene.

Fra multimediesystemet kan du gemme kørselspositionen og hente den frem igen ved at trykke på knapperne **3**, **4** og **5** (→ **79**):

- Ved at ændre brugerprofilen.
- Ved at trykke på "Hent position"-knappen for førersædet.

Programmering af kørestilling

- Juster førersædet ved hjælp af knapperne **3**, **4** og **5** → **79**;
- indstil sidespejlene → **152**.

Se multimedievejledningen for at få adgang til den gemte kørselsposition.

Indstillingerne gemmes for sidespejlene for fremadgående kørsel, og når der bakes, samt stillingen for førersædet.

Genkald af kørestillingen

Se multimedievejledningen for at få flere oplysninger om at gemme kørselsposition.

Du kan afbryde den gemte påmindelse om kørestillingen ved at trykke på en af sædets indstillingskontakter **3**, **4** og **5**.

FORSÆDER

« Relax position »

Mens køretøjet holder stille, kan du flytte førersædet tilbage og vippe det for at finde frem til en afslappende siddeposition, når du holder en pause. Tryk på "Aktivér" for at gøre dette.

Du kan afbryde den igangværende bevægelse ved at trykke på en af sædets indstillingskontakter **3**, **4** og **5** eller via multimedieskærmen ved at trykke på "Vend tilbage til kørestillingen".

Bemærk: Mens køretøjet oplades, vises der automatisk en meddelelse på multimedieskærmen for at spørge, om du vil aktivere positionen. Under aktivering kan du få adgang til "Relax position"-indstillingerne;

Der henvises til multimedievejledningen for at få flere oplysninger om "Relax position".



Før du bruger "Relax position" eller tilbagekalder en kørestilling (positions hukommelse, ændring af profil), skal du sikre dig, at ingen er i nærheden af nogen af de bevægelige dele (især på bagsæderne).

Risiko for personskade

BAGSÆDEPLADSER

Bageste nakkestøtter

2

Aftagning af nakkestøtten



Vip sædebænken fremad, tryk på knappen **1**, og fjern nakkestøtten **2**.

Anbringelse af nakkestøtten

Vip sædet fremad, og før derefter stængerne ind i hullerne, og skub nakkestøtten ind, indtil den låser sig på plads. Kontrollér herefter, at det er ordentligt låst.

Bagsæde: Funktioner

Funktioner



Vipning af ryglænet

Kontroller, at forsæderne er langt nok fremme.

Før du folder et ryglæn ned, skal du sænke den midterste nakkestøtte så meget som muligt.

Før du folder et af bagsæderne i siden ned, **skal du spænde sikkerhedssele**n for det pågældende sæde i låsen.

Det vil forhindre, at sikkerhedssele bliver fanget, når sædet stilles tilbage til dets brugsposition.

Under alle omstændigheder skal du kontrollere, at sikkerhedsselerne fungerer korrekt.

Træk i grebet **1** og det nederste ryglæn **A**.

Genmontering af sædet foretages i modsat rækkefølge.

Hæv ryglænet igen, indtil det når låseleddet på ryglænet.

Pas på ikke at fastklemme sikkerhedssele mellem ryglænet og hørtehylden.

Kontrollér sikkerhedsseleens funktion.



Ved betjening af bagsæderne skal du sørge for, at der ikke er noget der generer for ankringsbeslagene (en legemsdel, et dyr, grus, klude, legetøj, mv.).

BAGSÆDEPLADSER



Ved anbringelse af sæderyggen kontrolleres, at den er korrekt fastlåst.

Hvis der anvendes sædeovertræk, skal du sørge for, at overtrækket ikke forhindrer sæderyggen i at blive korrekt fastlåst.

Kontrollér, at sikkerhedsselerne er korrekt anbragt.

Monter derefter nakkestøtterne igen.

SIKKERHEDSSELER

præsentation

I henhold til de gældende lovbestemmelser skal føreren og alle passagererne altid anvende sikkerhedsselelerne uanset køreturens længde. Desuden bør du overholde de lokale love i det land, hvori du befinder dig.

Før du starter indstilles først førersædet, og derefter passagerernes sæder, og endelig justeres alle sikkerhedsselelerne for at opnå den største sikkerhed.

SIKKERHEDSSELER

Indstilling af kørestilling

- **Sæt dig godt tilbage i sædet** (uden overtøj osv.). Det er vigtigt for at opnå den korrekte støtte af ryggen;
- **indstil sædet i længderetningen i forhold til pedalerne.** Sædet bør skubbes så langt tilbage som muligt, så pedalerne kan trædes i bund. Ryglænet bør indstilles sådan, at armene i kørestilling er let bøjede.
- **indstil nakkestøtten.** For at opnå den maksimale sikkerhed skal afstanden mellem hovedet og nakkestøtten være den mindst mulige.

- **Indstil sædehøjden.** Denne indstilling giver mulighed for at indstille sædet, så dit udsyn bliver det bedst mulige;
- **Indstil rattets position.**

 For at opnå den bedste virkning af seleerne bagi, skal du sørge for, at bagsædet → 84 er korrekt fastlåst.



Hvis sikkerhedsselelerne ikke er korrekt indstillet eller er snoet, kan det medføre risiko for kvæstelser i tilfælde af et sammenstød. Benyt kun en sikkerhedssele til en enkelt person, barn eller voksen. Også gravide kvinder bør anvende sikkerhedssele. I dette tilfælde tilse da, at hoftebåndet ikke strammer for kraftigt over maven, dog uden at være for løst.

Indstilling af sikkerhedsseleerne



Sådan justeres og positioneres sikkerhedsselelerne på alle sæder korrekt:

- Juster sæderne (sædeposition og sæderygsvinkel, hvis tilgængelig),
- Læn dig godt tilbage mod sæde ryggen.
- flyt skulderstroppen **1** så tæt på halsen som muligt, uden at den rent faktisk hviler mod den (om nødvendigt justeres sikkerhedsseleens højde, hvis det er muligt), og sørg for, at skulderstroppen **1** er i kontakt med skulderen.

SIKKERHEDSSELER

- placér hofteselen **2**, så den ligger fladt på lårene og mod bækkene.

Sikkerhedssele skal ligge så tæt på kroppen som muligt. Undgå f.eks. tykt tøj, større genstande under selet osv.

Låsning

Træk selet ud **langsomt og forsigtigt**, og sørg for, at spændet låses **3** i låsebeslaget **5** (kontrollér, at det er låst, ved at trække i spændet **3**).

Hvis den blokeres, rulles den et godt stykke ind og derefter ud igen.

Hvis selet er helt blokeret, trækkes langsomt, men med en vis styrke, indtil selet er trykket ca. 3 cm ud. Lad den rulle ind igen af sig selv, og træk den derefter ud igen.

Hvis problemet vedvarer, skal du kontakte et autoriseret værksted.

Udløsning

Tryk på knappen **4**, og selet bliver trukket ind af oprulleren. Slip ikke selet, men følg den ind med hånden.

Kontrollampe for brug af sikkerhedssele



Kontrollampen vises på det midterste display **A**, når køretøjets tænding er slået til, og førerens og/eller forsædepassagerens sikkerhedssele (hvis passagersædet er besat) ikke er spændt.



Advarsel om manglende fastspænding af for-og bagsædesele

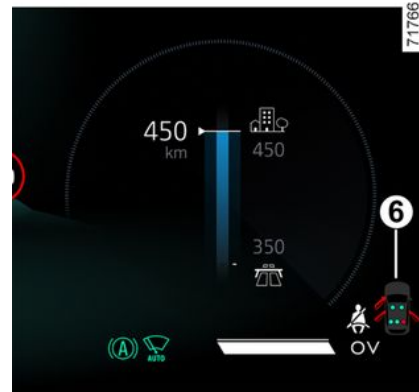

Når dørene er lukket, vises grafiken **6** på instrumentbrættet i cirka 60 sekunder, når køretøjets tænding er slået til. Den informerer føreren om fastgørelsesstatus for hver af sikkerhedsselelerne, hver gang:

- Dørene åbnes under kørsel (hvor køretøjets hastighed er over nul);
- en sele spændes/åbnes.

Forståelse af grafikken **6**:

- symbol i grønt: sikkerhedssele fastgjort,
- symbol i rødt: Sædet er optaget, og sikkerhedsselet er ikke spændt,

SIKKERHEDSSELER

- gråt symbol: sæde ikke besat.

Når dørene er lukket, vises  kontrollampen på det midterste display, når køretøjstændingen er slået til, og førerens og/eller passagerens sikkerhedssele(r) (så længe det pågældende sæde er optaget) ikke er spændt.

Når køretøjets hastighed er mindre end ca. 20 km/t, tændes kon-

trollampen  på midterdisplayet, hvis der sidder én på et sæde, og sikkerhedssele(r) ikke er spændt fast.

Den ledsages af grafikken **6**, der vises i ca. 60 sekunder, hver gang en af seleserne spændes eller løsnes.

Når køretøjets hastighed når ca. 20 km/t, hvis en af sikkerhedssele(r) er eller bliver løsnet under rejsen:

- Kontrollampen  blinker på midterdisplayet.

og

- der lyder et bip i ca. 120 sekunder;

og

- symbolet **6** vises i ca. 180 sekunder, og symbolet for det pågældende sæde skifter til et rødt symbol.

88 - Lær dit køretøj at kende

Sørg altid for, at forsædepassagerne er korrekt fastspændt, samt at antallet af angivne spændte sikkerhedssele(r) matcher antallet af optagede sæder.

Bemærk: I visse tilfælde kan advarslerne blive udløst af en genstand, som er placeret på et af sæderne.

Justering af højden på de forreste sikkerhedssele(r)



Brug knappen **7** for at indstille selesens højde, således at skulderstroppen sidder som angivet ovenfor. Tryk på knappen **7**, og hæv eller sænk selesen. Når denne indstil-

ling er foretaget, kontrolleres det, at selesen er korrekt fastlåst.

Seler bag

Sidemonterede bagsædesele(r) **8**



Låsning, udløsning og indstilling af seleserne sker på samme måde som for forsædesele(r)ne.

SIKKERHEDSSELER



Efter enhver ændring af bagsædets funktioner kontrolleres, at bagsædeselerne er korrekt anbragt, og kan anvendes som foreskrevet i det foregående.

Sikkerhedsseler på midterbagsæderne 9

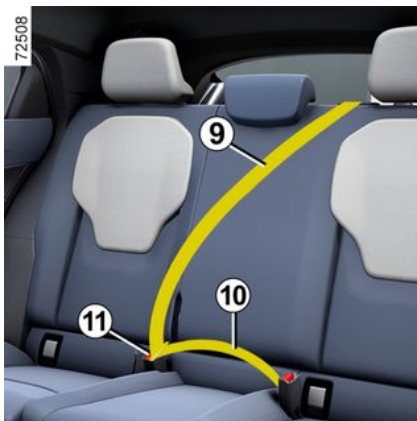

Træk selen **9** langsomt ud.

Før låsetappen **10** ned i det røde låsebeslag **11**.

SIKKERHEDSSELER

Advarsler

2 Nedenstående informationer vedrører forog bagsædeselerne.



- Der må ikke foretages ændringer af de originalmonterede selekomponenter (sikkerhedsseler, sæder og disses fastgørelsespunkter). I særlige tilfælde (f.eks. montering af en barnestol) bedes du henvende dig til et autoriseret værksted.
- Der må ikke anvendes genstande til at opnå spillerum i selerne (f.eks. klemmer, clips eller lign.), da en for slap sele kan medføre alvorlige kvæstelser i tilfælde af et sammenstød.
- Brystselen må aldrig føres under armen eller bag ryggen.
- Hver sele må kun anvendes til en enkelt person, og anbring aldrig en baby eller et barn på skødet med din sele omkring.
- Selen må ikke være snoet.
- Efter et uheld skal selerne efterses og om nødvendigt udskiftes. Det samme gælder, hvis selerne viser tegn på at være slidte eller har andre fejl.
- Når bagsædet rejses op igen, skal du sørge for, at sikkerhedsselerne og selelåsene er anbragt rigtigt, så de kan anvendes korrekt.
- Sørg for at anbringe selens låsetap i det korrekte låsebeslag.
- Der må ikke indføres genstande i selens låsebeslag, som kan nedsætte dens funktion.
- Sørg for, at låsebeslaget er anbragt ordentligt (det må ikke skjules, knuses, dækkes etc. af personer eller genstande).

EKSTRA SIKKERHEDSUDSTYR

EKSTRA SIKKERHEDSUDSTYR PÅ FORSÆDERNE

præsentation

De består af:

- **Oprullere til seleforstrammere for sikkerhedsseler**
- **selestrammer for hofseselen;**
- **Kraftbegrænsere for skulderselelen.**
- **airbags fører og passager foran.**

Disse systemer er beregnet til at fungere enkeltvis eller samtidig i tilfælde af et frontalsammenstød.

Afhængigt af sammenstødets kraft kan systemet forårsage:

- blokering af sikkerhedsselen;
- opruller til seleforstrammer for sikkerhedssele, som udløses for at regulere selens spillerum;
- hofseselens seleforstrammer for at føreren bliver holdt på plads i sædet;
- frontale airbag.

Seleforstrammere

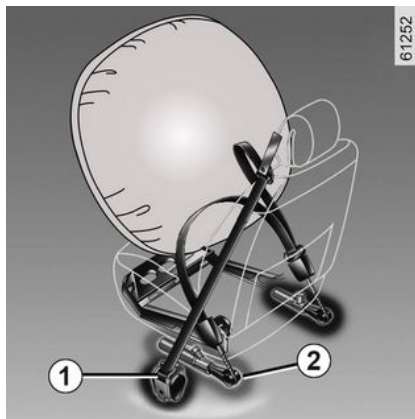

Forstrammernes opgave er at stramme selen ind mod kroppen og kroppen mod sædet, og derved forøge selens effekt.

Når tændingen er tilsluttet, vil systemet i tilfælde af et kraftigt frontalsammenstød udløse:

- oprulleren til seleforstrammeren for sikkerhedssele **1**, som øjeblikkeligt trækker selen ind;
- opruller til seleforstrammer for hoftese **2** på forsæderne.



- Efter et sammenstød skal alle enheder i sikkerhedssystemet

kontrolleres.

- Der må ikke foretages nogen form for indgreb i systemet (seleforstrammere, airbags, styreenheder, ledningsnet), ligesom der ikke må anvendes komponenter på andre køretøjer, selv identiske typer.
- For at undgå enhver risiko for, at dele af systemet udløses i utide, hvilket kan medføre skader, skal alle indgreb på airbags udføres af uddannet personale på et autoriseret værksted.
- Kontrol af kollisionsfølerens elektriske specifikationer må kun udføres af specialuddannet personale og ved anvendelse af et særligt udstyr.

EKSTRA SIKKERHEDSUDSTYR

2

- Når vognen en gang skal ophugges, skal du henvende dig til en autoriseret forhandler for at få fjernet forstrammer og airbags gasgeneratorer.

Kraftbegrænser

Ved en bestemt sammenstøds-kraft vil denne mekanisme udløse og begrænse sikkerhedsselens tryk mod kroppen til et tåleligt niveau.

Frontale airbags i fører- og passagerside



De er normalt monteret i både førersiden og passagersiden.

Et symbol på den nederste del af forruden angiver, om dette udstyr er til stede (afhængigt af køretøjet).

Hvert airbag-system består af:

- en airbag og en gasgenerator monteret på rattet i førersiden og i instrumentbrættet i passagersiden;
- en elektronisk styreenhed til overvågning af systemet, som styrer den elektriske tænding af gasgeneratoren;
- fjernsensorer;

- advarselsslamper, der vises på tagkonsollen³:

-  lyser, airbag-passager aktiveret;
-  lyser, airbag-passager deaktiveret.



airbag-systemet anvender et pyroteknisk princip. Det forklarer, hvorfor der udvikles varme og røg, når airbaggens udløses (hvilket ikke er tegn på, at der opstår brand), og det kan lyde som en eksplosion. Oppustning af en airbag, som skal ske øjeblikkeligt, kan medføre skrammer eller andre ubehageligheder på huden.



Handling

EKSTRA SIKKERHEDSUDSTYR

Systemet fungerer kun, når tændingen er tilsluttet.

Ved et kraftigt frontalsammenstød vil airbags øjeblikkeligt blive oppustet og således dæmpe anslaget af førerens hoved og bryst mod rattet, og passagerens hoved og bryst mod instrumentbrættet. Airbaggene tømmes derefter øjeblikkeligt for luft for at udelukke, at personen forhindres i at komme ud af køretøjet.

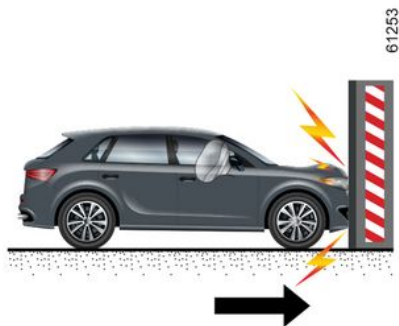

Funktionsfejl



Denne advarsel lampe tændes, når motoren startes, og slukkes derefter efter ca. 65 sekunder.

Hvis den ikke lyser, når tændingen tilsluttes, eller hvis den forbliver tændt, angiver dette en fejl i airbagsystemet.

Henvend dig snarest til et autoriseret værksted;

da enhver fejl i dette system påvirker sikkerheden i vognen

Følgende tilfælde udløser forstrammerne eller Airbags .

Ved en frontal kollision mod en fast (ikke-deformerbar) overflade med kollisionshastighed på eller over 25 km/t.

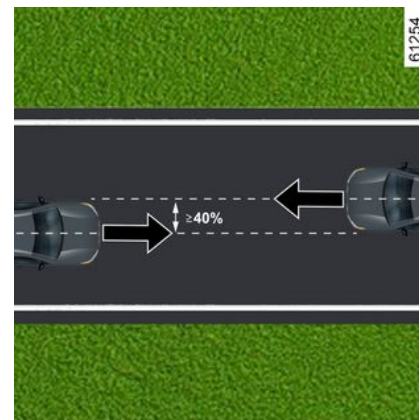

Ved en frontal kollision med et andet køretøj af en tilsvarende eller højere kategori og med et kollisionssområde på mindst 40 %, hvor begge køretøjers hastighed er lig med eller over 40 km/t.

EKSTRA SIKKERHEDSUDSTYR

2

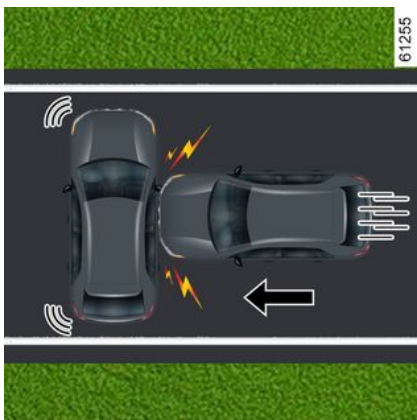

I en sidekollision med et andet køretøj af en tilsvarende eller højere kategori, med en kollisionshastighed, der er lig med eller over 50 km/t.



Seleforstrammere eller Airbags kan udløses af:

- et sammenstød under køretøjet (f.eks. fortovskansten)
- huller
- et fald eller en hård landing
- sten
- ...



Seleforstrammere eller Airbags kan ikke udløses af:

- en påkørsel bagfra, selv kraftig
- køretøjet ruller rundt

EKSTRA SIKKERHEDSUDSTYR



- påkørsel fra siden på forenden eller bagenden af køretøjet
- påkørsel forfra, under en lastbils bagende
- påkørsel forfra mod en forhindring med skarp vinkel
- ...

De følgende advarsler gives dels for at hindre, at airbag blokeres ved oppustning, og dels for at hindre, at der opstår alvorlige kvæstelser som følge af objekter, der løsnes, når den oppustes.

Advarsler

2



Advarsler i forbindelse med førerens front airbag

- Der må ikke foretages ændringer på rattet eller rat-airbag.
- Rattets airbag må under ingen omstændigheder overdækkes.
- Der må ikke fastgøres udstyr eller andet (nåle, logo, ur, mobiltelefonholder, mv.) på rattet.
- Afmontering af rattet må kun foretages af specialuddannet personale på et autoriseret værksted.
- Undgå en kørestilling tæt på rattet, og indrag en kørestilling med let bøjede arme (se afsnittet "Indstilling af kørestilling" → 86). Dette vil sikre, at der er tilstrækkelig plads til oppustning, samt korrekt funktion af airbag'en.

Advarsler i forhold til passagerens front airbag

- Der må ikke fastlimes eller på anden måde fastgøres genstande (nåle, logo'er, holder til mobiltelefon...) inden for det område på instrumentbrættet, hvor airbag er monteret.
- Der må ikke placeres genstande mellem instrumentbordet og passageren (husdyr, paraply, stok, pakker, osv.).
- Sæt ikke fødderne op på instrumentbrættet eller sædet, da disse stillinger kan medføre alvorlige kvæstelser. Hold i det hele taget krop og lemmer (knæ, hænder, hoved...) på afstand af instrumentbrættet.

EKSTRA SIKKERHEDSUDSTYR

Ekstra sikkerhedsudstyr på bagsædet

De består af:

- Oprullere til seleforstrammere for sikkerhedsseler på yderste sæder
- Kraftbegrænsere for skulderselelen.

Disse systemer er beregnet til at fungere enkeltvis eller samtidig i tilfælde af et frontalsammenstød.

Afhængigt af sammenstødets kraft kan systemet forårsage:

- blokering af sikkerhedsselen;
- Opruller til seleforstrammer for sikkerhedssele (som udløses for at regulere selens spillerum).

Kraftbegrænser

Ved en bestemt sammenstøds-kraft vil denne mekanisme udløses og begrænse sikkerhedsselens tryk mod kroppen til et tåleligt niveau.

Seleforstrammere til sikkerhedsseler på yderste sæder

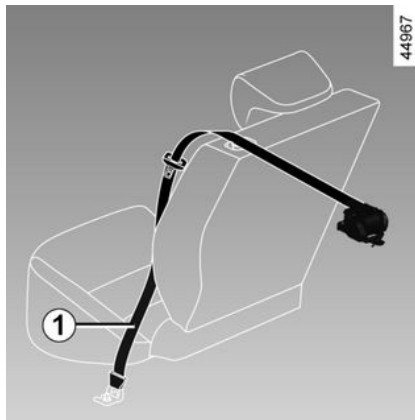

Forstrammerens opgave er at stramme selen ind mod kroppen og kroppen mod sædet, og derved forøge selens effekt.

Med tændingen slået til kan systemet efter et kraftigt frontalt sammenstød og afhængigt af sammenstødets voldsomhed udløse oprulleren til seleforstrammeren for sikkerhedssele 1, som straks strammer sikkerhedsselen.



- Efter et sammenstød skal alle enheder i sikkerhedssystemet

kontrolleres.

- Der må ikke foretages nogen form for indgreb i systemet (seleforstrammere, airbags, styreenheder, ledningsnet), ligesom der ikke må anvendes komponenter på andre køretøjer, selv identiske typer.

- For at undgå enhver risiko for, at dele af systemet udløses i utide, hvilket kan medføre kvæstelser, skal alle indgreb på seleforstrammere og airbags udføres af uddannet personale på et autoriseret værksted.

- Kontrol af kollisionsfølerens elektriske specifikationer må kun udføres af specialuddannet personale og ved anvendelse af et særligt udstyr.

EKSTRA SIKKERHEDSUDSTYR

2

- Når din vogn skal ophugges, skal du henvende dig til en autoriseret forhandler for at få fjernet gasgeneratoren til se- leforstrammerne og airbags.

Den breder sig også ud for at beskytte føreren, hvis de er de eneste foran, i tilfælde af en kraftig sidekollision.

Sideafskæringsanordninger

Sideairbag

Disse airbag er monteret på ydersiden af forsæderne. De udløses i tilfælde af en kraftig påkørsel på siden af vognen, og beskytter dermed fører og passager.

Gardinairbag

Dette er en airbag, der kan monteres (afhængigt af køretøjet) langs køretøjets overside. Den oppustes langs de forreste og bageste sideruder i sidedørene for at beskytte passagererne i tilfælde af en kraftig påkørsel fra siden.

Central airbag

Denne airbag kan monteres på førersædet og udløses mellem førersædet og passagersædet for at beskytte føreren og passageren i tilfælde af en kraftig sidekollision.

Advarsler



Advarsel vedrørende airbag i siden og airbag i midten

- **Montering af sædeovertræk på forsæderne er forbudt, da det kan påvirke funktionen af airbag i siden og airbag i midten.**

- Anbring ikke udstyr, genstande (eller et husdyr) mellem sæderyggen, døren, og den indvendige beklædning. Anbring heller ikke f.eks. overtøj eller andet på sæderyggen. Dette kan medføre, at airbag ikke fungerer korrekt, eller medføre kvæstelser ved udløsningen.
- Kør ikke med det midterste armlæn i åben position, da dette kan påvirke den korrekte drift af airbag og/eller forårsage skade, når den udløses.
- Placer ikke genstande på afdækningen af det midterste armlæns opbevaringsrum, da det kan forhindre drift af airbag og/eller forårsage skade, når den udløses.
- Lad ikke genstande hænge ud af det midterste armlæns opbevaringsrum, da det kan forhindre drift af airbag og/eller forårsage skade, når den udløses.
- Adskillelse eller ændringer af sæderne eller den indvendige beklædning må kun udføres af uddannet personale på et autoriseret værksted.
- Åbningerne på forsæderne (dørsiden og midterkonsollen) svarer til udløsningszonenairbags: Indsæt ikke genstande i disse åbninger.

EKSTRA SIKKERHEDSUDSTYR

Advarsler

2

De følgende advarsler gives dels for at hindre, at airbagblokeres ved oppustning, og dels for at hindre, at der opstår alvorlige kvæstelser som følge af objekter, der løsnes, når den oppustes.



airbag er konstrueret med henblik på at supplere sikkerhedsselerens virkning. Både airbag og sikkerhedssæle udgør således et sammenhængende beskyttelsessystem. Derfor er det yderst vigtigt, at der altid bruges sikkerhedssæler. Ved ikke at bruge sikkerhedssæle risikerer passagererne alvorlige kvæstelser i tilfælde af sammenstød. Det forøger ligeledes risikoen for hudlæsioner pga. oppustning af airbag, selvom sådanne skader altid er mulige med airbags.

Seleforstrammerne og airbags udløses ikke altid, hvis vognen vælter eller påkøres bagfra, uanset hvor kraftigt. Påkørsel af kantsten og slag fra huller i vejen kan fremprovokere udløsning af disse sikkerhedssystemer.

- Ethvert arbejde på eller enhver ændring af nogen del af en airbag (airbags, seleforstrammere, computer, ledningsnet osv.) **er strengt forbudt** (undtagen af kvalificeret personale fra forhandlernetværket).
- For at sikre, at systemet fungerer korrekt, og undgå risiko for utilsigtet udløsning af systemet, der kan forårsage skader, må kun uddannet personale fra forhandlernetværket udføre arbejde på et airbag-system.
- Af sikkerhedshensyn bør airbag-systemet kontrolleres, hvis køretøjet har været udsat for ulykke, tyveri, eller indbrud.
- Når du sælger eller udlåner køretøjet, skal du informere den nye køber om disse betingelser, når du afleverer denne brugervejledning til køretøjet.
- Når køretøjet skal ophugges, skal du kontakte en godkendt forhandler for at bortskaffe gasgeneratorer.

BØRNS SIKKERHED I BILEN

Generelt

Børn i bilen

Overhold de lokale love i det land, hvor du befinder dig.

Barnet skal, ligesom den voksne, sidde korrekt og være fastspændt, uanset hvor kort turen er. Du er ansvarlig for de børn som du har med i bilen.

Barnet er ikke en miniatuervoksen. Barnet er udsat for særlig risiko for kvæstelser, da barnets muskler og knogler ikke er fuldt udviklede. Sikkerhedsselen alene er ikke passende for kørsel med barn i bilen. Brug det passende barnesæde, og brug det korrekt.



Brug funktionen "Børnesikring" for at forhindre dørene i at blive åbnet ➔ 67.



Et sammenstød ved 50 km/t svarer til et frit fald på 10 meter.

At undlade at

fastspænde et barn i vognen, svarer til at lade det lege på en altan i 4. sals højde -uden rækværk!

Hold aldrig et barn i dine arme.

I tilfælde af ulykke kan du ikke fastholde barnet, selv om du selv er fastspændt.

Hvis din vogn har været impliceret i en ulykke på vejen, skal du skifte barnesædet ud og få eftersat seler og ISOFIX forankringerne.



Chaufførers ansvar under parkering eller standsning af køretøjet

Efterlad aldrig dit køretøj med et barn, en umyndig voksen eller et dyr i, selv ikke for en kort periode.

Disse kan udsætte sig selv eller andre for fare ved at starte motoren, ved at aktivere udstyr som f.eks. rudeoptræk eller låse dørene.

Vær også opmærksom på, at temperaturen i kabinen stiger meget hurtigt i varmt og/eller solrigt vejr.

RISIKO FOR DØDSFALD ELLER ALVORLIGE KVÆSTELSER.

Anvendelse af barnesæde

Beskyttelsesniveauet der gives af et barnesæde afhænger af dets evne til at tilbageholde barnet og af dets installation. En dårlig installation i bilen forringer barnets beskyttelse i tilfælde af brutal opbremsning eller stød.

BØRNS SIKKERHED I BILEN

2

Før køb af barnesæde skal du kontrollere, at det er i overensstemmelse med reglerne i det land, du befinder dig i, og om det kan monteres i din vogn. Kontakt en repræsentant for dit bilmærke for at finde de sæder, der er anbefalet til din vogn.

Bestemmelserne om transport af børn er specifikke for hvert land. Brugen af barnesæde under transport afhænger af barnets alder og/eller størrelse og/eller vægt.

Til børn, der ikke behøver blive transporteret i et barnesæde, skal du sørge for, at sikkerhedsselen er justeret og spændt korrekt.

Under alle omstændigheder skal du overholde de lokale love i det land, hvori du befinder dig.

Før et barnesæde monteres, skal brugsanvisningen læses, og instruktionerne overholdes. I tilfælde af problemer med installationen kontaktes fabrikanten af udstyret. Opbevar brugsanvisningen sammen med sædet.



Vis et godt eksempel ved at spænde din sikkerhedssæde, og lær dit barn:

- at fastspænde sig korrekt;
- at stige ind og ud af bilen i modsat side af trafikken.

Brug ikke brugte barnesæder eller barnesæde uden brugsanvisning.

Hold øje med at ingen genstande i eller i nærheden af barnesædet, generer dets installation.



Efterlad aldrig et barn alene i bilen uden overvågning.

Kontroller, at dit barn altid er fastspændt og at sele, og andet fastholdelsesudstyr er korrekt indstillet og tilpasset. Undgå tøj, der er for tykt, som kan løsne selerne → 86. Lad ikke barnet have hovedet eller armene ud af vinduet. Kontroller, at barnet bevarer en korrekt siddestilling under hele kørselen, specielt når det sover.



Før du monterer et barnesæde på et af bagsæderne, skal du sikre dig, at funktionen "Easy Access Seat" er deaktiveret for førersædet og/eller de(t) forreste passagersæde(r) → 79.

RISIKO FOR PERSONSKADE.

BØRNS SIKKERHED I BILEN

Valg af barnestol

Barnesæder med ryggen til køreretningen



En babys hoved er forholdsvis tungere end en voksens, og babyens hals er meget skrøbelig. Transporter barnet så længe som muligt i denne stilling (indtil mindst 2-årsalderen). I denne stilling fastholdes barnets hoved og hals.

Vælg et sæde, der omslutter barnet for en bedre sidebeskyttelse, og udskift det, så snart hovedet går ud over kanten.

Barnesæde monteret med front med kørselsretningen



Et barn på op til 18 kg eller 4 år kan sidde på et sæde med front mod køreretningen. Vælg dit sæde efter barnets størrelse: Hoved og mave er de områder, der skal beskyttes mest. Et barnesæde med front med køreretningen, solidt fastgjort til bilen, formindsker risikoen for skader i hovedet. Transportér barnet i en stol med front med køreretningen, og stram selerne så meget, som barnets størrelse tillader. Vælg et sæde, der omslutter barnet for en bedre sidebeskyttelse.

Sædepuder



Fra 15 kg eller 4 år kan barnet køre siddende på en sædepude, som kan tilpasse sikkerhedsselen til kropsbygningen. Sædepuden skal være forsynet med styrebeslag, der fastholder sikkerhedsselen på barnets lår, og ikke på maven. Et ryglæn, der kan indstilles i højden, og som er udstyret med et styrebeslag til sikkerhedsselen tilrådes for at placere sikkerhedsselen midt på skulderen. Selen må aldrig sidde på halsen eller armen. Vælg et sæde, der omslutter barnet for en bedre sidebeskyttelse.

BØRNS SIKKERHED I BILEN

Liste over producentens anbefalede metoder til fastholdelse af børn:

2



75357

valg af forankring af autostol

Der er to måder at fastgøre barnesæder på: med sikkerhedsselen eller med ISOFIX-systemet.

Fastgørelse med sikkerhedsselle

Sikkerhedsselen skal tilpasses for at sikre dens funktion i tilfælde af kraftig opbremsning eller stød.

Kontrollér, at seleføringen angivet af fabrikanten af barnesædet overholdes.

Kontroller altid, at sikkerhedsselen er spændt korrekt ved at trække i den, spænd den derefter maksimalt ved at trykke på barnesædet.

Kontroller, at sædet bliver tilbageholdt på plads ved at udføre bevægelser til højre/ venstre og op/ned: stolen skal forblive solidt fastgjort.

Kontroller, at barnesædet ikke er installeret skråt, og at det ikke hviler mod en rude.



Brug ikke barnestolen, hvis der er risiko for, at den kan løsne sikkerhedsselen, der fastholder den: Sædets base må ikke hvile på spændet og/ eller sikkerhedsselens låse.



Sikkerhedsselen må aldrig være slap eller snoet.

Den må aldrig føres under armen eller bag ryggen. Kontroller, at selen ikke er beskadiget af skarpe genstande. Hvis sikkerhedsselen ikke fungerer korrekt, kan den ikke beskytte barnet.

Ret henvendelse til et autoriseret værksted.

Brug ikke denne plads, så længe selen ikke er repareret.

Fastgørelse med ISOFIX system

Tilladte ISOFIX-barnestole er godkendt ifølge gældende lovgivning, hvis ét eller flere af de fire nedenstående forhold gør sig gældende:

- Universal ISOFIX 3 punktsfastspænding med front med kørselsretningen;
- Semi-Universal ISOFIX 2 punktsfastspænding;
- Køretøjsspecifik;
- i-Size som enten har:

BØRNS SIKKERHED I BILEN

- En gjord, der fastgøres til den tredje ring på det pågældende sæde
- eller en stang, der hviler på bilens gulv, som er kompatibel med det godkendte sæde i-Size, og som har til formål at sikre, at autostolen sidder fast i tilfælde af en kollision.

I de sidste tre tilfælde skal du kontrollere, at barnesædet kan installeres ved at tjekke listen over kompatible bilmodeller.



Der må ikke foretages ændringer af fastholdelsessystemets oprindeligt monterede komponentdele (sikkerhedsseleler, ISOFIX, sæder og deres fastgørelse).

Fastgør barnestolen med ISOFIX-låsene, når de forefindes. ISOFIX-systemet sikrer en let, hurtig og sikker montering.

ISOFIX-systemet består af to ringe og, i visse tilfælde, af en tredje ring.



ISOFIX-forankringerne er udelukkende beregnet til barnestole med ISOFIX-system.

Fastgør aldrig andre barnestole, eller seler eller andre genstande til disse forankringsbeslagene.

Kontroller, at der ikke er noget der generer ved forankringsbeslagene.

Hvis din vogn har været impliceret i en ulykke på vejen, skal du skifte ISOFIX forankringerne og barnesædet.



Før brug af en ISOFIX-barnestol, som du har anskaffet til et andet køretøj, skal du kontrollere, at monteringen er tilladt. Se listen fra stolefabrikanten over bilmodeller, hvor stolen kan installeres.

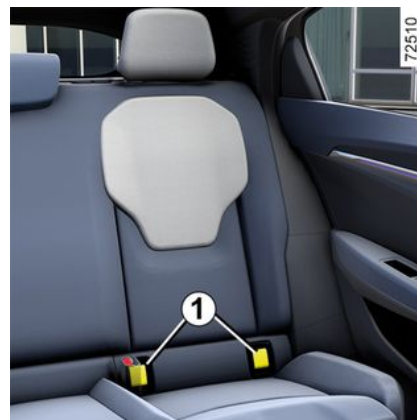

De to ringe **1** er placeret mellem ryglænet og sædet og er markeret

med et -mærke.

2

BØRNS SIKKERHED I BILEN

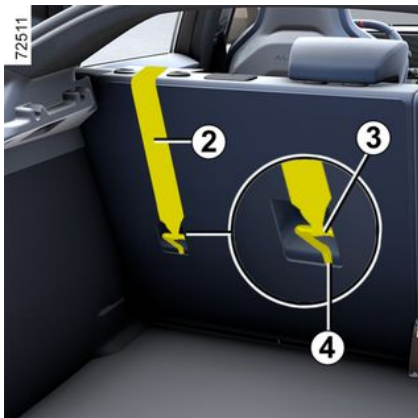

Den tredje ring **4** bruges til at fastgøre den øverste sele **2** på visse barnesæder.

Bagsædepladser

Den øvre strop **2** skal placeres mellem ryglænet og baghylden. Afmonter baghylden → **72** for at gøre dette.

Fastgør krogen **3** til en af ringene **4**, der er markeret med symbolet



Fastgør **altid** selen til barnesædet på den tilsvarende ring.

BARNESTOLE

Montering af barnestol, generelt

Visse sæder er ikke godkendt til anbringelse af et barnesæde.

De følgende diagrammer → **107** viser dig, hvor du skal installere et barnesæde.



Monter helst barnestolen på et bagsæde. Sørg for, at barnestolen eller barnets fødder ikke generer, så sædet foran ikke kan låses korrekt på plads → **79**.

Kontroller, at installationen af barnestolen i vognen ikke risikerer at frigøre sig fra sokkel.

Hvis du er nødt til at fjerne nakkestøtten, skal du sørge for at anbringe den et sted, hvor den ikke bliver til et projektil i tilfælde af stærk opbremsning eller sammenstød. Fastgør altid barnestolen i vognen, også selv om den ikke er i brug, således at den ikke ændrer sig til et projektil i tilfælde af stærk opbremsning eller sammenstød.

De forskellige typer barnesæder, som angives, er måske ikke disponible. Før du anvender en anden barnestol, skal du spørge fabrikanten, om den kan monteres.

På sæde foran

Transport af et barn på passagersædet foran er forskellig fra land til land. Se den relevante lovgivning, og følg anvisningerne i oversigten.

Før der installeres barnesæder på dette sæde (hvis det er tilladt):

- sænk sikkerhedsselen så meget, som den kan;
- skub sædet så langt tilbage som muligt;
- vip forsigtigt ryglænet væk fra vandret position (ca. 25°);
- på biler, som er udstyret med denne indstillingsmulighed, hæves sædet mest muligt.

Sæt altid hovedstøtten helt op, så den ikke generer barnesædet → **79**.

Når du har monteret barnestolen (når dette er muligt), kan du flytte sædet fremad, hvis det er nødvendigt, så der er nok plads på bagsædet til passagerer eller flere barnestole. I forbindelse med et barnesæde med ryggen mod køreretningen må sædet ikke være i kontakt med instrumentbrættet eller i maksimalt fremrykket position.

De andre indstillinger må ikke ændres efter installationen af barnesædet.

BARNESTOLE

2



RISIKO FOR LIVSFARE ELLER ALVORLIGE KVÆSTELSER: før en barnestol monteres med ryggen til kørselsretningen på det forreste passagersæde, skal du kontrollere, at airbag samme sted er blevet deaktiveret → 121.

På bagsædet i siderne

En babylift kan placeres på tværs i vognen og bruger mindst to pladser. Anbring barnets hoved, så det vender mod vognens inderside.

Før du monterer et bagudvendt barnesæde, skal du flytte forsædet så langt frem som muligt, og når barnesædet er installeret, skal du flytte forsædet bagud så langt som muligt, uden at det rører barnesædet.

Sådan sikrer du optimal sikkerhed for barnet, når fronten er mod kørselsretningen:

- Flyt sædet, hvor barnet skal sidde, så langt tilbage som muligt.
- Skub sædet foran barnet frem, og indstil ryglænet, så barnets ben ikke rører ved sædet.



Sørg for, at barnestolen eller barnets fødder ikke generer, så sædet foran ikke kan låses korrekt på plads → 79.

I alle tilfælde trækkes nakkestøtten på bagsædet, som barnesædet er placeret på, tilbage → 84. Skub om nødvendigt køretøjets bagsæde så langt tilbage som muligt. Dette skal gøres, inden barnesædet anbringes. Kontroller, at barnesædet læner sig op ad ryglænet på bagsædet.



Montering af sædepude (gruppe 2 eller 3)

Kontroller, at sikkerhedssele → 86 fungerer (oprulles) korrekt.

Indstil sikkerhedssele ved at anbringe:

- skulderstroppen på barnets skulder, uden at den rører halssenen.
- hofteselen, så den ligger fladt på lårene og mod bækkene.

Justér om nødvendigt bilsædets position.



Monter helst barnestolen på et bagsæde. Du monterer et sæde ISOFIX i det bageste venstre sæde ved at løsne den centrale sikkerhedssele manuelt, før du aktiverer låsene.

BARNESTOLE

På midterste bagsæde

Kontroller, at selen er tilpasset til fastgørelse på barnestolen. Ret henvendelse til et autoriseret værksted.



Et barnesæde med støttefod må aldrig monteres på det midterste bagsæde.

RISIKO FOR DØDSFALD ELLER ALVORLIGE KVÆSTELSER.

BARNESTOLE

Fastgørelse med sikkerhedssele

2

Monteringskema

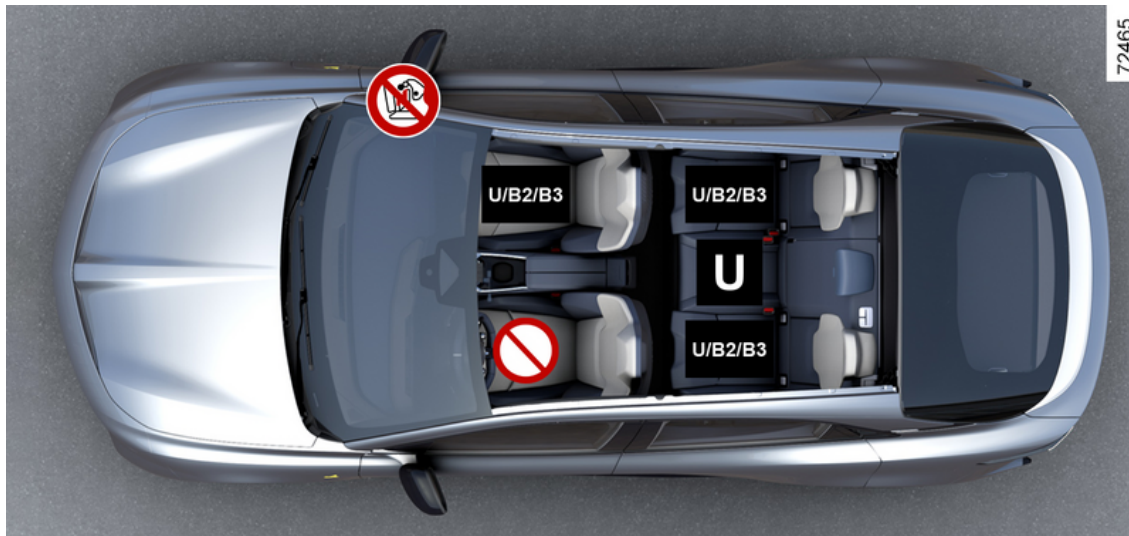

BARNESTOLE



RISIKO FOR LIVSFARE ELLER ALVORLIGE KVÆSTELSER: før en barnestol monteres med ryggen til kørselsretningen på det forreste passagersæde, skal du kontrollere, at airbag samme sted er blevet deaktiveret → 121.



Kontroller airbag'ens tilstand, før du sætter en barnestol eller en passager ind i bilen.



Der må ikke monteres barnestole på dette sæde.

Barnestol fastgjort ved hjælp af sikkerhedsselen



Sæde udstyret til montering af et godkendt "universalsæde" ved hjælp af sikkerhedssele.



Sæde, hvor der kan fastgøres en barnestol med "B2"-godkendelse vha. sikkerhedsselen.



Sæde, hvor der kan fastgøres en barnestol med "B3"-godkendelse vha. sikkerhedsselen.



Brug af et sikkerhedssystem, som ikke passer til vognen, vil ikke beskytte babyen eller barnet korrekt. Det risikerer svære eller livsfarlige kvæstelser.



Kontroller, at dit barn altid er fastspændt og at sele, og andet fastholdelsesudstyr er korrekt indstillet og tilpasset.
Justér om nødvendigt sædets position, så det passer.

BARNESTOLE



Det er ikke tilladt at montere en barnestol i det tilstødende tilgængelige sæde, når det store ryglæn er foldet ned på de andre sæder → **84**.

2

BARNESTOLE

Monteringskema

Skemaet herunder indeholder de samme oplysninger som i diagrammet med henblik på at respektere gældende lovgivning vedrørende overholdelse.

2

Barnesædets type	Barnets vægt	Forreste passagersæde		Yderste bagsæder	På midterste bagsæde
		Med airbag deaktiveret	Med airbag aktiveret		
Babylift anbragt på tværs Gruppe 0	< end 10 kg	X	X	U (2)	U (2)
Skålformet barnestol med ryggen fremefter Grupperne 0 eller 0 +	< til 10 kg og < til 13 kg	U (1) (5)	X	U (3)	U (3) (6)
Skallen/sædet med ryggen til kørselsretningen Grupperne 0 + et 1	< til 13 kg og 9-18 kg	U (1) (5)	X	U (3)	U (3) (6)
Barnestol med front mod kørselsretningen Gruppe 1	9 < til 18 kg	X	U (5)	U (4)	U (4) (6)
Sædepude Gruppe 2 og 3	15-25 kg og 22-36 kg	X	U / B2 / B3 (5)	U / B2 / B3 (4)	U (4)



(1) RISIKO FOR DØDSFALD ELLER ALVORLIGE KVÆSTELSER: Før en bagudvendt barnestol monteres foran passagersædet skal det kontrolleres, at airbag er deaktiveret → 121.

X = Sæde, der ikke er godkendt til montering af en barnestol af denne type.

BARNESTOLE

U = Sæde, hvor der kan fastgøres en barnestol med "Universal"-godkendelse ved hjælp af sikkerhedsselen: Kontrolér, at den kan monteres.

B2 = sædepude i gruppe 2 (15 kg til 25 kg).

B3 = Sædepude i gruppe 3 (22 til 36 kg).

(2) En babylift kan monteres på tværs i vognen og bruger mindst to pladser. Anbring barnets hoved, så det vender mod vognens inderside.

(3) Skub om nødvendigt køretøjets sæde så langt tilbage som muligt. Før du monterer et bagudvendt barnesæde, skal du flytte forsædet så langt frem som muligt, og når barnesædet er installeret, skal du flytte forsædet bagud så langt som muligt, uden at det rører barnesædet.

(4) I alle tilfælde trækkes nakkestøtten på bagsædet, som barnesædet er placeret på, tilbage. Dette skal gøres, inden barnesædet anbringes. Skub sædet frem, som er foran barnet, og skub ryglænet op, så barnets ben ikke rører ved sædet.

(5) Ryk køretøjets sæde mest muligt tilbage og længst muligt opad, og hæld sæderyggen let (ca. 25°).



(6) RISIKO FOR DØDSFALD ELLER ALVORLIGE KVÆSTELSER: Et barnesæde med støttefod må aldrig monteres på det midterste bagsæde.

BARNESTOLE

Fastgørelse med ISOFIX system

2

Monteringskema

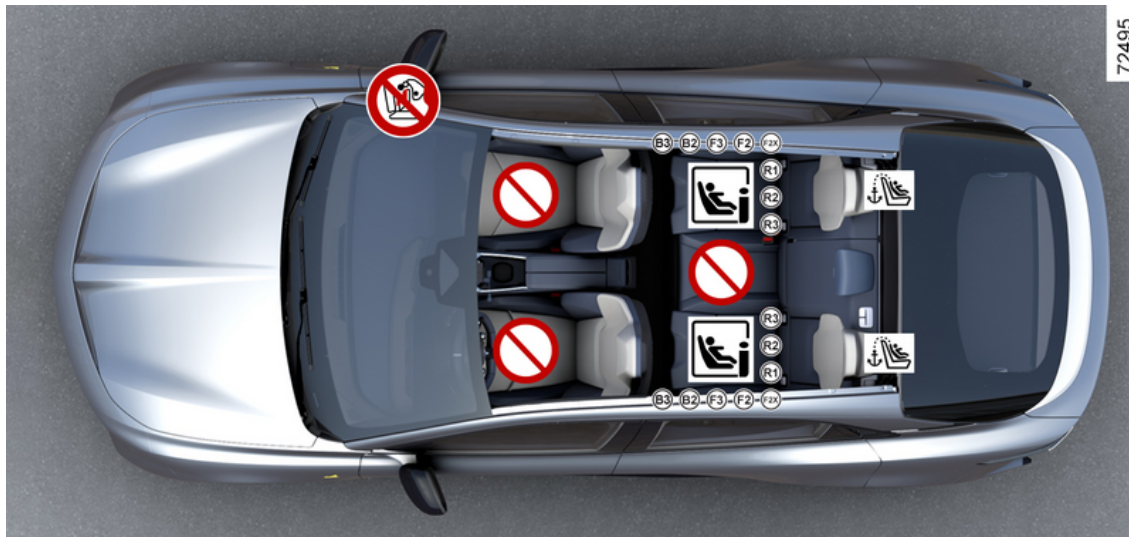

BARNESTOLE



Brug af et sikkerhedssystem, som ikke passer til vognen, vil ikke beskytte babyen eller barnet korrekt. Det risikerer svære eller livsfarlige kvæstelser.

2



Når et ISOFIX-sæde er installeret på bagsædet i højre side, forhindres anvendelse af midterpladsen. Midtersikkerhedsselen kan ikke længere nås eller bruges.



Der må ikke monteres en barnestol på dette sæde.

Barnestol, der er fastgjort ved hjælp af fastgørelsen ISOFIX



Sæde udstyret til fastgørelse af ISOFIX eller i-Size-barnesæde.



Bagsæderne er forsynet med beslag, som er beregnet til fastgørelse af en universalbarnestol ISOFIX med front mod kørselsretningen. Forankringerne er anbragt på bagsædets ryglæn.



Kontroller, at dit barn altid er fastspændt og at sele, og andet fastholdelsesudstyr er korrekt indstillet og tilpasset.

Justér om nødvendigt sædets position, så det passer.



Det er ikke tilladt at montere en barnestol i det tilstødende tilgængelige sæde, når det store ryglæn er foldet ned på de andre sæder → 84.

BARNESTOLE



For at installere et ISOFIX-sæde på bagsæderne spændes sikkerhedsselerne op med hånden, før låsene går i hak.

2

BARNESTOLE

Monteringskema

Skemaet herunder indeholder de samme oplysninger som i diagrammet med henblik på at respektere gældende lovgivning vedrørende overholdelse.

2

Barnesædets type	Barnets vægt	Sædestørrelse [fikstur]	Forreste passagersæde		Yderste bagsæder	På midterste bagsæde
			Med airbag deaktiveret	Med airbag aktiveret		
Babylift anbragt på tværs Gruppe 0	< end 10 kg	L1 [F] L2 [G]	X	X	X	X
Skålformet barnestol med ryggen fremefter Grupperne 0 eller 0 +	< 13 kg	R1 [E]	X	X	IL (4)	X
Barnestol med ryggen mod kørselsretningen Grupperne 0 + et 1	< til 13 kg og 9-18 kg	R3 [C]	X	X	IL (4)	X
		R2 [D]				
Barnestol med front mod kørselsretningen Gruppe 1	9 < til 18 kg	F3 [A] F2 [B] F2X [B1]	X	X	IUF-IL (5)	X
Sædepude Gruppe 2 og 3	15-25 kg og 22-36 kg	B3	X	X	IUF-IL (5)	X
		B2				
Sæde i-Size	Barnestol med ryggen mod kørselsretningen		X	X	i-U (4)	X
	Barnestol med front mod kørselsretningen		X	X	i-UF (5)	X

BARNESTOLE

Barnesædets type	Barnets vægt	Sædestørrelse [fikstur]	Forreste passagersæde		Yderste bagsæder	På midterste bagsæde
			Med airbag deaktiveret	Med airbag aktiveret		
	Sædepude		X	X	i-UF (5)	X

X = Der må ikke monteres barnestole på dette sæde.

IUF-IL = Sæde, som har mulighed for, at en barnestol godkendt som "Universal/Semi-Universal eller køretøjsspecifik" monteres vha. ISOFIX (på udstyrede køretøjer): Kontrollér, at den kan monteres.



(1) RISIKO FOR DØDSFALD ELLER ALVORLIGE KVÆSTELSER: Før en bagudvendt barnestol monteres foran passagersædet skal det kontrolleres, at airbag er deaktiveret → 121.

(4) Skub om nødvendigt køretøjets sæde så langt tilbage som muligt. Før du monterer et bagudvendt barnesæde, skal du flytte forsædet så langt frem som muligt, og når barnesædet er installeret, skal du flytte forsædet bagud så langt som muligt, uden at det rører barnesædet.

(5) I alle tilfælde trækkes nakkestøtten på bagsædet, som barnesædet er placeret på, tilbage. Dette skal gøres, inden barnesædet anbringes. Skub sædet frem, som er foran barnet, og skub ryglænet op, så barnets ben ikke rører ved sædet.

Størrelsen på en ISOFIX-barnestol angives af et bogstav:

- F3, F2, F2X[A, B, B1]: barnestole med front mod kørselsretningen i gruppe 1 (9 til 18 kg);
- B3; B2: sædepuder i gruppe 2 og 3 (15 til 25 kg og 22 til 36 kg);
- R3, R2 [C, D]: Bagudvendte autostole eller skalsæder i gruppe 0+ (under 13 kg) eller gruppe 1 (9 til 18 kg).
- R1 [E]: bagudvendte skalsæder i gruppe 0 (under 10 kg) eller 0+ (under 13 kg)
- L1, L2 [F, G]: Babylicte i gruppe 0 (under 10 kg).

i-U = Egnet til "universalt" fremadvendt og bagudvendt i-Size-sikkerhedsudstyr.

i-UF = Kun egnet til "universalt" fremadvendt og i-Size-fastholdelsessystem.

SIKKERHED FOR BØRN: AFBRYDELSE, AKTIVERING AF PASSAGERAIRBAG FORAN

Sikkerhed for børn: afbrydelse, aktivering af passagerairbag foran

Bemærk



Deaktivering eller aktivering af airbag i passagersiden må kun udføres, når køretøjet er standset, og tændingen er afbrudt.

Afbrydelse af passagerairbag foran

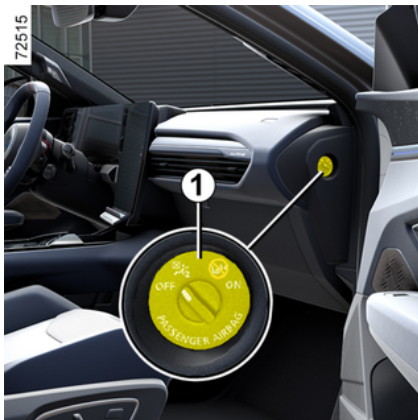

Før du monterer et barnesæde på forreste passagersæde:

- Kontrollér, om barnesædet kan monteres på dette sæde.
- For bagudvendte barnesæder: Husk at **deaktivere** airbag.



Deaktivering af airbag: Mens køretøjet står stille, og tændingen er slået fra, skal du trykke på og dreje låsen 1 til positionen OFF.

Når tændingen igen er slået til, skal du kontrollere, at kontrollam-

pen  er tændt på displayet 2.

Denne advarsel lampe lyser konstant for at bekræfte, at der kan anbringes en barnestol på passa-

gersædet, idet airbag'en er frakoblet.

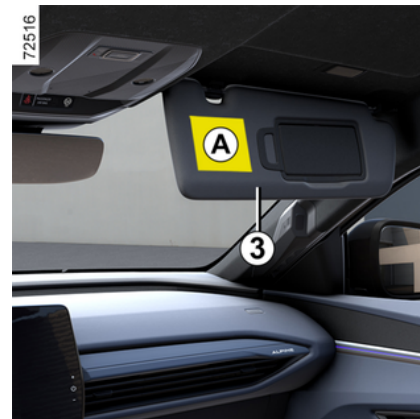

2

SIKKERHED FOR BØRN: AFBRYDELSE, AKTIVERING AF PASSAGERAIRBAG FORAN

2



ADVARSEL

Da udløsning af forsædepassagerens airbag ikke er kompatibel med anbringelse af et barnesæde med ryggen mod kørselsretningen, må der **ALDRIG** installeres en fastholdelsesanordning til børn af en type med ryggen mod kørselsretningen på et sæde, der er beskyttet af en frontal AKTIVERET airbag. Det vil forårsage **BARNETS DØD** eller **ALVORLIGE KVÆSTELSER**.

Angivelserne på instrumentbrættet og etiketterne **A** på hver side af solskærmen i passagersiden **3** (se eksempel på etiket herover) vises for at minde dig om disse instruktioner.



SIKKERHED FOR BØRN: AFBRYDELSE, AKTIVERING AF PASSAGERAIRBAG FORAN

Aktivering af airbag på forreste passagersæde.

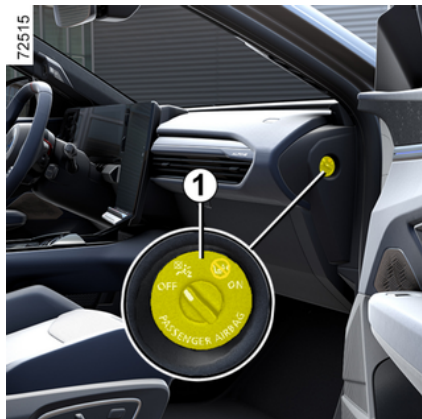

Så snart barnestolen fjernes fra passagersædet, skal airbag igen tilsluttes for at beskytte passageren i tilfælde af et sammenstød.



Sådan genaktiverer du airbag: Mens køretøjet står stille, og tændingen er slået fra, skal du trykke på og dreje låsen 1 til positionen ON.

Når tændingen er slået til, skal du kontrollere, at kontrollampen



er slukket, og at kontrollampen



tænder på displayet 2 i cirka 1 minut efter hver start.

Passager-airbag foran er aktiveret.

SIKKERHED FOR BØRN: AFBRYDELSE, AKTIVERING AF PASSAGERAIRBAG FORAN

Funktionsfejl

I tilfælde af fejl i aktiverings-/deaktiveringssystemet airbag for passagersiden foran, vises kontrol-

lamperne  og  på instrumentbrættet.

Sluk for tændingen, og kontrollér låsens position **1**.

Tænd for tændingen igen: Kontrollér lamperne slukker.

Hvis problemet fortsætter, signalerer det en systemfejl. I dette tilfælde er det forbudt at montere en bagudvendt barnestol på passagersædet foran eller for andre passagerer at sidde på sædet.

Henvend dig snarest til et autoriseret værksted;

System til passagerregistrering

Handling

Afhængigt af køretøjet, styrer registreringsystemet for passagerer automatisk aktiveringen og deaktiveringen af passagerens airbag afhængigt af, om passagersædet foran er optaget.

Passagerens airbag deaktiveres automatisk, hvis der er monteret en barnestol på det forreste passagersæde, eller hvis sædet ikke er optaget.

Før du monterer et barnesæde på forreste passagersæde, skal du undersøge de forskellige typer sæder **→ 101** og monteringsmetoderne **→ 121**.

Sådan finder du frem til den type barnestol, der er godkendt til brug på passagersædet foran **→ 107**.



Handling

Efter en initialiseringsfase på ca. 5 sekunder giver kontrollamperne **1** og **2** dig mulighed for at kontrol-

lære status for passagerens airbag:

- kontrollampen  **1** er tændt, og passagerens airbag er deaktiveret. I dette tilfælde lyser kontrollampen konstant.

- kontrollampen  **2** er tændt, og passagerens airbag er aktiveret. I dette tilfælde forbliver advarselslampen tændt i ca. 65 sekunder.

Hvis systemet registrerer en statusændring (f.eks. passagersædet optaget, når tændingen slås til, og derpå ikke optaget) efter initialiseringsfasen, vises følgende meddelelser på instrumentpanelet:

- "Passagerairbag aktiveret"

ledsaget af kontrollampen  ;
eller

- "Passagerairbag deaktiveret"

ledsaget af kontrollampen .

SIKKERHED FOR BØRN: AFBRYDELSE, AKTIVERING AF PASSAGERAIRBAG FORAN



ADVARSEL

Efter montering af et bagudvendt barnesæde skal du kontrollere, at airbag er deaktiveret (kontrollampen 1 er tændt).

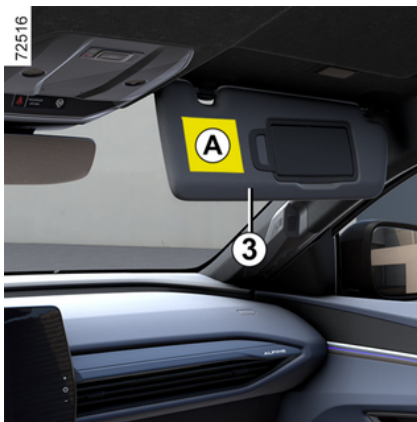

Angivelserne på instrumentbrættet og etiketterne **A** på hver side af solskærmen i passagersiden **3** (f.eks. etiketten herover) minder dig om, at du ikke må anbringe et barn på et bagudvendt sæde, når passagerens airbag er aktiveret.

A



61614

Hvis -aktiveringsadvarselen er tændt, når en bagudvendt barnestol er monteret:

- slå tændingen fra;
- Fjern barnestolen fra passagersædet.
- Fjern eventuelle ekstra elementer, der kan være placeret mellem barnestolen og passagersædet.
- Genmonter barnestolen i overensstemmelse med instruktionerne fra producenten.
- Start køretøjet.

Hvis problemet vedvarer, placeres barnestolen bagest, og der kontaktes et autoriseret værksted.



Sluk aldrig for tændingen, før vognen er helt stoppet. Når motoren er standset, vil hydraulisk bremsefunktion, servostyring osv. samt passivt sikkerhedsudstyr såsom airbags og seleforstrammere ikke længere fungere.

Hvis  kontrollampen for deaktivering er tændt, mens en voksen passager sidder på det forreste passagersæde, er de muligvis ikke monteret korrekt.

Udfør følgende handlinger for at gøre det muligt for systemet at registrere passageren:

- Fjern eventuelle ekstra elementer fra sædebunden, f.eks. badehåndklæder, sædeovertræk osv.
- Sørg for, at ryglænet ikke er vipet for langt tilbage.
- Få passageren til at sidde lige på sædet, midt på sædehynden med benene komfortabelt udstrakt.
- Lad passageren sidde i denne position i 2-3 minutter, efter at kontrollampen for aktivering tændes.

SIKKERHED FOR BØRN: AFBRYDELSE, AKTIVERING AF PASSAGERAIRBAG FORAN

Hvis problemet vedvarer, skal du få passageren til at sidde bag og kontakte et autoriseret værksted.

2



ADVARSEL

Efter montering af et bagudvendt barnesæde skal du kontrollere, at airbag er deaktiveret (kontrollampen 1 er tændt).



**Advarsel vedrørende passagerens airbag :
Det er forbudt at montere sædeovertræk på forsæderne.**

Et vådt sæde kan påvirke effektiviteten af passagerregistreringssystemet. Hvis forreste passagersæde er vådt, skal det tørres straks.

Yderligere faktorer, der påvirker systemets funktion

Sikkerhedsseler hjælper med at holde passageren i position på sædet under manøvrering og opbremsning. Dette hjælper registreringssystemet til passagerer med at opretholde passagerens airbag-status.

Et tykt lag ekstra materiale (tykt jakke, pude, stor genstand placeret i passagerens baglomme, varme- eller massageenhed) kan forhindre korrekt funktion af passagerregistreringssystemet.

Bemærk: Hvis der placeres en på passagersædet, kan det i visse tilfælde udløse advarselslampe.

FØRERPLADSEN

Førerplads, venstrestyrede modeller

2

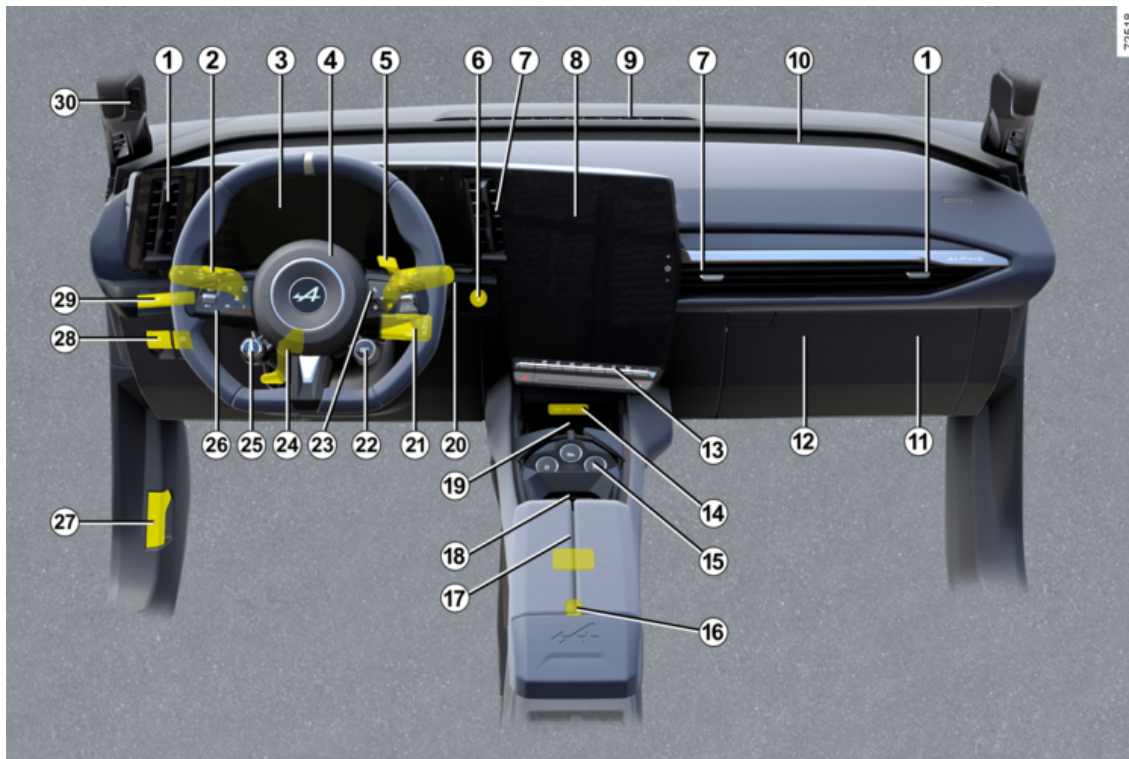

FØRERPLADSEN

Udstyret beskrevet nedenfor AF-HÆNGER AF KØRETØJETS MODEL OG LAND.

1. Sideventilationsspjæld.

2. Kontakt for:

- Blinklys.
- Udvendig belysning.
- Bageste tågelygter.

3. Instrumentbræt.

4. Placering af fører airbag, horn.

5. Overhaling (OV) kontrol.

6. Knap til start/stop af motor.

7. Midterste ventilationsspjæld

8. Multimedieskærm.

9. Afdugningsspjæld.

10. Placering airbag passagersiden.

11. Sikringsboks.

12. Handskerum

13. Betjeningsknapper:

- varme eller aircondition,
- Havariblinklys
- centrallåsning af dør;
- ...

14. USB-C-porte i midterkonsollen.

15. Gearstang.

16. Stik til tilbehør.

17. "Håndfri" kortholder.

18. Dåseholder.

19. Opbevaringsrum i midterkonsollen eller induktionsopladningszone.

20. Kontakt til forrudevisker/sprinkler.

21. Satellitradiobetjening.

22. Betjeningen KØRETILSTAND.

23. Betjeningsknapper:

- visning af informationer på informationscentret og visning af menuen til personliggørelse af køretøjets indstillinger;
- fjernbetjening til radioen, navigationssystemet.

24. Håndtag til indstilling af rattets højde og vinkel.

25. Kontrol af motorbremse.

26. Hovedkontakt og betjening til hastighedsbegrænseren/den automatiske fartpilot og Aktiv kørselshjælp.

27. Håndtag til åbning af motorhjelm.

28. Betjeningsknapper:

- Aktivering/deaktivering af den elektroniske parkeringsbremse
- aktivering, deaktivering af AUTOHOLD-funktionen;

- ...

29. Betjeningsknapper:

- lysreostat til kontrolapparater;
- "My Safety"-funktionen
- til aktivering/deaktivering af funktionen "Vejbaneassistent" (advarsel om vejbaneskift, forhindring af vejbaneskift, vognbanecentre-ring).

- ...

30. Kamera til ansigtsgenkendelse.

FØRERPLADSEN

FØRERPLADS, HØJRE- REDE MODELLER

2

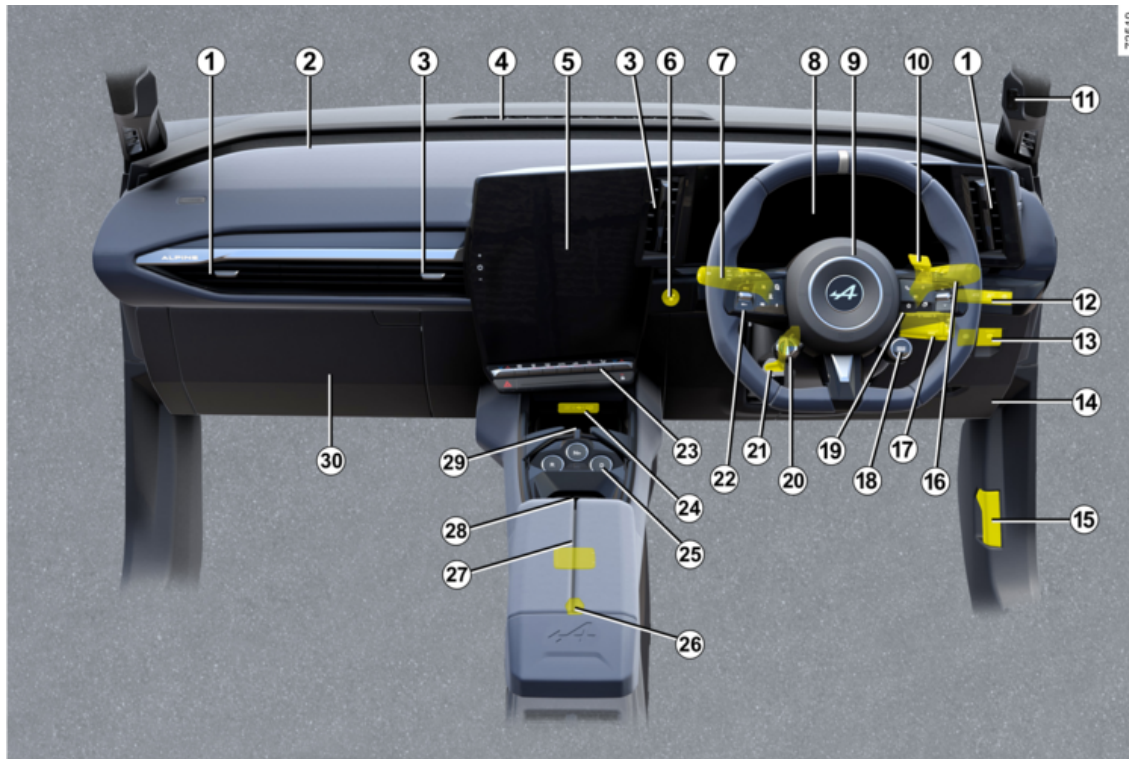

FØRERPLADSEN

Udstyret beskrevet nedenfor AFHÆNGER AF KØRETØJETS MODEL OG LAND.

1. Sideventilationsspjæld.
2. Placering airbag passagersiden.
3. Midterste ventilationsspjæld
4. Afdugningsspjæld.
5. Multimedieskærm.
6. Knap til start/stop af motor.
7. Kontakt for:
 - Blinklys.
 - Udvendig belysning.
 - Bageste tågelygter.
8. Instrumentbræt.
9. Placering af fører airbag, horn.
10. Overhaling (OV) kontrol.
11. Kamera til ansigtsgenkendelse.
12. Betjeningsknapper:
 - lysreostat til kontrolapparater;
 - "My Safety"-funktionen
 - til aktivering/deaktivering af funktionen "Vejbaneassistent" (advarsel om vejbaneskift, forhindring af vejbaneskift, vognbanecentrering).
 - ...
13. Betjeningsknapper:

- Aktivering/deaktivering af den elektroniske parkeringsbremse
- aktivering, deaktivering af AU-TOHOLD-funktionen;
- ...

14. Sikringsboks.
15. Håndtag til åbning af motorhjelmen.
16. Kontakt til forrudevisker/sprinkler.
17. Satellitradiobetjening.
18. Betjeningen KØRETILSTAND.
19. Betjeningsknapper:
 - visning af informationer på informationscentret og visning af menuen til personliggørelse af køretøjs indstillinger;
 - fjernbetjening til radioen, navigationssystemet.
20. Kontrol af motorbremse.
21. Håndtag til indstilling af rattets højde og vinkel.
22. Hovedkontakt og funktionsstyring til fartpiloten/hastighedsbegrænseren/den automatiske fartpilot og Aktiv kørselshjælp.
23. Betjeningsknapper:
 - varme eller aircondition,
 - Havariblinklys
 - centrallåsning af dør;

- ...

24. USB-C-porte i midterkonsollen.
25. Gearstang.
26. Stik til tilbehør.
27. "Håndfri" kortholder.
28. Dåseholder.
29. Opbevaringsrum i midterkonsollen eller induktionsopladningszon.
30. Handskerum

INFORMATIONSCENTER

Generelt

2 Informationscenter A



Alt efter modellen er følgende funktioner grupperet i informationscenteret:

- kørestrækning;
- kørselsparametre;
- informationsmeddelelser;
- Informationer om funktionsfejl (almindeligvis i forbindelse med

kontrollampen ).

- advarselsmeddelelser (forbundet

med kontrollampen .

Alle disse funktioner er beskrevet i køretøjets brugervejledning.

Tryk gentagne gange opad/nedad på kontakten **1** for at skifte mellem disse funktioner.

Fra instrumentpanelet **A**:

- kørselsparametre:
 - gennemsnitligt energiforbrug siden sidste nulstilling og aktuelt energiforbrug;
 - kørt distance siden sidste nulstilling.
- nulstil dæktrykket;
- eftersynsinterval;
- Menu til tilpasning af køretøjets indstillinger;
- instrumentjournal: visning af informationer og meldinger om funktionsfejl.

Nulstilling af køreparametre (Nulstilling)

Med et af tripparametrene valgt i displayet skal du trykke på kontakten **1** og holde den nede, indtil displayet nulstilles.

Automatisk nulstilling af kørselsparametrene

Ved overskridelse af en af parametrene for kapacitet sker der automatisk en nulstilling.

Tolkning af energiforbrugsværdier

Nogle køretøjsudstyrsdele bruger energi: den energi, der forbruges af køretøjet, kan derfor afvige fra den energi, der forbruges på den elektriske tæller.

Tolkning af visse informationer efter nulstilling

Værdierne for gennemsnitsforbrug og rækkevidde bliver mere og mere stabile og korrekte i takt med det kørte antal kilometer siden nulstillingen.

Ved de første antal kørte kilometer efter en nulstilling, kan du konstatere at strækningen forøges ved kørsel. Det skyldes, at det gennemsnitlige energiforbrug siden sidste nulstilling er taget med i betragtning. Det gennemsnitlige energiforbrug kan dog falde, når:

- når vognen har overstået en accelerationsfase;
- når man skifter fra bytrafik til landevejskørsel.

INFORMATIONSCENTER



Visse informationer i informationscenteret vises på navigationssystemets display.

Triptællerens registrering af kilometertal nulstilles samtidigt på informationscentret og navigationssystemet.

e) Nulstilling af forventelig kørestrækning

Efter en fuldstændig genopladning af batteripakken, kan du vælge mellem to typer nulstilling: manuel eller automatisk.

Manuel nulstilling

Vælg den kørselsindstilling, der skal nulstilles, og tryk og hold derefter på kontakten **1** nede for at nulstille området.



Automatisk nulstilling

Rækkevidden nulstilles automatisk, når batteripakken er fuldt opladet. Den beregnede værdi svarer til en gennemsnitlig anvendelse under hensyntagen til den udvendige temperatur. Hvis der identificeres et særligt økonomisk kørselsmønster, korrigeres beregningen, og rækkevidden øges.

Kørselsparametre

2

Kontrollampernes placering og funktioner, som beskrives i det følgende, ER AFHÆNGIG AF VOGNENS Udstyr OG VERSION OG LANDET

Eksempler på valg	Forklaring på digitalvisningen
	a) Kørselsparametre
 + 13,4 kWh	Øjeblikkeligt energiforbrug.
 12,8 kWh/100 km	Gennemsnitligt energiforbrug Værdien vises efter at have kørt mindst 400 meter siden sidste nulstilling.
tur 1284,7 km	Kørt distance siden sidste nulstilling.
Dæk tryk Hold for init.	b) Nulstil dæktrykket → 190
Eksempler på valg	Forklaring på digitalvisningen
Service om 1.936 km eller 3 måneder	c) Eftersynsinterval Resterende kørestrækning inden næste serviceeftersyn (vises i kilometer), og derefter, når distancen næsten er tilbagelagt, kan der forekomme flere forskellige visninger: – interval mindre end 1.500 km eller én måned : Meddelelsen "Service om" vises sammen med den resterende distance eller tid;

INFORMATIONSCENTER

Eksempler på valg	Forklaring på digitalvisningen
	<ul style="list-style-type: none">- når der er behov for service, vises meddelelsen "Foretag service" sammen med den første grænse (kilometertal eller tid);- kørestrækning lig med 0 km eller dato for eftersyn nået: meddelelsen "Service påkrævet" vises samtidig med kontrollampen . <p>Vognen har altså brug for et eftersyn så hurtigt som muligt.</p>
Nulstilling af datavisningen efter serviceeftersynet udført ifølge vedligeholdelsesprogrammet. Eftersynsintervallet må kun reinitialiseres efter et eftersyn, der er i overensstemmelse med betingelserne, der er angivet i vedligeholdelsesprogrammet for dit køretøj. Særlig funktion: Du nulstiller serviceintervallet ved at trykke på en af knapperne til nulstilling i ca. 10 sekunder, indtil displayet viser serviceintervallet konstant.	

Eksempler på valg	Forklaring på digitalvisningen
indstillinger (OK)	d) Menu til tilpasning af køretøjets indstillinger. → 142
Bagagerum åbent	e) Instrumentjournal. Viser løbende følgende: <ul style="list-style-type: none">- informationsmeddelelser;- Meddelelser om funktionsfejl.

Informationsmeddelelser

2

De kan hjælpe med at starte vognen, eller oplyse dig om et valg, eller om en tilstand ved kørselen.

Nedenunder følger eksempler på oplysningsmeddelelser.

Eksempler på meddelelser	Forklaring på digitalvisningen
"Afbryd kablet for at starte"	Angiver, at opladningskablet stadig er tilkoblet køretøjet. Afbryd og tilslut derefter køretøjet igen.
"Kontrollér forbindelserne"	Hvis meddelelsen stadig vises, kan det skyldes andre årsager, som er forbundet med de udendørs forhold for opladning eller installationen i hjemmet.
"Tjek opladningsterminalen"	Angiver en mulig elektrisk fejl eller et defekt opladningskabel: Skift opladningsterminal eller placering, eller få kablet kontrolleret.
"Strømafbrydelse under opladning"	Angiver et elektrisk problem under opladning. Genstart opladningen. Hvis det ikke hjælper, kontrolleres el-installationen.

Meldinger om funktionsfejl

De vises sammen med kontrollampen  for at oplyse dig om, at du meget forsigtigt og snarest muligt skal køre til en autoriseret forhandler. Hvis denne forholdsregel ikke overholdes, kan det medføre beskadigelse af bilen.

Meddelelserne slettes ved et tryk på knappen for datavalg, eller automatisk i løbet af nogle sekunder, men de lagres i instrumentjournalen. Kontrollampen  forbliver tændt. Eksempler på meddelelser om fejlfunktioner vises herunder.

Eksempler på meddelelser	Forklaring på digitalvisningen
« ADVARSEL: Kontrollér airbag »	Angiver en fejl i systemet for ekstra selefastholdelse. I tilfælde af ulykke, er der risiko for at de ikke udløses.
« Tjek bil »	Angiver en fejl i en af følerne for pedalerne eller systemet til styring af 12 volts batteriet.
« Tjek bremsesystem »	Angiver behov for kontrol af bremsesystemet.
« Tjek efter kollision »	Angiver et problem med flerkollisionsbremsning.
« Tjek køretøjets opladningsstik »	Angiver overophedning ved køretøjets ladestik. Vent i ca. 20 minutter, og prøv igen. Hvis dette ikke virker, kontaktes en autoriseret forhandler.
« Tjek ELEKTRISK system »	Angiver en fejl i træksystemet.
« Batteriopladning umulig »	Angiver en fejl i batterigenopladningssystemet.

Alarmeddelelser

2

Dette vises med kontrollampen **STOP** og informerer dig om, at du, for din egen sikkerhed, skal stoppe bilen, så snart trafikken tillader det. Stands motoren og tænd den ikke igen. Henvend dig til et autoriseret værksted.

Eksempler på advarselsbeskeder vises herefter. **Bemærk:** meddelelserne vises enten enkeltvis eller vekslende (hvis flere informationer skal meddeles); de kan være ledsaget af en tændt advarselsslampe og/eller et lydsignal.

Eksempler på meddelelser	Forklaring på digitalvisningen
"Fejl i bremsesystem"	Angiver en fejl i bremsesystemet.
"Fejl ved styring"	Angiver et problem ved styringen.
"Fejl i elmotoren"	Angiver manglende motorkraft i vognens motor.
"Elektrisk fejl"	Angiver en fejl i el-systemet.
"Punktering"	Angiver, at mindst et af dækkene er punkteret eller har kraftigt nedsat dæktryk.



Hvis køretøjet holder parkeret ved vejkanten, skal du advare de andre trafikanter om tilstedeværelsen af dit køretøj ved hjælp af en advarselstrekant eller andet udstyr som foreskrevet af lovgivningen i det pågældende land.

INFORMATIONSCENTER

Display og måleinstrumenter

Instrumentbræt A



De lyser, når førerdøren åbnes. Tænding af visse kontrollamper, er følge af en meddelelse.

Valg af visninger

Afhængigt af køretøjet kan der være flere tilgængelige visninger på instrumentbrættet. Du vælger en visning ved at trykke på betjening **1** så mange gange som nødvendigt for at rulle gennem de forskellige visninger på instrument-

bræt **A**, indtil du når den ønskede visning.

Alle tilgængelige visninger viser følgende vigtige oplysninger på instrumentbrættet:

- speedometer;
- oplysninger om aktiverede kørehjælpemidler
- informationsområde.

Kun mens køretøjet oplader, viser **visningen "Opladning"** rækkevidden, batteriets opladningsprocent og den resterende opladningstid på instrumentbrættet.

Visningen **"Klassisk"**: viser de vigtigste oplysninger på instrumentbrættet og, afhængigt af køretøjet, strømmåleren.

Visningen **"Navigation"** viser de vigtigste oplysninger og køreplanen duplikeret fra multimediesystemet på hele instrumentbrættet.

Den "realistiske" visning B



Visning **B** viser de vigtigste oplysninger på instrumentbrættet sammen med dit køretøj og dets omgivelser (vognbaner, omgivende køretøjer, der bevæger sig i samme retning osv.).

Bemærk: Systemet genkender kun køretøjer i kategorierne personbiler, lastbiler og motorcykler.

Visningen **"Minimal"** viser kun de væsentlige oplysninger på instrumentbrættet.

2

INFORMATIONSCENTER

Informationsdisplay

2

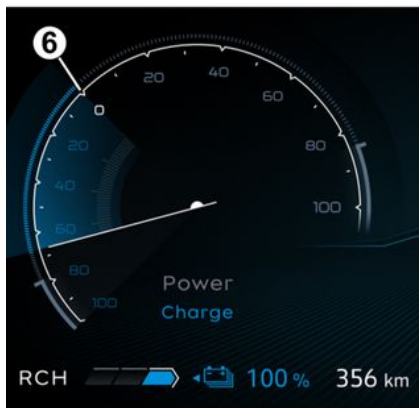
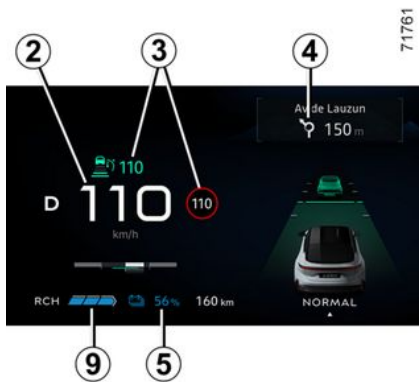

Speedometer 2.

Lydalarm ved for høj hastighed

Afhængigt af køretøjet og landet

vises advarselsslampe , og der lyder et bip. Dette bip lyder, så snart køretøjet kører med en hastighed over 120 km/t.

Denne advarselsslampe forbliver tændt, så længe køretøjet kører med en hastighed over 120 km/t.

Oplysninger om kørselshjælp 3.

Oplysninger om igangværende navigation 4.

Batterioplysninger 5 (batteripakkens opladningshastighed, estimeret rækkevidde).

Strømmåler 6.

Samlet kilometertal 7.

Kontrollampe for motorbremseni-veau 9.



Informationsområde 8, gennemse ved hjælp af betjeningen 10 for at vælge forskellige widgets på instrumentbrættet A:

- information fra Informationscenter (kilometertal, forbrug osv.);
- telefon, multimedieoplysninger (lydkilde, der aktuelt afspilles osv.);
- køretøjsoplysninger (advarsel-meddelelser osv.);
- ...

INFORMATIONSCENTER

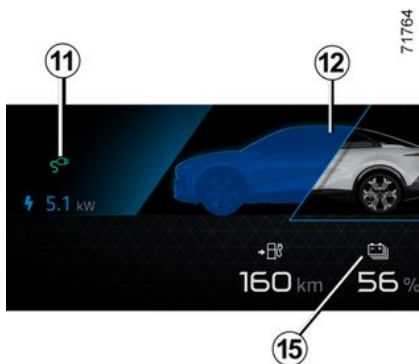

Kontrollampe for opladningskabel "Tilkoblet" 11

Den tændes, når opladningskablet er tilsluttet køretøjet.

Opladningsniveau 12

Måleren angiver mængden af resterende energi.

Resterende opladningstid 13

Batteripakkens opladningsniveau 14

Reservetærskel

Afhængigt af køretøjet - når traktionsbatteriet når ca. 15 %, vises traktionsbatteriniveauet 14, og

kontrollampen 15  lyser gult på instrumentbrættet ledsaget, afhængigt af køretøjet, af et bip. Sådan optimerer du rækkevidden **→ 186**.

Immobiliseringstærskler nås snart

Afhængigt af køretøjet vil der lyde et bip, når opladningsniveauet når ca. 5 %. Kontrollampen 15 blinker gult, og traktionsbatteriniveauet 14 vises med rødt.

Bemærk: Når opladningsniveauet når cirka 5 % eller, afhængigt af køretøjet, 0 %, vises den resterende rækkeviddeværdi ikke længere på instrumentbrættet eller, afhængigt af køretøjet, efter en forsinkelse på cirka 30 sekunder.

Motorydelsen formindskes gradvist, indtil køretøjet stopper **→ 372**.

Beregnet kørestrækning 16

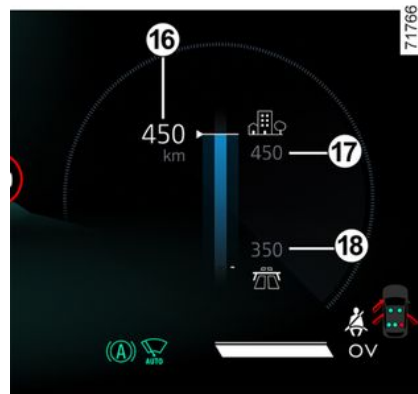

Den estimerede rækkevidde i realtid beregnes i henhold til forskellige faktorer såsom køretøjets brugsforhold, udstyr, kørestil, vejrforhold osv.

Beregningen er baseret på de sidste par kørte kilometer. Det korrigeres automatisk under din køretur, hvis faktorerne ændrer sig (vejtype, kørestil osv.).

For at forstå dit estimerede interval kan du desuden se indikatorerne 17 og 18. Afhængigt af traktionsbatteriets opladningsniveau:

INFORMATIONSCENTER

– indikatorlampe **17: estimeret "høj" rækkevidde** beregnet i henhold til optimale kørselsforhold (f.eks. kørsel på en A-vej eller motortrafikvej i varmt vejr med lav brug af klimaanlæg)

– indikatorlampe **18: estimeret "lav" rækkevidde** beregnet ift. ugunstige kørselsforhold (f.eks. kørsel på motorvej om vinteren eller i en trafikprop med intensiv brug af varmesystemet).

Sådan optimerer du rækkevidden
➔ 186.

Instrumentbræt konfigureret i miles



(mulighed for at skifte til km/t)

Når køretøjet holder stille, og motoren kører, skal du på multimedieskærmen **19** vælge universet "Bil", trykke på menuen "Indstillinger", "" og derefter på "System" og "Enheder".

Vælg mellem km/t eller mph.

Speedometeret og nogle af de afstandsoplysninger, der vises på instrumentpanelet, er omregnet.

Udfør samme handling for at vende tilbage til foregående visning.

Bemærk: I begge tilfælde vil informationscenteret automatisk vende tilbage til originalvisningen, efter batteriet er slukket.

Der henvises til multimedievejledningen for yderligere oplysninger.

 For at kunne anvende visse førerstøttedfunktioner er det nødvendigt at ændre måleenheden på instrumentpanelet for at få de tilsvarende oplysninger under kørsel i et land, hvor hastighedsenhederne er forskellige fra dem, der er indstillet som standard på dit køretøj.



Af sikkerhedshensyn bør indstillingerne udføres, mens bilen holder stille.

Menu til personliggørelse af vognens indstillinger

præsentation



Afhængigt af køretøjets udstyr gør denne funktion dig i stand til at aktivere/deaktivere og justere nogle af køretøjets funktioner.

INFORMATIONSCENTER

Adgang til menu for indstillinger

Mens køretøjet holdes stille med motoren kørende, skal du vælge verden "Køretøj" på multimedieskærmen *1* "Køretøj", trykke på menuen "Køretøj" og derefter på fanen "Udvendig" for at få adgang til de forskellige indstillinger.

Valg af indstillinger

Vælg en fan og derefter den funktion, der skal ændres (displayet afhænger af køretøjets udstyr og landet):

a) "Adgang";

- « Automatisk dørlås under kørsel » ;
- « Håndfri lås/oplåsning » ;
- « Få adgang til og start via telefon » ;
- ...

B) "Velkommen";

- « Udvendig belysningssekvens » ;
- « Intern sekvenslyd » ;
- « Automatiske spejle udfolder sig » ;
- « Indvendigt lysfunktioner » ;
- ...

c) "Kørellys";

- « Adaptiv vision » ;
- « Valg af kørselsside » ;

- ...

d) "Aftørring";

- « Automatisk vinduesvisker foran » ;
- ...

Afhængigt af funktionen, vælg:

- "ON" eller "OFF" for at aktivere eller deaktivere.

eller

- en tidsperiode til indstilling af den tid, hvor forlygterne er tændt (f.eks. til funktionen "Automatisk follow-me-home funktion").

Der henvises til multimedievejledningen for flere oplysninger.



Af sikkerhedshensyn bør indstillingerne udføres, mens bilen holder stille.

Funktionen "Favoritter"



Afhængigt af køretøjet kan du ved at trykke på ratbetjeningen **2** aktivere følgende funktioner i overensstemmelse med de gemte brugerindstillinger, du tidligere har defineret:

- opvarmede sæder
- opvarmet rat.
- valg af indstillinger (adgang, velkommen, lys, visker osv.);
- funktionen "Håndfri parkeringsassistent";
- Mode "Save "
- ...

Se multimediesystemets instrukser for at få flere oplysninger om programmering af denne funktion.

INFORMATIONSCENTER

2



Af sikkerhedshensyn bør indstillingerne udføres, mens bilen holder stille.

Ur og udendørstermometer

Indstilling af klokken.



Uret og udendørstemperaturen vises på multimedieskærmen **1**.

Hvis du vil justere tiden, skal du vælge verden "Køretøj" fra multimedieskærmen **1**, trykke på menuen "Indstillinger" og derefter "Dato og klokkeslæt".

Du kan få adgang til forskellige indstillinger:

- "Tidsformat";
- "Vælg en tidszone",
- "Indstil tidszone".
- ...

Der henvises til multimedievejledningen for flere oplysninger.

Udendørstermometer

Særligt tilfælde

Når udendørstemperaturen ligger mellem -3°C og $+3^{\circ}\text{C}$, vil angivelsen $^{\circ}\text{C}$ blinke (det betyder, at der er risiko for isslag).



I tilfælde af afbrydelse af strømtilførselen (batteriet frakoblet, forsyningsledning afbrudt, mv.) er det tilstrækkeligt blot at indstille uret igen.

Husk, at indstilling af uret ikke må foretages af vognens fører under kørslen.



Udendørstermometer

Den temperatur, som termometeret angiver, må under ingen omstændigheder anvendes som indikator for evt. islag på vejbanen, idet dannelsen af islag er forbundet med både lokale klimatiske forhold, luftfugtighed og temperatur.

ADVARSELSLAMPER

Kontrollampernes placering og funktioner, som beskrives i det følgende, ER AFHÆNGIG AF VOGNENS UDSTYR OG VERSION OG LANDET.



Instrumentbræt A: Lyser, når førerdøren åbnes. Se multimedieinstruktionerne for at justere instrumentbrættets lysstyrke. Tænding af visse kontrollamper, er fulgt af en meddelelse.



For din egen sikkerhed giver kontrollampen

STOP dig besked om at stoppe straks, så snart trafikken tillader det. Stands motoren og genstart den ikke. Kontakt et autoriseret værksted.



Hvis der ikke forekommer noget visuelt signal eller lydssignal, angiver dette en fejl ved instrumentbrættet. Det er vigtigt, at du standser øjeblikkeligt (så snart færdselen gør det muligt). Sørg for at parkere vognen et sikkert sted, og kontakt et autoriseret værksted.



Kontrollampen  betyder, at du **hurtigst muligt og meget forsigtigt skal køre til en godkendt forhandler**. Hvis denne forholdsregel ikke overholdes, kan det medføre beskadigelse af bilen.



Kontrollampe for positionslys



Kontrollampe for nærllys



Kontrollampe for fjernlys



Indikatorlampe for automatisk fjernlys



Kontrollampe for bageste fagelygter



Kontrollampe for venstre blinklys



Kontrollampe for højre blinklys

ADVARSELSLAMPER



Advarselsslampe for dårligt vejr



"Adaptive Vision" lyser advarselsslampe for funktionsfejl



Kontrollampe for åbne døre



Kontrollampe for aktiveret elektronisk parkeringsbremse
→ 178



"Autohold" systemkontrol-lampe



Advarselsslampe for fejl i fogdængerhorn



Kontrollampe for fejl i færreste fører airbag og passager → 121



Kontrollampe for lavt sprinklervæskniveau



Kontrollampe for funktionen til automatisk viskerstyring



STOP Advarselsslampe for øjeblikkeligt stop

Den tændes ved tilslutning af tændingen og slukkes, når motoren er

aktiveret. Kontrollampen tændes samtidig med andre kontrollamper og/eller meddelelser og ledsages af et lydsignal.

For din egen sikkerhed beder den dig om at stoppe, så snart trafikken tillader det. Stands motoren og genstart den ikke.

Kontakt et autoriseret værksted.



Kontrollampe

Den tændes ved tilslutning af tændingen og slukkes, når motoren er aktiveret. Kontrollampen kan tændes sammen med andre kontrollamper og/eller med meddelelser på instrumentbrættet.

Du skal stoppe snarest muligt på et autoriseret værksted, **men køр med moderat hastighed**. Hvis denne forholdsregel ikke overholdes, kan det medføre beskadigelse af bilen.



Kontrollampe

Hvis den lyser rødt under kørsel og ledsages af kontrollampen



STOP, skal du for din sikkerheds skyld standse, så snart trafikken tillader det. Stands motoren og genstart den ikke.

Kontakt et autoriseret værksted. Hvis den lyser gult under kørsel og

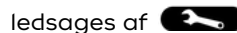

ledsages af -kontrollampen, skal du hurtigst muligt besøge en godkendt forhandler. **Kør imens med varsomhed**. Hvis denne forholdsregel ikke overholdes, kan det medføre beskadigelse af bilen.



Kontrollampe for det elektriske system

Den lyser sammen med kontrol-

lampen **STOP** og et bip, når den elektriske samlingstemperatur er for høj. Stop køretøjet, og sluk for tændingen. Ret henvendelse til et autoriseret værksted.

Hvis den lyser ledsaget af kon-

trollampen STOP, et bip og meddelelsen "EVAKUER SIKKERT", skal du slukke for tændingen og ikke genstarte motoren. Forlad bilen, og kontakt et autoriseret værksted.

ADVARSELSLAMPER



Meddelelsen
"EVAKUER SIKKERT
ledsaget af kontrol-

lampen **STOP** og et
bip kræver, at du stopper kø-
retøjet med det samme, af-
hængigt af trafikforholdene.
Slå tændingen fra. Lad den
være slukket. Forlad køretøjet,
få alle passagerer ud af køre-
tøjet, og hold dem væk fra kø-
retøjet og trafikken.

Brandfare



Hvis køretøjet holder
parkeret ved vejkan-
ten, skal du advare de
andre trafikanter om
tilstedeværelsen af dit køretøj
ved hjælp af en advarselstre-
kant eller andet udstyr som
foreskrevet af lovgivningen i
det pågældende land.



Kontrollampe for fejl i det elektroniske system

Når den tændes, angiver den en

elektroteknisk fejl relateret til den
elektriske enhed (traktionsbatteri
og elmotor). Henvend dig med det
samme til et autoriseret
værksted.



Kontrollampe for fejl i elmo- tor

Når den tændes, angiver det en
fejl i det elektrotekniske system
knyttet til elmotoren. Henvend dig
med det samme til et autoriseret
værksted.



Kontrollampe for batteri- måler

Den lyser gult, når traktionsbatte-
riets ladeniveau når reserveni-
veau.



Kontrollampe for fejl i bat- teri

Hvis den tændes sammen med

kontrollampen , indikerer
dette en fejl i forbindelse med trak-
tionsbatteriets funktion. Henvend
dig med det samme til et autorise-
ret værksted.



Kontrollampe for 12 volts batteri

Hvis den tændes sammen med

kontrollampen **STOP** og et lyd-
signal, angiver det, at det elektri-
ske kredsløb er overophedet eller
afladet → 357.



Kontrollampe for begræn- set ydelse

Den tænder, når el-motoren eller
batteripakken midlertidigt ikke le-
verer den nominelle effekt. I denne
periode er køretøjets ydeevne re-
duceret.

Vælg en mere jævn kørestil, indtil
kontrollampen slukker.



Kontrollampe for tilkobling af opladningskablet

Tændes, når opladningskablet er
tilsluttet køretøjet → 30.



Kontrollampe for antibloke- ring af hjulene

Lampen tændes, når tændingen
filsluttes og slukker efter nogle se-
kunders forløb.

Hvis den ikke slukkes, efter at tæn-
dingen er slået til, eller tændes un-
der kørslen, er der en fejl i ABS.
Bremsning vil derefter ske som
normalt uden ABS. Henvend dig
med det samme til et autoriseret
værksted.

ADVARSELSLAMPER

2



Kontrollampe for dynamisk stabilitetssystem (ESC) og anti-hjulspinsystem

Advarselampen kan lyse af flere årsager.



Advarselampe(r) for elektronisk stabilitetskontrol (ESC) og/eller antihjulspinsystem → 196



Kontrollampe for lavt dæktryk

Den tændes, når tændingen tilsluttes eller motoren starter, hvorefter den forsvinder efter et par sekunder → 190.



Kontrollampe til funktionen "Håndfri parkering"



Kontrollampe for variabel servostyring

Den tændes, når tændingen tilsluttes eller ved start af motoren, og slukker igen efter nogle sekunder. Hvis den tændes under kørsel fulgt

af kontrollampen **STOP**, betyder det, at der er en fejl i systemet. Kontakt et autoriseret værksted.



Kontrollampe for fejl på bremsesystemet

Den tænder, når tændingen tilsluttes eller ved start af motoren, og slukker igen efter nogle sekunder. Hvis lampen tænder under opbremsning samtidig med advar-

selslampen **STOP**, og fulgt af et lydsignal, angiver det, at væskestanden i kredsløbet er for lav, eller at der er en fejl i bremsesystemet.

Stand køretøjet, lige så snart trafikforholdene tillader det, og kontakt et autoriseret værksted.



Kontrollampe for foden på bremsepedalen

Den lyser, når man træder på bremsepedalen.



Kontrollampe for ladeprogrammering



Programmeringsindikator til aircondition



Kontrollampe for "registrering af hænder på rattet"



Kontrollampe til funktionen "Aktiv nødbremssning" → 227



Kontrollampe, der indikerer en fejl ved eller utilgængelighed af funktionen "Aktiv nødbremssning" → 227



Kontrollampe for overskridelse af hastighed



Advarsellys om vejbaneskift



Kontrollampe til forebyggelse af vejbaneskift



Kontrollampe til vognbane-centrering



Kontrollampe for fartbegrænser



Kontrollampe for automatisk fartpilot



Advarselampe for førerens "opmærksomhed" og/eller førerens "træthed" → 234; → 236

ADVARSELSLAMPER

På displayet *B*



Airbag-passager ON → 121



Airbag-passager OFF → 121



Kontrollampe for ikke-spændte sikkerhedsseler på forsæderne → 86

STYRETØJ

Rat

2 Indstilling af rattet i højden og dybden



Træk grebet **1** nedad, og indstil rattet i den ønskede position.

Skub derefter håndtaget over det stramme punkt for at blokere rattet.

Kontroller herefter, at rattet er korrekt fastlåst.



Af sikkerhedsmæssige grunde må indstilling af rattet kun foretages, når vognen holder stille.

Ratvarme



(afhængigt af køretøjet)

Denne funktion opvarmer rattet **4**.

Funktionsprincip

Når temperaturen er nået, regulerer funktionen temperaturen af de opvarmede områder i ca. 30 minutter og slukker derefter automatisk.

Aktivering af funktionen

Når tændingen tilsluttes, skal du trykke på knappen **5** på multimedieskærmen **2**.



Deaktivering af funktionen

- Automatisk:

Funktionen slukker automatisk efter reguleringsfasen på ca. 30 minutter.

- Manuelt:

Tryk på knappen **5** på multimedieskærmen **2** for at deaktivere funktionen under reguleringsfasen.

Bemærk: Funktionen kan også tilgås via knappen **3** "Favoritter" på rattet **4**.

STYRETØJ

Funktionen "Favoritter"



Afhængigt af køretøjet kan du ved at trykke på ratbetjeningen **6** aktivere det opvarmede rat i overensstemmelse med de gemte brugerindstillinger, du tidligere har defineret.

Se multimediesystemets instrukser for at få flere oplysninger om programmering af denne funktion.

Servostyring

Den variable servostyring omfatter et elektronisk styresystem, som tilpasser servovirkningen til vognens hastighed.

For at opnå den størst mulige kørekomfort er styringen meget let under parkeringsmanøvrer. Servovirkningen formindskes gradvist med stigningen i vognens hastighed; herved opnås den størst mulige sikkerhed under kørsel ved høje hastigheder.



Tændingen må ikke afbrydes ved kørsel ned ad bakke eller under anden form for kørsel, da servovirkningen herved vil ophøre.



Ved standsning af vognen må rattet ikke fastholdes i fuldt udsving til en af siderne. Med motoren standset eller i tilfælde af fejl i systemet, er det altid muligt at dreje rattet. Kraften, der skal ydes, bliver betydelig større. Der kan høres en lyd fra rattet, når det bevæges hurtigt. Dette er normalt.

SET BAGFRA

SIDE- OG BAKSPEJLE

2 Udvendige sidespejle med elbetjent justering:

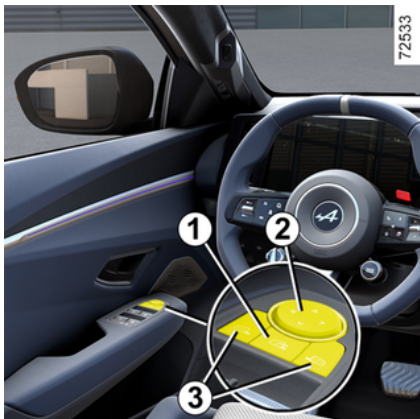

Vælg sidespejlet ved hjælp af en af kontakterne **3**, og anvend kontakten **2** til at justere det til den ønskede position.

Opvarmede sidespejle

Med motoren kører, afrimes sidespejlene samtidigt med den kontakt, som anvendes til elbagruden.



Af sikkerhedshensyn bør indstillingerne udføres, mens bilen holder stille.

Elektriske foldbare sidespejle

Sidespejlens foldes automatisk ud, når køretøjet låses. Sidespejlene foldes ind, når køretøjet låses.

Du kan deaktivere/aktivere automatisk udfoldning af sidespejlene → 142.

Du kan tvinge indfoldning med et tryk på kontakten **1**. I dette tilfælde forbliver sidespejlene folder sammen, indtil der trykkes på knappen **1** igen uanset automatisk ind/udfoldning.

Specielt tilfælde

Når bakspejlet er blevet manuelt folder ud eller ind, er det muligt at indstille det til en ny anvendelsesposition.

Dette kan du gøre ved at trykke på kontakten **1**. Der høres en mekanisk støj fra bakspejlet.

Hvis der ikke kan høres en bankende lyd, skal du trykke en gang til på kontakten **1**, indtil den bankende lyd kan høres fra sidespejlet.



Genstande, der kan ses i bakspejlet, er rent faktisk tættere på, end de forekommer.

For din egen sikkerheds skyld skal du tage dette i betragtning, når du vurderer afstanden inden en manøvrering.

Sidespejle der kan vippes ind i bagegear

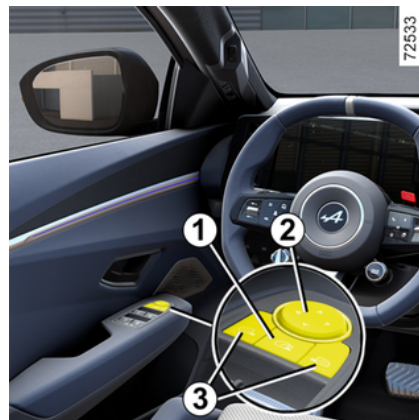

For køretøjer udstyret med førersæde med hukommelse, kan du vælge en særlig indstilling af baks-

SET BAGFRA

pejlene ved kørsel i bakgear og gemme positionen.

Med køretøjet holder stille, og bakgearret er aktiveret, skal du vælge bakspejlet vha. en af kontakterne **3** og derefter bruge kontakten **2** til at indstille den ønskede position.

Tilbage til kørselsposition

Det er muligt at flytte fra bakgear til et fremadgående gear:

- cirka ni sekunder efter at have skiftet fra bakgear, når hastigheden er lavere end 10 km/t,
- med fremadgående gear, når hastigheden overstiger 10 km/t;
- Når motoren er stoppet.

Programmering af indstillinger

- Indstil sidespejlene (se foregående afsnit);
- Se multimedievejledningen for at få adgang til indstillingshukommelsen. Gem indstillingerne.

De udvendige spejles placering i fremadgående gear og bakgear og førersædets placering gemmes samtidigt.

Genkald af den indstillede position

Se multimedievejledningen for at få adgang til genkald af den gemte position.

Vælg "Tilbagekald".

Positionerne for de udvendige sidespejle, når der køres fremad, ved kørsel i bakgear samt for førersæderne genkaldes.



Af sikkerhedshensyn bør indstillingerne udføres, mens bilen holder stille.

Indvendigt bakspejl

Spejlet kan indstilles i kugleledet.

Bakspejl med håndtag **4**



Bakspejlet nedblændes automatisk, hvis der om natten kører en bil med fjernlyset tændt bag dig, eller hvis der er anden kraftig belysning.

UDVENDIGE LYGTER OG TEGNGIVNINGSLYS

2

Kørellys



72541

Drej ringen **3**, indtil symbolet AUTO er justeret med mærket **2**.

Kørelyset aktiveres automatisk (uden påvirkning af kontaktarmen **1**), når motoren startes, og slukkes, når motoren slukkes.

sidelys

 Drej ringen **3**, indtil symbolet står over for mærket **2**.

Denne kontrollampe tændes på instrumentbrættet.

Bemærk: Afhængigt af køretøjet kan sidelygterne kun aktiveres manuelt, når parkeringsbremsen aktiveres, eller, afhængigt af køretøjet, når gearstangen er i position

P. Ellers vises meddelelsen "Ikke tilgængelig positionslys" på instrumentbrættet for at informere dig om, at det ikke er muligt at aktivere sidelysene.

Nærlys



Manuel funktion

Drej ringen **3**, indtil symbolet står over for mærket **2**.

Denne kontrollampe tændes på instrumentbrættet.



Inden kørsel om natten: kontrollér, at det elektriske udstyr er i orden, og indstil om nødvendigt forlygterne efter vognens belastning. Sørg altid for, at lygterne er klart synlige, de må ikke være dækkede (af vejsnavs, mudder, sne, eller af genstande, der transporteres med vognen...).

Automatisk funktion

Drej ringen **3**, indtil symbolet AUTO vises over for mærket **2**: mens

BELYSNING OG SIGNALER

motoren kører, tændes eller slukkes nærlyset automatisk iht. mængden af udendørs belysning og uden at skulle betjene kontakttarmen **1**

Afhængigt af køretøjet tændes nærlyset automatisk efter flere bevægelser af viskerbladene.

Automatisk forlygtesystem

(afhængigt af køretøjet)

Denne funktion justerer automatisk nærlysets bredde og rækkevidde i forhold til hastighed og vejrforhold.

Drej ringen **3**, indtil symbolet "AUTO" vises over for mærket **2**; mens motoren kører.

Se multimedievejledningen vedrørende deaktivering af denne funktion.

Funktionsfejl

Når meddelelsen "Tjek automatisk lys" vises på instrumentbrættet, er systemet deaktiveret.

Ret henvendelse til et autoriseret værksted.

Funktion for "dårligt vejr"



(afhængigt af køretøjet)

Denne funktion er del af det automatiske forlygtesystem. Den er-

statter brugen af tågeforlygter. Den kan aktiveres i tåge eller sne eller i alle andre tilfælde med dårlig sigtbarhed.

Du aktiverer denne funktion ved at dreje ringen **3**, indtil symbolet AUTO vises ud for mærket **2**, og derefter trykke på drejekontakten for at bringe mærket **4** på linje med symbolet **5**.

Kontrollampen  vises på instrumentbrættet.

Slukning

Hvis du vil deaktivere funktionen, skal du dreje drejekontakten igen, så mærket **4** er modsat symbolet **5**.

Kontrollampen  slukkes på instrumentbrættet.

Når de udvendige lygter slukkes, slukkes lygterne til dårligt vejr.

Supplerende drejelygter

(afhængigt af køretøjet)

Hvis nærlyset eller fjernlyset er tændt i et fremadkørende gear og, afhængigt af rattets vinkel, tilpasser denne funktion lygtbredden for at forbedre sigtbarheden i et sving eller ved et vejkryds.

Nærlys:



Med motoren i gang, og nærlyset tændt, trykker du på kontakttarmen **1** (bevægelse **A**).

Denne kontrollampe tændes på instrumentbrættet.

Du skifter til nærlys igen ved at trykke på kontakttarmen **1** igen.

BELYSNING OG SIGNALER

Automatisk fjernlys



 Afhængigt af køretøjet tændes og slukker systemet automatisk for fjernlyset.

Funktionen bruger et kamera, som er placeret bag bakspejlet og registrerer køretøjer foran og køretøjer i modsat retning.

Bemærk: Om natten, i byområder med gadebelysning, slukkes det automatiske fjernlys automatisk.

Fjernlyset tændes automatisk, hvis:

- det udvendige lysniveau er lavt;
- Der ses ikke andre køretøjer eller lys.

- køretøjets hastighed er højere end ca. 40 km/t.

Hvis en af ovennævnte betingelser ikke er opfyldt, går systemet tilbage til nærlys.

Bemærk! sørg for, at forruden ikke er tildækket (vejsnavs, mudder, sne, kondens osv.).

Aktivering/deaktivering

Sådan aktiveres det automatiske fjernlys

Drej ringen **3**, indtil symbolet **AUTO** er overfor mærket **2**, og tryk derefter på kontakten **6**.

Når fjernlyset er tændt, lyser kontrollampen  på instrumentbrættet.

Sådan deaktiveres det automatiske fjernlys

Tryk på kontakten **6**: Kontrollampen  forsvinder fra instrumentbrættet.

Bemærk: når du skubber kontaktarmen **1** vil den automatiske funktion for fjernlyset blive deaktiveret, kontrollampen  slukkes

på instrumentbrættet, og køretøjet aktiverer fjernlyset.

 Systemet kan blive forstyrret under visse forhold, især :

- Ekstreme klimatiske forhold (regn, sne, tåge...);
- Forrhude, eller blokeret kamera;
- når et efterfølgende eller modkørende køretøj har dårligt eller skjult lys;
- Forkert indstilling af forlygter;
- reflekterende systemer;
- ...

Funktionsfejl

Når meddelelsen "Tjek automatisk lys" vises på instrumentbrættet, er systemet deaktiveret.

Ret henvendelse til et autoriseret værksted.

BELYSNING OG SIGNALER



Natlig anvendelse af et bærbart navigationssystem i forrudeområdet under kamerate kan forstyrre det "automatiske fjernlys"-systems funktion (risiko for reflekser på forruden).



"Automatisk kørelys"-systemet kan under ingen omstændigheder erstatte førerens agt på givne og ansvar for køretøjets lygteføring og dennes tilpasning til lysstyrkeforholdene, sigtbarhed og trafik.

Slukning

Lygterne slukker automatisk, når førerdøren åbnes, eller når vognen er låst, eller et minut efter motoren er slukket.

I dette tilfælde vil de lygter tændes, som position af ringen **3** angiver, når motoren igen startes.

Lydalarm til påmindelse om lygter tændt

Ved åbning af venstre fordør lyder et alarmsignal, hvis forlygterne er tændt, efter at tændingen er afbrudt, for at advare dig om, at lygterne stadig er tændt.

Funktionsfejl

Afhængigt af køretøjet, hvis meddelelsen "Kontroller belysning" vises sammen med kontrollampen



, og kontrollampen  blinker på instrumentbrættet, angiver det en fejl med lyset.

Ret henvendelse til et autoriseret værksted.

Velkomst- og farvefunktion

(afhængigt af køretøjet)

Når funktionen er aktiveret, tændes kørelyset foran, og positionslyset bagpå tænder automatisk ved registrering af kortet eller ved oplåsning af køretøjet.

De slukker automatisk

- ca. 15 sekunder efter, at de er tændt,
- ved start af motoren i forhold til positionen for kontaktarmen for lys;

eller

- ved låsning af køretøjet.

Aktivering/deaktivering af funktionen

Se multimedievejledningen for at aktivere eller deaktivere velkomstlyd uden for kabinen.

"Følg-hjem-lys"

Denne funktion giver mulighed for at tænde positionslyset og nærlyset et kort øjeblik (f.eks. for at få lys, mens en port åbnes).

Med motoren stoppet og lygterne slukket, efter førerdøren er blevet åbnet, og ringen **3** er i positionen AUTO skal du trække kontaktarmen **1** i retning mod dig: Positionslyset og nærlyset tænder i ca. 30 sekunder sammen med kontrol-

lamperne  og  på instrumentbrættet.

For forlængelse af dette kan du trække i kontaktarmen i op til fire gange (den totale tid er begrænset til ca. to minutter).

Meddelelsen "Belysning tændt under __" vises med belysningstiden på instrumentpanelet for at bekræfte handlingen.

Du kan derefter låse bilen.

BELYSNING OG SIGNALER

Deaktivering af funktionen "Følg-hjem-lys"

Du slukker lysene, før de automatisk slukkes, ved at dreje ringen **3** til en hvilken som helst position og derefter stille den tilbage til positionen "AUTO".

Bemærk: Hvis funktionen Velkommen og Farvel er aktiveret, skal proceduren for deaktivering af funktionen "Følg-hjem-lys" udføres, når motoren er slukket, før du trækker i kontaktarmen (ellers forbliver lysene tændt af funktionen Velkommen og Farvel).

Tågebaglygte



 Du aktiverer denne funktion ved at dreje ringen **3**, indtil symbolet AUTO vises ud for mærket **2**, og derefter trykke på drejekontakten for at bringe mærket **4** på linje med symbolet **7**.

Kontrollampen  vises på instrumentbrættet.

Tågegygterne tændes afhængigt af den valgte lygteføring. En kontrollampe på instrumentbrættet tændes samtidig med lygterne.

Husk at slukke tågebaglygten, når det ikke længere er nødvendigt at have den tændt, så du ikke generer de bagvedkørende bilister.

Slukning

Hvis du vil deaktivere funktionen, skal du dreje drejekontakten igen, så mærket **4** er modsat symbolet **7**.

Kontrollampen  slukkes på instrumentbrættet.

Når de udvendige lygter slukkes, slukkes de bageste tågegygter.

 Ved tåge og snefald eller ved transport med genstande, der går ud over taget, er den automatiske tænding af lys ikke systematisk.

Tågegygterne styres af føreren: kontrollamperne på instrumentpanelet informerer dig om, hvorvidt de er tændt (kontrollampe tændt) eller slukket (kontrollampe slukket).

HORN OG TEGNGIVNINGSLYS

Horn



Tryk på ratpuden **A** for at aktivere hornet.

Overhalingsblink

Du blinker med forlygterne ved at trække kontaktarmen **1** ind mod dig selv og slippe den.

Retningsafviserblinklys

Flyt kontaktarmen **1** i samme retning, som du vil flytte rattet.

Impulsbetjening

Flyt kortvarigt kontaktarmen **1** opad eller nedad uden at overskride modstandspunktet, og slip den

derefter: Kontaktarmen vender tilbage til sin oprindelige position, og det pågældende blinklys blinker tre gange.

Havariblinklys



 Tryk på kontakten **2**. Herved bringes samtlige blinklys i funktion.

Skal kun bruges i tilfælde af fare for at advare de andre bilister om, at du bliver nødt til at stoppe på et ikke reglementeret eller et ulovligt sted, eller at du befinder dig i nogle særlige kørselseller trafikforhold.

VINDUESVISKERE

Forrudeviskere, sprinklere

2 Modeller udstyret med viskere med intervalfunktion

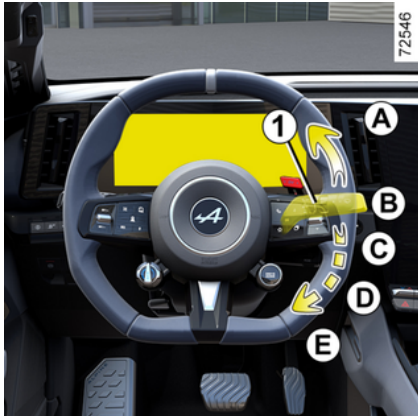

A. viskerfunktionen kører en gang

En kort handling medfører, at vinduesviskerne kører frem og tilbage én gang.

B. fra.

C. Intervallvisker

Viskerne standser nogle sekunder mellem hvert viskerslag. Du kan ændre intervaller mellem viskerslag kan ændres ved at dreje på ringen 2.

D. Uafbrudt langsom viskerhastighed

E. Uafbrudt hurtig viskerhastighed



Specielt

Under kørsel, vil enhver standsnings af vognen medføre en nedsettelse af viskerhastigheden.

En konstant hurtig viskerhastighed vil skifte til normal viskerhastighed.

Så snart vognen igen kører, vil anlægget skifte til den oprindeligt valgte viskerhastighed.

Enhver handling på stilken 1 tilsidesætter og annullerer den automatiske funktion.

Modeller udstyret med vinduesvisker med regnsensor

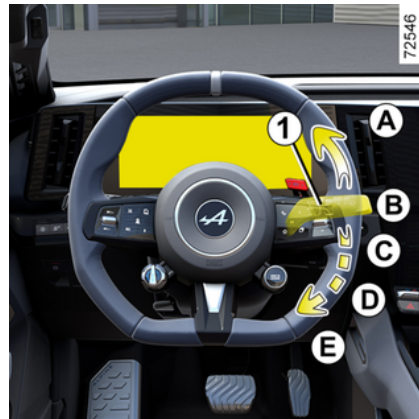

Regnsensoren sidder på forruden foran bakspejlet.

A. viskerfunktionen kører en gang

En kort handling medfører, at vinduesviskerne kører frem og tilbage én gang.

B. fra.

72547



C. Automatisk valg af viskerhastighed

Med kontrolarmen i denne position vil en regnsensor opfange, hvis der kommer vand på forruden, og igangsætte viskerne med den nødvendige hastighed.

Det er muligt at ændre tærsklen og intervallet mellem viskerslag ved at dreje ringen **2**:

- **F**: maksimal følsomhed;
- **G**: mindste følsomhed.

Jo højere følsomheden er, jo hurtigere reagerer vinduesviskerne, og viskerhastigheden øges.

Ved aktivering af automatisk viskerfunktion eller ved forhøjelse af

følsomheden, bliver viskerne kørt frem og tilbage.

Kontrollampen  tændes på instrumentbrættet for at bekræfte, at funktionen er aktiveret.

Særlige funktioner:

- Regnsensoren er kun til hjælp. I tilfælde af lav sigtbarhed skal føreren selv sætte vinduesviskeren i gang. Ved tåge eller snefald er viskerfunktionen ikke automatisk og styres udelukkende af føreren.
- Ved frostgrader er den automatiske viskerfunktion sat ud af drift, når bilen startes. Den aktiveres automatisk, når bilen når en vis hastighed (ca. 8 km/t)
- Aktivér ikke den automatiske viskerfunktion i tørt vejr;
- Afrim forruden fuldstændigt, inden du aktiverer den automatiske viskerfunktion.
- under vask i en vaskehal skal ringen **1** på kontaktarmen **B** vippe til stoppositionen for at deaktivere automatisk viskning.

Funktionsfejl

Hvis den automatiske viskerfunktion ikke fungerer, fungerer viskerne i interval. Henvend dig til et autoriseret værksted.

Driften af regnsensoren kan blive afbrudt i tilfælde af:

- beskadigede viskere: et lag af vand eller spor af vand efter en viskning i sensorens registreringsområde kan forøge reaktionstiden for den automatiske viskerfunktion eller forøge viskerhastigheden.
- en forrude med stenslag eller revne i nærheden af sensoren, forrude dækket af støv, snavs, insekter, rim eller anvendelse af rengørende voks eller vandafvisende produkter. Forrudevaskeren vil være mindre følsom eller måske endda slet ikke reagere.

D. Uafbrudt langsom viskerhastighed

E. Uafbrudt hurtig viskerhastighed

Specielt

Under kørsel, vil enhver standsning af vognen medføre en nedsettelse af viskerhastigheden.

En konstant hurtig viskerhastighed vil skifte til normal viskerhastighed.

Så snart vognen igen kører, vil anlægget skifte til den oprindeligt valgte viskerhastighed.

Enhver handling på stilkene **1** tilsluttes og annullerer den automatiske funktion.

VINDUESVISKERE

Forholdsregler

– I tilfælde af frostgrader skal du sørge for, at viskerne ikke er frosset fast, inden du bruger dem. Hvis du bruger vinduesviskerne, og de er blokeret af frost, risikerer du at beskadige både viskerne og viskemotoren.

– Aktivér ikke vinduesviskerne på en tør rude. Det vil føre til for tidlig slitage eller beskadigelse af viskerbladene.

Særlig position for viskning af forruden (serviceposition)

Denne position gør det muligt at løfte viskerne fra forruden.

Det kan være nyttigt at:

- rengøre viskerne;
- frigøre viskerne fra bagruden om vinteren;
- udskift viskerbladene → 377.

Mens motoren er stoppet eller kører, løftes kontaktarmen **1** to gange til position **A** (visker kører én gang).

Bladene standser i en position væk fra motorhjælmen.

For at returnere viskerbladene til den lave position skal du, mens tændingen er slået til, sørge for, at viskerne er foldet ned på forruden, og derefter bevæge kontaktarmen

1 til position **A** (visker kører én gang).

Før du tilslutter tændingen, skal du slå viskerne ned på forruden. Ellers er der risiko for beskadigelse af motorhjælmen og viskerne, når de sættes i gang.



Før hvert indgreb på forruden (vask af køretøj, afrimning eller rengøring af forrude osv.) skal kontaktarm **1** sættes tilbage i position **B** (parke-ring).

Risiko for kvæstelser og/eller beskadigelser.



Hvis der er forhindringer på forruden (snavs, sne, frost osv.), skal den rengøres (inkl. det centrale område bag det indvendige bakspejl), før vinduesviskerne anvendes (risiko for overophedning af motorerne). Hvis der er noget i vejen for viskerne, kan de stoppe. Fjern forhindringen, og genaktiver vinduesviskerne ved hjælp af kontaktarmen.

Sprinkler.

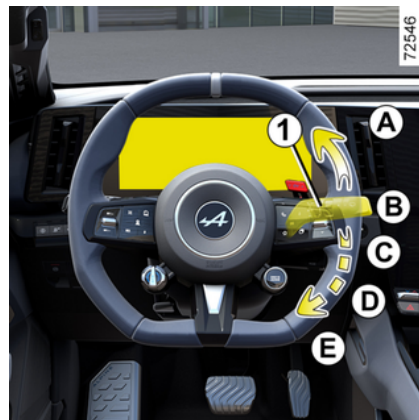

VINDUESVISKERE

Med tændingen slået til, skal du frække i kontaktarmen **1**, derefter slippes den.

En lang handling udløser ud over sprinkleren, at vinduesviskerne kører frem og tilbage to gange, og efter et par sekunder endnu en tredje gang.

Særlige funktioner:

- En frontvask ved kontaktarm **1**, der varer i mere end 30 sekunder, kan medføre, at forrudevaskerpumpen afbrydes. **Det forhindrer pumpen i at blive overophedet;**
- i frostvejr er der risiko for, at sprinklervæsken fryser fast på forruden og mindsker sigtbarheden. Opvarm forruden ved hjælp af af-dugningsbetjeningen, før du rengør den.



Ved indgreb under motorhjælmen bør du kontrollere, at viskerkontakten står i position **B** (stop).

Risiko for personskade



Effektiviteten af et viskerblad

Hold øje med viskerbladenes tilstand. Deres levetid afhænger af dig:

- Den skal holdes ren: Rengør regelmæssigt viskerbladet og ruden med sæbevand.
- Anvend det ikke på en tør rude.
- Løsn det fra ruden, når det ikke har været i brug i længere tid.

Det skal under alle omstændigheder skiftes ud effektiviteten er nedsat: ca. en gang om året → **377**.

Forholdsregler ved brug af viskerne

- I sne- eller frostvejr skal ruden ryddes, inden viskerne startes pga. risiko for overophedning af viskermotoren;
- Sørg for, at ingen genstande sidder i vejen for viskerbladets bevægelse.

START, STOP MOTOREN

Start af motoren



72475

Kortet skal være i aktiveringsområdet **1**.

Sådan starter du:

- tråd bremsepedalen ned;
- tryk på knappen **2**. Meddelelsen READY vises på instrumentbrættet ledsaget af et lydsignal.

Meddelelsen forsvinder, når køretøjets hastighed overstiger ca. 5 km/t.



72478

Særlige funktioner

- Hvis en af betingelserne for start ikke er opfyldt, vises meddelelsen "Anvend bremse + START" på instrumentbrættet.

i Afhængigt af køretøjet kan du have en digital nøgle, der kan levere alle kortets funktioner. Hvis et kort imidlertid er blevet efterladt i køretøjet, og dørene er blevet låst med en digital nøgle, kan du ikke starte køretøjet med kortet.

Du kan få flere oplysninger i kapitlet "Digital nøgle" → **63**.

i Under en systemopdatering via multimediesystemet vil det ikke være muligt at starte køretøjet. Vent, indtil opdateringen er afsluttet, før du starter køretøjet. Der henvises til multimedievejledningen for yderligere oplysninger om systemopdateringer.

START, STOP MOTOREN



Start af køretøjet kan kun ske, hvis ladeledningen er taget fra køretøjet.

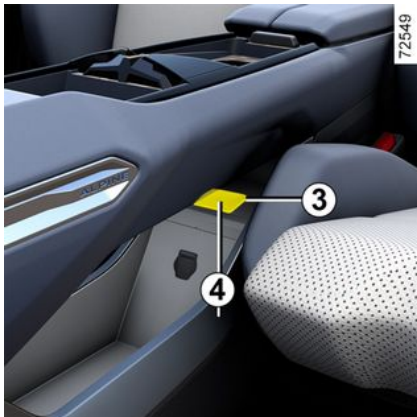

"Hånd-fri"-start med åben bagklap

For at forhindre risikoen for tab i dette tilfælde må kortet ikke findes sig i bagagerummet.

Udstyrsfunktion

(Med tændingen tilsluttet)

Når du stiger ind i vognen, har du automatisk rådighed over mange funktioner (radio, navigation, viskere ...).

Mens kortet befinder sig i kabinen, skal du trykke på knappen **2** uden at træde på pedalerne for at kunne anvende de andre funktioner.

Funktionsfejl

I nogle tilfælde vil dit kort med "håndfri" betjening ikke fungere:

- kortbatteriet er fladt, 12 V-batteriet er afladet osv.
- kortet er i nærheden af et apparat, der fungerer på samme frekvens (skærm, mobiltelefon, video-spil, enhed osv.);
- Vognen befinder sig i et område med kraftig elektromagnetisk stråling

Meddelelsen "Placer kort på zone + start" vises på instrumentbrættet.

Tryk på bremsepedalen, og læg derefter kortet **4** (knapsiden) på placeringsområdet **3** af konsollen.

Tryk på knappen **2** for at starte køretøjet. Meddelelsen slukkes.

Standstning af motor



Køretøjet skal være standset.

Tryk på knappen **2**: Motoren stopper, meddelelsen READY forsvinder fra instrumentbrættet, og ser-voparkeringsbremsen aktiveres.

Hvis kortet ikke længere er i kabinen, når du vil stoppe motoren, vises meddelelsen "Nøgleskilt savnes Tryk/hold START" på instrumentbrættet: Hold knappen **2** nede i mere end to sekunder.

Med motoren standset vil det udstyr (radio, osv.), som blev anvendt indtil motoren blev standset, fortsat fungere i ca. 45 minutter.

START, STOP MOTOREN

Når venstre fordør åbnes, vil dette udstyr ophøre med at fungere.



Sluk aldrig for tændingen, før vognen er helt stoppet. Når motoren er standset, vil servostyring og passivt sikkerhedsudstyr såsom Airbags og seleforstrammere ikke længe fungere.



Chaufførers ansvar under parkering eller standsning af køretøjet

Efterlad aldrig dit køretøj med et barn, en umyndig voksen eller et dyr i, selv ikke for en kort periode.

Disse kan udsætte sig selv eller andre for fare ved at starte motoren, ved at aktivere udstyr som f.eks. rudeoptræk eller låse dørene.

Vær også opmærksom på, at temperaturen i kabinen stiger meget hurtigt i varmt og/eller solrigt vejr.

RISIKO FOR DØDSFALD ELLER ALVORLIGE KVÆSTELSER.

"OVERTAKE"-FUNKTION

præsentation



Hvis du trykker på knappen **OV 1** på rattet, øger motoren ydeevnen midlertidigt og øger øjeblikkeligt køretøjets acceleration (Øg).

Du skal trykke på knappen **OV 1**, og holde den nede for at holde funktionen aktiveret. Den maksimale varighed af funktionen er ca. 10 sekunder.

Ud over dette, og/eller når knappen slippes, genoptager køretøjet sin normale drift.



På grund af den opnåede acceleration bør denne funktion kun anvendes, når trafikken tillader det og i overensstemmelse med de lokale trafikregler.

Kontrollér, at alle betingelser er opfyldt inden hver brug.

Risiko for ulykke eller alvorlige kvæstelser.

Aktivering af systemet

Følgende betingelser skal være opfyldt for at aktivere funktionen:

- med motoren tændt, er positionen **D** aktiveret;
- tilstanden Normal eller Sport er aktiveret → **324**;
- køretøjshastigheden er ikke nul;
- gaspedalen er trykket ned;
- batteripakken og motoren har nået deres driftstemperatur.



Den maksimale effekt kan stadig opnås ved at træde speederen ned over modstandspunktet.

Visning



2

Du kan til enhver tid kontrollere, om funktionen er tilgængelig ved at se det resterende område på "OV"-måleren **2**, der vises på instrumentbrættet.

Når "OV"-måleren **2** er tom, er funktionen ikke længere tilgængelig, og du skal vente på, at den gradvist genoplades. Det gør du ved blot at slippe "OV"-knappen **1**, og måleren **2** begynder at genoplade gradvist.

Den tid, der kræves for at genoplade "OV"-måleren **2**, er maksimalt 30 sekunder.

Bemærk: Du behøver ikke at vente på, at måler **2** er fuldt opladet for

"OVERTAKE"-FUNKTION

at aktivere funktionen. Dette er tilgængeligt, så længe måleren ikke er tom.

Betingelser for afbrydelse af systemet

Visse betingelser forhindrer aktivering af systemet:

- engager positionen **R** eller **N**;
- hvis tilstanden "Save" er aktiveret. I dette tilfælde vises meddelelsen "Overtake ikke tilgængelig" i denne DRIVE MODE på instrumentbrættet → **324**;
- måleren "OV" **2** er tom;
- traktionsbatteriets opladningsniveau ved 15 %;
- fejl i et køretøjssystem (ESC osv.).

Driftsgrænser og midlertidig utilgængelighed

Under visse forhold (batteri- eller motortemperatur for varm eller for kold osv.) kan tilgængeligheden af funktionen "Overtake" være begrænset eller endda midlertidigt hæmmet.

Når funktionen er begrænset, er måleren OV **2** på instrumentbrættet muligvis ikke fuldt opladet.

Hvis funktionen er hæmmet, vises måleren OV **2** som tom på instru-

mentbrættet. Hvis du trykker på knappen OV **1**, vises meddelelsen "Overtake ikke tilgængelig" på instrumentbrættet for at informere dig om, at funktionen ikke er tilgængelig.

FAST STARTPROCEDURE



Proceduren for stående start (Launch Control) er en funktion, der gør det muligt for køretøjet at accelerere ved maksimal hastighed, når vejgrebet mellem dæk og jord er optimalt.

Bemærk: Funktionen Launch Control er kun tilgængelig, hvis batteripakken og motoren har nået deres drifttemperaturer.

Vi anbefaler, at du bruger funktionen, når batteriet for det meste er opladet, for at opnå den bedste ydeevne.



Overdreven brug af systemet formindsker de mekaniske komponenters levetid. Kontakt en godkendt forhandler for at få flere oplysninger.

Aktivering af systemet

Systemet aktiveres som følger:

- med motoren kørende og køretøjet standset skal du indkoble positionen **D**;
- tilstanden Sport er aktiveret → **324**;
- træd bremsepedalen fast ned med venstre fod;
- hold foden på bremsepedalen, tryk på knappen Overhal (OV) på rattet **1**, indtil meddelelsen "Launch Control klar Fuld gas" vises på instrumentbrættet;
- slip knappen **1**;
- Inden for 60 sekunder, skal du, mens du trykker på bremsepedalen med din venstre fod, trykke speederen helt **ned ud over modstandspunktet** ved hjælp af din højre fod, indtil meddelelsen "Launch Control Løser bremse" vises på instrumentbrættet;
- slip bremsepedalen inden for fire sekunder for at muliggøre sport-

start af køretøjet ledsaget af en speciel animation på instrumentbrættet



Brug ikke denne funktion på glatte eller våde vejbaner.

Risiko for tab af herredømme over køretøjet.

Betingelser for afbrydelse af systemet

Visse betingelser forhindrer aktivering af systemet:

- engager positionen **R** eller **N**;
- med tilstanden Gem eller Normal aktiveret, vises meddelelsen "Launch Control ikke tilgængelig i denne DRIVE MODE" på instrumentbrættet → **324**;
- batteripakkens opladningsniveau er for lav;
- batteripakkens temperatur er for lav eller for høj;
- motortemperaturen er for lav eller for høj;
- fejl i et køretøjssystem (ESC osv.).

Bemærk! Hvis funktionen blokeres pga. et af disse forhold, vises meddelelsen "Launch Control ikke tilgængelig" på instrumentbrættet.

FAST STARTPROCEDURE



Brugen af denne funktion slider betydeligt mere på dækkene ➔ **363**.

3



På grund af den opnåede acceleration bør denne funktion kun anvendes, når trafikken tillader det og i overensstemmelse med de lokale trafikregler.

Kontrollér, at alle betingelser er opfyldt inden hver brug.

Risiko for ulykke eller alvorlige kvæstelser.

GEARSTANG

Valgbetjeninger



Kontakterne **R**, **N/P** og **D** kan bruges til at indkoble forskellige gearkassepositioner:

- **R**: bakgear;
- **N/P**: frigear, parkering;
- **D**: fremadgående kørsel.

Den indkoblede position vises som en påmindelse på instrumentbrættet.

For at aktivere frigear (N)

Med standset køretøj og motoren kørende skal du trykke på bremsepedalen og kortvarigt trykke på kontakten **N/P** (den indbyggede

kontrollampe i kontakten **N/P** lyser hvidt, og **N** vises på instrumentbrættet).

Sådan tilkobles Parkering (positionen P)

Med standset køretøj og motoren kørende skal du trykke på bremsepedalen og kortvarigt trykke på kontakten **N/P** (den indbyggede kontrollampe i kontakten **N/P** lyser rødt, og **P** vises på instrumentbrættet). Gearkassen skifter til positionen Parkering (P).

Til at aktivere fremadgående gear (position D)

Med standset køretøj og motoren kørende og din fod på bremsepedalen, skal du trykke kortvarigt på kontakten **D** (den indbyggede kontrollampe i kontakten **D** lyser hvidt, og **D** vises på instrumentbrættet).

Hvis du ikke trykker på bremsepedalen, blinker visningen af den aktuelle position i ca. fem sekunder, og meddelelsen "Træd på bremsen" vises på instrumentbrættet i ca. fem sekunder.



Med positionen **D**, eller **R** aktiveret vil køretøjet sig fremad, hvis køretøjet holder stille, så snart du slipper bremsepedalen (uden at trykke på speederen).

Under de fleste kørselsforhold er det herefter ikke nødvendigt at røre kontakterne.

Bemærk: Med motoren kørende og med en fart på mellem 0 og 14 km/t, og positionen **N** eller **R** aktiveret, er det ikke nødvendigt at træde på bremsepedalen for at aktivere positionen **D**. Dette er nyttigt ved parkeringsmanøvrer, hvor der er behov for flere trin fremad, derefter forskellige trin bagud.

For at aktivere bakgear (positionen R)

Med standset køretøj og motoren kørende og din fod på bremsepedalen, skal du trykke kortvarigt på kontakten **R** (den indbyggede kontrollampe i kontakten **R** lyser hvidt, og **R** vises på instrumentbrættet).

GEARSTANG



Med positionen **D**, eller **R** aktiveret vil køretøjet sig fremad, hvis køretøjet holder stille, så snart du slipper bremsepedalen (uden at trykke på speederen).

Hvis der ikke trykkes på bremsepedalen, blinker den aktuelle position i ca. fem sekunder, og kontrollampen **1** lyser konstant på instrumentbrættet.

Bemærk: med motoren kørende og med en fart mellem ca. 0 og 10 km/t i position **N** eller **D** er det ikke nødvendigt at træde på bremsepedalen for at skifte til position **R**. Dette er nyttigt ved parkeringsmanøvrer, hvor der er behov for flere trin fremad, derefter forskellige trin bagud.

Standsnng og parkering

Når køretøjet holder stille, skal du trykke på bremsepedalen og trykke kortvarigt på kontakten **N/P**.

Bemærk: Når positionen **N** er indkoblet, efter at motoren er stoppet, bevares positionen, indtil køretøjets tænding slås til igen.

Sørg for, at parkeringsbremsen er aktiveret, og at køretøjet står stille ➔ 178.



Køretøjet kan stoppes ved hjælp af den elektroniske parkeringsbremse. Inden vognen forlades bør det kontrolleres, at parkeringsbremsen er effektivt aktiveret. Anvendelse af den elektroniske parkeringsbremse bekræftes ved, at indikatorlampen på kontakten til den elektroniske parkeringsbremse lyser, og at kontrollampen  vises på instrumentbrættet, indtil dørene er låst. Afhængigt af køretøjet er der anbragt en mærkat øverst på forruden som en påmindelse om dette ➔ 178.



Når du aktiverer positionen **N** på gearstangen, låses de drivende hjul ikke mekanisk: Sørg for, at køretøjets står stille, før du forlader det.



Af sikkerhedsårsager må tændingen aldrig afbrydes, før vognen står helt stille.

Funktionsfejl

I tilfælde af en fejl i motoren eller en elektrisk fejl (batterifejl osv.) skal du sørge for, at køretøjet holder helt stille.

GEARSTANG



I tilfælde af stød på undervognen ved manøvrering (f.eks. kontakt med en stander, høj fortovs kant eller andre objekter på vejen) kan du beskadige bilen (f.eks. bøjning af en aksel).

For at undgå enhver risiko bør du få vognen kontrolleret på et autoriseret værksted.

MOTORBREMSESYSTEM

præsentation

71757



72550

Ved at slippe speederen, bruger køretøjet motorbremsning til at bremse køretøjet.

Al denne energi omdannes til elektricitet for at genoplade batteriet.

Rattets skiftægreb **2** kan bruges til at øge eller mindske motoropbremsningen.



Den regenerative bremsning kan under ingen omstændigheder erstatte trykket på bremsepedalen.



Under visse forhold (fuldt opladet batteri for varmt eller for koldt, motoren varm osv.) vil det regenerative bremsesystems ydeevne være begrænset, hvilket resulterer i reduceret motorbremsning, når gaspedalen slippes.

På instrumentbrættet informerer effektmålerindikatoren **1** dig om det tilgængelige regenerative bremsepotentiale. Ikke desto mindre bevares bremsekapaciteten ved brug af bremsepedalen og vil stadig gøre det muligt at begrænse køretøjets hastighed.

MOTORBREMSESYSTEM

Styring af motorbremse 2

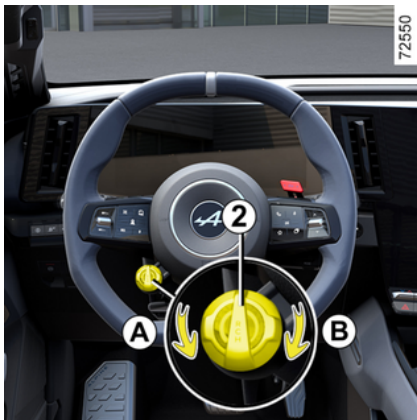

Touch-betjeningen **2** kan bruges til at ændre det regenerative bremseniveau:

- drej betjeningen **2** mod **A** for at øge motorbremsningen, når du slipper gaspedalen;
- drej betjeningen **2** mod **B** for at reducere motorbremsningen, når du slipper gaspedalen.

Det niveau, du vælger ved hjælp af betjeningen **2**, fungerer ikke, så længe den automatiske fartpilot-funktion er aktiveret → 251.

Kørsel med motorbremsekontrollen

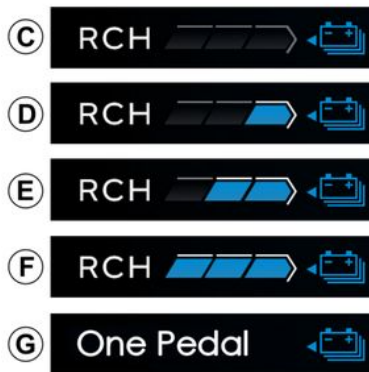

Motorbremseniveauer

Afhængigt af det niveau, du har ved hjælp af betjeningen **2**, informerer indikator **3** dig om det regenerative bremseniveau:

- **C**: Niveauret "Frijhjul" for en jævn og økonomisk tur, der som standard er forbundet med tilstanden Save. Kræver, at du kører med større forudseenhed;
- **D**: lav motorbremsning, når du slipper speederen, der som standard er forbundet med tilstanden Normal og Sport;
- **E**: medium motorbremsning, når gaspedalen slippes
- **F**: høj motorbremsning, når gaspedalen slippes;
- **G**: meget høj motorbremsning, når speederen slippes, og funktionen One Pedal aktiveres.

Bemærk: når motoren standses, lagres det regenerative bremsniveau med undtagelse af funktionen One Pedal.

One Pedal-funktion

På udstyrede køretøjer letter funktionen One Pedal kørsel i bebyggede områder eller tæt trafik, hovedsageligt ved hjælp af speederpedalen.

MOTORBREMSESYSTEM

Når du slipper speederen tilstrækkeligt, nedbremser køretøjet, indtil køretøjet standser helt.

Når du slipper speederen helt, er motorbremse niveauet meget højt.

Tryk tilstrækkeligt på speederen for at genvinde hastigheden.

Aktivering

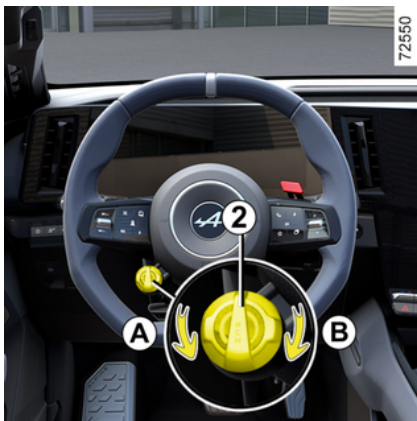

Drej kontakten **D 2** i retning af **A** så mange gange som nødvendigt, indtil meddelelsen "One Pedal aktiveret" vises. ONE PEDAL-kontrollampen **3** vises ledsaget af et bip for at bekræfte, at den er aktiveret.

i Funktionen One Pedal foretager ikke et nødstop, og dens bremseevne er begrænset.



Dette system udgør en hjælpefunktion under kørslen. Denne funktion erstatter under ingen omstændigheder førerens opmærksomhed og ansvar, som til enhver tid skal sørge for at bevare kontrollen over sit køretøj.

Bemærk: Når dit køretøj holder stille, er funktionen "One Pedal" aktiveret, og positionen **D** er aktiveret. Køretøjet bevæger sig ikke, når du slipper bremsepedalen.

Standbytilstand

One Pedal-funktionen går på standby, når positionen **R** eller positionen **N** er aktiveret.

Kontrollampen One Pedal vises i gråt på instrumentpanelet

Bemærk: med positionen **D**, **R** aktiveret, vil køretøjet sig fremad, hvis køretøjet er stationært, så snart du slipper bremsepedalen (uden at trykke på speederen).

Skift til position **D** genaktiverer funktionen, når køretøjets hastighed er over ca. 10 km/h. Kontrollampen One Pedal lyser

MOTORBREMSESYSTEM

hvidt for at bekræfte genaktivering.

Særlige funktioner:

- parkeringsbremsen aktiveres automatisk, når køretøjet holder stille i mere end ca. tre minutter.

Deaktivering

Sådan deaktiverer du funktionen:

- drej kontakten **2** i retning af **B** under kørslen;
- når du holder stille, skal du træde på bremsepedalen og derefter dreje kontakten **2** i retning af **B**.

Meddelelsen "One Pedal deaktiveret" vises på instrumentbrættet. Kontrollampen **3** One Pedal forsvinder, ledsaget af et bip, for at bekræfte deaktivering.

Funktionen deaktiveres automatisk, hvis motoren stoppes ved at trykke på motorens start/stop-knap. Du skal genaktivere funktionen efter behov efter genstart.

Grænser for drift

- På overflader med lavt greb (frost, sne osv.) kan funktionen forårsage betydelig deceleration. Det anbefales at bruge de første niveauer **C** eller **D** og at bruge bremsepedalen til at håndtere

kræftige decelerations- og stopfaser → **175**.

- I tilfælde af en stejl hældning, når speederen er sluppet, er funktionen One Pedal muligvis ikke tilstrækkelig til at holde køretøjet stille. Sørg for, at køretøjet holder stille ved at træde på bremsepedalen eller aktivere den elektroniske parkeringsbremse.

Funktionsfejl

Når systemet registrerer en funktionsfejl, vises meddelelsen "One Pedal kontrolleres" på instrumentbrættet. Funktionen er ikke længe tilgængelig. Kontakt en autoriseret forhandler.

PARKERINGSBREMSE

Servoparkeringsbremse

Assisteret funktion



Aktivering af parkeringsbremsen

Med standset køretøjet kan den elektroniske parkeringsbremse bruges til at immobilisere køretøjet:

- ved at trykke på motorens start/stop-knap 1 ;

eller

- Når chaufførens sikkerhedssele ikke er spændt

eller

- Når førerdøren åbnes



eller

- når gearvælgerpositionen P er aktiveret.



Køretøjet kan stoppes ved hjælp af den elektroniske parkeringsbremse. Inden vognen forlades bør det kontrolleres, at parkeringsbremsen er effektivt aktiveret. Kontrollampen 2 på kontakten 3 og kon-

trollampen (P) på instrumentbrættet lyser for at vise, at parkeringsbremsen er trukket, men slukkes, når dørene er låst. Afhængigt af køretøjet sidder der en mærkat øverst på forruden for at minde dig om dette.

I alle andre tilfælde sker der ingen automatisk aktivering af parkeringsbremsen. I så fald må den manuelle funktion anvendes.

På visse landespecifikke modeller er den assisterede bremsefunktion ikke aktiveret. Se afsnittet "Manuel funktion".

Trækning af servoparkeringsbremsen bekræftes af, at kontrollam-

pen (P) vises på instrument-

PARKERINGSBREMSE

brættet, og indikatorlampen **2** tændes på kontakten **3**.

Når motoren er standset, slukker kontrollampen **2** et par minutter efter aktivering af servoparkeringsbremsen, og kontrollampen

 slukker, når bilen låses.

Bemærk: I nogle situationer (elektronisk parkeringsbremsefejl, manuel frigørelse af parkeringsbremsen osv.) lyder et bip for at angive, at den elektroniske parkeringsbremse er frigjort, og meddelelsen "Aktiver parkeringsbremse" vises på instrumentpanelet.

- **med motoren kørende:** ved åbning af førerens dør;
- **med motoren slukket:** Når en fordør åbnes.

I dette tilfælde trækkes og derefter slippes kontakten **3** for at aktivere den elektroniske parkeringsbremse.

Assisteret frigørelse af parkeringsbremsen

Parkeringsbremsen er frigjort:

- Når køretøjet begynder at accelerere.
- eller
- Når der skiftes fra position P.



Køretøjet kan stoppes ved hjælp af den elektroniske parkeringsbremse. Inden vognen

forlades bør det kontrolleres, at parkeringsbremsen er effektivt aktiveret. Kontrollampen **2** på kontakten **3** og kon-

trollampen  på instrumentbrættet lyser for at vise, at parkeringsbremsen er trukket, men slukkes, når dørene er låst. Afhængigt af køretøjet sidder der en mærkat øverst på forruden for at minde dig om dette.

Manuel funktion

Du kan trække servoparkeringsbremsen manuelt.

Manuel aktivering af den elektroniske parkeringsbremse

Træk i kontakten **3**. Kontrollampen

2 og kontrollampen  tændes på instrumentbrættet.

Manuel frigørelse af den elektroniske parkeringsbremse

Tryk på kontakten **1** uden at trykke på pedalerne for at slå tændingen til. Tryk på bremsepedalen, og tryk derefter på kontakten **3**: Indikatoren **2** på kontakten og indikatoren

 på instrumentbrættet slukkes.

Punktvis stop

Sådan aktiverer du den elektroniske parkeringsbremse manuelt (når der stoppes ved rødt eller med motoren kørende osv.): Træk og slip betjeningen **3**. Bremsevirkningen ophører automatisk, når vognen startes.

Særlige tilfælde

Parkering på en skråning

Hvis du skal parkere på hældende grund eller f.eks. med anhænger, skal du trække i betjeningen **3** i nogle sekunder for at opnå den maksimale bremsning.

PARKERINGSBREMSE



Parkering med den elektroniske parkeringsbremse løsnet



Før du deaktiverer parkeringsbremsen, skal du sikre dig, at køretøjet står stabilt.

Hvis du vil parkere med den elektroniske parkeringsbremse løsnet, skal parkeringsbremsen være deaktiveret.

For at gøre dette:

- Aktivér position **P**: de trækkende hjul låses mekanisk af drivakslen;

- stands motoren ved at trykke på start- og stopknappen **1**;
- lås førerens sikkerhedssele op;
- Åbn døren i førersiden.
- Frigiv den elektroniske parkeringsbremse manuelt (se afsnittet "Manuel frigørelse af den elektroniske parkeringsbremse"). Sørg for, at køretøjet er stabilt;
- luk døren i førersiden. Lås om nødvendigt dit køretøj.

Funktionsfejl

- I tilfælde af fejl tændes kontrol-

lampen  på instrumentbrættet fulgt af meddelelsen "Tjek parkeringsbremse" og i visse tilfæl-

de kontrollampen . Henvend dig snarest til et autoriseret værksted.

- I tilfælde af fejl i servoparkeringsbremsen tændes kontrollam-

pen  fulgt af meddelelsen "Bremsesystem fejl", et lydsignal og i nogle tilfælde af kontrollam-

pen .

Vognen bør derfor standses øjeblikkeligt, afhængigt af færdselsforholdene.



Hvis meddelelsen "Elektrisk fejl", "Kontrollér batteri" eller "Bremsesystem fejl"

vises, skal du immobilisere køretøjet ved at indkoble position P eller ved at trække i kontakten **3** i ca. 10 sekunder. Hvis forholdene og hældningen kræver det, blokeres køretøjers hjul.

Risiko for bevægelse af køretøjet.

Henvend dig til et autoriseret værksted.



Forlad aldrig køretøjet uden at sætte gearvælgeren i positionen P, og aktiver hånd-

bremsen, og sluk motoren. Ellers kan vognen sætte sig i bevægelse, selv om den er standset, hvis et gear er i indgreb og speederpedalen træktes ned.

Der kan herved opstå risiko for uheld.

PARKERINGSBREMSE



Hvis der ikke forekommer noget visuelt signal eller lydssignal, angiver dette en fejl ved instrumentbrættet. Dette betyder, at du bør standse øjeblikkeligt, så snart færdselen tillader det. Sørg for at parkere vognen et sikkert sted, og kontakt et autoriseret værksted.

"Autohold"-funktion

Køretøjet er standset (f.eks. ved et rødt lys, i et kryds, ved en trafikklø osv.). Funktionen sikrer bremsekraft, selvom føreren slipper bremsepedalen.

Bremsekraften frigives, så snart føreren accelererer tilstrækkeligt med et tilkoblet gear.

Aktivering



Tryk på kontakten **1**.

Kontrollampen **2** på kontakten lyser for at bekræfte, at funktionen er aktiveret.

Deaktivering

Tryk på kontakten **1**. Hvis køretøjet opretholdes af bremsekraften, kan du også træde på bremsepedalen.

Kontrollampen på kontakten **2** slukkes for at bekræfte, at funktionen er deaktiveret.

Hvis bremsekraften opretholdes, aktiveres parkeringsbremsen automatisk, når:

- Føreren åbner døren.

eller

- føreren kører åbner sikkerheds-selen;

eller

- Køretøjet er immobiliseret i mere end ca. tre minutter.



Ved hver start fortsætter funktionen tilstanden ved den tid, motoren sidst blev slukket.



Køretøjet kan stoppes ved hjælp af den elektroniske parkeringsbremse. Inden vognen forlades bør det kontrolleres, at parkeringsbremsen er effektivt aktiveret. Kontrollampen på kontakten **2** og advar-

selslampen  på instrumentbrættet tændes, indtil dørene er låst. Afhængigt af køretøjet sidder der en mærkat øverst på forruden for at minde dig om dette.

PARKERINGSBREMSE

Betingelser for opretholdelse af bremsekræften

Følgende betingelser skal være opfyldt:

- Førerdøren er lukket.

og

- førerens sikkerhedssele er spændt;

og

- Den elektroniske parkeringsbremse er deaktiveret

og

- Køretøjet holder ikke stille på en meget stejl skråning.

Den opretholdte bremsekræft be-

kræftes af -advarselsslampen på instrumentpanelet.

Betingelser for afbrydelse af bremsekræften

Følgende betingelser skal være opfyldt:

- Føreren accelererer tilstrækkeligt med et gear tilkoblet

eller

- Føreren deaktiverer funktionen.

Kontrollampen  slukkes på instrumentbrættet.

Fabrikation

Dit køretøj er designet med henblik på at værne om **miljøet** i hele dens levetid, dvs. under dets fremstilling, dets brug og efter afsluttet dets brugstid.

Fremstillingen af din bil foregår i et industriområde, der anvender forløbsstiltag for mindre påvirkning af miljøet mht. vandløb og natur (mindre forbrug af vand og energi, synlige og hørbare gener, atmosfæriske og vandudledninger, sortering og genvinding af affald)

Vis også selv respekt for miljøet

- Dele og køretøjer, der ikke længere er i brug, må ikke smides væk. De skal overdrages til en juridisk enhed, der overholder de miljømæssige standarder.
- Slidte dele og komponenter, der udskiftes under den løbende vedligeholdelse, f.eks. dæk, skal bortskaffes på særlige indsamlingssteder.
- Slidte **elektriske** og **elektroniske** komponenter, der udskiftes (såsom batterier osv.), må ikke smides væk som affald. Tag dem med til en godkendt forhandler, eller

kontakt din lokale myndighed for at få oplysninger om passende genbrugsanlæg.

- For at optimere genbrug af dit køretøj, når det ikke længere er i brug, kan du kontakte en autoriseret forhandler eller besøge producentens hjemmeside og få anvisninger til indsamlingssteder, som garanterer respekt for miljøet i overensstemmelse med den lokale lovgivning.

Genbrug

Dit køretøj er mindst 85 % genvindeligt og mindst 95 % genanvendeligt.

For at nå dette mål er flere af bilens dele udviklet således, at de kan genvindes.

Materialerne og strukturerne er omhyggeligt designet til at:

- Gøre det let at afmontere disse komponenter og genbruge dem hos specialiserede virksomheder.
- Fremme en cirkulær økonomi (genanvendelse, genbrug, genvinding osv.)

Dette gælder især elektrificerede bilbatterier.

For at bevare råmaterialernes ressourcer omfatter dit køretøj også mange dele, der er fremstillet af

genanvendt plast eller materialer, der kan genanvendes.

GODE RÅD TIL KØRSEL, ØKO-KØRSEL

Øko-kørsel

præsentation

Rækkevidden er godkendt ifølge en lovbestemt standardmetode. Eftersom alle producenterne anvender den samme standardmetode, gør den det muligt at sammenligne vognene med hinanden.

Rækkevidden i realtid afhænger af betingelserne for brug af køretøjet og udstyret, samt førerens kørestil. Se de efterfølgende råd for at optimere rækkevidden.

Afhængigt af versionen findes der forskellige funktioner, der gør det muligt at reducere energiforbruget:

- På instrumentpanelet:
 - strømmåleren,
- på multimedieskærmen:
 - en ruteplanlægger,
 - Gem køretilstand.

Strømmåler

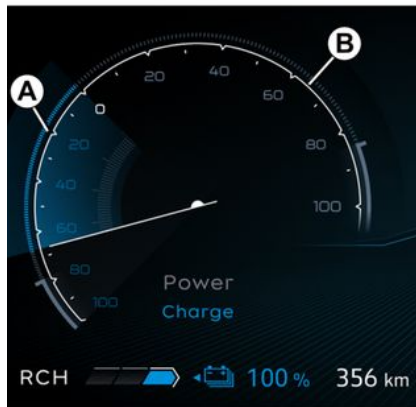

(på instrumentbrættet)

Opladningsmåleren giver dig et realtidsbillede af den energi, der forbruges eller genvindes, når køretøjet er i bevægelse.

"Energigenvinding" **A** brugszone

Når du løfter foden fra speederen eller trykker på bremsepedalen under kørsel, generer motoren elektrisk strøm under hastighedsreduktionen, som anvendes til at bremse køretøjet og genoplade batteripakken → 174.

"Energiforbrug" **B** brugszone

Batteriet leverer den nødvendige elektricitet til motoren, så køretøjet kan flyttes.



Tilstedeværelse og visning af disse informationer afhænger af den valgte type omgivelsesindstilling → 139.

Navigationssystem

Anvendelsen af de informationer, der findes i dit navigationssystem (trafikinfo, nærmeste opladestation osv.), giver mulighed for at styre din rute og optimere opladningstiderne.

Save-mode

Tilstanden Save er en funktion, der kan hjælpe dig med at reducere forbruget og øge kørerækkevidden ved at påvirke køretøjets ydeevne (reduceret acceleration og maksimal hastighed osv.).

GODE RÅD TIL KØRSEL, ØKO-KØRSEL



Tilstanden Save påvirker også airconditionydeevnen, når airconditions indstilling "Eco" er aktiveret → 324.

Aktivering/deaktivering fra multimedieskærmen 3



Afhængigt af køretøjet kan du aktivere eller deaktivere funktionen via menuen DRIVE MODE.

Der henvises til multimedievejledningen for flere oplysninger.

Aktivering/deaktivering ved hjælp af kontakten 4



Afhængigt af køretøjet skal du trykke på kontakten 4 så mange gange som nødvendigt for at komme til tilstanden Save.



Når tilstanden Save er aktiveret, vises Save kontrollampen 5 på instrumentbrættet. Køretøjets hastighed er begrænset til ca. 130 km/t. Under kørsel kan du midlertidigt afslutte tilstanden Save for at få motorydelsen op. For at gøre dette skal du trække speederen helt ned. Save-tilstanden genaktiveres, når du letter trykket på speederen.

GODE RÅD TIL KØRSEL, ØKO-KØRSEL

Bilens rækkevidde: Gode råd

Ved faktisk brug kan el-køretøjets kørestrækning variere i forhold til flere faktorer, som du kan styre delvist til at opnå ikke ubetydelige kørestrækningsgevinster.

Disse faktorer er:

- Hastighed og køremåde;
- Vejprofilen;
- Varmekomfort;
- Pneumatikken;
- Anvendelse af elektrisk tilbehør;
- Køretøjets opladning.

Derudover gør aktivering af tilstanden Spar det muligt automatisk at tage sig af alle energiforbrugere (motorkraft osv.) for at reducere forbruget → 184 mest muligt.

Hastighed og køremåde



62427

Kørsel med høj hastighed reducerer køretøjets rækkevidde i væsentlig grad.

Eksempler (ved en konstant hastighed):

- Ved at reducere hastigheden fra ca. 130 km/t til 110 km/t kan du spare op til 20 % af brændstofbeholdningen inden næste påfyldning;
- Ved at reducere hastigheden fra ca. 90 km/t til 80 km/t kan du spare op til 10 % af brændstofbeholdningen inden næste påfyldning.

Kørestilen "Sporty" reducerer køretøjets rækkevidde. Vælg en "blødere" kørestil.

Et godt råd:

- Kørsel med konstant hastighed.
- Hold øje med de værktøjer, du har til rådighed til at informere dig om kørselsforholdene (aktuelt forbrug, rejseoversigt osv.) → 184;
- Tilpas din kørsel, så du undgår for stort energiforbrug.
- Tilgodese energigenvinding: Forudse ændringer i trafikken ved at løfte foden fra speederen eller bremse gradvist.

Vejprofilen



72554

I stedet for at forsøge at holde hastigheden op ad bakke, bør du kun accelerere så meget, som du ville

GODE RÅD TIL KØRSEL, ØKO-KØRSEL

på fladt terræn. Accelerer kun på de lige strækninger.

Varmekomfort

62429

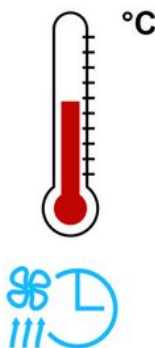

Anvendelse af varme eller klimaanlæg reducerer køretøjets kørestrækning.

For at opretholde køretøjets rækkevidde anbefales det at vælge tilstanden "programmering", før køretøjet bruges → 333.

Køretøjets opladning

Undgå enhver unødvendig belastning i køretøjet.

Dæk

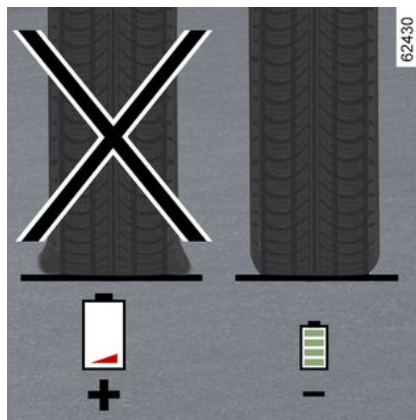

Et for lavt dæktryk forøger brændstofforbruget. Overhold angivelserne for dæktryk for dit køretøj.

Under udskiftning bør der fortrinsvis monteres dæk af samme mærke, dimension, type og struktur som de oprindeligt monterede. Brug af ikke-anbefalede dæk kan markant reducere køretøjets rækkevidde → 363.

ECO-assistent til fremsynet kørsel

præsentation

Afhængigt af køretøjet giver denne funktion dig mulighed for at indføre en mere økonomisk kørestil ved hjælp af abonnementsbaserede kort.

Når du nærmer dig en kørselssituation (rundkørsel, hastighedsbegrænsning osv.), informerer funktionen føreren ved hjælp af en indikator, der vises på instrumentpanelet, hvornår speederen skal slippe.

Hvis føreren udfører denne handling, bliver det muligt for køretøjet at stoppe accelerationen og begrænse brugen af bremser.

Det gør det muligt at mindske batteriforbruget og slitage af bremseklodder og dæk.

3

GODE RÅD TIL KØRSEL, ØKO-KØRSEL

Aktivering/deaktivering



I universet "Køretøj" skal du vælge menuen "Kørselshjælp" og derefter "ECO Fremsynet kørselshjælp".

Der henvises til multimedievejledningen for flere oplysninger.

Funktionsprincip

Når en kørselssituation er ved at opstå, vises kontrollamperne **1** og **2** på instrumentbrættet.

Kontrollampen **2** beder føreren slippe speederpedalen.

Kontrollampen **1** viser den forestående kørselssituation.

Når føreren slipper speederpedalen, forsvinder kontrollampen **2** fra



instrumentbrættet. Kontrollampen **1** forbliver tændt på instrumentbrættet, indtil situationen opstår.

Hvis føreren ikke justerer sin hastighed, forbliver kontrollamperne **1** og **2** på instrumentbrættet tændt, indtil situationen opstår.

Kørselssituationer





Følgende symboler angiver de kørselssituationer, som systemet tager højde for:

-  (rundkørsel).
-  (sving).
-  (hastighedsbegrænsning);

-  (T-kryds);
- ...



Når du har aktiveret blinklyset:

-  (Vejkryds).
-  (afhængig af geografisk område, frakørsel).

Afhængigt af abonnementet og/eller det geografiske område og efter aktivering af "Forudsigelsesadvarsler for hændelser og trafik" fra menuen " " på multimedieskærmen vil bilen tage højde for følgende dynamiske hændelser:

-  (tæt trafik).

Afhængigt af abonnementet og/eller det geografiske område angives også følgende begivenheder uden incitament til at bremse:

-  (vejarbejde);
-  (ulykke);
-  (køretøj, der holder stille).

Bemærk: Tung trafik, vejarbejde, ulykker og stillestående køretøjer er dynamiske hændelser, hvis position kan være mindre præcis.

GODE RÅD TIL KØRSEL, ØKO-KØRSEL

Funktionen kan ikke registrere følgende:

- Skråninger (op eller ned ad bakke),
- Stop eller vigepligt.

OVERVÅGNINGSSYSTEM FOR DÆKTRYK

præsentation

Når vognen er udstyret hermed, vil dette system overvåge dæktrykket.

Afhængigt af køretøjet kan systemet identificeres, når proceduren for nulstilling af dæk er tilgængelig på fanen " Dæk- tryk " på multimedieskærmen.



Dette system udgør en hjælpefunktion under kørslen.

Funktionen kan ikke erstatte føreren. Den kan således i intet tilfælde erstatte den årvågenhed eller det ansvar, som vognens fører bør udvise.

Dæktrykket bør kontrolleres en gang om måneden.

Funktionsprincip



Hvert hjul er forsynet med en sensor i ventilen, der måler dæktrykket regelmæssigt.

Systemet viser en advarsel på instrumentbrættet 1 for at alarmere føreren i tilfælde af utilstrækkeligt dæktryk.

I tilfælde af utilstrækkeligt dæktryk (for lidt luft, punktering osv.)

lyser kontrollampen  konstant. Afhængigt af køretøjet viser den også de aktuelle dæktryksværdier på multimedieskærmen.



For din egen sikkerhed giver kontrollampen

STOP dig besked om at stoppe straks, så snart trafikken tillader det.

Procedure til nulstilling af referenceværdierne for dæktryk

Det skal udføres:

- efter hjulskift;
 - når referencedæktrykket for dækkene skal ændres for at blive tilpasset til brugsbetingelserne (tom, med last, kørsel på motorvej m.v.);
 - efter udskiftning af hjulene
- ➔ **363**,

Nulstillingen skal altid foretages efter kontrol af alle fire dæks tryk i kold tilstand.

Dæktrykkene skal svare til køretøjets øjeblikkelige anvendelse (tom, med last, kørsel på motorvej m.v.). Vær opmærksom på dæktrykkene. Tjek dæktrykket mindst en gang om måneden og før hver langtur (se etiketten, der sidder på dørstolpen i førersiden ➔ **365**).

OVERVÅGNINGSSYSTEM FOR DÆKTRYK

Nulstillingsprocedure via multimedieskærmen 2



Der henvises til multimedievejledningen for flere oplysninger.

Særlige funktioner:

- når nulstillingen er taget i betragtning, er der ingen grund til at vente på, at proceduren slutter for at køre. Afhængigt af køretøjet vises dæktryksværdierne på multimedieskærmen
- Værdien for referencetrykket må ikke være under det, der er anbefalet og angivet på dørstolpen.







Hvis køretøjet er udstyret med et navigationssystem, kan du udføre en nulstilling på multimedieskærmen. Der henvises til udstyrets betjeningsvejledning.

OVERVÅGNINGSSYSTEM FOR DÆKTRYK

Meddelelsesdisplay

Skemaet viser en oversigt over de meddelelser, der kan blive vist i forbindelse med proceduren for nulstilling af dæktryk.

3

Trin	Vises (afhængigt af køretøjet)	Display viser	Fortolkninger
1			Mens tændingen er slået til, og køretøjet holder stille, kan du starte nulstillingen af alle fire dæks: Se brugervejledningen til multimedier.
2		Indlæring af dæktryk startede	Symbolerne "---" ud for hvert hjul blinker som angivelse af, at systemet har registreret nulstilling af dæktryk for alle fire hjul.
3			Symbolerne "---" ud for hvert hjul lyser konstant. Systemet nulstiller alle fire dæks tryk. Der kan nu køres i køretøjet. Bemærk! Overvågningssystemet for dæktryk forbliver aktiveret under nulstillingen.
4			De fire dæks tryk vises: Nulstillingsproceduren er fuldført.

OVERVÅGNINGSSYSTEM FOR DÆKTRYK

Genjustering af dæktryk

De fire dæks tryk skal indstilles, når dækkene er kolde (se mærkaten på indersiden af førerdøren).

Hvis trykket ikke kan måles på kolde dæk, skal det foreskrevne dæktryk forhøjes med 0,2 til 0,3 bar (3 PSI).

Luk aldrig luft ud af et varmt dæk.

Udskiftning af hjul/dæk

Dette system kræver anvendelse af specielt udstyr (hjul, dæk, hjulkapsler osv.) → 363.

Kontakt en autoriseret forhandler for at få udskiftet dæk og vedrørende tilbehør beregnet til systemet, og som findes i brandets netværk: Anvendelse af alt andet udstyr vil kunne indvirke på korrekt funktion af systemet.



Udskiftning af hjul

Systemet kan være flere minutter afhængigt af kørslen, og for korrekt anbringelse af hjul og tryk skal dæktrykket kontrolleres efter hvert indgreb.

Aerosol til reparation af dæk og sæt til oppumpning af dæk

Anvend kun udstyr, der er godkendt af forhandlernetværket. Ellers er der risiko for, at systemet griber ind for sent eller ikke fungerer korrekt → 367.

Efter brug af sættet til oppumpning af dæk: Juster dæktrykket igen, og start nulstilling af referencerværdien for dæktryk.

Dæktryksfejl



Hvis systemet registrerer en dæktryksfejl, vises en advarselsmeddelelse på instrumentbrættet 1.





OVERVÅGNINGSSYSTEM FOR DÆKTRYK

Alarmeddelelser

Tabellen indeholder de advarselmeddelelser, der vises på instrumentbrættet, når systemet registrerer mulige problemer med oppumpning (tømt hjul, punkteret hjul osv.).

3

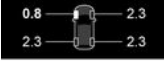
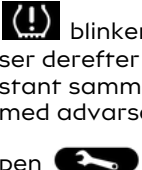
For din egen sikkerhed giver kontrollampen **STOP** dig besked om at stoppe straks, så snart trafikken tillader det.

Kontrollamper	Display viser	Displays (afhængigt af køretøjet)	Fortolkninger
 lyser og forbliver tændt.	Korriger dæktryk		Dette angiver, at der er registreret for lavt dæktryk. Afhængigt af køretøjet vises hjulet og den tilhørende trykværdi med gult på multimedieskærmen. Kontroller, og juster trykket på alle fire dæk, når de er kolde. Advarslerne forsvinder på instrumentbrættet efter et par minutters kørsel.
 lyser og forbliver tændt.	Punkte-ring		Dette angiver, at det aktuelle dæk er punkteret eller har alt for lavt tryk. Afhængigt af køretøjet vises hjulet og den tilhørende trykværdi med rødt på multimedieskærmen. Juster de fire dæks tryk, når dækkene er kolde, hvis dæktrykket er for lavt. Advarslerne forsvinder på instrumentbrættet efter et par minutters kørsel. Hvis dækket er punkteret, skal du udskifte det eller få det udskiftet og derefter nulstille systemet.
 blinker og lyser derefter konstant sammen med advarselslampen	Tjek dæktryksensorer		Dette angiver, at der ikke er monteret en føler på mindst ét af hjulene (f.eks. et monteret nødreservehjul), eller at der er en fejl ved føleren. Afhængigt af køretøjet vises hjulet ikke længere angivet på multimedieskærmen. Ret henvendelse til et autoriseret værksted.

OVERVÅGNINGSSYSTEM FOR DÆKTRYK

Kontrollamper	Display viser	Displays (afhængigt af køretøjet)	Fortolkninger
			Dette angiver, at systemet ikke var i stand til at registrere alle dæks tryk. Dette kan skyldes brug af en anden føler end den, som den autoriserede forhandler anbefaler. Overvågningssystemet for dæktryk forbliver aktiveret.

præsentation

Afhængigt af modellen omfatter udstyret:

- et antiblokeringsystem (ABS);
- i det dynamiske stabilitetssystem (ESC) med kontrol af understyring og antihjuls_pinsystem;
- Servobremsesystem med, afhængigt af bilen, bremseforstærkning.
- starthjælp på skråning;
- flerkollisionsbremning;
- motorbremsesystem → 174.

Andre kørselshjælpesystemer beskrives i dette hæfte.



Dette er ekstra hjælpefunktioner i tilfælde af kritisk kørselssituation, som hjælper føreren til at kunne styre vognens opførsel.

Funktionerne kan dog ikke erstatte føreren. **De øger ikke køretøjets muligheder og bør ikke tages til at køre hurtigere.** De kan derfor i intet tilfælde erstatte den årvågenhed eller det ansvar, som vognens fører bør udvise under kørslen (føreren bør altid være opmærksom på pludseligt opstående situationer, som kan forekomme under kørslen).

(Antiblokeringsystem (ABS))

Ved kraftig opbremsning forhindrer ABS, at hjulene blokeres, hvorved det er muligt at beherske bremselængden, og bevare kontrollen over vognen.

Under disse omstændigheder kan man foretage undvigemanøvrer samtidig med, at man brems. Desuden optimerer dette system

bremselængden, især på glat vejbane (våd vejbane, o.lign.).

Når ABS-systemet aktiveres, vil dette føles ved en mere eller mindre kraftig bevægelse i bremsepedalen. ABS-systemet vil under ingen omstændigheder forbedre de "fysiske" betingelser for kontakten mellem dækkene og vejbanen. De normale forsigtighedsregler **skal** altså ubetinget overholdes (sikkerhedsafstanden til forankørende køretøjer, osv.).



Ved en pludselig nødopbremsning anbefales det at opretholde et **kraftigt og konstant tryk** på bremsepedalen. Det er således ikke nødvendigt at foretage stødvise aktiveringer af bremsen. ABS modulerer den kraft, som tilføres bremsesystemet.

Funktionsfejl

-  og  er tændt i instrumentbrættet, afhængigt af køretøjet, fulgt af meddelelserne "Tjek ABS", "Tjek bremsesystem" og "Tjek ESC", ABS, ESC og nød-

KORREKTIONSSYSTEM OG KØRSELSHJÆLP

bremsesystemfunktionerne deaktiveres. **Bremning er altid sikret;**

- , ,  and

STOP lyser på instrumentbrættet og følges af meddelelsen "Bremsesystem fejl": **Dette angiver en funktionsfejl i bremsesystemet.**

I begge tilfælde skal du kontakte en godkendt forhandler.



Bremsesystemet fungerer delvist. Det er farligt at foretage en kraftig opbremsning.

Men, det er **farligt at foretage en kraftig opbremsning.**

Vognen bør derfor standses øjeblikkeligt, afhængigt af færdselsforholdene. Kontakt et autoriseret værksted.

Elektronisk stabilitetskontrol (ESC) med kontrol af understyring og antihjulspinsystem

Dynamisk stabilitetssystem ESC

Dette system hjælper dig med at bevare styringen over vognen i kritiske situationer (så forhindringer, svigtende vejgreb i sving, osv.).

Funktionsprincip

Med en sensor ved rattet kan den ønskede kørebane, som føreren ønsker, bestemmes.

Andre følere, fordelt rundt i køretøjet, måler den reelle kørselsretning.

Systemet sammenligner førerinput med køretøjets faktiske retning og korrigerer om nødvendigt banen ved at styre opbremsning af bestemte hjul og/eller motorens ydelse. I tilfælde af at systemet udlø-

ses, vil advarselslampen  blinke på instrumentpanelet.

Kontrol af understyring

Dette system forstærker stabilitetssystemet ESC i tilfælde af en markant understyring af vognen (manglende vejgreb på forhjulene).

ANTIHLULSPINSYSTEM

Dette system medvirker til at begrænse hjulspin på de trækkende hjul, og til at kontrollere vognen i igangsætningsog accelerationseller decelerationssituationer.

Funktionsprincip

Ved hjælp af følere på hjulene måler og sammenligner systemet konstant de trækkende hjuls hastighed, og viser deres belastning. Hvis et hjul begynder at spinne, vil systemet aktivere bremsning af dette, indtil trækket på hjulet sker i overensstemmelse med hjulets vejgreb.

Funktionsfejl

Når systemet registrerer en funktionsfejl, vises meddelelsen "Tjek

ESC" og kontrollampen  og



på instrumentbrættet. I dette tilfælde deaktiveres ESC og antihjulspinsystemet.

Ret henvendelse til et autoriseret værksted.

ESC og antihjulspinsystem i tilstanden Track

Tryk på kontakten **1**, så mange gange som påkrævet for at vælge tilstanden Track: ESC-funktionerne vil blive ændret og forsinke kørselshjælpen → **324**.

KORREKTIONSSYSTEM OG KØRSELSHJÆLP



Hæmning af ESC

I visse situationer (lukket vej eller bane osv.) kan disse funktioner deaktiveres ved at trykke på kontakten 2 og holde den **ned**.

Kontrollampen  og meddelelsen "ESC deaktiveret" vises på instrumentbrættet for at advare dig. Du kan til enhver tid aktivere disse funktioner igen ved at trykke kortvarigt på kontakten 2.

Bemærk: Systemet genaktiveres automatisk, når køretøjet startes igen.

Hvis advarselsskiltet ikke vises på instrumentbrættet, bekræfter det, at systemet er aktiveret igen.



Deaktivering af anti-hjulspinfunktionen medfører midlertidig utilgængelighed af visse kørehjælpfunktioner (aktiv nødbremning osv.).



Enhver ændring i køretilstanden ved tryk på kontakten 1 vil genaktivere funktionerne for ESC og anti-hjulspinsystem **→ 324**.

SERVOBREMNING

Dette system supplerer ABS, idet det medvirker til at nedbringe vognens bremse- længde.

Funktionsprincip

Systemet gør det muligt at opfange en nødbremningssituation. I så fald udvikler bremsesystemet øjeblikkeligt sin maksimale ydelse, hvilket kan udløse regulering af ABS.

Den blokeringsfri bremsefunktion ABS op- retholdes, så længe bremsepedalen ikke slippes.

Stoplygterne tændes

Afhængigt af køretøjet kan disse blinke ved en kraftig opbremsning.

Bremseforstærkning

Alt efter modellen vil systemet, når du slipper speederen hurtigt, foregribe bremsningen, således at bremseafstanden formindskes.

Særlige tilfælde

Ved brug af fartpilot:

- Hvis du bruger speederpedalen, kan systemet udløses, når du slipper den
- Hvis du ikke bruger speederen, udløses systemet ikke.

Funktionsfejl

Når systemet sporer en funktionsfejl, vises meddelelsen "Tjek bremsesystem" på instrumentbrættet

fulgt af kontrollampen .

Ret henvendelse til et autoriseret værksted.

KORREKTIONSSYSTEM OG KØRSELSHJÆLP



Dette er ekstra hjælpefunktioner i tilfælde af kritisk kørselssituation, som hjælper føreren til at kunne styre vognens opførsel. Disse funktioner kan ikke erstatte føreren. **De øger ikke køretøjets muligheder og bør ikke friste dig til at køre hurtigere.** De kan derfor i intet tilfælde erstatte den årvågenhed eller det ansvar, som vognens fører bør udvise under kørslen (føreren bør altid være opmærksom på pludseligt opstående situationer, som kan forekomme under kørslen).

Starthjælp på skråning

Alt efter vejens hældning hjælper dette system føreren ved igangsætning på en bakke. Det forhindrer, at vognen kører baglæns, idet der gribes ind med automatisk bremsning, når føreren løfter foden fra bremsepedalen for at aktivere speederen.

Systemets funktion

Det fungerer kun, når gearstangen er i en anden position end **N**, og køretøjet holder helt stille (tryk på bremsepedalen).

Systemet tilbageholder vognen i ca. **2 sekunder**. Herefter løsnes bremserne progressivt (vognen kører i forhold til skråningen).



Systemet for start-hjælp på skråning kan ikke 100 % forhindre køretøjet i at rulle tilbage i alle situationer (meget stejl skråning osv.). Føreren kan under alle omstændigheder træde på bremsen og dermed forhindre, at vognen kører baglæns. Starthjælp på skråning bør ikke anvendes ved længerevarende stop: Brug bremsepedalen. Denne funktion er ikke beregnet til at stoppe vognen på permanent vis. Hvis det er nødvendigt, bruges bremsepedalen til at standse vognen. Føreren skal være særligt årvågen, når vejbanen er glat eller kun yder lidt modstand. **Fare for alvorlige kvæstelser.**

Flerkollisionsbremsning

Flerkollisionsbremsning reducerer risikoen for endnu en kollision efter

KORREKTIONSSYSTEM OG KØRSELSHJÆLP

en ulykke ved midlertidigt at bringe dit køretøj til standsning.

Funktionsprincip

Når airbagsystemet registrerer en kollision, udløses selestrammerne eller airbaggene → 91, og funktionen "Multikollisionsbremsning" aktiverer det elektroniske stabilitetsprogram (ESC) for at bremse køretøjet.

Multikollisionsbremsning deaktiveres under drift, hvis:

- Den bremsekraft, der frembringes, når føreren træder på bremsepedalen, er større end den kraft, der frembringes af den automatiske bremsning, funktionen udløser.

Bemærk: Multikollisionsbremsning kræver, at dit køretøjs bremsesystem fungerer korrekt.

Funktionsfejl

Når systemet registrerer en funktionsfejl, vises meddelelsen "Kontroller Efter kollision" og kontrol-

lampen  på instrumentbrættet.

I dette tilfælde deaktiveres funktionen. Ret henvendelse til et autoriseret værksted.

Motorbremsesystem

Under opbremsning kan motorbremsesystemet omdanne den energi, der produceres af bilens hastighedsnedsættelse til elektrisk energi.

Det oplader "højspændings"-batteripakken og øger kørerækkevidden betydeligt → 174.

Funktionsfejl

-  tændt på instrumentpanelet ledsaget af meddelelsen "Tjek bremsesystem": **Bremsehjælp er stadig funktionel.**

Under disse betingelser kan følelsen af trykket på bremsepedalen være anderledes.

Det anbefales at opretholde et kraftigt og konstant tryk på bremsepedalen.

Henvend dig til et autoriseret værksted.

-  lyser på instrumentpanelet og følges af meddelelsen "Bremsesystem fejl": **Dette angiver en funktionsfejl i bremsesystemet.**

Henvend dig til et autoriseret værksted.



For din egen sikkerhed giver kontrollampen

STOP

dig besked om at stoppe straks, så snart trafikken tillader det. Stands motoren og genstart den ikke. Henvend dig til et autoriseret værksted.

HJÆLPEFUNKTIONER UNDER KØRSLEN

My Safety

præsentation

Funktionen " My Safety " kan bruges til at deaktivere eller aktivere et sæt af funktioner til kørsels-hjælp samtidig.

Afhængigt af køretøjet kan du konfigurere funktionen " My Safety " på multimedieskærmen ved at vælge de funktioner til kørsels-hjælp, der skal slås fra samtidigt.

Handling



tilstanden "ALL ON"

Afhængigt af køretøjet indeholder denne tilstand følgende funktioner for kørselshjælp:

- Advarsel om vejbaneskift → 202;
- advarsel om vejbaneskift → 209;
- Advarsel om førerens årvågenhed → 234.
- Advarsel om førertræthed → 236.
- Lydsignal for overskridelse af hastighed → 239.

Når tilstanden "ALL ON" er aktiveret, lyser indikatorlampen på knappen 1, og meddelelsen "My Safety All ON udvalgt" vises på instrumentpanelet for at bekræfte dette. De kørehjælpemidler, der er tilgængelige i tilstanden, aktiveres.

tilstanden "Perso"

Denne tilstand kan bruges til at **deaktivere** eller **genaktivere** nogle kørehjælpfunktioner, der er tilgængelige i tilstanden "ALL ON", der tidligere er konfigureret via indstillingen "My Safety Perso".

Når tændingen er slået til, skal du **trykke to gange i træk på knappen 1** for at aktivere tilstanden "Perso". Ved første tryk vises meddelelsen "Tryk igen for at My Safety Perso" på instrumentbrættet. Ved det andet tryk slukkes indika-

torlampen på knappen 1. Tilstanden "Perso" er aktiveret. Meddelelsen "My Safety Perso udvalgt" vises på instrumentbrættet.

Du skifter tilbage til tilstanden "ALL ON" ved at **trykke én gang** på knappen 1. Kontrollampen på knappen 1 tændes.



- Afhængigt af køretøjet og hvor lang, tid der er gået siden sidste gang, motoren blev stoppet, genaktiveres tilstanden "ALL ON":
- når køretøjet er ulåst;
 - eller
 - når en dør åbnes;
 - eller
 - når motoren er genstartet.

Konfiguration af "My Safety Perso"



Af sikkerhedshensyn bør indstillingerne udføres, mens bilen holder stille.

HJÆLPEFUNKTIONER UNDER KØRSLEN



De "My Safety Perso"-indstillinger, der er gemt for "Perso"-tilstand, gemmes, hver gang motoren standses, eller når dørene låses.

Konfiguration på multimedieskærmen 2



Se de forskellige multimedieinstruktioner for at få oplysninger om adgang til indstillingerne.

Advarsel om vejbaneskift præsentation



Ved hjælp af oplysninger fra kameraet 1 udløser funktionen en korrigerende handling i køretøjets styresystem, når en fuldt optrukken eller striplet linje overskrides, eller når man nærmer sig vejkannten (adskillelse, barriere, fortov, jordvold osv.), uden at blinklysene er blevet aktiveret.

Afhængigt af indstillingen gør funktionen følgende, hvis en striplet linje overskrides uden at aktivere blinklyset:

- Advarer føreren uden korrigerende handlinger på styresystemet

eller

- Udfører korrigerende handlinger på styresystemet.



Du kan **til enhver tid overtage styringen** af køretøjet ved at bruge rattet.

Placering af kameraet 1

Kontrollér, at forruden ikke er til-dækket (af vejnavn, mudder, sne, kondens osv.).



Dette system udgør en hjælpefunktion under kørslen. Denne funktion erstatter under ingen omstændigheder førerens opmærksomhed og ansvar, som til enhver tid skal sørge for at bevare kontrollen over sit køretøj.

HJÆLPEFUNKTIONER UNDER KØRSLEN

Aktivering/deaktivering

På multimedieskærmen 2



Der henvises til multimedievejledningen for yderligere oplysninger.

Ved hjælp af kontakten 3



- **Funktionen kan deaktiveres**, hvis den er blevet deaktiveret fra tilstanden "Perso" i funktionen "My Safety" → 201, ved at trykke to gange på kontakten 3. Kontrol-

lampen  vises med gult på instrumentbrættet.

- **Funktionen genaktiveres** ved at trykke én gang på kontakten 3.

Kontrollampen  vises på instrumentbrættet.

Handling



Når funktionen aktiveres, vises advarselsslampen  og de venstre og højre linjeindikatorer 4 vises med gråt på instrumentpanelet.

Funktionen er klar til at advare eller gribe ind, hvis køretøjets hastighed er over ca. 70 km/t, og hvis  kontrollampen og venstre eller højre linjeindikator 4 vises med hvidt.

Funktionen griber ind, hvis køretøjet:

- nærmer sig en vejkant uden at aktivere blinklyset

HJÆLPEFUNKTIONER UNDER KØRSLEN

- krydser en fuldt optrukket linje uden aktivering af blinklyset
- krydser en stiplede linje uden at aktivere blinklyset, hvis indstillingen "Handling på stiplede linje" er valgt.

I disse tilfælde:

- Funktionen udløser en korrigerende handling i køretøjets styresystem for at korrigere kørselsretningen

- Advarselampen  og kontrollampen 4 i siden for den overskredne linje skifter til gul på instrumentpanelet.

Hvis den korrigerende handling i styresystemet ikke er tilstrækkelig,

vil advarselampen  og indikatoren 4 på siden for den overskredne linje skifte til rød på instrumentbrættet ledsaget af en vibration i rattet.

Hvis indstillingen "Handling på stiplede linje" ikke er valgt, **udsender funktionen et alarmsignal**, hvis køretøjet krydser en stiplede linje, uden at blinklysene er aktiveret, og der ikke er en vejkant tæt nok på linjen.

I så fald advarer funktionen føreren:

- Ved en vibration i rattet og

- kontrollampen  og indikatoren 4 i siden for den overskredne linje skifter til rødt på instrumentbrættet.

Bemærk: I vejsving tillader funktionen, at der skæres hjørner en smule.

Særlige tilfælde

"hold kontrol" advarsel

- Hvis systemet fungerer og ikke registrerer føreraktivitet på rattet, vises meddelelsen "hold kontrol" på instrumentbrættet ledsaget af et bip og, afhængigt af køretøjet,

lyser kontrollampen  rødt, indtil føreren igen har overtaget styringen af køretøjet.

- Hvis systemet har været i drift for længe, vises meddelelsen "hold kontrol" på instrumentbrættet ledsaget af et bip, og (afhængigt af køretøjet) vises kontrollampen

 med rødt sammen, og indikator 4 på den pågældende side af linjen blinker, indtil føreren har genvundet kontrollen over køretøjet.



Du kan til enhver tid afbryde korrigeringen af kørselsretningen ved at bevæge rattet.

Køretøj udstyret med "Aktiv kørselshjælp"

Hvis funktionen "Vognbanecentrering" aktiveres samtidig med funktionen "Advarsel om vejbaneskift", vil visningen af kontrollampen variere på følgende måde:

- funktionen "Vognbanecentrering" er i funktion: Den grønne kontrol-

lampe  erstatter den hvi-

de eller grå kontrol lampe  på instrumentbrættet. Derfor prioriteres funktionsstatus "Vognbanecentrering" ved at informere dig; - funktionen "Vognbanecentrering" er sat på standby, og funktionen "Advarsel om vejbaneskift" er hverken klar eller i drift: Den grå

kontrol lampe  erstatter den

hvide eller grå kontrol lampe  på instrumentbrættet. Derfor prioriteres funktionsstatus "Vognba-

HJÆLPEFUNKTIONER UNDER KØRSLEN

necentrering" ved at informere dig;

- funktionen "Vognbanecentrering" sættes på standby, mens funktionen "Advarsel om vejbaneskift" er klar eller i drift: Kontrol-

lampen  lyser rødt eller gult på instrumentbrættet. Derfor prioriteres status for funktionen "Advarsel om vejbaneskift" under information til dig.

Under alle omstændigheder bliver du til enhver tid informeret om status for funktionen, når den styrer dit køretøjs styresystem. De mest nyttige oplysninger vises altid.

Funktion midlertidig utilgængelighed/deaktiveret

Systemet er midlertidigt utilgængeligt eller deaktiveret i følgende tilfælde:

- hurtig overskridelse af linjen;
- fortsat kørsel på en linje
- cirka fire sekunder efter vejbaneskift.
- skarpe vejsving
- nedsat sigtbarhed
- en af retningsindikatorerne er aktiveret;
- aktivering af havariblinklyset
- når bakgearet bringes i indgreb
- kraftig acceleration

- Vognbanebredden ændres.
 - funktionen af det dynamiske stabilitetssystem
 - funktionen af ABS-bremsesystemet
 - det aktive nødopbremsningssystem udløses
 - indgriben af en anden funktion, der styrer styresystemet, f.eks. funktionen "Vognbanecentrering".
- Når funktionen er utilgængelig, vi-

ses kontrollampen , og venstre og højre korrektionsindikatorer **4**, og kontrollampen lyser gråt på instrumentbrættet.

Når frontkameraet er tildækket, vises meddelelsen "Frontkamera udsyn" på instrumentbrættet. Rens det område, hvor sensorerne er placeret

Automatisk deaktivering

Funktionen deaktiveres automatisk, når:

- Køretøjets dynamikkontrolsystem er deaktiveret
- Det dynamiske stabilitetssystem fungerer ikke korrekt
- ABS-bremsesystemet fungerer ikke korrekt
- Et anhængertræk er elektrisk forbundet til anhængertrækstikket

- kontrollampen  lyser.

Kontrollampen  lyser gult på instrumentbrættet, når funktionen er aktiveret.

Justering af indstillinger fra multimedieskærmen **2**



HJÆLPEFUNKTIONER UNDER KØRSLEN

Ved hjælp af kontakten 3



For at få adgang til funktionsindstillingerne fra multimedieskærmen 2 henvises til multimedievejledningen:

- "Intervention med stiplede linje": Brug denne indstilling til at vælge funktionens reaktion, hvis køretøjet krydser en stiplede linje uden at aktivere blinklysene:

- valgt indstilling: Funktionen kan udløse en korrigerende handling i køretøjets styresystem for at korrigere kørselsretningen
- indstilling ikke valgt: Funktionen kan advare føreren ved hjælp af vibrationer ved rattet

uden at korrigere køretøjets bane.

- "Vibrationsintensitet": juster rattets vibration til funktionen "Advarsel om vejbaneskit".
- "Forventning om vognbaneskit": Indstil følsomhedsniveauet for registrering af linjer. Gør følgende:
 - "Sent": Linje registreret ved overskridelse;
 - "Standard": Linje registreret ved tilnærmelse;
 - "Tidligt" linje i nærheden registreret.

Der henvises til multimedievejledningen for flere oplysninger.

Funktionsfejl

Når systemet registrerer en funktionsfejl, vises venstre og højre linjeindikatorer og advarselsslam-

pen  i gul på instrumentpanelet.

I nogle tilfælde ledsages de af følgende meddelelse:

- « Køreassist. ikke tilgængelig » ;
- eller
- « Kontroller frontkamera » ;
- eller
- « Køreassist. kontrolleres ».

Ret henvendelse til et autoriseret værksted.

Advarsler



Dette system udgør en hjælpefunktion under kørslen. Denne funktion erstatter under ingen omstændigheder førerens opmærksomhed og ansvar, som til enhver tid skal sørge for at bevare kontrollen over sit køretøj.

Indgreb/reparationer på systemet

- I tilfælde af kollision kan kameraets retning blive forskubbet og dets funktion forringes. Deaktiver funktionen, og kontakt et autoriseret værksted.
- Arbejde i det område, hvor kameraet sidder (reparationer, udskiftning, forrudeændringer osv.), skal udføres af en uddannet fagmand.

Kun et autoriseret værksted er kvalificeret til at foretage indgreb i systemet.

Tilfælde af systemforstyrrelser

Visse forhold kan forstyrre eller forringe systemets drift såsom:

- forrude tildækket (af snavs, is, sne, kondens osv.)
- et kompliceret miljø (tunnel, osv.)
- dårlige vejrforhold (sne, regn, hagl, isslag osv.)
- dårlig sigtbarhed (om natten, tåge, osv.)
- vejafmærkningerne er flere (vejarbejde osv.), vanskelige at skelne eller uregelmæssige (f.eks. linjerne er delvis eller meget falmede, linjerne ligger for langt fra hinanden, ujævn vejbelægning osv.)
- blænding (skærende sol, lys fra modkørende køretøjer, osv.);
- vejen er snæver, snoet eller bølgende (skarpe sving, osv.);
- lille afstand til køretøj i samme vejbane.

I så fald kan funktionen "Vognbaneassistent" blive udløst forkert eller slet ikke.

Risiko for utilsigtet og forkert korrigering eller manglende korrigering af kørselsretningen.

Deaktivering af funktionen

Du skal deaktivere funktionen, hvis

- området med kameraet er beskadiget (på forrudesiden eller den indvendige bakspejlsside)
- vejen er glat (sne, isslag, akvaplaning, grusvej o.l.)

HJÆLPEFUNKTIONER UNDER KØRSLEN

- Forruden er revnet eller forvrænget (udfør ikke reparationer på dette område af forruden, men få den udskiftet af en autoriseret forhandler)
- køretøjet trækker en anhænger eller campingvogn.

HJÆLPEFUNKTIONER UNDER KØRSLEN

Advarsel om vejbaneskift

præsentation

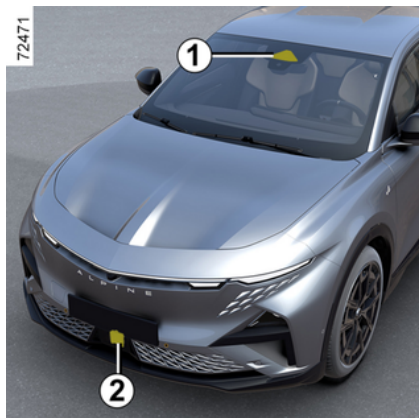

Ved hjælp af oplysninger fra frontradaren **2** og kameraet **1** udløser funktionen korrigerende handlinger på køretøjets styresystem i tilfælde af risiko for sammenstød med et køretøj, der kommer fra den modsatte retning i den tilstødende vejbane, uden at blinklyset er blevet aktiveret.

Ved hjælp af oplysninger fra sideradarerne **3** og kameraet **1**, afhængigt af køretøjet, udløser funktionen korrigerende handlinger på køretøjets styresystem i tilfælde af risiko for sammenstød med et køretøj, der kører med samme hastighed eller ved en højere hastighed, hvis det er inden for de bag-

monterede radarers registreringsområde.

 Du kan **til enhver tid overtage styringen** af køretøjet ved at bruge rattet.



Dette system udgør en ekstra kørsels-hjælp.

Dette system erstatter under ingen omstændigheder førerens opmærksomhed og ansvar, som til enhver tid skal sørge for at bevare kontrollen over sit køretøj.

Placering af kameraet **1**

Kontrollér, at forruden ikke er til-dækket (af vejsnavs, mudder, sne, kondens osv.).

Placering af frontradar **2**

Sørg for, at radarområdet ikke er dækket til (snavs, mudder, sne, en dårligt monteret/fastgjort nummerplade foran), stødt, modificeret (herunder maling) eller skjult af

HJÆLPEFUNKTIONER UNDER KØRSLEN

filbehør monteret på forsiden af køretøjet (på forkofangeren eller loget osv.).

Placering af sideradarer 3

Sørg for, at radarområdet ikke er blokeret (af urenheder, mudder, sne osv.), har været udsat for påvirkninger eller er blevet modificeret (f.eks. maling osv.).

Aktivering/deaktivering af funktionen

Brug af kontakten A "My Safety"



Tryk på kontakten A to gange, hvis funktionen er deaktiveret via tilstanden "Perso i funktionen "My Safety" → 201.

Du aktiverer funktionen ved at trykke på kontakten A.

På multimedieskærmen B



Der henvises til multimedievejledningen for yderligere oplysninger.

Registrering af et modkørende køretøj

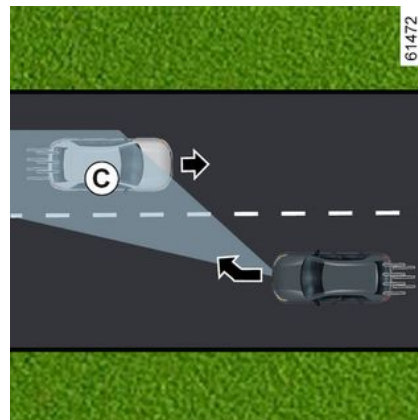
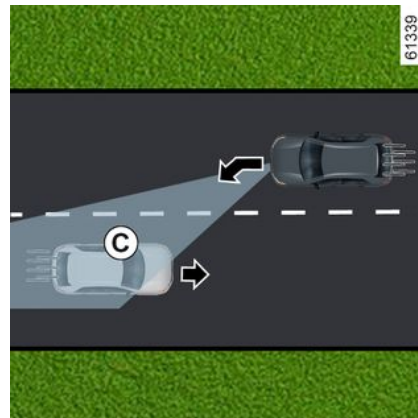

HJÆLPEFUNKTIONER UNDER KØRSLEN

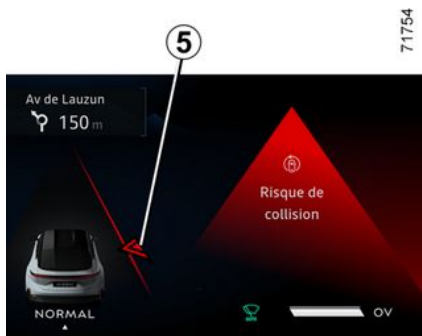

Under kørsel med en hastighed på mellem ca. 70 km/t og 110 km/t, hvis der er risiko for sammenstød

med et køretøj, der kommer fra den modsatte retning i en tilstødende vejbane og inden for registreringszonen C, uden at blinklyset er blevet aktiveret, vil systemet:

- **advare dig om risiko for sammenstød:**

meddelelsen "Risiko for kollision" vises på instrumentbrættet ledsaget af advarselsslampe 4 i rødt, linjen på den relevante side og et bip. Symbolet 5 vises for den relevante side på instrumentbrættet;

og

- **udløser korrigerende handlinger på styresystemet.**



Du kan til enhver tid afbryde korrigeringen af kørselsretningen ved at bevæge rattet.



Dette system udgør en hjælpefunktion under kørslen.

Denne funktion erstatter under ingen omstændigheder førerens opmærksomhed og ansvar, som til enhver tid skal sørge for at bevare kontrollen over sit køretøj.

Funktionen aktiveres muligvis ikke, hvis den samlede nærmelighed overstiger ca. 200 km/t (hvis du f.eks. kører med 110 km/t, og køretøjet kører i den modsatte retning i den tilstødende vognbane med 91 km/t).

HJÆLPEFUNKTIONER UNDER KØRSLEN

I tilfælde af overhaling

3

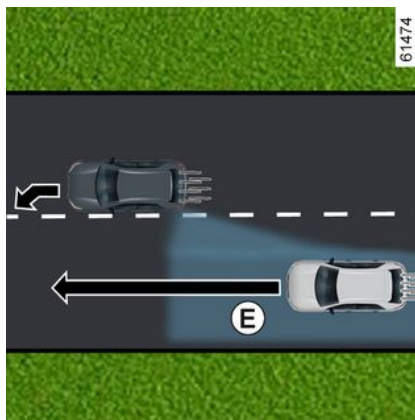
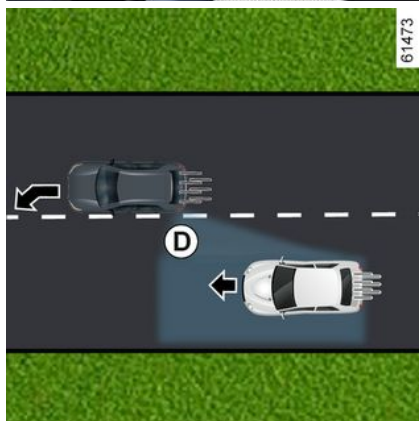
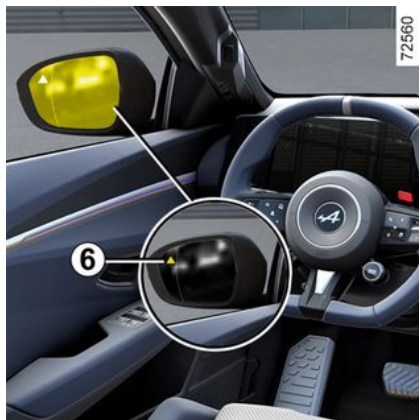

Ved kørsel med en hastighed over ca. 70 km/t, når der nærmes en linje (fuldt optrukket eller stiple), og der er risiko for sammenstød med et køretøj, der befinder sig i den blinde vinkel **D**, og som bevæger sig i samme retning som dit køretøj eller med et køretøj, der hurtigt nærmer sig bagfra eller i en tilstødende vejbane, der befinder sig i registreringsområdet **E**, vil systemet:

- **advare dig om risiko for sammenstød**: kontrollampen **6** blinker, meddelelsen "Lateral obstacle detected" vises på instrumentbrættet ledsaget af kontrollampen **4** i rødt, linjen på den relevante side og et bip. Symbolet **5** vises for den

HJÆLPEFUNKTIONER UNDER KØRSLEN

relevante side på instrumentbrættet;

og

- **udløser korrigerende handlinger på styresystemet.**

Midlertidigt utilgængelig/af-brydelse af systemet

Systemet er midlertidigt utilgængeligt eller deaktiveret i følgende tilfælde:

- hurtig overskridelse af linjen;
- fortsat kørsel på en linje
- cirka fire sekunder efter vejbaneskift.
- skarpe vejsving
- nedsat sigtbarhed
- aktivering af blinklyset (kun når der registreres et modkørende køretøj i en tilstødende vognbane)
- aktivering af havariblinklyset
- kraftig acceleration
- Vognbanebredden ændres.
- funktionen af det dynamiske stabilitetssystem
- funktionen af ABS-bremsesystemet
- aktivering af det aktive nødbremsesystem,
- ...

Systemet kan ikke aktiveres, når:

- kameraet registrerer ikke en linje (massiv eller brudt) på den relevante side
- kameraet registrerer ikke samtidig de to grænser for den vognbane, som dit køretøj bevæger sig i;
- køretøj i bakgear
- Kameraets synsfelt er blokeret
- frontradaren er tildækket,
- afhængigt af køretøjet, bagradarerne er tildækket.
- ...

Afhængigt af køretøjet vises meddelelsen "Side radar Uden udsyn" på instrumentbrættet, hvis en af de sidemonterede radarer er tildækket.

Når frontradaren er tildækket, vises meddelelsen "Front radar Uden udsyn" på instrumentbrættet.

Når frontkameraet er tildækket, vises meddelelsen "Fronkamera Intet udsyn" på instrumentbrættet.

Rens det område, hvor sensorerne er placeret.

Automatisk deaktivering af funktionen

Systemet deaktiveres automatisk, når:

- køretøjets dynamikkontrolsystem er deaktiveret

- det dynamiske stabilitetssystem fungerer ikke korrekt
- ABS-bremsesystemet fungerer ikke korrekt
- Et anhængertræk er elektrisk forbundet til anhængertrækstikket
- kontrollampen  lyser.

Hvis køretøjet er udstyret med et anhængertræk, der genkendes af systemet, vises meddelelsen "trailer side- radar utilgængelig" for at informere dig om, at advarselsfunktionen for vejbaneskift er blevet deaktiveret.

Hvis der er koblet en anhænger eller campingvogn på køretøjet, kan der forekomme uventede eller unødvendige meddelelser. Du kan deaktivere systemet for at undgå pludselige eller overflødige korrektioner.

Funktionsfejl

Når funktionen sporer en funktionsfejl, kan følgende meddelelser blive vist på instrumentbrættet:

- « Kontroller frontkamera » ;
eller
- « Frontradar Kontrolleres » ;
eller
- « Køreassist. kontrolleres » ;

HJÆLPEFUNKTIONER UNDER KØRSLEN

eller, afhængigt af køretøjet,

- « Sideradar Kontrolleres ».

Ret henvendelse til et autoriseret værksted.

3

Advarsler



Dette system udgør en hjælpefunktion under kørslen. Denne funktion erstatter under ingen omstændigheder førerens opmærksomhed og ansvar, som til enhver tid skal sørge for at bevare kontrollen over sit køretøj.

Indgreb/reparationer på systemet

- I tilfælde af en kollision kan kameraernes eller radarernes position blive forskubbet, og funktionen kan blive påvirket. Deaktiver funktionen, og kontakt et autoriseret værksted.
- Enhver form for arbejde i det område, hvor kamera eller radarer er placeret (reparationer, udskiftning, for-udeændringer osv.), skal udføres af en uddannet fagmand.

Kun et autoriseret værksted er kvalificeret til at foretage indgreb i systemet.

Tilfælde af systemforstyrrelser

Visse forhold kan forstyrre eller forringe systemets drift såsom:

- forrude tildækket (af snavs, is, sne, kondens osv.)
- et kompliceret miljø (tunnel, osv.)
- dårlige vejrforhold (sne, regn, hagl, isslag osv.)
- dårlig sigtbarhed (om natten, tåge, osv.)
- vejafmærkningerne er flere (vejarbejde osv.), vanskelige at skelne eller uregelmæssige (f.eks. linjerne er delvis eller meget falmede, linjerne ligger for langt fra hinanden, ujævn vejbelægning osv.)
- blænding (skærende sol, lys fra modkørende køretøjer, osv.);
- vejen er snæver, snoet eller bølgende (skarpe sving, osv.);
- lille afstand til køretøj i samme vejbane.

I dette tilfælde kan funktionen "Advarsel om vejbaneskit" kan blive aktiveret forkert eller slet ikke.

Risiko for utilsigtet og forkert korrigering eller manglende korrigering af kørselsretningen.

Deaktivering af funktionen

Du skal deaktivere funktionen, hvis

- kameraområdet (på forrudesiden eller bakspejlssiden) eller radarområdet er blevet beskadiget.
- vejen er glat (sne, isslag, akvaplaning, grusvej o.l.)

HJÆLPEFUNKTIONER UNDER KØRSLEN

- Forrhuden er revnet eller forvrænget (udfør ikke reparationer på dette område af forruden, men få den udskiftet af en autoriseret forhandler)
- køretøjet trækker en anhænger eller campingvogn
- køretøjet bugseres (starthjælp);
- Du kører ikke på en asfalteret vej.

3

HJÆLPEFUNKTIONER UNDER KØRSLEN

Alarm om blind vinkel

præsentation

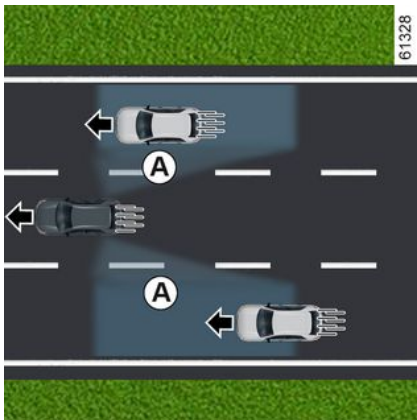

Ved at bruge oplysninger fra sensorerne, der er monteret på begge sider af bagkofangeren (zone **C**), advarer funktionen føreren:

- når et køretøj befinder sig i området for den blinde vinkel **A** og bevæger sig i samme retning som dit køretøj;

og/eller

- når der er risiko for kollision med et køretøj i zone **B**, som kører hurtigere end dig i den tilstødende bane.

Funktionen advarer dig, når dit køretøj kører med en hastighed over ca. 15 km/t.

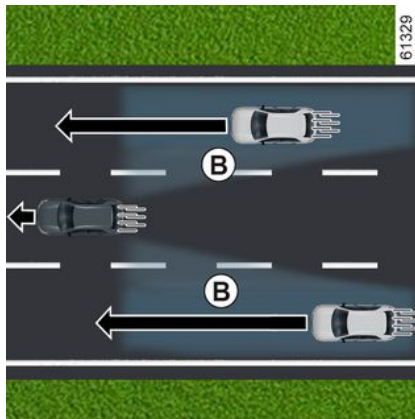

Dette system udgør en hjælpefunktion under kørslen. Denne funktion erstatter under ingen omstændigheder førerens opmærksomhed og ansvar, som til enhver tid skal sørge for at bevare kontrollen over sit køretøj.



Funktionen meddeler ikke føreren, hvis de andre køretøjer ikke er i bevægelse.

Specielt

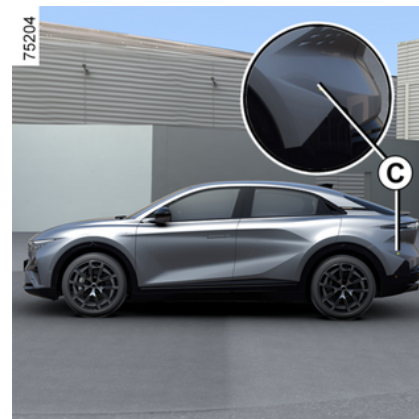

Sørg for, at zone **C** omkring radarerne på hver side af bagkofangeren ikke er blokeret (af snavs, mudder, sne osv.).

Hvis en radar er tildækket, vises meddelelsen "Side radar Uden udsyn" på instrumentbrættet. Rens det område, hvor sensorerne er placeret.

HJÆLPEFUNKTIONER UNDER KØRSLEN

Kontrollampe 1



En advarsel lampe 1 er placeret på hvert sidespejl 2.

Særlige funktioner:

- rengør dørsidespejlene 2 regelmæssigt, så advarsel lamperne 1 er synlige.
- Hvis du overhaler et andet køretøj, vil indikatoren 1 kun tændes, hvis køretøjet forbliver i en længe periode i køretøjets blinde vinkel A.

Displays

Skærm D

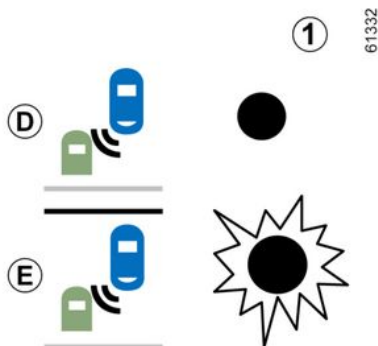

Første advarsel: **Retningsindikator ikke aktiveret**, kontrollampen 1 indikerer, at der er registreret et køretøj i den blinde vinkel, og/eller at et køretøj hurtigt nærmer sig bagfra i en tilstødende bane.

Display E

Blinklys aktiveret, kontrollampen 1 blinker, når funktionen registrerer et køretøj i advarselområdet for blinde vinkler, og/eller et køretøj nærmer sig hurtigt bagfra på den side, hvor du vil dreje rettet mod.

Hvis du deaktiverer blinklyset, skifter funktionen til den oprindelige advarsel (display D).

Betingelser for manglende funktion

- Ved kørsel på en vej med skarpe sving
- I bakgear.

Hvis køretøjet er udstyret med et anhængertræk, som genkendes af systemet, vises meddelelsen "Trailer: advarsel om blind vinkel er slået fra" på instrumentbrættet. Det angiver, at funktionen ikke er aktiveret.

For valg af tilbehør beregnet til din vogn tilrådes det at rette henvendelse til et autoriseret værksted for dit bilmærke.

Funktionsfejl

Hvis systemet registrerer en fejl, vises meddelelsen "Sideradar Kontrolleres" på instrumentbrættet. Ret henvendelse til et autoriseret værksted.

HJÆLPEFUNKTIONER UNDER KØRSLEN



På grund af tilstedeværelsen af sensorer bag kofangeren anbefaler vi at overlade enhver handling på kofangeren (reparation, udskiftning, lakering osv.) til en kvalificeret fagmand.

HJÆLPEFUNKTIONER UNDER KØRSLEN

Advarsler



- Systemets registreringskapacitet følger en standardmæssig vejbredde. Hvis du kører på en bred vej, kan systemet ikke registrere et køretøj i den blinde vinkel.
- I tilfælde af meget dårlige vejrforhold (kraftig regn, sne osv.) kan systemet blive midlertidigt forstyrret. Vær altid opmærksom på kørselsbetingelserne.

Der kan herved opstå risiko for uheld.



Dette system udgør en hjælpefunktion under kørslen. Denne funktion erstatter under ingen omstændigheder førerens opmærksomhed og ansvar, som til enhver tid skal sørge for at bevare kontrollen over sit køretøj.

Føreren skal altid tilpasse sin hastighed til trafikken uafhængigt af systemets angivelser.

Systemet må under ingen omstændigheder anses som kontrol mod forhindringer eller et system, der skal forhindre sammenstød.

Indgreb/reparationer på systemet

- I tilfælde af en kollision kan radarens retning blive forskubbet og dens vil funktion vil blive forringet. Ret henvendelse til et autoriseret værksted.
- Arbejde i det område, hvor radarene sidder (reparationer, udskiftninger osv.), skal udføres af en kvalificeret fagmand.

Kun et autoriseret værksted er kvalificeret til at foretage indgreb i systemet.

Tilfælde af systemfejl

Visse forhold kan forstyrre eller forringe systemets drift såsom:

- komplekse omgivelser (metalbroer, tunneller, veje med barrierer ved kanten osv.);
- dårlige klimaforhold (sne, hagl, isslag, osv.).
- Køretøjet er udstyret med et anhængertræk, som systemet ikke kan genkende.

Risiko for falske alarmer eller manglende advarsler

Kontakt en autoriseret forhandler, hvis systemet opfører sig unormalt.



Begrænsning af systemets funktion

- Radarområdet skal være rent og må ikke være ændret, for at systemet skal kunne fungere korrekt.
- Små genstande, der bevæger sig tæt på køretøjet (motorcykler, cykler, fodgængere osv.) kan muligvis ikke registreres af systemet.
- Når der køres ind i et sving, kan radarerne midlertidigt ophøre med at registrere køretøjer i tilstødende vejbaner.
- Funktionen kan advare dig sent, når to andre køretøjer nærmer sig bagfra, ved siden af hinanden i de tilstødende baner (kørsel på en 3-sporet vej) og ved en meget højere hastighed end dit eget køretøj.
- Systemet giver muligvis ikke en advarsel, når de andre køretøjer kører med en hastighed, der afviger meget fra din egen.
- Hvis køretøjet overhales af et langt køretøj (f.eks. en lastbil, der overhaler med nogenlunde samme hastighed som køretøjet), vil systemet muligvis afbryde advarslen, inden manøvren er færdig.
- Køretøjet befinder sig på en snoet vej.

HJÆLPEFUNKTIONER UNDER KØRSLEN

Advarsel for sikkerhedsdistance

præsentation

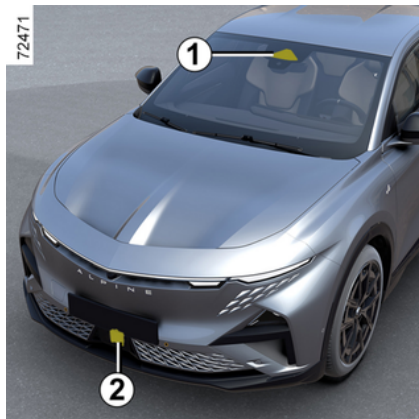

Ved hjælp af oplysningerne fra radaren **2** og kameraet **1** informerer denne funktion føreren om det tidsrum, der adskiller førerens køretøj fra det forankørende, så man kan overholde sikkerhedsafstanden.

Placering af kameraet **1**

Kontrollér, at forruden ikke er til-dækket (af vejsnavs, mudder, sne, kondens osv.).

Placering af radaren **2**

Sørg for, at radarområdet ikke er dækket til (af snavs, mudder, sne, en dårligt monteret nummerplade foran osv.), stødt, modificeret (herunder maling) eller skjult af tilbehør monteret på forsiden af køretøjet (på kølgitteret eller logoet osv.).



Dette system udgør en hjælpefunktion under kørslen. Denne funktion erstatter under ingen omstændigheder førerens opmærksomhed og ansvar, som til enhver tid skal sørge for at bevare kontrollen over sit køretøj.

Aktivering/deaktivering fra multimedieskærmen **3**



Fra universet "Bil" på din multimedieskærm **3** skal du trykke på menuen "Kørselsassistent" og derefter på "Klimaanlæg".

Aktiver eller deaktiver funktionen "Følgef afstand".



Hver gang køretøjet startes, fortsætter funktionen med den tilstand, der blev gemt, sidste gang motoren blev stoppet.

HJÆLPEFUNKTIONER UNDER KØRSLEN

Handling

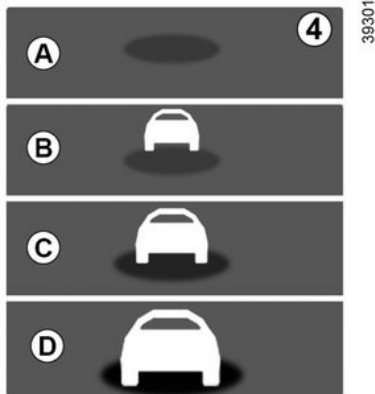

Når funktionen er aktiveret, vises indikatoren **4** på instrumentpanelet og informerer føreren om afstanden mellem dennes køretøj og køretøjet foran.

- **A** (grå): Funktion ude af drift
- **A** (grøn): Intet køretøj registreret
- **B** (grøn): Tidsintervallet er højere end eller lig med ca. 2 sekunder (afstanden mellem de to køretøjer er tilpasset din hastighed);
- **C** (gul): Tidsintervallet ligger mellem ca. et og to sekunder (utilstrækkelig afstand mellem de to køretøjer);

- **D** (rød): Tidsintervallet er mindre end eller lig med ca. 1 sekund (for kort afstand mellem de to køretøjer).

Hvis intervallet mellem de to køretøjer er mindre end ca. 0,5 sekunder, lyser indikatorlampen **4** på display **D** rødt på instrumentbrættet.

Under visse forhold vises intervaltiden muligvis ikke:

- i et sving;
- når der skiftes vejbane;
- hvis det forankørende køretøj er tilstrækkeligt langt væk eller uden for radarens eller kameraets rækkevidde.

HJÆLPEFUNKTIONER UNDER KØRSLEN

Advarsler



Målingen vises til orientering: Systemet foretager ingen handlinger på køretøjet.

Funktionen er ikke beregnet til at blive anvendt til bykørsel eller uregelmæssig kørsel (sving, accelerationer, pludselige opbremsninger osv.), men når forholdene er stabile.

Funktionen indvirker ikke på opbremsningen.

Radarens og kameraets zoner skal holdes rene og må ikke ændres, for at systemet skal kunne fungere korrekt.

Arbejde i det område, hvor radaren eller kameraet sidder (reparationer, udskiftning, ændringer ved forrude og/eller kofanger osv.), skal udføres af en uddannet fagmand.



Dette system udgør en hjælpefunktion under kørslen. Denne funktion erstatter under ingen omstændigheder førerens opmærksomhed og ansvar, som til enhver tid skal sørge for at bevare kontrollen over sit køretøj.

Indgreb/reparationer på systemet

- I tilfælde af kollision kan radar- og/eller kamerajusteringen ændre sig, og funktionen kan efterfølgende være påvirket. Deaktiver funktionen, og kontakt et autoriseret værksted.
- Arbejde i det område, hvor radaren og/eller kameraet sidder (udskiftning, reparationer, ændringer ved forrude og/eller kofanger osv.), skal udføres af en uddannet fagmand.

Kun et autoriseret værksted er kvalificeret til at foretage indgreb i systemet.

Tilfælde af systemforstyrrelser

- tildækning af forrude eller kofanger (pga. snavs, is, sne, kondens osv.)
- krævende omgivelser (en metalbro, tunnel osv.)
- dårlige klimaforhold (sne, hagl, isslag, osv.)
- dårlig sigtbarhed (om natten, tåge, osv.)
- dårlig kontrast mellem køretøjet foran og det omkringliggende område, (f.eks. hvidt køretøj i sneområde osv.)
- blænding (skærende sol, lys fra modkørende køretøjer, osv.);
- vejen er snæver, snoet eller bølgende (snævre sving o.l.)

Risiko for falske alarmer.

HJÆLPEFUNKTIONER UNDER KØRSLEN

Aktiv nødbremsering

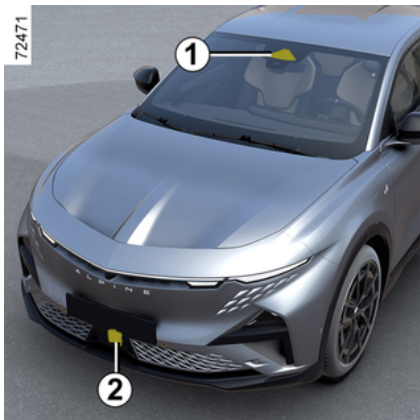

Ved at bruge oplysninger fra kameraet **1** og radaren **2** bestemmer systemet afstanden mellem dit køretøj:

- fra køretøjet foran i samme vejbane eller
 - og hen til et modkørende køretøj i forbindelse med en manøvre for at skifte retning,
- eller
- køretøjer, der passerer vinkelret;
 - eller
 - køretøjer holder stille;

eller

- hvor der befinder sig omgivende fodgængere og cyklister.

Systemet informerer føreren, hvis der er risiko for en frontkollision, så føreren kan foretage de passende nødmanøvrer (trykke på bremsepedalen og/eller dreje på rattet).

Afhængigt af førerens reaktions-evne kan systemet hjælpe med at bremse for at begrænse skaderne eller forhindre en kollision.

Systemet er ellers inaktivt og udløser ikke en advarsel.



Dette system udgør en hjælpefunktion under kørslen.

Denne funktion erstatter under ingen omstændigheder førerens opmærksomhed og ansvar, som til enhver tid skal sørge for at bevare kontrollen over sit køretøj.



Dette system kan aktivere maksimal opbremsning af køretøjet,

indtil det om nødvendigt holder helt stille.

Af sikkerhedsmæssige årsager skal du altid anvende sikkerhedssele, når du kører i bilen, og sørge for, at den er låst, så genstande ikke kan blive slynget mod passagererne.

Placering af kameraet 1

Kontrollér, at forruden ikke er tildækket (af vejnavns, mudder, sne, kondens osv.).

Placering af radaren 2

Sørg for, at området omkring radaren ikke er tildækket (af snavs, mudder, sne eller forkert monteret nummerplade), påvirket, ændret (inkl. maling) eller skjult.

Handling

Ved kørsel, når der er risiko for kollision, skal systemet:

- **advare dig om en kollisionsrisiko:** Meddelelsen "Registreret hin-

HJÆLPEFUNKTIONER UNDER KØRSLEN

dring" vises på instrumentbrættet ledsaget af et bip.

Bemærk: hvis føreren træder på bremsepedalen, og systemet registrerer en risiko for sammenstød, kan bremsekraften øges, hvis det ikke er tilstrækkeligt til at forhindre kollisionen.

- **kan udløse bremsning:** Hvis føreren ikke reagerer på alarmen, og kollisionen bliver overhængende,

vises den røde kontrollampe  og meddelelsen "Brem" på instrumentbrættet ledsaget af et lydsignal.

Særlige funktioner:

- Hvis føreren benytter køretøjets betjeningsenheder (rat, pedaler osv.), vil systemet muligvis forsinke sin reaktion eller ikke aktivere dem;
- hvis aktiv nødbremsning har medført, at køretøjet holder stille, holdes vognen standset i en kort periode. Ud over denne tidsbegrænsning skal føreren holde køretøjet stille ved at holde sin fod på bremsepedalen;
- når systemet har aktiveret bremsning, vises meddelelsen "Avanceret sikker udløst"

 I tilfælde af en nødmanøvre kan du til enhver tid stoppe med at bremse ved at:

- trykke på speederpedalen eller
- Dreje rattet i en undvigelsesmanøvre for at undgå en kollision.

 **Særlige advarselsfunktioner**

Afhængigt af hastigheden kan advarslen og bremsen blive aktiveret samtidigt.

Køretøjsregistrering

Registrering af køretøjer, der kører i samme vognbane

En risiko for kollision med køretøjet foran dig i samme vognbane kan registreres af systemet, når køretøjet kører med en hastighed på over ca. 8 km/t.

Registrering af et modkørende køretøj i forbindelse med en manøvre for at skifte retning

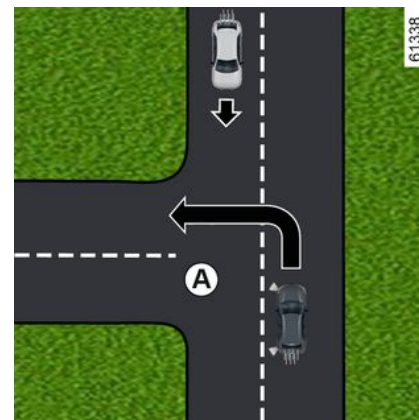

Når du ønsker at ændre retning (f.eks. A), registreres modkørende køretøjer af systemet, når:

- dit køretøj kører med en hastighed på mellem ca. 8 km/t til 20 km/t,
- du har aktiveret blinklyset.

Registrering af køretøjer, der krydser vognbanen vinkelret

Køretøjer, der krydser banen vinkelret, registreres af systemet, når:

- dit køretøj kører med en hastighed på mellem ca. 20 km/t til 60 km/t,

Registrering af køretøjer, der er standset i vognbanen

HJÆLPEFUNKTIONER UNDER KØRSLEN

Systemet registrerer stillestående køretøjer, når:

- dit køretøj kører med en hastighed på mellem ca. 8 km/t til 80 km/t,

Registrering af fodgængere og cyklister

Registrering af fodgængere og cyklister i samme vognbane

Systemet registrerer fodgængere og cyklister, når:

- dit køretøj kører med en hastighed på mellem ca. 8 km/t til 85 km/t,

Registrering af fodgængere og cyklister ved retningsskift

Systemet registrerer fodgængere og cyklister, når:

- dit køretøj kører med en hastighed på mellem ca. 8 km/t og 20 km/t,

Aktivering/deaktivering

 Afhængigt af køretøjet, iht. hvor lang tid der gik efter sidste gang, motoren blev stoppet, genaktiveres funktionen:

- når køretøjet er ulåst; eller
- når en dør åbnes; eller
- når motoren er genstartet.

Aktivering/deaktivering af systemet fra multimedieskærmen 3



Se multimedievejledningen for at aktivere eller deaktivere funktionen.

Vælg "ON" eller "OFF".

Indstillinger



Af sikkerhedshensyn bør indstillingerne udføres, mens bilen holder stille.

Indstillinger fra multimedieskærmen 3

HJÆLPEFUNKTIONER UNDER KØRSLEN



Mens bilen holder stille, skal du se multimedieinstruktionerne for at få adgang til funktionsindstillingerne fra multimedieskærmen 3:

"Advarsel": juster følsomhedsniveauet. Gør følgende:

- « Sent » ;
- « Standard » ;
- « Tidligt ».

Der henvises til multimedievejledningen for yderligere oplysninger.

Midlertidigt ikke tilgængelig

Hvis systemet registrerer en midlertidig fejl, vises kontrollampen



eller, afhængigt af køretøjet,

kontrollampen  på instrumentbrættet.

Mulige årsager er:

- Systemet er midlertidigt blændet (blænding fra solen, nærlys, dårligt vejr osv.). Systemet vil fungere igen, når sigtbarheden bedres;
- Systemet afbrydes midlertidigt (f.eks. er forruden, for- eller bagkofangeren eller logoet tildækket af snavs, mudder, sne, kondens osv.) I dette tilfælde skal du parkere køretøjet og slukke motoren. Rengør forruden, forkofangeren eller logoet. Næste gang motoren startes, vil kontrollampen slukke og meddelelsen forsvinde efter ca. fem eller ti minutters kørsel. Hvis dette ikke er tilfældet, kan der være en anden årsag, og du skal kontakte en godkendt forhandler.

Funktionsfejl

Hvis systemet registrerer en midlertidig fejl, vises kontrollampen



eller, afhængigt af køretøjet,

kontrollampen  på instrumentbrættet. Ret henvendelse til et autoriseret værksted.

Advarsler



Dette system udgør en hjælpefunktion under kørslen. Denne funktion erstatter under ingen omstændigheder førerens opmærksomhed og ansvar, som til enhver tid skal sørge for at bevare kontrollen over sit køretøj.

Udløsning af denne funktion kan være forsinket eller forhindret, når systemet registrerer tydeligt tegn på førerens kontrol over vognen (indgreb på rattet, pedaler osv.).

Systemet kan ikke aktiveres, når:

- gearet er i frigear
- det elektroniske stabilitetsprogram (ESC) er blevet udløst.

Indgreb/reparationer på systemet

- I tilfælde af kollision kan radar- og/eller kamerajusteringen ændre sig, og funktionen kan efterfølgende være påvirket.
Deaktiver funktionen, og kontakt et autoriseret værksted.
- Arbejde i det område, hvor radaren og/eller kameraet sidder (reparationer, udskiftning, forrudeændringer osv.), skal udføres af en uddannet fagmand.

Kun et autoriseret værksted er kvalificeret til at foretage indgreb i systemet.



Tilfælde af systemfejl

Visse forhold kan forstyrre eller forringe systemets drift såsom:

- krævende omgivelser (en metalbro, tunnel osv.)
- dårlige vejrforhold (sne, regn, hagl, isslag osv.)
- dårlig sigtbarhed (om natten, tåge, osv.)
- dårlig kontrast mellem genstanden (vogn, fodgænger osv.) og området omkring (f.eks. fodgænger klædt i hvidt i et område med sne osv.);
- blænding (skærende sol, lys fra modkørende køretøjer, osv.);
- forrude tildækket (af snavs, is, sne, kondens osv.)
- ...

Under disse forhold vil systemet muligvis ikke reagere, vil advare føreren eller kan bremse utilsigtet.

Begrænsning af systemets funktion

- Hver gang køretøjet startes, udfører systemet en kalibrering i overensstemmelse med køretøjets omgivelser. Systemet kan være inaktivt i de første ca. to til fem minutters kørsel.
- radarens og kameraets zoner skal holdes rene og må ikke ændres, for at systemet skal kunne fungere korrekt.
- Systemet reagerer muligvis ikke lige så effektivt på små køretøjer, såsom motorcykler, som på andre køretøjer
- Systemet fungerer muligvis ikke korrekt, hvis vejbanen er glat (regn, sne, isslag osv.)
- for at sikre korrekt drift skal systemet skelne hele forhindringen. Så systemet kan ikke registrere:
 - fodgængere/cyklister i mørke eller dårlig belysning
 - delvist synlige fodgængere/cyklister;
 - fodgængere, der er mindre end ca. 80 cm
 - fodgængere, der bærer store genstande
- ...

Under disse forhold vil systemet muligvis ikke reagere, vil advare føreren eller kan bremse utilsigtet.



Deaktivering af funktionen

Du skal deaktivere funktionen, hvis

- Kameraets område er blevet beskadiget (f.eks. indvendigt eller udvendigt på forruden).
- Fronten på køretøjet er blevet beskadiget (slagpåvirkning, slået ud af stilling, ridser på radaren osv.)
- køretøjet bugseres (starthjælp);
- Forruden er revnet eller forvrænget (udfør ikke reparationer på dette område af forruden, men få den udskiftet af en autoriseret forhandler)
- Du kører ikke på en asfalteret vej.

Hvis systemet opfører sig unormalt, skal du deaktivere det og kontakte et autoriseret værksted.

Afbrydelse af funktionen

Du kan til enhver tid stoppe den aktive bremsefunktion ved at træde på speederen eller ved at dreje rattet i en undvigelsesmanøvre for at undgå en kollision.

HJÆLPEFUNKTIONER UNDER KØRSLEN

Advarsel om førerens opmærksomhed

præsentation



Denne funktion er en hjælpefunktion under kørslen i tilfælde af manglende årvågenhed. Funktionen fungerer ikke på køretøjet. Funktionen kan i intet tilfælde erstatte førerens ansvar under kørslen.

Føreren skal altid tilpasse sin kørsel efter omgivelserne og kørselsforholdene, uanset hvad systemets indikationer angiver.



Systemet analyserer førerens ansigtsudtryk ved hjælp af kameraet i kabinen **1** og udsender en advarsel, hvis der registreres en distraktion.

En distraktion er, når en fører ikke ser på vejen i cirka tre sekunder eller gentager denne bevægelse flere gange i træk.

Bemærk: Systemet gemmer ingen billeder og fungerer i realtid.

Placering af kameraet **1**

Sørg for, at kameraets udsyn ikke er forstyrret (af snavs, mudder osv.) eller tildækket.

Handling



Systemet overvåger førerens opmærksomhed løbende og kan udsende flere advarsler under kørslen.



Funktionen er klar til at advare dig, når hastigheden er over ca. 20 km/t.

I tilfælde af manglende opmærksomhed vises meddelelsen "Bevar fokus på kørsel" på instrumentpanelet **2**, og der afspilles et lydsignal.

HJÆLPEFUNKTIONER UNDER KØRSLEN

Det er tilrådeligt at holde din opmærksomhed på vejen og forudse eventuelle hændelser.

Tryk på kontakten **3 OK**, hvis du vil fjerne den advarsel, der vises på instrumentpanelet. Efter at have slettet meddelelsen fortsætter systemet med at overvåge førerens årvågenhed og udsender om nødvendigt en ny advarsel.

Aktivering/deaktivering



Af sikkerhedshensyn bør indstillingerne udføres, mens bilen holder stille.



Afhængigt af køretøjet, alt efter hvor lang tid der gik efter sidste gang, motoren blev stoppet, genaktiveres advarslerne:

- når køretøjet er ulåst;
- eller
- når en dør åbnes;
- eller
- når motoren startes.



Afhængigt af køretøjet er det muligvis ikke muligt at deaktivere advarsler.

Advarslerne kan, afhængigt af køretøjet, deaktiveres eller aktiveres via:

- knappen "My Safety".
- multimedieskærmen.

Aktivering og deaktivering af advarsler ved hjælp af knappen **4 "My Safety"**



Advarslerne kan deaktiveres eller aktiveres via tilstanden "Perso" i funktionen "My Safety" → **201**.

Hvis advarslerne tidligere er blevet deaktiveret vha. tilstanden "Perso":

- **du deaktiverer** advarslerne ved at trykke to gange på knappen **4**. Kontrollampen for knappen **4** slukker;
- **for at genaktivere** advarslerne skal du trykke én gang på knappen **4**. Kontrollampen på knappen **4** tændes.

HJÆLPEFUNKTIONER UNDER KØRSLEN

Aktivering og deaktivering af advarsler fra multimedieskærmen 5



Se multimedievejledningen for at aktivere eller deaktivere advarselne.

Vælg ON eller OFF.

Begrænsninger af systemets funktion

Visse forholde i visse geografiske områder kan forhindre systemets funktion, f.eks.:

- når du bærer visse typer briller,
- hvis kameraet er blokeret, selv delvist,

- hvis en del af førerens ansigt er skjult (af hår, en kasket, mundbind, tørklæde osv.);
- en uegnet kørestilling (f.eks. at sidde for lavt, lænet for langt tilbage osv.), der kan forhindre kameraet i at analysere ansigtet korrekt.
- ...

Under disse forhold kan systemet enten ikke udløse en advarsel, eller det kan udløse utidige eller falske advarsler.

Funktionsfejl

Hvis systemet registrerer en driftsfejl, vises meddelelsen "Vigilance monit. skal kontrolleres" eller afhængig af køretøjet "Opmærksomhedsovervågning ikke tilgængelig Ansigt ikke opdaget" ac-

compagné du témoin  på instrumentbrættet.

Kontroller, at kameraet er rent, og/eller fjern eventuelt ansigtsdækkende tilbehør. Sørg for, at du sidder korrekt.

Hvis problemet vedvarer, skal du kontakte en godkendt forhandler.

Advarsel om førertræthed præsentation



Denne funktion er en hjælpefunktion under kørslen i tilfælde af træthed. Funktionen fungerer ikke på køretøjet. Funktionen kan i intet tilfælde erstatte førerens ansvar under kørslen. Føreren skal altid tilpasse sin kørsel efter omgivelserne og kørselsforholdene, uanset hvad systemets indikationer angiver.

HJÆLPEFUNKTIONER UNDER KØRSLEN



Systemet analyserer førerens ansigt ved hjælp af det indvendige kamera **1** og udsender en advarsel, hvis der er risiko for, at føreren falder i søvn.

Bemærk: Systemet gemmer ingen billeder og fungerer i realtid.

Placering af kameraet **1**

Sørg for, at kameraets udsyn ikke er forstyrret (af snavs, mudder osv.) eller tildækket.

Handling

 Systemet overvåger førerens opmærksomhed løbende og kan udsende flere advarsler under kørslen.

 Hver gang motoren startes, eller når der skiftes fører, nulstilles systemindstillingerne efter et par minutter.



Funktionen er klar til at underrette føreren, hvis:

- der er gået et par minutter siden køretøjets sidste stop
- køretøjets hastighed er højere end ca. 20 km/t.

Hvis der er risiko for træthed, vises meddelelsen "Overvej at tage en pause" på instrumentbrættet **2** ledsaget af et lydssignal.

Hvis føreren falder i søvn, vises meddelelsen "Træthed advarsel tag en pause" på instrumentbrættet **2** ledsaget af et bip.

Det anbefales at stoppe hurtigst muligt og tage en pause.

Tryk på kontakten **3 OK**, hvis du vil fjerne den advarsel, der vises på instrumentpanelet. Efter meddelelsen er blevet slettet, fortsætter systemet med at overvåge førerens vågenhed og udsender om nødvendigt en ny advarsel.

Aktivering/deaktivering



Af sikkerhedshensyn bør indstillingerne udføres, mens bilen holder stille.

3

HJÆLPEFUNKTIONER UNDER KØRSLEN

- i** Afhængigt af køretøjet, alt efter hvor lang tid der gik efter sidste gang, motoren blev stoppet, genaktiveres advarslerne:
- når køretøjet er ulåst;
 - eller
 - når en dør åbnes;
 - eller
 - når motoren startes.

- i** Afhængigt af køretøjet er det muligvis ikke muligt at deaktivere advarsler.

Advarslerne kan, afhængigt af køretøjet, deaktiveres eller aktiveres via:

- knappen "My Safety".
- multimedieskærmen.

Aktivering og deaktivering af advarsler ved hjælp af knappen 4 "My Safety"



Advarslerne kan deaktiveres eller aktiveres via tilstanden "Perso" i funktionen "My Safety" → 201.

Hvis advarslerne tidligere er blevet deaktiveret vha. tilstanden "Perso":

- **du deaktiverer** advarslerne ved at trykke to gange på knappen 4. Kontrollampen for knappen 4 slukker;
- **for at genaktivere** advarslerne skal du trykke én gang på knappen 4. Kontrollampen på knappen 4 tændes.

Aktivering og deaktivering af advarsler fra multimedieskærmen 5



Se multimedievejledningen for at aktivere eller deaktivere advarslerne.

Vælg "ON" eller "OFF".

Begrænsninger af systemets funktion

Visse forhold i visse geografiske områder kan forhindre systemets funktion, f.eks.:

- når du bærer visse typer briller,
- hvis kameraet er blokeret, selv delvist,

HJÆLPEFUNKTIONER UNDER KØRSLEN

- hvis en del af førerens ansigt er skjult (af hår, en kasket, mundbind, forklæde osv.);
- en uegnet kørestilling (f.eks. at sidde for lavt, lænet for langt tilbage osv.), der kan forhindre kameraet i at analysere ansigtet korrekt.
- ...

Under disse forhold kan systemet enten ikke udløse en advarsel, eller det kan udløse utidige eller falske advarsler.

Funktionsfejl

Hvis systemet registrerer en driftsfejl, vises meddelelsen "Vigilance monit. skal kontrolleres" eller afhængig af køretøjet "Opmærksomhedsovervågning ikke tilgængelig Ansigt ikke opdaget" ac-

compagné du témoin  på instrumentbrættet.

Kontroller, at kameraet er rent, og/eller fjern eventuelt ansigtsdækkende tilbehør. Sørg for, at du sidder korrekt.

Hvis problemet vedvarer, skal du kontakte en godkendt forhandler.

Registrering af vejskilte

præsentation



Systemet viser hastighedsbegrænsninger på instrumentbrættet iht. skilte i vejsiden.

Det bruger primært oplysningerne leveret fra kameraet **1**, der sidder på forruden bag bakspejlet. Afhængigt af lander bruger systemet også oplysninger fra et kort til at fortolke bestemte skilte (byindgang osv.).

Skiltet, der vises på instrumentbrættet, ændres, når et vejskilt registreres af systemet.

Når hastighedsbegrænseren eller den automatiske fartpilot er akti-

veret, kan du tilpasse indstillingspunktet med begrænset hastighed til den hastighedsgrænse, der vises på instrumentbrættet, ved hjælp af systemet → **247** og → **251**.

Hvis den registrerede hastighedsgrænse overskrides, ændres vejskiltet, der vises på instrumentpanelet, for at informere føreren.

Handling

Advarsel lamper

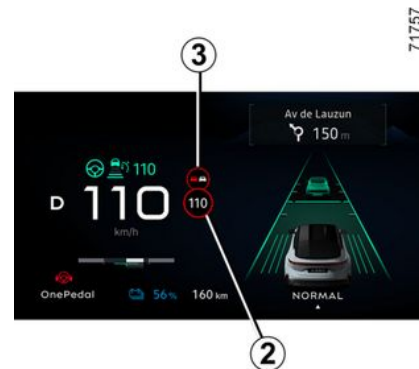

Funktionen viser følgende advarsel lamper:

2. Skilte med hastighedsbegrænsning og skilte med særlig hastighedsbegrænsning (hastighed på frakørsel med pil, hastighed med

HJÆLPEFUNKTIONER UNDER KØRSLEN

campingvogn, hastighedsbegrænsning med længdeanvisning osv.)

3. Yderligere vejskilte (start af zone med overhaling forbudt).

Hvis den registrerede hastighedsgrænse overskrides, blinker en cirkel rundt om vejskiltet (kontrollampe **2**), afhængigt af køretøjet, ledsaget af et bip, der udsendes i et par sekunder for at advare dig.

Den forbliver tændt på instrumentpanelet, så længe køretøjets hastighed overskrider den registrerede hastighed.



Kortabonnement

Registrering af vejskilte er knyttet til et kortabonnement.

Der henvises til instruktionerne til multimediesystemet for at administrere abonnementet.

Hvis der ikke er et abonnement, begrænses systemet til at tage højde for skilte med hastighedsbegrænsning, når de registreres af kameraet. Systemet tager ikke længere højde for oplysninger, der er relateret til kortene. Tilgængeligheden af hastighedsbegrænsning kan blive påvirket.



Afhængigt af hvor lang tid der gik efter sidste gang, motoren blev stoppet, genaktiveres den hørbare alarm:

- når køretøjet er ulåst; eller
- når en dør åbnes; eller
- når motoren er genstartet.

Aktivering/deaktivering



Af sikkerhedshensyn bør indstillingerne udføres, mens bilen holder stille.

HJÆLPEFUNKTIONER UNDER KØRSLEN

Aktivering og deaktivering af lydalarmerne for hastigheds-overskridelse ved hjælp af knappen 4 "My Safety"



Lydalarmerne kan aktiveres eller deaktiveres ved hjælp af tilstanden "Perso" i funktionen "My Safety" → 201.

Hvis lydadvarslen tidligere er blevet deaktiveret ved hjælp af "Perso"-tilstand:

- for at deaktivere lydadvarslen skal du trykke to gange på knappen 4. Kontrollampen for knappen 4 slukker;
- for at aktivere lydadvarslen igen skal du trykke én gang på

knappen 4. Indikatoren på knappen 4 tændes.

Aktivering, deaktivering af advarslen om overhastigheden fra multimedieskærmen 5



Se multimedievejledningen for at aktivere eller deaktivere lydadvarslen.

Vælg "ON" eller "OFF".

Ændring af hastighedsbegrænsning eller konstant hastighed

(afhængigt af køretøjet)



Sådan tilpasser du hastighedsbegrænsningen eller den automatiske fartpilots sætpunkt til de registrerede hastighedsbegrænsninger: Tryk kort på kontakten 6 for at indstille køretøjets hastighed til den hastighedsbegrænsning, der er angivet på det sidst registrerede skilt med en hastighedsbegrænsning.

Bemærk: I køretøjer med et kortabonnement kan du automatisk justere køretøjets hastighed til hver ny begrænsning, der er angivet på de registrerede skilte med hastighedsbegrænsninger. Dette gøres ved at trykke på kontakten 6 i ca. to sekunder.

HJÆLPEFUNKTIONER UNDER KØRSLEN

Midlertidig utilgængelighed

Hvis systemet ikke er tilgængeligt på grund af kamera- eller korrda-

ta, vises symbolet  eller, afhængigt af køretøjet, det gule

symbol  på instrumentbrættet. Hvis problemet vedvarer, skal du kontakte et autoriseret værksted.

Systemet kan ikke registrere hastighedsbegrænsningen, hvis:

- forruden er snavset;
- kameraet bliver blændet af solen;
- sigtbarheden er utilstrækkelig (tåge osv.);
- skiltene er ulæselige (sne osv.) eller dækket til (af et andet køretøj eller af træer);
- oplysningerne fra kortet er ikke opdateret.

Bemærk: Når frontkameraet er til-dækket, vises meddelelsen "Frontkamera Intet udsyn" på instrumentbrættet. Rengør forrudeområdet foran kameraet.

Funktionsfejl

Når systemet registrerer en funktionsfejl, vises symbolet  eller,

afhængigt af køretøjet,  i gult på instrumentbrættet.

I nogle tilfælde ledsages de af følgende meddelelse:

- « Køreassist. ikke tilgængelig » ;
eller
- « Kontroller frontkamera » ;
eller
- « Køreassist. kontrolleres ».

Ret henvendelse til et autoriseret værksted.

Advarsler



Dette system udgør en hjælpefunktion under kørslen. Denne funktion erstatter under ingen omstændigheder førerens opmærksomhed og ansvar, som til enhver tid skal sørge for at bevare kontrollen over sit køretøj.

Føreren skal altid tilpasse sin hastighed til trafikken uafhængigt af systemets angivelser.

Systemet registrerer skilte med maks. hastighedsgrænse og registrerer ikke andre skilte (f.eks. ind- og udkørsel fra eller til byområder).

Systemet registrerer muligvis ikke alle skilte med hastighedsbegrænsning eller kan tolke dem forkert.

Føreren må ikke ignorere vejskilte, der ikke opdages af systemet, og bør prioritere at overholde de faktiske vejskilte og færdselsloven.

Ved lav sigtbarhed (tåge, sne, rim osv.) kan systemet muligvis ikke angive en korrekt begrænsning overfor føreren.

HJÆLPEFUNKTIONER UNDER KØRSLEN

Aktiv nødbremsning i bakgear

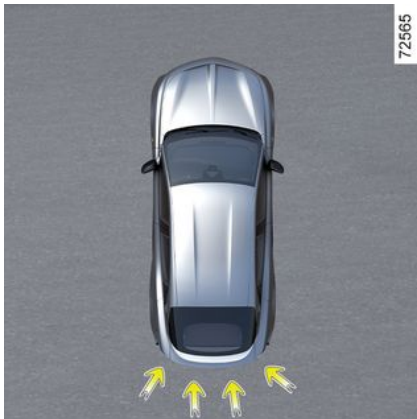

Udover funktionen "Parkeringsassistance" → 303 og ved hjælp af oplysninger fra de fire midtersensorer, der er placeret bag køretøjet, registrerer systemet faste forhindringer bag dit køretøj. I tilfælde af en betydelig risiko for sammenstød vil systemet automatisk få køretøjet til at bremse.

Bemærk: Sørg for, at de fire midtersensorer, der er placeret bag på køretøjet, ikke er tildækkede (snavs, mudder, sne osv.).

Handling



Registrering af fast forhindring bagved

Ved kørsel i bakgear ved hastigheder mellem 3 km/t og 10 km/t, hvis der er risiko for sammenstød med en fast forhindring, får systemet **automatisk køretøjet til at brem-**

se. En visuel advarsel  2 vises på multimedieskærmen 1, ledsaget af et bip.

Når køretøjet er standset, skal køretøjet holdes stille ved at føreren holder foden på bremsepedalen.



Dette system udgør en hjælpefunktion under kørslen. Denne funktion erstatter under ingen omstændigheder førerens opmærksomhed og ansvar, som til enhver tid skal sørge for at bevare kontrollen over sit køretøj.



I tilfælde af stød på undervognen ved manøvrering (f.eks. kontakt med en stander, høj fortovs kant eller andre objekter på vejen) kan du beskadige bilen (f.eks. bøjning af en aksel). For at undgå enhver risiko bør du få vognen kontrolleret på et autoriseret værksted.

HJÆLPEFUNKTIONER UNDER KØRSLEN

Aktivering/deaktivering af systemet



På multimedieskærmen 1 skal du vælge menuen "Bil", "" og derefter "Parkeringsassistent" for at aktivere eller deaktivere funktionen. Vælg "Aktiv nødbremssning i bakgear".

Hvis funktionen er deaktiveret, vises advarselsskærmen 3 på multimedieskærmen.

Funktionsfejl

Når systemet registrerer en funktionsfejl, deaktiveres aktiv nødbremssning i bakgear automatisk.

Advarselsskærmen 3  vises på multimedieskærmen, og afhængigt af typen af funktionsfejl vises følgende meddelelse på instrumentpanelet:

- « P sensor utilgænglig » ;
eller
- « P-sensorer kontrolleres » ;
eller
- « Køreassist. ikke tilgænglig » ;
eller
- « Køreassist. kontrolleres ».

Rengør ultralydssensorerne. Hvis problemet vedvarer, skal du kontakte et autoriseret værksted.

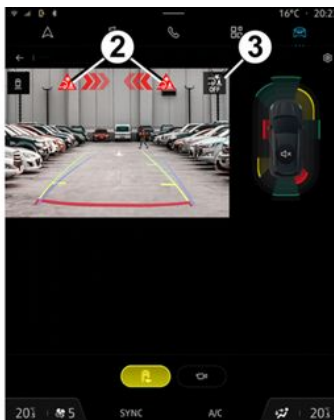

Hvis køretøjet er udstyret med et anhængertræk, som genkendes af systemet, og en anhænger er monteret, deaktiveres aktiv nødbremssning i bakgear automatisk, og følgende meddelelse vises på instrumentbrættet: "Trailer p sensor utilgænglig" ledsaget af

kontrollampen 3  på multimedieskærmen.

Advarsler



Aktiv nødbremsning i bagegear

Dette system udgør en hjælpefunktion under kørslen. Denne funktion kan i intet tilfælde erstatte den årvågenhed og det ansvar, som vognens fører bør udvise.

Visse klima- og miljøforhold kan forstyrre eller beskadige systemet. Derfor skal føreren altid være klar til pludseligt opstående situationer, som kan forekomme under kørslen: Hold derfor vågent øje med små bevægelige forhindringer (såsom børn, dyr, barnevogne, cykler, sten, stolper osv.), som befinder sig i vognens blinde vinkler under manøvre.

Udløsning af denne funktion kan være forsinket eller forhindret, når systemet registrerer tydeligt tegn på førerens kontrol over vognen (indgreb på rattet, pedaler osv.).

Indgreb/reparationer på systemet

- I tilfælde af sammenstød kan de bageste sensorer og deres ydeevne blive påvirket. Deaktiver funktionen, og kontakt et autoriseret værksted.
- Arbejde i det område, hvor sensorerne sidder (reparationer, udskiftning, ændringer på kofanger osv.), skal udføres af en kvalificeret fagmand.

Kun et autoriseret værksted er kvalificeret til at foretage indgreb i systemet.

Deaktivering af funktionen

Du skal deaktivere funktionen, hvis køretøjet bugseres (vejhjælp), eller hvis køretøjet er udstyret med et træk, der ikke genkendes af systemet.

Hvis systemet opfører sig unormalt, skal du deaktivere det og kontakte et autoriseret værksted.

FARTBEGRÆNSNING,

præsentation

Hastighedsbegrænseren styrer motor og bremsesystem for at hjælpe dig med ikke at overskride en kørehastighed, som du har valgt, kaldet **hastighedsbegrænsning**.



Med tilstanden Spar aktiveret kan hastighedsgrænsen ikke overstige den maksimale hastighed i tilstanden Spar → 184.

Betjening

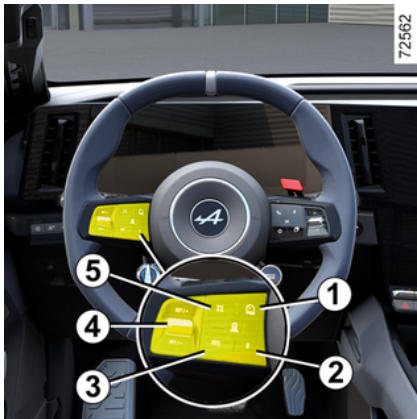

1. Kontakt til valg/fravalg af kørehjælpemidler, afhængigt af køretøjet:

- Aktiv kørselshjælp;
- Automatisk fartpilot.
- fartbegrænsning
- OFF.

2. Sætter funktionen til standby (og gemmer den begrænsede hastighed) (0).

3. Aktivering af den programmerede hastighedsgrænse (RES).

4.

- Opad: aktiverer, øger den begrænsede hastighed eller gemmer den aktuelle hastighed (SET/+).
- Nedad: aktiverer, sænker den begrænsede hastighed eller gemmer den aktuelle hastighed (SET/-).

5. Popup-knap (afhængigt af køretøjet): Tilpas hastighedsværdien til den registrerede hastighedsbe-

grænsning  → 239.



Du kan, afhængigt af køretøjet, forbinde hastighedsbegrænsnerfunktionen til funktionen "Registrering af vejskilte" → 239 ved at trykke på kontakten 5.

Hvis tilstanden "OFF" er valgt, før motoren slukkes, aktiveres funktionen "Hastighedsbegrænsner" som standard, næste gang køretøjet startes, afhængigt af køretøjet.

Kørsel

Når en begrænset hastighed er indstillet, men endnu ikke nået, er kørslen fuldstændig ligesom et køretøj uden hastighedsbegrænsner.

Når du har nået den gemte hastighed, vil intet tryk på speederpedalen tillade dig at overskride den programmerede hastighed, undtagen hvis det er nødvendigt → 248.

FARTBEGRÆNSNING,

Betjening



Tryk på kontakten **1** så mange gange, det er nødvendigt for at vælge hastighedsbegrænseren. Kontrollampen **6** lyser gråt. Meddelelsen "Fartbegr. Ok SET til aktiv" vises på instrumentbrættet ledsaget af streger for at angive, at hastighedsbegrænseren er aktiveret og venter på, at der lagres en hastighedsbegrænsning. Hvis du vil gemme den aktuelle hastighed, skal du trykke kontakten **4** opad (SET/+) eller nedad (SET/-): Hastighedsbegrænsningen erstatter stregerne og, afhængigt af køretøjet, lyser kontrollampen **6** hvidt.

Den laveste registrerede hastighed er 20 km/t.

Ændring af hastighedsbegrænsning



Du kan ændre hastighedsbegrænsningen ved gentagne gange at trykke på eller trykke på og holde betjeningen **4** nede:

- opad (SET/+) for at øge hastigheden;
- nedad: (SET/-) for at mindske hastigheden.

Automatisk hastighedsbegrænser med genkendelse af hastighedsgrænsetegn

Ved hjælp af kameraet begrænser systemet automatisk køretøjets hastighed, når et hastighedsgrænsetegn identificeres og passeres vha. funktionen "Registrering af vejskilte" → **239** og kortet.

Aktivering/deaktivering

Via multimedieskærmen i universet "Bil" skal du vælge "Kørselsassistent". Fra fanen "Komfort" skal du derefter vælge "Adaptiv hastighedsbegrænser og fartpilot*" (afhængigt af udstyret).

Bemærk: Du kan også aktivere/deaktivere ved at trykke på kontekstknappen **5** og holde den nede.

Overskridelse af hastighedsbegrænsningen

Hastighedsbegrænsningen kan på et hvilket som helst tidspunkt overskrides. Sådan gør du: Tryk speederen **helt i bund med et fast tryk** ud over modstandspunktet.

Ved overskridelse af hastighedsgrænsen blinker den begrænsede

FARTBEGRÆNSNING,

hastighed gult på instrumentbrættet.

Løft derefter foden fra speederen: Hastighedsbegrænsersfunktionen genaktiveres, så snart du når under den indstillede hastighed.

Bemærk: Afhængigt af køretøjet er det også muligt at overskride hastighedsgrænsen ved at træde speederen ned til en position tæt på modstandspunktet. I dette tilfælde udsendes der et bip ud over den advarsel, der vises på instrumentbrættet.



Du skal holde fødderne i nærheden af pedalerne for at være klar til at reagere i nødstilfælde.



Hvis hastighedsbegrænseren ikke er tilgængelig (efter flere forsøg på at aktivere), skal du kontakte en autoriseret forhandler.

Sådan sættes funktionen i standby

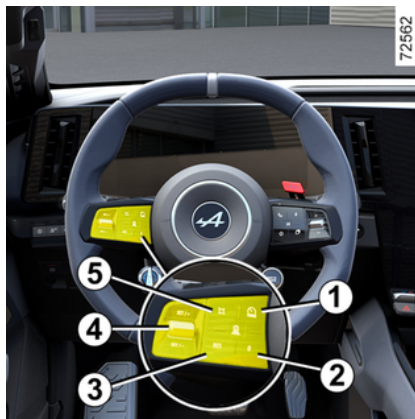

Funktionen hastighedsbegrænser sættes på standby, når du trykker på kontakten 2 (0).

Den begrænsede hastighed gemmes og vises med gråt på instrumentpanelet.

Genkaldelse af hastighedsbegrænsningen

Hvis en hastighed er blevet gemt, kan du hente den igen ved at trykke på kontakten 3.



Når hastighedsbegrænseren er sat på standby, genaktiveres funktionen uden at tage hensyn til den registrerede hastighed ved at trykke betjeningen 4 opad eller nedad: Det er bilens aktuelle hastighed, der tages i betragtning.

3

Afbrydelse af funktionen



Hastighedsbegrænseren afbrydes, når du trykker på kontakten 1 for at fravælge hastighedsbegræns-

FARTBEGRÆNSNING,

ren. I så fald gemmes hastigheden ikke længere.

Kontrollampen **6** forsvinder fra instrumentbrættet for at bekræfte, at funktionen er stoppet.

3



Du afslutter kørsels-
hjælp, skal du trykke på
kontakten **11** så mange
gange som nødvendigt, indtil
du når OFF. Meddelelsen "Kør-
selshjælp deaktiveret" vises
på instrumentbrættet.

I så fald og afhængigt af køre-
tøjet aktiveres funktionen
"Hastighedsbegrænser", næ-
ste gang motoren startes, og
der ventes på, at en hastig-
hedsgrænse gemmes.

AUTOMATISK FARTPILOT

præsentation

Baseret på oplysninger fra en radar og et kamera giver funktionen for den automatiske fartpilot mulighed for at opretholde en bestemt hastighed, kaldet fartpilot-hastigheden, mens der holdes en sikker afstand til køretøjet foran dig i samme vejbane.

Når funktionen "Registrering af vejskilte" er aktiveret → **239**, afhængigt af køretøjet, kan systemet tilpasse køretøjets hastighed i overensstemmelse med skilte med hastighedsbegrænsning, som kameraet registrerer.

Afhængigt af landet justerer systemet, ved hjælp af kameraet og korter, køretøjets hastighed på forhånd i forhold til konteksten og vejhændelserne (rundkørsler, sving, næste skilte eller zoner med hastighedsbegrænsning).

Hvis køretøjet foran stopper op, kan den automatiske fartpilotfunktion bremse dit køretøj fuldt op, før du kører videre igen.

Systemet styrer acceleration og opbremsning af dit køretøj ved hjælp af motor og bremsesystem.

Systemets maksimale rækkevidde er ca. 130 meter. Den kan variere

afhængigt af vejforholdene (terrænhøjde, vejrforhold osv.).

Funktionen for den automatiske fartpilot kan aktiveres fra 0 km/t afhængigt af forholdene på vejbanen (trafik, vejr osv.).

Funktionen er angivet med symbolet .

Særlige funktioner:

- Føreren skal overholde den maksimalt tilladte hastighed og sikkerhedsafstandene i henhold til lovgivningen i det land, denne kører i.
- Den adaptiv fartpilot kan bremse køretøjet med op til cirka en tredjedel af bremsesystemets kapacitet. Afhængigt af situationen kan føreren bremse hårdere.

 Mens tilstanden Spar er aktiveret, kan fartpilot-hastighed ikke overstige den maksimale hastighed for tilstanden Spar → **184**.

 Motorbremsesystemet og motorbremsebetjeningen er ikke tilgængelige, når fartpiloten eller den automatiske fartpilotfunktion er aktiveret.

 Den automatiske fartpilot udløser ikke et nødstop, og dens bremsefunktioner er begrænsede.

AUTOMATISK FARTPILOT



Dette system udgør en hjælpefunktion under kørslen.

Den kan under ingen omstændigheder erstatte førerens ansvar for at overholde hastighedsgrænserne og sikkerhedsafstandene eller at være årvågen.

Føreren skal altid have fuld kontrol over køretøjet.

Føreren skal altid tilpasse sin køreretning og hastighed i henhold til omgivelserne og trafikforholdene.

Brug den automatiske fartpilot uden for byområder på brede veje med synlige linjer.

Fartpiloten kan have begrænset funktionalitet ved kørsel på meget snoet eller glat vejbane (islag, aquaplaning, grusveje) eller under ugunstige vejrforhold (tåge, regn, sidevind osv.)

Der kan herved opstå risiko for uheld.

Placering af kameraet 1



Kontrollér, at forruden ikke er til-dækket (af snavs, mudder, sne osv.).

Placering af radaren 2

Sørg for, at radarbeskyttelsespladen ikke er dækket til (snavs, mudder, sne, en dårligt monteret nummerplade), stødt, modificeret (herunder maling) eller skjult af tilbehør monteret på forsiden af køretøjet (på kølgitteret eller logoet osv.).

Betjening

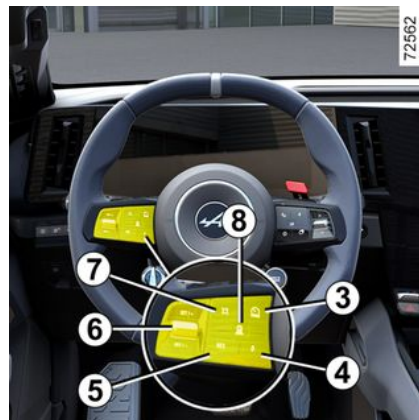

3. Kontakt til valg/fravalg af kørehjælpemidler, afhængigt af køretøjet:

- fartbegrænsning
- Automatisk fartpilot.
- Active driver assist
- OFF.

4. Sæt funktionen i standby (med gemt fartpilothastighed) (0).

5. Genkald den gemte kørselshastighed (RES).

6.

- Opad: aktiverer, øger fartpilothastigheden eller lagrer den aktuelle hastighed (SET/+).

AUTOMATISK FARTPILOT

- Nedad: aktiverer, sænker hastigheden eller gemmer den aktuelle hastighed (SET/-).

7. Pop-up-knap (afhængigt af køretøjet): Tilpas hastighedsværdien til den registrerede hastighedsbe-

grænsning  → 239.

8. Indstilling af følgedistancen.



Du kan, afhængigt af køretøjet, forbinde fartpiloten til funktionen "Registrering af vejskilte" → 239 ved at trykke på kontakten 7.

Hvis tilstanden "OFF" er valgt, før motoren slukkes, aktiveres funktionen "Hastighedsbegrænser" som standard, næste gang køretøjet startes, afhængigt af køretøjet.



Radarens og kameraets zoner skal holdes rene og må ikke ændres, for at systemet skal kunne fungere korrekt.

Displays

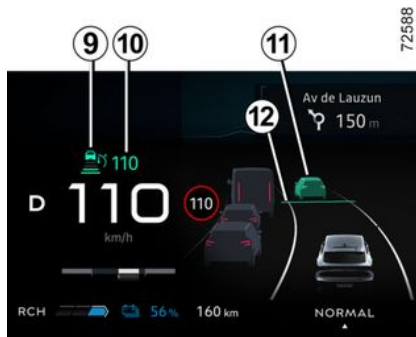

9. Kontrollampe for automatisk fartpilot.

10. Gemt fartpilot-hastighed.

11. Forankørende køretøj.

12. Gemt sikker afstand



Vigtigt: du skal altid holde fødderne i nærheden af pedalerne for at forberede dig til en hvilken som helst hændelse.

Betjening



3

Tryk på kontakten 3 for at vælge den adaptive fartpilot på 13. Kontrollampen 9 lyser gråt. Meddelelsen "Adaptiv krydstog Control valgt" vises på instrumentpanelet ledsaget af streger for at indikere, at fartpilotfunktionen er i drift og venter på at gemme en fartpilot-hastighed.

Denne funktion kan ikke aktiveres, når:

- parkeringsbremsen er trukket
- førerens sikkerhedssele er ikke spændt.
- en eller flere døre er forkert lukket;

AUTOMATISK FARTPILOT

Aktivering/deaktivering

Via multimedieskærmen i universet "Bil" skal du vælge "Kørselsassistent". Vælg derefter "Automatisk hastighedsbegrænser og fartpilot" i menuen "Komfort".

Du kan også aktivere/deaktivere funktionen ved at trykke på kontekstknappen **7** og holde den nede.

Bogstavet "A" **16** vises på instrumentbrættet for at bekræfte aktiveringen af den automatiske fartpilot med avanceret genkendelse af skilte med hastighedsbegrænsning.

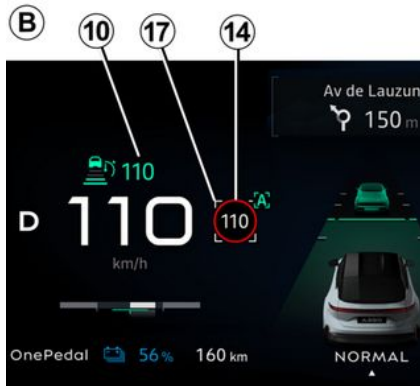

Bemærk: I tilfælde af uoverensstemmelse mellem køretøjets hastighed og hastighedsgrænsen **14**

kan føreren blive bedt om manuelt at validere hastigheden ved at trykke på pop op-knappen **7**. Den hvide firkant **17** vises omkring den angivne hastighed for at informere dig.

Handling

Med funktionen aktiveret, vises følgende hastigheder vises på instrumentbrættet:

- fartpilothastighed **10**
- den aktuelle hastighedsbegrænsning registreret af systemet på den del af vejen, hvor køretøjet kører **14**
- den hastighed, der registreres af systemet i næste vejsektion eller hastighedsgrænszone **15**.

Den registrerede hastighed **15** tages med i betragtning af systemet. Køretøjets hastighed justeres gradvist, indtil den bliver til fartpilothastigheden **10** uden handling fra føreren. Den hastighed, der angives på **15**, vises på **14** ved passage af det identificerede hastighedsbegrænsningskilt eller område.

Føreren skal altid være årvågen med hensyn til systemets anvendte hastighed og forbliver ansvarlig for køretøjets hastighed.

Når funktionen ikke er aktiveret, er funktionen den samme som indstilling af fartpilothastigheden med genkendelse af skilte med hastighedsbegrænsning (visning **A**).

Automatisk aktivering af fartpilot med forudgående genkendelse af vejlayout (visning **C**)



Ved at bruge kameraet, funktionen "Registrering af vejskilte" → **239** og kortene kan systemet forudse og styre den automatiske tilpasning af køretøjets hastighed, når det registrerer særlige omgivelser (såsom en rundkørsel, et sving osv.).

AUTOMATISK FARTPILOT

Aktivering/deaktivering

Via multimedieskærmen i universet "Bil" skal du vælge "Kørselsassistent". Vælg automatisk fartpilot ved "Komfort" i menuen "Til vej kontekst".

Handling





Når der registreres en omgivelse, vises et symbol **18** på instrumentpanelet for at informere dig. Køretøjet justerer derefter automatisk sin hastighed for at nærme sig det registrerede område.

Når omgivelserne ikke længere er til stede, genoptager køretøjet fartpilothastigheden **10**.



Føreren skal altid være årvågen med hensyn til systemets anvendte hastighed og forbliver ansvarlig for køretøjets hastighed.

(Når funktionen ikke er aktiveret, eller abonnementet ikke længere er aktivt, er handlingen den samme som indstilling af fartpilots hastighed med genkendelse af skilte med hastighedsbegrænsning (visning **A**) eller, hvis aktiveret, indstilling af fartpilothastigheden med avanceret genkendelse af fartbegrænsningsskilte (visning **B**).

Følgende symboler angiver de kørselsituationer, som systemet tager højde for:

-  (rundkørsel).
-  (sving).
-  (hastighedsbegrænsning);
-  (T-kryds);
- ...

Når du har aktiveret blinklyset:

-  (Vejkryds).
-  (afhængig af geografisk område, frakørsel).

Særlige funktioner:

- I fartpilottilstand med genkendelse af hastighedsgrænseskilte (visning **A**), sker der det, at hvis føreren ikke manuelt validerer den nye hastighedsgrænse, der er foreslået i den hvide firkant, vil køretøjet automatisk vende tilbage til den oprindelige fartpilothastighed, når kørsituationen er passeret.
- Der tages kun hensyn til de nævnte hændelser. Andre hændelser tages ikke i betragtning (stop eller vigepligt, skråninger osv.).



Fartpilot med forudgående genkendelse af vejlayoutet er forbundet med et abonnement. Hvis der ikke er et abonnement, kan denne funktion ikke aktiveres.

Der henvises til instruktionerne til multimediesystemet for at administrere abonnementet.

Forudsigelsesadvarsler for hændelser og trafik

(afhængigt af køretøjet)



71752

AUTOMATISK FARTPILOT

Ved hjælp af trafikinformation i realtid kan systemet advare dig om trafikale farer, der er registreret langs din rute. En kontrollampe **19** vises på instrumentbrættet efterfulgt af en meddelelse.

Der henvises til multimedievejledningen for flere oplysninger.

Aktivering/deaktivering

Via multimedieskærmen i universet "Bil" skal du vælge "Kørselsassistent". Vælg "Forudsigelsesadvarsel for hændelser og trafik" i menuen "Komfort".

Handling



Afhængigt af abonnementet og/eller det geografiske område vil køretøjet tage højde for følgende dynamiske hændelse og om nødvendigt tilpasse sin hastighed automatisk:

-  (tæt trafik).

Bemærk: Hvis der er en lav grad af tillid til registreringen af hændelsen, vil systemet blot advare føreren med en meddelelse om "Tung trafik".

Afhængigt af abonnementet og/eller det geografiske område advares brugeren om tilstedeværel-

sen af følgende hændelser, men marchhastigheden vil ikke blive påvirket:

-  (vejarbejde);
-  (ulykke);
-  (køretøj, der holder stille).

Bemærk: Tung trafik, vejarbejde, ulykker og stillestående køretøjer er dynamiske hændelser, hvis position kan være mindre præcis.

Føreren skal altid være årvågen med hensyn til systemets anvendte hastighed og forbliver ansvarlig for køretøjets hastighed.

Indstilling af fartpilothastigheden

Du kan variere hastigheden ved at trykke gentagne gange (for lav variation) eller trykke og holde inde (for høj variation) på betjeningsknop **6**:

- nedad (SET/-) for at mindske hastigheden;
- opad (SET/+) for at øge hastigheden.

Aktivering af styring af sikkerhedsdistance

Så snart fartpiloten er aktiveret, vises standardsikkerhedsafstanden **12** med grønt i instrumentpanelet.

Hvis systemet registrerer et køretøj i din vognbane, vises der en silhuet af et køretøj **11** oven over afstands måleren **12** i instrumentpanelet.

Dit køretøj tilpasser sin hastighed til det forankørende køretøj og aktiverer om nødvendigt bremsen (bremselygterne tændes) for at opretholde den afstand, der vises i instrumentpanelet.

Bemærk: Silhuetens størrelse **11** varierer afhængigt af den afstand, der adskiller dig fra det forankørende køretøj. Jo større silhuetten er, desto tættere på er det forankørende køretøj.

Indstilling af følgedistancen

Du kan til enhver tid ændre sikkerhedsafstanden til det forankørende køretøj ved at trykke gentagne gange på kontakten **8**.

AUTOMATISK FARTPILOT

61860



Den vandrette afstandsmåler i instrumentpanelet angiver de forskellige tilgængelige sikkerhedsafstande:

- afstandsmåler **D**: lang afstand (svarende til ca. 2,4 sekunder),
- afstandsmåler **E**: medium afstand 2 (svarende til ca. to sekunder),
- afstandsmåler **F**: medium afstand 1 (svarende til ca. 1,6 sekund),
- afstandsmåler **G**: kort afstand (svarende til ca. 1,2 sekund).

Den valgte afstandsmåler vises med grønt i instrumentpanelet. De andre målere forbliver grå.

Bemærk: Afstanden skal indstilles afhængigt af trafikken, de lokale bestemmelser og vejrforholdene.



Sikkerhedsafstanden justeres som standard på afstandsmåleren **E**.

Overskridelse af konstantfarten

Fartpilothastigheden kan når som helst tilsidesættes ved at træde på speederen.

Hvis den overstiges, vises fartpilothastigheden **10** med gult.

Hvis føreren trykker på speederen, fungerer funktionen "Afstandskontrol" ikke længere.

Slip derefter speederen: Fartpilot og styring af sikkerhedsafstand genoptager automatisk de hastigheds- og afstandsindstillinger, du tidligere har valgt.

Overhalingsmanøvre

Hvis du vil overhale køretøjet foran, og din hastighed kun er over 70 km/t, reducerer aktivering af retningsindikatorerne midlertidigt følgende afstand og udløser acceleration for at lette overhaling.

Forventning om hastighed i tilfælde af vognbaneskift med blinklyset

Hvis du vil skifte til en tilstødende vognbane, hvor der allerede er et langsommere køretøj til stede: Når du aktiverer blinklyset, begynder systemet at justere din hastighed til køretøjs hastighed, før du starter vognbaneskiftet.

Forebyggelse af uautoriseret overhaling

Når dit køretøjs hastighed er over ca. 60 km/t, kan systemet forhindre uautoriseret overhaling i højre side (eller i venstre side, afhængigt af lokale regler), hvis du nærmer dig et køretøj, der kører i den tilstødende vognbane.

I så fald justerer systemet automatisk din hastighed for at forhindre overhaling.

Du kan dog midlertidigt deaktivere denne funktion ved at træde let på speederen for at genoptage fartpilothastigheden.

Bemærk: Systemet tilpasser sig de lokale trafikregler i det land, hvor du befinder dig (kørsel i højre eller venstre side).

AUTOMATISK FARTPILOT

Stop og start af køretøj

Hvis det forankørende køretøj sænker farten, tilpasses hastigheden, så køretøjet om nødvendigt stoppes helt (f.eks. i tæt trafik). Køretøjet stopper et par meter fra køretøjet foran.

Når køretøjet foran sættes i gang igen:

- Hvis stoppet varer mindre end tredive sekunder, starter køretøjet igen, uden der kræves handling fra føreren.

Bemærk: Føreren skal altid være klar til pludseligt opståede hændelser under kørslen og forbliver ansvarlig for styring af køretøjet: Hvis systemet registrerer en fodgænger i området rundt om køretøjet, vil automatisk genstart være forhindret, indtil næste stop

- Hvis stoppet overstiger ca. 30 sekunder, er det nødvendigt at gøre følgende, for at køretøjet kan starte igen:
 - tryk speederen ned;eller
 - Tryk én gang på knappen **5** (RES).

Meddelelsen "Tryk RES eller acc for genstart fartpilot" vises på in-

strumentbrættet for at bekræfte dette.

Hvis stoppet overstiger cirka tre minutter, aktiveres den elektroniske parkeringsbremse automatisk, og funktionen for den automatiske fartpilot deaktiveres.

Kontrollampen **9** slukker for at bekræfte, at funktionen er deaktiveret.

Sådan sættes funktionen i standby

Du kan indstille funktionen på standby, når:

- du trykker på kontakten **4** (0);
- du træder på bremsepedalen, mens køretøjet er i bevægelse.

Funktionen deaktiveres af systemet, hvis:

- Du indstiller gearstyringen til positionen **R** eller **N**.
- førerens sikkerhedssele tages af
- du åbner et af åbningselementerne
- du trykker på motorens start/stop-knap
- hældningen er for stejl
- visse enheder til kørselshjælp og kørselskorrektion udløses (aktiv nødbremning, ABS, ESC osv.).
- køretøjets hastighed overstiger cirka 180 km/t.

Bemærk: Afhængigt af køretøjet vil systemet automatisk tænde for genkendelse af skilte med hastighedsbegrænsning og/eller forhåndsgenkendelse af vejlayoutfunktioner, hvis modtagelse af de tilsluttede data ikke er optimal.

De to funktioner genaktiveres automatisk, så snart modtagelse af de tilknyttede data igen bliver optimal.

Under alle omstændigheder bekræftes standby ved, at advarselslampen vises med gråt, og meddelelsen "Adaptiv fartpilot frakoblet" vises på instrumentbrættet.



Hvis den automatiske fartpilot sættes på standby eller slukkes, forårsager det ikke en hurtig reduktion af hastigheden: Du skal om nødvendigt bremse ved at træde på bremsepedalen.

Afslut standby

Baseret på den gemte fartpilot-hastighed

Hvis en hastighed er programmeret, er det muligt at genkalde den,

AUTOMATISK FARTPILOT

når du har sikret dig, at færdselsforholdene er passende hertil (trafik, kørebanens tilstand, vejrforhold ...). Tryk på knap **5** (RES) for at justere hastigheden inden for det gyldige hastighedsområde.

Ved genkaldelse af den programmerede hastighed bekræftes aktivering af fartpiloten ved, at fartpilothastigheden vises med grønt.

Bemærk: Hvis den registrerede hastighed er højere end den aktuelle hastighed, accelererer køretøjet indtil denne hastighed.

Baseret på den aktuelle hastighed

Når fartpiloten er slået fra, skal du trykke kontakten **6** opad (SET/+) eller nedad (SET/-) for at genaktivere fartpiloten uden at tage hensyn til den registrerede hastighed: Det vil være bilens aktuelle hastighed, der er afgørende.

Advarslerne "Overtag styring af køretøjet"

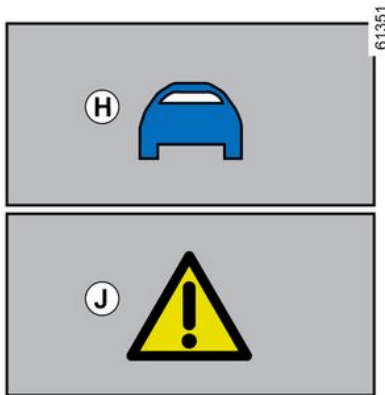

I visse situationer (f.eks. når du nærmer dig et meget langsommere køretøj, når et forankørende køretøj hurtigt skifter bane osv.), har systemet muligvis ikke tid til at reagere.

Afhængigt af situationen vil der lyde et bip fra systemet, der er forbundet med:

- den orange alarm **H**, hvis situationen kræver førerens opmærksomhed,

eller

- den røde advarsel **J** ledsaget af meddelelsen "Brems", hvis situatio-

nen kræver førerens øjeblikkelige opmærksomhed.

I enhver situation skal du reagere hensigtsmæssigt og udføre de passende manøvrer.

Afbrydelse af funktionen



Funktionen for den automatisk fartpilot afbrydes:

- hvis du trykker på kontakten **3**.

Kontrollampen **9** forsvinder fra instrumentbrættet for at bekræfte, at funktionen er stoppet.

AUTOMATISK FARTPILOT



Du afslutter kørselshjælp ved at trykke på kontakten **3** så mange gange som nødvendigt, indtil du når OFF. Meddelelsen "Køreassistent deaktiveret" vises på instrumentbrættet.

I så fald og afhængigt af køretøjet aktiveres funktionen "Hastighedsbegrænser", næste gang motoren startes, og der ventes på, at en hastighedsgrænse gemmes.

Midlertidig utilgængelighed

Radar



Radaren er i stand til at registrere køretøjer foran dit køretøj. Systemet kan ikke fungere korrekt, hvis radarens registreringsområde er tildækket, eller hvis signalet er afbrudt.

Hvis radarens registreringsområde blokeres, eller radarsignalet afbrydes, vises meddelelsen "Front radar Uden udsyn" på instrumentbrættet, og funktionen for den automatiske fartpilot afbrydes.

Den grønne advarselsslampe **9** forsvinder for at bekræfte, at funktionen

er blevet deaktiveret automatisk.

Sørg for, at radarområdet forbliver rent og ikke er blokeret af sne, mudder, en fejlmonteret nummerplade eller tilbehør monteret på forenden af køretøjet (på kølergitteret) eller skjult af tilbehør monteret på køretøjets front (på kølergitteret eller logo osv.).

Forholdene i visse geografiske områder kan hæmme funktionen, f.eks.:

- tørre zoner, tunneller, lange broer eller moderat benyttede veje uden færdselsstriber, uden skilte eller træer i nærheden;
- en militær- eller lufthavnszone.

Du skal forlade disse områder, for at funktionen kan fungere.

I alle tilfælde skal du kontakte en autoriseret forhandler, hvis meddelelsen ikke slettes, efter motoren er genstartet.

Kamera

Systemet kan ikke fungere, hvis kameraet er tildækket (af snov, mudder, sne, kondens osv.).

Hvis kameraets synlighed reduceres, vises meddelelsen "Fronkamera Inter udsyn" på instrumentbrættet, og funktionen af den automa-

AUTOMATISK FARTPILOT

riske fartpilot reduceres. Forbliv årvågen.

Funktionsfejl

Hvis der registreres en funktionsfejl i den automatiske fartpilot, vises meddelelsen "Køreassist. kontrolleres" på instrumentbrættet, og funktionen for "Automatisk fartpilot" afbrydes.

Hvis der registreres en funktionsfejl på en eller flere komponenter i systemet, afbrydes funktionen for den automatiske fartpilot.

Afhængigt af funktionsfejls art vises der en meddelelse på instrumentpanelet:

- « Køreassist. ikke tilgængelig » ;
- « Fronkamera Inter udsyn » ;
- « Kontroller frontkamera » ;
- « Front radar Uden udsyn » ;
- « Frontradar Kontrolleres .»

Ret henvendelse til et autoriseret værksted.

Begrænsninger af systemets funktion

Køretøjsregistrering

Systemet registrerer kun køretøjer (biler, lastbiler, motorcykler), der

bevæger sig i samme retning som dit køretøj.

Systemet kan udløse upassende eller forsinkede opbremsninger.



Systemet kan ikke registrere:

- køretøjer, der ankommer til vejkryds: frakørselsvej (eksempel *K*) osv.
- køretøjer, der kører i den forkerte side af vejen eller vender rundt mod dig.



Den automatiske fartpilot skal anvendes uden for byområder på brede veje med synlige linjer.

Registrering ved sving

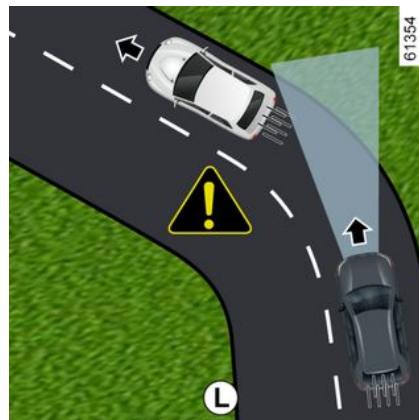

Når der køres ind i et sving, kan radaren og/eller kameraet midlertidigt være ude af stand til at registrere det forankørende køretøj (eksempel *L*).

Systemet kan udløse en acceleration.

Når der køres ud af et sving, kan systemets registrering af det forankørende køretøj blive forstyrret eller forsinket.

Systemet kan udløse upassende eller forsinkede opbremsninger.

AUTOMATISK FARTPILOT

Registrering af køretøjer i tilstødende baner

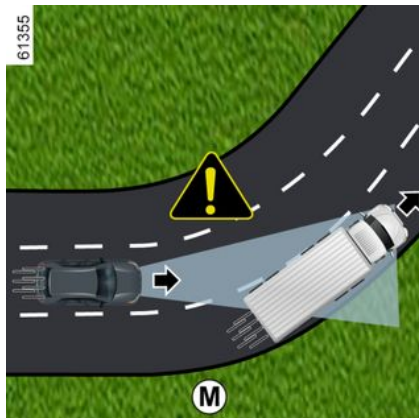

Systemet kan registrere køretøjer, der kører i en tilstødende vognbane, når:

- du kører ind i et sving (eksempel **M**).
- du kører på en rute med smalle baner
- Køretøjets hastighed på den tilstødende vognbane er langsommere, og hvis et af disse køretøjer er placeret for tæt på den anden vognbane.

Systemet kan muligvis medføre, at køretøjet kører langsommere eller bremser op.

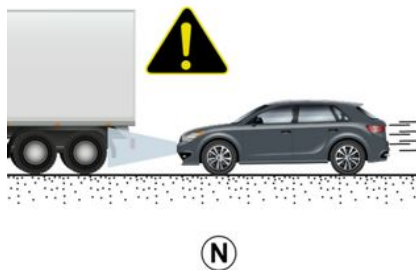

Køretøjer uden for kameraets og radarens registreringsområder.

Systemet vil reagere sent eller slet ikke, hvis de registrerede køretøjer er uden for registreringsområderne for kamera og radar, især i følgende tilfælde:

- Køretøjer, der transporterer lange genstande, der overskrider linjen
- den faktiske længde af høje køretøjer (f.eks. **N**) er uden for radarens registreringsområde (entreprenørmaskine, landbrugsudstyr, bugseringskøretøj osv.).

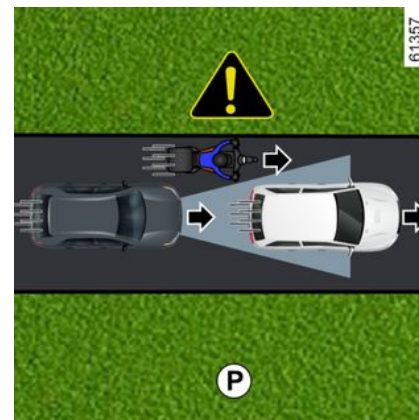

- Køretøjer, der ikke er tilstrækkeligt centreret i vognbanen
- smalle køretøjer, der er meget tæt på (eksempel **P**).

Køretøjer, der er skjult på grund af forskelle i terrænhøjden

Systemet registrerer ikke køretøjer, der er skjult på grund af forskelle i terrænhøjden, eller som befinder sig uden for kameraets og radarens registreringsområder under kørsel op eller ned ad bakke.

AUTOMATISK FARTPILOT

3

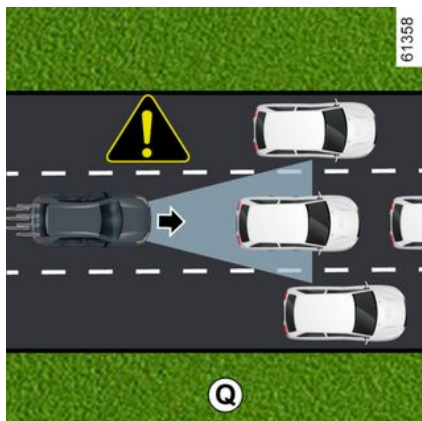

Stationære og langsomme køretøjer

Systemet reagerer muligvis ikke eller reagerer meget sent på:

- stationære køretøjer (eksempel **Q**).
- meget langsomt kørende køretøjer.

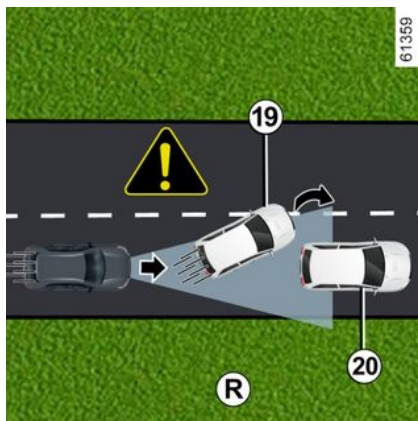

- forankørende køretøjer **19**, som skifter vognbane, opdagelse af et stationært køretøj **20** (eksempel **R**)



Vær altid klar til at reagere under alle omstændigheder.

Føreren skal altid have fuld kontrol over køretøjet.

Den automatiske fartpilot udløser ikke et nødstop, og dens bremsefunktioner er begrænsede.

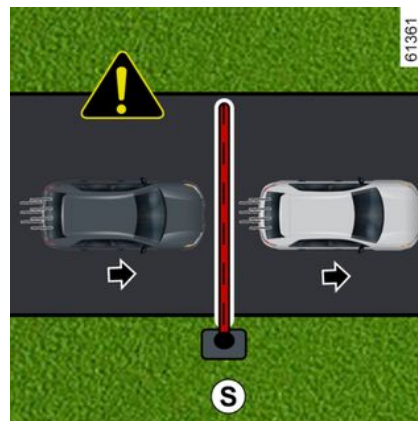

Manglende registrering af faste forhindringer og genstande af en lille størrelse

Systemet kan ikke registrere:

- fodgængere, cykler, scootere osv;
- dyr
- faste forhindringer (bomme ved betalingsanlæg, mure osv.) (eksempel **S**).

Disse tages ikke med i betragtning af systemet. De udløser ikke nogen advarsler eller reaktioner fra systemet.

Advarsler



Dette system udgør en hjælpefunktion under kørslen. Den kan under ingen omstændigheder erstatte førerens ansvar for at overholde hastighedsgrænserne og sikkerhedsafstandene eller at være årvågen.

Føreren skal altid have fuld kontrol over køretøjet.

Ud over skilte med hastighedsbegrænsning og vejkortoplysninger fra kortene (køretøjer udstyret med funktionen "Registrering af vejskilte") tager systemet ikke andre trafikoplysninger (lyskryds, fodgængerovergange osv.) i betragtning. Føreren skal altid tilpasse sin hastighed til omgivelserne og kørselsforholdene, uanset indikationer fra systemet.

Systemet må under ingen omstændigheder anses som kontrol mod forhindringer eller et system, der skal forhindre sammenstød.

Brug den automatiske fartpilot uden for byområder på brede veje med synlige linjer.

Indgreb/reparationer på systemet

- I tilfælde af kollision kan radar- og/eller kamerajusteringen ændre sig, og funktionen kan efterfølgende være påvirket. Deaktiver systemet, og kontakt et autoriseret værksted.
- Arbejde i nærheden af radaren og/eller kameraet (udskiftninger, reparationer, forrudeændringer, lakering osv.) skal udføres af en uddannet fagmand.

Kun et autoriseret værksted er kvalificeret til at foretage indgreb i systemet.



Tilfælde af systemforstyrrelser

Visse forhold kan forstyrre eller forringe systemets drift såsom:

- Forruden eller kofangeren er tildækket i radarområdet (af snavs, is, sne, kondens, nummerplade osv.).
- et kompliceret miljø (tunnel, osv.)
- dårlige vejrforhold (sne, stærk regn, hagl, isslag osv.);
- dårlig sigtbarhed (om natten, tåge, osv.)
- blænding (skærende sol, lys fra modkørende køretøjer, osv.);
- snæver, snoet eller bakket vej (skarpe sving osv.);
- et køretøj med en betydelig hastighedsforskel,
- brug af måtter, der ikke passer til køretøjet. I førersiden må der kun anvendes måtter, der er tilpasset bilen, og som fastgøres med de forud installerede elementer. Kontrollér regelmæssigt, at de sidder godt fast. Der må ikke lægges flere måtter oven på hinanden. **Risiko for at pedalerne sætter sig fast.**

I dette tilfælde kan systemet bremse eller accelerere utilsigtet.

Mange uforudsete situationer kan påvirke systemets funktion. Visse genstande eller køretøjer, der kan optræde i kameraets eller radarens registreringsområde, kan fortolkes forkert af systemet, hvilket muligvis kan medføre u hensigtsmæssig acceleration eller opbremsning.

Du bør altid være opmærksom på pludseligt opståede hændelser, som kan forekomme under kørslen. Hold altid køretøjet under kontrol ved at holde fødderne i nærheden af pedalerne, så du er klar til at handle i alle tilfælde.



Deaktivering af funktionen

Du skal deaktivere funktionen, hvis

- køretøjet bugseres (starthjælp);
- køretøjet trækker en anhænger eller campingvogn
- køretøjet køres i en tunnel eller i nærheden af en metalkonstruktion
- køretøjet ankommer til et betalingsanlæg, et område med vejarbejde eller en smal vejbane
- Køretøjet kører på en meget snoet vej (bjergvej osv.).
- køretøjet køres op eller ned ad en meget stejl skråning
- synligheden er dårlig (skarp sol, tåge osv.).
- køretøjet køres på en glat vejbane (regn, sne, grus osv.).
- vejrforholdene er dårlige (regn, sne, sidevind, osv.).
- radarområdet er blevet beskadiget (stød osv.);
- Kameraets område er blevet beskadiget (f.eks. indvendigt eller udvendigt på forruden).
- Forruden er revnet eller forvrænget.

Hvis systemet opfører sig unormalt, skal du deaktivere det og kontakte et autoriseret værksted.

ACTIVE DRIVER ASSIST

præsentation

"Active driver assist" er et kørehjælpssystem til brug uden for byområder, på brede veje med synlige linjer.

Dette system består af følgende funktioner:

- "Automatisk fartpilot" → 251 ;
- "Vognbanecentrering" → 269.

Systemet giver dig mulighed for at:

- opretholde køretøjets hastighed baseret på en tidligere gemt hastighed;
- Indstille afstanden mellem dit køretøj og køretøjet foran.
- dirigere køretøjets kørselsretning i vognbanen;
- Tilpas køretøjets hastighed til den hastighed, der vises på vejskiltene, automatisk eller efter bekræftelse fra føreren (afhængigt af køretøjet).



Dette system udgør en ekstra kørsels-hjælp.

Den kan under ingen omstændigheder erstatte førerens ansvar for at overholde hastighedsgrænserne og sikkerhedsafstandene eller at være årvågen.

Systemet registrerer muligvis ikke alle situationer, der kræver, at føreren advares på forhånd.

Føreren skal altid have kontrol over sit køretøj under alle omstændigheder og i alle kørsels-situationer.

Føreren skal altid tilpasse sin køreretning og hastighed i henhold til omgivelserne og trafikforholdene.

Der kan herved opstå risiko for uheld.

Den automatiske fartpilot-funktion.

Afhængigt af landet og abonnementet og baserende på informationer fra en radar, et kamera og

kortdata sendt via en GSM-forbindelse giver den adaptive fartpilot dig mulighed for at opretholde en valgt hastighed, betegnet som konstant hastighed, mens den samtidig sørger for at opretholde sikkerhedsafstanden til et forudkörende køretøj i samme bane.

Fartpilotens hastighed kan automatisk justeres til en ændring i hastighedsbegrænsningerne (afhængigt af landet).

Hvis køretøjet foran stopper op, kan funktionen for den automatiske fartpilot bremse dit køretøj fuldt op, før du kører videre.



Vigtigt: Du skal altid holde fødderne i nærheden af pedalerne og dine hænder på rattet for at være forberedt på en hvilken som helst situation.

Systemet styrer acceleration og opbremsning af dit køretøj ved hjælp af motor og bremsesystem.

Funktionen for den automatiske fartpilot kan aktiveres fra 0 km/t

ACTIVE DRIVER ASSIST

afhængigt af forholdene på vejbanen (trafik, vejr osv.).

Det repræsenteres af følgende

symbol  → 251.

Særlige funktioner:

- Føreren skal overholde den maksimalt tilladte hastighed og sikkerhedsafstandene i henhold til lovgivningen i det land, denne kører i.
- Den automatiske fartpilot kan bremse køretøjet med op til en tredjedel af bremsesystemets kapacitet. Afhængigt af situationen kan føreren bremse hårdere.



Den automatiske fartpilot udløser ikke et nødstop, og dens bremsfunktioner er begrænsede.

For mere information om den automatiske fartpilotfunktion (aktivering af fartpilot, fartpilot med genkendelse af fartgrænseskilte, justering af fartpilot hastighed, følgeafstand, overhalingsmanøvre, midlertidig utilgængelighed, begrænsninger i systemets drift osv.) → 251.

Funktionen "Vognbanecentrering"

Ved hjælp af oplysninger fra et kamera griber funktionen "Vognbanecentrering" ind i styringssystemet til at føre køretøjet i vognbanen. Denne funktion er kun til rådighed, når Active driver assist er aktiveret.

Hvis forholdene tillader det, kan funktionen aktiveres:

- fra 0 km/t **med et køretøj foran**. Når den er aktiveret, kan funktionen gribe ind;
- eller

- fra ca. 50 km/t **uden et køretøj foran**. Når funktionen er aktiveret, kan den gribe ind fra ca. 30 km/t.

Funktionen "Vognbanecentrering" er en komfortfunktion. På instrumentpanelet er det repræsenteret

med advarselsslampen .

Bemærk: I tilfælde af et skarpt sving er funktionens laterale opretholdelseskapacitet begrænset og kræver, at føreren omgående selv overtager rattet.

Ekstra oplysninger

Afhængigt af køretøjet kan funktionen "Active driver assist" bruges

sammen med andre funktioner til kørselshjælp.

Interaktion med funktionen "Advarsel om vejbaneskift"

Når funktionen "Vognbanecentrering" er i justeringstilstand, suspenderer den automatisk funktionen "Vognbaneassistent", hvis den var aktiveret → 202. Når funktionen "Vognbanecentrering" ikke styrer styresystemet, kan funktionen "Vognbaneassistent" genaktiveres, hvis forholdene tillader det.

ACTIVE DRIVER ASSIST

Placering af komponenter

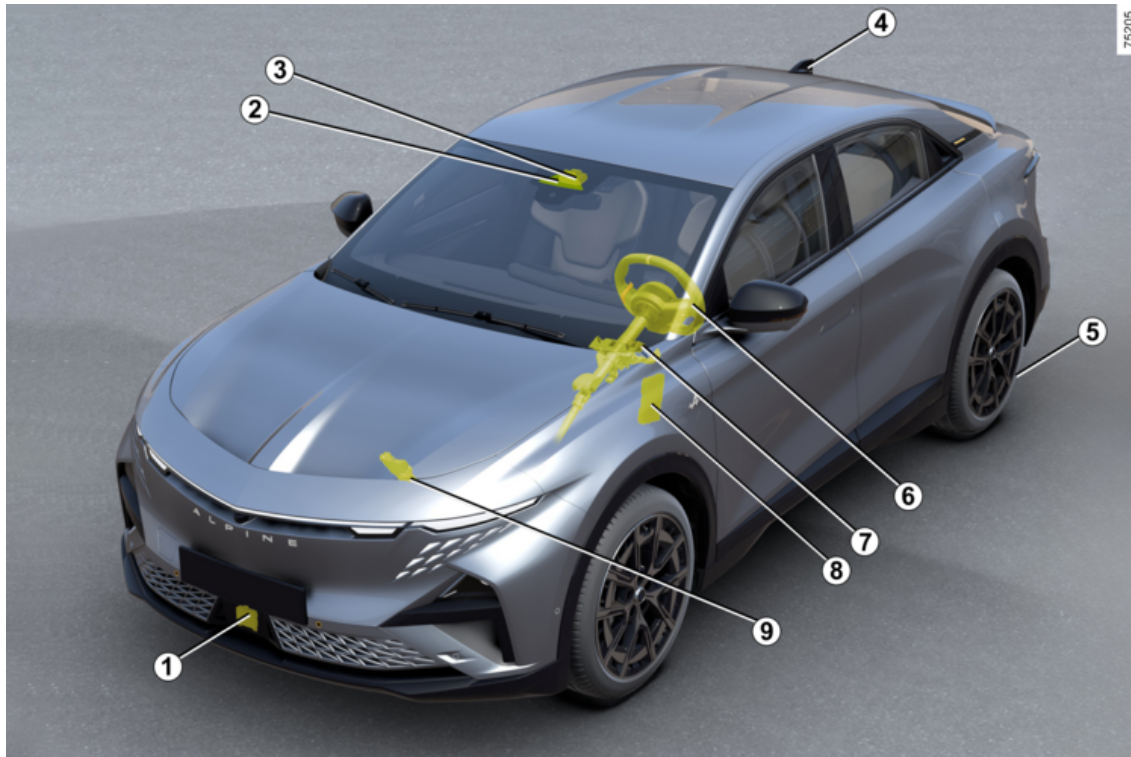

ACTIVE DRIVER ASSIST

1. Radar.

Beregner afstanden mellem dit køretøj og køretøjet foran (fulgt køretøj).

Systemets maksimale rækkevidde er ca. 130 meter. Den kan variere afhængigt af vejforholdene (terrænhøjde, vejforhold osv.)

Sørg for, at radarområdet ikke er dækket til (snøvs, mudder, sne, en dårligt monteret nummerplade foran), stødt, modificeret (herunder maling) eller skjult af tilbehør monteret på forsiden af køretøjet (på kølgitteret eller logoet osv.).

2. Kamera.

Registrerer markeringer på jorden og positionen af køretøjer i de forskellige vognbaner.

3. Computer.

Computeren, der er knyttet til kamera 2, bruger oplysningerne fra radar 1. Den supplerer dem og krydsrefererer dem med oplysningerne fra kameraet for at bestemme køretøjets bane og hastighed for at justere dets adfærd (position i vognbanen, acceleration eller bremsning).

Derudover styrer den systemets fænd/sluk-indstillinger.

Det behandler også information for at registrere tilstedeværelsen af førerens hænder på rattet.

Kontrollér, at forruden ikke er til-dækket (af snøvs, mudder, sne osv.).

4. Antenne og kort.

(afhængigt af land og abonnement)

Vejkort og visse vejforhold (rundkørsel, kryds og sving) downloades i henhold til køretøjets rute. Afhængigt af de parametre for den aktive fartpilot, som føreren tidligere har valgt, kan systemet forudse deceleration, når der registreres en ændring af hastighedsgrænsen på hastighedsgrænseskilte.

Det er også i stand til at justere køretøjets hastighed, når det nærmer sig specifikke vejforhold, såsom et skarpt sving eller en rundkørsel.

5. Elektronisk parkeringsbremse.

Det holder køretøjet standset under bestemte forhold.

6. Multifunktionssensor.

Afhængigt af køretøjet registrerer den hænder på rattet.

7. Servostyring.

Den betjener forhjulene til at styre køretøjets bane i henhold til de oplysninger, der transmitteres af computeren 3.

8. Motorcomputer.

Den styrer og dirigerer motoren til at udføre den ønskede acceleration.

9. Aktiv styring af køretøjet.

Dette system giver oplysninger om køretøjets dynamik til computeren 3 (hastighed, tværacceleration osv.) og indvirker på bremsesystemet for at kontrollere nedbremsning og holde køretøjet standset.



Radarens og kameraets zoner skal holdes rene og må ikke ændres, for at systemet skal kunne fungere korrekt.

ACTIVE DRIVER ASSIST

Betjeninger

3

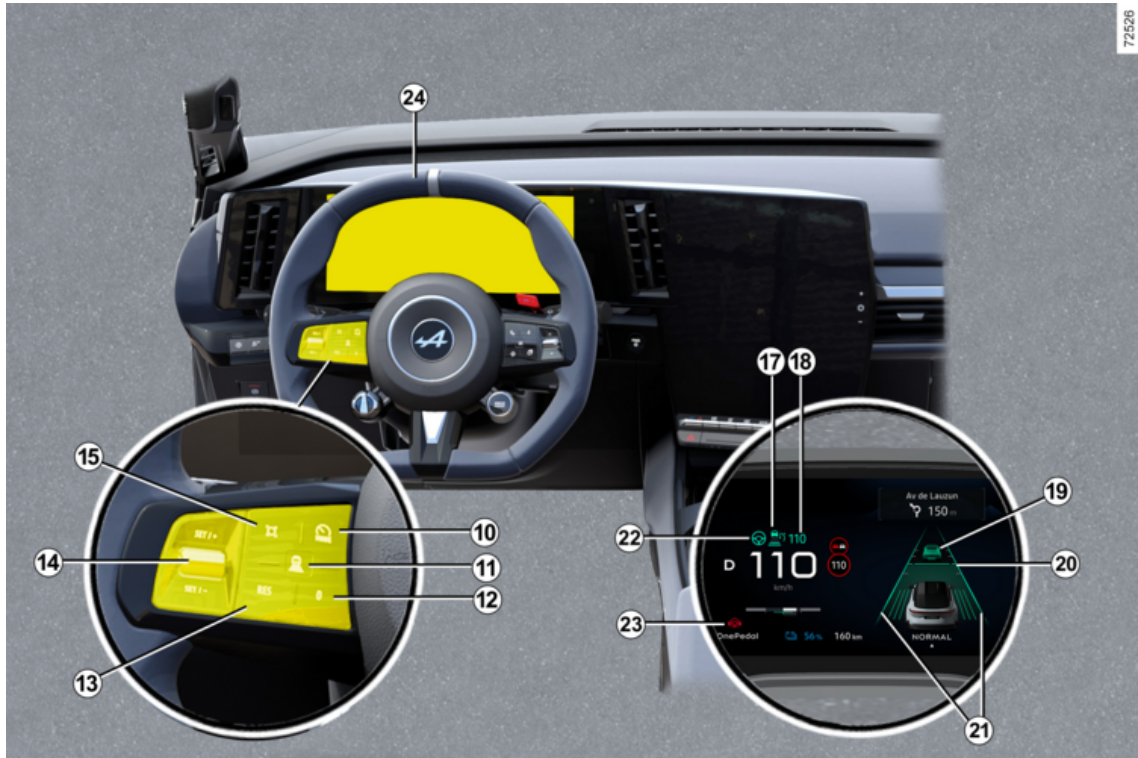

ACTIVE DRIVER ASSIST

10. Kontakt til valg/fravalg af kørehjælpemidler, afhængigt af køretøjet:

- Active driver assist
- Automatisk fartpilot.
- fartbegrænsning
- OFF.

11. Indstillinger for sikkerhedsafstand

12. Sæt funktionen til standby (og gem den begrænsede hastighed) (0).

13. Genkald den gemte kørselshastighed (RES).

14.

- Opad: aktiverer, øger fartpilot-hastigheden eller lagrer den aktuelle hastighed (SET/+).
- Nedad: aktiverer, sænker hastigheden eller gemmer den aktuelle hastighed (SET/-).

15. Pop op-knap (afhængigt af køretøjet): Tilpas hastighedsværdien til den registrerede hastighedsbe-

grænsning  → 239.

Hvis tilstanden "OFF" er valgt, før motoren slukkes, aktiveres funktionen "Hastighedsbegrænsning" som standard, næste gang køretøjet startes, afhængigt af køretøjet.

Display på instrumentbrættet

17. Kontrollampe for funktionen for den automatiske fartpilot



18. Gemt fartpilot-hastighed.

19. Forankørende køretøj.

20. Gemt sikker afstand

21. Venstre og højre linjeindikatorer

22. Kontrollampen for funktionen

"Vognbanecentrering" .

23. Kontrollampe for registrering

af hænder af rattet .

Rat 24

Føreren skal altid holde hænderne på rattet. Hvis føreren drejer rattet med tilstrækkelig kraft, afbrydes funktionen "Vognbanecentrering", så føreren igen kan kontrollere køretøjet.

Hvis føreren ikke håndterer rattet (der ikke registreres hænder), deaktiveres funktionen "Vognbanecentrering" efter flere advarsler.

Aktivering/deaktivering af funktionen "Active driver assist"

Aktivering af funktionen



For at aktivere funktionen skal du trykke på kontakten **10** så mange gange som nødvendigt for at vælge ikonet **25** på instrumentpanelet.

Kontrollampen for funktionen

"Vognbanecentrering" **22**  og

kontrollampen  vises med gråt på instrumentbrættet.

Tryk derefter ratbetjeningen **14** opad (SET/+) eller nedad (SET/-).

ACTIVE DRIVER ASSIST

"Active driver assist", som består af aktiv fartpilot og funktionen "Vognbanecentrering", aktiveres derefter.

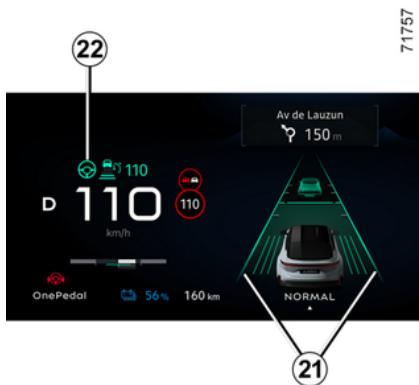

Den grønne advarselsslam-

pe **22**  og venstre og højre linjeindikatorer **21** vises i instrumentpanelet for at bekræfte, at funktionen "Vognbanecentrering" er aktiveret. Den griber ind og styrer dit køretøj i vognbanen.

Du kan til enhver tid afbryde funktionen "Vognbanecentrering" ved at bevæge kraftigt rattet til den ene side. Så snart du holder op med at dreje på rattet, aktiveres funktionen "Vognbanecentrering"

automatisk, når forholdene tillader det.

Bemærk: Du skal holde hænderne på rattet, når du bruger funktionen "Vognbanecentrering". Du må under ingen omstændigheder fjerne hænderne fra rattet.

Deaktivering af funktionen

Tryk på kontakten **10**. Deaktiveringen af funktionen bekræftes ved,

at kontrolslampen **22**  og højre og venstre linjeindikatorer **21** forsvinder på instrumentbrættet.

Bemærk: Hvis funktionen "Vognbaneassistent tidligere var aktiveret, og betingelserne tillader det, genaktiveres den automatisk.



Du afslutter kørselshjælp ved at trykke på kontakten **10** så mange gange som nødvendigt, indtil du når OFF. Meddelelsen "Køreassistent: deaktiveret" vises på instrumentbrættet.

I så fald og afhængigt af køretøjet aktiveres funktionen "Hastighedsbegrænser", næste gang motoren startes, og der ventes på, at en hastighedsgrænse gemmes.

Justering af positionen i vognbanen

(afhængigt af køretøjet)

ACTIVE DRIVER ASSIST

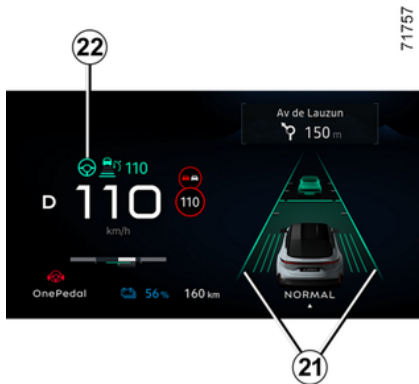

Følgende betingelser skal være opfyldt for at aktivere vognbanejustering:

- Funktionen "Vognbanecentrering" skal være aktiveret, mens advarselslampen **22** lyser grønt på instrumentbrættet.
- Køretøjets hastighed skal være under ca. 50 km/t.
- Køretøjet skal køre på en vej beregnet til høj hastighed.
- Køretøjet skal befinde sig i en tilstrækkelig bred og lige vognbane.

Når disse betingelser er opfyldt, kan du justere bilens langsgående position i vognbanen uden at deaktivere funktionen "Vognbanecentrering".

For at gøre dette:

- Drej rattet lidt til højre eller venstre for at justere/forskyde dit køretøj i vognbanen, indtil du når den ønskede position.
- Oprethold trykket på rattet i ca. 10 sekunder: Køretøjets position beregnes automatisk i henhold til hastighed, vognbanebredde og linjetype.
- Let greber i rattet: Bilens bevarer den forskudte position, og linjerne **21**, der vises på instrumentbrættet, angiver, at justeringen er udført.

Bemærk: Under visse kørselsforhold, f.eks. når du nærmer dig et sving og når en hastighed på over ca. 70 km/t, kan køretøjet automatisk blive centreret.

For at komme tilbage til midten af vognbanen skal du dreje rattet en smule i modsat retning og derefter stoppe med at prøve, når køretøjet er nået til midten af vognbanen.

"Vognbanecentreringsfunktion" på standby

Funktionen "Vognbanecentrering" sættes automatisk på standby i følgende tilfælde:

- Vognbaneafmærkninger registreres ikke længere af systemet

eller registreres kun på den ene side.

- Vejbanen er for smal eller for bred.
- Systemet registrerer ingen hænder på rattet;
- under nogle kørselsforhold (rundkørsel, kryds, bøjningen er for skarp osv.);
- Køretøjets hastighed er over end den maksimale hastighed.
- køretøjets hastighed er lavere end ca. 30 km/t uden nogen forankørende køretøjer;
- køretøjet krydser en linje;
- systemet afbrydes midlertidigt (f.eks.: kamera tildækket af snavs, mudder, sne, kondens osv.).

Visse handlinger, der udføres af føreren, vil også afbryde "vognbanecentreringsfunktionen":

- Aktivering af indikatorerne
- drej rattet med tilstrækkelig nok kraft.

Funktionen bekræftes til at være på standby ved tilstedeværelsen af den grønne kontrollampe **22**



og venstre og højre linjeindikatorer **21** på instrumentbrættet.

Når betingelserne er opfyldt, justerer funktionen igen og fastholder bilens position i vognbanen. Kon-

ACTIVE DRIVER ASSIST

trollampen **22**  og venstre og højre linjeindikatorer **21** vises med grønt i instrumentpanelet.

Særlige tilfælde

Systemet forudser visse situationer (nærmer sig en vognbaneafgrænsning osv.), der kan medføre, at funktionen "Vognbanecentrering" sættes i bero.

I dette tilfælde vises advarselsslam-

pen **22**  og venstre eller højre linjeindikator **21** med gult på instrumentbrættet for at advare føreren.

I nogle tilfælde (hvis kameraet ikke er i stand til at registrere linjer osv.), sættes systemet i venteposition, og der lyder et bip.



Vigtigt: Du skal altid holde fødderne i nærheden af pedalerne og dine hænder på rattet for at være forberedt på en hvilken som helst situation.



Du kan når som helst påvirke **køretøjets bane** ved at dreje rattet.

ACTIVE DRIVER ASSIST

"Hold hænder på rattet"-advarsel



Når køretøjets hastighed er over ca. 10 km/t, hvis Active driver assist-systemet ikke længere registrerer dine hænder på rattet, udløses flere advarselsniveauer:

- **Efter 15 sekunder** vises meddelelsen "Hold hænder på rattet" i gult på instrumentpanelet.
- **Efter ca. 30 sekunder** vises meddelelsen "Hold hænder på rat-

tet" og advarselsslampen **23**  lyser rødt på instrumentpanelet ledsaget af et lydssignal.

- **efter ca. 35 sekunder** deaktiveres systemet og udsender et bip, hvis føreren ikke lægger hænderne tilbage på rattet efter advarslerne. **Funktionen Nødstophjælp udløses automatisk → 283.**

 På de første to alarmniveauer, hvor systemet igen registrerer tilstedeværelsen af førerens hænder på rattet, stopper systemet advarslerne. Funktionen fortsætter med at lede køretøjet i vognbanen.

Bemærk: I nogle situationer kan funktionen "Vognbanecentrering" ikke længere registrere dine hænder på rattet og kan derfor afgive en advarsel:

- Føreren holder meget let på rattet
- Føreren har handsker på.
- ...

ACTIVE DRIVER ASSIST

Hvis der er tale om et skarpt sving

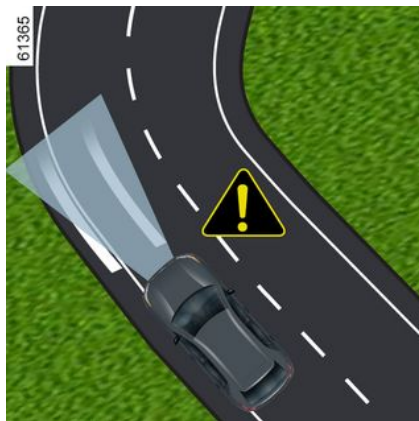

Hvis der er tale om et skarpt sving, vil funktionen til sidegående oprettholdelse - afhængigt af køretøjets hastighed - være begrænset og kræve, at føreren øjeblikkelig skal overtage rattet, så køretøjet forbliver i vognbanen.

Hvis føreren ikke griber ind, udløser funktionen en vibration i rattet for at signalere, at køretøjet er ved at køre hen over en linje, og at føreren øjeblikkeligt skal handle.

Kontrollampen **22**  og venstre eller højre linjeindikatorer **21** vises i rødt i instrumentpanelet.

Hvis køretøjet overskrider en linje helt og bevæger sig ud af sin vognbane, eller hvis svinget er for skarpt, sættes funktionen "Vognbanecentrering" på standby.

Funktionen bekræftes til at være på standby ved tilstedeværelsen af den grønne advarselampe **22**

 og venstre og højre linjeindikatorer **21** på instrumentbrættet.

 Funktionen "Vognbanecentrering" kan ikke hjælpe føreren ved kørsel i en rundkørsel eller i et kryds og kan automatisk skifte til standby. Føreren skal under alle omstændigheder altid dreje rattet for at styre køretøjet under disse kørselsforhold.

Midlertidigt ikke tilgængelig

Radar

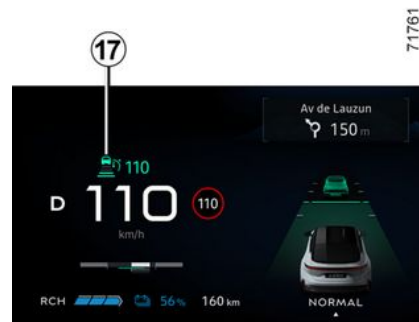

Radaren er i stand til at registrere køretøjer foran dit køretøj. Systemet kan ikke fungere korrekt, hvis radarens registreringsområde er tildækket, eller hvis signalet er afbrudt.

Hvis radarens registreringsområde blokeres, eller radarsignalet afbrydes, vises meddelelsen "Front radar Uden udsyn" i instrumentpanelet, og Active driver assist-systemet afbrydes.

Den grønne advarselampe **17** forsvinder for at bekræfte, at sy-

ACTIVE DRIVER ASSIST

stemet er blevet deaktiveret automatisk.

Sørg for, at radarområdet forbliver rent og ikke er blokeret af sne, mudder, en fejlmonteret nummerplade eller tilbehør monteret på forenden af køretøjet (på kølergitteret) eller skjult af tilbehør monteret på køretøjets front (på kølergitteret eller logo osv.).

Forholdene i visse geografiske områder kan systemets funktion, f.eks.:

- tørre zoner, tunneller, lange broer eller moderat benyttede veje uden færdselsstriber, uden skilte eller træer i nærheden;
- en militær- eller lufthavnszone.

Du skal forlade disse områder, for at systemet kan fungere.

I alle tilfælde skal du kontakte en autoriseret forhandler, hvis meddelelsen ikke slettes, efter motoren er genstartet.

Kamera

Systemet sikrer muligvis ikke, at køretøjet holdes i vognbanen, hvis kameraet har begrænset udsyn (snavs, mudder, sne, tåge osv.). I så fald sættes funktionen "Vognbanecentrering" i venteposition.

Den adaptive fartpilotfunktion forbliver funktionsdygtig, men med reduceret ydeevne.

Forbliv årvågen.

I nogle tilfælde ledsages dette af meddelelsen "Fronkamera Interudsyn" på instrumentpanelet.

Funktionsfejl

Hvis der registreres en funktionsfejl vises meddelelsen "Køreassist. ikke tilgængelig" eller "Køreassist. kontrolleres" på instrumentpanelet, og systemet deaktiveres.

Afhængigt af fejlsens art kan den automatiske fartpilotfunktion forblive funktionsdygtig.

I alle tilfælde bedes du kontakte en autoriseret forhandler i tilfælde af systemuregelmæssigheder.

Bemærk



"Active driver assist" er en ekstra kørehjælp. Den kan under ingen omstændigheder erstatte førerens ansvar for at overholde hastighedsgrænserne og sikkerhedsafstandene eller at være årvågen.

Føreren skal altid have fuld kontrol over køretøjet.

Føreren skal altid tilpasse sin køreretning og hastighed afhængigt af omgivelserne og kørselsforholdene, uanset indikationer fra systemet.

Bortset fra linjerne, der afgrænser kørebanen, og hastighedsbegrænsningstavlerne, tager systemet ikke hensyn til visse forhold (andre færdselstavler, trafiklys, fodgængerfelter osv.) inden for rammerne af systemets registreringsmuligheder og de kortdata, der overføres til multimediesystemet (afhængigt af land og abonnement). De udløser ikke nogen advarsler eller reaktioner fra systemet.

"Active driver assist" bruger funktionerne "Automatisk fartpilot" og "Vognbanecentrering". Systemet må under ingen omstændigheder anses som kontrol mod forhindringer eller et system, der skal forhindre sammenstød.

Brug kun "Active driver assist" uden for byområder på brede veje med synlige linjer.

Den må ikke anvendes ved kørsel i tæt trafik, på snoede eller glatte vejbaner (isslag, akvaplaning, grusveje) eller i dårligt vejr (tåge, regn, sidevind osv.).

Der kan herved opstå risiko for uheld.

Indgreb/reparationer på systemet

- I tilfælde af kollision kan radar- og/eller kamerajusteringen ændre sig, og funktionen kan efterfølgende være påvirket. Deaktiver systemet, og kontakt et autoriseret værksted.
- Arbejde i nærheden af radaren og/eller kameraet (udskiftninger, reparationer, forrudeændringer, lakering osv.) skal udføres af en uddannet fagmand.

Kun et autoriseret værksted er kvalificeret til at foretage indgreb i systemet.

Tilfælde af systemforstyrrelser

Visse forhold kan forstyrre eller forringe systemets drift, såsom:

- tildækning af forruden eller radarområdet (af snavs, is, sne, kondens osv.) Kontrollér regelmæssigt renheden og tilstanden af forruden, forrudeviskerbladene og den forreste kofanger.
- Et komplekst miljø (tunnel, metallisk struktur osv.).

ACTIVE DRIVER ASSIST

- dårlige vejrforhold (sne, stærkt regn, hagl, islag osv.);
- dårlig sigtbarhed (om natten, tåge, osv.)
- dårlig kontrast mellem køretøjet foran og det omkringliggende område, (f.eks. hvidt køretøj i sneområde osv.)
- blænding (skærende sol, lys fra modkørende køretøjer, osv.);
- snæver, snoet eller bakket vej (skarpe sving osv.);
- fjærelinjer registreret som en linje af systemet,
- indsnævring/udvidelse af vejbaner
- flere vejafmærkninger (vejarbejde osv.),
- uregelmæssige eller utydelige vejafmærkninger (f.eks. delvist slettede afmærkninger, for stor afstand mellem dem, ujævn vejoverflade osv.),
- vejskilte, der ikke omfatter en pil, der er placeret i en motorvejsafkørsel;
- et område med lav forbindelse, der gør det umuligt at geolokalisere køretøjet, eller kort, der ikke er opdaterede;
- et køretøj med en betydelig hastighedsforskel,
- brug af måtter, der ikke passer til køretøjet. I førersiden må der kun anvendes måtter, der er tilpasset bilen, og som fastgøres med de forud installerede elementer. Kontrollér regelmæssigt, at de sidder godt fast. Der må ikke lægges flere måtter oven på hinanden. **Risiko for at pedalerne sætter sig fast.**

I disse tilfælde:

- **Risiko for utilsigtet opbremsning eller acceleration.**
- **Risiko for utilsigtet og forkert korrigering eller manglende korrigering af kørselsretningen.**

Mange uforudsete situationer kan påvirke systemets funktion. Visse genstande eller køretøjer, der kan optræde i kameraets eller radarens registreringsområde, kan fortolkes forkert af systemet, hvilket muligvis kan medføre u hensigtsmæssig acceleration eller opbremsning.

Deaktivering af systemet

Du skal deaktivere systemet, hvis

- køretøjet befinder sig på en snoet vej;
- køretøjet bugseres (starthjælp);
- køretøjet trækker en anhænger eller campingvogn
- køretøjet ankommer til et betalingsanlæg, et område med vejarbejde eller en smal vejbane

ACTIVE DRIVER ASSIST

- køretøjet køres op eller ned ad en meget stejl skråning
- synligheden er dårlig (skarp sol, tåge osv.)
- vejrforholdene er dårlige (regn, sne, sidevind, osv.)
- køretøjet køres på en glat vejbane (regn, sne, grus osv.)
- Kameraets område er blevet beskadiget (f.eks. indvendigt eller udvendigt på forruden);
- Forruden er revnet eller forvrænget,
- radarområdet er blevet beskadiget (stød osv.).
- Rattets overflade er beskadiget eller fugtig.

Hvis systemet opfører sig unormalt, skal du deaktivere det og kontakte et autoriseret værksted.

Du bør altid være opmærksom på pludseligt opstående hændelser, som kan forekomme under kørslen.

Hold altid køretøjet under kontrol ved at holde fødderne i nærheden af pedalerne og hænderne på rattet, så du er klar til at handle i enhver situation.

NØDSTOPHJÆLP

præsentation

Nødstophjælpen er en kørehjælp, der automatisk reagerer på styring og opbremsning af dit køretøj, når der registreres situationer, hvor du ikke længere har hænderne på rattet eller ikke længere holder øje med vejen.

Afhængigt af køretøjet er systemet forbundet med følgende kørehjælpemidler:

- Funktionerne "Advarsel om førerens opmærksomhed" → **234** og/eller "Advarsel om førertræthed" → **236 (driftstilstand A)**;
og/eller

- "Active driver assist"-systemet → **268 (driftstilstand B)**.

Afhængigt af hvilken funktion eller hvilket system der er aktiveret, er "Nødstophjælp" klar til at gribe ind, når:

- Føreren ignorerer visuelle og akustiske advarsler, der udsendes, når der registreres tegn på distraktion eller træthed (**driftstilstand A**);
- Føreren ignorerer de forskellige niveauer af visuelle og akustiske advarsler, der udsendes i tilfælde af manglende registrering af

hænderne på rattet (**driftstilstand B**).

For begge driftstilstande **A** og **B** skal systemet, **når funktionen "Nødstophjælp" er aktiveret**, gøre følgende:

- Holde køretøjet i vognbanen, samtidig med at der holdes en sikker afstand til det forankørende køretøj (køretøjet, der følges);
- Brems køretøjet til op, hvis føreren ikke reagerer på de forskellige advarsler.



Dette system udgør en ekstra kørsels-hjælp.

Funktionen kan i intet tilfælde fungere som en erstatning for førerens ansvar under kørslen.

Føreren skal altid tilpasse sin kørsel efter sit opmærksomheds- og træthedsniveau, uanset hvad systemets indikatorer angiver.

Systemet registrerer muligvis ikke alle situationer, der kræver, at føreren advares på forhånd.

Føreren skal altid have kontrol over sit køretøj under alle omstændigheder og i alle kørsels-situationer.

Der er en risiko for ulykke.

NØDSTOPHJÆLP

Placering af komponenter

3

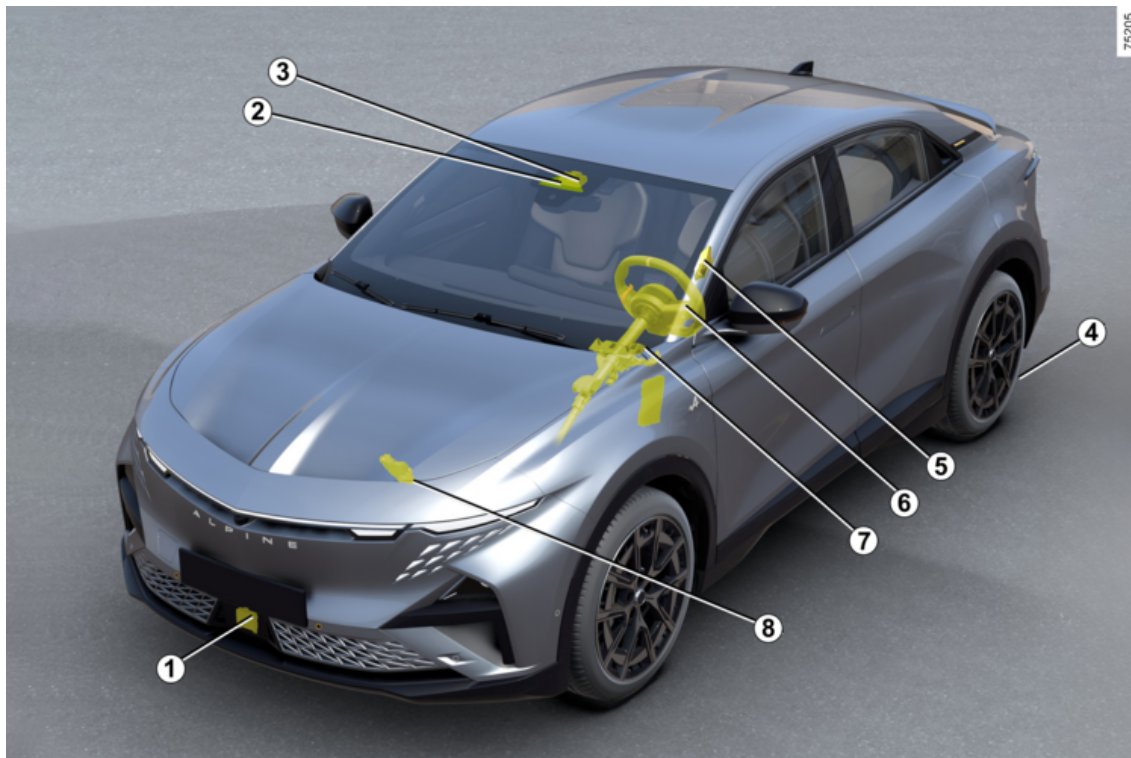

NØDSTOPHJÆLP

1. Radar.

Beregner afstanden mellem dit køretøj og køretøjet foran (fulgt køretøj).

Systemets maksimale rækkevidde er ca. 130 meter. Den kan variere afhængigt af vejforholdene (terrænhøjde, vejforhold osv.)

Sørg for, at radarområdet ikke er dækket til (snø, mudder, sne, en dårligt monteret nummerplade foran, stødt, modificeret (herunder maling) eller skjult af tilbehør monteret på forsiden af køretøjet (på kølgitteret eller logoet osv.).

2. Kamera.

Registrerer markeringer på jorden og positionen af køretøjer i de forskellige vognbaner.

Kontrollér, at forruden ikke er til-dækket (af snø, mudder, sne osv.).

3. Computer.

Computeren, der er knyttet til kamera **2**, bruger oplysningerne fra radar **1**. Den supplerer dem og krydsrefererer dem med oplysningerne fra kameraet for at bestemme køretøjets bane og hastighed for at justere dets adfærd (position i vognbanen eller bremsning). Derudover styrer den systemets tænd/sluk-indstillinger.

Afhængigt af køretøjet behandler

det også oplysninger for at registrere tilstedeværelsen af førerens hænder på rattet.

4. Elektronisk parkeringsbremse.

Det holder køretøjet standset under bestemte forhold.

5. Indvendigt kamera.

Det gør det muligt for systemet at analysere førerens ansigtsudtryk og registrere tegn på distraktion eller træthed.

Sørg for, at kameraets udsyn ikke er forstyrret (af snø, mudder osv.) eller tildækket.

6. Multifunktionssensor.

Afhængigt af køretøjet registrerer den hænder på rattet.

7. Servostyring.

Den betjener forhjulene til at styre køretøjets bane i henhold til de oplysninger, der transmitteres af computeren **3**.

8. Aktiv styring af køretøjet.

Dette system giver oplysninger om køretøjets dynamik til computeren **3** (hastighed, tværacceleration osv.) og indvirker på bremsesystemet for at kontrollere nedbremsning og holde køretøjet standset.

Handling



Dette system udgør en hjælpefunktion under kørslen. Føreren kan gribe ind for at genvinde kontrollen over sit køretøj.

3

Funktion A



Systemet aktiveres **fra ca. 20 km/t**, når føreren ignorerer de visuelle og akustiske advarsler, der udsendes, hvis der registreres tegn på distraktion eller træthed af det indvendige kamera **5**.

NØDSTOPHJÆLP

Bemærk: Systemet gemmer ingen billeder og fungerer i realtid.

Du kan finde flere oplysninger om, hvordan funktionerne "Advarsel om førerens opmærksomhed"

→ 234 og/eller "Advarsel om førertræthed" → 236 fungerer.

Funktion B



Systemet udløses **fra ca. 10 km/t**, hvis føreren ignorerer de forskellige visuelle advarsler (herunder vis-

ningen af advarselslampen  i rødt) og akustiske advarsler, der udsendes i tilfælde af, at der ikke registreres hænder på rattet **9**.

Bemærk: Det er forbudt at montere tilbehør på rattet (beskyttelsesdæksel osv.).

Få flere oplysninger om funktionen af Active driver assist, → 268.

Procedure for nødstop

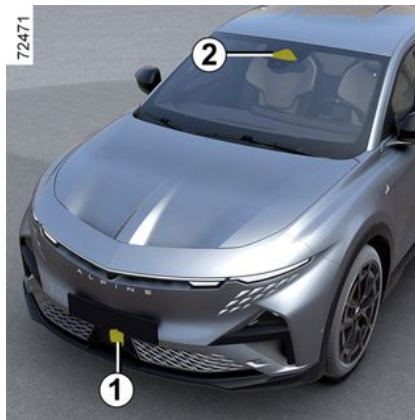

"Nødstopassistent"-funktionens procedure og stopbetingelser er identiske, uanset om de er i driftstilstand **A** eller **B**.

Når den bliver udløst:

- Funktionen "Nødstopassistent" holder dit køretøj i sin egen vognbane og holder en sikker afstand til det forankørende køretøj (køretøj, der følges) takket være oplysningerne fra radar **1** og kamera **2**;

- Havariblinklyset tændes automatisk, og meddelelsen "Nødstoppe Bevar kontrollen" vises på instrumentbrættet ledsaget af den

røde -advarselslampe og et bip.

- Dit køretøjs bremses aktiveres derefter trinvis for at tilskynde dig til at genvinde kontrollen. Hvis du ikke reagerer, sænker systemet gradvist hastigheden på dit køretøj, indtil det stopper helt.

- Når bilen er standset, vises meddelelsen "Nødstoppe udført" på instrumentbrættet, stadig ledsaget af et bip. Systemet holder køretøjet stille.

NØDSTOPHJÆLP



Nødstopassistentens bremse- og vognbanefunktion er begrænset.

Systemet er ikke i stand til at sikre, at køretøjet holdes i sin vognbane, når:

- Systemet ikke længere registrerer linjer.
- Vognbanen er for snæver.
- svinget er for skarpt
- ...

Der er en risiko for ulykke.

Efter køretøjet stopper:

- havariblinklyset forbliver tændt;
- Alle døre, bagklap og tankdæksel låses automatisk op.

- advarselsslampen  forbliver rød, indtil føreren genvinder kontrollen over køretøjet.
- den elektroniske parkeringsbremse **4** aktiveres automatisk ca. tre minutter efter, at bilen er standset.



Lad ikke køretøjet holde stille i kørebanen. Genvind kontrollen over dit køretøj og kom i sikkerhed.

Der er en risiko for ulykke.

Føreren kan til enhver tid afbryde nødstopassistenten og genvinde kontrollen over køretøjet (under manøvren eller under standsningsfasen) ved at udføre en separat handling eller en kombination af handlinger.

Afhængigt af køretøjet omfatter de mulige handlinger:

- at trykke hårdt på speederen,
- at trykke hårdt på bremsepedalen (mens køretøjet bevæger sig),
- at dreje rattet pludseligt,
- at trykke på bremsepedalen, mens du ændrer gearpositionen,
- at udføre en handling på den elektroniske parkeringsbremse,
- at udføre en moderat handling på speederpedalen, ledsaget af en moderat handling på rattet,
- og rattet drejes lidt, mens du trykker på knap (0) på rattet;
- at dreje rattet let, mens du trykker på speederpedalen,

- at dreje rattet let, mens du trykker på bremsepedalen.



Hvis funktionen Nødstophjælp udløses, deaktiveres systemet Active driver assist, hvis det tidligere har været aktiveret. Genvind kontrollen over dit køretøj så snart som muligt under manøvringen eller under standsningsfasen. Når du har genvundet kontrollen over dit køretøj, kan du manuelt genaktivere systemet.

Aktivering/deaktivering



Af sikkerhedshensyn bør indstillingerne udføres, mens bilen holder stille.

NØDSTOPHJÆLP

Aktivering/deaktivering – funktion A



Afhængigt af køretøjet og af, hvor lang tid der gik efter sidste gang, motoren blev stoppet, genaktiveres advarslerne:

- når køretøjet er ulåst; eller
- når en dør åbnes; eller
- når motoren startes.



Fra multimedieskærmen **10** er det nødvendigt at aktivere mindst en af følgende to funktioner på forhånd for at aktivere eller deaktivere nødstophjælpen:

- « Advarsel om distraktion » ;
- « Trætheds alarm ».

Aktivér eller deaktiver derefter funktionen "Nødstophjælp".

Der henvises til multimedievejledningen for yderligere oplysninger.

Bemærk: Når indstillingen er aktiveret, vil den automatisk blive knyttet til de to funktioner "Advarsel om førerens opmærksomhed" og "Advarsel om førertræthed".

Særlige funktioner for "My Safety"



Brug af knappen **11** til at aktivere eller deaktivere funktionen "Advarsel om førerens opmærksomhed" og/eller "Advarsel om førertræthed" kan konfigureres i tilstanden "Perso" i "My Safety" funktionen → 201.

NØDSTOPHJÆLP

Aktivering/deaktivering - funktion B



Nødstophjælpen aktiveres automatisk, når systemet "Active driver assist" vælges → 268.

Den grønne kontrollampe **12**  og venstre og højre linjeindikatorer **13** vises i instrumentbrættet for at bekræfte, at funktionen "Vognbanecentrering" er aktiveret. Den griber ind og styrer dit køretøj i vognbanen.

Grænser for drift

I nogle situationer kan systemet stadig bremse op, men kan ikke

garantere, at køretøjet forbliver i sin vognbane. Eksempler:

- systemet registrerer ikke længere linjerne, eller der registreres kun én linje i din vognbane.
- Vejbanen er for smal eller for bred.
- under nogle kørselsforhold (rundkørsel, kryds, bøjningen er for skarp osv.);
- køretøjet er udsat for væsentlige tværgående og langsgående accelerationer
- afhængigt af køretøjet, hvis hastigheden er højere end ca. 160 km/t eller 180 km/t, afhængigt af køretøjet;
- Det forreste kamera **2** forstyrres af miljøforhold (blænding fra solen, kraftig regn, forhindringer, snavs, mudder, sne, tåge osv.).

Hvis der detekteres forringet udsyn fra frontkameraet **2**, ledsages dette ofte af visningen af meddelelsen "Frontkamera Intet udsyn" på instrumentbrættet.

Under disse forhold vil systemets bremseevne blive reduceret. **Genvind kontrollen over køretøjet så hurtigt som muligt.**

Midlertidigt ikke tilgængelig

Systemet er midlertidigt ikke tilgængeligt i følgende situationer:

- Køretøjet køres på en meget snoet vej;
- køretøjets hastighed er højere end ca. 160 km/t eller 180 km/t, afhængigt af køretøjet.
- systemet registrerer forringet udsyn for den forreste radar.
- ...

I tilfælde af en strømafbrydelse i området omkring radaren **1** eller en afbrydelse af dens signal vises meddelelsen "Front radar Uden udsyn" på instrumentbrættet. Dette kan også være ledsaget af meddelelsen "Køreassist. ikke tilgængelig".

Sørg for, at radarområdet **1** forbliver rent og ikke er blokeret af sne, mudder, en fejlmonteret/fastgjort nummerplade eller tilbehør monteret på forenden af køretøjet (på kølgitteret) eller skjult af tilbehør monteret på køretøjets front (på kølgitteret eller badge osv.).

Visse områder kan forstyrre eller forringe systemets drift, f.eks.:

- tørre zoner, tunneller, lange broer eller moderat benyttede veje uden færdselsstriber, uden skilte eller træer i nærheden;

NØDSTOPHJÆLP

- en lufthavs- eller militærzone;
- hvis det indvendige kamera **5** er blokeret, også kun delvist (funktion **A**);
- Når førerens ansigt ikke registreres (funktion **A**).

Hvis meddelelsen ikke forsvinder, skal du kontakte et autoriseret værksted.

3

Funktionsfejl

Hvis systemet registrerer en fejl, deaktiveres systemet, og meddelelsen "Køreassist. ikke tilgængelig" vises på instrumentpanelet.

Afhængigt af typen af fejlfunktion kan følgende meddelelser vises på instrumentbrættet, og afhængigt af køretøjet kan advarselsslampe

STOP også blive vist:

- « Kontroller frontkamera » ;
- « Frontradar Kontrolleres » ;
- « Kamera/Radar Kontrolleres » ;
- « Køreassist. kontrolleres » .

Ret henvendelse til et autoriseret værksted.

Hvis føreren er distraheret eller trætt:

- "Vigilance monit. skal kontrolleres" ledsaget af advarselsslampe



på instrumentbrættet (funktion **A**).

Bemærk



Funktionen Nødstopshjælp er en ekstra kørselshjælp. Den fritager under ingen omstændigheder føreren for dennes ansvar for at sørge for at bevare kontrollen over køretøjet.

Føreren skal altid tilpasse sin kørsel efter sit opmærksomheds- og træthedsniveau, uanset hvad systemets indikationer angiver.

Nedsat opmærksomhed fra føreren eller træthed registreres muligvis ikke af systemet eller registreres muligvis ikke i tide. Hold fokus på kørslen, og hold regelmæssige pauser.

Der kan herved opstå risiko for uheld.

I visse situationer (ikke-registrerede vognbanemarkeringer, vognbane, der er for smal eller for bred, rundkørsel, kryds, skarpt sving, blænding fra solskin, kraftig regn, forhindring, snavs, mudder, sne, tåge osv.) kan systemet ikke garantere, at køretøjet forbliver i sin vognbane.

Forbliv årvågen.

Bremse- og vognbanefunktion for funktionen Nødstopshjælp er begrænset. Systemet kan bremse køretøjet med op til en tredjedel af bremsesystemets kapacitet.

I tilfælde af reduceret udsyn for frontkameraet vil systemets bremseevne blive reduceret.

Genvind kontrollen over køretøjet så hurtigt som muligt.

Indgreb/reparationer på systemet

- I tilfælde af kollision kan radar- og/eller kamerajusteringen ændre sig, og funktionen kan efterfølgende være påvirket. Deaktiver systemet, og kontakt et autoriseret værksted.
- Arbejde i nærheden af radaren og/eller kameraet (udskiftninger, reparationer, forrudeændringer, lakering osv.) skal udføres af en uddannet fagmand.

Kun et autoriseret værksted er kvalificeret til at foretage indgreb i systemet.

Tilfælde af systemforstyrrelser

Visse forhold kan forstyrre eller forringe systemets drift, såsom:

- tildækning af forruden eller radarområdet (af snavs, is, sne, kondens osv.) Kontrollér regelmæssigt renheden og tilstanden af forruden, forrudeviskerbladene og den forreste kofanger.
- et kompliceret miljø (tunnel, osv.)
- dårlige vejforhold (sne, stærk regn, hagl, isslag osv.);

NØDSTOPHJÆLP

- dårlig sigtbarhed (om natten, tåge, osv.)
- dårlig kontrast mellem køretøjet foran og det omkringliggende område, (f.eks. hvidt køretøj i sneområde osv.)
- blænding (skærende sol, lys fra modkørende køretøjer, osv.);
- snæver, snoet eller bakket vej (skarpe sving osv.);
- tjærelinjer registreret som en linje af systemet,
- indsnævring/udvidelse af vejbaner
- flere vejafmærkninger (vejarbejde osv.),
- uregelmæssige eller utydelige vejafmærkninger (f.eks. delvist slettede afmærkninger, for stor afstand mellem dem, ujævn vejoverflade osv.),
- et køretøj med en betydelig hastighedsforskel,
- Føreren bærer visse typer briller (**funktion A**);
- Det indvendige kamera er blokeret, også hvis kun delvist (**funktion A**);
- En del af førerens ansigt er dækket (af hår, en kasket, mundbind, tørklæde osv.) (**funktion A**);
- En uegnet kørestilling, såsom at sidde for lavt, for vippet osv. (**funktion A**);
- Føreren har handsker på eller holder meget let på rattet.

I disse tilfælde:

- **Risiko for utidig opbremsning.**
- **Risiko for utilsigtet og forkert korrigerende eller manglende korrigerende af kørselsretningen.**

Mange uforudsete situationer kan påvirke systemets funktion. Visse genstande eller køretøjer, der kan optræde i kameraets eller radarens registreringszone, kan fortolkes forkert af systemet, hvilket muligvis kan medføre uregelmæssig opbremsning.

Deaktivering af systemet

Du skal deaktivere systemet, hvis

- køretøjet trækker en anhænger eller campingvogn
- Området for frontkameraet er blevet beskadiget (f.eks. indvendigt eller udvendigt forrudeområde); forruden er revnet eller forvrænget.
- radarområdet er blevet beskadiget (stød osv.);
- Det indvendige kameraområde er blevet beskadiget (**funktion A**);
- Rattets overflade er beskadiget eller fugtig.

NØDSTOPHJÆLP

Hvis systemet opfører sig unormalt, skal du deaktivere det og kontakte et autoriseret værksted.

PARKERINGSHJÆLP

360°-kamera præsentation

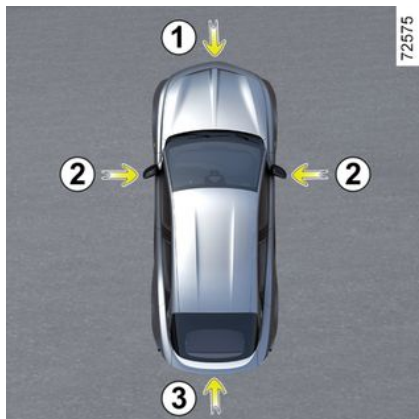

Ved at bruge information fra kamera 1, 2 og 3 placeret i forklapningen, sidespejlene og på bagklappen samt ultralydsdetektorer 4 placeret i køretøjets stødfangere, hjælper funktionen ved vanskelige manøvrer (f.eks. parkering) ved at vise køretøjets omgivelser.

Bemærk: Sørg for, at kameraerne ikke er dækket til (af snavs, mud, sne, kondensation osv.).

Handling

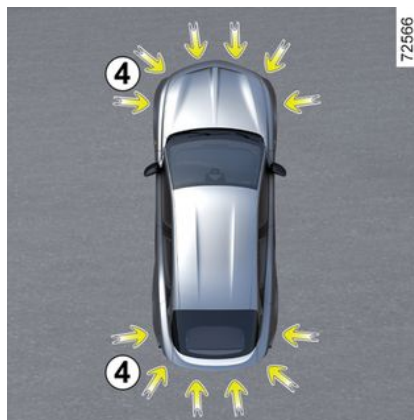

Kameraerne sender flere separate visninger til multimedieskærmen 5. De giver dig mulighed for at se køretøjets omgivelser:

- forfra (ved hjælp af kameraet 1): standardvisning foran og panoramisk frontvisning.
- bagfra (ved hjælp af kameraet 3): standard bakvisning og panoramisk visning foran.



- Fugleperspektiv (ved hjælp af kameraerne 1, 2 og 3): standard fugleperspektiv og pop-op-fugleperspektiv (når der registreres en forhindring).
- Sidevisning (ved hjælp af kamera 2): forrest fra siden og bagfra.
- 3D-visning.
- anhängervisning.

Ultralydsdetektoreren registrerer forhindringer foran, bagved og (afhængigt af køretøjet) på siden af køretøjet.

PARKERINGSHJÆLP

Frontkamera 1



Frontkameraets visning vises på multimedieskærmen **5**.



Denne funktion er en ekstra hjælp. Den kan således i intet tilfælde erstatte den årvågenhed eller det ansvar, som vognens fører bør udvise. Føreren bør altid være klar til pludseligt opstående situationer, som kan forekomme under kørslen: Hold derfor vågent øje med børn, dyr, barnevogne, cykler, sten, stolper m.v., som befinder sig i vognens blinde vinkel.

Bakkamera 3



Bakkameraets visning vises på multimedieskærmen **5**.

PARKERINGSHJÆLP

i Til visning bagfra viser multimedieskærmen **5** et omvendt billede af visningen bagfra som man ser det i et bakspejl.



Forfra eller bagfra: Ved manøvrering på en skråning kan de viste objekter på multimedieskærmen være tættere på eller længere væk, end de ser ud til.

Du skal tage højde for dette, når du bedømmer afstanden inden en manøvrering.

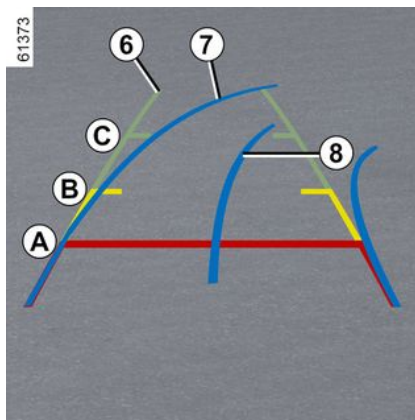

Visningen "forfra" eller "bagfra", som sendes til multimedieskærmen **5**, vises med en, to eller tre styrelinjer **6**, **7** og **8**.

Dette system anvendes først ved hjælp af en eller flere målere (mobil og anhænger til retning og fast til afstand).

Faste retningslinier **6**

Den faste profil indeholder farveangivelserne **A**, **B** og **C**, der viser afstanden bag køretøjet:

- **A** (rød) ved ca. 30 centimeter fra køretøjet.
- **B** (gul) ved ca. 70 centimeter fra køretøjet;
- **C** (grøn) ved ca. 150 centimeter fra køretøjet.

Bevægelige styrelinjer **7**

Dette vises med blå på multimedieskærmen **5**. Den viser køretøjets retning i henhold til rattets position både forfra og bagfra.

Styrelinje til anhænger **8**

Dette vises med blå på multimedieskærmen **5**. Denne viser anhængerens retningsstabilitet iht. rattets position.

Det gør det muligt for føreren at positionere anhængertrækket så tæt på anhængerens knop som muligt.



Retningslinjerne foran, bagved og i siden er en repræsentation, der er projiceret på et plant underlag. Disse oplysninger skal ignoreres, når de overlapper en lodret genstand eller en, der er anbragt på jorden. Genstande, der vises i kanten af multimedieskærmen, kan fremstå forvrængede. Ved for kraftig belysning (sne, bilen i solen osv.) kan kameraets udsyn blive forstyrret.

PARKERINGSHJÆLP



I den kombinerede repræsentation fra kameraerne:

- Forhøjede objekter (fortov, køretøj osv.) kan forekomme forvrængede i fugleperspektivet.
- Objekter oven på køretøjet vises ikke.

Frontkamera i førersiden 2

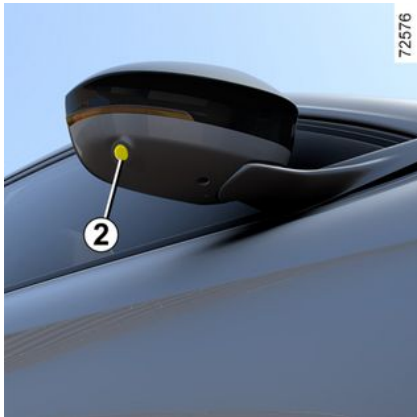

Kamera 2, der er monteret i sidespejlet, sender en sidevisning til multimedieskærmen 5.

Afhængigt af køretøjet kan du bruge multimedieskærmen til at ændre fugleperspektivet til forrest fra siden. Der henvises til multimedievejledningen for flere oplysninger.

Fugleperspektiv



Fugleperspektivet er en kombineret repræsentation fra kamera 1, 2 og 3.

Det viser en visning af toppen af køretøjet og dets omgivelser.

Dette kan bruges til at bekræfte en visning af køretøjets position i forhold til dets umiddelbare omgivelser (foran, bagved og i siden).



I funktionen "fugleperspektiv" er de viste objekter på multimedieskærmen faktisk længere væk, end de ser ud til.

Du skal tage højde for dette, når du bedømmer afstanden inden en manøvrering.

Sidevisninger

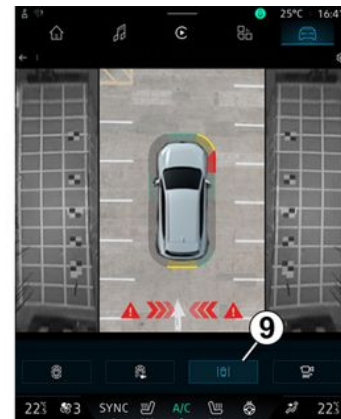

Ved at trykke på den dedikerede knap 9 på multimedieskærmen får du en visning, der kombinerer fugleperspektiv og to sidevisninger.

PARKERINGSHJÆLP

Panoramisk visning foran eller panoramisk visning bagfra

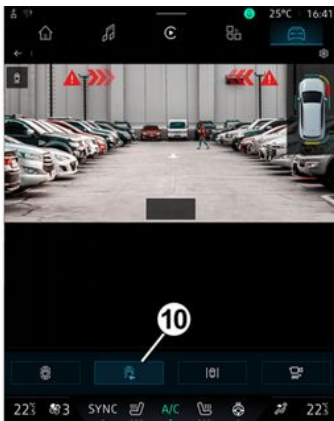

På multimedieskærmen skal du trykke på den dedikerede knap **10** for at aktivere en panoramisk visning forfra.

Når bakgearret aktiveres, erstattes panoramisk visning foran af en panoramisk visning bagfra.

Bemærk: Visningen forfra eller bagfra varierer afhængigt af rattets vinkel for at forbedre førerens udsyn.

3D-visning



Fra multimedieskærmen kan du trykke på den dedikerede knap **11** for at aktivere en 3D skærm med 3D-visning af køretøjet og dets omgivelser.

"Anhængervisning"

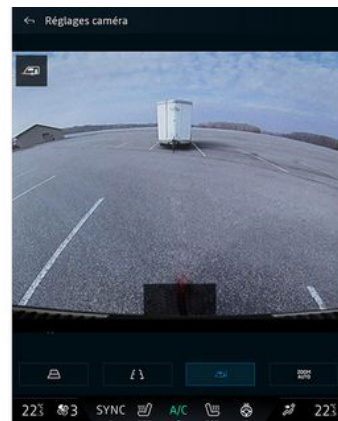

Hvis en anhænger er tilsluttet, skal du trykke på menuen "360° kamera" i universet "Bil" på multimedieskærmen **5** for at aktivere kameraet **3** til at sende visningen af området bag ved køretøjet i ca. 30 sekunder.

PARKERINGSHJÆLP

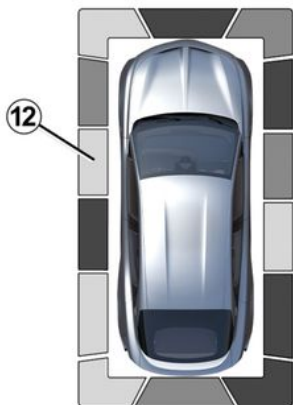

72551

- grøn: Forhindring mellem ca. 50 og 70 cm
- gul: Forhindring mellem ca. 30 og 50 cm
- rød: Forhindring inden ca. for 30 cm.

Disse indikatorer viser også den placering, hvor forhindringerne er blevet registreret, som angivet af deres position i forhold til "køretøj"-symbolet.

For yderligere oplysninger → 303.

Funktionen "Automatisk zoom"



Når "360° kamera"-systemet vises på multimedieskærmen, kan du ændre visningerne (f.eks. udskift visning bagfra med panoramisk visningen bagfra).

Registrering af forhindringer

Mens systemet aktiveres, og funktionen "Parkeringshjælp" registrerer en eller flere forhindringer rundt om køretøjet, kan indikatoren **12** vises på de forskellige visninger:

Ud over lydalarmen viser disse indikatorer afstanden til forhindringer i nærheden via forskellige farver:

specifik visning (øverst, foran eller bagfra).

Se multimedievejledningen for at aktivere eller deaktivere funktionen "Zoom auto".

Aktivering/deaktivering



Automatiske funktion

Mens køretøjet er standset, og motoren kører, aktiveres automatisk tilstand, når bakgearet er valgt. Visningen bagfra og fugleperspektivet vises på multimedieskærmen **5**.

Når der hurtigt skiftes fra bakgear til et fremadgående gear, skifter visningen bagfra og fugleperspek-

PARKERINGSHJÆLP

til visningen forfra og fugleperspektiv på multimedieskærmen **5**. Den automatiske funktion er deaktiveret:

- efter ca. tre sekunder, når der skiftes fra bakgear til position N eller P;
- efter ca. tre minutter, hvis køretøjet kører frem eller tilbage (f.eks. udførelse af en manøvre), før gearvælgeren flyttes til position N eller P;
- når køretøjets hastighed fremad overstiger 10 km/t.

Manuel funktion

Du aktiverer den manuelle funktion, når køretøjet holder stille, og motoren er tændt, ved fra tilstanden "Køretøj" på din multimedieskærm **5** at trykke på menuen "360°-kamera", og visningen forfra og fugleperspektiv vises på multimedieskærmen.

Manuel funktion deaktiveret:

- når køretøjets hastighed fremad når 10 km/t.
- når gearvælgeren ikke har været brugt i ca. tre minutter.



- Brug ikke denne funktion, mens sidespejlene er i foldet position.
- Sørg for, at bagagerumsdøren er korrekt lukket, inden du bruger funktionen.
- Placer ikke genstande på eller foran kameraerne.

Forskel mellem den anslåede afstand og den faktiske afstand

Kørsel (fremad eller baglæns) mod en stejl opadgående skråning

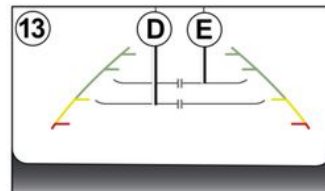
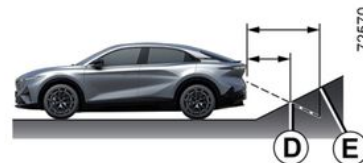

De faste retningslinjer **13** viser afstandene som tættere på, end de rent faktisk er.

Genstandene på skærmen er rent faktisk længere væk på skråningen.

Hvis skærmen f.eks. viser en genstand ved **D**, er den faktiske afstand til genstanden ved **E**.

PARKERINGSHJÆLP

Kørsel (fremad eller baglæns) mod en stejl nedadgående skråning

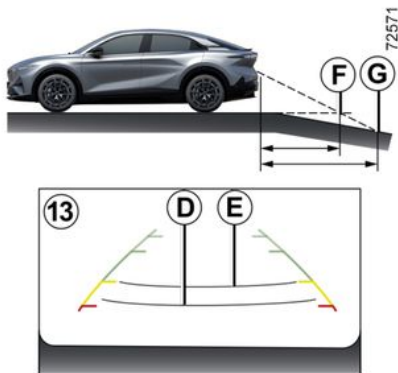

De faste retningslinjer **13** viser afstandene som længere væk, end de rent faktisk er.

Derfor er genstandene vist på skærmen faktisk tættere på skråningen.

Hvis skærmen f.eks. viser en genstand ved **G**, er den faktiske afstand til genstanden ved **F**.

Kørsel (fremad eller baglæns) mod en fremspringende genstand

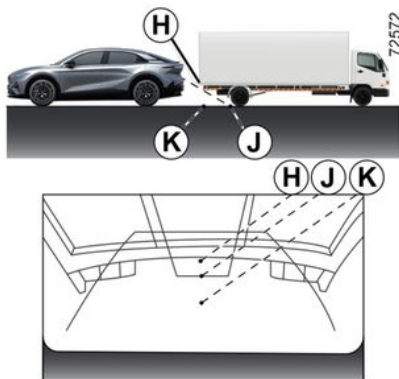

Position **H** virker længere væk end position **J** på skærmen. Men position **H** er ved den samme afstand som position **K**.

Kørselsretningen, som er angivet af de faste og de bevægelige retningslinjer, tager ikke højde for genstandens højde. Så der er risiko for, at køretøjet kan kollidere med genstanden, når der bakkes mod positionen **K**.

Begrænsning af systemets funktion

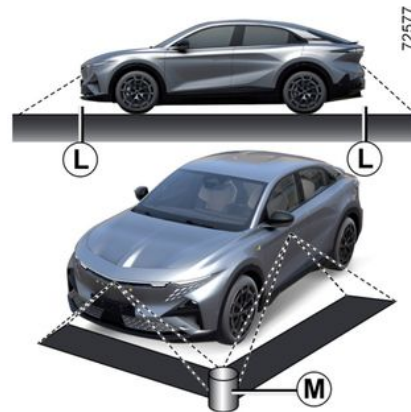

Systemet kan ikke vise genstande i bestemte områder.

I visningen forfra eller bagfra kan systemet ikke bruges til at vise en genstand i området **L**.

I fugleperspektiv kan systemet ikke bruges til at vise en stor genstand i området **M** (nær kanten af det viste område).

PARKERINGSHJÆLP

Indstilling af display



Når "360°-kamera"-systemet vises på multimedieskærmen, kan du ændre visningerne (f.eks. udskifte visning bagfra med panoramisk visning bagfra).



Af sikkerhedshensyn bør indstillingerne udføres, mens bilen holder stille.

Hvis gearstangen er i positionen R, er følgende visninger tilgængelige:

- Skærm delt mellem visning bagfra/fugleperspektiv

eller

- Panoramisk visning bagfra.

eller

- Visninger fra siden/fugleperspektiv (afhængigt af køretøjet).

eller

- 3D-visning (afhængigt af køretøjet).

Når der skiftes fra bakgear til position P, er de tilgængelige visninger:

- skærm delt mellem visning bagfra og fugleperspektiv.

eller

- Panoramisk bagfra (afhængigt af køretøjet).

eller

- Visninger fra siden/fugleperspektiv (afhængigt af køretøjet).

eller

- 3D-visning (afhængigt af køretøjet).

Når der skiftes fra bakgear til position D, er de tilgængelige visninger:

- Skærm delt mellem visning forfra og fugleperspektiv.

eller

- Panoramisk visning foran.

eller

- Sidevisning/fugleperspektiv.

eller

- 3D-visning.

Justering af kameraindstillingerne

Når "360°-kamera"-systemet vises på multimedieskærmen, skal du trykke på knappen "Indstillinger" for at tilføje eller fjerne linjerne og justere kamerabilledets parametre (lysstyrke, kontrast osv.).

Der henvises til multimedievejledningen for flere oplysninger.

Bemærk: Af sikkerhedsmæssige årsager kan visningerne ikke ses i menuen "Indstillinger", mens køretøjet er i bevægelse.

PARKERINGSHJÆLP

Parkeringshjælp

Funktionsprincip

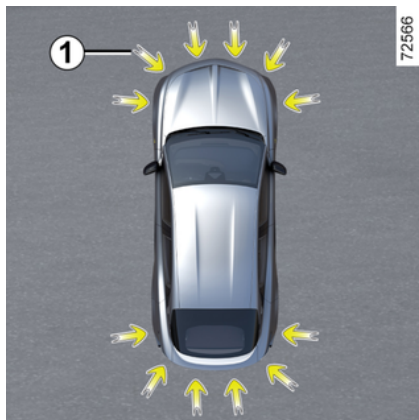

Ultralydssensorer, angivet med pile **1**, er monteret i kofangerne for at registrere forhindringer i nærheden af køretøjet.

Funktionen advarer føreren via lydsignaler og et display, der repræsenterer det område, hvor forhindringen blev registreret.

Afhængigt af udstyret registrerer systemet forhindringer bagved, foran og i siderne af køretøjet.

Parkeringshjælpsystemet aktiveres kun, når vognen kører med en hastighed, der er lavere end cirka 10 km/t.

Funktionen tager ikke højde for bugserings- eller transportsystemer, som ikke genkendes af systemet.



Dette system udgør en hjælpefunktion under kørslen.

Funktionen kan i intet tilfælde erstatte den årvågenhed eller det ansvar, som vognens fører bør udvise under bakkingsmanøvrer.

Føreren bør altid være klar til pludseligt opstående situationer, som kan forekomme under kørslen: Hold derfor vågent øje med børn, dyr, barnevogne, cykler, sten, stolper m.v., som befinder sig i vognens blinde vinkel.



I tilfælde af stød på undervognen ved manøvrering (f.eks. kontakt med en stander,

høj fortovs kant eller andre objekter på vejen) kan du beskadige bilen (f.eks. bøjning af en aksel).

For at undgå enhver risiko bør du få vognen kontrolleret på et autoriseret værksted.

Placering af ultralydssensorerne **1**

Sørg for, at området rundt om ultralydssensorerne, der er angivet med pilene **1**, ikke er tildækkede (af snavs, mudder, sne, en dårligt monteret/fastgjort nummerplade osv.), beskadigede, modificerede (inkl. lakering) eller blokeret af tilbehør, der er monteret på bagsiden eller, afhængigt af køretøjet, på forsiden eller siderne af køretøjet.

PARKERINGSHJÆLP

Handling

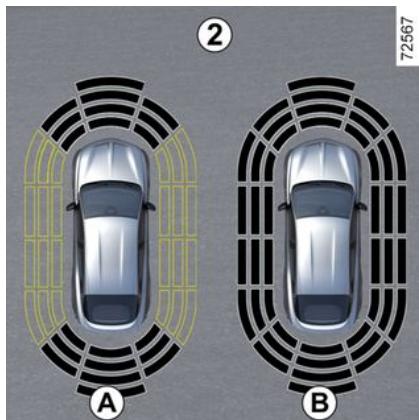

Displayet **2** gør det muligt at se bilens omgivelser med supplerende lydsignaler.

Afhængigt af udstyret kan det være nødvendigt at køre et par meter, før sidedetekteringen aktiveres.

Når alle områder har en grå baggrund, er hele området omkring køretøjet overvåget:

- Displayet **A**: analyse af området omkring køretøjet er i gang;
- Displayet **B**: analyse af området omkring køretøjet udført.

Registrering af forhindringer

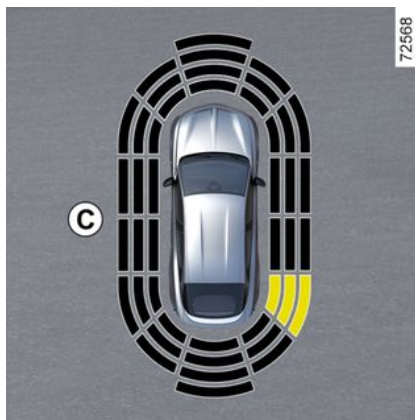

De fleste genstande, der umiddelbart befinder sig foran, bagved eller ved siderne af køretøjet er registreret.

Den hørbare signalfrekvens øges, når køretøjet nærmer sig forhindringen, indtil det bliver til et konstant bip på ca. 20 cm for en forhindring, der registreres på siderne, og ca. 30 cm for en forhindring, der registreres foran eller bagpå.

Det område, hvor forhindringen er registreret, vises (display **C**). Afhængigt af køretøjet vises området i grønt, orange (eller gult afhængigt af køretøjet) eller rødt, afhængigt af nærheden af den registrerede forhindring.

 Hvis kørselsretningen ændres under en manøvre, kan signalet for risiko for sammenstød med en forhindring blive forsinket.

Særligt tilfælde af forhindringer registreret på siden

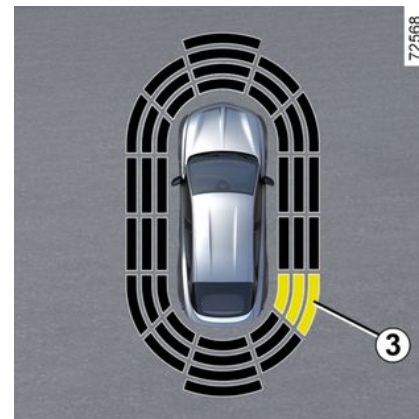

Afhængigt af hjulenes retning bestemmer systemet køretøjets kørselsretning og informerer dig, om der er risiko eller ej for sammenstød med en forhindring **3**, der befinder sig på siden af køretøjet.

Når der registreres en forhindring på siden af køretøjet:

PARKERINGSHJÆLP

- Hvis der er risiko for sammenstød, øges lydssignalerne, jo tættere køretøjet kommer på forhindringen, indtil de når en konstant lyd. Det område, hvor forhindringen **3** er registreret, vises (display **D**).
- Hvis der ikke er risiko for sammenstød, lyder der intet signal, når køretøjet nærmer sig forhindringen. Afhængigt af køretøjet vises det område, hvor forhindring **3** er blevet registreret, afbrudt.



Hvis kørselsretningen ændres under en manøvre, kan signalet for risiko for sammenstød med en forhindring blive forsinket.

Aktivering/deaktivering

Aktivering/deaktivering fra multimedieskærmen **4**



Fra universet "Bil" på din multimedieskærm **4** skal du trykke på menuen "Kørselsassistent", vælge fanen "Parkering" og derefter "Parkerings-assistance".

Aktivér eller deaktivér områder, der er dækket af ultralydssensorerne.

Der henvises til multimedievejledningen for flere oplysninger.

Bemærk: Afhængigt af køretøjet kan den bageste detekteringszone ikke deaktiveres.

Automatisk deaktivering af parkeringsafstandskontrol

Systemet deaktiveres:

- når vognens hastighed overstiger ca. 10 km/t;
- Afhængigt af køretøjet, når bilen har været stoppet i mere end cirka fem sekunder, og der registreres en forhindring (f.eks. i tilfælde af kø osv.).
- når du er i position N eller P;
- Når der registreres en betjeningsfejl.

Bemærk: (afhængigt af køretøjet) hvis køretøjet er udstyret med et anhængertræk, der er genkendt af systemet, er det kun funktionen Parkeringshjælp, der er deaktiveret.

Indstillinger



Af sikkerhedshensyn bør indstillingerne udføres, mens bilen holder stille.



Hver gang køretøjet startes, genoptages funktionen med den aktiveringsstatus, der blev gemt, sidste gang motoren blev stoppet.

PARKERINGSHJÆLP

Justering af indstillinger fra multimedieskærmen 4



Mens køretøjet holder stille, skal du fra universet "Bil" på din multimedieskærm 4 trykke på menuen "Parkerings- assistance".

Der henvises til multimedievejledningen for flere oplysninger.

Deaktivering af systemlyd (afhængigt af køretøjet)

Aktivér eller deaktiver lyden for parkeringsafstandskontrol.

Bemærk: Hvis du dæmper lyden, når du nærmer dig en forhindring, bliver du kun advaret af displayet.

Lydstyrke for parkeringsafstandskontrol

Juster lydstyrken i parkeringsassistenten ved hjælp af lydstyrkebjælken.

 Hver gang køretøjet startes, genoptages funktionen med den aktiveringsstatus, der blev gemt, sidste gang motoren blev stoppet.

Særlige tilfælde

Du kan manuelt deaktivere lydalarmer eller, afhængigt af køretøjet, den pågældende registreringszone, hvis:

- bugserings-, transport- eller anhængerudstyr, der ikke er registreret af systemet, befinder sig foran ultralydssensorerne;
- ultralydssensorerne er beskadiget.

Bemærk: selv hvis lyden er dæmpet, fortsætter displayene med at advare dig.

Funktionsfejl

Når systemet registrerer en funktionsfejl: advarer et lydssignal dig i ca. tre sekunder, når bakgearet er aktiveret, ledsaget af meddelelsen

"P-sensorer kontrolleres" på instrumentbrættet, eller systemet producerer ikke en lyd eller et display, når bakgearet er aktiveret.

Kontrollér, at ultralydssensorerne er rene.

Hvis fejlen fortsætter, skal du kontakte et autoriseret værksted.

PARKERINGSHJÆLP

Gode råd



Når køretøjet kører med en hastighed under ca. 10 km/t, kan visse støjkluder (motorcykler, lastbiler, tryklufthsbor osv.) udløse lydsignaler for parkeringshjælpesystemet.



Indgreb/reparationer på systemet

- I tilfælde af en kollision kan sensorernes sporing ændres, og deres funktion kan blive forringet. Deaktiver funktionen, og kontakt et autoriseret værksted.
- Arbejde i det område, hvor sensorerne sidder (reparationer, udskiftninger osv.), skal udføres af en kvalificeret fagmand.

Kun et autoriseret værksted er kvalificeret til at foretage indgreb i systemet.

Tilfælde af systemfejl

Visse forhold kan forstyrre eller forringe systemets drift, såsom:

- dårlige vejrforhold (regn, sne, hagl, isslag osv.),
- visse typer støj (motorcykler, lastbiler, tryklufthsbor osv.);
- montering af en ikke-kompatibel trækkugle eller krog.

Risiko for falske alarmer eller manglende advarsler

Kontakt en autoriseret forhandler, hvis systemet opfører sig unormalt.



Begrænsning af systemets funktion

- Området omkring sensorerne skal holdes rent og må ikke være ændret, for at systemet skal kunne fungere korrekt.
- Små genstande, der bevæger sig tæt på køretøjet (motorcykler, cykler, fodgængere osv.) kan muligvis ikke registreres af systemet.
- Systemet registrerer muligvis ikke forhindringer, der er for tæt på køretøjet.
- Systemet giver muligvis ikke en advarsel, når de andre køretøjer eller forhindringer kører med en hastighed, der afviger meget fra din egen.
- Under en ændring af banen under en manøvre kan systemet indrapportere forhindringer med forsinkelse.
- Når køretøjet trækker en anhænger, skal det bagerste Parkeringshjælp-system køretøjet deaktiveres.

PARKERINGSHJÆLP

Håndfri parkering

præsentation

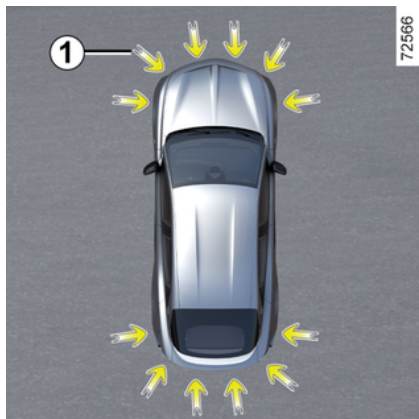

Som angivet af pilene 1 hjælper de ultralydsdetektorer, der er monteret i køretøjets kofangere, med at finde ledige parkeringspladser og med selve parkeringsmanøvreren.

Fjern dine hænder fra rattet, da du kun styrer:

- speederpedalen;
- Brems pedal.
- gearstangen.

Du kan når som helst overtage kontrollen igen ved hjælp af rattet.

Bemærk: Funktionen registrerer ikke ledige pladser ud fra parkeringslinjerne på jorden. Den registrerer og foreslår ledige parkeringspladser, når de er placeret mellem eller i nærheden af andre køretøjer, bygninger eller store genstande.



Dette system udgør en hjælpefunktion under kørslen.

Funktionen kan i intet tilfælde erstatte den årvågenhed eller det ansvar, som vognens fører bør udvise under bakkingsmanøvrer.

Føreren bør altid være klar til pludseligt opstående situationer, som kan forekomme under kørslen: Hold derfor vågent øje med børn, dyr, barnevogne, cykler, sten, stolper m.v., som befinder sig i vognens blinde vinkel.



I tilfælde af stød på undervognen ved manøvrering (f.eks. kontakt med en stander, høj fortovs kant eller andre objekter på vejen) kan du beskadige bilen (f.eks. bøjning af en aksel).

For at undgå enhver risiko bør du få vognen kontrolleret på et autoriseret værksted.

Betjening



PARKERINGSHJÆLP



Når køretøjet holder stille eller har en hastighed, der er mindre end ca. 30 km/t, er der flere måder at få adgang til funktionen på:

- fra multimedieskærmen **3**, i universet "Bil" **2** skal du trykke på menuen "Kørselsassistent", derefter fanen "Parkering" for at få adgang til menuen Parkeringshjælp;
- Via widgetten "Håndfri parkeringsassistent" (hvis tidligere konfigureret);
- via knappen "Favoritter" på rattet (hvis tidligere konfigureret).

Der henvises til multimedievejledningen for flere oplysninger.

Særlige funktioner



Sørg for, at de ultralydsdetektorer, der angives af pilene **1**, ikke er til-dækkede (af snavs, mudder, sne, en dårligt monteret nummerplade osv.).

Valg af manøvre

Systemet kan udføre tre typer manøvre:

- Parkering af køretøjet på en parallel eller vinkelret til kørebanen forløbende parkeringsplads;
- udkørsel fra en parallelt til kørebanen forløbende parkeringsplads.

På multimedieskærmen **3** skal du vælge den manøvre, der skal udføres.

Bemærk: Ved start af køretøjet eller efter en vellykket kantstensparkering ved hjælp af systemet, vil systemet foreslå udkørsel fra kantstensparkering som standardmanøvre.

I andre tilfælde kan standardmanøvren indstilles via multimedieskærmen **3**.

Der henvises til multimedievejledningen for flere oplysninger.



Systemets opstart ledsages af aktivering af funktionen Parkeringsassistent og på de køretøjer, der er udstyret med en, 360°-kameraet for at hjælpe føreren med at visualisere manøvren → **303**, → **294**.

PARKERINGSHJÆLP

Handling



Dette system udgør en hjælpefunktion under kørslen.

Den kan derfor aldrig erstatte førerens årvågenhed og ansvar under manøvrer (føreren skal altid være klar til at bremse).



Under manøvrering kan rattet dreje hurtigt: Placer ikke hænderne inden i, og sørg for, at der heller ikke er andet, der kommer i vejen.



Når du parkerer, skal du følge instruktionerne på multimedieskærmen. En forsinkelse i applikationen eller manglende overholdelse af instruktionerne kan resultere i annullering af manøvren eller resultere i mindre optimal parkering.

Parkering af køretøjet på en parallel eller vinkelret til kørebanen forløbende parkeringsplads

Så længe køretøjets hastighed er mindre end 30 km/t, søger systemet efter ledige parkeringspladser på begge sider af køretøjet.

Når der registreres en plads, vises den på multimedieskærmen **3**, angivet af bogstavet "P". Kør langsomt, indtil meddelelsen "STOP" vises sammen med et lydsignal. Hvis der registreres flere parkeringspladser på hver side af køretøjet, skal du vælge den ønskede plads ved at aktivere blinklyset på den tilsvarende side. Hvis parkeringspladserne kun er på en side af køretøjet, vil kun den sidste af systemet registrerede parkeringsplads blive taget i betragtning.

Parkeringspladsen lyser gråt på multimedieskærmen **3** og vises med bogstavet "P".

- Stop køretøjet;
- sæt køretøjet i bagegear.

Kontrollampen  vises på instrumentbrættet ledsaget af et lydsignal.

- Slip rattet;

- følg instruktionerne på multimedieskærmen **3**.

Din hastighed må ikke være højere end cirka 7 km/t.

Kontrollampen  slukkes på instrumentbrættet fulgt af et lydsignal, som informerer dig om, at manøvren er afsluttet.

Udkørsel fra en parallel til kørebanen forløbende parkeringsplads.

- Aktiverer "Håndfri parkeringsassistent"-funktionen;
- vælg tilstanden "Udkørsel fra kantstønsparkeering"
- aktiver blinklyset på den side, du ønsker at forlade køretøjet fra;

Hvis alle betingelserne er opfyldt, vises en meddelelse på multimedieskærmen **3** for at starte manøvren.

- tryk på "OK" for at starte.

Kontrollampen  vises på instrumentbrættet ledsaget af et lydsignal.

- Slip rattet;
- udfør manøvrer fremad og bagud ved at følge instruktionerne på multimedieskærmen **3** og ved

PARKERINGSHJÆLP

hjælp af advarslerne fra parkeringshjælpesystemet.

Din hastighed må ikke være højere end cirka 7 km/t.

Når køretøjet er i en position til at forlade parkeringspladsen, forsvin-

der kontrollampen  fra instrumentbrættet, og der høres et lyd-signal, og en meddelelse vises på multimedieskærmen 3 for at bekræfte, at manøveren er afsluttet.

Afbrydelse/genoptagelse af manøveren

Manøveren afbrydes i følgende tilfælde:

- hvis der en genstand, som forhindrer, at manøveren kan udføres;
- en dør i passagersiden eller bagagerummet åbnes.

Kontrollampen  stopper med at lyse på instrumentbrættet ledsaget af et bit, der informerer dig om, at manøveren er afbrudt. Meddelelsen "Parkeringsmanøveren stoppet" og årsagen til afbrydelsen af manøveren vises på multimedieskærmen 3.

Sørg for

- at slippe rattet;

og

- at alle døre og bagagerummet er lukket;

og

- der er ingen forhindringer i kørselsretningen;

og

- at motoren er startet.

Hvis kontrollampen  blinker, indikerer dette, at systemet igen er tilgængeligt med henblik på at genoptage manøveren.

Tryk på menuen "Parkerings-assistance" for at genoptage manø-

veren. Kontrollampen  vises på instrumentbrættet.

Følg instruktionerne på multimedieskærmen 3.

Annullering af manøveren

Manøveren annulleres i følgende tilfælde:

- hvis du tager fat i rattet;
- Køretøjet holder stille i for lang tid
- parkeringsbremsen er trukket
- køretøjets hastighed er steget med ca. 7 km/h;
- Køretøjets hjul spinner

- du trykker på motorens start/stop-knap;
- via multimedieskærmen 3;
- instruktionerne på multimedieskærmen følges ikke;
- førerens sikkerhedssele ikke er spændt;
- Førerdøren åbnes;
- hvis du har udført mere end 10 bevægelser fremad og tilbage som parkeringsmanøvre
- hvis følerne for parkeringsafstands kontrol er snavsede eller til-dækkede.

Kontrollampen  stopper med at lyse på instrumentpanelet ledsaget af et bit, der advarer dig om, at manøveren er afbrudt. Meddelelsen "Parkeringsmanøveren aflyst" og årsagen til at annullere manøveren vises på multimedieskærmen 3.

Funktion ikke-tilgængelig

Når du vælger en af systemets aktiveringsmetoder, og driftsbetingelserne ikke er opfyldt, vises meddelelsen "Håndfri parkering ikke tilgængelig" på instrumentbrættet for at advare dig om, at funktionen ikke er tilgængelig.

PARKERINGSHJÆLP

Funktionsfejl

Når funktionen sporer en funktionsfejl, vises følgende meddelelser på instrumentbrættet:

- "Kontroller Park Assist", ledsaget

af kontrollampen ;

eller

- « P-sensorer kontrolleres » ;

eller

- « Park assist kontrolleres ».

Rengør ultralydssensorerne. Hvis problemet vedvarer, skal du kontakte et autoriseret værksted.

Bemærk: Hvis der er en fejl i funktionen, immobiliseres køretøjet ikke.

Overtag straks styringen af køretøjet igen.

Advarsler



Dette system udgør en hjælpefunktion under kørslen. Denne funktion erstatter under ingen omstændigheder førerens opmærksomhed og ansvar, som til enhver tid skal sørge for at bevare kontrollen over sit køretøj. Sørg for, at manøvren overholder de gældende trafikregler.

Føreren skal altid være klar til pludseligt opstående situationer, som kan forekomme under kørslen:

Hold derfor vågent øje med børn, dyr, barnevogne, cykler, sten, stolper, anhængertræk osv., som befinder sig i vognens blinde vinkler under manøvren.

Indgreb/reparationer på systemet

- I tilfælde af kollision kan sensorernes funktion blive påvirket. Deaktiver funktionen, og kontakt et autoriseret værksted.
- Arbejde i det område, hvor sensorerne sidder (reparationer, udskiftning, ændringer på udvendig beklædning osv.), skal udføres af en kvalificeret fagmand.

Kun et autoriseret værksted er kvalificeret til at foretage indgreb i systemet.

Tilfælde af systemforstyrrelser

Visse forhold kan forstyrre eller påvirke systemets funktion, f.eks. dårlige vejrforhold (sne, hagl, is osv.).

Hvis systemet opfører sig unormalt, skal du deaktivere det og kontakte et autoriseret værksted.

Risiko for falske alarmer.

Begrænsninger af systemets funktion

- Systemet kan ikke registrere genstande, der befinder sig i følerens blinde vinkel.
- Kontrollér altid, at den parkeringsplads, systemet foreslår, faktisk stadig er tilgængelig og fri for forhindringer før og under hele manøvren.
- Systemet må ikke anvendes i forbindelse med træk af anhænger, eller når et træk- eller lastsystem er monteret på køretøjet eller på køretøjer i nærheden.

PARKERINGSHJÆLP

Advarsel ved udkørsel fra parkering

præsentation

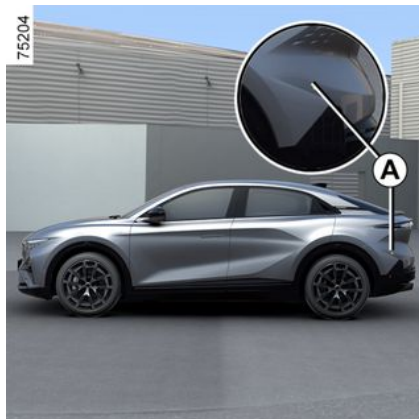

Ved hjælp af oplysninger fra de radarer, der er installeret på hver side af bagkofangeren (zone **A**), advarer systemet føreren, når et andet køretøj vises i registreringszonen **B**.

Funktionen aktiveres, hvis:

- køretøjet er i bakgear;

og

- Køretøjet holder stille eller kører ved lav hastighed.



Systemets registreringsfunktion afhænger af køretøjets omgivelser (statiske genstande osv.) og kofangerens tilstand osv.



Dette system udgør en hjælpefunktion under kørslen. Denne funktion erstatter under ingen omstændigheder førerens opmærksomhed og ansvar, som til enhver tid skal sørge for at bevare kontrollen over sit køretøj.

Specielt



Kontrollér, at radarområdet **A** ikke er tildækket (mærkater, mudder, sne osv.).

PARKERINGSHJÆLP

Hvis en radar er tildækket, vises meddelelsen "Side radar Uden udsyn" på instrumentbrættet. Rens det område, hvor sensorerne er placeret.

3 Aktivering/deaktivering fra multimedieskærmen 1



Se multimedievejledningen for at aktivere eller deaktivere funktionen.

Vælg "ON" eller "OFF".

Handling



Funktionen advarer dig, hvis et køretøj befinder sig i området **B** og nærmer sig dit køretøj.

Når et køretøj registreres, lyser advarslamperne **2** på begge sidespejle **3**.

Bemærk: Rengør sidespejlene regelmæssigt **3**, så advarslamperne **2** er synlige.

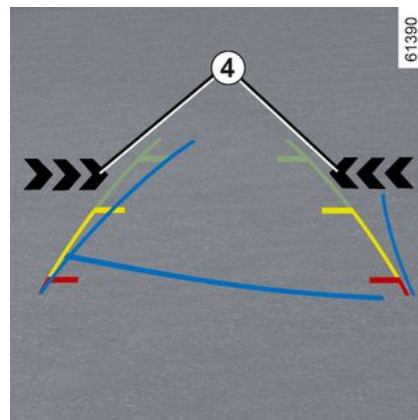

Advarslamperne **4** på multimedieskærmen viser dig, i hvilken side køretøjet, der nærmer sig, er blevet registreret.

Bemærk: Rengør regelmæssigt kameraet, så det ikke er tildækket.

Advarslampe **2** og **4** ledsages af en hørbar advarsel, når bakgear er aktiveret, og dit køretøj kører.

Funktionsfejl

Hvis køretøjet er udstyret med et anhængertræk, som genkendes af systemet, og der er tilsluttet en anhænger, deaktiveres alarmen for parkeringsudkørsel automatisk, og følgende meddelelse vises

PARKERINGSHJÆLP

på instrumentpanelet "Køreassist. ikke tilgængelig".

Hvis systemet registrerer en fejl, vises meddelelsen "Sideradar Kontrolleres" på instrumentbrættet. Ret henvendelse til et autoriseret værksted.



På grund af tilstedeværelsen af sensorer bag kofangeren anbefaler vi at overlade enhver handling på kofangeren (reparation, udskiftning, lakering osv.) til en kvalificeret fagmand.



Begrænsning af systemets funktion

- Radarområdet skal være rent og må ikke være ændret, for at systemet skal kunne fungere korrekt.
- Små genstande, der bevæger sig hen mod køretøjet (motorcykler, cykler, fodgængere osv.) kan muligvis ikke registreres af systemet.

Deaktivering af funktionen

Du skal deaktivere funktionen, hvis

- Radarområdet **A** er blevet beskadiget (bagkofanger);
- Køretøjet er udstyret med et anhængertræk, som systemet ikke kan genkende.



Dette system udgør en hjælpefunktion under kørslen. Denne funktion erstatter under

ingen omstændigheder førerens opmærksomhed og ansvar, som til enhver tid skal sørge for at bevare kontrollen over sit køretøj.

Systemet må under ingen omstændigheder anses som kontrol mod forhindringer eller et system, der skal forhindre sammenstød.

Indgreb/reparationer på systemet

- I tilfælde af en kollision kan radarernes position ændres, hvilket påvirker funktionen. Deaktiver funktionen, og kontakt et autoriseret værksted.
- Arbejde i det område, hvor radarerne sidder (reparationer, udskiftninger, karrosseri-arbejde osv.), skal udføres af en kvalificeret fagmand.

Kun et autoriseret værksted er kvalificeret til at foretage indgreb i systemet.

PARKERINGSHJÆLP



Tilfælde af systemfejl

Visse forhold kan forstyrre eller forringe systemets drift, såsom:

som:

- Et komplekst miljø (parke-ringskælder, metalkonstruktioner osv.).
- dårlige vejrforhold (sne, stærk regn, hagl, islag osv.)

Deaktivering af funktionen

Du skal deaktivere funktionen, hvis køretøjet bugseres (vejhjælp), eller hvis køretøjet er udstyret med et træk, der ikke genkendes af systemet. Hvis systemet opfører sig unormalt, skal du deaktivere det og kontakte et autoriseret værksted.

Sikker passagerudstigning

Beskrivelse

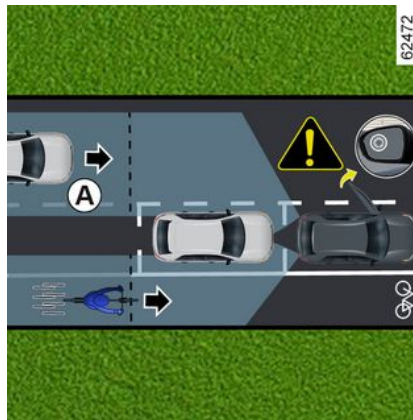

Denne funktion er en hjælpefunktion under kørslen for passagerernes sikkerhed.

Formålet med funktionen "Sikker passagerudstigning" er at advare føreren og/eller passagererne om risikoen for fare, hvis de åbner dørene, mens køretøjet holder stille.



Ved at bruge oplysninger fra sensorerne monteret på begge sider af bagkofangeren (område C) advarer funktionen føreren:

- Når et andet køretøj (eller motorcykel, cykel, fodgænger osv.) er inden for registreringszonen A.

og

- Når der er risiko for sammenstød med et køretøj (eller motorcykel, cykel, fodgænger osv.) i zonen B.

PARKERINGSHJÆLP

Specielt



Sørg for, at zonen **C** omkring radarerne på hver side af bagkofangeren ikke er blokeret (af snavs, mudder, sne osv.).

Hvis en af radarerne er blokeret, vises meddelelsen "Sideradarer uden synlighed" på instrumentpanelet. Rens det område, hvor sensorerne er placeret.

Du skal deaktivere funktionen, hvis

- Radarzonen **C** er blevet beskadiget (bagkofanger);
- Køretøjet er udstyret med et anhængertræk, som systemet ikke kan genkende.

Handling

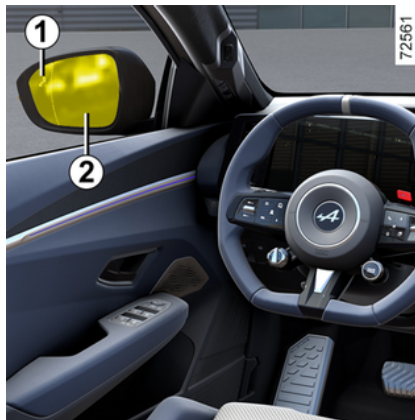

Når en dør åbnes, og der registreres en genstand i bevægelse, tændes advarselampen **1** på det udvendige sidespejl **2**, og afhængigt af køretøjet tændes kabinelyset på forføren.

Bemærk: Rengør sidespejlene **2** regelmæssigt, så advarselampene **1** er synlige.



Når den registrerede genstand er meget tæt på, høres der en lyd sammen med advarselmeddelelsen "Lateral obstacle detected" **3** på instrumentbrættet.

Bemærk: Systemet forbliver aktivt i nogen tid, efter at tændingen er blevet slukket.

PARKERINGSHJÆLP

Aktivering/deaktivering af funktionen fra multimedieskærmen 4



Se multimedievejledningen for at aktivere eller deaktivere funktionen.



Når køretøjet er låst op, vender funktionen tilbage til den sidst gemte status på multimedieskærmen.

Betingelser for manglende funktion

- Køretøjet er i bevægelse og er ikke helt stillestående.
- Køretøjet er låst udefra.
- Der er genstande i bevægelse (motorcykler, cykler, fodgængere, køretøjer osv.), der bevæger sig mod eller i nærheden af dit køretøj ved en lav hastighed, som ikke opfattes som en risiko af systemet.
- Rækkevidden af sensorerne indeni bageste kofanger er skjult af genstande, f.eks. andre særligt brede parkerede køretøjer, der holder meget tæt på dit køretøj.

Hvis køretøjet er udstyret med et anhængertræk, som genkendes af systemet, vises meddelelsen "Kørselshjælp ikke tilgængelig" på instrumentpanelet. Det angiver, at funktionen ikke er aktiveret.

For valg af tilbehør beregnet til din vogn tilrådes det at rette henvendelse til et autoriseret værksted for dit bilmærke.

Funktionsfejl

Når systemet registrerer en fejl, vises meddelelsen "Kontrollér sideradarer" på instrumentpanelet. Ret henvendelse til et autoriseret værksted.



Denne funktion er en hjælpefunktion under kørslen og registrerer muligvis ikke visse køretøjer eller genstande i bevægelse i nærheden af dit køretøj. Denne funktion erstatter på ingen måde førerens og passagerernes årvågenhed og ansvar, og de er altid ansvarlige for at være særligt opmærksomme på trafikken og kontrollere området, inden de forlader køretøjet.

Tilfælde af systemforstyrrelser

Visse forhold (komplekse omgivelser, dårlige vejrforhold osv.) kan forstyrre eller beskadige systemets funktion med risiko for falske alarmer.

ALARMOPKALD

præsentation

Afhængigt af modellen kan nødopkaldsfunktionen anvendes til automatisk eller manuelt at ringe til en nødhjælpstjeneste (uden opkaldsafgift) i tilfælde af uheld eller sygdom, hvilket reducerer tiden der går, indtil nødhjælpen ankommer.

Bemærk: Alarmopkaldsfunktionen er aktiv:

- I lande, der er omfattet af 2G- og 3G-telekommunikationsinfrastruktur og tilhørende telematikberedskabstjenester, der er kompatible med systemet.
- Afhængigt af netværksdækningen i det geografiske område, hvor køretøjet køres.

Hvis du bruger alarmopkaldsfunktionen til at indrapportere en ulykke, som du har set, indebærer det, at du skal standse der, hvor det er muligt i forhold til trafikken, så alarmcentralen kan lokalisere dit køretøj og dermed placeringen af den indrapporterede ulykke.

I alle tilfælde skal du overholde den lokale lovgivning.



Alarmopkaldsfunktionen må kun bruges i tilfælde af en ulykke, som du er involveret i eller vidne til, eller hvis du har det dårligt.

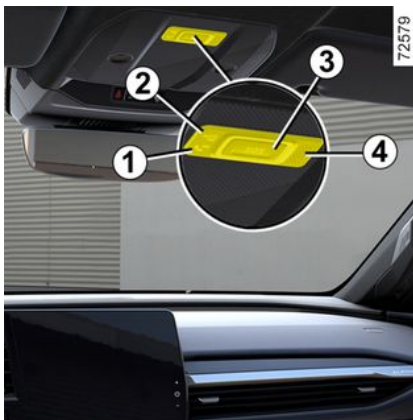

1. Advarselsslampe ved systemfejl:

- Grøn: Fungerer (f.eks. system og netværk tilgængeligt);
- Slukket: Fungerer ikke (f.eks. netværk ikke tilgængeligt).
- Rød: Fungerer fejl

- Blinker grønt: igangværende opkald.

2. Kontrollampe for automatisk funktion.

3. "SOS"-knap.

4. Mikrofon.

5. Højttaler.



Et opkald foregår altid på følgende måde:

- Opkaldet startes med alarmcentralen.
- Data relateret til hændelsen (fabrikationsplade, tidspunkt for opkaldet, seneste placeringer, køretøjets retning osv.) sendes.
- Stemmekommunikation foregår med alarmcentralen.

ALARMOPKALD

- Hvis det er nødvendigt, ringes der efter nødhjælp.

Der er to alarmopkaldstilstande:

- automatisk funktion;
- manuel tilstand.

3

Handling

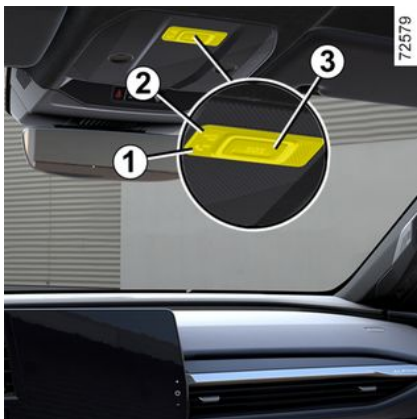

Automatiske funktion

Når systemet er i drift, aktiveres automatisk tilstand.

Nødopkaldet starter automatisk i tilfælde af en ulykke, der har krævet aktivering af beskyttelsesudstyret (sikkerhedsseleforstrammer, airbag osv.).



I tilfælde af en ulykke, og hvis placeringen og trafikforholdene tillader det, skal du blive tæt på køretøjet for hurtigt at kunne besvare alarmcentralen, hvis det er nødvendigt.

Manuel funktion

Nødopkaldet kan startes ved:

- at trykke på knappen **3** og holde den inde i mindst tre sekunder.
- eller
- at trykke på knappen **3** fem gange inden for ti sekunder.

Hvis der ved en fejl blev trykket på knappen, kan opkaldet annulleres ved at trykke på knappen **3** og holde den nede i ca. to sekunder, før opkaldet forbindes til nødcentralen.

Når et opkald er oprettet, er det kun alarmcentralen, der kan afslutte opkaldet.

Funktionsfejl

I nogle tilfælde fungerer nødopkaldet muligvis ikke (f.eks. ved lavt batteri osv.).

Hvis systemet registrerer en funktionsfejl, lyser kontrollampen **1** rødt i mere end 30 minutter.

I tilfælde af systemfejl slukkes kontrollamperne **1** og **2** og lyser ikke længere.

I disse to tilfælde skal du hurtigt muligt kontakte et autoriseret værksted.



Systemet fungerer med et særskilt batteri. Batteriets levetid er ca. fire år (kontrollampen **1** lyser rødt for at advare dig om det). Ret henvendelse til et autoriseret værksted.

ALARMOPKALD



Uden nødopkaldsfunktionen kan systemet ikke spores og vil ikke være under konstant overvågning. Data slettes automatisk og konstant, og systemet gemmer kun køretøjets tre sidste positioner.

I henhold til det relevante lands lovgivning sendes der kun data i tilfælde af et nødopkald. Data, der sendes til alarmcentralen, behandles i overensstemmelse med lovgivningen om beskyttelse af personoplysninger i det land, hvor du befinder dig. Systemet gemmer aktivitetshistorikdata i blot 13 timer.

Køretøjsejere har ret til adgang til deres data. De kan anmode om, at dataene korrigeres, slettes eller spærres.



For at garantere din sikkerhed og systemets korrekte funktion, skal enhver handling, der foretages på batteriet (afmontering, afbrydelse osv.) udføres af en kvalificeret specialist.

Risiko for alvorlige forbrændinger fra elektriske stød.

Du skal overholde udskiftningsintervallerne uden at overskride dem, som nævnt i servicedokumentet.

Batteriet er af en specifik type. Sørg for, at det udskiftes med samme type.

Henvend dig til et autoriseret værksted.

KØRETILSTAND

Afhængigt af køretøjet giver systemet KØRETILSTAND dig mulighed for at vælge mellem forskellige køretilstande, der påvirker kørslen, baggrundsbelysningen, komforten og kørestillingen:

- Alle tilstandene er forudkonfigureret og kan tilpasses (kabinelys osv.),
- Tilstanden "Perso" kan tilpasses.

Kørselsindstillingerne påvirker:

- styrekraft.
- dynamisk stabilitetssystem,
- motorens reaktionsevne.

De påvirker også:

- kabinens og instrumentbrættets belysning,
- præsentation af instrumentbrættet og multimedieskærmen.



Motorindstillingerne er specifikke for hver af kørselstilstandene og kan ikke tilpasses, med undtagelse af tilstanden "Perso".

Adgang til menuen



Du har adgang til KØRETILSTAND, afhængigt af køretøjet:

- på multimedieskærmen **1**;
 - ved brug af knappen på rattet **2**.
- Der henvises til multimedievejledningen for flere oplysninger.



Hvis tilstanden Normal eller Gem vælges, før tændingen slås fra, bevares den sidst valgte tilstand. Når tilstanden Sport er valgt, før tændingen slås fra, aktiveres tilstanden Normal automatisk ved genstart.

tilstandene KØRETILSTAND

tilstanden "Save"

"Save"-funktionen fokuserer på energibesparelse. Motorstyringen reducerer forbruget ➔ **184**.

tilstanden "Normal"

Ved hjælp af køretøjets standardindstillinger giver denne tilstand dig det bedste kompromis mellem komfort og dynamik.

tilstanden "Sport"

Denne tilstand tillader øget reaktionsevne for motoren. Styringen er fastere.

tilstanden "Perso"

Denne tilstand giver mulighed for fuldstændig konfiguration af kør-

KØRETILSTAND

selselementerne, herunder motorens reaktionsevne.

Bemærk: Hvis agilitetskontrollen og Track-tilstanden er aktiveret, deaktiveres den automatiske fartpilot.

tilstanden "Track"

Denne tilstand forsinket indgreb i ESC-systemet og antihjulspinsystem.

Bemærk: i tilstanden Sport og Track, havariblinklyset deaktiveres i tilfælde af en kraftig opbremsning.

Bemærk: I Track-tilstanden er den automatiske fartpilot deaktiveret.



Du kan nulstille indstillingerne for hver funktion.

Indstillingen for aircondition "Eco"



Denne parameter er tilgængelig for hver af tilstandene DRIVE MODE, så du kan optimere køretøjets rækkevidde ved at påvirke klimaanlæggets ydeevne (f.eks. forsinke den tid, det tager at nå det ønskede temperaturindstillingspunkt). → 184

Fra multimedieskærmens menu 1 kan du også aktivere/deaktivere den i DRIVE MODE-konfigurationsmenuen.

Ved aktivering vises en ECOkontrollampe 3 på multimedieskærmen 1.

Der henvises til multimedievejledningen for flere oplysninger.

LUFTSPJÆLD, OPVARMNING OG KLIMAANLÆG

Ventilationsspjæld: luftudgange

Luftudgange

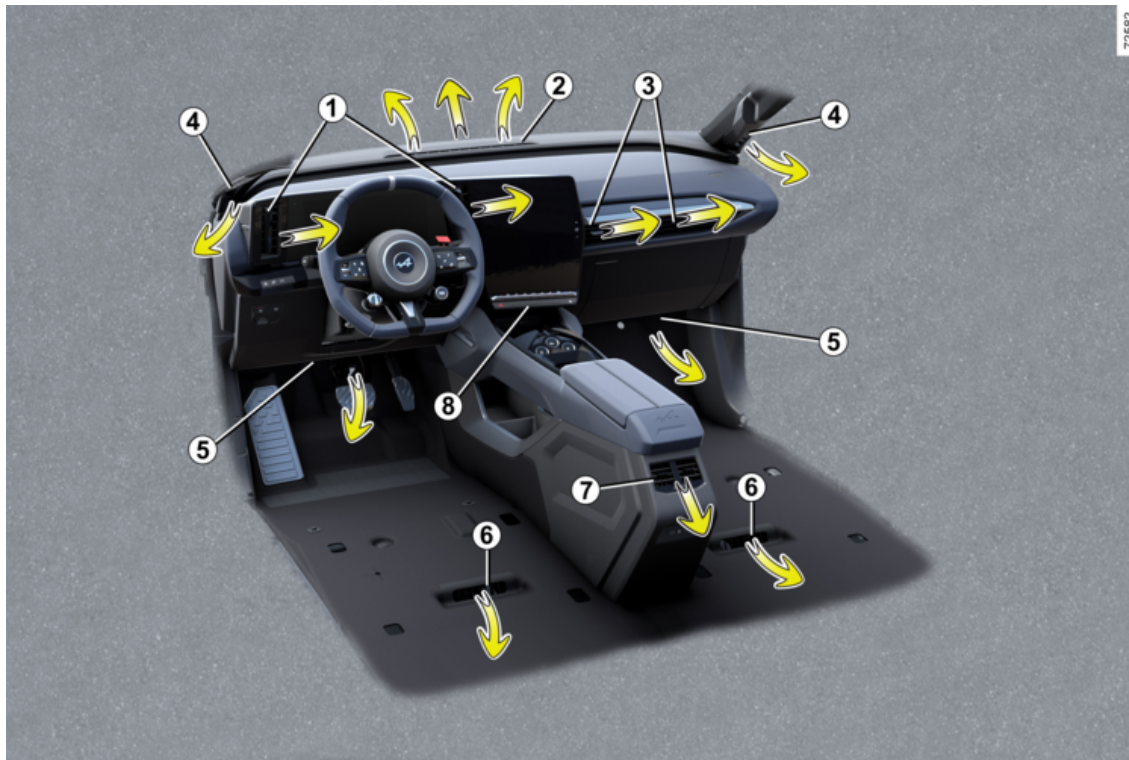

LUFTSPJÆLD, OPVARMNING OG KLIMAAANLÆG

1. Førerpladsens ventilationsspjæld
2. Afdugningsspjæld til forrude
3. Ventilationsspjæld i passagersiden
4. Defrosterspjæld for siderude
5. Varmespjæld til forsædepassagerernes fødder
6. Varmespjæld til bagsædepassagerernes fødder
7. Bagsædepassagerers midterste ventilationsspjæld
8. Berjeningspanel

LUFTSPJÆLD, OPVARMNING OG KLIMAANLÆG

Førerpladsens ventilations- spjæld 1



Luftfordeling

Drej ventilationsspjældene 1 ved hjælp af tapperne 9 for at styre luftstrømmen.

Lukning: Flyt tappen 10 væk fra rattet ud over det stramme punkt.

For at åbne: Flyt tappen 10 mod rattet.

Ventilationsspjæld i passager- siden 3

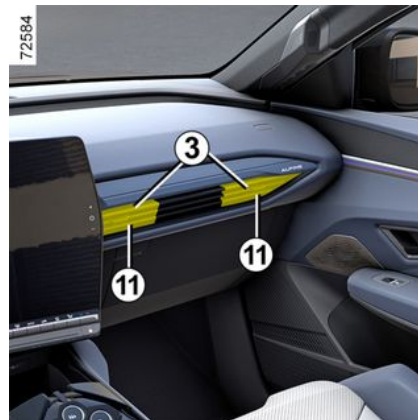

Luftfordeling

Drej ventilationsspjældene ved hjælp af tapperne 11 for at styre luftstrømmen.

For at lukke: Flyt tappen 11 mod frontpanelets yderside ud over det stramme punkt.

For at åbne: Flyt tappen 11 mod indersiden af frontpanelet.



Fastgør ikke genstande til luftventilationerne (f.eks. montering af telefon).

Der er risiko for beskadigelse.

Luftmængde



For at styre luftstrømmen fra ventilationsåbningerne 1 og 3 skal du trykke eller hæve betjeningen 12 til det ønskede niveau.

I tilfælde af dårlig lugt i bilen må der kun anvendes de systemer, der er beregnet til dette formål. Ret henvendelse til et autoriseret værksted.

LUFTSPJÆLD, OPVARMNING OG KLIMAANLÆG



Før intet ind i bilens ventilationskredsløb (f.eks. i tilfælde af dårlig lugt...).

Risiko for beskadigelse eller brand.

Bagsædepladser



(afhængigt af køretøjet)

Luftfordeling

Drej ventilationsspjældene **7** ved hjælp af tapperne for at styre luftstrømmen.

Luftmængde

For at kontrollere luftstrømmen for ventilationsspjældene **7** skal du dreje på grebet **13** i henhold til den ønskede åbning:

- til højre: maksimal luftstrøm.
- til venstre: lukket.



Fastgør ikke genstande til luftventilationerne (f.eks. montering af telefon).

Der er risiko for beskadigelse.



Før intet ind i bilens ventilationskredsløb (f.eks. i tilfælde af dårlig lugt...).

Risiko for beskadigelse eller brand.

Automatisk airconditionanlæg

Berjeningspanel

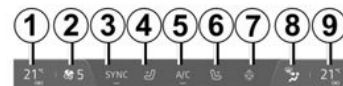

1. Indikator for temperaturindstillingspunkt.
2. Indikator for ventilationshastighed.
3. Aktiveringskontrol af funktionen "Synkronisering" SYNC.
4. Berjening til aktivering af opvarmet førersæde.
5. Berjening til aktivering af aircondition.
6. Berjening til aktivering af opvarmet passagersæde.

65438

4

LUFTSPJÆLD, OPVARMNING OG KLIMAANLÆG

7. Betjening til aktivering af det opvarmede rat.
8. Indikator til fordeling af luften i kabinen
9. Indikator for passageropvarmningstemperatur.
10. Regulering af lufttemperatur i passagersiden.
11. Regulering af luftfordelingen i kabinen.
12. Aktiveringsbetjening for funktionen "A/C MAX".
13. Luftrecirkulation.
14. Betjening til aktivering af aircondition i tilstanden AUTO.
15. Afrimning/afdugning af bagrudden og, alt afhængig af modellen, sidespejlene.
16. Funktionen "klart udsyn".
17. Regulering af ventilationshastighed og stop af system.
18. Regulering af lufttemperatur i førersiden.

Aktivering af systemet

Når køretøjet startes, vender systemet tilbage til det sidste program, der blev brugt. Systemet er også funktionelt, når det parkeres.

Tryk på betjeningen **14** for at aktivere systemet eller indstille kontrollen **17** til den ønskede ventilationshastighed.

Standingsning af anlægget

Indstil styringen **17** til positionen "OFF".

Start og stop af airconditionanlægget

I automatisk tilstand styrer systemet aktivering af aircondition. Du kan stadig aktivere eller deaktivere systemet ved at trykke på knappen **5**.

Automatiske funktion

Den automatiske funktion af airconditionanlægget er et system, som (med undtagelse af ekstreme tilfælde) sikrer det bedste indeklima og et godt udsyn, samt den bedste brændstofføkonomi.

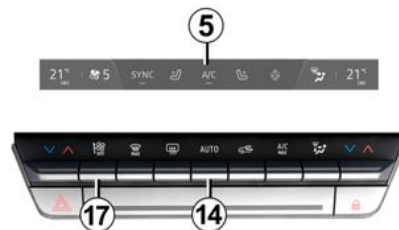

Systemet påvirker luftcirkulationens hastighed, luftfordelingen, luftrecirkulationen, igangsætning eller standingsning af klimaanlægget og lufttemperaturen.

Denne tilstand indeholder tre valgbare programmer:

AUTO : optimerer opnået komfortniveau valgt i forhold til de udenørs forhold. Tryk på knappen **14**.

SOFT: når op på det ønskede komfortniveau på en mere rolig og støjsvag måde. Tryk på knappen **14**, og tryk derefter nedad for at aktivere SOFT-tilstanden.

FAST: øger luftstrømmen i kabinen. Denne indstilling anbefales især til at optimere komforten på bagsæ-

LUFTSPJÆLD, OPVARMNING OG KLIMAANLÆG

det. Tryk på knappen **14**, og tryk derefter opad for at aktivere FAST-tilstanden.

Ændring af luftfordelingen i kabinen

Tryk på **11** en eller flere gange for at vælge din luftfordeling. Den valgte luftfordeling **8** vises på multimedieskærmen. Positionerne er i følgende rækkefølge:



Luftstrømmen kommer fra afdugningsventilerne til forruden og afdugningsventilerne på de forreste sideruder.



Luftstrømmen fordeles mellem alle afdugningsdyserne ved sideruderne foran, ved forruden, og ved fødderne.



Luftstrømmen fordeles mellem alle ventilationspjældene, afdugningsdyserne ved sideruderne foran, instrumentbrættets ventilationspjæld og ved passagerens fødder.



Luftstrømmen kommer hovedsageligt ud af instrumentbrættets ventilationsåbninger og de

centrale ventilationsåbninger til bagsædepassagererne.

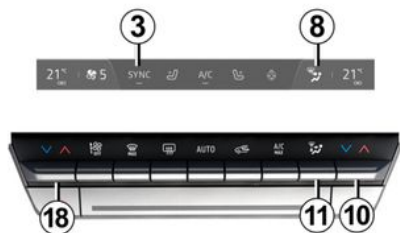

65438



Luftstrømmen ledes mod ventilationspjældene og mod passagerernes fødder.



Luftstrømmen kommer hovedsageligt gennem ventilationskanalerne ved passagerernes fødder (under instrumentbrættet og/eller under forsæderne).

Regulering af lufttemperaturen

Der findes 2 typer indstillinger:

- Uafhængig justering af kabinen.

- justering i tilstanden SYNC for at synkronisere passagerens side og førersiden.

Uafhængig justering af kabinen

Tryk på betjeningerne **10** og **18** for at justere venstre og højre side uafhængigt af hinanden.

Justering i SYNC-tilstand

Tryk på SYNC **3** på multimedieskærmen for at synkronisere temperaturen i passagersiden med temperaturen i førersiden.

For at afslutte denne funktion skal du trykke på SYNC igen eller justere temperaturen i passagersiden.

Regulering af ventilationshastigheden

I automatisk funktion regulerer systemet luftcirkulationens hastighed for derved at opnå og opretholde det bedste indeklima.

Du kan stadig justere ventilationshastigheden ved at trykke på betjeningen **17** for at øge eller sænke ventilationshastigheden.

Funktionen "klart udsyn"

Tryk på knappen **16**, hvorefter den indbyggede kontrollampe tændes.

LUFTSPJÆLD, OPVARMNING OG KLIMAANLÆG

Denne funktion giver mulighed for en hurtig afdugning af forruden, bagruden, sideruderne foran og de udvendige sidespejle (afhængigt af model). Den aktiverer automatisk aircondition og afrimning af bagruden.

Bemærk: dette deaktiverer automatisk luftrecirkulation.

For at stoppe funktionen trykkes på knappen **14** eller **16**.



Visse knapper har en funktionslampe, som angiver funktionens tilstand.

Afrimning og afdugning af bagruden

65437



Tryk på knappen **15**, hvorefter den indbyggede kontrollampe tændes. Denne funktion giver mulighed for hurtig afdugning eller afrimning af bagruden og afrimning af sidespejlene (i modeller, der er udstyret med funktionen).

For at stoppe funktionen skal du trykke igen på knappen **15**. Hvis du glemmer at slukke for systemet, afbrydes det automatisk.

"A/C MAX"-funktionen

Funktionen "A/C MAX" muliggør klima anlæggets maksimale potentiale. Den kan aktiveres i en kort

periode for hurtigt at afkøle kabinen.

65437



Denne funktion omfatter automatiske ændringer:

- temperaturen er programmeret til at være helt kold;
- fordeling af luft til passagererne;
- luftstrøm ved det maksimale;
- aktivering af aircondition;
- luftrecirkulation.

Du aktiverer funktionen ved at trykke på knappen **12**. Indikatoren på knappen **12** tændes. Deaktiver Spar-tilstanden for at få mest muligt ud af den.

Du deaktiverer denne funktion ved at trykke på knappen **12** eller

LUFTSPJÆLD, OPVARMNING OG KLIMAANLÆG

14 igen. Kontrollampen for knap-
pen **12** slukker.

Igang sætning af recirkulation af luften (isolering af kabinen)

Du kan aktivere recirkulationsfunktion fra tid til anden for at isolere kabinen fra udeluften, f.eks. når du kører gennem et forurenet område.



Afdugning/afrimning har i alle tilfælde fortrinsret over for luftrecirkulation.

Manuel anvendelse

Tryk på knappen **13**, hvorefter den indbyggede kontrollampe tændes.

Bemærk: Systemet kan automatisk deaktivere funktionen for at forhindre, at vinduerne dugger til. Den indbyggede kontrollampe i tasteren **13** slukkes.

Tryk på knappen **13** igen for at deaktivere funktionen, så snart luftrecirkulationen ikke længere er nødvendig.

"Favoritter"-funktion



Afhængigt af køretøjet kan du ved at trykke på ratbetjeningen **19** aktivere følgende funktioner i overensstemmelse med de gemte brugerindstillinger, du tidligere har defineret:

- opvarmet rat.
- opvarmede sæder
- elopvarmet bagrude
- elopvarmede bakspejle.

Se multimediesystemets instrukser for at få flere oplysninger om programmering af denne funktion.

Indstillingen for aircondition "Eco"

Få flere oplysninger i afsnittet "DRIVE MODE" → **324**.

Klima anlæg: programmering

Programmering af aircondition



Når køretøjet holder stille og motoren er tændt, skal du fra "Køretøj"-verdenen **3** på multimedieskærmen **1** trykke på menuen "Elektrisk" **2** og derefter på fanen "Opladning og Aircondition" for at få adgang til indstillingerne.

LUFTSPJÆLD, OPVARMNING OG KLIMAANLÆG

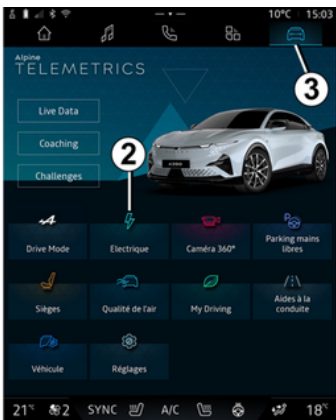

Du kan gemme flere komfortprogrammer ved at aktivere følgende indstillinger:

- Indstilling af temperaturen.
- Programmering af det tidspunkt, hvor køretøjet skal være klar.
- valg af dage, hvor programmet skal gentages.

Du kan aktivere/deaktivere de gemte programmer.

Bemærk: Du kan programmere airconditionanlægget ved hjælp af en smartphone-app.

Der henvises til multimedievejledningen for flere oplysninger.



Chaufføreren ansvar under parkering eller standsning af køretøjet

Efterlad aldrig dit køretøj med et barn, en umyndig voksen eller et dyr i, selv ikke for en kort periode.

Vær opmærksom på, at temperaturen i kabinen stiger meget hurtigt i varmt og/eller solrigt vejr.

RISIKO FOR DØDSFALD ELLER ALVORLIGE KVÆSTELSER.

Aktivering af "Programmering"

Funktionen starter før det programmerede tidspunkt, således at temperaturen i køretøjet når den valgte komforttemperatur, hvis:

- motorhjælmen er lukket;
- traktionsbatteriets opladningsniveau er over 7.5 %;
- motoren stoppes;
- føreren er ikke i køretøjet.

Kontrollampen  vises på instrumentbrættet.

Øjeblikkelig aktivering af airconditionfunktionen

Det er muligt at udføre øjeblikkelig start af airconditionfunktionen, hvis:

- motorhjælmen er lukket;
- batteripakkens opladningsniveau er tilstrækkelig;
- motoren stoppes;
- der er ingen passagerer i køretøjet.

Brug af den øjeblikkelige aktivering af aircondition er forskellig fra programmering:

- Den skal startes fra din smartphone.
- Det opvarmede rat og sædefunktionen aktiveres automatisk, hvis køretøjet er udstyret hermed.
- Funktionen stopper efter ca. 10 minutter.

Der henvises til multimedievejledningen for flere oplysninger.

Programmeret stop af aircondition.

Aircondition stopper automatisk efter ca. 10 minutter efter det programmerede slutklokkeslæt.

Denne funktion kan dog deaktiveres hvis:

- motoren kører;

LUFTSPJÆLD, OPVARMNING OG KLIMAANLÆG

- traktionsbatteriets opladningsniveau er under 7 %;
- motorhjælmen er åben,
- du trykker på en af kontakterne på kontrolpanelet,
- føreren har været i kabinen i ca. 20 sekunder.

Bemærk: Disse betingelser gælder også for omgående deaktivering af aircondition.

Hvis køretøjet holder parkeret i lang tid uden at åbne en dør med mindst et aktivt forvarmeprogram, deaktiveres funktionen fra den tredje start af forvarmeprogram. Funktionen er tilgængelig, når en af køretøjets døre åbnes.

Aircondition: Råd og vejledning om brugen

Råd og vejledning om brugen

Råd om brugen

I særlige tilfælde (aircondition standset, aktivering af luftrecirkulation, ingen eller svag luftcirkulationshastighed osv.) kan der forekomme dug på vognens ruder og forrude.

I tilfælde af dug bruges funktionen "**Klart udsyn**" for at fjerne duggen, og derefter prioriteres brugen af

aircondition i automatisk funktion for at undgå dannelse af dug.



Før intet ind i bilens ventilationskredsløb (f.eks. i tilfælde af dårlig lugt...).

Risiko for beskadigelse eller brand.

Forbrug

Det er normalt at konstatere et øget energiforbrug, når der anvendes aircondition.

På køretøjer, der er udstyret med aircondition uden automatisk mode, anbefales det at stoppe anlægget, når brugen ikke er nødvendig.

Råd til nedbringelse af brændstofforbruget og beskyttelse af miljøet

Kør altid med ventilationsspjældene åbne og ruderne lukkede. Ved parkering i fuldt solskin eller ved høje temperaturer tilrådes det at udlufte kabinen i nogle minutter inden start.

Vedligeholdelse

Se i servicehæftet for serviceintervaller.



Brug airconditionssystemet regelmæssigt, også i koldt vejr, og lad det køre mindst en gang om måneden i ca. 5 minutter.

Funktionsfejl

I tilfælde af funktionsfejl bør du henvende dig til et autoriseret værksted.

- **Manglende effektivitet ved afrimning, afdugning, eller ved aircondition.**

Dette kan skyldes, at kabinens støvfilter er tilstoppet.

- **Der produceres ikke kold luft.**

Kontroller, at knapperne er korrekt indstillet, og at sikringerne er i orden. Hvis dette ikke er tilfældet, standses anlægget.

Vand under køretøjet

Efter længere tids funktion af airconditionanlægget er det normalt, at der drypper vand ned un-

LUFTSPJÆLD, OPVARMNING OG KLIMAANLÆG

der køretøjet. Dette skyldes kondens.



Kølekredsløbet må ikke åbnes. Kølevæsken er farlig for øjne og hud.

Kølevæske

59952



Kølevæskerekredsløbet (hvor nogle af komponenterne er hermetisk forsejlet) kan indeholde fluorholdige drivhusgasser.

Afhængigt af køretøjet finder du følgende oplysninger på etiketten **A**, der sidder i motorrummet.

Oplysningernes tilstedeværelse og placering på etiketten **A** kan variere afhængigt af køretøjet.



Type af kølevæske



(XXX) Type af olie i aircondition anlægget



Brændbart produkt



Se brugervejledningen



Vedligeholdelse

x,xxx kg	(1) Mængden af kølevæske i køretøjet.
GWP xxxxx	(2) Globalt opvarmningspotentiale (CO ₂ -ækvivalent).
CO ₂ eq x.xxxx	(3) Mængde i vægt og i CO ₂ -ækvivalent.

Ekstra oplysninger

Afhængigt af etiketten og afhængigt af kølemiddeltypen:

Kølemiddelvæske R-1234yf

- **(1)** 0,846 kg

- **(2)** GWP 0.501

- **(3)** 0,0004t



Kølekredsløbet må ikke åbnes. Kølevæsken er farlig for øjne og hud.



Inden der udføres nogen handling i motorrummet, skal du slukke for tændingen

➔ 164.

MULTIMEDIEUDSTYR

præsentation



Tilstedeværelse og placering af dette udstyr afhænger af køretøjet.

1. Multimedieskærm.
2. USB-C multimediestik i øverste midterkonsol.
3. Kontakter under rattet.
4. Stemmebetjening.
5. Multimediestik til USB-C bagsædepassagererne.



Der henvises til multimedievejledningen for flere oplysninger.

"USB-C"-multimedieporte

USB-C-multimedieportene 2 og 5 kan bruges til at oplade tilbehør med en maksimal effekt på 15 watt (5 volt) pr. stik.

Bemærk: USB-C-multimedieportene 2 muliggør også en dataoverførsel.



Der må kun tilsluttes tilbehør med en maksimal effekt på 15 Watt.

Brandfare.



Hvis du slutter et kabel fra et tilbehør til en USB-port (f.eks. et smartphone-opladningskabel), skal du sørge for at frakoble det, når det ikke længere er nødvendigt.

Risiko for kortslutning og beskadigelse af USB-porten i tilfælde af kontakt mellem enden af kablet og en metalgenstand (f.eks. cigarettænder osv.).

MULTIMEDIEUDSTYR

Mikrofon 6



(Til telefon og stemmeassistent)



Anvendelse af mobiltelefon

Husk, at det i henhold til gældende lovbestemmelser ikke er tilladt vognens fører at anvende håndholdt mobiltelefon under kørslen.

Induktionsopladningszone 7



→ 343



Når du kører, skal du sørge for, at beholderen, der holdes af kopholderen, er ordentligt lukket, så den ikke vælter.

Risiko for beskadigelse af omgivende elektrisk og/eller elektronisk udstyr i tilfælde af væskespild.

KABINEUDSTYR

Elektrisk rudehejs

Disse systemer fungerer med tændingen tilsluttet eller afbrudt indtil åbning af en fordør (begrænset til ca. 3 minutter).



Førerens ansvar

Forlad aldrig dit køretøj med kortet eller nøglen i sammen med et barn, en umyndig voksen eller et kæledyr, selv ikke for et kort øjeblik.

Barnet kan udsætte sig selv eller andre for fare ved at starte motoren, ved at aktivere udstyr som f.eks. rudeoptræk, eller låse dørene.

Hvis en legemsdel kommer i klemme, rulles rudeoptrækket straks ned ved at trykke på den pågældende kontakt.

Fare for alvorlige kvæstelser.

Elektrisk rudeoptræk med impulsbetjening

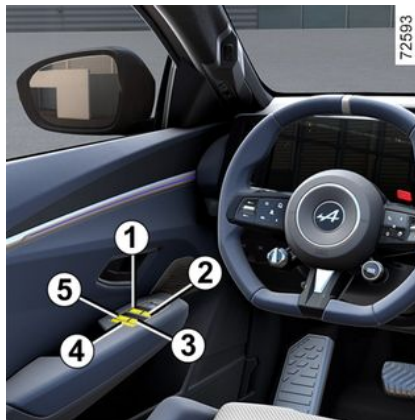

Tryk kortvarigt eller træk i en rudekontakt så langt ud som muligt: Ruden rulles helt ned eller op. En aktivering på kontakten standser rudens bevægelse.

Bemærk: Bagruderne åbnes ikke fuldstændigt.

Fra førerpladsen trykkes der på kontakten:

1. for venstre forrude;

2. for højre forrude,

3. og **5** for bagsædepassagererne.

Fra passagersæderne skal du trykke på kontakten **6**.

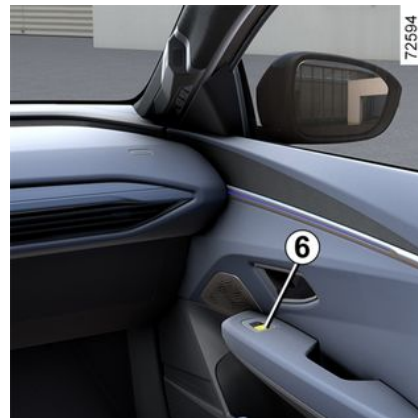

Undgå at anbringe genstande på en halvåben rude: Du risikerer at beskadige rudeoptrækket.

Passagersikkerhed

Føreren kan deaktivere funktionen af elruderne i bagdørene ved at trykke på kontakten **4**. Der vises en bekræftelsesmeddelelse på instrumentbrættet.

Bemærk! Hvis ruden støder på en forhindring, når den er næsten helt lukket (f.eks. en gren osv.), vil den stoppe og køre et par centimeter tilbage.

KABINEUDSTYR

Umuligt at betjene den impulsbetjente elrude

Den impulsbetjente elrude er udstyret med varmebeskyttelse: Hvis du trykker på kontakten til ruden mere end 16 gange i træk, skifter den til beskyttelsestilstand (låsnings af ruden).

Du kan:

- bruge elrudens kontakt kortvarigt og med intervaller på ca. 30 sekunder.
- Når motoren kører, oplåses ruden efter ca. 20 minutters inaktivitet på elrudens kontakt.

Fjernbetjent åbning/lukning af ruderne

Når dørene låses op udefra, hvis du **trykker på kortets knap til oplåsning og holder den nede**, åbnes alle ruderne, der er udstyret med et elektrisk one-touch-vindue, automatisk.

Når dørene låses udefra, hvis du **trykker på kortets knap til låsning og holder den nede**, lukkes alle ruderne, der er udstyret med et elektrisk one-touch-vindue, automatisk.

Fjernbetjent lukning af soltaget bør kun anvendes, når vognens bruger kan overvåge vognen og

sikre, at der ikke befinder sig nogen i kabinen.



Ved lukning af ruderne skal du sikre dig, at ingen del af kroppen (arm, hånd, mv.) stikker ud af køretøjet.

Fare for alvorlige kvæstelser.

Funktionsfejl

Hvis ophejsningen af en rude ikke virker, vil systemet overgå til ikke-impulsbetjening: Træk så mange gange som nødvendigt den pågældende kontakt op, indtil ruden lukkes helt (ruden går trinvist op), hold kontakten oppe i ét sekund, og lad derefter ruden gå helt ned og helt op igen for at genaktivere systemet.

Hvis det er nødvendigt, kontakt da et af bilmærktes værksteder.

indvendig belysning

Læselamper



(afhængigt af køretøjet)

Tryk på læselysene **1**, **2** eller **3** for at aktivere:

- konstant lys;
- øjeblikkelig slukning.

Bemærkning:

- Det er ikke nødvendigt at trykke på lamperne for at aktivere eller deaktivere belysningen. Du behøver kun skabe kontakt.
- Du kan deaktivere/aktivere tænding af læselyset, når dørene er åbne, vha. multimedieskærmen → 142.

KABINEUDSTYR



Ved oplåsning og åbning af dørene tændes loftlyset og lamperne i et begrænset tidsrum.

Bagagerumslys

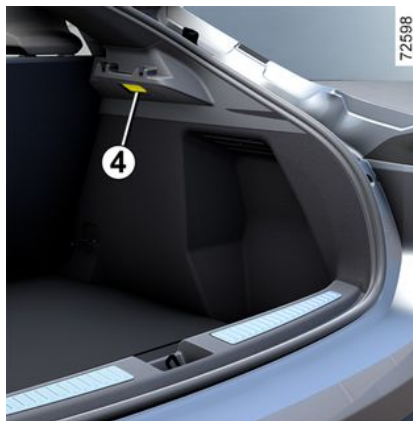

Lampen **4** tændes, når bagagerummet åbnes.

Solskærm, spejl

Solskærm



Sænk solskærmen **5** ned foran forruden, eller clips den af, og vip den over mod sideruden.

Makeup-spejle

Løft dækslet **6**.

Belysningen **7** er automatisk.

KABINEUDSTYR

Tilbehørsstik

Tilbehørsstik 1

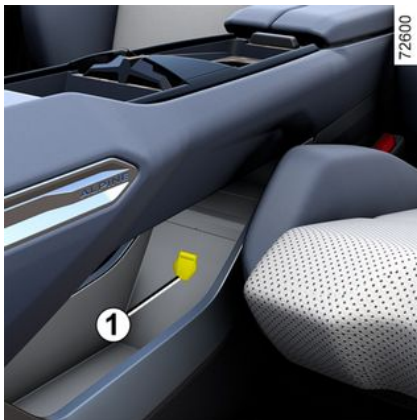

Det er beregnet til tilslutning af tilbehør.

Det kan f.eks. bruges til kompressoren i dit sæt til oppumpning af dæk → 367.



Der må kun tilsluttes tilbehør med en maksimal effekt på 120 watt (12 V).

Brandfare.

OPBEVARINGSRUM, KABINEFACILITETER

Smårtingsrum i fordør 1



Der må ikke anbringes noget på gulvet (område foran føreren). I tilfælde af hård opbremsning risikerer disse genstande at blive kastet ind under pedalerne, så deres anvendelse blokeres.

Opbevaringsrum i midterkonsollen eller induktionsopladningszone 2



Afhængigt af køretøjet angiver symbolet 3, at området 2 kan bruges til at oplade din telefon uden at bruge et ladekabel.

Der findes flere oplysninger om den trådløse oplader under multimediainstruktionerne.



Når du kører, skal du sørge for, at beholderen, der holdes af kopholderen, er ordentligt lukket, så den ikke vælter.

Risiko for beskadigelse af omgivende elektrisk og/eller elektronisk udstyr i tilfælde af væskespild.



Afhængigt af landet og abonnementet, er induktionsopladningsområdet også placeringsområdet for smartphones, der er udstyret med en digital nøgle → 63.

OPBEVARINGSRUM, KABINEFACILITETER

4 **i** Det er vigtigt ikke at efterlade objekter (startkort, USB-nøgle, SD-kort, kreditkort, smykker, nøgler, mønter osv.) i induktionsopladningsområdet **2**, mens telefonen oplades. Fjern ethvert magnetkort eller kreditkort fra telefonetuiet, inden du placerer din telefon i induktionsopladningsområdet eller **2**.

i Objekter, der er efterladt i induktionsopladningsområdet **2**, kan blive overophedet. Det anbefales at placere dem i de områder, der er beregnet til dette formål (opbevaringsrum, solskærmsrum osv.).

Opbevaringsrum i midterkonsollen **4**.



Kopholdere **5**

i Når du kører, skal du sørge for, at beholderen, der holdes af kopholderen, er ordentligt lukket, så den ikke vælter.

Risiko for beskadigelse af omgivende elektrisk og/eller elektronisk udstyr i tilfælde af væskespild.

Opbevaringsrum i midterarmrlænen **7**



Tryk på oplåsningsknappen **6**. Dækslerne til armrlænets opbevaringsrum hæves automatisk i retning af **A**.

OPBEVARINGSRUM, KABINEFACILITETER



Sørg for at ingen hårde, tunge eller spidse genstande er anbragt i de "åbne" opbevaringspladser, eller er anbragt således, at de kan blive slynget ud mod passagererne i et skarpt sving eller ved kraftig opbremsning, eller i tilfælde af sammenstød.



I sving, under acceleration eller opbremsning skal man sørge for, at beholderen i kopholderen ikke flyder over. **Der er risiko for forbrændinger, hvis væsken er varm, og/eller at den flyder over.**



Placer ikke genstande på det midterste arm-læns opbevaringsrum 7, hvilket kan påvirke den korrekte drift af den midterste airbag og/eller forårsage skade, når den udløses.

Opbevaringsrum under det midterste armlæn 8

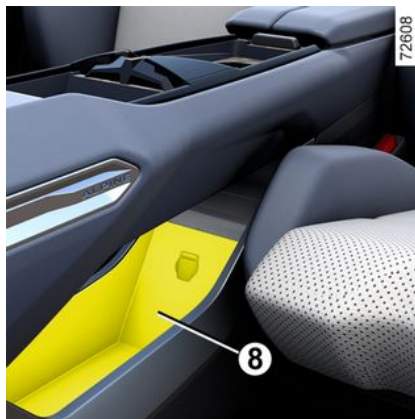

Handskerum

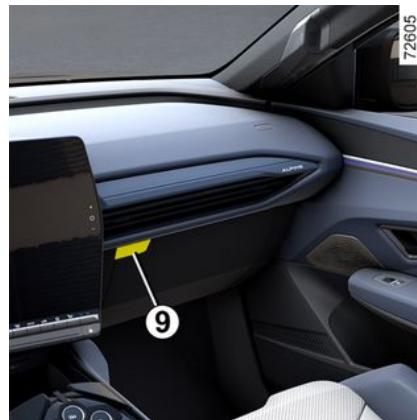

For at åbne trykkes på håndtaget 9.

Den kan opbevare en kasse med papirlømløstørklæder, en flaske vand osv.

OPBEVARINGSRUM, KABINEFACILITETER

Støttehåndtag 10



Disse er kun beregnet til at holde sig fast under kørsel.

og ikke til brug ved indog udstigning.

Opbevaringsrum i bagdørene 11

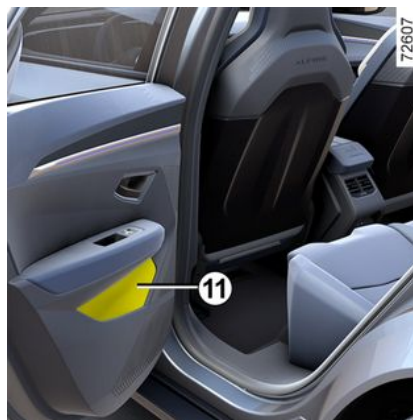

Sørg for at ingen hårde, tunge eller spidse genstande er anbragt i de "åbne" opbevaringspladser, eller er anbragt således, at de kan blive slyngt ud mod passagererne i et skarpt sving eller ved kraftig opbremsning, eller i tilfælde af sammenstød.

Opbevaringslomme 12



(afhængigt af køretøjet)

TRANSPORT AF GENSTANDE

Opbevaringsskuffe

Bagagerumsbakke



Den består af to dele:

- En mobil hylde **1**;
- En fast hylde **2**.

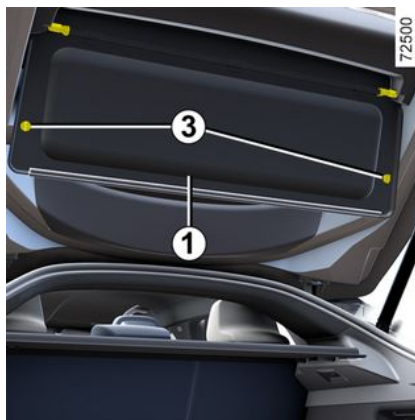

Sådan fjerner du mobilhylde **1**:

- Åbn ved at dreje to fjerdedele af en omgang **3**;
- Træk den mobile hylde **1** nedad for at løsne den.



Sådan fjernes den faste hylde **2**:

- sænk de bageste nakkestøtter
- Løft den faste baghylde **2** opad for at løsne den.

i Maksimal vægt på baghylde: 2 kg ensartet fordelt.

Montering foretages i modsat rækkefølge.

TRANSPORT AF GENSTANDE



Undgå at stille noget, og slet ikke noget tungt på baghylden.

I tilfælde af en kraftig opbremsning eller et sammenstød kan disse genstande udgøre en fare for vognens fører og passagerer.

Opbevaringsbakke til opladningskabel

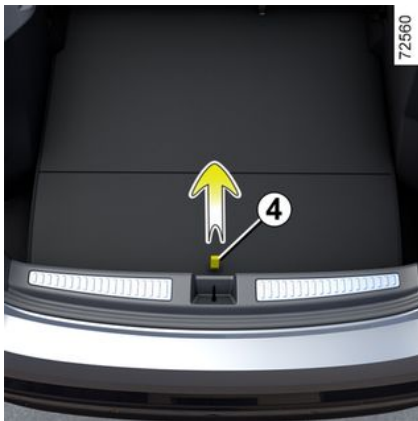

Denne bakke er til ladekabler. Den maksimalt tilladte belastning for bakken er 15 kg.

For at få adgang til den skal du åbne bagagerummet og derefter løfte bagagerummets tæppe ved hjælp af håndtaget **4**.



Hvis der er vand i opbevaringsbakken til ladekabler, tegn på rust eller fremmedlegemer i ladekablets stik eller køretøjets ladestik, må køretøjet ikke oplades.

Brandfare.

Pas godt på kablet: Træd ikke på det, put det ikke i vand, fræk ikke i det, og udsæt det ikke for stød.

Kontroller og rengør opbevaringsbakken regelmæssigt.

TRANSPORT AF BAGAGE I BAGAGERUMMET

Anbring altid de genstande, der skal transporteres, således at genstandens største dimension ligger an mod:

A



- Bagsædets sæderyg, når der er tale om kørsel med almindelig bagage (f.eks. **A**).

B



TRANSPORT AF GENSTANDE

- forsædernes ryglæn med ryglænene slået ned, hvilket er tilfældet med maksimal belastning (eksempel **B**).

Sørg for, at de genstande, der transporteres, er jævnt fordelt over hele lastområdet.

Hvis du skal transportere større genstande på den nedklappede sæderyg skal nakkestøtterne fjernes, inden sæderyggen vippes frem, sådan at sæderyggen ligger an mod bagsædet.

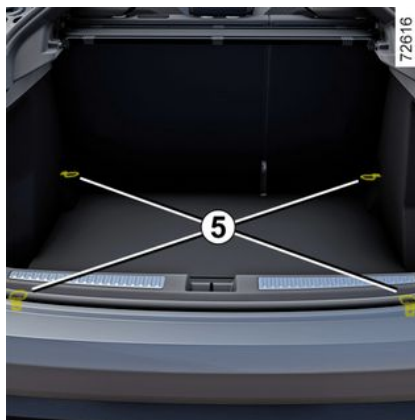

Ved anbringelse af sæderyggen kontrolleres, at den er korrekt fastlåst.

Hvis der anvendes sædeovertræk, skal du sørge for, at overtrækket ikke forhindrer sæderyggen i at blive korrekt fastlåst.

Kontrollér, at sikkerhedsseleer er korrekt anbragt.

Monter derefter nakkestøtterne igen. Af sikkerhedshensyn bør nakkestøtten altid være monteret og korrekt indstillet.



Anbring altid de tunge genstande direkte på vognbunden. Hvis køretøjet er udstyret med forankringspunkter **5** i vognbunden til

fastspænding, benyttes disse. Lastning skal foretages således, at ingen genstande kan blive slynget frem i tilfælde af kraftig opbremsning. Det tilrådes at spænde sikkerhedsseleer på bagsædet, også selvom der ikke er passagerer på bagsædet.

TRANSPORT AF GENSTANDE

Anhængertræk

i Vedr. maks. vægt på kuglehoved, og maks. vægt af anhænger med eller uden bremse: → 394.

Valg og montering af anhængertræk

Anhængertræk (tværvang og anhængertræk), der ikke oprindeligt er monteret på køretøjet: Hele anhængertrækket og monteringerne må ikke overstige 21 kg.

Enhver bugseringsanordning må ikke blokere en belysningskomponent eller nummerpladen, når den ikke er i brug. Under alle omstændigheder skal du overholde de lokale love i det land, hvori du befinder dig.

For montering og brug af anhængertræk: se fabrikantens monteringsvejledning.

Det tilrådes at opbevare denne vejledning sammen med vognens øvrige dokumenter.

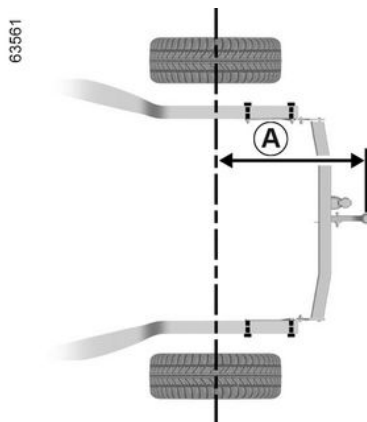

Maksimumstørrelse **A**: 1107 mm.

TRANSPORT AF GENSTANDE

Bæreudstyr

Forholdsregler ved brug

Ved at bruge bagklappen

Før åbning af bagklappen kontrolleres de genstande og/eller det udstyr (cykelholder, bagageboks osv.), der er monteret på tagbøjlerne: De skal være anbragt og fastgjort korrekt, og de må ikke forhindre bagklappens funktion.

 Sørg for, at de genstande, der transporteres, er jævnt fordelt over hele udstyrets lastområde.

Tagbærende udstyr

 For valg af tilbehør beregnet til din vogn tilrådes det at rette henvendelse til et autoriseret værksted for dit bilmærke. For montering og brug af tilbehør: se fabrikantens monteringsvejledning. Det tilrådes at opbevare denne vejledning sammen med vognens øvrige dokumenter.

Køretøjer udstyret med fastgørelsespunkter



Åbn dørene for at få adgang til fastgørelsespunkterne 1.

Tilladt maks. vægt på tagbagagebærer: 80 kg (inklusive bæreudstyr).



Når de originale tagbøjler, der er godkendt af vores tekniske service, leveres med skruer, skal du bruge disse til at fastgøre tagbøjlerne på bilen.

ADGANG TIL MOTOREN, NIVEAUER

Motorhjelm

Sikkerhedsoplåsning af motorhjelmen



Motorhjelmen åbnes ved at trække i håndtaget **1** i venstre side under instrumentbrættet.



Foretag ingen indgreb under motorhjelmen, når vognen er under opladning, eller når tændingen ikke er afbrudt.



Undgå at læne dig mod motorhjelmen, da der er risiko for utilsigtet lukning af motorhjelmen.



Løft motorhjelmen et par centimeter, og skub palen **2** mod venstre.



Hvis der sker en påkørsel - selv mindre - på vognens frontparti eller på hjelmen, bør motorhjelmens låsesystem hurtigst muligt kontrolleres på et autoriseret værksted.

ADGANG TIL MOTOREN, NIVEAUER



Det elektriske køretøjs drivsystem bruger højspændingsstrøm.

Systemet kan være varmt, efter at tændingen er afbrudt.

Overhold advarselsbeskederne, der står på mærkerne i køretøjet.

Enhver handling eller ændring af køretøjets elektriske "højspænding"ssystem (komponenter, kabler, stik, batteripakke) er strengt forbudt.

Risiko for alvorlige forbrændinger eller elektriske stød kan medføre døden.

Yderligere kan motorventilatoren sætte sig i gang når

som helst. Advarslen  lyser i kabinen for at påminde dig herom.

Risiko for personskade

Åbning af motorhjelmen

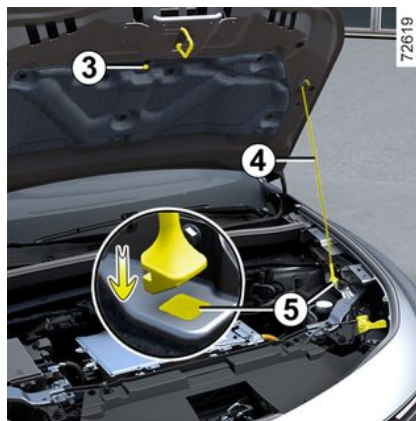

Når du har åbnet motorhjelmen og løsnet cylinderen **4** fra dens holder **3**, skal du for din sikkerheds skyld fastgøre cylinderen på dens plads **5**.

Lukning af motorhjelmen

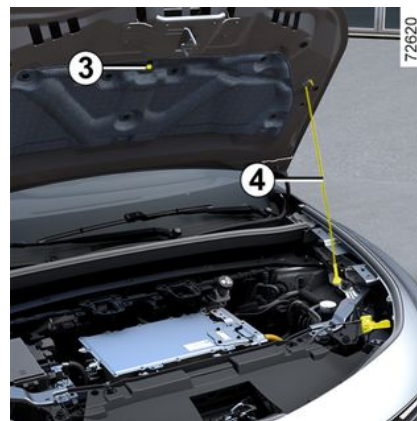

Kontrollér inden lukning af hjelmen, at der ikke er glemt noget i motorrummet.

For at lukke motorhjelmen skal du igen placere cylinderen **4** i holderen **3**. Tag fat i midten af motorhjelmen, og før den ned ca. 30 cm fra lukket position, og derefter slip den. Derved låses den automatisk under sin egen vægt.

5

ADGANG TIL MOTOREN, NIVEAUER



Ved indgreb under motorhjælmen bør du sikre dig, at kontaktarmen for viskerne står i positionen stop, **Risiko for personskade**



Kontrollér herefter, at motorhjælmen er korrekt fastlåst. Sørg for, at intet blokerer låsebeslaget (grus, klude...).



Efter ethvert indgreb i motorrummet skal du sørge for ikke at glemme noget (klud, værktøj osv.). Dette kan beskadige motoren eller medføre uheld.

Væskestand:

Kølevæske

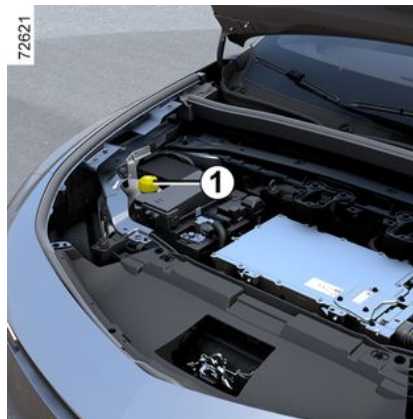

Beholderen **1** bruges til at afkøle motoren og batteripakken.

Niveauet skal efterprøves, når motoren er slukket og på en plan overflade. For hver beholder skal niveauet **når kold** være mellem mærkerne "MINI" og "MAXI" på kølevæskebeholderne **1**:

Efterfyldning skal foretages **når kold**, inden mærket "MINI" nås.

Bemærk: For et nyt køretøj i indkørfasen: Væskniveauet kan være højere end mærket "MAXI"

på beholderen, og derefter falde til mellem "MINI" og "MAXI". Det udgør ikke nogen risiko.



I tilfælde af unormalt eller gentagne fald i oliestanden bør der straks rettes henvendelse til en godkendt forhandler.



Ved varm motor må der ikke foretages indgreb på kølersystemet. **Risiko for forbrænding.**

ADGANG TIL MOTOREN, NIVEAUER



Det elektriske køretøjs drivsystem bruger højspændingsstrøm.

Systemet kan være varmt, efter at tændingen er afbrudt.

Overhold advarselsbeskederne, der står på mærkerne i køretøjet.

Enhver handling eller ændring af køretøjets elektriske "højspænding"ssystem (komponenter, kabler, stik, batteripakke) er strengt forbudt.

Risiko for alvorlige forbrændinger eller elektriske stød kan medføre døden.

Yderligere kan motorventilatoren sætte sig i gang når

som helst. Advarslen  lyser i kabinen for at påminde dig herom.

Risiko for personskade

Kontrolintervaller

Kølevæskestanden bør kontrolleres jævnligt (der kan ske alvorlige skader på motoren og batteriet

hvis der ikke er tilstrækkelig væske på kølersystemet).

Til efterfyldning må kun anvendes kølevæske godkendt af vor tekniske service, som sikrer:

- Frostsikringsbeskyttelse.
- korrosionsbeskyttelse af kølersystemet.

Intervaller for udskiftning af bremsevæsken

Se vognens servicehæfte.



Foretag ingen indgreb under motorhjelmen, når vognen er under opladning, eller når tændingen ikke er afbrudt.



Ved indgreb under motorhjelmen bør du sikre dig, at kontaktarmen for viskerne står i positionen stop, **Risiko for personskade**

Bremsevæskestand

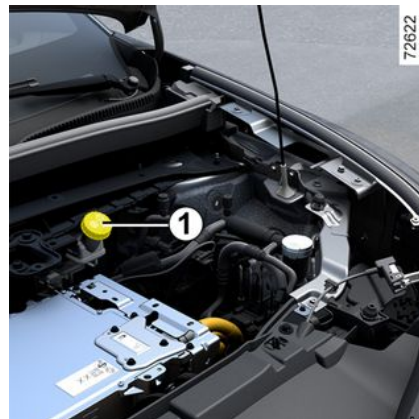

Niveauet skal efterprøves, når motoren er slukket og på en plan overflade. Væskestanden i beholderen skal kontrolleres hyppigt, og især hvis der mærkes den mindste forringelse af bremseeffekten.

Intervaller for udskiftning af bremsevæsken

Se vognens servicehæfte.

ADGANG TIL MOTOREN, NIVEAUER



I tilfælde af unormalt eller gentagne fald i oliestanden bør der straks rettes henvendelse til en godkendt forhandler.

Efterfyldning

Alle indgreb på det hydrauliske kredsløb medfører, at bremsevæsken skal udskiftes af en specialist. Til efterfyldning må kun anvendes en bremsevæske godkendt af vor tekniske service (taget fra en tilsluttet dunk).

Niveau 1

Det er normalt, at væskestanden falder i takt med, at bremsebelægningspladerne nedslides, men væskestanden må aldrig være under advarselsmærket "MINI".

Hvis du ønsker selv at kontrollere skivernes belægningstilstand, bør du anskaffe dig den vejledning, som forklarer fremgangsmåden. Den finder du på vores netværk eller på producentens hjemmeside.

sprinklerbeholder



Efterfyldning

Tag hættten **2** af, fyld op, indtil væsken kan ses, og sæt hættten på igen.

Væske

Anvend kun antifrostvæske i forrudeviskervæske.

Vi anbefaler, at du konsulterer en godkendt forhandler eller en kvalificeret fagmand.

Bemærk: brug ikke hårdt vand (risiko for beskadigelse af sprinklerpumpen samt kalkaflejringer på pumpen og sprinklerne).

BATTERI:

12 V-batteri



12 V-batteriet leverer den krævede energi til at drive køretøjets udstyr (lygter, forrudeviskere, vinduer, lydssystem osv.) og visse sikkerhedssystemer som ABS.

Du må ikke åbne det eller tilføje væske.



Foretag ingen indgreb under motorhjelmen, når vognen er under opladning, eller når tændingen ikke er afbrudt.

Vedligeholdelse/udskiftning

12 V-batteriets opladningsniveauet **1** kan falde, især hvis køretøjet bruges:

- Når udetemperaturen falder;
- Efter længere tids brug af strømforbrugere med motoren slukket.



Alle skal handlinger på 12 V-batteriet (demontering, frakobling osv.) **skal** udføres af en specialist, for at kunne garantere din sikkerhed og sikre korrekt drift af køretøjets elektriske (lygter, vinduesviskere, bremsehjælp osv.). Risiko for alvorlige forbrændinger fra elektriske stød. Du **skal** overholde udskiftningsintervallerne uden at overskride dem, som nævnt i servicedokumentet. Batteriet er af en specifik type. Sørg for, at det udskiftes med samme type. Henvend dig til et autoriseret værksted.



Det elektriske køretøjs drivsystem bruger højspændingsstrøm. Systemet kan være varmt, efter at tændingen er afbrudt.

Overhold advarselsbeskederne, der står på mærkerne i køretøjet.

Enhver handling eller ændring af køretøjets elektriske "højspænding"ssystem (komponenter, kabler, stik, batteripakke) er strengt forbudt.

Risiko for alvorlige forbrændinger eller elektriske stød kan medføre døden.

Yderligere kan motorventilatoren sætte sig i gang når

som helst. Advarslen  lyser i kabinen for at påminde dig herom.

Risiko for personskade

BATTERI:

Etiket A



Overhold indikationerne på batteriet.

2. Åben ild og rygning er forbudt.
3. Beskyttelsesbriller er påkrævet.
4. Opbevares utilgængeligt for børn.
5. Eksplosive materialer.
6. Se vejledningen.
7. Korroderende materialer.

problemløsning

 Undgå at beskadige dit køretøj. Det sekundære 12-volts batteri må ikke oplades ved hjælp af:

- En ekstern batterilader.
- Et batteri fra et andet køretøj.

Henvend dig til et autoriseret værksted.



Du må ikke afbryde 12 V-batteriet.

Risiko for alvorlige forbrændinger fra elektriske stød.



Brug ikke dit el-køretøj til at give et andet køretøj strøm fra 12 V-batteriet.

Et el-køretøjs 12 V elektriske effekt er utilstrækkelig til denne operation.
Risiko for beskadigelse af vognen.

RENGØRING

Vedligeholdelse af karrosseriet

En bil, der er godt vedligeholdt, holder længere. Derfor råder vi til, at bilen vedligeholdes regelmæssigt udvendigt.

Dit køretøj har en effektiv rustbeskyttelse. Det er dog stadig udsat for forskellige påvirkninger.

Atmosfæriske korrosionsfaktorer

- atmosfærisk forurening (i byer og industriområder),
- luftens saltholdighed (ved havet, især i varmt og fugtigt vejr),
- sæsonmæssige klimatiske forhold (luftfugtighed, vejsalt m.v....).

Skader, som opstår i trafikken

Slibende partikler,

Støv fra atmosfæren, vejsnavs, stenslag fra andre køretøjer, osv.

Du bør tænke på de nødvendige forholdsregler, der kan sikre dig mod disse risici.

Hvad du bør gøre

Vask ofte køretøjet, **med slukket motor**, med en bilshampoo, der anbefales af vores tekniske afdeling (aldrig med slibende midler). Rengør grundigt på forhånd med en højtryksspuler:

- harpiksholdigt nedfald fra træer eller industriforurening;
- vejsnavs, som samler sig i fugtige klumper i hjulkasserne og på undervognen;
- **fugleklatter, som fremkalder en kemisk reaktion i lakken, der kan medføre en hurtig affarvning og sågar en afskalning af lakken.**

Køretøjet skal **straks** vaskes for at fjerne disse pletter, da det senere vil være umuligt at fjerne dem ved polering.

- salt, især i hjulkasserne og på undervognen, efter kørsel i områder, hvor der udspreddes vejsalt;

Fjern regelmæssigt nedfaldne plantedele (harpiks, blade osv.) fra køretøjet.

Hold afstand til den forankørende vogn ved kørsel på grusveje for at undgå at beskadige lakken.

Reparer hurtigst muligt skader i lakken for at forhindre, at korrosionen breder sig.

Glem ikke de periodiske eftersyn, så dit køretøj er omfattet af rustbeskyttelsesgarantien. Nærmere oplysninger herom findes i vognens garantihæfte.

Overhold lokale love angående bilvask (eks.: bilvask forbudt på offentlig vej).

Når du vasker køretøjet med en højtryksrenser, skal du tage følgende forholdsregler:

- sørg for, at dit køretøjs lak, det område eller den komponent, du vil rengøre, er kompatibel med denne type vask;
- trykket fra enheden skal være mindre end 100 bar;
- ved vask anbringes sprøjtedyse mindst 15 cm fra køretøjet, og det kontrolleres, at vandgennemstrømningen er mindre end 3,30 gal (15 l)/min);
- bliv ikke ved med at vaske det samme område, de ramte punkter eller tætningerne (risiko for beskadigelse af malingen, tætninger løsner sig osv.).

Hvis mekaniske komponenter, dørhængsler o.l. er blevet rengjort, er det vigtigt at beskytte disse på ny med midler, som er godkendt af vores tekniske service.



Vi har valgt specielle produkter til vedligeholdelse, som du kan finde i bilmærkets butikker.

RENGØRING

Hvad du ikke bør gøre

Vaske vognen i fuldt solskin, eller i frostvejr.

Skrabe snavs eller salt af, uden først at opløse det med vand.

Lade snavs samle sig på ydersiden.

Lade rust brede sig fra tilfældige småskader.

Det kan beskadige lakken, hvis pletter fjernes med opløsningsmidler, der ikke er godkendt af vores tekniske afdeling.

Kør i sne og mudder uden at vaske vognen, især hjulkasserne og undervognen.



Affedt eller rengør vha. højtryksrensingsudstyr eller sprøjteprodukter, som ikke er godkendt af vores tekniske service:

- mekaniske komponenter (f.eks.: motorrummet),
- hjulene (f.eks. bremsesystemkomponenter såsom bremsekalibre)
- undervognen;
- områder med hængsler (f.eks. dørinderside);

- lakerede udvendige plastdele (f.eks. kofangere).

Der kan herved opstå risiko for rustdannelse eller funktionsfejl.

Specifikation for køretøjer med mat lak

Denne type lak kræver visse forholdsregler.

Hvad du bør gøre

Håndvaske bilen med rigeligt vand og en blød klud, blød svamp, osv.

Hvad du ikke bør gøre

Anvend voksbaseerede produkter (polering).

Gnid intensivt.

Kør bilen i vaskehal.

Sæt selvklæbende mærker på malingen (risiko for opmærkning).



vaske bilen med højtryksrensere.

Bilvaskeanlæg

Bring viskerkontaktarmen til parkeringsposition → 160 .

Kontrollér, at det udvendige udstyr, hjælpelygter og bakspejle er

korrekt fastgjort, og fastgør viskerbladene med tape.

Hvis vognen er forsynet med radioantenne, demonteres denne.

Husk at fjerne tapen og sætte antennen på igen (ved at skrue den helt ind), når vasken er færdig.



Vask af køretøjet

Vask aldrig motorrummet, ladestikket eller batteriet ved højtryksspuling.

Der er risiko for at beskadige det elektriske kredsløb.

Vask aldrig køretøjet under opladning.

Risiko for elektriske stød, der kan føre til dødsfald.

Rengøring af forlygter, sensorer og kameraer

Anvend en blød klud eller et stykke vat.

Hvis dette ikke er tilstrækkeligt, fugtes kluden i sæbevand, og der skylles altid med en blød klud eller et stykke vat.

Derefter tørres forsigtigt med en blød, tør klud.

RENGØRING

Der må ikke anvendes rensmidler på spritbasis eller køkkenredskaber (f.eks.: en håndskraber).

Fjernelse af klistermærker, dekorationsfolie m.m.

Hvad du bør gøre

Anvend en blød klud eller et stykke vat.

Fugt let med sæbevand, og visk altid ren med en blød klud eller vat.

Derefter tørres forsigtigt med en blød, tør klud.

Hvad du ikke bør gøre

Brug alkoholbaserede rensmidler.

Brug redskaber (f.eks. en skraber).

Gnid intensivt.



vaske bilen med højtryksrensere.

Vedligeholdelse af indvendig beklædning

En bil, der er godt vedligeholdt, holder længere. Derfor råder vi til, at bilen vedligeholdes regelmæssigt indvendigt.

En plet skal altid behandles hurtigt.

Uanset plettens art tilrådes det at anvende **koldt (evt. lunkent) sæbevand på basis af natursæbe**.

Der må ikke anvendes rengøringsmidler (opvaskemiddel, sæbepulver, alkoholbaserede produkter...).

Brug en blød klud.

Rens og tør det overskydende op.

Multimedieskærm

Vedligeholdelse af skærmen afhænger af typen af multimedieudstyr. Der henvises til multimedievejledningen for flere oplysninger.

Instrumentglas

(f.eks. instrumentpanel, ur, visning af udendørstemperatur osv.).

Anvend en blød klud eller et stykke vat.

Er dette ikke tilstrækkeligt, anvendes en blød klud eller et stykke vat fugtet med sæbevand, og herefter tørres med en anden blød fugtet klud eller vat.

Afslut med at tørre **forsigtigt** med en tør blød klud.

Der må ikke anvendes rensmidler på spritbasis og/eller sprøjtes væsker på området.

SIKKERHEDSSELER

Selerne bør holdes rene.

Anvend rensmidler godkendt af vor tekniske service (bilmærkets butikker), eller rens selerne og børnesikkerhedsudstyret med en svamp dyppet i lunkent sæbevand, og tør efter med en tør klud.

Der må ikke anvendes opløsningsmidler eller farvemidler.

Tekstiler (sæder, dørbeklædninger...)

Tekstilerne skal støvsuges **regelmæssigt**.

Væskeplet

Brug sæbevand.

Sug eller dup (gnid aldrig) med en blød klud, skyl og sug overskydende væske op.

Fast eller klistret plet

Fjern **straks** forsigtigt så meget som muligt af den faste eller klistrede plet ved hjælp af en spatel (gå fra kanterne ind mod midten for at undgå at sprede pletten).

Hvis der er tale om en væskeplet, skal den rengøres som angivet.

Specielt for bolsjer, tyggegummi

RENGØRING

Anbring en isterning på pletten, så den stivner, og fortsæt derefter som angivet for en fast plet.



Kontakt en autoriseret forhandler for at få flere anbefalinger vedrørende indvendig vedligeholdelse og/eller i tilfælde af utilfredsstillende resultater.

5

Af- og genmontering af aftageligt udstyr, som er originalt monteret i køretøjet

Hvis du skal fjerne aftageligt udstyr for at gøre kabinen ren (for eksempel måtter), skal du altid sørge for at sætte dem korrekt på plads igen til den rigtige side (førsersidens måtte skal lægges ved førersædet...) og fastgøre dem med de elementer, der blev leveret med udstyret (for eksempel skal førersidens måtte altid fastgøres ved hjælp af de præ-installerede fastgøringselementer).

Det skal altid kontrolleres med bilen standset, at der ikke er noget, der kan genere under kørslen (forhindringer for pedalernes gang, hæl i klemme i måtten osv.).

Hvad du ikke bør gøre

anbringe deodorant, parfumemidler osv. ved ventilationsspjældene, da disse kan beskadige eller misfarve instrumentbrættet,



Anvend højtryksrensere eller sprøjteapparater indvendigt i kabinen:

hvis der ikke tages særlige forholdsregler ved brugen heraf, kan der ske skader på bl.a. elektriske eller elektroniske komponenter i vognen.

DÆK

Dæk

Vedligeholdelse af dækkene

Dækkene danner den eneste kontakt mellem vognen og vejbanen, og det er derfor altafgørende, at dækkenes tilstand altid er fuldt ud i orden.

Du skal sørge for, at dine dæk overholder de lokale regler i færdselsloven.



61489

Dækkene skal være i god stand og deres slidbane skal have tilstrækkeligt relief. Dækkene, der er godkendt af vor tekniske service, er forsynet med slidagemærker **1**, som består af **testforhøjninger**

fordelt i bunden af slidbanemønstret.

Når slidbanen er slidt ned i niveau med slidindikatorerne, bliver de synlige **2**: **Det er da nødvendigt at udskifte dækkene, da dækmønstret nu højst er på 1,6 mm, og ved fortsat kørsel vil vejgrebet være stærkt forringet, især på våd vejbane.**

En for tungt lastet vogn, langvarig kørsel på motorvej, især i meget varmt vejr, eller hyppig kørsel på dårlige veje, medfører hurtigere slitage af dækkene, og påvirker derved sikkerheden.



Uheld under kørsel, f.eks. kraftig påkørsel af kantsten, kan beskadige dækkene og fælgene, og kan ligeledes medføre beskadigelse af forrøjet eller bagrøjet. Sker dette, bør dækkene og vognen kontrolleres på et autoriseret værksted for bilmærket.

Dæktryk

Overhold dæktrykket. Kontrollér dæktrykkene mindst en gang om

måneden og før hver længere tur (se mærkatene, der er klæbet fast på kanten af førerens dør) ➔ **365**.



Forkert dæktryk fører til øget dækslid og forhøjede dæktemperaturer. Det er faktorer, som kan have alvorlige konsekvenser for sikkerheden og medføre:

- dårligt vejgreb
- risiko for punktering, eller at slidbanen løsner sig.

Dæktrykket er afhængigt af vognens belastning, og kørehastigheden. Justér dæktrykket i forhold til anvendelsen (se etiketten på førerdørens kant).

Dæktrykket skal kontrolleres ved kolde dæk: Ignorer højere tryk, som kan opstå i varmt vejr, eller når køretøjet køres ved høj hastighed.

Hvis dæktrykket ikke kan måles ved **kolde dæk skal det angivne dæktryk forøges med 0,2 til 0,3 bar (eller 3 PSI)**.

DÆK

Luk aldrig luft ud af et varmt dæk.



Bemærk, en manglende eller utilstrækkeligt påskruet ventilhætte kan få dækkene til at lække og miste dæktryk. Sørg altid for at bruge ventilhætter, der er identiske med de originale, og at skrue dem ordentligt på.



Køretøj udstyret med et overvågningssystem for dæktryk

I tilfælde af lavt dæktryk (punktering, for lidt luft i dækket osv.) vises  kontrol-lampen på instrumentbrættet → 190.



Det er ikke tilladt at ombytte forhjulene (dæk og/eller fælge) med baghjulene.

Udskiftning af dæk

Hvis du vil montere nye dæk, skal du kontakte en godkendt forhandler.



For din sikkerheds skyld og for at overholde lovbestemmelser.

I tilfælde af udskiftning må der kun monteres dæk på dit køretøj af samme mærke, dimension, type og struktur på samme aksel.

De skal have en bæreevne og nominel hastighed, der mindst svarer til de oprindelige dæk eller svarer til en autoriseret forhandlers anbefaling.

Manglende overholdelse af disse instruktioner kan udgøre en fare for din sikkerhed og påvirke køretøjets trafikikkerhed.

Risiko for tab af herredømme over køretøjet.

Vinterkørsel

Snekæder

Hvis der er monteret dæk af større dimensioner end de originalt monterede, **er det ikke muligt at montere snekæder.**

Retningsbestemt dæk

Et retningsbestemt dæk må kun monteres i en retning. Du skal overholde denne retning.

Hvis et retningsbestemt dæk skal monteres i modsat retning af drejningsretningen efter en punktering, skal du køre forsigtigt, især på en våd vej, da dækkets specifikationer ikke vil blive tilpasset.



Hvis du ønsker at benytte **specialudstyr**, skal du kontakte en godkendt forhandler.

"Vinterdæk"

For at bevare det bedst mulige vejgreb tilrådes det at anvende disse dæk på alle **fire hjul**.

Forsigtig: disse dæk kan have en specifik omdrejningsretning og/eller et indeks for maksimal hastig-

DÆK

hed, som kan være lavere end køretøjets maksimalhastighed.



Snekæder kan kun monteres på dæk af samme dimensioner, som de originalt monterede dæk på **dit køretøj**. Montering af kæde er muligt, men på betingelse af, at der bruges de angivne kæder. Vi anbefaler dig at søge råd hos en autoriseret forhandler af mærket.

Pigdæk

Pigdæk må kun anvendes i en kortvarig periode, som kan være fastsat ved lovbestemmelse i de enkelte lande. Ligeledes skal gældende lovbestemmelser om hastighed med denne type dæk overholdes.

Ved anvendelse af pigdæk skal disse som minimum være monteret på forakslen.

Bemærk: Anvendelse af vinterdæk, fermogummidæk eller pigdæk reducerer køretøjets kørestrækning betydeligt.



Under alle omstændigheder anbefaler vi at der rettes henvendelse til en autoriseret forhandler af bilmærket, som kan vejlede med hensyn til valg af udstyr, der er bedst egnet til din vogn.

Dæktryk

Etiket A



Åben førersidedøren for at læse den.

Dæktrykkene skal kontrolleres med kolde dæk.

Hvis dæktrykket ikke kan måles, når dækkene er **kolde**, skal dæktrykket forøges med 0,2 til 0,3 bar (eller 3 PSI). **Luk aldrig luft ud af et varmt dæk.**

Dæktrykkene skal svare til køretøjets øjeblikkelige anvendelse (tom, med last, kørsel på motorvej m.v.). Sørg for korrekt dæktryk. Kontroller det mindst en gang om måneden, samt før hver større køretur.

Afhængigt af køretøjet skal du efter hver genopbløsning eller genjustering af dæktryk nulstille dækkets referencetrykværdi Overvågningssystem for dæktryk.



B	C	D
B	C	D

B : dimension på dækkene, som bilen er ud- styret med.

DÆK

C. : dæktryk i forhjulene.

D. : dæktryk i baghjulene.



Køretøj udstyret med et overvågningssystem for dæktryk

I tilfælde af lavt dæktryk (punktering, for lidt luft i dæk-

ket osv.) vises kontrol-lampen på instrumentbrættet
→ 190.



Dæksikkerhed og montering af kæder: Få flere oplysninger om servicevilkår og, afhængigt af køretøjsmodellen, brug af kæder
→ 363.



Køretøj med fuld last (maksimal tilladt totalvægt) og med anhænger

Tophastigheden må ikke overstige **100 km/t**, og **dæktrykket forøges med 0,2 bar**
→ 394.

Risiko for punktering af dæk.



For din sikkerheds skyld og for at overholde lovbestemmelser.

I tilfælde af udskiftning må der kun monteres dæk på dit køretøj af samme mærke, dimension, type og struktur på samme aksel.

De skal have en bæreevne og nominel hastighed, der mindst svarer til de oprindelige dæk eller svarer til en autoriseret forhandlers anbefaling.

Manglende overholdelse af disse instruktioner kan udgøre en fare for din sikkerhed og påvirke køretøjets trafikikkerhed.

Risiko for tab af herredømme over køretøjet.

DÆK

SÆT TIL OPPUMPNING AF DÆK

præsentation



Sættet reparerer dæk, som er beskadiget på slidbanen **A** af genstande, der er mindre end 6 millimeter. Det reparerer ikke alle typer punkteringer såsom snit på mere end 6 millimeter eller snit i siderne på dækket **B** osv. Kontroller også, at fælgen er i god stand. Fjern ikke fremmedlegemet, som er årsag til punkteringen, hvis det stadig er i dækket.



Brug ikke oppumpnings sættet, hvis dækket er ødelagt, som følge af, at der er kørt med punkteret dæk. Kontroller derfor omhyggeligt dækkets sider før enhver indgriben. Kørsel med dæk med for lidt luft, eller fladt dæk (eller punkteret) kan også nedsætte sikkerheden, og vise sig at være umuligt at reparere bagefter. **Denne reparation er kun midlertidig.** Et dæk, der har været udsat for en punktering, skal altid så hurtigt som muligt undersøges nøje, (og om muligt repareres) på et specialværksted. Ved udskiftningen af et dæk, der er repareret med dette sæt, skal du oplyse specialværkstedet herom. Under kørslen kan der mærkes en vibration, der skyldes tilstedeværelsen af produktet i dækket.



Sættet er udelukkende godkendt til at op-pumpe de dæk, som sidder på den vogn,

hvortil dette sæt hører.

Det må under ingen omstændigheder benyttes til at op-pumpe dæk fra et andet køretøj, eller en hvilket som helst anden oppustelig genstand (bøje, båd, el. lign.).

Undgå sprøjt på huden ved håndtering af flasken med reparationsproduktet. Hvis der alligevel slipper dråber ud, skylles med rigeligt vand.

Opbevar dette sæt uden for børns rækkevidde.

Smid ikke den tomme flaske i naturen. Aflever den på et af bilmærkets værksteder eller på en genbrugsplads.

Flasken har en begrænset levetid, som er angivet på etiketten. Kontroller udløbsdatoen.

Tag ind på et af bilmærkets værksteder for at erstatte oppumpningsslangen og flasken med reparationsproduktet.

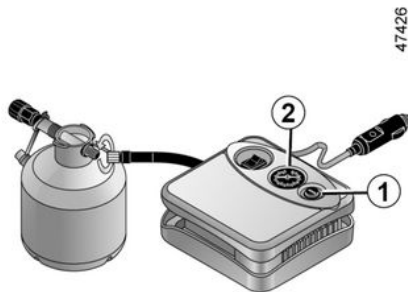

Ved punktering bruges sættet, der er placeret i bagagerummet.



Køretøj udstyret med et overvågningssystem for dæktryk

I tilfælde af lavt dæktryk (punktering, for lidt luft i dæk-

ket osv.) vises  kontrol-lampen på instrumentbrættet
➔ 190.

Med motoren i gang og parkeringsbremsen aktiveret:

- afbryd tilbehør, der er sluttet til køretøjets strømudtag.
- på køretøjer, der er udstyret med en tilkoblingsanordning, skal tilkoblingsanordningens stikkontakt om nødvendigt frakobles;
- **Se oplysningerne om pumpe-sættets kompressor**, der er placeret i køretøjets bagagerum, og følg instruktionerne.
- Pump dækket op til det anbefalede tryk ➔ 363.
- Efter maks. 15 minutter stoppes pumpningen, og trykket aflæses (på manometeret 2).

Bemærk: Mens flasken bliver tømt (cirka 30 sekunder), angiver manometeret 2 et kort øjeblik et tryk på op til 6 bar, før trykket falder.

DÆK

- Justér trykket: Fortsæt oppumpning med kittet for at øge det. Reducer det ved at trykke på knappen 1.

Hvis det anbefalede tryk på 1,8 bar ikke opnås efter 15 minutter, er reparation ikke mulig. Køretøjet må ikke køres. Henvend dig til et autoriseret værksted for dit bilmærke.



Før sættet anvendes, skal du parkere køretøjet i tilstrækkelig afstand fra den omgivende trafik, tænde havariblinket og trække parkeringsbremsen, bede passagerne stige ud og holde sig på afstand af trafikken.



Hvis køretøjet holder parkeret ved vejkanten, skal du advare de andre trafikanter om tilstedeværelsen af dit køretøj ved hjælp af en advarselstrekanter eller andet udstyr som foreskrevet af lovgivningen i det pågældende land.

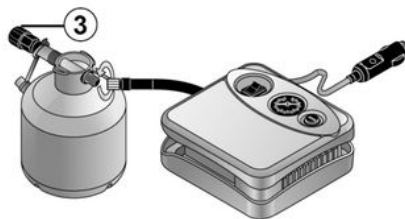

Når dækket er korrekt oppumpet, fjernes udstyret: Skru langsomt oppumpningsmundstykket af flasken 3 for at undgå sprøjt, og opbevar derefter flasken i plastemballage

for at forhindre, at produktet løber ud.

- Mærkatet med kørselsforholdsregler (der sidder under flasken) klæbes på instrumentbrættet, således at det er synligt for føreren.
- Pak sættet sammen, og læg det væk.
- Ved afslutningen af denne indledende oppumpning vil der stadig sive luft ud af dækket. Du skal køre en kort tur for at forsegle hullet.
- Start straks, og kørsel mellem 20 og 60 km/t for at fordele produktet jævnt i dækket. Stands efter 3 kilometers kørsel for at kontrollere dæktrykket.
- Hvis trykket er højere end 1,3 bar, men lavere end den anbefalede værdi (se etiketten på venstre for-dørs kant), justeres det. Hvis ikke, kontaktes en autoriseret forhandler: Reparation er ikke mulig.

Forsigtighedsregler ved brug af sættet

Sættet må ikke fungere i mere end 15 minutter uden afbrydelse.

Flasken skal udskiftes efter første brug, selvom den stadig indeholder væske.

DÆK



i tilfælde af en kraftig opbremsning kan løse genstande blive kastet ind under pedalerne, som i så fald ikke vil kunne betjenes korrekt.



Bemærk, en manglende eller utilstrækkeligt påskruet ventilhætte kan få dækkene til at lække og miste dæktryk. Sørg altid for at bruge ventilhætter, der er identiske med de originale, og at skrue dem ordentligt på.



Efter en reparation ved hjælp af sættet, må du ikke køre mere end 200 km.

Endvidere skal du nedsætte hastigheden, og den må under ingen omstændigheder overstige 80 km/t. Etiketten, som du skal påklister på et synligt sted på instrumentbrættet, vil påminde dig om det. Alt efter lovgivning eller land skal et dæk, der er repareret ved hjælp af sættet til op-pumpning af dæk, udskiftes.

Værktøj

Plads til værktøjsblok



Værktøjs sættet er placeret i bagagerummet, under måtten.

Efter brug skal værktøjet lægges på plads.

DÆK



Kompressor til sæt til oppumpning af dæk 1

→ 367

Guide til hjulskrue 2

Nøgle til hjulkapsel 3

Anvendes til afmontering af navkapsler.



Du behøver ikke bruge et værktøj til at montere eller fjerne midterbeklædningen.

Trækøje 4

→ 372

Adapter til V2L-opladning 5

→ 46

Beholder med anti-punkteringsprodukt 6

→ 367



Efterlad aldrig værktøjet liggende frit i vognen, da der er risiko for forskydninger ved opbremsning. Efter brug skal alle værktøjer fastgøres på deres pladser i værktøjsboksen, som anbringes på sin plads for at reducere risikoen for personskader.

PROBLEMLØSNING

Bugsering: nødhjælp

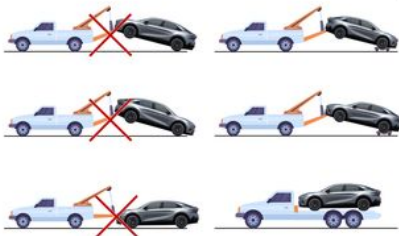

Det er bydende nødvendigt at overholde de gældende bestemmelser angående bugsering.

Før du bugserer køretøjet eller bærer det med en ladvogn, skal du, afhængigt af det aktuelle tilfælde, sikre dig, at gearbetjeningen er i positionen **N**, og/eller at parkeringsbremsen er sluppet.

Overhold følgende instruktioner:

- med kortet i kabinen skal du trykke på motorens startknap, mens du træder på bremsepedalen;
- indstil gearstyringen til positionen **N** ➔ 171;
- tryk på motorens startknap for at stoppe den;
- tryk på motorens startknap i mere end to sekunder uden at trykke på bremsepedalen. Tilbe-

hørsfunktionerne får strøm: Du kan bruge køretøjets lygtefunktioner (havariblink, bremselys osv.). Om natten skal lygterne være tændt. Meddelelsen "Fast tænding aktiveret" vises på instrumentbrættet;

- hvis førerens sikkerhedssele er spændt, skal du løsne den;
- Åbn døren i førersiden.
- slip parkeringsbremsen, mens du træder på bremsepedalen ➔ 178. Meddelelsen "Aktiver parkeringsbremse" vises på instrumentbrættet;
- luk førerdøren og lås ikke køretøjet (tilstanden "Fast tænding aktiveret" skal forblive aktiveret);
- når bugseringen er fuldført, skal du trykke på motorens startknap i mere end to sekunder uden at træde på bremsepedalen (risiko for, at batteriet aflades). Meddelelsen "Fast tænding aktiveret" forsvinder fra instrumentbrættet.

Valg af bugsering

Det er strengt forbudt at bugser køretøjet med for- eller baghjulene på jorden.



Efterlad aldrig værktøjet liggende frit i vognen, da der er risiko for forskydninger ved opbremsning.

Adgang til bugseringspunkterne

Brug udelukkende bugseringspunkterne foran 2 og bagved 5 (brug aldrig drivakslen eller andre dele af bilen). Bugseringspunkterne må kun anvendes til at trække. De må ikke bruges til direkte eller indirekte at løfte vognen.

Bemærk: Sørg for at beskytte trækpunktområdet med en klud, når du bruger en flad skruestrækker eller lignende værktøj.

Skru bugseringskrog 3 helt i bund med hånden.

Du skal altid bruge trækøjet 3.



Sørg for, at trækøjet er skruet korrekt ind. **Risiko for at miste den genstand, der bugseres.**

PROBLEMLØSNING



Med motoren standset er der ingen servo-hjælpfunktion til styretøjet og bremsesy-stemet.

Standardmodel

Bugseringspunkt foran 2

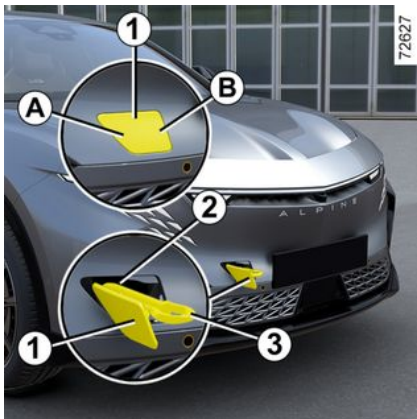

Tryk på zone **A**, og oprethold tryk-
ket, mens du trækker i zone **B** for
at åbne klappen **1**.



– Anvend en stiv
trækstang. Hvis der
anvendes træktoV,
skal vognen kunne bremse. De
gældende lovbestemmelser
herom skal overholdes.
– En vogn, der ikke er manøv-
redygtig, må ikke bugseres.
– Undgå huggeri ved accele-
ration og opbremsning, da
dette kan beskadige køretøjet.
– Det tilrådes under alle om-
stændigheder ikke at overstige
25 km/t.

Bageste bugseringspunkt 5

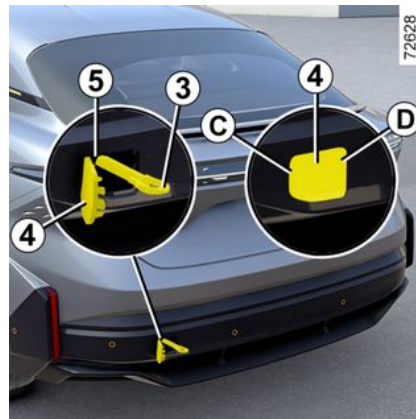

Tryk på zone **C**, og oprethold tryk-
ket, mens du trækker i zone **D** for
at åbne klappen **4**.

FORLYGTER, LYGTER: UDSKIFTNING AF PÆRER

Udvendig belysning: udskiftning af pærer

Forlygter

LED-/nærlys/-fjernlys/-kurvelys 1



Ret henvendelse til et autoriseret værksted.

LED-kørellys/sidelys/blinklys 2

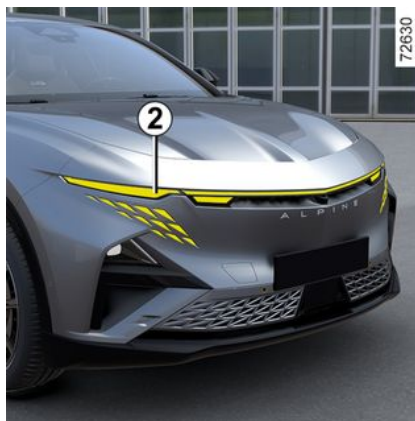

Ret henvendelse til et autoriseret værksted.



Enhver handling (eller ændring) i det elektriske system skal udføres af et autoriseret værksted, da en forkert forbindelse kan beskadige det elektriske udstyr (ledningsnet, komponenter og især generatoren). Desuden har værkstedet alle de dele, der kræves til montering af disse enheder.

Baglygter og blinklys

Tredje stoplys 1 med LED

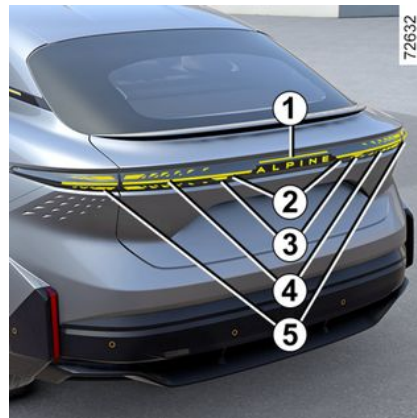

Ret henvendelse til et autoriseret værksted.

LED-tågebaglygter 2

Ret henvendelse til et autoriseret værksted.

LED-baklys 3

Ret henvendelse til et autoriseret værksted.

LED-bremse- og blinklys 4

Ret henvendelse til et autoriseret værksted.

FORLYGTER, LYGTER: UDSKIFTNING AF PÆRER

LED-blinklys 5

Ret henvendelse til et autoriseret værksted.

LED-nummerpladebelysning 6



Ret henvendelse til et autoriseret værksted.

Sideblinklys 7



Ret henvendelse til et autoriseret værksted.

Indendørs belysning: udskiftning af pærer

Læselamperne 1 og 2



Ret henvendelse til et autoriseret værksted.

FORLYGTER, LYGTER: UDSKIFTNING AF PÆRER

Belyst makeupspejl 3



Ret henvendelse til et autoriseret værksted.

Bagagerumlys 4



Ret henvendelse til et autoriseret værksted.

VISKERBLADE, UDSKIFTNING

Udskiftning af viskerblade på forrudeviskere 2



Ved udskiftning af viskerne skal de først anbringes i servicepositionen **B**.

Med tændingen tilsluttet og stoppet motor;

- flyt kontaktarmen **1** til position **A** to gange i træk (viskerfunktionen kører én gang): Viskerbladene stopper i serviceposition **B** væk fra motorhjelmen.
- Tryk på tappen **3** på bladet **2**;
- Træk viskerbladet hen mod dig for at frigøre det.
- Afbryd slangen til væsken til forrudesprinkleren **4**.

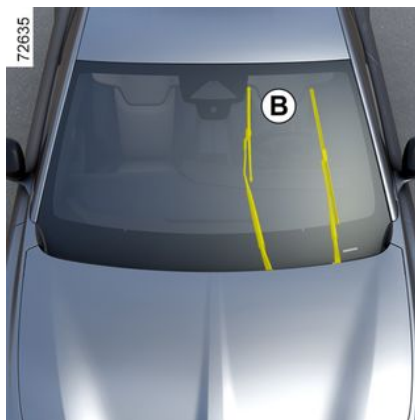

Montering

Montering af viskerbladet foretages i modsat rækkefølge. Kontrol, at viskerbladet er låst fast, og at slangen til væsken til forrudesprinkleren er tilsluttet korrekt.

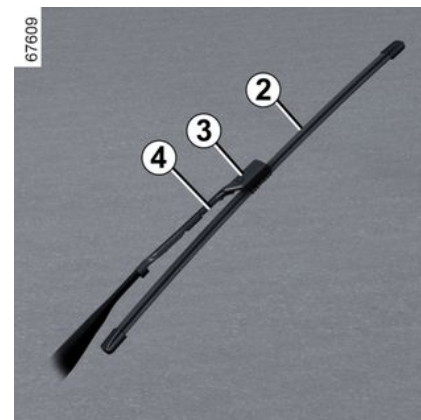

Hold øje med viskerbladenes tilstand. Deres levetid afhænger af dig:

- Rengør viskerbladene og forruden regelmæssigt med sæbe og vand.
- anvend dem ikke på en tør forrude;
- fjern dem fra forruden, når de ikke har fungeret i længere tid.

VISKERBLADE, UDSKIFTNING



Da vinduesviskerbladene **2** passer **specifikt** til ruden, skal de udskiftes med tilsvarende viskerblade. Ret henvendelse til et autoriseret værksted.



- I frostvejr bør det kontrolleres, at viskerbladene ikke er frosset fast til ruderne (risiko for overophedning af viskermotoren).
- Hold øje med viskerbladenes tilstand.

De bør udskiftes, så snart deres ydeevne forringes (ca. én gang årligt). Under udskiftningen af viskerbladet, når dette er taget af, skal du passe på ikke at lade viskerarmen falde ind mod ruden, da ruden kan tage skade af det.

SIKRINGER

Sikringsboks

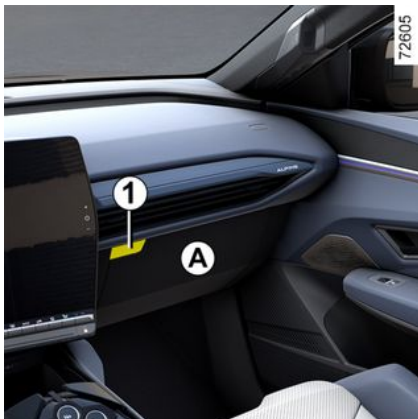

I tilfælde af fejl på en elektrisk komponent kontrolleres først, at sikringerne er i orden.

Sikringerne kan tilgås bag handskerummet **A**. Åbn handskerummet **A** ved hjælp af åbningsknappen **1**.

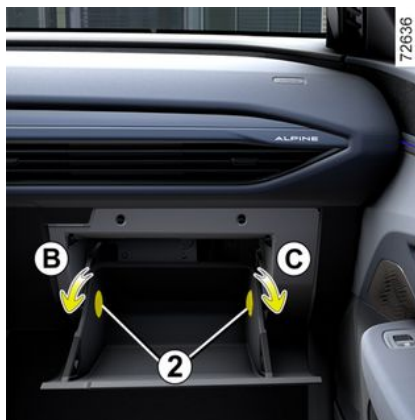

Når den er åben, skal du dreje stoppene **2** en kvart omgang (bevægelserne **B** og **C**) for at fjerne dem.

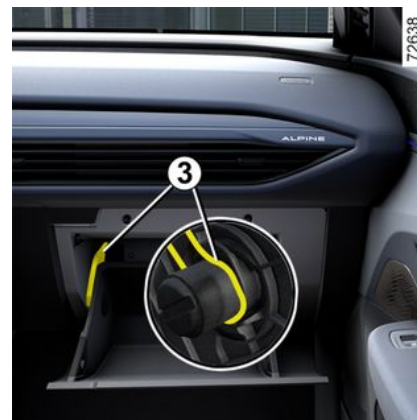

Tag ledningen **3** af kroger for at udløse lågen til handskerummet og få adgang til sikringsboksen.

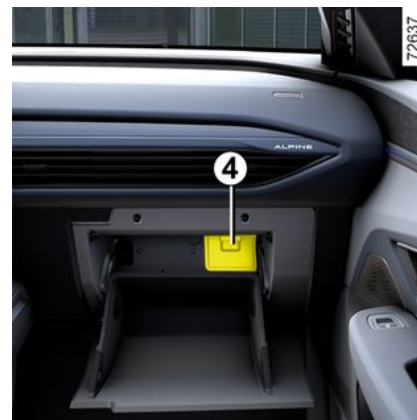

6

SIKRINGER

Flyt lågen til handskerummet **A** så langt nedad som muligt.

Du vil derefter have direkte adgang til sikringsboksen **4**.

Sikringsboks **D**

(afhængigt af køretøjet)



Afklips dækslet **5**.

Klemme **6**

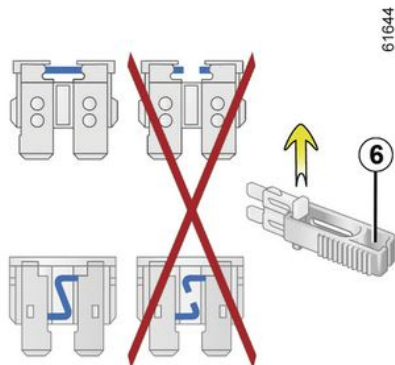

Fjern sikringen ved hjælp af klemmen **6**, der sidder på sikringspanelet.

Aftrækkeren udtages ved at skubbe den sideværts ud.

Det frarådes at anvende de ledige sikringspladser.



Kontrollér den pågældende sikring, og **udskift den om nødvendigt (udskiftningssikringen skal have samme klassificering som den originale sikring).**

Anvendelse af en sikring med for højt amperetal kan medføre overophedning, og dermed risiko for brand i tilfælde af et unormalt højt strømforbrug i el-udstyret.



For at overholde lovkrav - eller for en sikkerheds skyld:

Anskaf dig for en sikkerheds skyld et sæt ekstra pærer og sikringer på et autoriseret værksted.

Sikringernes funktioner

(tilstedeværelsen af de forskellige sikringer afhænger af vognens udstyrsniveau).

SIKRINGER

Num-mer	Funktion
<i>1</i>	ESP/ABR ECU stopkon-takt
<i>2</i>	Højre bagrudes kontrol-motor
<i>3</i>	Motor til rudeoptræk ved førerplads
<i>4</i>	Baggrundsbelysning
<i>5</i>	Venstre bagrudes kontrol-motor
<i>6</i>	Anhængertræk
<i>7</i>	Indstilling af forsæderne
<i>8</i>	Rudestyremotor i passa-gersiden
<i>9</i>	Elektrisk bakspejl
<i>10</i>	Kommunikationsmodul til anhængertræk
<i>11</i>	Stik til multimedietilbehør
<i>12</i>	Højre udvendige åbnings-kontrol foran
<i>13</i>	Venstre udvendige åb-ningskontrol foran
<i>14</i>	Tilbehørsstik

Num-mer	Funktion
<i>15</i>	Radio
<i>16</i>	Massagesæde
<i>17</i>	Formontering til tilbehør
<i>18</i>	Induktiv oplader
<i>19</i>	Alarm
<i>20</i>	Kamera til overvågning af fører
<i>21</i>	Åbningsbetjening af dør til bagagerum



Elektrisk og elektronisk ekstraudstyr

Før du installerer denne type udstyr (specielt med hensyn til sendere/modtagere: frekvensbånd, styrkeniveau, antenneplacering, etc.), bør du sikre dig, at apparatet er kompatibelt med din vogn. Henvend dig til et autoriseret værksted for dit bilmærke.

Sørg for, at den maksimale effekt, der er godkendt for stikket, ikke overstiger den tilladte effekt, inden tilbehøret tilsluttes et stik → 337 → 342. **Brandfare.**

Ehvert indgreb i vognens elektriske og/eller elektroniske kredsløb skal udføres af en kvalificeret fagmand.

Faktisk kan enhver forkert tilslutning og/eller installation af elektrisk/elektronisk udstyr, der ikke er godkendt af producenten, føre til:

- beskadigelse af det elektriske og/eller elektroniske udstyr;
- beskadigelse af de tilsluttede komponenter;
- indsamling og brug af køretøjsdata;
- forstyrrelse af privatlivet (ændring, sletning eller utilsigtet adgang til personlige oplysninger);
- annullering af ibrugtagningstilladelsen.

Risiko for alvorlige ulykker. Risiko for forstyrrelse af privatlivet.

Hvis der på et senere tidspunkt installeres elektrisk udstyr, skal du sørge for at få besked om sikringens sikringsværdi og placering.

Brug af stikket til diagnostik

Brug af elektronisk udstyr på stikket til diagnostik kan medføre alvorlige forstyrrelser af køretøjets elektroniske systemer og/eller af privatlivet (ændring, sletning eller utilsigtet adgang til personlige oplysninger). Af sikkerhedsmæssige årsager anbefaler vi, at du kun bruger elektronisk tilbehør, der er godkendt af producenten.

Kontakt en godkendt forhandler. **Risiko for alvorlige ulykker. Risiko for forstyrrelse af privatlivet.**

Montering af ekstraudstyr

Hvis du ønsker at få installeret udstyr på vognen: Kontakt en repræsentant for bilmærket. For at sikre, at din vogn fungerer korrekt, og for at undgå enhver sikkerhedsmæssig risiko, tilråder vi dig endvidere kun at anvende særligt udstyr, der er tilpasset din vogn, da kun dette udstyr er under garanti fra konstruktøren.

Hvis du bruger en ratlås, må den kun fastgøres til bremsepedalen.

Gener for kørsel

INSTALLATION OG BRUG AF TILBEHØR

I førersiden må der kun anvendes måtter, der er tilpasset bilen, og som fastgøres med de forud installerede elementer. Kontrollér regelmæssigt, at de sidder godt fast. Der må ikke lægges flere måtter oven på hinanden. **Risiko for at pedalerne sætter sig fast.**

FUNKTIONSFEJL

De følgende råd vil gøre det muligt at udføre hurtige, midlertidige reparationer. Af sikkerhedsmæssige årsager bør du altid kontakte et autoriseret værksted så hurtigt som muligt.

Under opladning	MULIGE ÅRSAGER	HVAD SKAL JEG GØRE
Opladning af batteriet kan ikke udføres.	Udendørstemperaturen er under -26°C.	Genoplad din vogn på et tempereret sted. Hvis det er nødvendigt → 372.
Kontrollampen for ladeklappen blinker rødt.	Der er ingen strøm i vægstikket, eller kablet i strikkontakten har dårlig forbindelse.	Få kontrolleret din installation (afbryder, programmerer...).
	Kablet er defekt.	Kontrollér tilslutningerne (opladningsstik osv.) → 30.
Opladning af batteriet kan ikke udføres. Indikatorlampen for ladeklappen blinker hvidt.	Opladningskablet er ikke korrekt koblet til køretøjet.	Slut opladningskablet korrekt til køretøjet → 30.

Brug af kortet	MULIGE ÅRSAGER	HVAD SKAL JEG GØRE
Kortet fungerer ikke til oplåsning og låsning af dørene.	SmartCard'ets batteri er opbrugt.	Udskift batteriet, eller få det udskiftet. Du kan stadig låse, åbne og starte dit køretøj → 69 og → 164.
	Brug af enheder, der har samme frekvens som fjernbetjeningen (f.eks. mobiltelefon, el. lign.).	Stop brugen af enhederne, eller brug den indbyggede tændingsnøgle → 69.
	Vognen befinder sig i et område med kraftig elektromagnetisk stråling. 12 V-batteri er afladet.	Brug den nøgle, der er integreret i kortet → 69.

FUNKTIONSFEJL

Brug af kortet	MULIGE ÅRSAGER	HVAD SKAL JEG GØRE
	Afsynkronisering af kortet.	Lås førerdøren op ved at indsætte kortets indbyggede nøgle i dørlåsen → 69, placer derefter kortet på placeringsområdet → 164, og tryk på knappen "START" for at synkronisere kortet.
Meddelelsen "Placer kortet i nærheden af START-knappen" vises på instrumentpanelet.	Kortbatteriet er fladt, eller kortet er ikke synkroniseret.	Kontrollér kortbatteriets status, eller placer kortet i det dedikerede placeringsområde → 164.

Under kørsel	MULIGE ÅRSAGER	HVAD SKAL JEG GØRE
6 Styretøjet går stramt.	Overophedning af servostyringen.	Kør forsigtigt med reduceret hastighed, og vær opmærksom på den kraft på rattet, der er nødvendig for at dreje hjulene.
	Fejl i den elektriske hjælpe-motor. Fejl i hjælpesystemet.	Ret henvendelse til et autoriseret værksted.
Vibrationer.	Forkert dæktryk eller beskadiget dæk. Hjulafbalance-ring ikke korrekt.	Kontrollér dæktrykket. Hvis det ikke er årsagen, skal du få undersøgt deres tilstand på et autoriseret værksted.

Elektrisk installation	MULIGE ÅRSAGER	HVAD SKAL JEG GØRE
Vinduesviskerne fungerer ikke.	Viskerbladene klæbet eller frosset fast.	Frigør viskerbladene, inden viskerne sættes i gang.
	Sikring for vinduesvisker brændt over.	Ret henvendelse til et autoriseret værksted.
	Fejl i viskermotor.	Ret henvendelse til et autoriseret værksted.

FUNKTIONSFEJL

Elektrisk installation		MULIGE ÅRSAGER	HVAD SKAL JEG GØRE
Viskeren standser ikke.		Fejl i den elektriske styring.	Ret henvendelse til et autoriseret værksted.
Blinklys blinker for hurtigt.		Defekt pære.	Ret henvendelse til et autoriseret værksted.
Blinklyset virker ikke:	Kun i den ene side:	Defekt pære.	Ret henvendelse til et autoriseret værksted.
	I begge sider:	- sprunget sikring; - Defekt elektrisk kredsløb eller kontakt.	Udskift sikringen → 379 , eller få den udskiftet. Skal udskiftes: Henvend dig til et autoriseret værksted.

Elektrisk installation		MULIGE ÅRSAGER	HVAD SKAL JEG GØRE
Forlygterne virker ikke længe.	I den ene side:	- Defekt pære.	Ret henvendelse til et autoriseret værksted.
		- ledning afbrudt eller konektor placeret forkert.	Ret henvendelse til et autoriseret værksted.
	I begge sider:	Beskadiget sikring.	Udskift sikringen → 379 , eller få den udskiftet.
Forlygterne slukker ikke.		Fejl i den elektriske styring.	Ret henvendelse til et autoriseret værksted.
Spør af kondens i fjernlys og baglys.		Tilstedeværelsen af kondensvand kan være et naturligt fænomen i forbindelse med temperatur- og fugtsvingninger. I dette tilfælde vil sporene efterhånden forsvinde ved brug af lygterne.	

FUNKTIONSFEJL

Stoppet	MULIGE ÅRSAGER	HVAD SKAL JEG GØRE
Kontakten til aircondition- og ventilationsblæseren aktiveres, når tændingen slås fra, eller når køretøjet oplades.	<p>Dette er ikke nødvendigvis en fejl, da airconditionkompressoren og ventilationsblæseren tændes for at regulere systemets temperatur, når udendørstemperaturen er lav.</p> <hr/> <p>Airconditionkompressoren og ventilationsblæseren tænder i mere end 30 minutter, når tændingen slås fra.</p>	Ret henvendelse til et autoriseret værksted.
Den programmerbare aircondition fungerer ikke.	En af anvendelsesbetingelserne er ikke opfyldt (batteriet er ikke under opladning, mv.).	➔ 333.
Den viste rækkevidde af batteripakker er anderledes end sidste gang, motoren blev stoppet.	<p>Variationen i batteripakkens temperatur mellem standsning og genstart af køretøjet kan påvirke den rækkevidde, der vises på instrumentbrættet.</p> <p>Lave udetemperaturer kan føre til en reduktion i rækkevidden sammenlignet med sidste gang, motoren blev stoppet.</p>	Kør et par kilometer, og batteriets rækkevidde justeres automatisk, så snart temperaturen når sit optimale niveau.
Aircondition i kabinen og varmfunktionerne slukkes uden indgreb fra brugeren, selvom batteriet er tilstrækkeligt opladet.	Dette er ikke nødvendigvis en fejl, da systemet slukker som standard for at bevare batteriets autonomi eller optimere genopladningen.	<p>For at komme til den indbyggede, forlænget levetidstilstand skal du trykke på startknappen uden at træde på bremsepedalen. Airconditionanlægget stopper under alle omstændigheder efter nogle minutter.</p> <p>Du kan altid genaktivere systemet ved at trykke på airconditionbetjeningen ➔ 329.</p>
	Elektrisk fejl.	Ret henvendelse til et autoriseret værksted.

OPLYSNINGER OM KØRETØJET

straks at få adgang til de tekniske oplysninger, der er nyttige, når der arbejdes på køretøjet i tilfælde af en ulykke

Sørg for, at etiketten **A** altid er synlig og til stede på forruden såvel som på bagruden.

Enhver ændring eller skade vil forhindre adgang til oplysningerne.

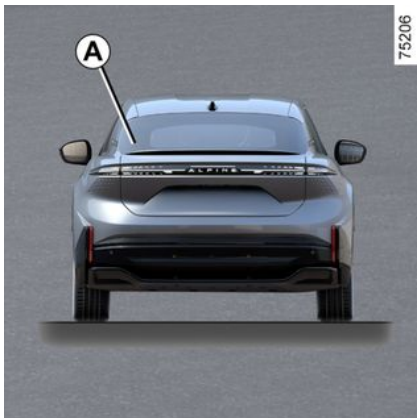

Motoridentifikation, motorspecifikationer

Identifikation af motor

Oplysningerne på motorpladen eller mærkaten **A** bør oplyses i alle dine breve eller bestillinger.

(placeringen er afhængig af motortypen).

1. Motortype.
2. Motormærke.
3. Motorens serienummer.

Motorspecifikationer

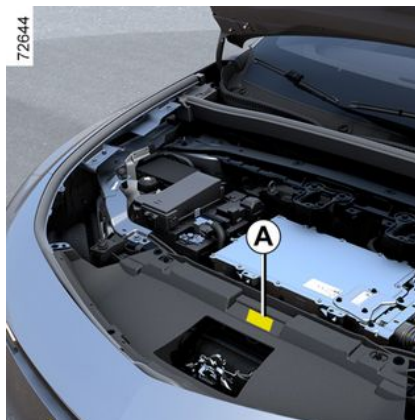

OPLYSNINGER OM KØRETØJET

Oplysninger om løft



Dit køretøj er udstyret med fire dedikerede løftepunkter **1** placeret under køretøjet.



Af hensyn til din sikkerhed anbefaler vi, at du kontakter en godkendt forhandler med henblik på at få skiftet hjul. **Risiko for beskadigelse af køretøjet og især af den elektriske batteripakke i tilfælde af forkert placering af løfteudstyret.**

Løftepunkterne er kompatible med en donkraft med en flad plade og en diameter mellem **80 mm** og **140 mm**.

Den anvendte donkraft skal overholde landets aktuelle standarder og forskrifter. Donkraftens løftekapacitet skal være større end køretøjets maksimalt tilladte vægt på den relevante akse! ➔ **389**.

Donkraften må kun bruges til at løfte køretøjet for at skifte hjul. Dette skal udføres:

- med trukket parkeringsbremse,
- med ubelæst køretøj,
- på et jævnt, skridsikkert og fast underlag.

Før køretøjet løftes, skal donkraftens plade være korrekt placeret mod løftepunktet **1**.



For at undgå personskader eller beskadigelse af bilen, må donkraften kun hæves så langt, at det hjul, der skal udskiftes, er løftet højst **3 centimeter** fra jorden. **Risiko for kvæstelser Risiko for beskadigelse af vognen.**



Af sikkerhedsmæssige årsager må køretøjets løftepunkter kun bruges til at skifte hjul. De må under ingen omstændigheder anvendes:

- til at udføre en reparation;
- til at få adgang til undersiden af køretøjet.

Risiko for kvæstelser Risiko for beskadigelse af vognen.

OPLYSNINGER OM KØRETØJET

Dimensioner (i meter)

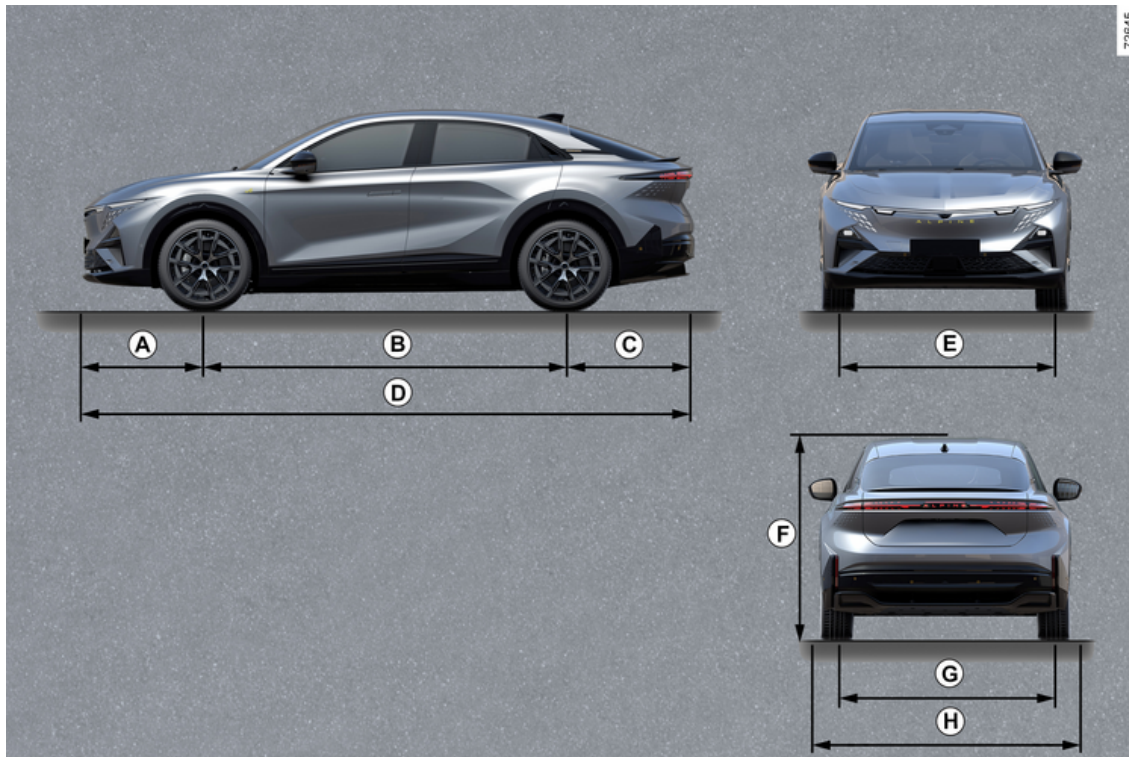

OPLYSNINGER OM KØRETØJET

Tablet over dimensioner

	Længde
<i>A</i>	0,925
<i>B</i>	2,708
<i>C</i>	0,982
<i>D</i>	4,615
<i>E</i>	1,595
<i>F</i>	1,530 uden belastning
<i>G</i>	1,630
<i>H</i>	1,885 2,047 med sidespejle slået ud 1,860 med sidespejle foldet ind

OPLYSNINGER OM KØRETØJET

Vægte (i kg)

Vægttabel

De angivne vægte gælder for en grundmodel uden valgfrit ekstraudstyr: De varierer alt efter køretøjets udstyrsniveau. Søg råd på et autoriseret værksted for dit bilmærke.

Tilladt totalvægt for trækkende køretøj (MMAC)

Maksimal tilladt totalvægt (MMTA)

Maksimal tilladelig vogntogsvægt (MTR)

Vægte angivet på producentpladen → **389**

Anhængervægt med bremse *

fås ved beregning: MTR - MMAC

Anhængervægt uden bremse *

750 kg

Maks. vægt på koblingspunktet *

75 kg

Tilladt vægt på taget

→ **351**

* **Anhængerlast (træk af campingvogn, båd, ...)**

Bugsering er ikke tilladt, når resultatet af MTR - MMAC-beregningen er lig nul, eller når MTR er lig nul (eller ikke er angivet) på producentpladen.

- De af lokale myndigheder fastsatte betingelser for træk skal overholdes, herunder i særdeleshed færdselslovens gældende regler. Ved montering af anhængertræk m.v. bør du rette henvendelse til forhandleren af dit bilmærke.
 - **Den maksimalt tilladte vogntogsvægt (vogn + anhænger) for en vogn med anhænger må aldrig overskrides.**
- Følgende kan dog tolereres:
- en overskridelse af bagaksel MMTA, der ikke overstiger 15 %,
 - en overskridelse af MMAC, der ikke overstiger 10 % eller 100 kg (hvoraf gælder den første, som måtte nå grænsen).

I begge tilfælde må den maksimale hastighed for køretøj og anhænger ikke overstige 100 km/t, og dæktrykket skal øges med 0,2 bar (3 PSI).

RESERVEDELE OG REPARATIONER

De originale reservedele fremstilles efter meget strenge krav, og delene afprøves regelmæssigt. Derfor er de af samme høje kvalitet som de dele, der er monteret på fabriksnye vogne.

Ved kun at anvende originale reservedele er du sikker på fuldt ud at bevare vognens egenskaber. Samtidig gælder, at reparationer udført af mærkets forhandleret med anvendelse af originale reservedele er omfattet af en garanti, som er anført på bagsiden af reparationsordren.

DOKUMENTATION FOR VEDLIGEHOLDELSE

VIN:

Dato:	Km:	Fakturanr.:	Kommentar/diverse
Type af indgriben: Eftersyn <input type="checkbox"/> <input type="checkbox"/>	Stempel		
Antirustkontrol: OK <input type="checkbox"/> Ikke OK* <input type="checkbox"/>			
Dato:	Km:	Fakturanr.:	Kommentar/diverse
Type af indgriben: Eftersyn <input type="checkbox"/> <input type="checkbox"/>	Stempel		
Antirustkontrol: OK <input type="checkbox"/> Ikke OK* <input type="checkbox"/>			
Dato:	Km:	Fakturanr.:	Kommentar/diverse
Type af indgriben: Eftersyn <input type="checkbox"/> <input type="checkbox"/>	Stempel		
Antirustkontrol: OK <input type="checkbox"/> Ikke OK* <input type="checkbox"/>			

* Se særlig side

7

DOKUMENTATION FOR VEDLIGEHOLDELSE

VIN:

Dato:	Km:	Fakturanr.:	Kommentar/diverse
Type af indgriben: Eftersyn <input type="checkbox"/> <input type="checkbox"/>		Stempel	
Antirustkontrol: OK <input type="checkbox"/> Ikke OK* <input type="checkbox"/>			
Dato:	Km:	Fakturanr.:	Kommentar/diverse
Type af indgriben: Eftersyn <input type="checkbox"/> <input type="checkbox"/>		Stempel	
Antirustkontrol: OK <input type="checkbox"/> Ikke OK* <input type="checkbox"/>			
Dato:	Km:	Fakturanr.:	Kommentar/diverse
Type af indgriben: Eftersyn <input type="checkbox"/> <input type="checkbox"/>		Stempel	
Antirustkontrol: OK <input type="checkbox"/> Ikke OK* <input type="checkbox"/>			

* Se særlig side

DOKUMENTATION FOR VEDLIGEHOLDELSE

VIN:

Dato:	Km:	Fakturanr.:	Kommentar/diverse
Type af indgriben: Eftersyn <input type="checkbox"/> <input type="checkbox"/>	Stempel		
Antirustkontrol: OK <input type="checkbox"/> Ikke OK* <input type="checkbox"/>			
Dato:	Km:	Fakturanr.:	Kommentar/diverse
Type af indgriben: Eftersyn <input type="checkbox"/> <input type="checkbox"/>	Stempel		
Antirustkontrol: OK <input type="checkbox"/> Ikke OK* <input type="checkbox"/>			
Dato:	Km:	Fakturanr.:	Kommentar/diverse
Type af indgriben: Eftersyn <input type="checkbox"/> <input type="checkbox"/>	Stempel		
Antirustkontrol: OK <input type="checkbox"/> Ikke OK* <input type="checkbox"/>			

* Se særlig side

7

DOKUMENTATION FOR VEDLIGEHOLDELSE

VIN:

Dato:	Km:	Fakturanr.:	Kommentar/diverse
Type af indgriben: Eftersyn <input type="checkbox"/> <input type="checkbox"/>		Stempel	
Antirustkontrol: OK <input type="checkbox"/> Ikke OK* <input type="checkbox"/>			
Dato:	Km:	Fakturanr.:	Kommentar/diverse
Type af indgriben: Eftersyn <input type="checkbox"/> <input type="checkbox"/>		Stempel	
Antirustkontrol: OK <input type="checkbox"/> Ikke OK* <input type="checkbox"/>			
Dato:	Km:	Fakturanr.:	Kommentar/diverse
Type af indgriben: Eftersyn <input type="checkbox"/> <input type="checkbox"/>		Stempel	
Antirustkontrol: OK <input type="checkbox"/> Ikke OK* <input type="checkbox"/>			

* Se særlig side

DOKUMENTATION FOR VEDLIGEHOLDELSE

VIN:

Dato:	Km:	Fakturanr.:	Kommentar/diverse
Type af indgriben: Eftersyn <input type="checkbox"/> <input type="checkbox"/>		Stempel	
Antirustkontrol: OK <input type="checkbox"/> Ikke OK* <input type="checkbox"/>			
Dato:	Km:	Fakturanr.:	Kommentar/diverse
Type af indgriben: Eftersyn <input type="checkbox"/> <input type="checkbox"/>		Stempel	
Antirustkontrol: OK <input type="checkbox"/> Ikke OK* <input type="checkbox"/>			
Dato:	Km:	Fakturanr.:	Kommentar/diverse
Type af indgriben: Eftersyn <input type="checkbox"/> <input type="checkbox"/>		Stempel	
Antirustkontrol: OK <input type="checkbox"/> Ikke OK* <input type="checkbox"/>			

* Se særlig side

7

DOKUMENTATION FOR VEDLIGEHOLDELSE

VIN:

Dato:	Km:	Fakturanr.:	Kommentar/diverse
Type af indgriben: Eftersyn <input type="checkbox"/> <input type="checkbox"/>	Stempel		
Antirustkontrol: OK <input type="checkbox"/> Ikke OK* <input type="checkbox"/>			
Dato:	Km:	Fakturanr.:	Kommentar/diverse
Type af indgriben: Eftersyn <input type="checkbox"/> <input type="checkbox"/>	Stempel		
Antirustkontrol: OK <input type="checkbox"/> Ikke OK* <input type="checkbox"/>			
Dato:	Km:	Fakturanr.:	Kommentar/diverse
Type af indgriben: Eftersyn <input type="checkbox"/> <input type="checkbox"/>	Stempel		
Antirustkontrol: OK <input type="checkbox"/> Ikke OK* <input type="checkbox"/>			

* Se særlig side

RUSTBESKYTTELSESEFTERSYN

I tilfælde hvor garantidækningen er betinget af en reparation, er denne angivet nedenfor.

VIN:

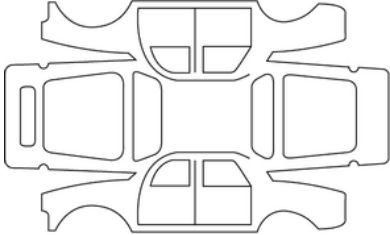
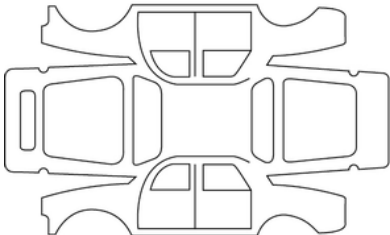
Reparationsdato:		Stempel
Reparation for rust, der skal udføres:		
Reparationsdato:		Stempel
Reparation der skal udføres:		

7

RUSTBESKYTTELSESEFTERSYN

I tilfælde hvor garantidækningen er betinget af en reparation, er denne angivet nedenfor.

VIN:

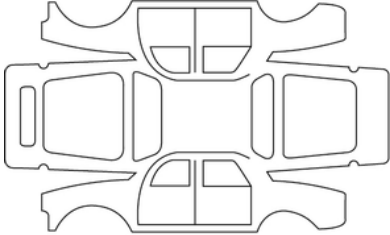
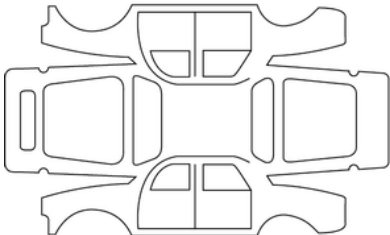
Reparationsdato:		Stempel
Reparation for rust, der skal udføres:		
Reparationsdato:		Stempel
Reparation der skal udføres:		

RUSTBESKYTTELSESEFTERSYN

I tilfælde hvor garantidækningen er betinget af en reparation, er denne angivet nedenfor.

VIN:

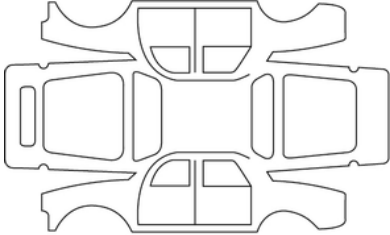
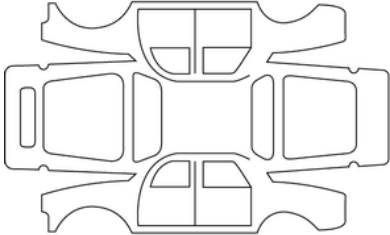
Reparationsdato:		Stempel
Reparation for rust, der skal udføres:		
Reparationsdato:		Stempel
Reparation der skal udføres:		

7

RUSTBESKYTTELSESEFTERSYN

I tilfælde hvor garantidækningen er betinget af en reparation, er denne angivet nedenfor.

VIN:

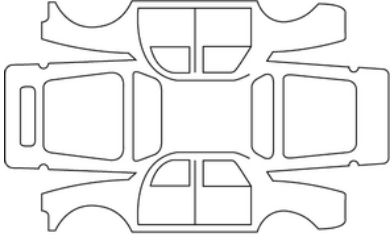
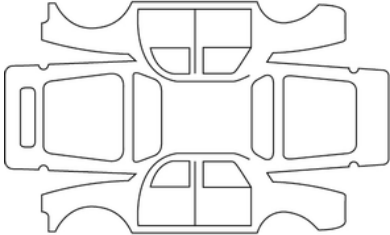
Reparationsdato:		Stempel
Reparation for rust, der skal udføres:		
Reparationsdato:		Stempel
Reparation der skal udføres:		

RUSTBESKYTTELSESEFTERSYN

I tilfælde hvor garantidækningen er betinget af en reparation, er denne angivet nedenfor.

VIN:

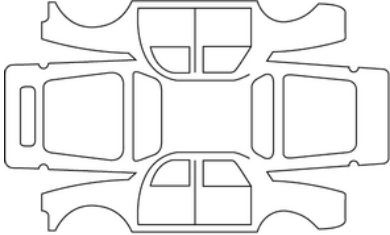
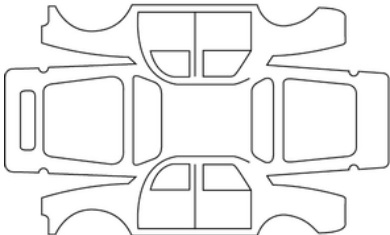
Reparationsdato:		Stempel
Reparation for rust, der skal udføres:		
Reparationsdato:		Stempel
Reparation der skal udføres:		

7

RUSTBESKYTTELSESEFTERSYN

I tilfælde hvor garantidækningen er betinget af en reparation, er denne angivet nedenfor.

VIN:

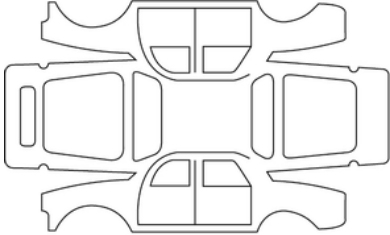
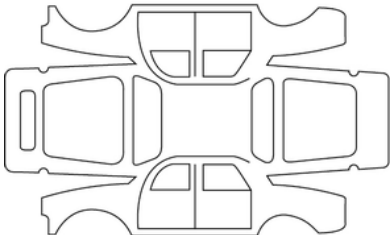
Reparationsdato:		Stempel
Reparation for rust, der skal udføres:		
Reparationsdato:		Stempel
Reparation der skal udføres:		

RUSTBESKYTTELSESEFTERSYN

I tilfælde hvor garantidækningen er betinget af en reparation, er denne angivet nedenfor.

VIN:

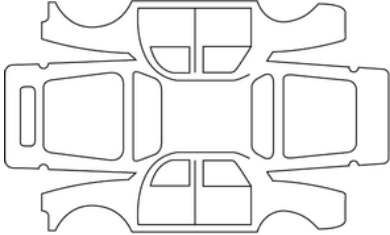
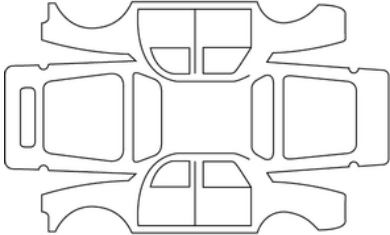
Reparationsdato:		Stempel
Reparation for rust, der skal udføres:		
Reparationsdato:		Stempel
Reparation der skal udføres:		

7

ALFABETISK INDHOLDSFORTEGNELSE

Symboler

12 V-batteri, [357](#)

12 V-batteri: vedligeholdelse, [357](#)

360°-kamera, [294](#)

A

Active driver assist, [268](#), [268](#)

Adgang til køretøjet, [60](#)

Adgang til motorrummet, [352](#)

Advarsel: udkørsel fra parkering, [315](#)

Advarsel for sikkerhedsdistance, [223](#), [223](#)

Advarsel om førerens opmærksomhed, [234](#)

Advarsel om førertræthed, [236](#), [283](#)

Advarsel om overdreven hastighed, [239](#)

Advarsel om vejbaneskift, [202](#), [209](#)

Airbag, [91](#), [97](#)

Airbag: airbag, [91](#)

Airbag : aktivering af airbag på forreste passagersæde, [121](#)

Airbag : deaktivering af airbag på forreste passagersæde, [121](#)

Airbags : børns sikkerhed i bilen, [121](#)

Aircondition: Råd og vejledning om brugen, [335](#)

Aktiv nødbremser i bakgear, [244](#)

Alarm om blind vinkel, [217](#)

Ansigtsgenkendelse, [77](#)

Assistance: kørselshjælp, [251](#)

Automatisk bagklap, [73](#)

Automatisk fartpilot, [251](#)

B

BAGAGERUM, [351](#), [351](#)

Bagagerum, [72](#)

Bageste nakkestøtter, [84](#)

Bagsædepladser, [84](#)

Barnestole, [101](#), [107](#)

Batteri, [357](#)

Batterimåler, [184](#)

Beskeder på instrumentbrættet, [181](#)

Blinklys, [374](#)

Bugseringsringe, [372](#)

Børn, [101](#)

Børn (sikkerhed), [339](#)

Børnesikkerhed, [101](#)

Børnesikkerhedssystem, [101](#), [124](#)

Børns sikkerhed i bilen, [60](#), [101](#), [101](#), [124](#), [339](#)

C

Chaufførhjælp, [223](#), [239](#)

D

Digital nøgle, [63](#)

Driftsfejl: kortbatterier, [54](#)

Dæk, [363](#), [363](#)

Dæktryk, [365](#)

Døre, [67](#), [72](#)

Døre/bagagerum, [60](#)

Døre og bagagerum, [67](#), [72](#)

ALFABETISK INDHOLDSFORTEGNELSE

E

ECO-assistent til fremsynet kørsel, [188](#)

ECO kørsel, [184](#), [184](#)

ECO-kørsel, [184](#)

Ekstra, [333](#)

Ekstra fastholdelsesordninger, [91](#)

Ekstra sikkerhedsordninger på bagsæder, [91](#), [97](#)

Ekstra sikkerhedsordninger på forsæder, [91](#)

Ekstra sikkerhedsordninger på forsæderne, [91](#)

EI-bil, [20](#)

Elektrisk låsning af låse, [60](#)

Elektrisk rudehejs, [339](#)

Energiforbrug, [139](#)

F

fartbegrænsning,, [247](#)

Fartpilot, [251](#)

Fastholdelsesordninger til børn, [101](#), [124](#)

Fastholdelse ud over sikkerhedsselen, [91](#), [97](#)

Forsædenakkestøtter, [79](#)

Forsæder, [79](#)

Forsæder: indstilling, [86](#)

Fremsynet ECO-kørselsassistent, [187](#)

Funktionsfejl, [251](#)

Følgedistance, [251](#)

Førerplads, [128](#)

Førerplads: indstillinger, [86](#)

G

Gearstang, [171](#)

Gode råd til kørsel, [184](#), [184](#)

H

HORN OG TEGNGIVNINGSLYS, [159](#)

Håndfri parkering, [309](#)

I

Identifikation af motor, [390](#)

Indendørs belysning: udskiftning af pærer, [375](#)

Indstillinger, [142](#)

Indstillinger: konfigurationsmenu, [142](#)

Indvendig beklædning: vedligeholdelse, [361](#)

Indvendig belysning, [340](#)

Informationscenter, [132](#)

Instrumentbræt, [181](#)

Instrumentbræt kontrollamper, [181](#)

K

Klimaanlæg, [325](#)

Konfigurationsmenu, [142](#)

Kontrollampe for blinklys, [374](#)

Kort: brug, [60](#)

Kort: håndfrit, [54](#)

Kort: låsning/oplåsning af døre og bagagerum, [54](#), [60](#)

Kort: motor starter ikke i håndfri tilstand, [54](#)

ALFABETISK INDHOLDSFORTEGNELSE

Kort: nødnøgle, [54](#)

Kort: superlåsning, [60](#)

Kort til "håndfri": batteri, [61](#)

Kørelys, [374](#)

Køretøjets kørestrækning, [184](#)

Køretøjsvægte, [394](#)

Kørsel, [164](#), [181](#), [223](#), [251](#)

Kørselshjælp, [223](#), [239](#), [244](#), [251](#), [268](#)

L

Ladeprogrammering, [52](#)

Lakering: vedligeholdelse, [359](#)

Lukning af dørene, [67](#)

Lys: udskiftning af pærer, [374](#)

Låsning/oplåsning af åbningsselementer: døre, [60](#), [69](#)

Låsning af dørene, [60](#)

M

Menu til personliggørelse af vognens indstillinger, [142](#)

Miljøet, [183](#)

Montering af barnestolen, [107](#)

Motorhjelm, [352](#)

Motorspecifikationer, [390](#)

Multimedieskærm, [223](#)

Multimedieudstyr, [337](#)

N

Nærlys, [374](#)

Nærlys, [374](#)

Nødsituation: nødopkald, [321](#)

Nødstophjælp, [283](#)

O

Opbevaringsrum/faciliteter: kabine, [343](#)

Opladningskabel, [52](#)

Overvågningssystem for dæktryk, [190](#)

P

Parkeringsbremse, [178](#), [181](#)

Parkeringshjælp, [303](#)

Passagersikkerhed: forsædepassager airbag, [121](#)

Pærer: udskiftning, [374](#), [374](#)

R

Rat: indstilling, [150](#)

Registrering af vejskilte, [239](#), [239](#)

Rengøring: køretøjets indre, [361](#)

Reserve- og reparationsdele, [395](#)

Retningsafviserblinklys, [374](#)

S

Seleforstrammere, [91](#)

Seleforstrammere på forsæder., [91](#)

Selestrammere for sikkerhedssele, [91](#)

Servoparkeringsbremse, [178](#), [181](#)

Sideafskærmningsanordninger, [98](#)

ALFABETISK INDHOLDSFORTEGNELSE

SIDE- OG BAKSPEJLE, [152](#)

SIKKERHEDSSELER, [86](#), [91](#)

Sikker passagerudstigning, [318](#)

Sikre afstande, [223](#)

Sikringer, [379](#)

Solafskærmning, [341](#)

Standsning af motor, [164](#), [181](#)

Start, [164](#)

Start af motoren, [164](#), [164](#), [164](#)

Starthjælp og bugsering, [372](#)

Strømbesparelse, [184](#)

Strømrækkevidde, [184](#)

System til passagerregistrering, [124](#), [124](#)

Sæder: forsæder med el-betjening, [79](#)

Sæder: indstillinger, [79](#)

Sæder: opvarmede, [79](#)

SÆT TIL OPPUMPNING AF DÆK, [367](#), [367](#)

T

TAGBØJLER, [351](#)

Tagbøjler, [351](#)

Tilbehørsstrikk, [342](#)

Tilpasning af køretøjets indstillinger, [142](#)

Tilpasning af køretøjsindstillinger, [142](#)

Transport af børn, [101](#), [124](#)

Tændingskontakt, [181](#)

U

udskiftning af pærer, [374](#), [374](#)

Udskiftning af viskerblade på forruden, [377](#)

Udvendig belysning, [374](#)

UDVENDIGE LYGTER OG TEGNGIVNINGSLYS, [154](#)

V

Varme, [325](#)

Vask, [359](#)

Vedligeholdelse: indvendig beklædning, [361](#)

Vedligeholdelse: karosseri, [359](#)

Ventilationsspjæld, [325](#)

Viskerblade, udskiftning, [377](#)

Viskere, [160](#), [160](#)

Visning, [139](#)

Vognbanecentrering, [268](#)

Værktøj, [370](#)

Væskestand:, [352](#), [354](#)

A

Åbning af dørene, [67](#)



SOCIÉTÉ DES AUTOMOBILES ALPINE, SA par actions simplifiée à associé unique
AVENUE DE BREAUDE, 76200 DIEPPE - SIRET 662 750 074 / SITE INTERNET : alpinecars.com

NU 1587-2 - 77 99 002 348 - 03/2026 - Edition danoise



7799002348