

A290

ALPINE





## Bem-vindo a bordo do seu veículo

Este Manual do Utilizador inclui as informações necessárias:

- **para melhor compreender o seu veículo**, de modo a retirar o máximo proveito das suas funcionalidades e tecnologias avançadas e utilizá-las nas melhores condições possíveis.
- **para garantir o seu correto funcionamento**, seguindo cuidadosamente os conselhos de manutenção.
- **realizar as intervenções de forma eficiente**, sem perda de tempo, **apenas** quando a intervenção não tiver de ser realizada por um especialista.

Leia este manual para descobrir informações úteis, funcionalidades e atualizações técnicas que enriquecerão a sua experiência de condução. Se alguns pontos permanecerem eventualmente obscuros, os técnicos da nossa Rede dar-lhe-ão com todo o prazer os esclarecimentos complementares que deseje obter.

Para fins de orientação, consulte os seguintes símbolos:

 e  visíveis no veículo indicam que deverá consultar o manual para encontrar informações detalhadas e/ou limites de funcionamento no que diz respeito aos equipamentos do veículo.

→ , presentes ao longo de todo o manual, fornece uma ligação para outra secção do documento.

 , presente ao longo de todo o Manual do Utilizador, indica um risco, um perigo ou uma instrução de segurança.

A descrição dos modelos descritos neste Manual foi concebida a partir das características técnicas válidas à data da sua elaboração. Este documento não inclui quaisquer correções ou suplementos à versão digital, a qual deverá permanecer o manual de referência. Como tal, é aconselhável consultar frequentemente a versão digital de modo a aceder às informações mais atualizadas.

**O manual inclui todos os equipamentos (de série ou opcionais) disponíveis para estes modelos. A sua presença no veículo depende da versão, das opções escolhidas e do país de comercialização.**

**Este documento poderá incluir igualmente informações sobre equipamentos a introduzir futuramente no modelo.**

**Para além disso, as funções descritas no presente manual estão igualmente sujeitas a modificações futuras devido a atualizações, regulamentos ou restrições técnicas.**

**Os esquemas nos manuais do utilizador são fornecidos a título de exemplo.**

Boa viagem ao volante do seu veículo.

A reprodução ou tradução, em parte ou na íntegra, são interditas sem a obtenção da autorização por escrito do construtor do veículo.

Traduzido do francês.

# SUMÁRIO

<b>Bem-vindo a bordo do seu veículo elétrico .....</b>	<b>5</b>	Limpa-vidros.....	164
Exterior.....	5	<b>Conduzir .....</b>	<b>171</b>
Habitáculo.....	7	Arranque, paragem do motor .....	171
Posto de condução.....	9	Função "Overtake".....	174
Ajudas à condução.....	11	Procedimento de arranque a partir da posição de parado.....	176
Segurança a bordo.....	13	Alavanca de velocidades.....	178
Identificar um veículo - Etiquetas .....	15	Sistema de travagem regenerativa.....	181
O compartimento do motor (manutenção corrente) .....	17	Travão de estacionamento .....	185
desempanagem .....	19	Meio ambiente.....	190
<b>Conheça o seu automóvel .....</b>	<b>21</b>	Conselhos de condução, condução Eco.....	191
Veículo elétrico.....	21	Sistema de controlo da pressão dos pneus.....	196
Cartão .....	56	Sistemas de correção e de ajuda à condução.....	202
Chave digital.....	66	Funções adicionais de ajuda à condução .....	208
Portas e abríveis.....	70	Limitador de velocidade.....	255
Reconhecimento facial.....	78	Regulador de velocidade adaptativo Stop and Go .....	259
Bancos dianteiros .....	80	Active driver assist .....	277
Bancos traseiros.....	83	Assistência à travagem de emergência.....	293
Cintos de segurança.....	85	Ajuda ao estacionamento .....	304
Dispositivos de segurança adicionais.....	91	Chamada de emergência .....	326
Segurança de crianças:.....	101	<b>Conforto.....</b>	<b>329</b>
Cadeiras de criança.....	108	MODO DE CONDUÇÃO .....	329
Segurança de crianças: desativação, ativação do airbag do passageiro dianteiro .....	124	Arejadores, aquecimento e ar condicionado.....	330
Posto de condução .....	128	Equipamentos multimédia.....	343
Computador de bordo.....	132	Equipamento do habitáculo.....	345
Testemunhos luminosos .....	146	Arrumações no habitáculo.....	349
Direção.....	151	Transporte de objetos.....	352
Vista traseira .....	154	<b>Manutenção.....</b>	<b>356</b>
Iluminação e sinalização.....	156	Aceder ao motor, níveis.....	356
Sinalização sonora e luminosa.....	163	Bateria.....	361

# SUMÁRIO

Limpeza.....	364
<b>Conselhos práticos .....</b>	<b>368</b>
Pneus.....	368
desempanagem .....	377
Faróis, luzes: substituir lâmpadas.....	379
Escovas de limpa-vidros: substituição.....	382
Fusíveis.....	384
Instalação e utilização de acessórios.....	388
Anomalias de funcionamento.....	390
<b>Especificações técnicas.....</b>	<b>395</b>
Informações sobre o veículo .....	395
Peças sobressalentes e reparações.....	405
Comprovativos de manutenção .....	406
Controlo anticorrosão.....	412

## EXTERIOR

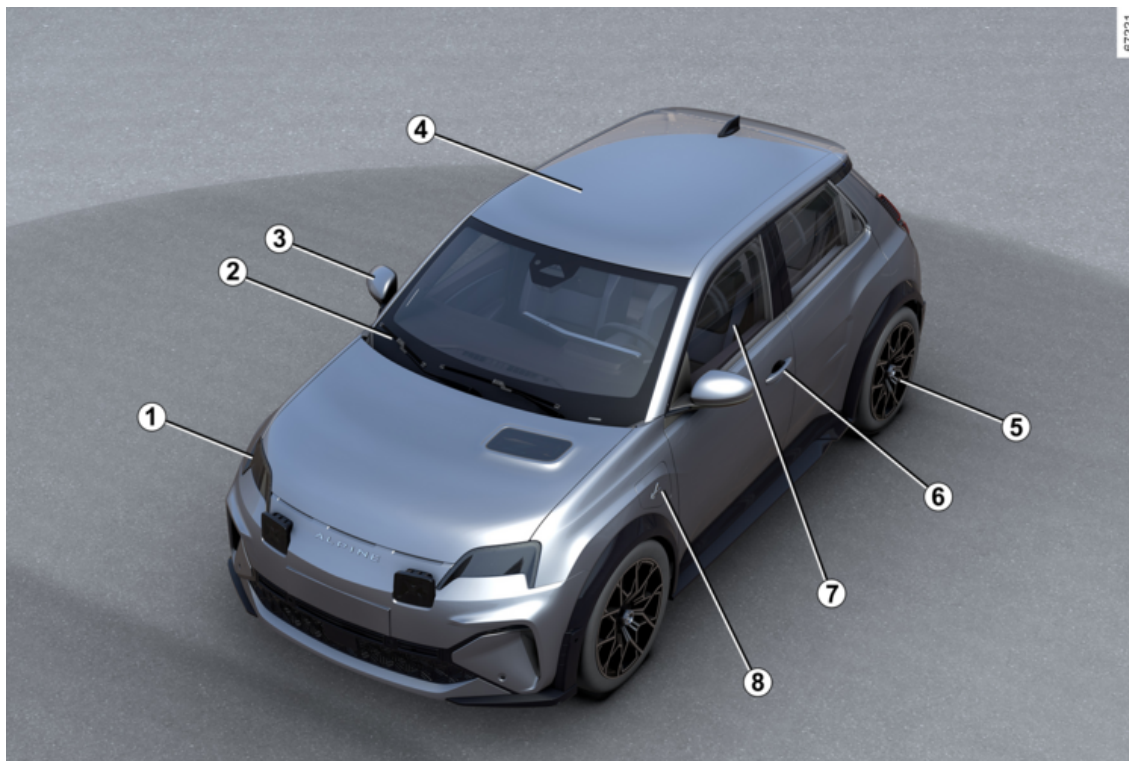

## EXTERIOR

1

1. Luzes: funcionamento → 156

Luzes: substituição → 379

2. Limpa/lava-vidros → 164

Desembaciamento → 335

3. Retrovisores → 154

4. Manutenção da carroçaria

→ 364

5. Pneus → 368

6. Cartão → 56 → 66

Trancar e destrancar as portas

→ 72

7. Vidros elétricos → 345

8. Carga → 30

# HABITÁCULO

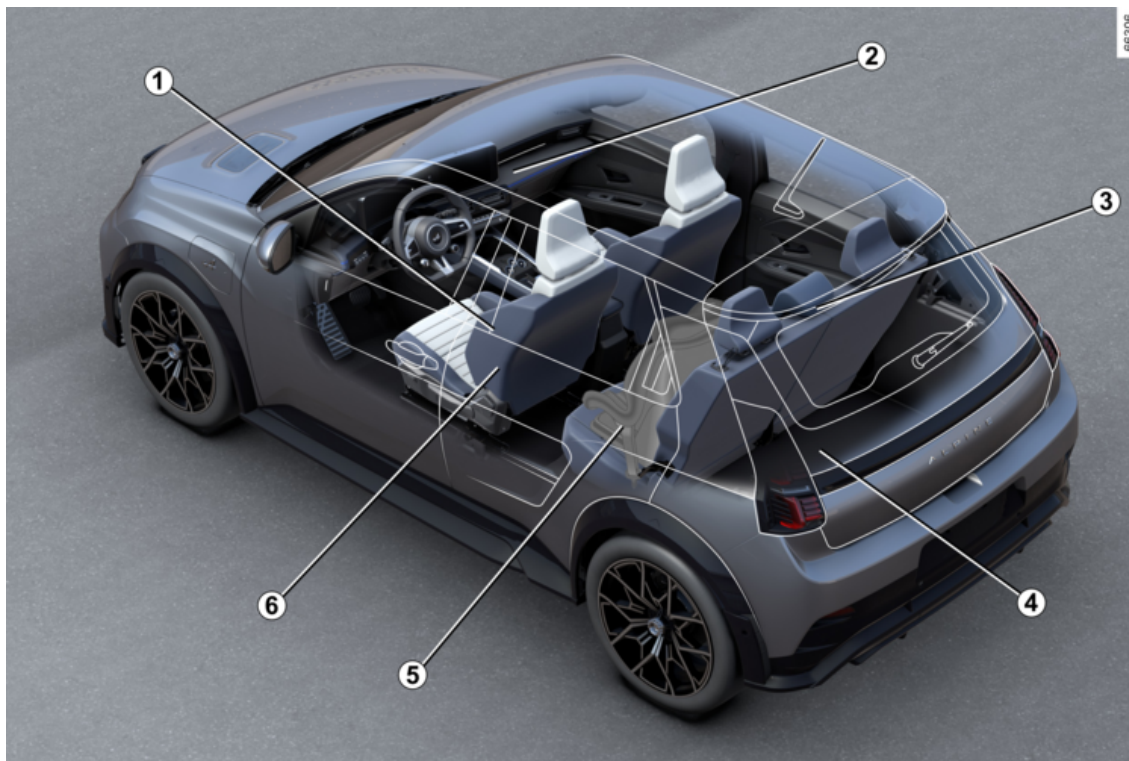

# HABITÁCULO

1

1. Regular a posição de condução  
→ 85

2. Arrumações no habitáculo  
→ 349

3. Apoios de cabeça traseiros → 83  
Banco traseiro → 84

4. Transporte de objetos → 352

5. Segurança de crianças → 101

6. Apoios de cabeça dianteiros  
→ 80

Bancos dianteiros → 81

# POSTO DE CONDUÇÃO

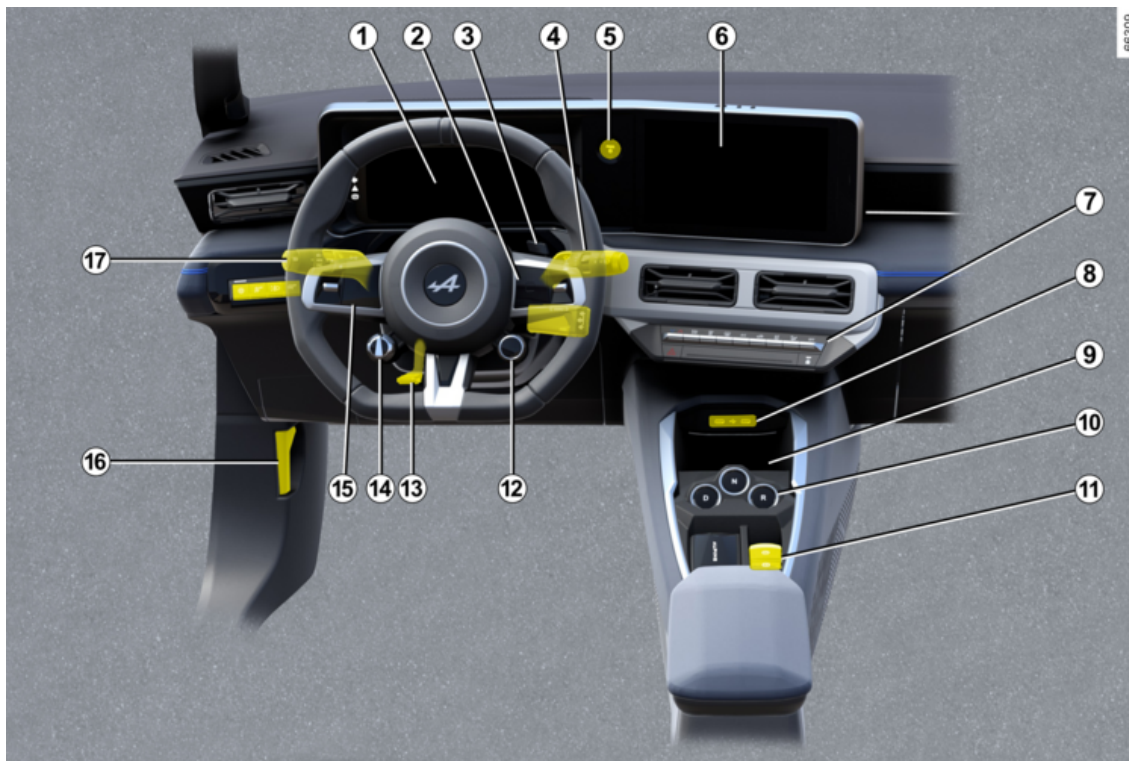

# POSTO DE CONDUÇÃO

1

1. Quadro de instrumentos → 146
2. Comandos do computador de bordo → 132
3. Comando de ultrapassagem (OV) → 176 → 174
4. Comando de limpa-vidros/lava-vidros → 164
5. Botão start/stop do motor → 171
6. Painel frontal multimédia → 343
6. Bancos aquecidos → 80/volante aquecido → 151
7. Aquecimento/ar condicionado → 335
8. Portas USB-C na consola central → 348
9. Compartimento de arrumação da consola central/zona de carga por indução → 349
10. Alavanca de velocidades → 178
11. Travão de estacionamento assistido → 185
12. Comando do MODO DE CONDUÇÃO → 329
13. Regulação do volante → 151
14. Comando da travagem regenerativa → 181
15. Limitador de velocidade → 255  
Regulador de velocidade adaptativo Stop and Go → 259

16. Destrancamento do capô → 356

17. Iluminação exterior → 156

# AJUDAS À CONDUÇÃO

62354

1

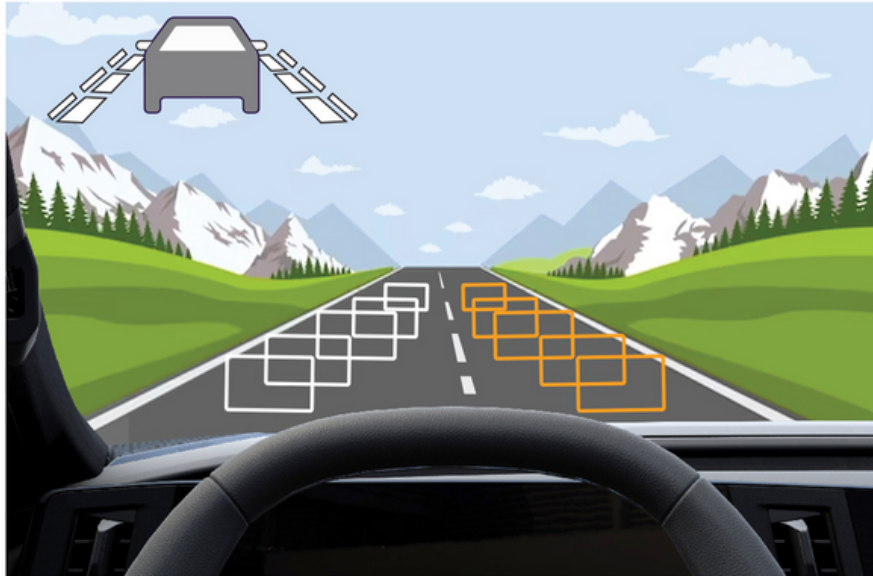

# AJUDAS À CONDUÇÃO

1

- Dispositivos de correção e ajudas à condução → **202**
- A minha segurança → **208**
- Prevenção de transposição involuntária de via → **209**
- Prevenção de transposição involuntária de via de emergência → **217**
- Travagem de emergência ativa → **234**
- Travagem de emergência ativa em marcha-atrás → **252**
- Alerta de ângulo morto → **224**
- Alerta de saída de lugar de estacionamento → **320**
- Sistema de controlo da pressão dos pneus → **196**
- Aviso de distância de segurança → **230**
- Alerta de atenção do condutor → **242**
- Alerta de fadiga do condutor → **244**
- Limitador de velocidade → **255**
- Regulador de velocidade adaptativo Stop and Go → **259**
- Detecção de sinais rodoviários → **247**
- Ajuda ao estacionamento → **307**
- Câmara de marcha-atrás → **304**
- Estacionamento mãos livres → **314**
- Saída do veículo em segurança → **323**

- Alerta de saída de lugar de estacionamento → **320**

## SEGURANÇA A BORDO

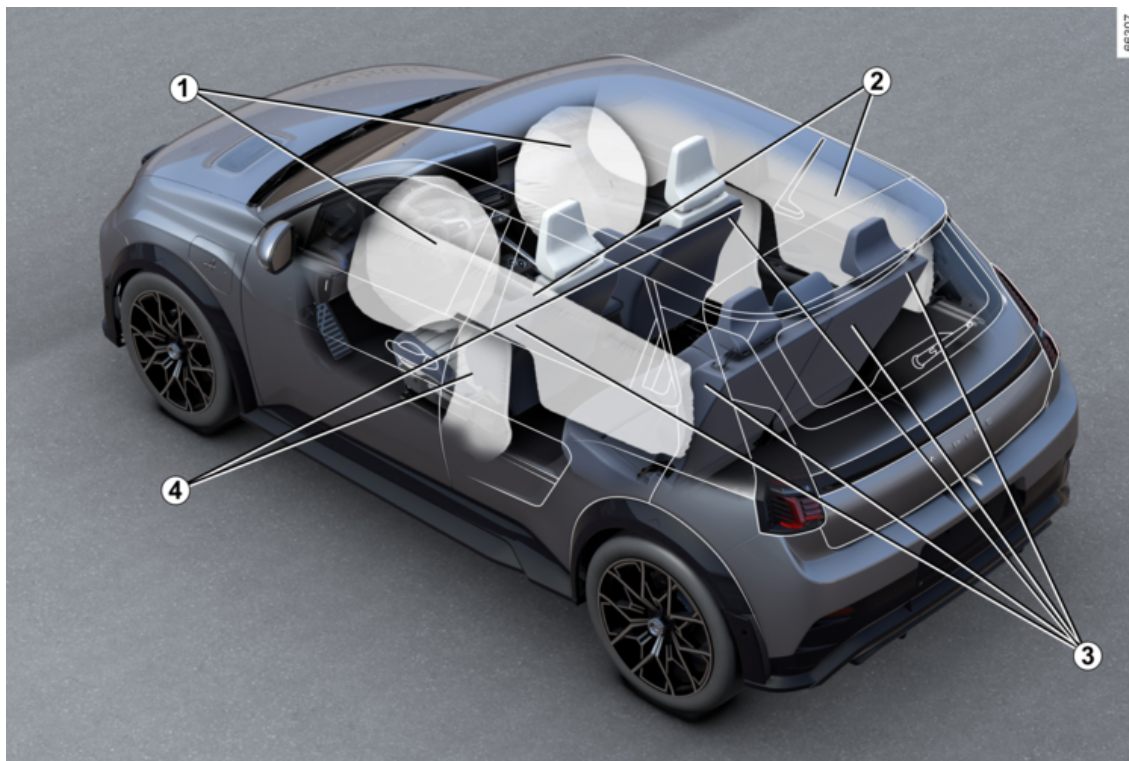

## SEGURANÇA A BORDO

1

1. Airbags À frente → 92  
Inibição do airbag frontal do passageiro → 124
2. Airbags cortinas → 98
3. Cintos de segurança → 85
4. Airbags lateral → 98

## IDENTIFICAR UM VEÍCULO - ETIQUETAS

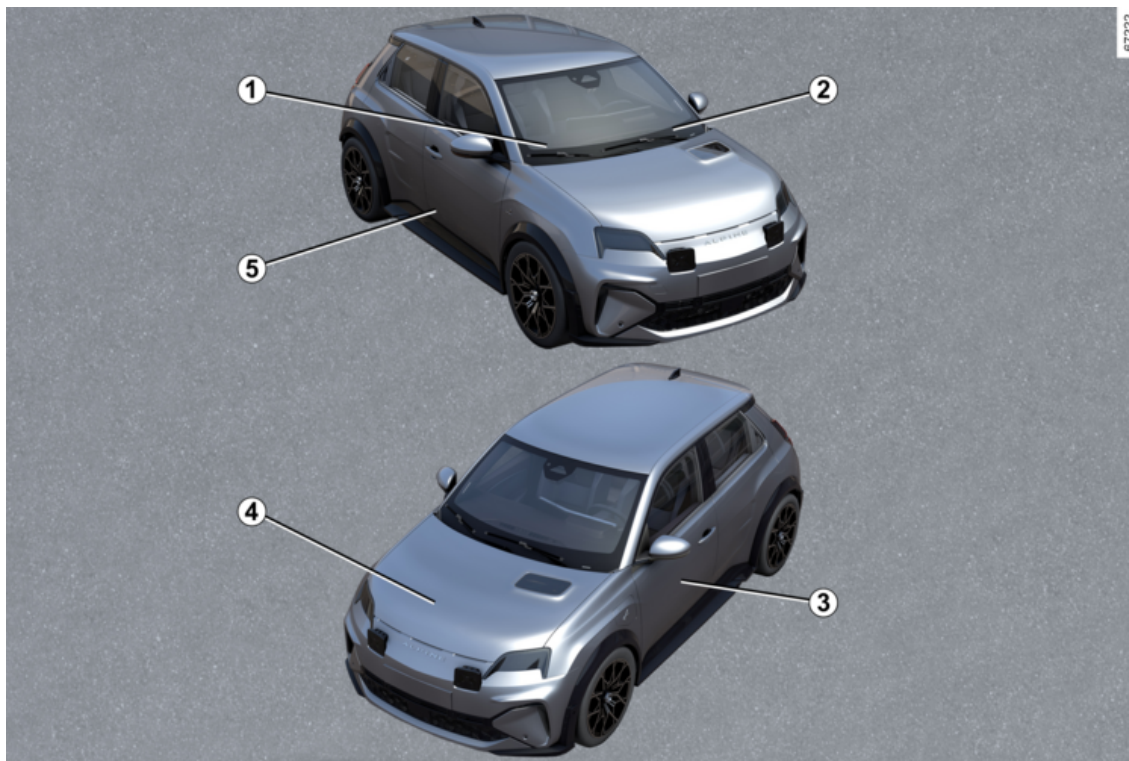

## IDENTIFICAR UM VEÍCULO - ETIQUETAS

1

1. Informações técnicas para os serviços de emergência → **395**
2. Indicador do número de identificação do veículo → **395**
3. Etiquetas da pressão dos pneus → **370**
4. Identificação do motor → **397**
5. Placa do construtor → **395**

## O COMPARTIMENTO DO MOTOR (MANUTENÇÃO CORRENTE)

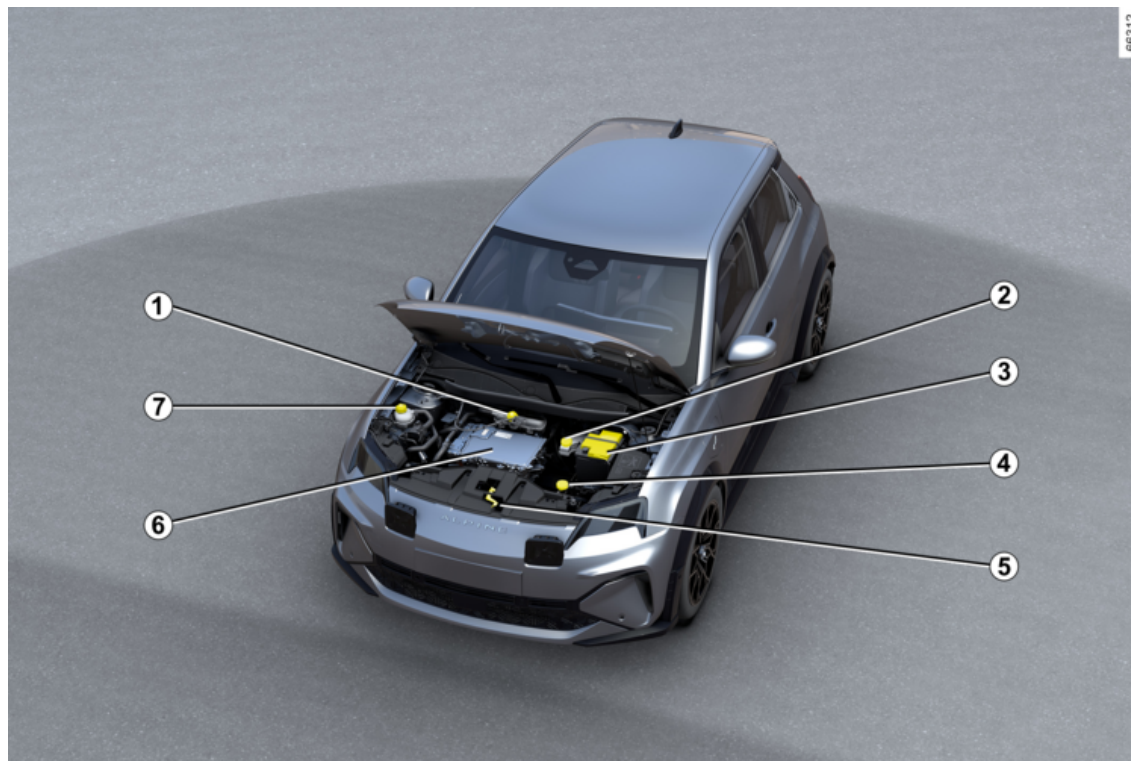

## O COMPARTIMENTO DO MOTOR (MANUTENÇÃO CORRENTE)

1

1. Líquido de refrigeração do motor e da bateria → **358**
2. Líquido de travões → **358**
3. Bateria de 12 V → **361**
4. Líquido lava-vidros → **360**
5. Abrir o capô → **356**
6. Circuito elétrico de "alta tensão" → **21**
7. Líquido de refrigeração do habitáculo → **358**

# DESEMPANAGEM

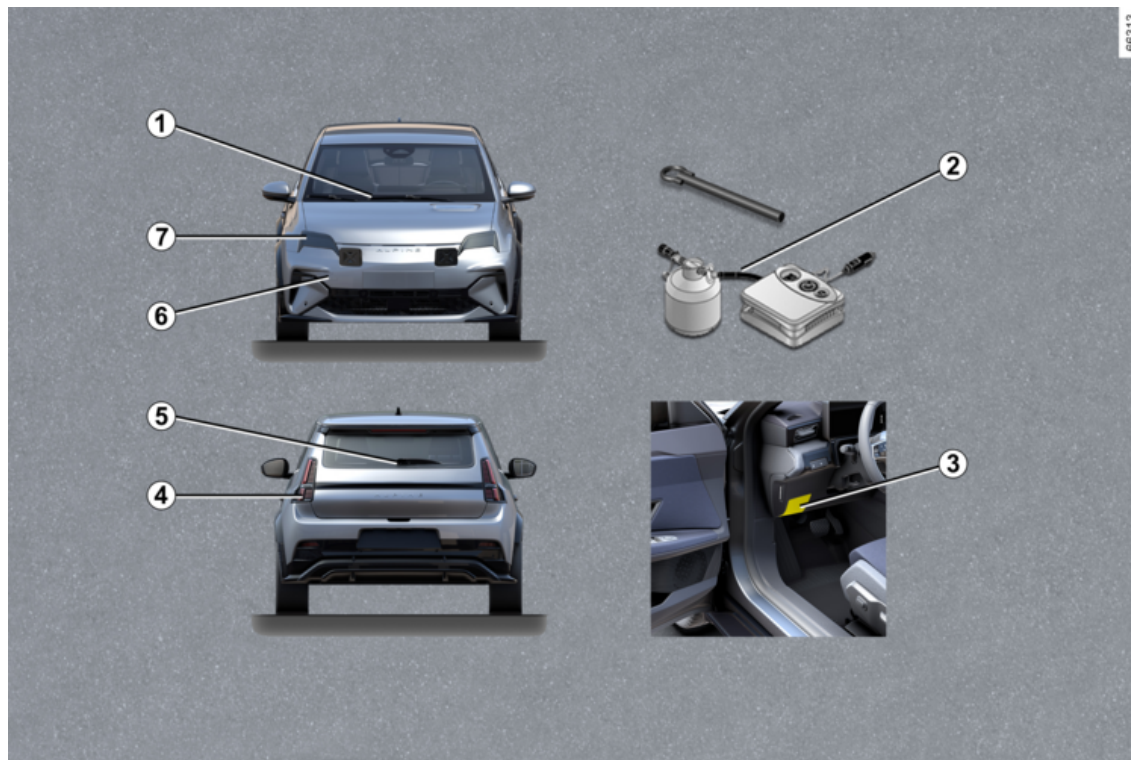

## DESEMPANAGEM

1

1. Substituir a(s) escova(s) do limpa-vidros dianteiro → **382**

2. Furo → **372**

Ferramentas → **376**

3. Fusíveis → **384**

4. Substituir as lâmpadas das luzes traseiras → **379**

5. Substituição da escova de limpa-vidros traseiro → **382**

6. Ponto de reboque dianteiro → **377**

7. Substituir as lâmpadas dos faróis → **379**

# VEÍCULO ELÉTRICO

## Apresentação

O veículo elétrico possui características específicas, mas funciona de modo semelhante a um veículo com motor térmico.

A diferença fundamental do veículo elétrico é a utilização exclusiva de energia elétrica em vez de combustível, como nos veículos com motor térmico.

Recomendamos a leitura atenta deste manual que descreve o seu veículo elétrico.

2

# VEÍCULO ELÉTRICO

## Diagrama esquemático do veículo elétrico

2



## VEÍCULO ELÉTRICO

1. Bateria de tração de "alta tensão".
2. Consoante o veículo, tomada de carga elétrica.
3. Motor elétrico.
4. Cablagem de potência elétrica cor de laranja.
5. Bateria de 12 volts.

# VEÍCULO ELÉTRICO

## Serviços conectados

2

### Apresentação

O seu veículo elétrico dispõe de serviços ligados que permitem conhecer e/ou comandar:

- o estado de carga do veículo com alerta de bateria fraca;
- a programação da carga da bateria de tração em função de determinadas opções propostas;
- autonomia do veículo;
- ...

Pode aceder a estes serviços através de:

- dispositivos digitais externos (telemóveis, tablets, etc.);
- o ecrã multimédia do veículo.

Para mais informações, consulte as instruções do equipamento multimédia ou contacte um representante da marca.



É sempre possível subscriver um serviço conectado ou prolongá-lo. Consulte um representante da marca.

### Baterias

O veículo elétrico possui dois tipos de baterias:

- uma bateria de tração de "alta tensão";
- uma bateria de "12 V".

#### Bateria de tração de "alta tensão"

Esta bateria armazena a energia necessária para o bom funcionamento do motor do veículo elétrico. Tal como acontece com qualquer bateria, é descarregada ao ser utilizada, pelo que deve ser recarregada regularmente → 30.

Não é necessário esperar que se encontre na reserva para recarregar a bateria de tração.

O tempo de recarga varia consoante o tipo de caixa mural específica ou do posto de carregamento público onde vai ligar o veículo.

A autonomia da bateria do veículo dependerá do nível de carga da bateria de tração e do seu estilo de condução → 193.

O sistema de ar condicionado do veículo é utilizado para refrigerar a bateria de tração.

No sentido de preservar a vida útil da sua bateria de tração, solicite a verificação do seu sistema de ar

condicionado por um profissional qualificado. Especialmente se detetar uma redução no desempenho do ar condicionado.

#### Bateria de 12 V

A segunda bateria do seu veículo é uma bateria de 12 V: esta bateria fornece a energia necessária para o acionamento dos equipamentos do veículo (luzes, limpa-vidros, assistência à travagem, etc.).



O símbolo  identifica os componentes elétricos do veículo que poderão representar riscos para a segurança.

79119

# VEÍCULO ELÉTRICO

## Circuito elétrico de "alta tensão"



O circuito elétrico de "alta tensão" pode ser reconhecido pelos respectivos cabos laranja 6 e pelas peças identificadas pelo símbolo



O sistema de tração do veículo elétrico utiliza corrente elétrica de alta tensão.

O sistema pode ficar quente durante e depois de desligar a ignição. Respeite as mensagens de aviso das etiquetas existentes no veículo.

Todas as intervenções ou modificações no sistema elétrico de "alta tensão" do veículo (componentes, cabos, fichas, bateria de tração) são rigorosamente interditas devido aos riscos que podem constituir para a sua segurança. Chame um representante da marca.

**Risco de queimaduras graves ou choques elétricos podendo causar a morte.**

### Conduzir

Tal como num veículo com caixa de velocidades automática, deve habituar-se a não utilizar o pé esquerdo e a não travar com ele.

Em andamento, se levantar o pé do pedal de acelerador ou carregar no pedal de travão, o motor

gerará energia elétrica durante a desaceleração e esta energia será utilizada para recarregar a bateria → 191.

Intempéries, estradas inundadas:



Não circule numa estrada inundada se o nível da água ultrapassar o bordo inferior das jantes.



O travão-motor não pode, em caso algum, substituir a utilização do pedal de travão.



**Perturbação da condução**

Do lado do condutor, utilize imperativamente apenas tapetes adaptados ao veículo fixados aos elementos pré-instalados e verifique regularmente a sua fixação. Não sobreponha vários tapetes.

**Risco de bloqueio dos pedais.**

# VEÍCULO ELÉTRICO

## Ruído

Os veículos elétricos são particularmente silenciosos. Não está ainda necessariamente habituado a isto, e os outros automobilistas também não. É difícil aperceber-se de que o veículo está em movimento.

Dado que o motor é silencioso, ouvirá os ruídos que não está habituado a sentir (ruído aerodinâmico, pneus...).

Sempre que a ignição for desligada, a ventilação será desligada ao fim de cerca de dez segundos.

## Buzina para peões

O sinal de alerta para peões permite avisar terceiros sobre a sua presença, nomeadamente peões e ciclistas.

Quando o motor é ligado, o sinal de alerta para peões é ativado automaticamente. O som é acionado quando a velocidade do veículo está compreendida entre 1 e 30 km/h, aproximadamente.

Para mais informações sobre o sinal de alerta para peões, consulte as instruções do sistema multimédia.

Em caso de avaria no sinal de aler-

ta para peões, o testemunho  é apresentado no quadro de instrumentos, acompanhado da mensagem "Som exterior inoperacional".

Consulte o representante da marca.



O seu veículo elétrico é silencioso. Antes de sair do mesmo, com o pé no travão, pare o

motor.

**RISCO DE FERIMENTOS GRAVES.**

## Recomendações importantes



Leia cuidadosamente estas instruções. O desrespeito por estes conselhos pode provocar **um risco de incêndio, ferimentos graves ou choques elétricos, que podem provocar a morte.**

### **Em caso de acidente ou choque**

Em caso de acidente ou de choque no berço do veículo (por exemplo, contacto com um poste, um passeio mais elevado ou qualquer outro objeto no solo), o circuito elétrico ou a bateria de tração poderão ser danificados.

Solicite a verificação do seu veículo a um representante da marca.

Nunca toque nos componentes de "alta tensão" nem nos cabos laranja expostos e visíveis no interior ou no exterior do veículo.

Em caso de danos importantes na bateria de tração, podem ocorrer fugas eventuais:

- nunca toque nos líquidos (fluidos, etc.) provenientes da bateria de tração;
- em caso de contacto corporal, lave com água abundante e consulte um médico o mais depressa possível.

Se existir um impacto, ainda que ligeiro, contra a(s) tampa(s) de carga, solicite a respetiva verificação assim que possível junto de um Representante da marca.

### **Em caso de incêndio**

Em caso de incêndio, saia e faça evacuar imediatamente o veículo, contacte os serviços de emergência indicando com precisão que se trata de um veículo elétrico.

Utilize apenas produtos de extinção do tipo ABC ou BC compatíveis com os incêndios em sistemas elétricos.

Não utilize água nem outros produtos de extinção.

Em caso de danos no circuito elétrico, contacte um Representante da marca.

**Todas as operações de reboque → 377.**

### **Lavagem do veículo**

Nunca lave o compartimento do motor, a tomada de carga e a bateria de tração num dispositivo de alta pressão.

**Risco de danos no circuito elétrico.**

## VEÍCULO ELÉTRICO

Nunca lave o veículo quando estiver em carga. Nunca lave o cabo de carga enquanto o veículo estiver a ser carregado. Nunca lave o cabo de carga e a ficha do cabo de carga com o cabo desligado, de modo a evitar a corrosão nos pinos de carga.

**Risco de choque elétrico que poderá revelar-se fatal.**

2



# VEÍCULO ELÉTRICO

## Recarga

### 2 Diagrama esquemático

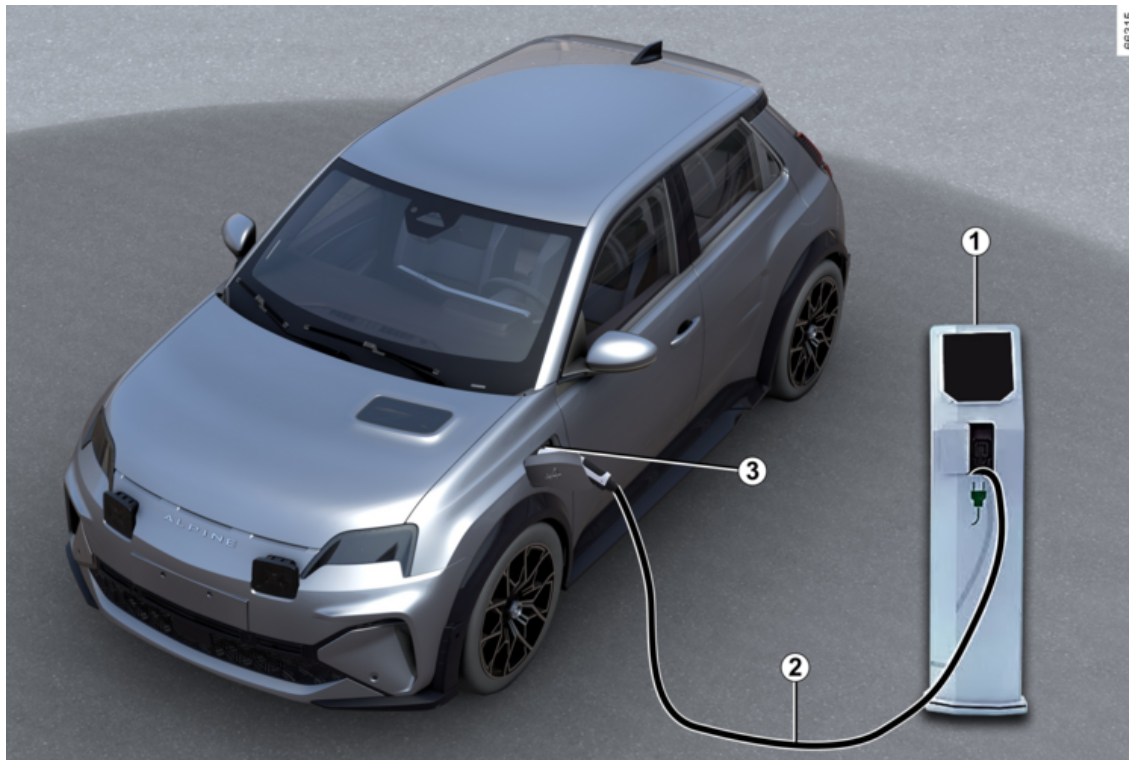

## VEÍCULO ELÉTRICO

1. Tomada de parede específica ou terminal de carga.
2. Cabo de carga.
3. Consoante o veículo, tomada de carga elétrica.



Se tiver questões relacionadas com os equipamentos necessários para a carga, contacte um Representante da marca.



### Recomendações importantes para o carregamento do veículo

Leia cuidadosamente estas instruções. O desrespeito por estes conselhos pode provocar **um risco de incêndio, ferimentos graves ou choques elétricos, que podem provocar a morte.**

#### Recarga

Não efetue qualquer intervenção no veículo durante a carga (lavagem, intervenção no compartimento do motor...).

Em caso de presença de água, de indícios de corrosão ou de elementos estranhos na ficha do cabo de carga ou na tomada de carga do veículo, não carregue o veículo. **Risco de incêndio.**

Não tente tocar nos contactos do cabo, na tomada doméstica ou na tomada de carga do veículo, nem tente introduzir objetos nos mesmos.

Nunca ligue o cabo de carga num adaptador, numa tomada múltipla ou numa extensão.

A utilização de um gerador é interdita.

Não remova nem modifique a tomada de carga do veículo ou o cabo de carga. **Risco de incêndio.**

Não modifique nem interfira com a instalação elétrica durante a recarga.

Se existir um impacto, ainda que ligeiro, contra a(s) tampa(s) de carga, solicite a respetiva verificação assim que possível junto de um Representante da marca.

Tenha cuidado com o cabo: não o pise, não o mergulhe na água, não o puxe, não o sujeite a impactos.

Verifique regularmente se o cabo de carga se encontra em bom estado.

Em caso de danos no cabo de carga (corrosão, escurecimento, cortes, etc.), na unidade ou na tomada de carga elétrica do veículo, não proceda à respetiva utilização. Dirija-se a um representante da marca para proceder à respetiva substituição.

Em caso de não ativação do mecanismo de trancamento da tampa de carga e/ou do destrancamento da tomada de carga elétrica do veículo, contacte um representante da marca.

# VEÍCULO ELÉTRICO

## Cabo de carga A

47303



O cabo **A** é específico do seu veículo e foi concebido para ser ligado a tomadas de parede ou postos de carga públicos de modo a permitir a carga normal da bateria de tração.

## Cabo de carga B

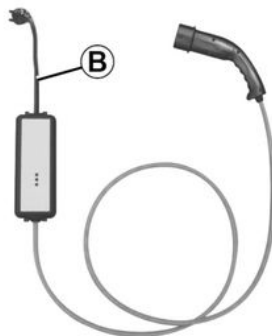

35906

Para carregar o seu veículo, o cabo **B** pode ser utilizado para:

- uma carga normal numa tomada de carga reforçada (carga de 14 A/16 A) dedicada à carga de um veículo elétrico;
- carga ocasional com uma tomada doméstica (carga de 8 A), por exemplo, quando não estiver em casa.

Em qualquer caso, as tomadas devem ser instaladas de acordo com as instruções fornecidas juntamente com o cabo de carga **B**.

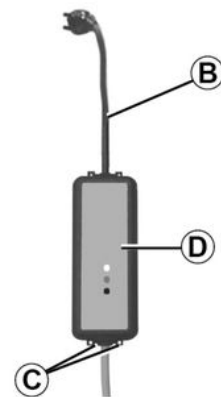

34577

Em qualquer caso, de modo a garantir o devido funcionamento, é necessário ler **cuidadosamente** o manual do utilizador do cabo de carga **B**.





Nunca deixe a unidade pendurada pelo cabo. Utilize os ganchos **C** para a pendurar.

## VEÍCULO ELÉTRICO

2

 Se ocorrer uma anomalia durante o processo de carga (acendimento do testemunho vermelho na unidade **D**), interrompa imediatamente a carga. Consulte o manual do utilizador do cabo de carga.

 Antes de limpar o cabo de carga, certifique-se de que o cabo está desligado. Limpe o cabo com um pano ligeiramente humedecido com água. Ao limpar, certifique-se de que o pano não entra em contacto com as extremidades do cabo (fichas, pinos de carga) de modo a evitar um eventual risco de corrosão.

 Cada um dos cabos de carga está arrumado no porta-bagagens do veículo ➔ **76**.

## Recomendações importantes



### **Recomendações importantes para o carregamento do veículo**

Leia atentamente estes conselhos. O desrespeito por estes conselhos pode provocar **um risco de incêndio, ferimentos graves ou choques elétricos, que podem provocar a morte.**

#### **Escolha do cabo de carga**

Os cabos de carga standard fornecidos com o veículo foram desenvolvidos especificamente para o veículo em questão. Estão concebidos para o proteger contra os riscos de choque elétrico que podem causar a morte ou incêndio.

Não utilize juntamente com os cabos de carga de veículos anteriores, dado que não estão adaptados.

Por motivos de segurança, a utilização de um cabo de carga não preconizado pelo construtor é estritamente interdita. O desrespeito por esta prescrição pode provocar riscos de incêndio ou de choque elétrico que podem causar a morte. Para escolher um cabo de carga adaptado ao seu veículo, consulte um representante da marca.

#### **Utilizar o cabo de carga B**

Leia atentamente as instruções fornecidas com o cabo de carga para conhecer as precauções de utilização do produto e as especificações técnicas exigidas para a instalação da tomada.

#### **Instalação**

##### **Tomada de parede**

Peça a um profissional que instale uma caixa mural específica.

##### **Em caso de carga doméstica**

Solicite a um profissional qualificado que verifique se cada tomada onde vai ligar o cabo de carga está em conformidade com as normas e regulamentos em vigor no país e se está em conformidade com as especificações descritas nas informações sobre "Sistemas de alimentação".

##### **Sistemas de alimentação**

Utilize apenas terminais de carga em conformidade com a norma IEC 61851-1 e com os pontos de ligação protegidos por:

- um dispositivo de corrente residual de 30 mA do tipo A específico da tomada utilizada;
- um dispositivo de proteção contra sobrecorrente;

## VEÍCULO ELÉTRICO

- uma proteção contra a sobretensão relacionada com raios nas zonas expostas (IEC 62305-4);
- uma ligação à terra que esteja em conformidade com as normas do país em questão.

2

# VEÍCULO ELÉTRICO

Tipos de carga em conformidade com as normas europeias

Corrente alterna (AC)

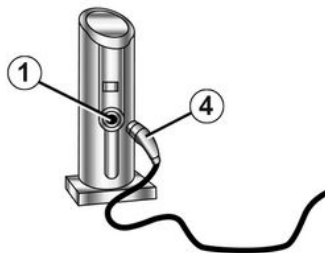

62364

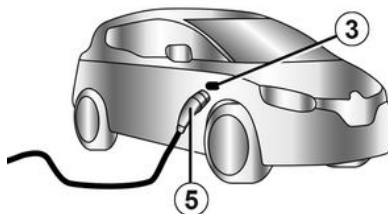
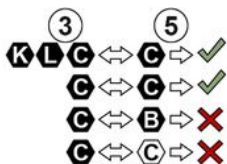

Se as informações forem apresentadas na tampa de carga do veículo, siga as instruções mais abaixo.





Antes de ligar um cabo de carga, verifique se:

- a cor e uma das letras da tomada de entrada **1** correspondem à cor e a uma das letras na extremidade **4** do cabo;
- a cor e uma das letras da tomada de entrada **3** correspondem à cor e a uma das letras na extremidade **5** do cabo.

# VEÍCULO ELÉTRICO

## Etiquetas

2

Tipo de carga	Corrente alternada (AC)			
Ligação	Terminal de carga 1/cabo de carga 4		Veículo 3/cabo de carga 5	
<b>Tipos de carga em conformidade com as normas europeias</b> (em todos os restantes casos, consulte um representante da marca).				



## VEÍCULO ELÉTRICO

### Corrente contínua (DC)

62378

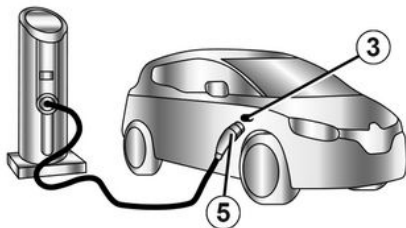
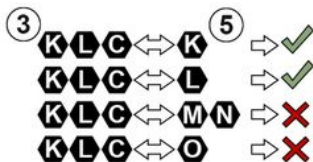

Se as informações forem apresentadas na tampa de carga do veículo, siga as instruções mais abaixo.





Antes de ligar um cabo de carga à corrente, certifique-se de que a cor e uma das letras da tomada de entrada **3** correspondem à cor e a uma das letras na extremidade **5** do cabo de carga.

**i** No caso de uma carga rápida do veículo (DC), o cabo de carga entre o seu veículo e o terminal de carga não pode exceder **30 metros**.

Em caso de dúvida sobre o comprimento do cabo, consulte o proprietário do terminal de carga (DC).

# VEÍCULO ELÉTRICO

## Etiquetas

Tipo de carga	Corrente contínua (DC)				
Ligação	Veículo 3/cabo de carga 5				
<b>Tipos de carga em conformidade com as normas europeias</b> (em todos os restantes casos, consulte um representante da marca).					

2

# VEÍCULO ELÉTRICO

## Tomada de carga elétrica 3

2

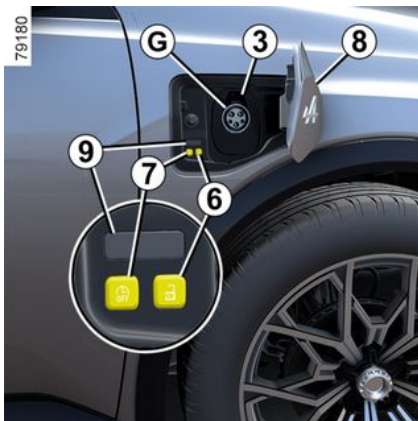
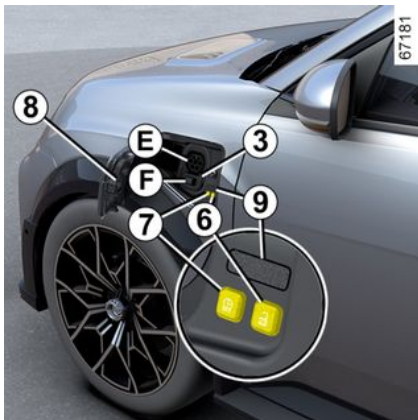

Consoante o veículo, o veículo está equipado com duas tomadas de carga situadas na parte dianteira do veículo:

- a tomada **E** para uma carga até 11 kW com corrente alterna (AC);
- a tomada **F**, para além da tomada **E**, para uma carga rápida com corrente contínua (DC);
- a tomada **G**, para uma carga até 6,4 kW utilizando corrente alterna (AC).

**Nota:** num cenário com neve, remova a neve da periferia da tomada de carga do veículo antes de ligar ou desligar da corrente.

A presença de neve na tomada poderá bloquear a inserção da ficha do cabo de carga.

**i** A tomada **F** está protegida por uma tampa. Antes de ligar um cabo de carga à tomada **E**, certifique-se de que a tampa da tomada **F** está montada na devida posição.

Existem igualmente dois botões situados no interior da tampa de carga:

- o botão **6**  desbloqueia o cabo de carga;

- o botão **7**  pode ser utilizado para interromper o programa de carga (se tiver sido previamente configurado), de modo a começar a carregar o veículo imediatamente.

### Precauções

- Não é necessário esperar que se encontre na reserva para recarregar a bateria de tração.
- O tempo de recarga varia consoante o tipo de caixa mural específica ou do posto de carregamento público onde vai ligar o veículo.
- O carregamento é possível em tempo de chuva ou neve.
- A ativação do ar condicionado aumenta a duração do carregamento.
- A disponibilidade do nível de energia depende da temperatura da bateria. Por conseguinte, poderá variar entre o momento em que o veículo é parado e novamente ligado, consoante a bateria esteja fria ou quente.
- Se o veículo permanecer estacionado durante mais de três meses com uma carga próxima de zero,

## VEÍCULO ELÉTRICO

poderá ser impossível carregar a bateria.

### Em condições meteorológicas extremas

- Na presença de temperaturas elevadas, tente estacionar e recarregar o veículo num local coberto/com sombra;
- Na presença de tempo frio, a duração da carga poderá ser sobressimada no início da carga.
- Evite carregar e estacionar o veículo em condições extremas de temperatura (quentes ou frias).
- Em condições extremas, a carga poderá demorar vários minutos a começar (o tempo necessário para que a bateria de tração arrefeça ou aqueça).
- Será preferível recarregar o veículo depois da condução se o nível de carga for reduzido (< 25 %) e as temperaturas forem negativas.
- Quando o veículo permanece estacionado durante mais de 7 dias com temperaturas abaixo dos cerca de -25 °C, a recarga da bateria de tração pode não ser possível.

### Conselhos

- No sentido de preservar a vida útil da sua bateria de tração:

- para os seus trajetos diários, escolha uma carga máxima de 80 %;
- evite estacionar o seu veículo durante mais de um mês com um nível de carga elevado (superior a aproximadamente 50 %), particularmente durante períodos com altas temperaturas.
- Privilegie a recarga da bateria de tração depois de circular e/ou num local temperado. Caso contrário, a recarga pode ser mais demorada ou impossível.

### Recarregar a bateria de tração

#### Com o veículo parado e a ignição desligada:

- segure no cabo de carga **2** situado no compartimento de arrumação na bagageira do veículo;
- prima a tampa de carga **8** para a desbloquear. O restemunho **9** acende-se a branco:



Consoante o veículo, quando a tampa de carga está aberta ou não está devidamente fechada, a mensagem "Tampa de carga aberta" é apresentada no quadro de instrumentos.

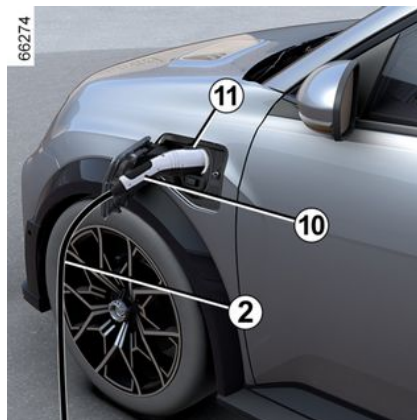

## VEÍCULO ELÉTRICO

2



- ligue a extremidade do cabo à fonte de alimentação;
- agarre a pega **10**;
- consoante o veículo, prima o interruptor **11**;
- ligue o cabo ao veículo. O testemunho **9** pisca a branco;

**Nota:** no caso da carga rápida, certifique-se de que a cinta plástica **12** da tampa **13** não fica presa entre a ficha do cabo de carga e a fonte de alimentação durante a ligação.

 Não utilize a tampa de carga **8** para pendurar o cabo de carga **2** ao recarregar o veículo.

 Se tiver aceitado recentemente uma atualização do sistema através do sistema multimédia, a recarga da bateria de tração será adiada ou cancelada. Aguarde pela conclusão da atualização antes de ligar o cabo de carga ao veículo. Para mais informações sobre atualizações do sistema, consulte as instruções do sistema multimédia.

- após ouvir um clique de bloqueio, verifique se o cabo de carga está bem encaixado. Para verificar o bloqueio, puxe ligeiramente pela pega **10**;
- se tiver programado uma carga diferida e pretender iniciar a carga imediatamente, prima o botão **7** para iniciar a carga → **54**.

O cabo de carga é bloqueado automaticamente no veículo. Isto torna impossível desligar o cabo do veículo.

 Certifique-se de que desenrola o cabo de carga por completo de modo a limitar o respetivo aquecimento.



Não utilize extensões, tomadas múltiplas ou um adaptador.

**Risco de incêndio.**

Durante a recarga, o testemunho **9** pisca a azul.

## VEÍCULO ELÉTRICO



Quando a carga é iniciada, são apresentadas as seguintes informações no quadro de instrumentos:

- o nível de energia no indicador do nível de carga da bateria **15**;
- o nível de carga da bateria;
- uma estimativa do tempo de carga restante (este valor deixa de ser apresentado a partir quando a bateria se encontrar com aproximadamente 95 % da carga);
- o testemunho **14** de modo a indicar que o veículo está ligado a uma fonte de alimentação;
- a autonomia do veículo variará consoante o nível de carga.

A visualização no quadro de instrumentos desaparece ao fim de alguns segundos. A visualização surge novamente no quadro de instrumentos quando é aberta uma porta.

Assim que a carga for concluída, o testemunho **9** será apresentado a verde.

Não é necessário esperar que esteja na reserva para recarregar o veículo.



O tempo de carga da bateria de tração depende da quantidade de energia restante e da potência fornecida pelo posto de carregamento. A informação é apresentada no quadro de instrumentos durante a carga → **139**.

**Nota:** em determinadas condições, a duração real da carga poderá ser superior à duração da carga apresentada no quadro de instrumentos. Isto depende:

- da qualidade da rede elétrica;
- do nível de carga inicial;
- de uma temperatura exterior demasiado baixa;
- ...

Em caso de problema com o cabo de carga, aconselhamos a respetiva substituição por um cabo idêntico ao original. Consulte um representante da marca.

# VEÍCULO ELÉTRICO

## Anomalias de funcionamento

Se o testemunho **9** se acender continuamente a vermelho, contacte um Representante da marca.

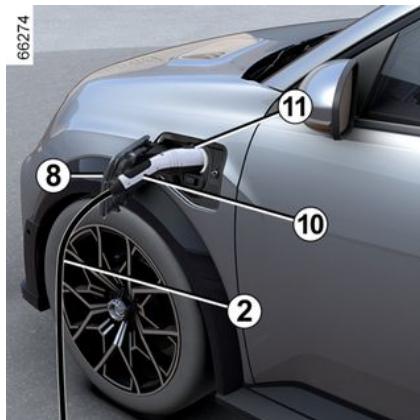

### Precauções a adotar quando desliga da tomada

- Prima o botão **6** ou **efetue uma pressão longa** no botão de desfrancamento das portas do cartão para desbloquear o cabo de carga do veículo;
- agarre a pega **10**;

**i** Respeite imperativamente a ordem das operações de libertação.

- consoante o veículo, prima o interruptor **11**;
- desligue o cabo de carga **2** do veículo;
- deve fechar a tampa de carga **8** e pressioná-la para a bloquear;
- desligue o cabo **2** da fonte de alimentação **1**;
- guarde o cabo **2** no compartimento de arrumação do porta-bagagens.

**Nota:** o cabo poderá estar quente imediatamente depois de uma carga intensa da bateria de tração: utilize as pegas.

**i** Depois de premir o botão para soltar o cabo de carga, dispõe de aproximadamente 30 segundos para o retirar antes que seja bloqueado de novo.

## Etiqueta 16

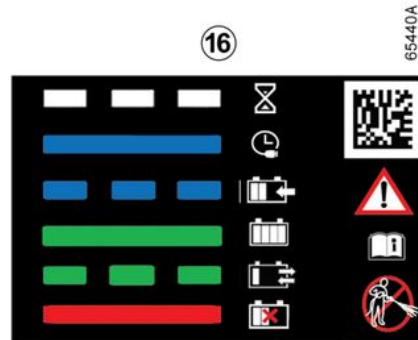
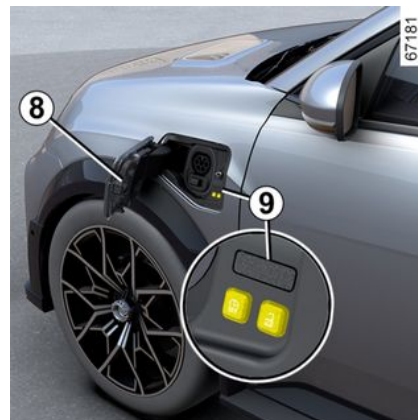

A etiqueta **16**, situada na tampa de carga **8**, recorda a operação

## VEÍCULO ELÉTRICO

de carga em função do estado do festemunho 9:

- intermitente a branco: o cabo está ligado ao veículo e o sistema está a realizar as respetivas verificações;
- permanentemente azul: o programa de carga está ativado;
- intermitente a azul: a carga está em curso ou o veículo está a utilizar a rede elétrica para o respetivo funcionamento (por exemplo, para o ar condicionado do habitáculo);
- permanentemente verde: a carga do veículo está completa;
- intermitente a verde: consoante o veículo, quando a função Veículo-rede (V2G) → 55 ou Veículo-carga (V2L) → 48 é ativada;
- permanentemente vermelho: anomalia.

A etiqueta 16, situada no lado direito, recapitula as seguintes instruções:

- não lave a(s) tampa(s) de carga com um jato de alta pressão;
- com o veículo imobilizado, é possível abrir a(s) tampa(s) de carga;
- a(s) tampa(s) de carga deve(m) estar fechada(s) com o veículo em andamento;
- abra a tampa para ligar o cabo de carga;

- feche novamente a tampa assim que o cabo for desligado;
- ligue a uma tomada doméstica, um posto de carregamento de corrente alternada ou um posto de carregamento rápido;
- para mais informações sobre a carga, consulte o Manual do Utilizador do veículo.

### Tomada de carga CHAdeMO (DC) H



A tomada de carga elétrica CHAdeMO **H** é uma tomada de carga elétrica de corrente contínua (DC) (a disponibilidade depende do país).



Não ligue a tomada de corrente alterna **G** → 42 em simultâneo com a tomada de alimentação CHAdeMO **H**.

**Para carregar o veículo utilizando a tomada CHAdeMO H**

**Com o veículo parado e a ignição desligada:**

## VEÍCULO ELÉTRICO

- extraia o cabo de carga **2** do terminal de carga.



Siga as instruções de segurança apresentadas no terminal de carga.

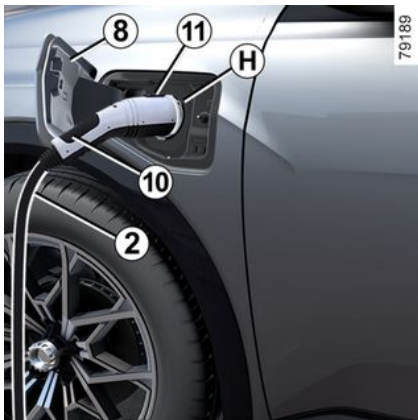

- Pressione a tampa de carga **8** para a desbloquear;  
- prima o interruptor **11**;  
- ligue a extremidade do cabo à tomada de carga;  
- depois de ouvir um clique de bloqueio, verifique se o cabo de carga está bem encaixado. Para verificar se está bloqueado, puxe ligeiramente pela pega.

O cabo de carga é bloqueado automaticamente no veículo. Isto torna impossível desligar o cabo do veículo.

### Precauções a adotar quando desliga da tomada



Respeite imperativamente a ordem das operações de libertação.

- Prima o interruptor **11**;
- agarre a pega **10**;
- desligue o cabo de carga **2** do veículo;
- deve fechar a tampa de carga **8** e pressioná-la para a bloquear;
- guarde o cabo de carga **2** no terminal de carga.

**Nota:** o cabo poderá estar quente imediatamente depois de uma carga intensa da bateria de tração: utilize as pegas.

### Função Veículo-Carga (V2L)

Com o veículo imobilizado e o travão de estacionamento acionado, a função "Veículo-Carga" (V2L) permite ligar dispositivos elétricos diretamente ao veículo.

O sistema fornece energia AC (até 16 A/3,7 kW) utilizando energia elétrica armazenada na bateria de tração do seu veículo → **21**.

A ficha V2L permite ligar e utilizar diversos dispositivos elétricos utilizando a tomada de carga presente na dianteira do seu veículo.

## Recomendações importantes



Leia atentamente estes conselhos. O desrespeito por estes conselhos pode provocar **um risco de incêndio, ferimentos graves ou choques elétricos, que podem provocar a morte.**

### **Precauções a tomar ao utilizar a função V2L.**

Não tente fornecer energia à sua casa, dado que tal pode provocar danos e choques elétricos.

Não lave o veículo nem intervenha no compartimento do motor durante a utilização da função V2L.

Não utilize a função V2L:

- se existir água na ficha V2L ou na tomada de carga do veículo;
- se a ficha V2L do veículo ou a tomada de entrada de carga estiverem danificados (partidos, indícios de corrosão, descoloração, etc.), contacte um representante da marca para agendar uma substituição;
- em espaços exteriores, se as condições meteorológicas não forem favoráveis (chuva, risco de relâmpagos, etc.).

Não coloque objetos metálicos na ficha V2L.

Não modifique nem interfira com a ficha V2L durante a utilização da função V2L.

Nunca ligue um adaptador à ficha V2L.

### **Precauções a tomar ao manusear e utilizar a ficha V2L.**

Utilize apenas a ficha V2L fornecida com o veículo. A ficha V2L foi concebida especificamente para este veículo. Para sua segurança, a utilização de uma ficha V2L não preconizada pelo construtor é estritamente interdita. Para mais informações sobre a ficha V2L adequada para o seu veículo, consulte um representante da marca.

Não apoie qualquer objeto sobre a ficha V2L e não pendure dispositivos pelo cabo de alimentação da tomada AC da ficha V2L. **Riscos de danos.**

Tenha cuidado com a ficha V2L. Não a desmonte, mergulhe em água ou puxe enquanto estiver ligada nem permita que qualquer objeto bata na mesma. Verifique regularmente o estado da ficha antes de a utilizar.

### **Precauções a tomar ao utilizar dispositivos elétricos/eletrónicos.**

Antes de ligar e utilizar um dispositivo (cabo de extensão, fichas múltiplas, etc.), verifique as precauções de utilização consultando o respetivo manual do utilizador.

Não ligue:

## VEÍCULO ELÉTRICO

2

- dispositivos que necessitem de uma corrente contínua, como, por exemplo, equipamento médico. A alimentação de corrente poderá ser interrompida em função das condições de funcionamento do veículo;
- dispositivos que consumam mais de 16 A;
- dispositivos que não estejam em conformidade com os regulamentos e normas nacionais;
- dispositivos danificados (unidades, cabos, etc.);
- dispositivos cujas recomendações iniciais de utilização não se adaptem ao ambiente em que serão utilizados (riscos relacionados com o contacto com poeiras e água);
- mais de uma ficha múltipla. Durante a utilização, não ligue produtos que consumam mais de 8 A;
- um cabo de extensão com mais de 20 m de comprimento. Se for utilizado, não se esqueça de o desenrolar por completo.

# VEÍCULO ELÉTRICO

## Veículo-Carga (V2L) ficha A

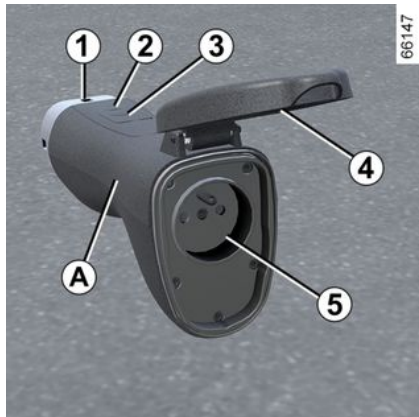

1. Tomada de carga.
2. Testemunho de funcionamento.
3. Interruptor para ligar/desligar.
4. Tampa de proteção.
5. Tomada AC.

A ficha V2L está situada no bloco de ferramentas situado sob o tapete da bagageira.

 Antes de realizar operações de manutenção na ficha V2L, certifique-se de que a ficha está desligada. Limpe a ficha com um pano ligeiramente humedecido com água.

Ao limpar, certifique-se de que o pano não entra em contacto com as extremidades da ficha (fichas, pinos de carga) de modo a evitar um eventual risco de corrosão.

## Funcionamento



Certifique-se de que o travão de estacionamento é sempre acionado quando a função V2L for utilizada.



É necessário respeitar a ordem pela qual a ficha V2L é ligada/desligada.



Antes de ligar ou desligar um dispositivo, certifique-se de que o testemunho da ficha V2L **2** está apagado.

## Para ligar a ficha V2L

Com o veículo imobilizado, os abríveis destrancados e a ignição desligada:

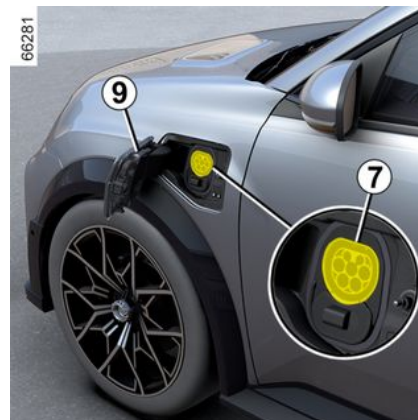

## VEÍCULO ELÉTRICO

66280

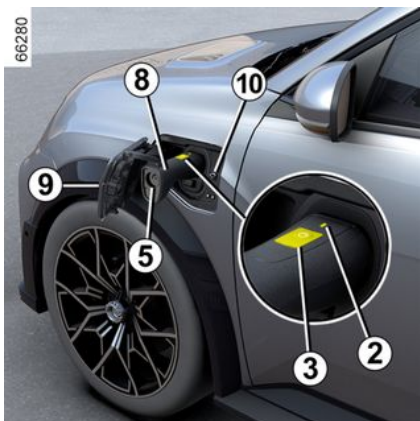

- pressione a tampa de carga **9** para a desbloquear;
- segure na pega da ficha **8** e ligue a extremidade **1** da ficha à tomada de carga **7** do veículo;
- verifique se a ficha V2L está corretamente ligada puxando ligeiramente pela pega **8**. Antes do início da descarga, o bloqueio da tomada é ativado. A ficha V2L é bloqueada automaticamente no veículo. Isto faz com que seja impossível desligar a ficha do veículo;
- ligue o dispositivo elétrico à tomada de saída AC da ficha V2L **5**;
- prima o interruptor da ficha V2L **3** durante, pelo menos, três segundos até o testemunho **2** ser apresentado a verde. A função V2L é

ativada, o testemunho na tomada de carga **10** pisca a verde e é fornecida energia ao dispositivo elétrico.

**Nota:** não puxe pela pega **8** enquanto a ficha V2L estiver bloqueada no veículo.

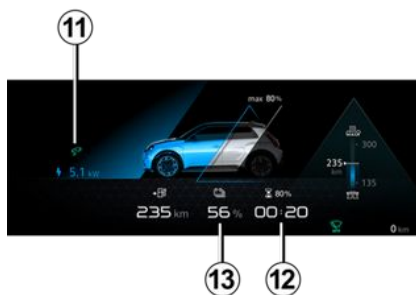

Durante a utilização, são apresentadas as seguintes informações no quadro de instrumentos:

- o testemunho **11** de modo a indicar que o veículo está ligado à ficha V2L;
- o tempo restante estimado **12** para atingir o limiar de carga mínima da bateria;
- o nível de energia da bateria **13**.

**Nota:** a alimentação é automaticamente interrompida quando:

- a função V2L não é utilizada durante cerca uma hora (não existem dispositivos elétricos ligados à tomada AC **5** da ficha V2L ou não existe qualquer consumo de energia);
- é ligado um dispositivo elétrico que exceda a capacidade de potência máxima;
- o interruptor da ficha V2L **3** é premido durante, pelo menos, três segundos;
- o limiar de carga mínima da bateria de tração configurado através do ecrã multimédia é atingido.

Quando a alimentação de corrente for interrompida, será apresentada uma mensagem no quadro de instrumentos para informar o condutor.

### Para desligar a ficha V2L

# VEÍCULO ELÉTRICO

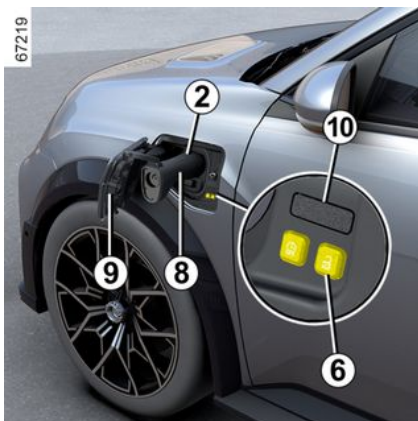

Com o cartão na sua posse ou os abréveis destrancados:

- prima o botão **6**  situado junto à tomada de carga para interromper a descarga. O testemunho **2** apaga-se, o testemunho na tomada de carga **10** apaga-se e a função V2L é desativada;
- a ficha V2L é desbloqueada automaticamente no veículo. Isto permite desligar a ficha do seu veículo;
- desligue o dispositivo elétrico e segure na pega **8** da ficha V2L para a desligar do veículo **no espaço de aproximadamente 15 segundos**. Caso contrário, a tomada de

carga **7** será novamente bloqueada de forma automática;

- feche a tampa de carga **9** e pressione-a para a bloquear;
- coloque a ficha V2L na respetiva zona de arrumação.



Não conduza o veículo enquanto a tampa de carga **9** estiver aberta. Assim que a ficha V2L for desligada do veículo, certifique-se de que a tampa de carga **9** é devidamente fechada.

## Definições



Pode definir o nível mínimo do limiar de carga da bateria de tração através do ecrã multimédia **14**.

Para mais informações, consulte o manual do sistema multimédia.

## Anomalias de funcionamento

Em caso de anomalia de funcionamento, o testemunho **2** na ficha V2L apaga-se e a fonte de alimentação V2L (descarga) desliga-se automaticamente. É apresentada uma mensagem no quadro de instrumentos para o informar.

**Em caso de avaria interna na função V2L**, a mensagem "Descarga V2L impossível Verificar V2L" será apresentada no quadro de instrumentos: desligue o dispositivo elétrico e desligue a ficha V2L. Consulte um representante da marca.

**Em caso de avaria na função V2L do dispositivo ligado à tomada AC da ficha V2L**, a mensagem "Descarga V2L impossível Falha de dispositivo ligado" é apresentada no quadro de instrumentos:

- desligue o dispositivo elétrico e a ficha V2L;
- verifique se o dispositivo e a ficha V2L estão danificados e se a ficha da alimentação de corrente está partida ou corroída;

## VEÍCULO ELÉTRICO

– certifique-se de que o dispositivo elétrico não excede a capacidade de potência máxima que o veículo pode fornecer.

Dirija-se a um representante da marca, se o problema subsistir.

### Programação da carga

#### Funcionamento



Com o veículo imobilizado e o motor a trabalhar, no mundo "Veículo" **3** no ecrã multimédia **1**, prima o menu "Elétrico" **2** para configurar o programa de carga de corrente alternada (AC) do seu veículo.

É possível utilizar o separador "Programas" para:

– adicionar um novo programa de carga;

ou

– aceder a programas de carga previamente guardados.

Para mais informações, consulte o manual do sistema multimédia.

**Nota:** no menu "Elétrico", é igualmente possível configurar o pro-

grama de conforto do seu veículo ➔ **339**.



Por razões de segurança, efetue estas operações com o veículo parado.

Quando a programação estiver

confirmada, o testemunho  acender-se-á no quadro de instrumentos.

**Nota:** a carga será iniciada se o motor estiver desligado e o veículo estiver ligado a uma fonte de alimentação com acesso autorizado.

## VEÍCULO ELÉTRICO



Se tiver aceitado recentemente uma atualização do sistema através do sistema multimédia, a recarga da bateria de tração será adiada ou cancelada. Aguarde pela conclusão da atualização antes de ligar o cabo de carga ao veículo. Para mais informações sobre atualizações do sistema, consulte as instruções do sistema multimédia.



Desligue o seu veículo antes de realizar qualquer intervenção ou modificação na instalação elétrica.



Para configurar a carga V2G, consulte o manual do utilizador do sistema multimédia.

### Carga Veículo-Rede (V2G)

Com o seu veículo imobilizado e ligado através do cabo de carga do seu veículo, a carga Veículo-Rede (V2G) permite-lhe redistribuir a energia armazenada na bateria do seu veículo pela sua residência e pela rede elétrica.

Deverá dispor de um terminal de carga AC bidirecional compatível e deverá ter subscrito o serviço de carga V2G. Para mais informações, consulte o manual do sistema multimédia.

# CARTÃO

## Generalidades

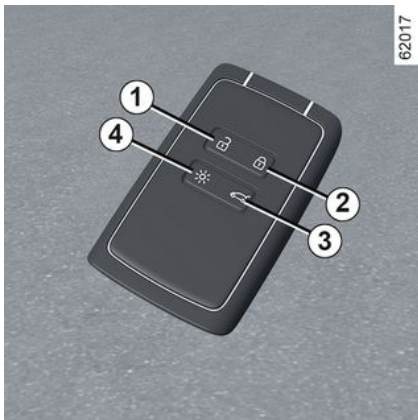

1. Destrancamento de todas as portas.
2. Trancamento de todos os abríveis.
3. Trancar/destrancar a bagageira.
4. Acendimento da iluminação à distância.

### O cartão é utilizado para:

- trancar/destrancar os abríveis (portas, tampa da bagageira);
- desbloquear a tampa de carga → 21;

- acender a iluminação à distância;
- abertura/fecho automático dos vidros elétricos à distância → 72.



Consoante o veículo, poderá estar disponível uma chave digital que oferece todas as funções do cartão. Contudo, se um cartão permanecer no interior do veículo e as portas tiverem sido trancadas com uma chave digital, não será possível ligar o veículo com o cartão. Para obter mais informações, consulte o capítulo "Chave digital" → 66.

### Autonomia

Verifique se a pilha está em bom estado, se é do tipo adequado e se está corretamente encaixada no respetivo alojamento. A vida útil é de aproximadamente dois anos: deverá ser substituída quando a mensagem "Pilha do cartão fraca" for apresentada no quadro de instrumentos → 56.

### Alcance do cartão

Isto varia consoante o meio ambiente: ao manusear o cartão, tenha o cuidado de não premir acidentalmente um botão, dado que tal poderá trancar ou destrancar inadvertidamente o veículo.

**Nota:** se uma porta ou a bagageira estiverem abertas ou mal fechadas, o trancamento não será realizado. É emitido um sinal sonoro, mas não se verifica uma intermitência dos pisca-piscas.



Se a pilha estiver descarregada, continuará a ser possível trancar/destrancar e ligar o veículo → 171 → 72 → 56.

## CARTÃO

### Função "Iluminação à distância"

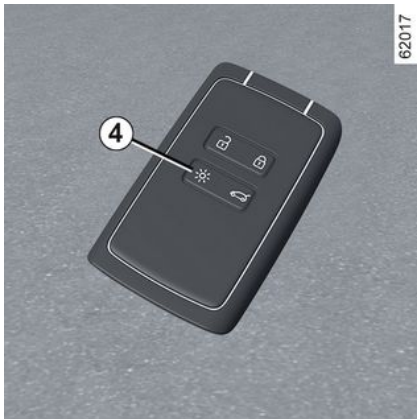

Prima o botão **4** para acender os médios e a iluminação exterior durante aproximadamente 20 segundos. Isto permite, por exemplo, identificar ao longe o veículo num parque de estacionamento. Efetue uma pressão longa **4** durante aproximadamente dois segundos para ligar a iluminação exterior e emitir um som.

**Nota:** prima o botão **4** novamente para apagar a iluminação.



#### Conselho

Evite deixar o cartão em zonas quentes, frias ou húmidas.

Não guarde o cartão num local onde possa ser deformado ou acidentalmente danificado: por exemplo, sentando-se com o cartão num bolso traseiro de uma peça de vestuário.



#### Substituição: necessidade de um cartão adicional

Em caso de extravio ou se desejar um outro cartão, poderá obtê-lo junto de um Representante da marca.

Se um cartão for substituído, será necessário levar o veículo **e todos os respetivos cartões associados** a um representante da marca para reinicializar o sistema.

É possível utilizar até quatro cartões por veículo.

### Interferências

O acionamento do telecomando nas proximidades de instalações exteriores ou de aparelhos que utilizem a mesma frequência pode provocar interferências no seu funcionamento.



#### Responsabilidade do condutor durante o estacionamento ou paragem do veículo

Nunca deixe crianças, adultos não autónomos ou animais no interior do veículo, mesmo que seja por pouco tempo.

Com efeito, poderiam colocar-se em perigo a si próprios e a outras pessoas ligando o motor ou ativando equipamentos como, por exemplo, os elevadores de vidros ou o sistema de trancamento das portas. Além disso, com tempo quente e/ou com sol, a temperatura no interior do habitáculo aumenta muito rapidamente.

**PERIGO DE MORTE OU FERIMENTOS GRAVES.**

# CARTÃO

## Colocar uma correia 7

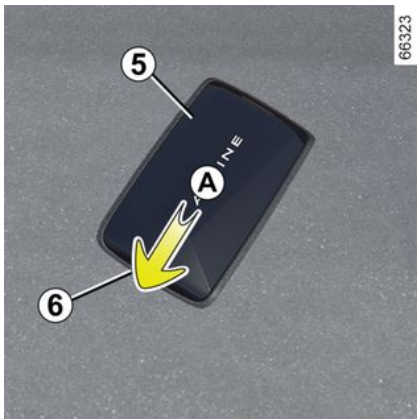

Faça deslizar a cobertura traseira **5** para baixo, exercendo pressão sobre a zona **A**.

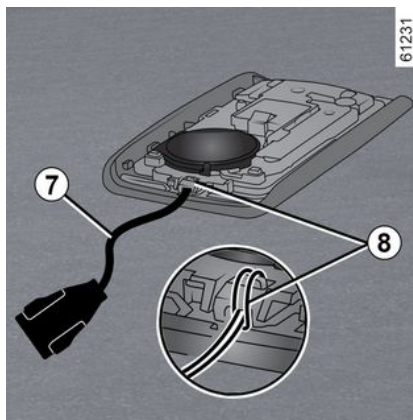

Insira a correia no componente **8** e passe a extremidade da correia pela lingueta.

Posicione a correia na abertura **6** e feche a cobertura.

**Nota:** verifique se o diâmetro do cabo com correia **7** cabe na abertura **6**.

### Utilização

Há duas formas de trancar/destrancar o veículo:

- no modo "mãos livres", ao aproximar-se e ao afastar-se do veículo;
- utilizando o cartão no modo de telecomando;

- utilizando a chave digital como telecomando (consoante o veículo). Para obter mais informações, consulte o capítulo "Chave digital" → **66**.



Não guarde o cartão num local onde possa entrar em contacto com outros equipamentos eletrónicos (computador, telefone, etc.), dado que tal poderá perturbar o respetivo funcionamento.

### Ativar/desativar o modo "mãos livres"

Consoante o veículo, é possível ativar/desativar o destrancamento por aproximação e o trancamento por afastamento do veículo.

É igualmente possível ativar/desativar o sinal sonoro emitido após o trancamento ao afastar-se do veículo → **143**.



Nunca abandone o veículo com o cartão no interior.

## CARTÃO



### Responsabilidade do condutor durante o estacionamento ou paragem do veículo

Nunca abandone o veículo com crianças, adultos não autónomos ou animais lá dentro, ainda que seja por pouco tempo.

Com efeito, poderiam pôr-se em perigo a si próprios e a outras pessoas, acionando, por exemplo, o motor ou os equipamentos (como é o caso dos elevadores de vidros) ou ainda o sistema de trancamento das portas.

Além disso, com tempo quente e/ou com sol, a temperatura no interior do habitáculo aumenta muito rapidamente.

**PERIGO DE MORTE OU FERIMENTOS GRAVES.**

### Destrancamento "mãos livres" ao aproximar-se do veículo



67198

Se o cartão estiver na sua posse e dentro da zona de acesso, **1**, o veículo será destrancado.

O destrancamento é confirmado pela **intermitências dos pisca-piscas** e, consoante o veículo, pela abertura automática dos retrovisores exteriores.

### Trancamento "mãos livres" ao afastar-se do veículo



67199

Com o cartão na sua posse e as portas e o porta-bagagens fechados, afaste-se do veículo: o veículo será trancado automaticamente assim que sair da zona de acesso **1**. O trancamento é confirmado pela **intermitências dos pisca-piscas, seguindo do seu acendimento constante** durante alguns segundos, por um sinal sonoro e, consoante o veículo, pelo rebatimento automático dos retrovisores exteriores.

**Nota:** a distância a que ocorre o trancamento do veículo depende

2

## CARTÃO

do ambiente em que o veículo se encontra.

2

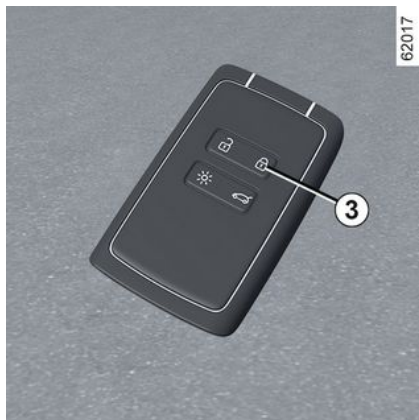

Se o cartão permanecer na zona de deteção **1** durante aproximadamente 15 minutos, o trancamento à distância será desativado. Para trancar o veículo, prima o botão **3** no cartão.

O veículo não poderá ser trancado à distância se o cartão se encontrar dentro da zona **2**.

## Destrancamento "mãos livres" ao abrir o porta-bagagens



Com o cartão na zona **1** e o veículo trancado, prima o botão **4** uma vez para destrancar a totalidade do veículo.

O destrancamento é confirmado por **uma intermitência** dos pisca-piscas.

## Particularidades do sistema de destrancamento

Em determinadas circunstâncias, o destrancamento ao aproximar-se do veículo é desativado:

- se o veículo não tiver sido utilizado durante oito dias;

- se o cartão permanecer perto da zona do veículo **1** durante aproximadamente cinco minutos **após o trancamento do veículo**;
- depois de várias passagens nas imediações da zona **1** **sem que as portas tivessem sido destrancadas**.

Prima o botão de abertura do porta-bagagens **4** ou utilize o cartão como telecomando para destrancar o veículo e reativar o modo "mãos livres".

## Particularidades relacionadas com o trancamento "mãos livres"

Após o trancamento no modo "mãos livres", é necessário aguardar aproximadamente três segundos para poder destrancar novamente o veículo. Durante estes três segundos, é possível assegurar-se que o trancamento foi devidamente efetuado acionando os puxadores das portas.

**Nota:** se uma porta ou a bagageira estiverem abertas ou mal fechadas, o trancamento não será realizado. É emitido um sinal sonoro, mas não se verifica uma intermitência dos pisca-piscas.

# CARTÃO

## Utilização do cartão no modo de telecomando

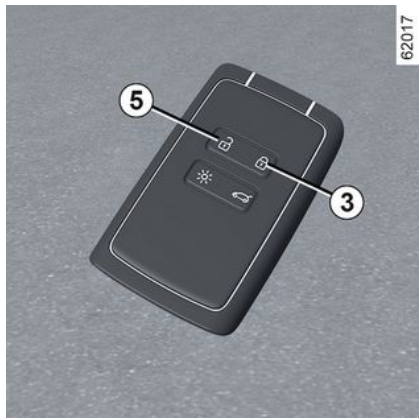

### Destrançamento com o cartão

Prima o botão **5**.

O destrancamento é confirmado por **uma intermitência** dos pisca-piscas.



Com o motor a trabalhar, os botões do cartão estão desativados.

### Trancamento com o cartão

Com as portas e o porta-bagagens fechados, prima o botão **3**: o veículo é trancado.

O trancamento é indicado por **duas intermitências** dos pisca-piscas e, consoante o veículo, pelo rebatimento automático dos retrovisores exteriores.

Consoante o veículo, prima o botão **3** duas vezes para trancar o veículo. Efetue uma pressão longa no botão **3** para fechar os vidros dianteiros e traseiros.

#### Nota:

- a distância máxima a que ocorre o trancamento do veículo depende das condições do meio ambiente;
- se uma porta ou a bagageira estiverem abertas ou mal fechadas, o trancamento não será realizado. É emitido um sinal sonoro, mas não se verifica uma intermitência dos pisca-piscas.



**Com o motor a trabalhar**, se o cartão já não estiver na zona **2** depois de uma porta ser aberta e fechada, a mensagem "Cartão não-detetado" indicará que o cartão já não se encontra no interior do veículo. Isto permite evitar, por exemplo, que o veículo se desloque depois de um passageiro sair com o cartão.

Todos os sinais de alerta desaparecem logo que o cartão é novamente detetado.

## CARTÃO

Destrançamento/trancamento apenas da tampa de porta-bagagens

2

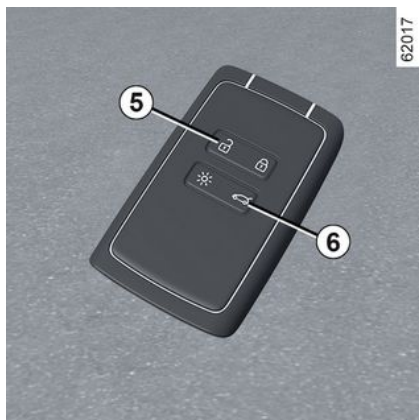

Prima o botão **6** para trancar/destancar apenas o porta-bagagens.

**Nota:** depois de destrancar o porta-bagagens apenas com o botão **6**, para destrancar os restantes abríveis, é necessário:

- premir o botão **5**;

ou

- afastar-se do veículo para ativar o trancamento automático por afastamento do veículo. Neste caso, o destrancamento por aproximação do veículo ficará novamente operacional.



**Responsabilidade do condutor durante o estacionamento ou paragem do veículo**

Nunca abandone o veículo com crianças, adultos não autónomos ou animais lá dentro, ainda que seja por pouco tempo.

Com efeito, poderiam pôr-se em perigo a si próprios e a outras pessoas, acionando, por exemplo, o motor ou os equipamentos (como é o caso dos elevadores de vidros) ou ainda o sistema de trancamento das portas.

Além disso, com tempo quente e/ou com sol, a temperatura no interior do habitáculo aumenta muito rapidamente.

**PERIGO DE MORTE OU FERIMENTOS GRAVES.**

### Desbloquear o cabo de carga

Prima o botão **5** para desbloquear o cabo de carga do veículo.

## Supertrancamento

### Utilização

Se o veículo estiver equipado com supertrancamento, este sistema permite trancar os abríveis e tornar impossível a abertura das portas através dos manípulos interiores (no caso, por exemplo, de um vidro partido seguido de tentativa de abertura da porta pelo interior).



Nunca utilize o supertrancamento das portas se estiver alguém dentro do veículo.

## CARTÃO

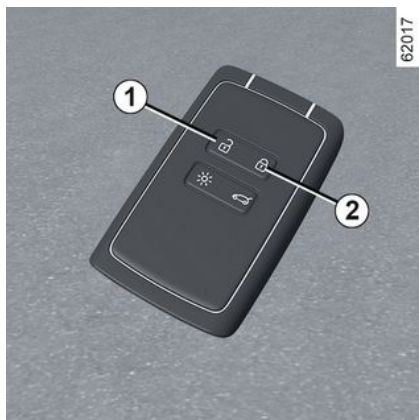

### Para ativar o supertrancamento

Prima duas vezes consecutivas o botão **2**.

O trancamento é indicado por **duas intermitências lentas e três intermitências rápidas** dos piscapiscas.

Consoante o veículo, os retrovisores exteriores poderão ser rebatidos automaticamente quando o veículo é trancado → **154**.

### Para desativar o supertrancamento

Prima uma vez o botão **1**.

O destrancamento é confirmado por **uma intermitência** dos piscapiscas.



Consoante o veículo, poderá estar disponível uma chave digital que oferece todas as funções do cartão. Contudo, se um cartão permanecer no interior do veículo e as portas tiverem sido trancadas com uma chave digital, não será possível ligar o veículo com o cartão.

Para obter mais informações, consulte o capítulo "Chave digital" → **66**.

## Cartão "mãos livres": pilha

### Substituição da bateria

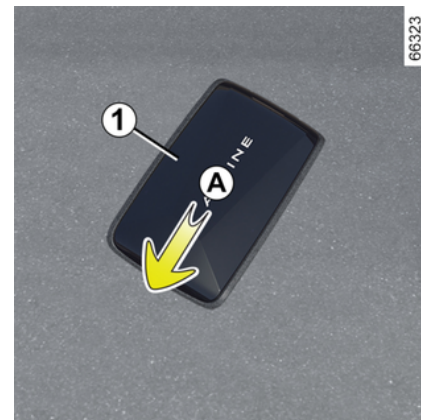

Quando a mensagem "Pilha do cartão fraca" for apresentada no quadro de instrumentos, substitua a pilha do cartão:

- deslize a capa traseira **1** para baixo, exercendo pressão sobre a zona **A**;
- na zona **B**, remova a tampa **2** da bateria **3** elevando-a;
- retire a pilha, premindo de um lado e levantando do outro;
- substitua-a de acordo com a direção e modelo apresentados no interior da tampa.

## CARTÃO

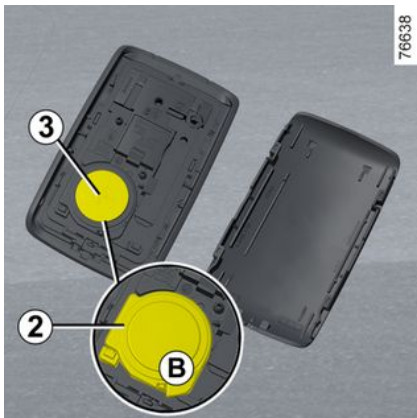

Para montar novamente o conjunto, proceda no sentido inverso. Em seguida, quando estiver perto do veículo, prima quatro vezes um dos botões do cartão: no próximo arranque, a mensagem já não aparecerá.

Assegure-se de que a tampa está bem encaixada.

**Nota:** quando substituir a bateria, não toque no circuito eletrónico nem nos contactos do cartão no momento de substituição da pilha.



As pilhas estão disponíveis nos Representantes da marca e a sua vida útil é de, aproximadamente, dois anos. Verifique se existe corante na pilha: risco de contacto elétrico incorreto.



Se for necessário proceder à respetiva substituição, certifique-se de que utiliza um tipo de pilha idêntico ou equivalente (consulte um representante da marca).



Aquando da substituição:

- certifique-se de que as pilhas são corretamente inseridas;

### **Risco de explosão.**

- se a tampa não fechar corretamente, não utilize o cartão e mantenha-o fora do alcance das crianças.

### **Anomalias de funcionamento**

Mesmo que a pilha esteja demasiado fraca para assegurar o funcionamento correto, continuará a ser possível ligar o motor e trancar/destrancar o veículo ➔ 72.

# CARTÃO

61496



Não elimine as baterias usadas como resíduos domésticos. Leve-as a um representante da marca ou consulte a sua autoridade local para obter mais informações sobre instalações de reciclagem adequadas.



## Precauções referentes às pilhas:

- mantenha as pilhas (novas ou usadas) fora do alcance das crianças;
- não ingira pilhas;

## Risco de queimaduras químicas que poderão revelar-se fatais

- em caso de ingestão ou inserção em qualquer zona do corpo, consulte um médico assim que possível.

# CHAVE DIGITAL

## Generalidades

2

Consoante o país e a subscrição, é possível instalar uma chave digital para o seu veículo no seu smartphone.

A chave digital contém os direitos necessários para trancar/destrancar e ligar o seu veículo com um smartphone. Dessa forma, o seu smartphone pode substituir o seu cartão.

A instalação, a administração e a transmissão das chaves digitais são realizadas através da aplicação do construtor.

Assim que a aplicação do construtor for instalada no seu smartphone e a subscrição for ativada, a chave digital terá de ser ativada através da aplicação do construtor.



Se necessitar de entregar o seu veículo a outra pessoa, certifique-se de que tem o cartão do veículo na sua posse de modo a garantir o acesso ao veículo (por exemplo, no contexto de uma intervenção no veículo, de uma marcação numa concessão autorizada ou de um profissional qualificado, etc.).



### Acesso seguro à chave digital no smartphone

É da responsabilidade do proprietário da chave digital e dos utilizadores designados proteger o acesso à chave digital no smartphone. Certifique-se de que instalou as ferramentas de segurança e proteção necessárias no seu smartphone (como proteger o acesso ao mesmo através de uma palavra-passe).

## Condições de funcionamento

Ative o Bluetooth® no seu smartphone e, em seguida, abra a aplicação do fabricante para aceder às diversas funções da chave digital.

**Nota:** o smartphone deve ter carga suficiente para poder utilizar uma chave digital. No caso de um nível de carga reduzido, a mensagem "Bateria fraca do smartphone" será apresentada no quadro de instrumentos.



Em caso de empréstimo do veículo, o proprietário da chave digital é responsável por designar uma pessoa de confiança como utilizador adicional do veículo.

## Emprestar uma chave digital

Na aplicação do construtor, aceda ao menu "Share Virtual Key " e preencha as informações para o utilizador ocasional. Após a validação, será enviado um e-mail de confirmação para o utilizador.

## CHAVE DIGITAL



O alcance operacional da chave digital dependerá da ligação Bluetooth® do seu smartphone.

No sentido de evitar um eventual erro na transmissão de uma chave digital a um utilizador ocasional (por exemplo: ausência de rede WI-FI ou rede móvel, etc.), certifique-se de que antecipa o procedimento de empréstimo.

Para tal, certifique-se de que:

- a aplicação do fabricante foi previamente transferida e instalada pelo utilizador ocasional;
- o seu smartphone e o smartphone do utilizador ocasional estão ligados à Internet ao longo de todo o procedimento (por WIFI ou através de redes móveis);
- a chave digital do utilizador ocasional é ativada assim que o procedimento é concluído.

### Revogar uma chave digital

O utilizador pode revogar individualmente uma chave digital. Após a revogação de uma chave digital, o utilizador poderá ativar uma nova chave.

Para mais informações, consulte a aplicação do construtor.

### Ativação/desativação no ecrã multimédia

É possível desativar e reativar a função da "Chave digital" de modo a que o veículo não comunique com qualquer chave digital. Consulte as instruções do sistema multimédia.

**Nota:** a desativação da função não eliminará as chaves digitais existentes. A desativação apenas desativará a capacidade do veículo de comunicar com as chaves digitais.

### Trancar/destrancar as portas e a bagageira, supertrancamento, iluminação à distância

Na primeira vez que o veículo for destrancado ou ligado com uma nova chave digital ou um novo smartphone, o veículo demorará alguns segundos a identificar a chave digital instalada no seu smartphone.

No seu smartphone, com o Bluetooth® ativado, abra a aplicação do construtor e descubra as diversas funções disponíveis para a sua

chave digital. Estas são idênticas às do seu cartão.

### Recursos especiais relacionados com o desbloqueio dos abríveis

Em determinadas circunstâncias (por exemplo, após oito dias de o veículo não ser utilizado), não é possível desbloquear o veículo utilizando uma chave digital: prima o botão de abertura da bagageira e, em seguida, desbloqueie o veículo utilizando a chave digital.

Estas funções são as seguintes:

- trancar/destrancar todos os abríveis → 58;
- trancar/destrancar a bagageira (consoante o veículo) → 58;
- supertrancamento (consoante o veículo) → 62;
- ativar a iluminação à distância → 56;
- ativação da buzina à distância (permite identificar o veículo ao longe ou quando estiver estacionado num parque de estacionamento apinhado, por exemplo);
- ligar/desligar o motor → 171.

## CHAVE DIGITAL

### Arranque, paragem do motor

2



Na primeira utilização e sempre que for utilizado um novo smartphone, será necessário calibrar a sua chave digital com o seu veículo.

Para tal, ative o Bluetooth® no seu smartphone e, em seguida, siga o procedimento da aplicação do construtor.

Ao calibrar, o smartphone deve ser posicionado na zona de colocação 1.

Para ligar/desligar o motor, o sistema verifica se o smartphone está presente na zona de colocação

1 antes de permitir o arranque do motor.

Para mais informações, consulte as informações sobre "Ligar e desligar o motor" → 171.

O smartphone deve permanecer no interior do veículo ao longo de todo o trajeto.

**Nota:** em caso de empréstimo de uma chave digital, poderá eliminá-la realizando o procedimento de revogação com o smartphone enquanto este se encontrar na zona de colocação 1.

Caso contrário, a solicitação de exclusão manter-se-á pendente e apenas será confirmada quando o mecanismo for iniciado utilizando outra chave digital ou um cartão.



É necessário posicionar o smartphone na zona de colocação para ligar e desligar o motor e ao realizar a calibração.



Se o smartphone deixar de estar no habitáculo quando a paragem do motor for solicitada, será apresentada uma mensagem no quadro de instrumentos: pressione e segure o botão start/stop do motor 2 durante mais de dois segundos.

Se o smartphone deixar de estar no interior do habitáculo, certifique-se de que consegue recuperá-lo antes de efetuar uma pressão longa. Sem um smartphone ou cartão, não será possível ligar novamente o veículo.

## CHAVE DIGITAL

### Particularidade da chave digital

Para que a chave digital permaneça ativa, o smartphone em questão deve ser ligado à Internet (via WIFI ou rede móvel) a cada 48 horas, pelo menos. Caso contrário, ligue o seu smartphone à Internet durante alguns minutos para que a chave digital possa ser reativada.

- Se um cartão permanecer no interior do veículo e as portas tiverem sido trancadas com a chave digital, não será possível ligar o veículo com o cartão. Será impossível ligar o veículo com o cartão até ao arranque seguinte do motor.

Neste caso, na próxima vez que pretender ligar o motor, será necessário utilizar a chave digital ou um cartão que não o cartão que ficou no interior do veículo.



Quando o motor é ligado ou desligado, o smartphone deverá ter sempre carga suficiente para poder utilizar a chave digital.

## PORTAS E ABRÍVEIS

### Abertura e fecho das portas

2

#### Abertura pelo exterior

#### Portas dianteiras



Com as portas destrancadas ou o cartão na sua posse, segure no puxador **1** e puxe-o na sua direção.

#### Portas traseiras



Com as portas destrancadas ou o cartão na sua posse, segure no puxador **2** e puxe-o na sua direção.



Por motivos de segurança, a abertura/fecho das portas só deve ser efetuada com o veículo parado.

#### Abertura pelo interior



Puxe pelo manípulo **3**.



Por motivos de segurança, a abertura/fecho das portas só deve ser efetuada com o veículo parado.

#### Alarme sonoro de esquecimento de luzes acesas

Ao abrir uma das portas com a ignição desligada e as luzes acesas, dispara-se um sinal sonoro para o avisar do perigo de descarga da bateria.

## PORTAS E ABRÍVEIS

### Alarme de porta ou tampa da bagageira aberta



Com o veículo imobilizado e a ignição ligada, o testemunho  4 no quadro de instrumentos indica se o(s) abrível(is) (porta, bagageira ou tampa de carga) estão abertos ou incorretamente fechados.

Quando o veículo atinge aproximadamente 20 km/h, o testemu-

nho  4 indica que porta(s) está(ão) aberta(s) ou incorretamente fechada(s), acompanhado da mensagem "Porta aberta" 5.

#### Particularidade

Após a paragem do motor, as luzes e os acessórios (rádio...) continuam a funcionar até à abertura da porta do condutor.

### Segurança de crianças:

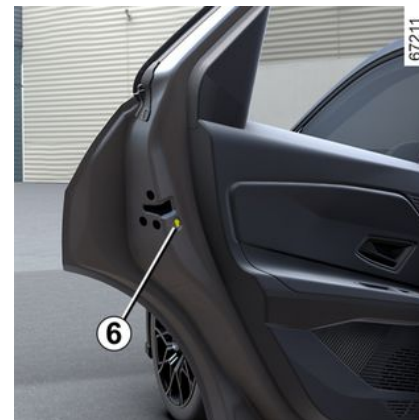

Para impossibilitar a abertura das portas traseiras pelo interior, baixe a alavanca 6 e verifique, pelo interior, se as portas estão bem trancadas.

## PORTAS E ABRÍVEIS

2



### Responsabilidade do condutor durante o estacionamento ou paragem do veículo

Nunca abandone o veículo com crianças, adultos não autónomos ou animais lá dentro, ainda que seja por pouco tempo.

Com efeito, poderia colocar-se em perigo a si próprio e a outras pessoas acionando o motor ou os equipamentos, como por exemplo os elevadores de vidros ou o sistema de trancamento das portas.

Além disso, com tempo quente e/ou com sol, a temperatura no interior do habitáculo aumenta muito rapidamente.

**PERIGO DE MORTE OU FERIMENTOS GRAVES.**

### Trancar/destrancar os abríveis e as portas

**Se o cartão não funcionar:**

**Em determinados casos,,** o cartão poderá não funcionar:

- quando a bateria do cartão estiver gasta, descarregada, etc;
- devido à utilização de dispositivos eletrónicos junto ao telecomando (por exemplo, telemóvel);
- o veículo encontra-se numa zona de fortes radiações eletromagnéticas;
- veículo trancado com uma chave digital ➔ 66.

Se isto acontecer, pode:

- utilizar a chave integrada no cartão;
- trancar manualmente cada uma das portas;
- para utilizar o comando de bloqueio/desbloqueio da porta interior;
- para utilizar a chave digital ➔ 66, consoante o veículo.

### A chave integrada no cartão



A chave integrada **2** pode ser utilizada para trancar ou destrancar a porta do condutor quando o cartão não funcionar.

## PORTAS E ABRÍVEIS

### Aceder à chave 2

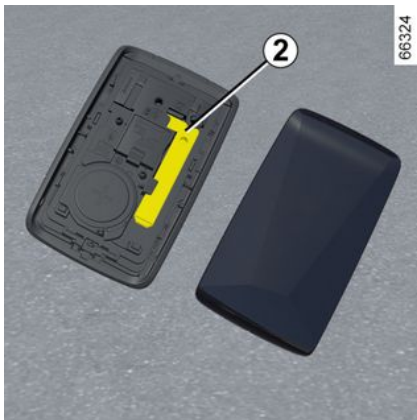

Faça deslizar a cobertura traseira 1 para baixo, exercendo pressão sobre a zona A.

### Utilizar a chave integrada no cartão

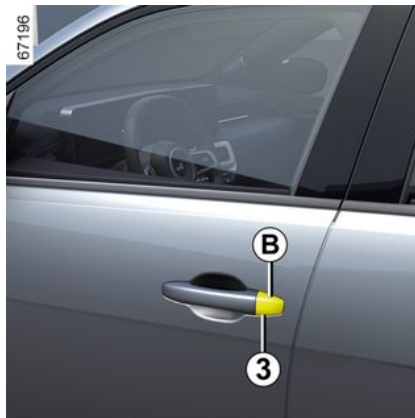

- Insira a extremidade da chave 2 no entalhe 3 na parte inferior da tampa B da porta do condutor;
- mova-a para cima para remover a tampa B;
- insira a chave 2 na fechadura e tranque ou destranque a porta do condutor.

Depois de entrar no veículo, coloque novamente a chave no respetivo alojamento, no cartão.

### Trancamento manual das portas



Com a porta aberta, rode o parafuso 4 (utilizando a extremidade da chave) e feche a porta.

2

## PORTAS E ABRÍVEIS

Isto significa que a porta será trancada em seguida pelo exterior.

A porta só poderá ser aberta pelo interior do veículo ou utilizando a chave da porta do condutor.

### Comando de trancamento/ destrancamento pelo interior



O interruptor **5** controla simultaneamente as portas e a porta do compartimento de bagagem.

Se alguma porta, ou a tampa da bagageira, estiver aberta ou mal fechada, ocorrerá um trancamento seguido de um destrancamento rápido das portas.

Se transportar um objeto com o porta-bagagens aberto, continuará a ser possível trancar os restantes abríveis: **com a ignição desligada**, pressione e segure o interruptor **5** durante mais de cinco segundos para trancar as restantes portas destrancadas.

### Testemunho de estado dos abríveis

**Com a ignição ligada**, o testemunho do interruptor **5** indica o estado de trancamento dos abríveis:

- quando o testemunho está aceso, as portas e o compartimento de carga estão trancados;
- se o testemunho estiver apagado, as portas e o o compartimento de carga estarão destrancados.

**Se a ignição estiver desligada**, ao trancar as portas, o testemunho permanecerá aceso durante algum tempo e, em seguida, apagar-se-á.



Após trancar/destrancar o veículo com os botões do cartão, o trancamento à distância e o destrancamento "mãos livres" são desativados.

Para reativar o modo "mãos livres", volte a ligar o veículo.

### Trancar os abríveis sem o cartão

Por exemplo, no caso de uma pilha descarregada ou de inoperacionalidade temporária do cartão, etc.

**Com a ignição desligada e uma porta ou o porta-bagagens aberto**, pressione e segure o interruptor **5** durante mais de cinco segundos.

Todos os abríveis serão trancados quando fechar a porta.

**Nota:** o destrancamento do veículo a partir do exterior apenas será possível se o cartão estiver dentro da zona de deteção do veículo ou utilizando a chave integrada no cartão.

## PORTAS E ABRÍVEIS



Nunca abandone o veículo com o cartão no interior.



### Responsabilidade do condutor

Se decidir circular com as portas trancadas, lembre-se que isso poderá dificultar o acesso dos socorristas ao habitáculo em caso de emergência.

## Trancamento automático dos abríveis com o veículo em andamento

### Princípio de funcionamento



Após o veículo ser ligado, o sistema trancará automaticamente as portas assim que for atingida uma velocidade de aproximadamente 10 km/h.

Para destrancar:

- premindo o interruptor de destrancamento das portas **1**;
- com o veículo parado, quando abrir uma porta dianteira a partir do interior.

**Nota:** se uma porta for aberta/fechada, será novamente trancada de forma automática assim que o veículo atingir uma velocidade de aproximadamente 10 km/h.

### Ativação/desativação da função

**Para ativá-la:** com o veículo parado e o motor a trabalhar, prima o interruptor **1** durante, pelo menos, cinco segundos até ser emitido um sinal sonoro.

**Para desativá-la:** com o veículo parado e o motor a trabalhar, prima o interruptor **1** durante, pelo menos, cinco segundos até serem emitidos dois sinais sonoros.

A função pode ser igualmente ativada e desativada através do ecrã multimédia → **143** (consoante o veículo).

### Anomalias de funcionamento

Se detetar uma anomalia de funcionamento (inoperacionalidade do trancamento automático, o teste-munho do interruptor **1** não se acende ao tentar trancar as portas e a bagageira, etc.), certifique-se de que o trancamento automático não foi desativado inadvertidamente e que todos os abríveis

## PORTAS E ABRÍVEIS

estão bem fechados. Se assim for, dirija-se a um representante da marca.

2



### Responsabilidade do condutor

Se decidir circular com as portas trancadas, lembre-se que isso poderá dificultar o acesso dos socorristas ao habitáculo em caso de emergência.

## Bagageira

### Destrancamento/Trancamento

#### Abertura



Prima o botão **1** e abra a tampa da bagageira.

#### Fecho

Baixe a tampa da bagageira, consoante o veículo, utilizando inicialmente a pega interior.



Nunca utilize os hidráulicos para fechar a bagageira.

#### Abertura manual das portas pelo interior



Se não for possível destrancar a bagageira, poderá fazê-lo manualmente a partir do interior:

- aceda à bagageira rebatendo o(s) encosto(s) do banco traseiro para baixo;
- insira uma chave de fendas ou uma ferramenta semelhante na alavanca de desbloqueio de emergência **2** e faça-a deslizar para a

## PORTAS E ABRÍVEIS

esquerda, conforme ilustrado na figura;

- empurre a tampa da bagageira, para a abrir.



É interdita a fixação de qualquer dispositivo de transporte (porta-bicicletas, bagageira de tejadilho, etc.) apoiado sobre a tampa da bagageira. Para montar um dispositivo de transporte no seu veículo, contacte um representante da marca.

# RECONHECIMENTO FACIAL

## Funcionamento



Depois de guardar o seu perfil no sistema multimédia **1**, poderá recuperar as definições de "utilizador" do condutor utilizando o reconhecimento fácil quando estiver no veículo.



Quando a porta do condutor é fechada, assim que a câmara interior **2** deteta o seu rosto e o associa à imagem do rosto associado ao perfil de utilizador guardado, as predefinições são ativadas (ligação ao telemóvel, calendário, etc.).

**Nota:** certifique-se de que a câmara não está obstruída (por sujidade, etc.) ou tapada.

## Gerir o perfil de utilizador



Por motivos de segurança, efetue as regulações com o veículo parado.

Depois de criar um perfil de utilizador ou de atualizar a imagem do rosto, aguarde aproximadamente 30 segundos depois de fechar a porta para que o sistema multimédia tome as novas informações em consideração.

**Nota:** não é possível registar o mesmo rosto em vários perfis.

Para mais informações sobre como gerir o perfil de utilizador e memorizar o perfil utilizando o reconhecimento facial, consulte o manual do utilizador do sistema multimédia.

## Limitações do funcionamento do sistema

Determinadas condições poderão perturbar o funcionamento do sistema, como, por exemplo:

- ao usar determinados tipos de óculos;

## RECONHECIMENTO FACIAL

- se a câmara estiver obstruída, ainda que parcialmente;
- se parte do rosto do condutor estiver oculta (pelo cabelo, por uma máscara cirúrgica, por um lenço, etc.);
- uma posição de condução inadequada (como, por exemplo, sentar-se numa posição demasiado baixa, demasiado recostada, etc.) que possa impedir a câmara de analisar corretamente o rosto;
- usar vestuário refletor;
- ...

Neste caso, se a imagem do rosto não for reconhecida pela câmara **2** durante o reconhecimento facial, o sistema sugerirá o último perfil utilizado.

## BANCOS DIANTEIROS

### Apoios de cabeça dianteiros

#### 2 Para fazer subir o apoio de cabeça

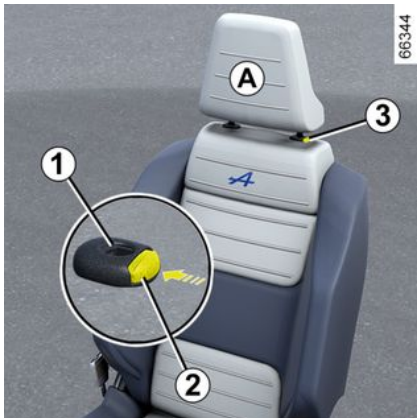

Puxe o apoio de cabeça para cima até à altura desejada. Assegure-se do seu correto travamento.

#### Para baixar o apoio de cabeça

Prima o botão **2** e baixe o apoio de cabeça até à altura desejada. Assegure-se do seu correto travamento.

### Para retirar o apoio de cabeça

Coloque-o na posição mais elevada (incline o encosto para trás). Prima o botão **2** e levante o apoio de cabeça para o libertar.

### Para repor o apoio de cabeça

Verifique se as hastes do apoio de cabeça estão limpas **3**.

Introduza as hastes do apoio de cabeça nos orifícios **1** (incline o encosto para trás). Carregue no apoio de cabeça até que bloqueie e prima depois o botão **2** para regular de acordo com a altura pretendida. Assegure-se do seu correto travamento.



O apoio de cabeça é um elemento de segurança. Utilize-o em todas as deslocações e

na posição correta. A parte superior do apoio de cabeça deve estar ao nível da parte superior da cabeça. A distância entre a cabeça e a parte **A** do apoio de cabeça deverá ser a menor possível.

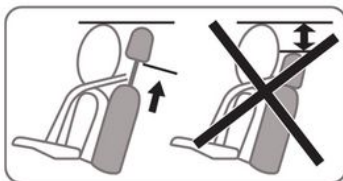

61287

## BANCOS DIANTEIROS

### Bancos dianteiros

#### Bancos dianteiros com comandos manuais

##### Para avançar ou recuar o banco



Levante o puxador **1** para desbloqueá-lo. Quando se encontrar na posição pretendida, solte a pega e verifique se o banco está bem travado.

##### Regulação do banco do condutor ao nível da zona lombar

Empurre o interruptor **2** para a frente ou para trás para ajustar a almofada lombar.

##### Para levantar ou baixar o assento do banco

Mova a alavanca **3** as vezes necessárias para cima ou para baixo.

##### Para inclinar o encosto

Levante a alavanca **4** o máximo possível e incline o encosto do banco até à posição pretendida. Quando se encontrar na posição pretendida, solte a pega e verifique se o banco está bem travado.



Após efetuar ajustes, certifique-se de que os encostos dos bancos estão corretamente travados na devida posição.



Por motivos de segurança, efetue as regulações com o veículo parado.

Para não pôr em causa a eficácia dos cintos de segurança, aconselhamo-lo a não inclinar demasiado os encostos dos bancos para trás. Não deverá ser colocado qualquer objeto sobre o piso (na área à frente do condutor) dado que, no caso de uma travagem súbita, esses objetos poderão deslizar para debaixo dos pedais e, dessa forma, obstar à sua utilização.

## BANCOS DIANTEIROS

### Bancos aquecidos



Consoante o veículo, com a ignição ligada, pode ativar os bancos aquecidos através do ecrã multi-média **5**:

- uma primeira pressão no símbolo

do lugar em questão ativa o sistema de aquecimento com a potência máxima. Acendem-se três luzes de advertência, integradas no interruptor;

- uma segunda pressão diminui o aquecimento para a força média.

Acendem-se duas luzes de advertência integradas;

- uma terceira pressão diminui o aquecimento para a força mínima.

Acende-se uma luz de advertência integrada;

- uma quarta pressão desliga o aquecimento.

No sentido de evitar um consumo de energia desnecessário, o banco aquecido do passageiro pode ser desativado automaticamente caso não exista um ocupante presente.

### Função "Favoritos"

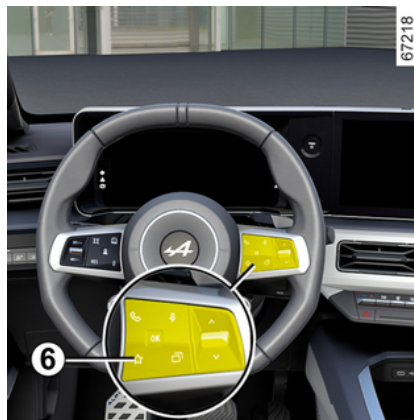

Consoante o veículo, ao premir o comando no volante **6**, é possível ativar o aquecimento dos bancos de acordo com as definições de utilização previamente memorizadas.

Para mais informações sobre a programação desta função, consulte as instruções do sistema multimédia.

## BANCOS TRASEIROS

### Apoios de cabeça traseiros

#### Posição de utilização

Levante totalmente o apoio de cabeça até ficar travado. Assegure-se do seu correto travamento.

#### Para retirar o apoio de cabeça



Incline o banco para a frente, eleve o apoio de cabeça tanto quanto possível e, em seguida, prima o botão **1** e remova o apoio de cabeça.

#### Para repor o apoio de cabeça

Incline o banco para a frente e, em seguida, insira as hastes nos orifícios e empurre o apoio de cabeça até bloquear de modo a utilizá-lo na posição elevada. Assegure-se do seu correto travamento.

#### Posição de rebatimento do apoio de cabeça 2



Prima o botão **1** e baixe o apoio de cabeça por completo.

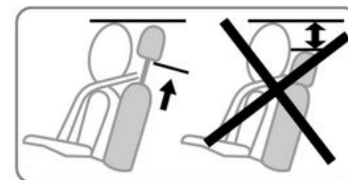

**A posição totalmente em baixo do apoio-de-cabeça apenas serve para arrumação: não deve ser utilizada quando o banco está ocupado.**



O apoio de cabeça é um elemento de segurança. Utilize-o em todas as deslocções e na posição correta.

## BANCOS TRASEIROS

### Banco traseiro: funções

#### Funções

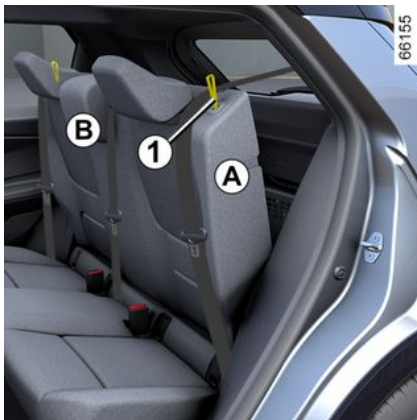

#### Para rebater o encosto

Verifique se os bancos dianteiros estão suficientemente avançados.

Antes do rebatimento das costas de um banco, baixe os apoios de cabeça tanto quanto possível.

Antes do rebatimento de qualquer banco traseiro lateral, **encaixe a lingueta** do cinto de segurança do banco em questão na caixa de travamento correspondente.

Isto impedirá que o cinto de segurança fique entalado quando o

banco voltar à respetiva posição de utilização.

Em qualquer caso, verifique se os cintos de segurança estão a funcionar corretamente.

Puxe pela correia **1** e rebata o encosto do banco **A**.

**Nota:** por motivos de segurança, o encosto do banco **A** está equipado com um sistema de retenção. Poderá ser perceptível uma resistência aquando do manuseamento.

**Para voltar a colocar o encosto**, proceda no sentido inverso.

Levante o encosto do banco até travar.

Tenha cuidado para não trilhar o cinto de segurança entre o encosto do banco e a prateleira.

Verifique se os cintos de segurança funcionam corretamente.



Ao mover os bancos traseiros, certifique-se de que nada obstrui os pontos de fixação (braço ou perna do passageiro, animal doméstico, gralhinha, pano, brinquedos, etc.).



**Aquando da reposição do encosto**, assegure-se do seu correto travamento.

**Em caso de utilização de capas de bancos**, assegure-se de que estas não impedem o travamento correto do encosto.

Verifique a posição correta dos cintos de segurança. Volte a posicionar os apoios de cabeça.



A configuração do banco em dois lugares com o pequeno encosto do banco **B** rebatido para baixo impede a utilização do lugar central, dado que seria impossível encaixar o cinto de segurança (caixas dos cintos de segurança inacessíveis).

# CINTOS DE SEGURANÇA

## Cintos de segurança

### Apresentação

Para sua segurança, utilize o cinto de segurança em todas as deslocamentos. Além disso, não se esqueça da legislação em vigor no país em que circula.

**Antes de arrancar, proceda à regulação da posição de condução e, em seguida, para todos os ocupantes, ao ajustamento correto do cinto de segurança, para obter a melhor proteção.**

### Regulação da posição de condução

- **Sente-se corretamente no fundo do banco** (depois de remover o sobretudo ou blusão, etc.). Tal é essencial para garantir o correto posicionamento das costas;
- **regule o assento em função dos pedais.** O seu banco deve estar na posição mais recuada que lhe permita premir a fundo os pedais. A regulação do encosto deve ser feita de modo a deixar os braços ligeiramente fletidos;
- **regule a posição do seu apoio-de-cabeça.** Para um máximo de segurança, a distância entre a sua

cabeça e o respetivo apoio deve ser mínima;

- **regule a altura do assento.** Esta regulação permite selecionar a posição do banco que oferece a melhor vista possível;
- **regule a posição do volante.**



Certifique-se de que o banco traseiro → **84** está corretamente bloqueado na devida posição, de modo a que os cintos de segurança traseiros funcionem corretamente.



Cintos de segurança mal ajustados ou torcidos podem provocar ferimentos em caso

de acidente.

Utilize um cinto de segurança para cada pessoa, criança ou adulto.

Mesmo as mulheres grávidas devem utilizar sempre o cinto de segurança. Neste caso, o segmento ventral deve ser colocado de modo a não exercer grande pressão sobre a parte inferior do ventre, embora sem excessiva folga.

## CINTOS DE SEGURANÇA

### Regulação dos cintos de segurança

2



Para garantir um ajuste e posicionamento corretos dos cintos de segurança em todos os lugares:

- ajuste os bancos (posição do banco e ângulo do encosto do banco, se disponível);
- sente-se com as costas bem apoiadas no encosto do banco;
- aproxime o segmento torácico do cinto **1** tanto quanto possível da base do pescoço sem que se apoie sobre o mesmo (se necessário, ajuste a altura do cinto de segurança, se disponível) e certifique-se de que o segmento toráci-

co **1** está em contacto com o ombro;

- posicione o segmento ventral do cinto **2** de modo a que assente bem nas coxas e na bacia.

O cinto de segurança deve adaptar-se bem ao corpo; por exemplo, evite vestuário muito espesso, objetos volumosos sob os cintos, etc.

### Para utilizar

Puxe o cinto **lentamente e sem esticões** e certifique-se de que a lingueta **3** engata na caixa **5** (verifique se está engatada puxando pela lingueta **3**).

Se o cinto se bloquear, deixe que recue um pouco e puxe novamente.

Se o cinto de segurança estiver totalmente bloqueado, puxe-o com firmeza e cuidado de modo a des enrolar cerca de 3 cm. Deixe que recue um pouco e puxe novamente.

Dirija-se a um representante da marca, se o problema subsistir.

### Desbloqueio

Prima o botão **4**, o cinto é recuperado pelo enrolador. Acompanhe o cinto enquanto se enrola.

### Testemunhos de alerta de não utilização dos cintos de segurança



Este testemunho acende-se no visor central **A** ao ligar a ignição do veículo e se o cinto de segurança do condutor e/ou do passageiro dianteiro e/ou do(s) passageiro(s) traseiro(s) (se o banco do passageiro estiver ocupado) não estiver(em) encaixado(s).



# CINTOS DE SEGURANÇA

## Alerta de cinto de segurança dianteiro



Com as portas fechadas, o gráfico 6 é apresentado no quadro de instrumentos durante aproximadamente 60 segundos quando a ignição do veículo é ligada. Isto informa sempre o condutor se o cinto de segurança de cada um dos lugares dianteiros está ou não encaixado:

- as portas são abertas em andamento (velocidade do veículo superior a zero);
- um cinto de segurança dianteiro é encaixado/desencaixado.

### Compreender o gráfico 6:

- símbolo apresentado a verde: cinto de segurança encaixado;
- símbolo apresentado a vermelho: o lugar está ocupado e o cinto de segurança não está encaixado;
- símbolo apresentado a cinzento: o banco não está ocupado.

Com as portas fechadas, o teste-

munho  será apresentado no visor central quando a ignição do veículo for ligada se o cinto de segurança do condutor e/ou do(s) passageiro(s) dianteiro(s) (se este banco estiver ocupado) não estiverem encaixados.

Quando a velocidade do veículo for inferior a aproximadamente

(20 km/h), o testemunho  será apresentado no visor central se um lugar dianteiro estiver ocupado e o cinto de segurança não estiver encaixado.

É acompanhado pelo gráfico 6, o qual é apresentado durante aproximadamente 60 segundos sempre que um dos cintos de segurança dianteiros é encaixado ou desencaixado.

Quando a velocidade do veículo exceder 20 km/h, aproximadamente, se um dos cintos de segurança

dianteiros estiver ou for desencaixado durante a viagem:

- o testemunho  piscará no visor central;
- e
- será emitido um sinal sonoro durante 120 segundos;
- e
- o gráfico 6 é apresentado durante aproximadamente 180 segundos e o símbolo do lugar em questão é apresentado a vermelho.

Certifique-se sempre de que os passageiros dianteiros utilizam os respetivos cintos e que o número de cintos indicados como encaixados corresponde ao número de lugares dianteiros ocupados.

**Nota:** em alguns casos, um objeto colocado no banco do passageiro poderá ativar o testemunho.

## Alerta de não utilização de cinto de segurança traseiro

Com as portas fechadas, o gráfico 6 é apresentado no quadro de instrumentos durante aproximadamente 60 segundos quando a ignição do veículo é ligada. Isto informa sempre o condutor se o cinto de segurança de cada um dos lu-

## CINTOS DE SEGURANÇA

gares traseiros está ou não encaixado:

- as portas são abertas em andamento (velocidade do veículo superior a zero);
- um cinto de segurança dianteiro é encaixado/desencaixado.

### Compreender o gráfico 6:

- símbolo apresentado a verde: cinto de segurança encaixado;
- símbolo apresentado a vermelho: o lugar está ocupado e o cinto de segurança não está encaixado;
- marca a cinzento: banco não ocupado (consoante o veículo).

Consoante o veículo, com as portas fechadas, o testemunho 

no visor central também se acenderá ao ligar a ignição e se um lugar traseiro estiver ocupado e o cinto de segurança não estiver encaixado.

Quando a velocidade do veículo for inferior a aproximadamente

(20 km/h), o testemunho  será apresentado no visor central se um cinto de segurança traseiro for desencaixado.

É acompanhado pelo gráfico 6, o qual é apresentado durante aproximadamente 60 segundos sempre

que um dos cintos de segurança traseiros é encaixado ou desencaixado.

Quando a velocidade do veículo atingir ou exceder aproximadamente 20 km/h, se um dos cintos de segurança traseiros estiver ou for desencaixado durante o trajeto:

- o testemunho  piscará no visor central;
- e
- será emitido um sinal sonoro durante aproximadamente 30 a 120 segundos (consoante a versão);
- e
- o gráfico 6 será apresentado durante, pelo menos, aproximadamente 60 segundos ou, consoante o veículo, durante 180 segundos e o símbolo do lugar em questão será apresentado a vermelho.

Certifique-se sempre de que os passageiros traseiros utilizam os respetivos cintos e que o número de cintos indicados corresponde ao número de lugares traseiros ocupados.

**Nota:** um objeto colocado no assento de um dos bancos dos passageiros traseiros poderá ativar o testemunho, em alguns casos.

## Cintos de segurança traseiros

### Cintos de segurança laterais traseiros 7

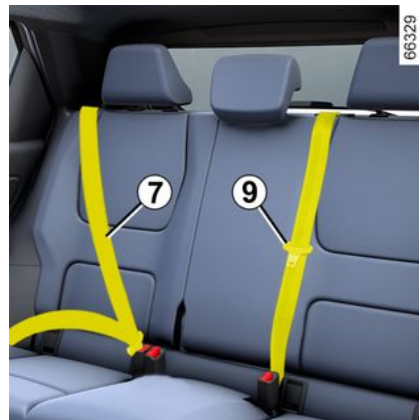

A colocação, remoção e posicionamento efetuam-se de modo idêntico aos dos cintos dianteiros.



Depois de cada manipulação do banco traseiro, verifique se os cintos de segurança traseiros estão bem posicionados e se funcionam corretamente.

## CINTOS DE SEGURANÇA

### Cinto de segurança traseiro central **8**

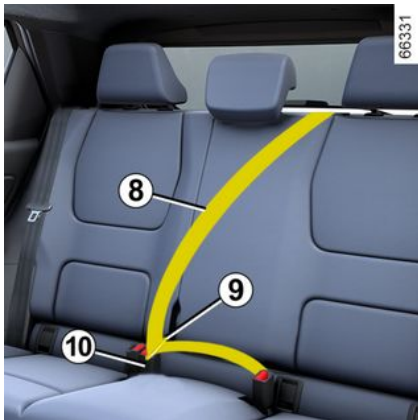

Puxe o cinto lentamente **8**.

Encaixe a lingueta deslizante **9** na caixa de travamento do cinto de segurança central **10**.

# CINTOS DE SEGURANÇA

## Alertas

**As informações que se seguem dizem respeito aos cintos dianteiros e traseiros.**



- Não deve ser realizada nenhuma modificação nos elementos do sistema de retenção montados de origem (cintos de segurança, bancos e respetivas fixações). Para casos particulares (por exemplo: instalação de cadeiras de criança), contacte um representante da marca.
- Não utilize dispositivos que possam provocar folgas nos cintos (por exemplo, molas, pinças, etc.), dado que um cinto lasso pode provocar ferimentos em caso de acidente.
- Nunca faça passar o cinto por baixo do seu braço, nem por trás das costas.
- Nunca utilize o mesmo cinto para mais de uma pessoa e nunca envolva com o cinto de segurança um bebé ou uma criança que tenha ao colo.
- O cinto não deve estar torcido.
- Depois de um acidente, solicite a verificação e, se necessário, a substituição dos cintos de segurança. Da mesma forma, mande substituir os cintos se apresentarem sinais de desgaste.
- Ao repor o banco traseiro, certifique-se do correto posicionamento dos cintos de segurança e das caixas de travamento, de modo a que possam ser devidamente utilizados.
- Verifique se introduziu a lingueta do cinto na respetiva caixa de travamento.
- Tenha o cuidado de não colocar, na zona da caixa de travamento do cinto, qualquer objeto suscetível de perturbar o seu correto funcionamento.
- Assegure o posicionamento correto da caixa de travamento (não deve estar escondida, encravada, bloqueada... por pessoas ou objetos).

## DISPOSITIVOS DE SEGURANÇA ADICIONAIS

### Dispositivos complementares aos cintos de segurança dianteiros

#### Apresentação

Consistem em:

- **pré-tensores dos enroladores dos cintos de segurança;**
- **pré-tensores de cinto ventral;**
- **limitadores de esforço sobre o tórax;**
- **airbags condutor e passageiro dianteiro.**

Estes sistemas estão previstos para funcionar separados ou em conjunto, em caso de choque frontal.

Em função da violência do choque, podem apresentar-se quatro situações:

- bloqueio do cinto de segurança;
- pré-tensor do enrolador de cinto de segurança, que é ativado para suprimir a folga do cinto;
- o pré-tensor de cinto ventral, para reter o condutor no banco;
- o airbag dianteiro.

#### Pré-tensores

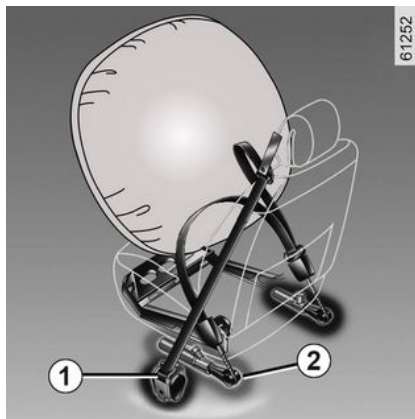

Os pré-tensores servem para ajustar o cinto ao corpo, manter o passageiro no respetivo banco e aumentar assim a sua eficácia.

Na eventualidade de uma colisão frontal grave e se a ignição estiver ligada, o sistema pode ativar o seguinte, consoante a força do impacto:

- o pré-tensor do enrolador de cinto de segurança **1** que puxa o cinto de segurança de imediato;
- o pré-tensor do enrolador do cinto ventral **2** nos bancos dianteiros.



- Depois de um acidente, mande verificar o conjunto do sistema de retenção.
- Qualquer intervenção no sistema completo (pré-tensores, airbags, caixas eletrónicas, cablagens) ou reutilização num outro veículo, ainda que semelhante, é rigorosamente interdita.
- Apenas os técnicos qualificados da Rede da marca estão habilitados a intervir nos airbags; caso contrário, o sistema poderá disparar inadvertidamente e provocar ferimentos.
- A verificação das características elétricas do detonador deve ser efetuada por especialistas e com ferramentas apropriadas.
- Se o seu veículo tiver de ser abatido, dirija-se a um representante da marca para eliminar o gerador de gás dos pré-tensores e do airbag.

## DISPOSITIVOS DE SEGURANÇA ADICIONAIS

### Limitador de esforço

A partir de uma dada violência de colisão, este sistema entra em funcionamento para limitar, a um nível suportável, os efeitos do embate do corpo no cinto de segurança.

### Airbags frontais do condutor e do passageiro

Equipam os dois lugares dianteiros: do condutor e do passageiro.

Um símbolo na parte inferior do para-brisas indica se este equipamento está presente (consoante o veículo).

Cada sistema de airbag é composto por:

- um airbag e o respetivo gerador de gás montados no volante para o condutor e no painel de bordo para o passageiro;
- uma caixa eletrónica para a monitorização do sistema que comanda o acionamento elétrico do gerador de gás;
- sensores remotos;
- testemunhos de controlo, apresentados na consola do tejadilho 3:

-  aceso, airbag do passageiro ativado;

-  aceso, airbag do passageiro desativado.



O sistema airbag utiliza um princípio piro-técnico. Isto explica por que motivo, quando um airbag é acionado, é produzido calor, é libertado fumo (o que não é sinal de início de incêndio) e é gerado um ruído de detonação. O acionamento do airbag, que deve ser instantâneo, pode provocar ferimentos na superfície da pele e outros efeitos desagradáveis.

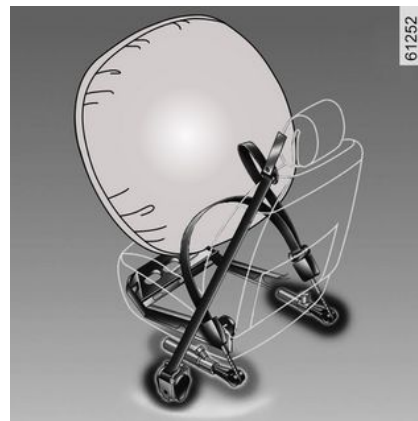

# DISPOSITIVOS DE SEGURANÇA ADICIONAIS

## Funcionamento

O sistema só fica operacional depois de ligada a ignição.

Aquando de um choque frontal violento, os airbags enchem-se rapidamente, amortecendo o impacto da cabeça e do tórax do condutor contra o volante e do passageiro dianteiro contra o painel de bordo. Em seguida, após o choque, esvaziam-se imediatamente por si sós, a fim de evitar qualquer entrave à evacuação dos ocupantes do veículo.

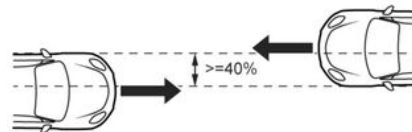
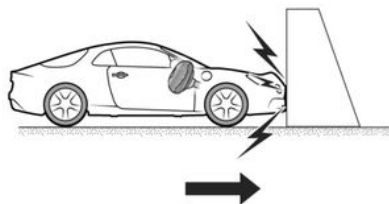

## Anomalias de funcionamento



Este testemunho luminoso acende-se quando se liga o motor e apaga-se ao fim de, aproximadamente, 65 segundos.

Se, ao ligar a ignição, não se acender ou se permanecer apagado, tal indica uma avaria no sistema.

Consulte um representante da marca, logo que possível;

Qualquer atraso nesta consulta pode significar uma perda de eficácia da proteção.

**Os casos que se seguem fazem disparar os pré-tensores ou os airbags.**

**Em caso de choque frontal contra uma superfície rígida (não deformável) a uma velocidade de impacto igual ou superior a 25 km/h.**

**Em caso de choque frontal com outro veículo de categoria equivalente ou superior, com uma área de impacto igual ou superior a 40 %, em que a velocidade de ambos os veículos seja igual ou superior a 40 km/h.**

## DISPOSITIVOS DE SEGURANÇA ADICIONAIS

2

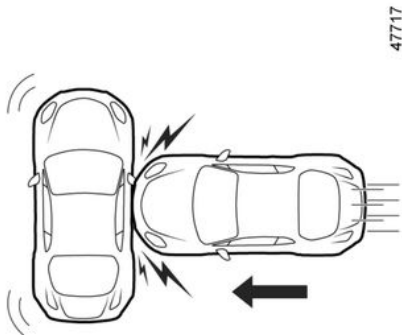

47717

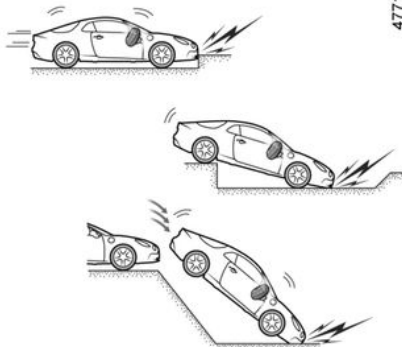

47715

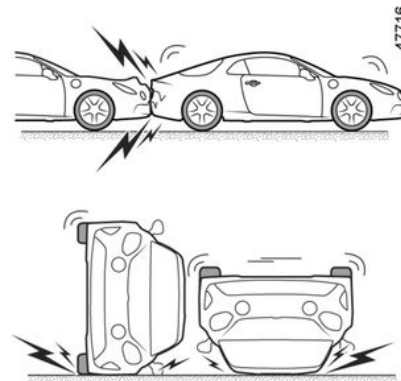

47716

Em caso de choque lateral com outro veículo de categoria equivalente ou superior, a uma velocidade de impacto igual ou superior a 50 km/h.

Os pré-tensores ou os airbags podem ser acionados por:

- uma pancada sob o veículo (por exemplo, num passeio);
- buracos;
- uma queda ou "aterragem" brusca;
- pedras;
- ...

Os pré-tensores ou os airbags poderão não ser acionados por:

- um choque traseiro, independentemente do grau de gravidade;
- capotagem;

## DISPOSITIVOS DE SEGURANÇA ADICIONAIS

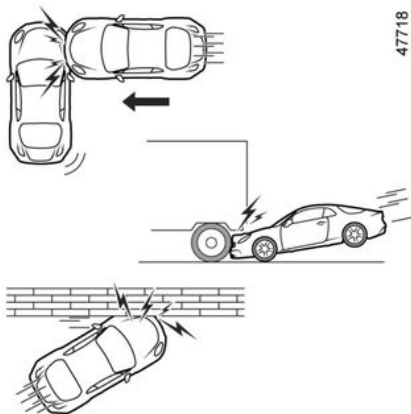

- um choque lateral, com impacto na dianteira ou na traseira do veículo;
- um choque frontal, debaixo da traseira de um camião;
- choque frontal contra um obstáculo a um ângulo agudo;
- ...

**Todos os avisos apresentados mais abaixo se destinam a não obstruir o acionamento do airbag quando for ativado e a evitar igualmente o risco de ferimentos graves provocados pela projeção de objetos quando o airbag for insuflado.**

# DISPOSITIVOS DE SEGURANÇA ADICIONAIS

## Alertas

2



### **Avisos relativos ao condutor airbag**

- Não modificar o volante ou a respetiva almofada.
- Não cobrir a almofada do volante em qualquer circunstância.
- Nunca fixe qualquer objeto (mola, emblema, relógio, suporte de telemóvel...) sobre a almofada.
- Não é permitido extrair o volante (exceto se a intervenção for realizada por técnicos qualificados da Rede da marca).
- Não conduzir numa posição demasiado próxima do volante: adotar uma posição de condução com os braços ligeiramente fletidos (consulte "Regular a posição de condução") → 85). Nesta posição, assegurará um espaço suficiente para um correto enchimento do airbag.

### **Avisos relativos ao passageiro airbag**

- Não cole, nem fixe objetos (molas, emblema, relógio, suporte de telemóvel...) no painel de bordo, na zona do airbag.
- Não coloque nada entre o painel de bordo e o passageiro (animal, chapéu de chuva, bengala, embrulhos...).
- Não coloque os pés no painel de bordo nem no banco, porque essas posições podem provocar ferimentos graves. De uma maneira geral, deve manter afastada do painel de bordo qualquer parte do corpo (joelhos, mãos, cabeça, etc.).

## DISPOSITIVOS DE SEGURANÇA ADICIONAIS

### Dispositivos complementares aos cintos de segurança traseiros

#### Apresentação

Consistem em:

- **pré-tensores dos enroladores dos cintos de segurança laterais;**
- **limitadores de esforço sobre o tórax.**

Estes sistemas estão previstos para funcionar separados ou em conjunto, em caso de choque frontal.

Em função da violência do choque, podem apresentar-se quatro situações:

- bloqueio do cinto de segurança;
- o pré-tensor de enrolador de cinto de segurança (que dispara para corrigir a folga do cinto de segurança).

#### Limitador de esforço

A partir de uma dada violência de colisão, este sistema entra em funcionamento para limitar, a um nível suportável, os efeitos do embate do corpo no cinto de segurança.

### Pré-tensores dos cintos de segurança laterais

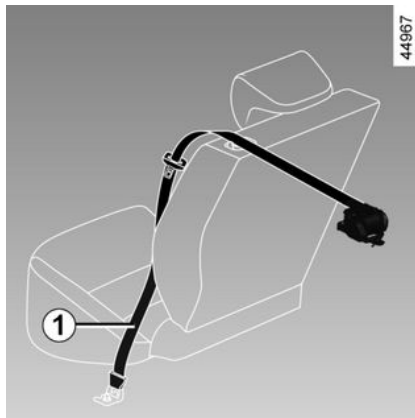

Os pré-tensores servem para ajustar o cinto ao corpo, manter o passageiro no respetivo banco e aumentar assim a sua eficácia.

Com a ignição ligada, quando ocorre um choque frontal grave e consoante a violência do embate, o sistema pode ativar o pré-tensor do enrolador do cinto de segurança **1** que puxa instantaneamente o cinto.



- Depois de um acidente, mande verificar o conjunto do sistema de retenção.
- Qualquer intervenção no sistema completo (pré-tensores, airbags, caixas eletrónicas, cablagens) ou reutilização num outro veículo, ainda que semelhante, é rigorosamente interdita.
- Apenas os técnicos qualificados da Rede da marca estão habilitados a intervir nos airbags; caso contrário, o sistema poderá disparar inadvertidamente e provocar ferimentos.
- A verificação das características elétricas do detonador deve ser efetuada por especialistas e com ferramentas apropriadas.
- Se o seu veículo tiver de ser abatido, dirija-se a um representante da marca para eliminar o gerador de gás dos pré-tensores e do airbags.

# DISPOSITIVOS DE SEGURANÇA ADICIONAIS

## Dispositivos de proteção lateral

2

### Airbag lateral

Este airbag está montado em cada um dos bancos dianteiros e é ativado nas partes laterais dos bancos (lado da porta), de modo a proteger os ocupantes em caso de embate lateral violento.

### Airbag cortina

Trata-se de airbags que equipam cada parte superior do veículo e que se enchem ao longo dos vidros laterais dianteiros e traseiros para proteger os ocupantes em caso de colisão lateral grave.

# DISPOSITIVOS DE SEGURANÇA ADICIONAIS

## Alertas



### **Aviso relativo ao airbag lateral airbag**

- Nunca coloque acessórios, objetos ou mesmo um animal entre o encosto, a porta e os revestimentos interiores. Não cubra igualmente o encosto do banco com objetos como vestuário ou acessórios. Isto poderá impedir que o airbag funcione corretamente ou provocar ferimentos em caso de acionamento do airbag.
- É interdita qualquer intervenção ou modificação do banco e das guarnições interiores, exceto se forem realizadas por técnicos qualificados da Rede da marca.
- Os airbags são insuflados através das fendas nos encostos dos bancos dianteiros (lado da porta e lado da consola central): nunca insira qualquer objeto nessas fendas.

# DISPOSITIVOS DE SEGURANÇA ADICIONAIS

## Alertas

2

Todos os avisos apresentados mais abaixo se destinam a não obstruir o acionamento do airbag quando for ativado e a evitar igualmente o risco de ferimentos graves provocados pela projeção de objetos quando o airbag for insuflado.



O airbag foi concebido para complementar a ação do cinto de segurança. O airbag e o cinto de segurança são parte integrante do mesmo sistema de proteção. Assim, é imperativa a utilização permanente do cinto de segurança. A não utilização do cinto de segurança expõe os ocupantes do veículo a ferimentos graves em caso de acidente. Além disso, pode também agravar os riscos de ferimentos ligeiros superficiais em caso de acionamento do airbag, embora estes ferimentos ligeiros possam ser sempre provocados por airbags.

O acionamento dos pré-tensores ou dos airbags em caso de capotagem ou de choque traseiro mesmo violento não é sistemático. Pancadas sob o veículo do tipo descida ou subida de passeios, circulação em estrada com mau piso, pedras... podem provocar a ativação destes sistemas.

- Qualquer intervenção e modificação em qualquer parte do sistema de airbag (airbags, pré-tensores, ECU, cablagem, etc.) é **rigorosamente interdita** (exceto se for efetuada por pessoal qualificado da rede).
- Para preservar o bom funcionamento e para evitar qualquer acionamento inadvertido, apenas os técnicos qualificados da rede da marca estão habilitados a intervir no sistema airbag.
- Por razões de segurança, mande verificar o sistema dos airbag se o veículo tiver sido acidentado, roubado ou assaltado.
- Quando vender ou emprestar o veículo, informe o comprador destas condições quando entregar-lhe este manual do utilizador do veículo.
- Ao abater o seu veículo, contacte o seu representante da marca para eliminar o(s) gerador(es) de gás.

# SEGURANÇA DE CRIANÇAS:

## Generalidades

### Transporte de criança

Respeite a legislação local do país onde se encontra.

A criança, tal como o adulto, deve viajar corretamente sentada e presa com um cinto, em todos os trajetos. O condutor é responsável pelas crianças que transporta.

A criança não é um adulto em miniatura. Está exposta a riscos de ferimentos específicos porque as suas estruturas muscular e óssea estão em pleno crescimento. Só o cinto de segurança não é adequado ao seu transporte. Utilize a cadeira para criança apropriada e corretamente.



Para evitar a abertura das portas, utilize a funcionalidade "Trancamento de segurança para crianças" → 70.



Um choque a 50 km/h representa uma queda de uma altura de 10 metros.

Ou seja, não prender uma criança ao banco equivale a deixá-la brincar na varanda de um terceiro andar sem para-peito!

Nunca permita que uma criança seja transportada ao colo. Em caso de acidente, será impossível segurá-la ainda que o passageiro que a transporta esteja a utilizar o cinto.

Se o seu veículo tiver estado envolvido num acidente, substitua a cadeira para criança e mande verificar os cintos e as fixações ISOFIX.



**Responsabilidade do condutor durante o estacionamento ou paragem do veículo**

Nunca abandone o veículo com crianças, adultos não autónomos ou animais lá dentro, ainda que seja por pouco tempo.

Com efeito, poderia colocar-se em perigo a si próprio e a outras pessoas acionando o motor ou os equipamentos, como por exemplo os elevadores de vidros ou o sistema de trancamento das portas.

Além disso, com tempo quente e/ou com sol, a temperatura no interior do habitáculo aumenta muito rapidamente.

**PERIGO DE MORTE OU FERIMENTOS GRAVES.**

### Utilização de uma cadeira para criança

O nível de proteção oferecido pela cadeira para criança é função da sua capacidade para reter a criança e da sua instalação. Uma má instalação compromete a prote-

## SEGURANÇA DE CRIANÇAS:

ção da criança, em caso de travagem violenta ou de colisão.

Antes de adquirir uma cadeira para criança, verifique se está conforme à regulamentação do país em que se encontra e se pode ser montada no seu veículo. Consulte um representante da marca, para saber as cadeiras recomendadas para o seu veículo.

Os regulamentos referentes ao transporte de crianças são específicos de cada país. A utilização de uma cadeira de criança durante o transporte depende da idade e/ou do tamanho e/ou do peso da criança.

No caso de crianças que não necessitem de viajar numa cadeira de criança, certifique-se de que o cinto de segurança está corretamente ajustado e encaixado.

Em todos os casos, deve respeitar os regulamentos em vigor no país em que circula.

Antes de montar uma cadeira para criança, leia e respeite as instruções que a acompanham. Em caso de dificuldade na instalação, contacte o fabricante do equipamento. Guarde as instruções junto da cadeira.



Exemplifique como se utiliza o cinto de segurança e ensine a criança:

- a utilizar corretamente o cinto;
- a entrar e sair sempre do veículo a partir do passeio e em direção ao mesmo, longe do trânsito.

Não utilize uma cadeira para criança usada ou que não tenha manual de utilizador. Verifique se nenhum objeto, na cadeira ou perto dela, impede o seu correto funcionamento.



Nunca deixe uma criança dentro do veículo sem que seja vigiada por um adulto.

Assegure-se de que a criança está sempre fixa pelo cinto e que este está corretamente regulado e ajustado. Evite vestuário muito espesso que provoque folga nos cintos

➔ 85.

Nunca deixe que a criança ponha a cabeça ou os braços fora da janela.

Durante o percurso, verifique se a criança permanece em postura correta, nomeadamente, enquanto dorme.

## SEGURANÇA DE CRIANÇAS:

### Escolher uma cadeira de criança

Cadeiras de criança instalada de costas para a dianteira do veículo



78763

A cabeça do bebé é, proporcionalmente, mais pesada que a do adulto e o seu pescoço é muito frágil. Transporte a criança nesta posição o mais tempo possível (no mínimo, até aos 2 anos). Esta posição é a mais adequada para a retenção da cabeça e do pescoço.

Escolha uma cadeira envolvente para uma melhor proteção lateral e substitua-a assim que a cabeça

da criança ultrapasse a estrutura da cadeira.

Cadeiras para criança instaladas de frente para a dianteira do veículo



78762

Até 18 kg ou 4 anos, a criança pode viajar numa cadeira de frente para a dianteira do veículo. Escolher uma cadeira em função do tamanho da criança: a cabeça e o abdómen das crianças são zonas a proteger prioritariamente. Uma cadeira para criança de frente para a dianteira do veículo bem fixa ao veículo reduz os riscos de impacto da cabeça. Transporte a criança numa cadeira instalada de frente para a dianteira com cinto

desde que a sua morfologia o permita.

Escolha uma cadeira envolvente, para uma melhor proteção lateral.

Bancos elevatórios



78761

A partir de 15 kg ou 4 anos, a criança pode viajar instalada num banco de criança, que permite adaptar o cinto de segurança à sua morfologia. O assento do banco elevatório deve estar equipado com guias que obriguem o cinto a passar sobre as coxas da criança e não sobre o ventre. É aconselhável utilizar um encosto de banco regulável em altura e que esteja equipado com uma guia de cinto

## SEGURANÇA DE CRIANÇAS:

de segurança, de modo a posicionar o cinto de segurança no centro do ombro. O cinto nunca deve passar sobre o pescoço ou sobre o braço.

Escolha uma cadeira envolvente, para uma melhor proteção lateral.



Lista dos métodos de retenção para crianças recomendados pelo fabricante:



### escolha da fixação da cadeira para criança

Há dois sistemas de fixação das cadeiras para criança: o cinto de segurança ou o sistema ISOFIX.

### Fixação pelo cinto de segurança

O cinto de segurança deve ser ajustado para assegurar a sua função, em caso de travagem violenta ou de choque.

Respeite as trajetórias do cinto indicadas pelo fabricante da cadeira para criança.

Verifique sempre se o cinto de segurança está bem fixo. Para isso, puxe-o e estique-o ao máximo, apoiando-se na cadeira para criança.

Verifique se a cadeira está bem fixa apoiada, fazendo-a oscilar da esquerda para a direita e de frente para trás: a cadeira deve manter-se solidamente fixa.

Verifique se a cadeira para criança está alinhada com o banco e se não está encostada ao vidro.



Não utilize a cadeira para criança caso haja perigo de desencaijar o cinto de segurança que a retém: a base do banco não pode assentar na caixa de travamento e/ou prender o cinto de segurança.



O cinto de segurança nunca deve estar lasso nem torcido.  
Nunca faça passar o cinto por baixo do braço, nem por trás das costas.  
Verifique se o cinto não está deteriorado.  
Se o cinto de segurança não funcionar normalmente, também não poderá proteger a criança.  
Consulte o representante da marca.  
Não utilize um banco cujo cinto não esteja em bom estado de funcionamento.

## SEGURANÇA DE CRIANÇAS:

### Fixação pelo sistema ISOFIX

As cadeiras para criança autorizadas ISOFIX são homologadas de acordo com os regulamentos atuais, no caso de se aplicar um dos quatro casos seguintes:

- universal ISOFIX 3 pontos, de frente para a dianteira do veículo;
- semiuniversal ISOFIX 2 pontos;
- Específica do veículo;
- i-Size com:
  - um cinto que se liga ao terceiro anel da cadeira correspondente;
  - ou um suporte assente sobre o piso do veículo, compatível com a cadeira i-Size aprovada, cujo objetivo é evitar que a cadeira para crianças se desloque em caso de colisão.

Nestes últimos três casos, verifique se a cadeira para crianças pode ser instalada ao consultar a lista dos veículos compatíveis.



Não podem ser realizadas modificações nos componentes do sistema de retenção montados de origem (cintos de segurança, ISOFIX, bancos e respetivas fixações).

Prenda a cadeira para criança com os fechos ISOFIX, se existirem no veículo. O sistema ISOFIX assegura uma montagem fácil, rápida e segura.

O sistema ISOFIX é constituído por dois anéis e, em alguns casos, por um terceiro anel.



As fixações ISOFIX foram estudadas exclusivamente para serem utilizadas por cadeiras para criança com sistema ISOFIX.

Nunca fixe nestes pontos qualquer outro tipo de cadeira para criança, cinto ou outros objetos.

Assegure-se de que nada impede a instalação da cadeira ao nível dos pontos de fixação.

Se o veículo tiver estado envolvido num acidente, mande verificar as fixações ISOFIX e substitua a cadeira para criança.

## SEGURANÇA DE CRIANÇAS:

2



Antes de instalar uma cadeira para criança ISOFIX que tenha adquirido para um outro veículo, assegure-se de que a sua aplicação está autorizada. Consulte a lista dos veículos onde a cadeira pode ser instalada fornecida pelo fabricante do equipamento.



Os dois anéis **1** estão situados entre o encosto e o assento do banco e estão identificados por uma

marca

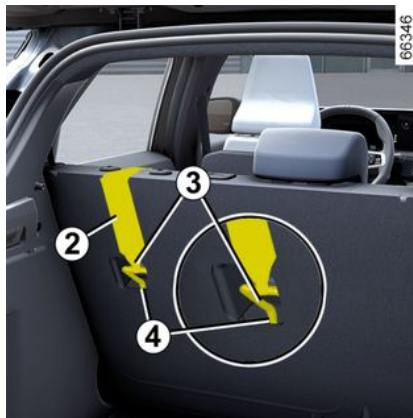

O terceiro anel **4** é utilizado para prender o cinto superior **2** de algumas cadeiras para criança.

### Bancos traseiros

O cinto superior **2** deverá ser posicionado entre o encosto do banco e a prateleira traseira. Para tal, remova a prateleira traseira → 76.

Fixe o gancho **3** num dos anéis **4**

indicados pelo símbolo

## SEGURANÇA DE CRIANÇAS:

### Lugar do passageiro dianteiro

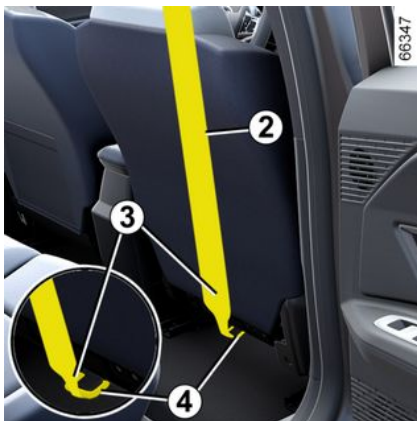

Fixe o gancho **3** à correia superior **2** no anel **4** identificado pelo

símbolo .

### Todos os lugares

Puxe a correia superior **2** para que o encosto da cadeira para criança fique em contacto com o encosto do banco do veículo.



As fixações ISOFIX foram estudadas exclusivamente para serem utilizadas por cadeiras para criança com sistema ISOFIX. Nunca fixe nestes pontos qualquer outro tipo de cadeira para criança, cinto ou outros objetos.

Assegure-se de que nada impede a instalação da cadeira ao nível dos pontos de fixação.

Se o veículo tiver estado envolvido num acidente, mande verificar as fixações ISOFIX e substitua a cadeira para criança.



Assegure-se de que o encosto da cadeira para criança, na posição de frente para a dianteira do veículo, está em contacto com o encosto do banco. Neste caso, por vezes, a cadeira para criança não está totalmente apoiada no banco do veículo.



Fixe **imperativamente** o cinto da cadeira para criança ao anel correspondente.

## CADEIRAS DE CRIANÇA

### Instalação de cadeira para criança, generalidades

Não é permitida a instalação de cadeiras para criança nalguns lugares do veículo.

Os esquemas ➔ 112 ➔ 118 indicam os lugares onde pode ser instalada uma cadeira para criança.



De preferência, instale a cadeira para criança num dos lugares traseiros.

Assegure-se de que a cadeira para criança ou os pés da criança não impedem o correto travamento do banco dianteiro ➔ 81.

Assegure-se de que não há perigo da cadeira se deslocar da sua base.

Se tiver de retirar o apoio de cabeça, assegure-se de que o arruma em local seguro; em caso de travagem violenta ou de choque, pode tornar-se um projétil agressor.

Fixe sempre a cadeira para criança ao veículo, ainda que não esteja a ser utilizada; em caso de travagem violenta ou de choque, pode tornar-se um projétil agressor para os ocupantes do veículo.

Os tipos de cadeira para criança indicados podem não estar disponíveis. Antes de utilizar uma outra cadeira para criança, verifique jun-

to do construtor a exequibilidade da sua montagem.

### À frente

A legislação relativa ao transporte de crianças no lugar do passageiro dianteiro é específica a cada país. Consulte a legislação pertinente e siga as indicações no esquema.

Antes de instalar uma cadeira para criança neste lugar (se a instalação for autorizada):

- baixe totalmente o cinto de segurança;
- faça recuar totalmente o banco;
- incline ligeiramente o encosto do banco a partir da posição vertical (aproximadamente 25°);
- nos veículos com esta funcionalidade, suba o assento do banco tanto quanto possível.

Eleve sempre por completo o apoio de cabeça do banco de modo a que não interfira com a cadeira para criança ➔ 80.

Depois da instalação da cadeira para criança, quando tal for possível, é possível avançar o banco do veículo, se necessário (para deixar espaço suficiente nos bancos traseiros para os passageiros ou para outras cadeiras para criança).

## CADEIRAS DE CRIANÇA

Para que uma cadeira para criança instalada de costas para a dianteira não entre em contacto com o painel de bordo ou na posição máxima avançada.

Não modifique as outras regulações depois da instalação da cadeira para criança.



### RISCO DE FERIMENTOS GRAVES OU FATAIS:

antes de instalar uma cadeira para criança de costas para a dianteira do veículo no banco do passageiro dianteiro, verifique se o airbag foi desativado  
→ 124.

### Nos lugares traseiros laterais

Uma cadeirinha deve ser instalada no sentido transversal do banco e ocupa, no mínimo, dois lugares. Posicione a cadeira de modo a que a cabeça da criança fique virada para o interior do veículo.

Antes de montar uma cadeira para criança de costas para a dianteira do veículo, avance o banco dianteiro tanto quanto possível e, após a montagem da cadeira para

criança, recue o banco dianteiro tanto quanto possível sem que toque na cadeira para criança.

Para a segurança da criança na posição voltada para a frente:

- mova o banco em que a criança vai ficar sentada o mais para trás possível;
- Avance o banco à frente da criança e regule a posição do encosto do banco de modo a evitar o contacto entre o banco e as pernas da criança.



Assegure-se de que a cadeira para criança ou os pés da criança não impedem o correto travamento do banco dianteiro → 81.

Em qualquer caso, remova o apoio de cabeça do banco traseiro onde a cadeira para criança está posicionada → 83. Se necessário, coloque o banco traseiro na posição mais recuada. Estas ações devem ser efetuadas antes de instalar a cadeira para criança. Verifique se a cadeira para criança está apoiada no encosto do banco traseiro.



### Instalar um banco de criança (grupo 2 ou 3)

Verifique se o cinto de segurança → 85 funciona (enrola) corretamente. Ajuste o cinto de segurança posicionando:

- o segmento torácico do cinto sobre o ombro da criança, sem tocar no pescoço;
- o segmento ventral de modo a que assente bem nas coxas e na bacia.

Se necessário, adapte a posição do banco do veículo.



De preferência, instale a cadeira para criança num dos lugares traseiros.

Para montar uma cadeira ISOFIX no lugar traseiro esquerdo, desencaixe manualmente o cinto de segurança central antes de encaixar os fechos.

## CADEIRAS DE CRIANÇA

### No lugar traseiro central

Verifique se o cinto está adequado à fixação da sua cadeira para criança. Consulte o representante da marca.

2



É interdito montar uma cadeira para criança com uma perna de força no lugar traseiro central.

**PERIGO DE MORTE OU FERIMENTOS GRAVES.**



## CADEIRAS DE CRIANÇA

Fixação pelo cinto de segurança

2

Esquema de instalação

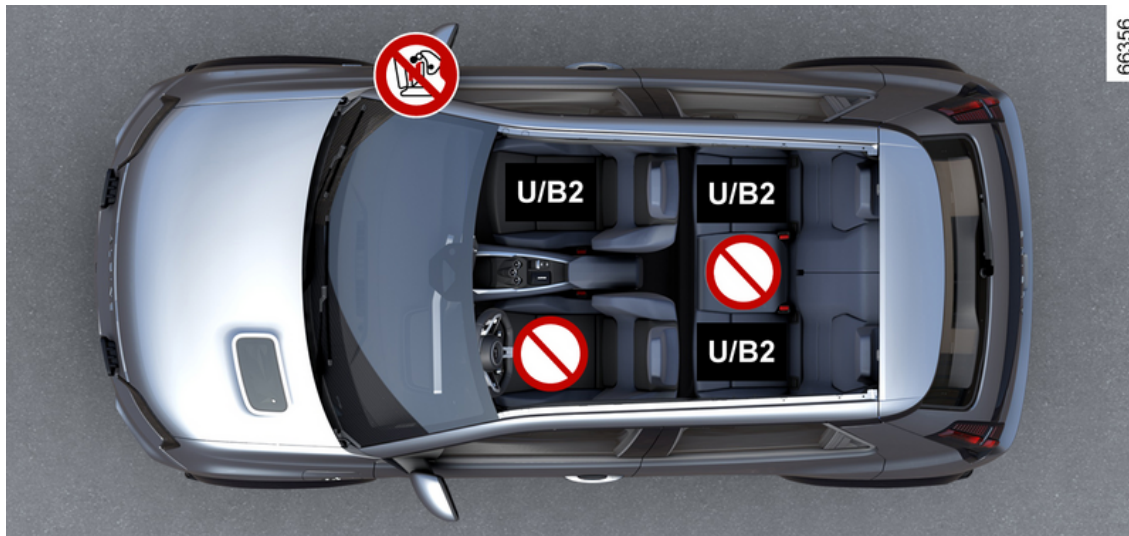

## CADEIRAS DE CRIANÇA



**RISCO DE FERIMENTOS GRAVES OU FATAIS:** antes de instalar uma cadeira para criança de costas para a dianteira do veículo no banco do passageiro dianteiro, verifique se o airbag foi desativado → 124.



Verifique o estado do airbag dianteiro antes de instalar um passageiro ou uma cadeira para criança.



Banco não adequado para a instalação de cadeiras para criança.

### Cadeira para criança fixa pelo cinto



Lugar equipado para a fixação de uma cadeira homologada como "Universal" com um cinto de segurança.



Banco que permite a fixação pelo cinto de segurança de uma cadeira para criança homologada como "B2".



A utilização de um sistema de segurança de crianças inadequado a este veículo não protegerá corretamente o bebé ou a criança. Corre perigo de ser grave ou mortalmente ferido.



Assegure-se de que a criança está sempre fixa pelo cinto e que este está corretamente regulado e ajustado.  
Se necessário, ajuste a posição do banco em conformidade.

## CADEIRAS DE CRIANÇA



É proibido instalar uma cadeira para criança no lugar disponível adjacente quando o encosto do banco grande está rebatido sobre os outros lugares → **83**.

2

# CADEIRAS DE CRIANÇA

## Quadro de instalação

O quadro mais abaixo resume as informações apresentadas no esquema, de modo a garantir o respeito pela legislação em vigor.

2

Tipo de cadeira para criança	Peso da criança	Lugar do passageiro dianteiro		Lugares traseiros laterais	No lugar traseiro central
		Com airbag desativado	Com airbag ativado		
<b>Cadeirinha transversal</b> Grupo 0	< 10 kg	X	X	U (2)	X
<b>Cadeira de costas para a dianteira do veículo</b> Grupos 0 ou 0 +	< 10 kg e < 13 kg	U (1) (5)	X	U (3)	X
<b>Banco/cadeira de costas para a dianteira do veículo</b> Grupos 0 + e 1	< 13 kg e 9 a 18 kg	U (1) (5)	X	U (3)	X
<b>Cadeira de frente para a dianteira do veículo</b> Grupo 1	9 a 18 kg	X	U (5)	U (4)	X
<b>Banco</b> Grupos 2 e 3	15 a 25 kg e 22 a 36 kg	X	U / B2 (5)	U / B2 (4)	X



**(1) RISCO DE FERIMENTOS GRAVES OU FATAIS:** antes de instalar uma cadeira para criança de costas para a dianteira do veículo no banco do passageiro dianteiro, verifique se o airbag foi desativado → 124.

## CADEIRAS DE CRIANÇA

**X** = Lugar não adequado para a instalação deste tipo de cadeira para criança.

**U** = Banco que permite a instalação de uma cadeira para criança fixa pelo cinto de segurança e homologada como "Universal": verifique se pode ser montada.

**B2** = banco elevatório no Grupo 2 (15 kg a 25 kg).

**(2)** É possível instalar uma alcofa no veículo no sentido transversal do banco, ocupando, no mínimo, dois lugares. Posicione a cadeira de modo a que a cabeça da criança fique virada para o interior do veículo.

**(3)** Se necessário, coloque o banco do veículo na posição mais recuada possível. Antes de montar uma cadeira para criança de costas para a dianteira do veículo, avance o banco dianteiro tanto quanto possível e, após a montagem da cadeira para criança, recue o banco dianteiro tanto quanto possível sem que toque na cadeira para criança.

**(4)** Em qualquer caso, remova o apoio de cabeça do lugar traseiro onde a cadeira para criança está posicionada. Estas ações devem ser efetuadas antes de instalar a cadeira para criança. Avance o banco à frente da criança e endireite o encosto para evitar o contacto entre o banco e as pernas da criança.

**(5)** Coloque o banco do veículo na posição o mais recuada e mais alta possível e incline ligeiramente o encosto (cerca de 25°).



# CADEIRAS DE CRIANÇA

## Fixação pelo sistema ISOFIX

2

### Esquema de instalação



## CADEIRAS DE CRIANÇA



No caso do banco do passageiro dianteiro, é aconselhável a utilização de uma cadeira para criança com uma perna de força, de modo a evitar a ativação do sinal de aviso do cinto de segurança.



A utilização de um sistema de segurança de crianças inadequado a este veículo não protegerá corretamente o bebé ou a criança. Corre perigo de ser grave ou mortalmente ferido.



A instalação de uma cadeira ISOFIX no lugar traseiro lateral esquerdo impede a utilização do lugar central. O cinto de segurança central deixa de poder ser acedido e utilizado.



**RISCO DE FERIMENTOS GRAVES OU FATAIS:** antes de instalar uma cadeira para criança de costas para a dianteira do veículo no banco do passageiro dianteiro, verifique se o airbag foi desativado  
→ 124.



Lugar interdito à instalação de uma cadeira para criança.

### Cadeira para criança retida através da fixação ISOFIX



Lugares equipados para a fixação de uma cadeira para criança ISOFIX ou i-Size.



Os lugares dianteiros e traseiros estão equipados com um dispositivo que permite a instalação de uma cadeira para criança Universal de frente para a dianteira do veículo ISOFIX. Os dispositivos de fixação estão situados no encosto do banco do passageiro, no caso do lugar dianteiro, e no encosto do banco traseiro, no caso dos lugares traseiros.

## CADEIRAS DE CRIANÇA

2



Assegure-se de que a criança está sempre fixa pelo cinto e que este está corretamente regulado e ajustado.

Se necessário, ajuste a posição do banco em conformidade.



É proibido instalar uma cadeira para criança no lugar disponível adjacente quando o encosto do banco grande está rebatido sobre os outros lugares → **83**.



De preferência, instale a cadeira para criança num dos lugares traseiros.

Para montar uma cadeira ISOFIX neste lugar, desaperte o cinto de segurança com a mão antes de encaixar os fechos.

# CADEIRAS DE CRIANÇA

## Quadro de instalação

O quadro mais abaixo resume as informações apresentadas no esquema, de modo a garantir o respeito pela legislação em vigor.

2

Tipo de cadeira para criança	Peso da criança	Dimensão da cadeira [fixação]	Lugar do passageiro dianteiro		Lugares traseiros laterais	No lugar traseiro central
			Com airbag desativado	Com airbag ativado		
<b>Cadeirinha transversal</b> Grupo 0	< 10 kg	L1 [F] L2 [G]	X	X	X	X
<b>Cadeira de costas para a dianteira do veículo</b> Grupos 0 ou 0 +	< 13 kg	R1 [E]	IL (1) (2)	X	IL (3)	X
<b>Cadeira para criança instalada de costas para a dianteira do veículo</b> Grupos 0 + e 1	< 13 kg e 9 a 18 kg	R3 [C]	X	X	IL (3)	X
		R2 [D]	IL (1) (2)			
<b>Cadeira de frente para a dianteira do veículo</b> Grupo 1	9 a 18 kg	F3 [A] F2 [B] F2X [B1]	X	IUF-IL (2)	IUF-IL (4)	X
<b>Banco</b> Grupos 2 e 3	15 a 25 kg e 22 a 36 kg	B2	X	IUF-IL (5)	IUF-IL (4)	X

## CADEIRAS DE CRIANÇA

2

Tipo de cadeira para criança	Peso da criança	Dimensão da cadeira [fixação]	Lugar do passageiro dianteiro		Lugares traseiros laterais	No lugar traseiro central
			Com airbag desativado	Com airbag ativado		
Banco i-Size	Cadeira para criança instalada de costas para a dianteira do veículo		i - U (1) (2)	X	i - U (3)	X
	Cadeira de frente para a dianteira do veículo		X	i - UF (2)	i - U (4)	X
	Banco		X	i - UF (5)	i - U (4)	X

**X** = Banco não adequado para a instalação de cadeiras para criança.

**IL** = Lugar que permite a instalação de uma cadeira para criança fixa pelo sistema ISOFIX homologada como "Semiuniversal ou específica para um veículo" em veículos com esse equipamento: verifique se pode ser montada.

**i-U** = Adequado para os dispositivos de retenção i-Size da categoria "universal" de frente para a dianteira e para a traseira do veículo.

**i-UF** = Apenas adequado para os dispositivos de retenção da categoria "Universal" de frente para a dianteira do veículo i-Size.



**(1) RISCO DE FERIMENTOS GRAVES OU FATAIS:** antes de instalar uma cadeira para criança de costas para a dianteira do veículo no banco do passageiro dianteiro, verifique se o airbag foi desativado  
→ 124.

**(2)** Coloque o banco do veículo na posição mais recuada e baixa possível. Incline o encosto do banco tanto quanto possível, instale a cadeira para criança e recolque o encosto do banco a um ângulo de aproximadamente 25°.

**(3)** Se necessário, coloque o banco do veículo na posição mais recuada possível. Antes de montar uma cadeira para criança de costas para a dianteira do veículo, avance o banco dianteiro tanto quanto possível e, após a montagem da cadeira para criança, recue o banco dianteiro tanto quanto possível sem que toque na cadeira para criança.

## CADEIRAS DE CRIANÇA

**(4)** Em qualquer caso, remova o apoio de cabeça do lugar traseiro onde a cadeira para criança está posicionada. Estas ações devem ser efetuadas antes de instalar a cadeira para criança. Avance o banco à frente da criança e endireite o encosto para evitar o contacto entre o banco e as pernas da criança.

**(5)** Coloque o banco do veículo na posição o mais recuada e mais alta possível e incline ligeiramente o encosto (cerca de 25°).

A dimensão da cadeira para criança ISOFIX está identificada por uma letra:

- F3, F2, F2X [A, B, B1]: para cadeiras para crianças a instalar de frente para a dianteira do veículo do grupo 1 (9 a 18 kg);
- B2: banco elevatório para criança do grupo 2 (15 kg a 25 kg);
- R3, R2 [C, D]: cadeiras ou estruturas de costas para a dianteira do veículo do grupo 0+ (inferior a 13 kg) ou do grupo 1 (de 9 a 18 kg);
- R1 [E]: estruturas de costas para a dianteira do veículo do grupo 0 (inferior a 10 kg) ou 0+ (inferior a 13 kg);
- L1, L2 [F, G]: alcofas do grupo 0 (inferior a 10 kg).

# SEGURANÇA DE CRIANÇAS: DESATIVAÇÃO, ATIVAÇÃO DO AIRBAG DO PASSAGEIRO DIANTEIRO

## Atenção

2



O airbag do passageiro apenas pode ser ativado ou desativado quando o **veículo está parado com a ignição desligada**.

## Desativação do «airbag» do passageiro dianteiro

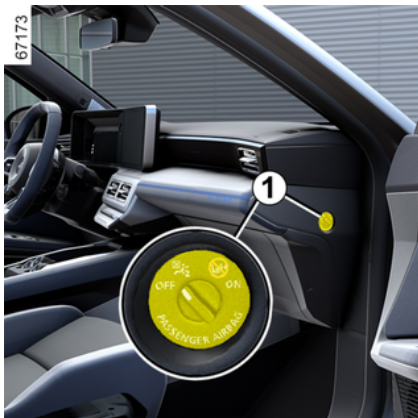

Antes de montar uma cadeira para criança no banco do passageiro dianteiro:

- verifique se a cadeira para criança pode ser montada neste lugar;
- é imperativo **desativar** o airbag para uma cadeira para criança voltada para trás.



Para desativar o airbag: com o veículo imobilizado e a ignição desligada, empurre e rode o interruptor **1** para a posição OFF.

Com a ignição ligada, é **necessário** verificar se o testemunho  se acende no visor **2**.

**Este testemunho permanece aceso fixamente para o informar que pode instalar uma cadeira para criança.**



## PERIGO

Devido à incompatibilidade entre o acionamento do airbag do passageiro dianteiro e o posicionamento de uma cadeira para criança de costas para a dianteira do veículo, **NUNCA instale um sistema de retenção para crianças de costas para a dianteira do veículo num banco protegido por um airbag dianteiro ATIVADO**. Isto pode provocar a **MORTE da CRIANÇA ou FERIMENTOS GRAVES**.

# SEGURANÇA DE CRIANÇAS: DESATIVAÇÃO, ATIVAÇÃO DO AIRBAG DO PASSAGEIRO DIANTEIRO



3 (consulte o exemplo da etiqueta apresentada mais acima) destinam-se a recordar-lhe estas instruções.

2



As marcas no painel de bordo e nas etiquetas **A** em cada um dos lados da pala de sol do passageiro

# SEGURANÇA DE CRIANÇAS: DESATIVAÇÃO, ATIVAÇÃO DO AIRBAG DO PASSAGEIRO DIANTEIRO

## Ativação do «airbag» do passageiro dianteiro

2



Logo que retire a cadeira para criança do lugar do passageiro dianteiro, volte a ativar os "airbag" para que o passageiro dianteiro possa beneficiar da proteção deste dispositivo, em caso de choque.



**Para reativar o airbag: com o veículo imobilizado e a ignição desligada, empurre e rode o interruptor 1 para a posição ON.**

Quando a ignição é ligada, é **necessário** verificar se o testemunho



está apagado e se o teste-



munho se acende no visor 2 depois de cada arranque durante cerca de um minuto.

O airbag do passageiro dianteiro está ativado.

# SEGURANÇA DE CRIANÇAS: DESATIVAÇÃO, ATIVAÇÃO DO AIRBAG DO PASSAGEIRO DIANTEIRO

## Anomalias de funcionamento

Em caso de avaria do sistema de ativação/desativação do airbag do passageiro dianteiro, os teste-

munhos  e  são apresentados no quadro de instrumentos.

Desligue a ignição e verifique a posição da fechadura **1**.

Ligue novamente a ignição: os testemunhos apagam-se.

Se o problema persistir, tal indicará uma avaria no sistema. Neste caso, é proibido instalar uma cadeira de criança virada para trás no banco do passageiro dianteiro ou que qualquer outro passageiro ocupe o banco.

Consulte um representante da marca, logo que possível;



# POSTO DE CONDUÇÃO

## Os equipamentos descritos mais abaixo DEPENDEM DA VERSÃO DO VEÍCULO E DO PAÍS.

1. Arejadores laterais.

2. Haste de:

- pisca-piscas;
- iluminação exterior;
- luzes de nevoeiro traseiras.

3. Quadro de instrumentos.

4. Local do airbag do condutor, buzina.

5. Comando de ultrapassagem (OV).

6. Botão Start/Stop do motor.

7. Arejadores centrais.

8. Ecrã multimédia.

9. Local airbag do passageiro.

10. Porta-luvas

11. Comandos:

- aquecimento ou ar condicionado;
- sinal de perigo;
- fracionamento centralizado das portas;
- ...

12. Portas USB-C na consola central.

13. Alavanca de seleção.

14. Comandos:

- ativar/desativar o travão de estacionamento assistido;
- ativar/desativar a função AUTOHOLD;
- ...

15. Porta-cartões "mãos livres".

16. Zona de carga por indução ou porta-objetos da consola central.

17. Haste de limpa-vidros/lava-vidros do para-brisas e do óculo traseiro na coluna de direção.

18. Comandos satélite do rádio.

19. Comando do MODO DE CONDUÇÃO.

20. Comandos:

- de emissão das informações do computador de bordo e do menu de personalização das regulações do veículo;
- telecomando do rádio, sistema de navegação.

21. Comando de regulação do volante em altura e em profundidade.

22. Comando da travagem regenerativa.

23. Interruptor e comandos principais das funções do regulador/limitador de velocidade/regulador

de velocidade adaptativo Stop and Go e do Active Driver Assist.

24. Comando de destrancamento do capô.

25. Compartimento dos fusíveis.

26. Comandos:

- reóstato de iluminação dos aparelhos de controlo;
- a função "My Safety"
- ativação/desativação da função do "Sistema de assistência na transposição involuntária de via" (alerta de transposição involuntária da via, prevenção de transposição involuntária da via, centragem na via);
- ...

27. Câmara interior.

## POSTO DE CONDUÇÃO

Posto de condução - volante à direita

2

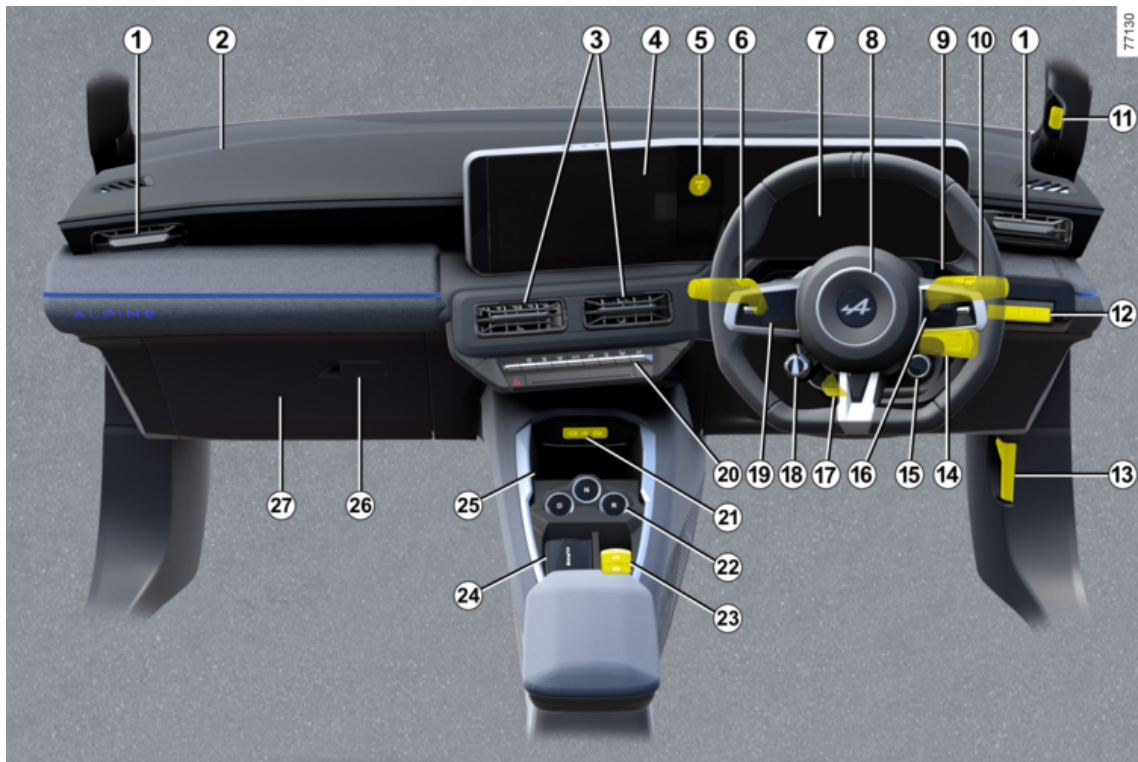

## POSTO DE CONDUÇÃO

### Os equipamentos descritos mais abaixo DEPENDEM DA VERSÃO DO VEÍCULO E DO PAÍS.

1. Arejadores laterais.
2. Local airbag do passageiro.
3. Arejadores centrais.
4. Ecrã multimédia.
5. Botão Start/Stop do motor.
6. Haste de:
  - pisca-piscas;
  - iluminação exterior;
  - luzes de nevoeiro traseiras.
7. Quadro de instrumentos.
8. Local do airbag do condutor, buzina.
9. Comando de ultrapassagem (OV).
10. Haste de limpa-vidros/lava-vidros do para-brisas e do óculo traseiro na coluna de direção.
11. Câmara interior.
12. Comandos:
  - reóstato de iluminação dos aparelhos de controlo;
  - a função "My Safety"
  - ativação/desativação da função do "Sistema de assistência na transposição involuntária de via" (alerta de transposição involuntária

ria da via, prevenção de transposição involuntária da via, centragem na via);

- ...

13. Comando de destrancamento do capô.

14. Comandos satélite do rádio.

15. Comando DRIVE MODE.

16. Comandos:

- de emissão das informações do computador de bordo e do menu de personalização das regulações do veículo;
- telecomando do rádio, sistema de navegação.

17. Comando de regulação do volante em altura e em profundidade.

18. Comando da travagem regenerativa.

19. Interruptor e comandos principais das funções do regulador/limitador de velocidade/regulador de velocidade adaptativo Stop and Go e do Active Driver Assist.

20. Comandos:

- aquecimento ou ar condicionado;
- sinal de perigo;
- trancamento centralizado das portas;

- ...

21. Portas USB-C na consola central.

22. Alavanca de seleção.

23. Comandos:

- ativar/desativar o travão de estacionamento assistido;
- ativar/desativar a função AUTOHOLD.

24. Porta-cartões "mãos livres".

25. Zona de carga por indução ou porta-objetos da consola central.

26. Porta-luvas

27. Compartimento dos fusíveis.

# COMPUTADOR DE BORDO

## Generalidades

### 2 Computador de bordo



Nalgumas versões, apresenta as seguintes funções:

- quilometragem;
- definições do trajeto;
- mensagens de informação;
- mensagens de anomalia de funcionamento (geralmente, associadas ao testemunho luminoso



- mensagens de alerta (relacionadas com o testemunho **STOP**).

Todas estas funções são descritas no manual do utilizador do veículo. Pressione repetidamente para cima/para baixo no interruptor **1** para navegar entre essas funções.

## Seleções

(a visualização depende do equipamento do veículo e do país)

a) definições de viagem:

- consumo médio de energia desde a última reposição e consumo instantâneo de energia;
- distância percorrida desde a última reinicialização.

b) reinicializar a pressão dos pneus;

c) intervalo de revisão;

d) diário de bordo, mensagens de informação e de anomalias de funcionamento.

## Veículo equipado com quadro de instrumentos



As funções são apresentadas nas zonas **2**.

## Reposição a zero dos parâmetros de viagem ("ponto zero")

Com um dos parâmetros de trajeto selecionado como ecrã, mantenha o interruptor premido **1** até a indicação ser reiniciada.

## Reposição automática dos parâmetros de viagem

A reposição a zero faz-se automaticamente, logo que seja ultrapassada a capacidade máxima de um dos parâmetros.

## COMPUTADOR DE BORDO

### Interpretação dos valores de consumo de energia

Algum equipamento do veículo consome energia: a energia consumida pelo veículo pode, portanto, divergir da energia consumida no contador elétrico.

### Interpretação de alguns valores afixados após um "ponto zero"

Os valores do consumo médio de energia e da autonomia serão cada vez mais estáveis e significativos à medida que aumentar a distância percorrida desde a última vez que o botão de reinicialização tiver sido premido.

Nos primeiros quilómetros após o "ponto zero", pode constatar que a autonomia aumenta em andamento. Isto deve-se ao facto de o consumo médio de energia desde o último ponto zero ser tomado em consideração. Contudo, o consumo médio de energia poderá diminuir quando:

- o veículo sai de uma fase de aceleração;
- passa de uma circulação urbana para uma circulação em estrada.



Determinadas informações do computador de bordo aparecem no visor do sistema de navegação. O conta-quilómetros parcial dos parâmetros de trajeto é reposto simultaneamente no computador de bordo e no sistema de navegação.

### Reinicialização da autonomia previsível

Depois da recarga completa da bateria de tração, pode escolher entre dois tipos de reinicialização: manual ou automática.

#### Reinicialização manual

Selecione as definições de viagem a reiniciar e, depois, mantenha o premido interruptor **1** para reinicializar a autonomia.

#### Reinicialização automática



A autonomia é automaticamente reinicializada quando a bateria de tração é carregada na totalidade. O valor calculado corresponde a uma utilização média, tomando em consideração a temperatura exterior.

Se for identificado um padrão de condução particularmente económico, o cálculo será corrigido e a autonomia sofrerá um aumento.

# COMPUTADOR DE BORDO

## Definições de viagem

A afixação das informações a seguir apresentadas DEPENDE DO EQUIPAMENTO DO VEÍCULO E DO PAÍS.

Exemplos de seleção	Interpretação da afixação selecionada
 + 13,4 kWh	<b>a) Definições de viagem.</b> <b>Consumo instantâneo de energia.</b>  <b>Consumo médio de energia.</b> O valor é afixado após ter percorrido pelo menos 400 metros, depois do último "ponto zero".
 12,8 kWh/100 km	
Trajetos 1284,7 km	
Pressão pneus inic. pres.longa	<b>b) Reinicializar a pressão dos pneus</b> <b>→ 196</b>

## COMPUTADOR DE BORDO

2

Exemplos de seleção	Interpretação da afixação selecionada
Revisão dentro de 1936 km ou três meses	<p><b>c) Intervalo de revisão.</b></p> <p>Distância restante a percorrer até à próxima revisão (afixação em mi-lhas ou quilómetros); quando a data da revisão está próxima, vários cenários são possíveis:</p> <ul style="list-style-type: none"><li>- intervalo inferior a <b>1500 km ou um mês</b>: a mensagem "Revisão dentro de" é apresentada juntamente com a distância ou tempo restante;</li><li>- quando a data da revisão expirar, a mensagem "Revisão dentro de" é apresentada juntamente com o primeiro limite (distância ou tempo);</li><li>- autonomia igual a <b>0 km ou data de revisão atingida</b>: é apresentada a mensagem "Fazer revisão" em conjunto com o testemunho .</li></ul> <p>Neste caso, o veículo necessita de uma revisão o mais depressa possível.</p>

### Reinicializar a indicação após a revisão de acordo com o programa de manutenção.

O intervalo de revisão apenas pode ser reinicializado depois de uma revisão em conformidade com as previsões do programa de manutenção.

**Particularidade:** para reinicializar o intervalo de revisão, efetue uma pressão longa num dos botões de reinicialização da indicação durante aproximadamente 10 segundos, até o visor apresentar a autonomia de manutenção de forma permanente.

Exemplos de seleção	Interpretação da afixação selecionada
Ajustes (OK)	<p><b>d) Menu de personalização das definições do veículo.</b></p> <p>→ 143</p>
Porta-bagagens aberto	<p><b>e) Diário de bordo.</b></p> <p>Afixação sucessiva:</p> <ul style="list-style-type: none"><li>- mensagens de informação;</li><li>- mensagens de anomalia de funcionamento.</li></ul>

# COMPUTADOR DE BORDO

## Mensagens de informação

2

Estas mensagens podem servir para o ajudar na fase do arranque do veículo ou para informar o utilizador de uma opção ou de um estado de condução.

Em seguida, são dados alguns exemplos de mensagens de informação.

Exemplos de mensagens	Interpretação da afixação selecionada
« Desligue cabo para arrancar »	Indica que o cabo de carga ainda está ligado ao veículo. Desligue e ligue o veículo.
« Verificar as ligações »	Se a mensagem se exibir sempre, pode ser devido a outra causa relacionada com as condições exteriores de carga ou com a instalação de residência.
"Verifique o terminal de carregamento"	Indica uma possível falha elétrica ou um cabo de carregamento defeituoso: altere o terminal ou local de carregamento ou verifique o cabo.
« Corte corrente durante a carga »	Indica um problema durante o carregamento elétrico. Recomece o carregamento. Se não funcionar, mande verificar a instalação elétrica.

# COMPUTADOR DE BORDO

## Mensagens de anomalias de funcionamento

Estas mensagens são apresentadas em conjunto com o testemunho  e indicam que é necessário conduzir com extremo cuidado e dirigir-se a um representante da marca assim que possível. O desrespeito por esta recomendação pode implicar o risco de danificar o veículo.

Desaparecem se premir uma vez a tecla de seleção da afixação ou ao fim de alguns segundos. Ficam memoriza-

das no diário de bordo. O testemunho  mantém-se aceso. Em seguida, são dados alguns exemplos de mensagens de anomalias de funcionamento.

Exemplos de mensagens	Interpretação da afixação selecionada
« Mandar verificar airbag »	Indica uma deficiência nos sistemas de retenção complementares aos cintos de segurança. Em caso de acidente, há risco de não funcionarem.
« Mandar verificar o veículo »	Indica uma deficiência num dos sensores dos pedais ou no sistema de gestão da bateria de 12 V.
« Mandar verificar os travões »	Indica um desgaste ou a necessidade de controlar o sistema de travagem.
« Verificar pós-colisão »	Indica um problema na travagem multicolisão.
« Verificar tomada do veículo »	Indica um sobreaquecimento ao nível da tomada de carga do lado do veículo. Aguarde aproximadamente 20 minutos e, em seguida, tente novamente. Se este procedimento não funcionar, dirija-se a um representante da marca.
« Mandar verif. sist. elétrico »	Indica uma falha do sistema de tração.
« Carga bateria impossível »	Indica uma deficiência no sistema de recarga da bateria de tração.

# COMPUTADOR DE BORDO

## Mensagens de alerta

2

Estas mensagens são apresentadas em conjunto com o testemunho **STOP** e indicam que, para sua própria segurança, é necessário parar o veículo assim que as condições de circulação o permitirem. Pare o motor e não tente voltar a acioná-lo. Chame um representante da marca.

Em seguida, são dados alguns exemplos de mensagens de alerta. **Nota:** as mensagens podem aparecer no visor isolada ou alternadamente (se houver várias mensagens a apresentar) e poderão ser acompanhadas de um testemunho e/ou sinal sonoro.

Exemplos de mensagens	Interpretação da afixação selecionada
« Avaria sistema de travagem »	Indica um problema no sistema de travagem.
« Avaria na direção »	Indica um problema na direção.
« Avaria motor elétrico »	Indica uma avaria de potência do veículo.
« Avaria elétrica »	Indica uma avaria do sistema elétrico.
« Furo »	Indica que, pelo menos, um dos pneus está furado ou muito vazio.



Em caso de estacionamento na berm da estrada, deve avisar os outros utentes da estrada da presença do seu veículo com um triângulo de pré-sinalização ou com outros dispositivos exigidos pela legislação local do país em que se encontra.

# COMPUTADOR DE BORDO

## Visores e indicadores

### Seleção das vistas



Consoante o veículo, utilize o comando **1** para navegar e selecionar as diversas vistas no quadro de instrumentos.

São disponibilizadas diversas vistas:

- vista de carga: apresenta a autonomia, a percentagem da bateria e o tempo de carga restante no quadro de instrumentos apenas quando o veículo está a ser carregado;
- vista clássica: apresenta a velocidade, as ajudas à condução ati-

vas, a área de informações e, consoante o veículo, o potenciômetro no quadro de instrumentos;

- vista de navegação: apresenta a velocidade, as ajudas à condução ativas e a área de informações no quadro de instrumentos. Duplica também o mapa da estrada do sistema multimédia em todo o quadro de instrumentos;

- contexto realista: apresenta a velocidade, as ajudas à condução ativas, a área de informações, assim como o veículo e o ambiente circundante (vias de trânsito, veículos nas imediações) no quadro de instrumentos;

- vista minimalista: apenas apresenta as informações essenciais, a velocidade, as ajudas à condução ativas e a área de informações no quadro de instrumentos.

## Quadro de instrumentos



Ilumina-se ao abrir a porta do condutor. Em simultâneo com o acendimento de alguns testemunhos, é afixada uma mensagem.

Consoante o veículo, pode personalizar o seu quadro de instrumentos com um conteúdo e cores diferentes, à sua escolha.

Para mais informações, consulte as instruções do sistema multimédia.

2

## COMPUTADOR DE BORDO

2

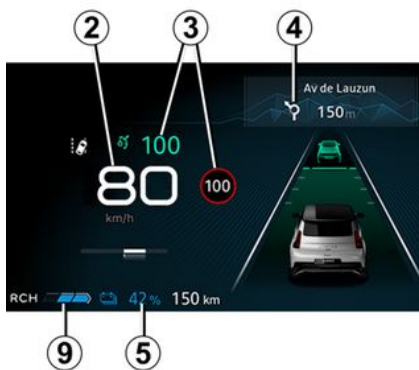

### Velocímetro 2

#### Alarme sonoro de excesso de velocidade

Consoante o veículo e o país, o

testemunho  é apresentado no quadro de instrumentos e é emitido um sinal sonoro. O sinal sonoro será emitido assim que o veículo circular a mais de 120 km/h.

Este testemunho permanecerá aceso enquanto o veículo circular a mais de 120 km/h.

### Informações sobre as ajudas à condução 3

### Informação sobre a navegação em curso 4

Consoante o veículo, é possível visualizar informações do ecrã multimédia (bússola, telefone, navegação, etc.) ou informações do computador de bordo.

Para mais informações, consulte as instruções do sistema multimédia.

### Informações sobre a bateria 5 (velocidade de carga da bateria de tração, autonomia estimada)



### Potenciómetro 6

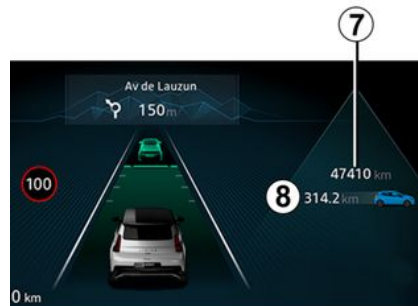

## COMPUTADOR DE BORDO

Conta-quilómetros total 7

Testemunho do nível de travagem regenerativa 9



Zona de informações 8

Consoante o veículo, utilize o comando 10 para navegar e seleccionar os diversos widgets no quadro de instrumentos :

- informações do computador de bordo (conta-quilómetros, consumo, etc.);
- informações sobre o telefone e o sistema multimédia (fonte de áudio em escuta, etc.);
- informações sobre o veículo (mensagens de aviso, etc.);

- ...

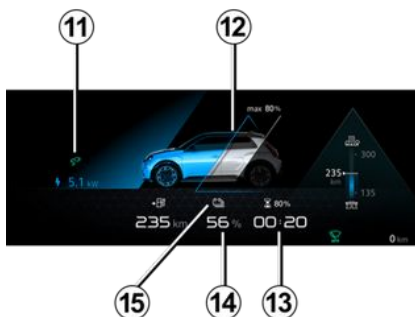

Testemunho de cabo de carga "ligado" 11

Acende-se quando o cabo de carga é ligado ao veículo.

Nível de carga 12

O manómetro indica o nível de energia restante.

Tempo de carga restante 13

Velocidade de carga da bateria de tração 14

Limite da reserva

Quando a bateria de tração atinge aproximadamente 15 %, o nível da bateria de tração 14 e o testemu-

nho 15  acendem-se a amarelo no quadro de instrumentos, acompanhados, consoante o veículo, de um sinal sonoro.

Para otimizar a autonomia → 191

Limites de imobilização eminente

Quando o nível de carga atingir aproximadamente 5 %, será emitido um sinal sonoro. O testemunho 15 pisca a amarelo e o nível da bateria de tração 14 é apresentado a vermelho.

**Nota:** quando o nível de carga atinge aproximadamente 5 % ou 0 % (consoante o veículo), o valor da autonomia restante deixa de ser apresentado no quadro de instrumentos ou, consoante o veículo, ao fim de uma temporização de aproximadamente 30 segundos.

2

## COMPUTADOR DE BORDO

O desempenho do motor diminui progressivamente até à imobilização do veículo → 377

2

### Autonomia estimada 16

A autonomia estimada em tempo real é calculada com base em diversos fatores, como, por exemplo, as condições de utilização, o equipamento, o estilo de condução, as condições meteorológicas, etc.

O cálculo baseia-se nos últimos quilómetros percorridos. O cálculo será automaticamente corrigido durante o trajeto se os fatores se alterarem (tipo de estrada, estilo de condução, etc.).

Além disso, para compreender a autonomia estimada, pode consultar os indicadores 17 e 18. Dependendo do nível de carga da bateria de tração:

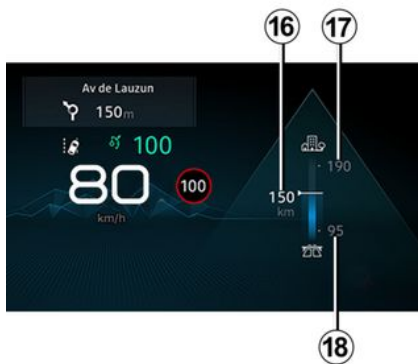

- testemunho 17: **estimativa de autonomia "alta"** calculada de acordo com condições de circulação ideais (por exemplo: condução em estradas nacionais ou em estradas com duas vias de trânsito com tempo quente e utilização reduzida do ar condicionado);

- testemunho 18: **estimativa de autonomia "baixa"** calculada de acordo com condições de circulação desfavoráveis (por exemplo: conduzir numa autoestrada com tempo frio ou num engarrafamento com utilização intensiva do sistema de aquecimento).

Para otimizar a autonomia → 191

### Quadro de instrumentos em milhas



(possibilidade de passar a km/h)

Com o veículo parado e o motor ligado, no ecrã multimédia 19, seleccione o mundo "Veículo", prima o menu "Definições", "Sistema" e, em seguida, "Unidades".

Escolha entre km/h ou mph.

O velocímetro e algumas das informações de distância apresentadas no quadro de instrumentos são convertidas.

Para voltar à unidade anterior, efetue a mesma operação.

**Nota:** assim que a bateria for desligada, o computador de bordo re-

## COMPUTADOR DE BORDO

gressará automaticamente à unidade de medida original.

Para mais informações, consulte as instruções do sistema multimédia.



Para utilizar determinadas funções de ajuda à condução, é necessário alterar a unidade de medida no quadro de instrumentos para obter as devidas informações ao conduzir num país cujas unidades de velocidade sejam diferentes das predefinições do seu veículo.



Por motivos de segurança, efetue as regulações com o veículo parado.

## Funções personalizáveis do veículo

### Apresentação



Consoante o equipamento do veículo, esta função permite ativar/desativar e regular algumas funções do veículo.

### Acesso ao menu de regulação

Com o veículo imobilizado e o motor a trabalhar, no ecrã multimédia 1, seleccione o mundo "Veículo", prima o menu "Veículo" e, em seguida, o separador "Exterior" para aceder às diferentes definições.

## Regulação dos parâmetros

Selecione um separador e, em seguida, a função a modificar (a visualização depende do equipamento do veículo e do país):

a) "Acesso":

- « Trancamento automático das portas em andamento » ;
- « Trancar/destrancar em mãos livres » ;
- « Acesso e arranque por telefone » ;
- ...

b) "Bem-vindo":

- « Sequência da iluminação exterior » ;
- « Som de boas-vindas ao abrir a porta » ;
- « "Abertura" automática dos retrovisores » ;
- « Ativação automática da luz de teto » ;
- ...

c) "Iluminação":

- « Visão seletiva » ;
- « Seleção do lado de condução » ;
- ...

d) "Limpa-vidros":

- « Ativar limpa-vidros traseiro em marcha atrás » ;

## COMPUTADOR DE BORDO

- « Limpa-vidros à frente automático » ;

- ...

Consoante a função, seleccione:

- "ON" ou "OFF" para ativar ou desativar;

ou

- um período de tempo para regular o tempo de acendimento dos faróis (por exemplo, para a função "Seguimento automático até casa").

Para mais informações, consulte o manual do sistema multimédia.



Por motivos de segurança, efetue as regulações com o veículo parado.

### Função "Favoritos"



Consoante o veículo, quando premir o comando no volante **2**, é possível ativar as seguintes funções de acordo com as definições do utilizador memorizadas anteriormente:

- bancos aquecidos;
- volante aquecido;
- seleção de definições (acesso, boas-vindas, iluminação, limpa-vidros, etc.);
- Função "Estacionamento mãos livres";
- modo Save;
- ...

Para mais informações sobre a programação desta função, con-

sulte as instruções do sistema multimédia.



Por motivos de segurança, efetue as regulações com o veículo parado.

### Relógio e temperatura exterior

#### Acerto das horas



As horas e a temperatura exterior são apresentadas no ecrã multimédia **1**.

## COMPUTADOR DE BORDO

Para acertar a hora, no ecrã multimédia 1, seleccione o mundo "Veículo", prima o menu "Definições" e, em seguida, "Data e hora".

É possível aceder a diversas definições:

- "Definir o fuso horário automaticamente";
- "Definir o fuso horário" (manualmente);
- "Utilizar o formato de 24 horas";
- ...

Para mais informações, consulte o manual do sistema multimédia.

### Indicador de temperatura exterior

#### Característica especial:

Quando a temperatura exterior estiver compreendida entre -3 °C e +3 °C, os caracteres °C piscam (assinala a eventual presença de gelo na estrada).



Após uma rutura de alimentação elétrica (bateria desligada, fio de alimentação cortado...), é conveniente acertar o relógio. Aconselha-se a que esta operação seja executada com o veículo imobilizado.



### Indicador de temperatura exterior

Esta informação não pode ser utilizada como detetora de gelo na estrada. Com efeito, a formação de gelo depende de outros fatores, para além da temperatura, como a exposição e a higrometria locais, pelo que não se podem tirar conclusões a partir da simples indicação de um valor de temperatura instantânea.

## TESTEMUNHOS LUMINOSOS

A afixação das informações a seguir apresentadas **DEPENDE DO EQUIPAMENTO DO VEÍCULO E DO PAÍS.**



**Quadro de instrumentos A:** acende-se quando a porta do condutor é aberta. Para regular a luminosidade do quadro de instrumentos, consulte as instruções do sistema multimédia.

Em simultâneo com o acendimento de alguns testemunhos, é afixada uma mensagem.



Para sua segurança, o testemunho **STOP** impõe uma paragem imediata assim que as condições de circulação o permitirem. Pare o motor e não tente voltar a ligá-lo. Ligue para um representante da marca.



A ausência de sinais visuais ou sonoros indica uma deficiência do quadro de instrumentos. Como tal, é imperativo parar imediatamente (assim que as condições de circulação o permitirem). Certifique-se de que o veículo está corretamente imobilizado e contacte um representante da marca.



O testemunho  significa que deverá conduzir **de forma extremamente cuidadosa e dirigir-se a um representante da marca assim que possível.** O desrespeito por esta recomendação pode implicar danos no veículo.



**Testemunho de mínimos**



**Testemunho de médios**



**Testemunho de máximos**



**Testemunho de máximos automáticos**



**Testemunho das luzes de nevoeiro traseiras**



**Testemunhos dos pisca-piscas esquerdos**



**Testemunho dos pisca-piscas direitos**

## TESTEMUNHOS LUMINOSOS



**Testemunho de anomalias das luzes "Adaptive Vision"**



**Testemunho de porta(s) aberta(s)**



**Testemunho de travão de estacionamento assistido acionado → 185**



**Testemunho do sistema "Autohold"**



**Testemunho de anomalia do sinal de alerta para peões**



**Testemunho de avaria no airbags frontal do condutor e no → 124 do passageiro**



**Testemunho de nível reduzido do líquido lava-vidros**



**Testemunho da função de limpa-vidros automático**



**Testemunho de paragem imperativa**

Acende-se quando a ignição é ligada e apaga-se assim que o motor é ligado. O testemunho acende-se

em simultâneo com outros testemunhos e/ou mensagens e é acompanhado de um sinal sonoro.

Para sua segurança, impõe uma paragem imperativa e imediata assim que as condições de circulação o permitirem. Pare o motor e não tente voltar a ligá-lo. Ligue para um representante da marca.



**Testemunho de alerta**

Acende-se quando a ignição é ligada e apaga-se assim que o motor é ligado. O testemunho poderá acender-se em conjunto com outros testemunhos e/ou mensagens no quadro de instrumentos. Impõe uma paragem logo que possível num representante da marca, **conduzindo com moderação**. O desrespeito por esta recomendação pode implicar danos no veículo.



**Testemunho de alerta**

Se se acender a vermelho em andamento e for acompanhado do

testemunho **STOP**, deverá parar de imediato assim que as condições de circulação o permitirem, para sua segurança. Pare o motor

e não tente voltar a ligá-lo.

Ligue para um representante da marca.

Se se acender a amarelo em andamento e for acompanhado do tes-

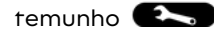

temunho **STOP**, dirija-se a um representante da marca assim que possível. **Entretanto, conduza com cuidado**. O desrespeito por esta recomendação pode implicar danos no veículo.



**Testemunho de alerta do sistema eletrotécnico**

Acende-se em conjunto com o tes-

temunho **STOP** e é emitido um sinal sonoro quando a temperatura do conjunto elétrico é demasiado elevada. Pare o veículo e desligue a ignição. Consulte um Representante da marca.

**Caso se acenda acompanhado do**

testemunho **STOP**, de um sinal sonoro e da mensagem "**SAIR DO VEICULO EM SEGURANCA**", desligue a ignição e não volte a ligar o motor. Saia do veículo e consulte um representante da marca.

## TESTEMUNHOS LUMINOSOS

2



A mensagem "SAIR DO VEÍCULO EM SEGURANÇA" acompanhada do testemunho

**STOP** e de um sinal sonoro indica que, para sua segurança, é necessário parar o veículo imediatamente, em função das condições de circulação. Desligue a ignição. Deixe a ignição desligada. Saia do veículo e peça aos passageiros que saiam do veículo e se mantenham afastados do veículo e da zona de circulação. **Riscos de incêndio.**



Em caso de estacionamento na berma da estrada, deve avisar os outros utentes da estrada da presença do seu veículo com um triângulo de pré-sinalização ou com outros dispositivos exigidos pela legislação local do país em que se encontra.



### Testemunho de avaria do sistema eletrotécnico

Quando se acende, tal indica uma avaria eletrotécnica relacionada com o conjunto elétrico (bateria de tração e motor elétrico). Contacte imediatamente um Representante da marca.



### Testemunho de avaria do motor elétrico

Quando se acende, tal indica uma avaria no sistema eletrotécnico relacionada com o motor elétrico. Contacte imediatamente um Representante da marca.



### Testemunho do indicador da bateria de tração

Este testemunho acende-se a amarelo quando o nível de carga da bateria de tração atinge o limite da reserva.



### Testemunho de avaria da bateria de tração

Caso se acenda, acompanhado do testemunho , tal indicará uma avaria relacionada com o funcionamento da bateria de tração. Contacte imediatamente um Representante da marca.



### Testemunho de carga da bateria de 12 volts

Caso se acenda, acompanhado do testemunho **STOP** e de um sinal sonoro, tal indicará uma sobrecarga ou descarga do circuito elétrico → 361.



### Testemunho de desempenho limitado

Acende-se quando o motor elétrico ou a bateria de tração não fornece, temporariamente, a respetiva potência nominal. Durante este período, o rendimento do veículo sofre uma redução. Opte por um estilo de condução mais suave até que o testemunho se apague.



### Indicador de ligação do cabo de carga

Acende-se quando o cabo de carga é ligado ao veículo → 21.



### Testemunho de antiblocação de rodas

Acende-se ao ligar a ignição e apaga-se alguns segundos depois. Caso não se apague após ligar a ignição ou se se acender em andamento, isso significa que há uma

## TESTEMUNHOS LUMINOSOS

avaria no ABS. Neste caso, a travagem passará a ser normal, sem o ABS. Contacte imediatamente um Representante da marca.



### Testemunho de controlo eletrónico de estabilidade (ESC) e sistema antipatinagem

O testemunho poderá surgir por diversos motivos.



### Testemunho(s) do controlo eletrónico de estabilidade (ESC) e/ou do sistema de controlo de tração → 202



### Testemunho de pressão insuficiente dos pneus

Acende-se ao ligar a ignição ou quando o motor arranca e, em seguida, desaparece ao fim de alguns segundos → 196.



### Testemunho da função "Estacionamento mãos livres"



### Testemunho de direção de assistência variável

Acende-se ao ligar a ignição ou no arranque do motor e apaga-se alguns segundos depois. Consoante o veículo, acende-se em caso de avaria na bateria

→ 361.

Se se acender em andamento acompanhado do testemunho



, tal indica uma falha do sistema.

Ligue para um representante da marca.



### Testemunho de incidente no circuito de travagem

Acende-se ao ligar a ignição ou no arranque do motor e apaga-se alguns segundos depois.

Se se acender ao travar ao mesmo tempo que o testemunho



e é emitido um sinal, tal indica uma baixa de nível nos circuitos ou um incidente no sistema de travagem.

Pare assim que as condições de circulação o permitirem e consulte um Representante da marca.



### Testemunho de acionamento do pedal de travão

Acende-se quando é necessário acionar o pedal de travão.



### Testemunho de programação da carga



### Testemunho da programação do ar condicionado



### Testemunho de deteção de "mãos afastadas do volante"



### Testemunho da função "Travagem de emergência ativa" → 234



### Testemunho para indicar uma avaria ou a indisponibilidade da função "Travagem de emergência ativa" → 234



### Testemunho de excesso de velocidade



### Testemunho da prevenção de transposição involuntária de via



### Testemunho do sistema de centragem na via



### Testemunho do limitador de velocidade



### Indicadores do regulador de velocidade adaptativo Stop and Go

## TESTEMUNHOS LUMINOSOS

2



Testemunho da função de alerta(s) de "atenção" e/ou de "fadiga" do condutor → 242; → 244

No visor *B*



Airbag passageiro ON → 124



Airbag passageiro  
OFF → 124



Testemunho de alerta dos  
cintos de segurança dianteiros  
→ 85

# DIREÇÃO

## Volante de direção

### Regulação do volante em altura e em profundidade



Baixe a alavanca **1** e configure o volante para a posição pretendida.

Em seguida, levante completamente a alavanca para além do ponto duro, de modo a bloquear o volante.

Certifique-se do correto travamento da coluna de direção.



Por segurança, efetue esta regulação com o veículo parado.

### Aquecimento do volante

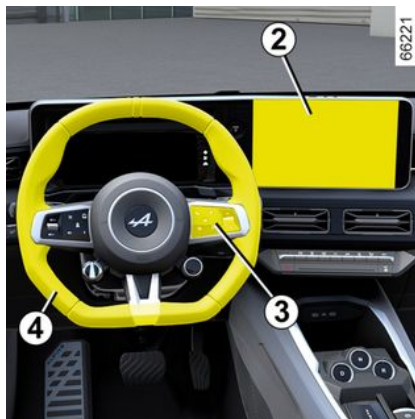

(consoante o veículo)

Esta função aquece o volante **4**.

#### Princípio de funcionamento

Quando a temperatura for atingida, a função regula a temperatura das zonas aquecidas durante cerca de 30 minutos e, em seguida, desliga-se automaticamente.

#### Ativação da função

Com a ignição ligada, prima o botão **5** no ecrã multimédia **2**.



#### Desativação da função

##### - automaticamente:

A função desliga-se automaticamente cerca de 30 minutos depois da fase de regulação.

##### - Manualmente:

Para desativar a função durante a fase de regulação, prima o botão **5** no ecrã multimédia **2**.

**Nota:** é igualmente possível aceder à função através do botão **3** "Favoritas" no volante **4**.

# DIREÇÃO

## Função "Favoritos"



Consoante o veículo, quando premir o comando **6** no volante, é possível ativar o volante aquecido de acordo com as definições do utilizador memorizadas anteriormente.

Para mais informações sobre a programação desta função, consulte as instruções do sistema multimédia.

## Direção assistida

Nunca circule com uma bateria pouco carregada.

## Direção de assistência variável

A direção de assistência variável está dotada de um sistema de gestão eletrónica que adapta o nível de assistência à velocidade do veículo.

A assistência é maior em manobras de estacionamento, o que proporciona mais comodidade. À medida que a velocidade aumenta, a assistência diminui, proporcionando uma maior segurança a grande velocidade.

## Caso particular

Em caso de falha da bateria (bateria desligada, descarregada, etc.), é necessário realizar uma reposição do ângulo do volante da direção assistida. Para tal:

- veículo parado e em piso plano;
- com apenas o condutor no interior do veículo, ligue o motor: o

testemunho  e/ou a mensagem "Rodar volante máx direita/esq." são apresentados no quadro de instrumentos;

- rode o volante até ao batente esquerdo e mantenha-o nessa posição, exercendo pressão no final do curso durante cerca de um segundo (em seguida, será possível

sentir o volante mover-se no sentido oposto);

- repita a mesma operação rodando o volante até ao batente direito;
- rode novamente o volante para a esquerda, de modo a endireitar as rodas.

Desligue o motor e aguarde aproximadamente um minuto.

Da próxima vez que ligar o motor, o testemunho e/ou a mensagem deverão desaparecer.



Nunca desligue o motor numa descida nem, de modo geral, em andamento (supressão da assistência).

## DIREÇÃO



Não mantenha o volante totalmente rodado para qualquer dos lados, até ao batente, com o veículo parado.

Com o motor parado ou em caso de avaria do sistema, é sempre possível manobrar o volante. A força a exercer será, todavia, maior.

Poderá ser emitido um ruído ao mover rapidamente o volante. É normal.

## VISTA TRASEIRA

### Retrovisores

#### 2 Retrovisores exteriores com regulação elétrica:



Quando selecionar um retrovisor exterior através de um dos interruptores **3**, será apresentado o testemunho integrado no interruptor. Em seguida, utilize o botão **2** para regulá-lo para a posição pretendida.

#### Retrovisores com desembaciador

Com o motor a trabalhar, o degelo dos retrovisores é ativado em si-

multâneo com o degelo/desembaciamento do óculo traseiro.



Por motivos de segurança, efetue as regulações com o veículo parado.

#### Retrovisores elétricos rebatíveis

Consoante o veículo, os retrovisores exteriores são abertos automaticamente quando o veículo é destrancado. Os retrovisores exteriores são rebatidos quando o veículo é trancado.

É possível ativar/desativar o rebatimento automático dos retrovisores exteriores → 143.

É possível forçar o rebatimento premindo o interruptor **1**. Nesta situação, os retrovisores exteriores permanecerão rebatidos até o botão **1** ser novamente premido, independentemente do rebatimento automático.

#### Caso particular

Se o retrovisor tiver sido aberto ou rebatido manualmente, será possível repô-lo numa posição de utilização.

Para tal, prima o interruptor **1**. Irá ouvir um clique mecânico no bloco retrovisor.

Se não for possível escutar um ruído tipo batida, prima novamente o interruptor **1** até ser possível ouvir o ruído tipo batida proveniente do retrovisor exterior.



Os objetos observados no espelho do retrovisor estão realmente mais próximos do que parecem.

Para sua segurança, tenha isso em consideração para avaliar corretamente a distância antes de qualquer manobra.

## VISTA TRASEIRA

### Retrovisor interior

É orientável.

### Retrovisor com patilha 4



Em condução noturna, para não ser encandeado pelos faróis do veículo que o segue, manobre a pequena patilha 4 situada por trás do retrovisor.

### Retrovisor com patilha 5



O retrovisor escurece-se automaticamente para não ser encandeado pelos máximos de um veículo que o siga ou em caso de forte luminosidade.

# ILUMINAÇÃO E SINALIZAÇÃO

## Iluminação e sinalização exteriores

2

### Luzes de dia



66097



Rode o anel **4** até o símbolo AUTO ficar alinhado com a marca **3**.

As luzes de dia acendem-se automaticamente (sem qualquer ação na haste **1**) quando o motor é ligado e apagam-se quando o motor é desligado.

### Luzes laterais



Rode o anel **4** até o símbolo ficar alinhado com a marca **3**.

Este testemunho acende-se no quadro de instrumentos.

**Nota:** consoante o veículo, os mínimos apenas poderão ser ativados manualmente quando o travão de estacionamento for acionado. Ca-

so contrário, a mensagem "Mínimos indisponíveis" será apresentada no quadro de instrumentos para informar o condutor que não é possível ativar os mínimos.

### Médios



#### Funcionamento manual

Rode o anel **4** até o símbolo ficar alinhado com a marca **3**.

Este testemunho acende-se no quadro de instrumentos.



À noite, antes de iniciar uma viagem, verifique o estado do equipamento elétrico e regule os faróis (se não for circular nas condições de carga habituais).

De uma maneira geral, verifique se os faróis não estão "tapados" (sujidade, lama, neve, transporte de objetos que os possam tapar...).

### Funcionamento automático

Rode o anel **4** até o símbolo AUTO ficar alinhado com a marca **3**:

## ILUMINAÇÃO E SINALIZAÇÃO

com o motor a trabalhar, os médios acendem-se ou apagam-se automaticamente consoante o nível de luminosidade exterior, sem necessidade de realizar qualquer ação na haste 1.

Consoante o veículo, os médios acender-se-ão automaticamente após vários varrimentos das escovas do limpa-vidros dianteiro.



Em caso de circulação pela via esquerda da estrada num veículo com volante à esquerda (ou vice-versa), é necessário regular os faróis para a duração do seu percurso ➔ 161.

### Máximos:



Com o motor ligado e os médios acesos, empurre a haste 1 (movimento A).

Este testemunho acende-se no quadro de instrumentos.

Para regressar à posição dos médios, empurre novamente a haste 1.

### Máximos automáticos



Consoante o veículo, este sistema acende e apaga automaticamente os máximos.

Esta função utiliza uma câmara situada atrás do retrovisor interior para detetar veículos que circulam mais à frente e os veículos em sentido contrário.

**Nota:** à noite, em zonas urbanas com iluminação das ruas, os máximos automáticos apagam-se automaticamente.

Os máximos acendem-se automaticamente se:

## ILUMINAÇÃO E SINALIZAÇÃO

2

- o nível da luminosidade exterior for reduzido;
- não for detetado outro veículo ou iluminação;
- a velocidade do veículo é superior a cerca de 40 km/h.

Se uma das condições acima não for satisfeita, o sistema passa para médios.

**Nota:** certifique-se de que o para-brisas não está tapado (sujeidade, lama, neve, condensação, etc.).

### Ativação/desativação

#### Para ativar os máximos automáticos

Rode o anel **4** até o símbolo AUTO ficar alinhado com a marca **3** e, em seguida, prima o interruptor **5**.

O testemunho  no quadro de instrumentos acender-se-á se os médios estiverem ligados.

#### Para desativar os máximos automáticos

Prima o interruptor **5**: o testemunho  desaparece do quadro de instrumentos.

**Nota:** ao empurrar a haste **1**, a função de máximos automáticos

será desativada, o testemunho

 desaparecerá do quadro de instrumentos e o veículo ativará os máximos.

 O sistema pode ser perturbado em determinadas condições, nomeadamente :

- condições climáticas extremas (chuva, neve, nevoeiro...);
- para-brisas ou câmara obstruídos;
- quando um veículo atrás ou de frente possui uma iluminação pouco visível ou coberta;
- má regulação das luzes dianteiras;
- sistemas refletores;
- ...

### Anomalias de funcionamento

Quando a mensagem "Verificar acend. automático luzes" for apresentada no quadro de instrumentos, o sistema está desativado.

Consulte o representante da marca.



A utilização de um sistema de navegação portátil à noite na zona do para-brisas sob a câmara poderá perturbar o funcionamento do sistema de "máximos automáticos" (**risco de reflexos no para-brisas**).



O sistema de "máximos automáticos" não pode, em caso algum, substituir a atenção e a responsabilidade do condutor em relação à iluminação do veículo e à respetiva adaptação às condições de luminosidade, de visibilidade e de circulação.

# ILUMINAÇÃO E SINALIZAÇÃO

## Extinção das luzes

66097



As luzes apagar-se-ão automaticamente quando a porta do condutor for aberta, o veículo for trancado ou um minuto depois de desligar o motor.

Neste caso, da próxima vez que o motor for acionado, acender-se-ão as luzes correspondentes à posição do anel 4.

## Alarme sonoro de esquecimento de luzes acesas

No caso em que as luzes estão ligadas depois de desligar a ignição, é emitido um alarme sonoro ao abrir a porta do condutor para

o prevenir que as luzes ficaram ligadas.

## Anomalias de funcionamento

Consoante o veículo, se a mensagem "Mandar verificar luzes" for apresentada, acompanhada do

testemunho , e/ou o teste-

munho  piscar no quadro de instrumentos, tal indicará que existe uma avaria na iluminação.

Consulte o representante da marca.

## Função de boas-vindas e despedida

(consoante o veículo)

Quando a função for ativada, os mínimos dianteiros e traseiros e, consoante o veículo, os médios acender-se-ão automaticamente quando o cartão-chave for detetado ou quando o veículo for des-trancado.

Estas luzes apagam-se automaticamente:

- ao fim de alguns segundos depois de se acenderem;
  - quando o motor é ligado;
- ou

- quando o veículo for trancado.

## Ativação/desativação da função

Consoante o veículo, para ativar ou desativar a iluminação de boas-vindas, consulte o manual do utilizador do sistema multimédia.

## "Iluminação exterior de acompanhamento"

66097



Esta função permite acender temporariamente os mínimos e os médios (por exemplo, para iluminar a quando da abertura de um portão).

**Com o motor parado e as luzes desligadas, depois de abrir a porta do condutor, com o anel 4 na posição AUTO, puxe a haste 1 na**

## ILUMINAÇÃO E SINALIZAÇÃO

sua direção: os mínimos e os médios acender-se-ão durante aproximadamente 30 segundos junta-

mente com os testemunhos 

e  no quadro de instrumentos.

Para prolongar este tempo, puxe a haste até quatro vezes (tempo total limitado a aproximadamente dois minutos).

A mensagem "Iluminação acesa durante \_ \_ \_" é apresentada com o tempo de iluminação no quadro de instrumentos para confirmar a ação.

Em seguida, pode trancar o veículo.

### Desativar a funcionalidade de "Iluminação exterior de acompanhamento"

Para apagar as luzes antes de desligarem automaticamente, rode o anel **4** para uma posição qualquer e, em seguida, recoloque-o na posição AUTO.

**Nota:** se a função de boas-vindas e despedida for ativada, assim que o motor for desligado, o procedimento de desativação da função de "Iluminação exterior de acompanhamento" deverá ser realizado

antes de puxar pela haste (caso contrário, as luzes permanecerão acesas devido à função de "Boas-vindas e despedida").

### Luz de nevoeiro traseira

66097



 Para ativar a luz de nevoeiro traseira, rode o anel **4** até o símbolo AUTO ficar alinhado com a marca **3** e, em seguida, rode o interruptor rotativo para alinhar a marca **6** com o símbolo **2**.

O testemunho  acende-se no quadro de instrumentos.

As luzes de nevoeiro acendem-se, ou não, em função da iluminação

exterior selecionada. Um testemunho acender-se-á no quadro de instrumentos.

Não se esqueça de desligar estas luzes logo que não necessite delas, para não incomodar os outros automobilistas. Respeite a legislação em vigor.

 Para desativar a luz de nevoeiro traseira, rode novamente o interruptor rotativo para alinhar a marca **6** com o símbolo **2**.

O testemunho  apaga-se no quadro de instrumentos.

A luz de nevoeiro traseira apaga-se quando as exteriores são desligadas.

# ILUMINAÇÃO E SINALIZAÇÃO

**i** Ao conduzir com tempo de nevoeiro ou neve ou ao transportar objetos mais altos do que o tejadilho, as luzes não se acendem automaticamente.

A luz de nevoeiro é comandada pelo condutor: os testemunhos no quadro de instrumentos informam o condutor se estão ligadas (testemunho aceso) ou apagadas (testemunho apagado).

## Regulação de faróis

### Funcionamento



O interruptor **A** é utilizado para regular a altura do feixe dos faróis em função da carga.

Com os médios acesos, prima ou eleve o interruptor **A** as vezes necessárias para selecionar a posição pretendida no quadro de instrumentos. A posição selecionada é apresentada no quadro de instrumentos durante aproximadamente 15 segundos.

**Nota:** se as luzes estiverem acesas, em cada arranque do motor, a posição selecionada será apresentada no quadro de instrumen-

tos durante aproximadamente 15 segundos.

**i** Em caso de circulação pela esquerda num veículo com posto de condução à esquerda (ou vice-versa), é imperativo mandar regular **temporariamente** os faróis durante a estadia.

2

# ILUMINAÇÃO E SINALIZAÇÃO

Tabela de exemplos de posição de regulação

	Exemplos de posições de regulação do comando <b>A</b> consoante a carga
Só condutor	0
Apenas condutor com um passageiro dianteiro	0 ou 1
Todos os bancos ocupados	1 ou 2
Condutor com passageiros e bagageira carregada ou carga máxima autorizada	2 ou 3
Condutor sem passageiros e bagageira carregada ou carga máxima autorizada	2 ou 3 ou 4

O quadro apresentado mais abaixo fornece alguns exemplos. Em todos os casos, ajuste o comando **A** consoante a carga do veículo, de modo a permitir ver a estrada e a que os restantes condutores não sejam encandeados.

# SINALIZAÇÃO SONORA E LUMINOSA

## Buzina



Carregue na almofada do volante **A** para acionar a buzina.

## Sinal de luzes

Para fazer um sinal de luzes, puxe a haste **1** na sua direção e, em seguida, solte-a.

## Pisca-piscas

Desloque a haste **1** no mesmo sentido em que pretende mover o volante de direção.

## Modo impulsional

Desloque a haste **1** para cima ou para baixo durante breves instan-

tes, sem ultrapassar o ponto de resistência, e, em seguida, solte-a: a haste regressará à respetiva posição inicial e o testemunho do pisca-pisca em questão piscará três vezes.

## Sinal de perigo



 Prima o interruptor **2**. Este dispositivo aciona simultaneamente todos os pisca-piscas, incluindo os laterais.

Este sinal só deve ser utilizado em caso de perigo, para avisar os outros automobilistas de que se viu obrigado a parar num local inadequado, ou mesmo interdito, ou que

está em condições de condução particulares.

## LIMPA-VIDROS

### Limpa-vidros, lava-vidros dianteiro

2

### Veículo equipado com limpa-vidros dianteiro intermitente

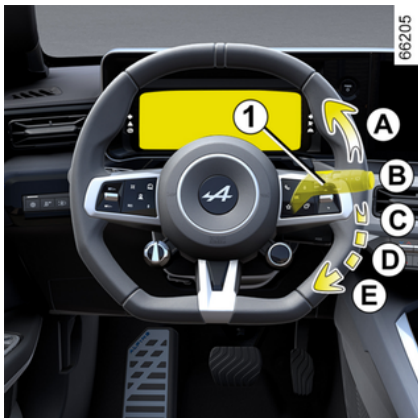

#### **A. varrimento único:**

um impulso breve provoca um varrimento único do limpa-vidros;

#### **B. desligado;**

#### **C. varrimento intermitente:**

o limpa-vidros parará durante alguns segundos entre dois varrimentos. É possível modificar o intervalo entre varrimentos rodando o anel **2**;

#### **D. varrimento contínuo lento;**

#### **E. varrimento contínuo rápido.**



#### **Particularidade**

**Em andamento,** a velocidade do varrimento diminuirá sempre que o veículo parar.

De uma velocidade de varrimento contínuo rápido passa para uma velocidade de varrimento contínuo lento.

Quando o veículo retoma o andamento, o varrimento passa para o movimento inicialmente selecionado.

Qualquer ação na haste **1** é prioritária e anula, consequentemente, o modo automático.

### Veículo equipado com limpa-vidros com sensor de chuva

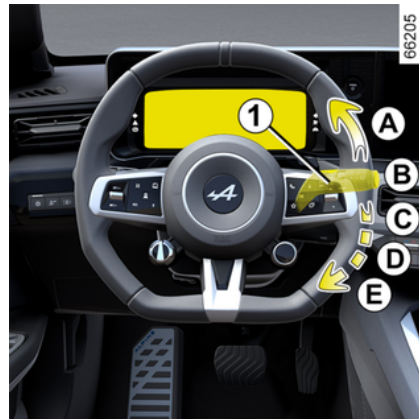

O sensor de chuva está localizado no para-brisas, em frente do retrovisor interior.

#### **A. varrimento único:**

um impulso breve provoca um varrimento único do limpa-vidros;

#### **B. desligado;**

# LIMPA-VIDROS

66098



## C. função de limpa-vidros automático:

com esta posição seleccionada, o sistema deteta a presença de água no para-brisas e aciona o limpa-vidros na velocidade de varrimento adaptada.

É possível modificar o limiar de ativação e o intervalo entre dois varrimentos; para isso, rode o anel **2**:

- **F**: sensibilidade máxima;
- **G**: sensibilidade mínima.

Quanto mais elevada for a sensibilidade, mais rapidamente reage o limpa-vidros e aumenta a frequência de varrimento.

Um movimento de vaivém é efetuado no momento da ativação do

limpa-vidros automático ou ao aumentar a sensibilidade.

O testemunho  acende-se no quadro de instrumentos para confirmar que a função está ativa.

### Nota:

- o sensor de chuva tem apenas uma função de assistência. Em caso de visibilidade reduzida, o condutor deve ativar manualmente o limpa-vidros. Em caso de nevoeiro ou de queda de neve, o limpa-vidros não se ativa automaticamente e permanece sob o controlo do condutor;
- em caso de temperaturas negativas, o limpa-vidros automático não está ativo no arranque do veículo. Este é automaticamente ativado assim que o veículo ultrapassar uma velocidade definida (cerca de 8 km/h);
- não ative o limpa-vidros automático com tempo seco;
- remova totalmente o gelo do para-brisas antes de ativar o limpa-vidros automático;
- no momento de lavagem num pórtico de lavagem, reponha a haste **1** na posição desligada **B** com o objetivo de desativar o limpa-vidros automático.

### Anomalias de funcionamento

Em caso de não funcionamento do varrimento automático, o limpa-vidros funciona no varrimento intermitente. Chame um representante da marca.

O funcionamento do sensor de chuva poderá ser interrompido em caso de:

- limpa-vidros dianteiro danificado: uma película de água ou marcas deixadas por uma escova na zona de deteção do sensor podem aumentar o tempo de reação do limpa-vidros automático ou a frequência de varrimento;
- para-brisas que se apresenta estalado ou fissurado junto do sensor, ou para-brisas sujo devido ao pó, sujidades, insetos, gelo, à utilização de ceras de lavagem e de produtos hidrófobos; O limpa-vidros dianteiro será menos sensível ou poderá inclusivamente não reagir;

**D. varrimento contínuo lento;**

**E. varrimento contínuo rápido.**

### Particularidade

**Em andamento**, a velocidade do varrimento diminuirá sempre que o veículo parar.

De uma velocidade de varrimento contínuo rápido passa para uma

## LIMPA-VIDROS

velocidade de varrimento contínuo lento.

Quando o veículo retoma o andamento, o varrimento passa para o movimento inicialmente selecionado.

Qualquer ação na haste **1** é prioritária e anula, conseqüentemente, o modo automático.

### Precauções

- Em caso de existência de gelo, verifique se as escovas não estão coladas, antes da primeira ativação do limpa-vidros. Se acionar o limpa-vidros enquanto as escovas estiverem imobilizadas pelo gelo, corre o risco de danificar a escova bem como o motor do limpa-vidros.

- Não ative o limpa-vidros se o vidro estiver seco. Isso provoca o desgaste prematuro ou danos nas escovas.

### Posição particular do limpa-vidros dianteiro (posição serviço)

Esta posição permite levantar as escovas para as poder afastar do para-brisas.

Pode ser útil para:

- limpar as escovas;
- libertar as escovas do para-brisas no inverno;

- substituir as escovas → 382.

Com o motor desligado ou ligado, eleve a haste **1** duas vezes para a posição **A** (varrimento único).

As escovas pararão a uma certa distância do capô.

Para recolocar as escovas na posição mais baixa, com a ignição ligada, certifique-se de que as escovas de limpa-vidros foram corretamente rebatidas sobre o para-brisas e, em seguida, desloque a haste **1** para a posição **A** (varrimento único).

Antes de ligar a ignição, baixe as escovas de limpa-vidros sobre o para-brisas. Caso contrário, poderá existir risco de danos no capô ou no limpa-vidros quando for ligado.



Antes de qualquer ação que envolva o para-brisas (lavar o veículo, degelo, limpar o para-brisas, etc.), recoloque a haste **1** na posição **B** (desligada).

**Risco de ferimentos e/ou de deterioração.**



Em caso de presença de obstáculos no para-brisas (sujeidade, neve, gelo, etc.), limpe o para-brisas (incluindo a zona central situada por trás do retrovisor interior) antes de acionar o limpa-vidros (**risco de sobreaquecimento do motor**).

Se um obstáculo impedir o movimento de uma escova, esta pode parar.

Retire o obstáculo e volte a ativar o limpa-vidros com a haste de limpa-vidros.

## LIMPA-VIDROS

### Lava-vidros dianteiro

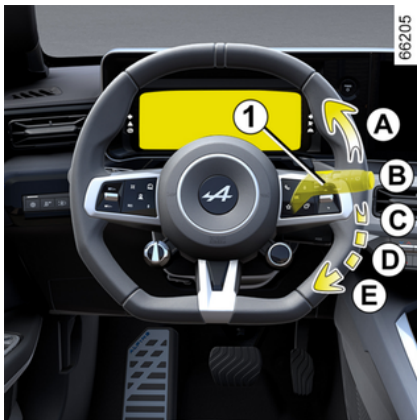

Com a ignição ligada, puxe a haste 1 e, depois, liberte-a.

Uma ação mais longa provocará, além do lava-vidros dianteiro, duas passagens do limpa-vidros seguidas de uma terceira passagem, alguns segundos mais tarde.

#### Nota:

- ativar o lava-vidros dianteiro através da haste 1 durante mais de 30 segundos poderá provocar a interrupção da bomba do lava-vidros. **Isto evita que a bomba sobreaqueça;**
- com temperaturas negativas, o líquido do lava-vidros corre o risco de congelar no para-brisas e redu-

zir a visibilidade. Aqueça o para-brisas com a ajuda do comando de desembaçamento dianteiro antes de o limpar.



Ao intervir no compartimento do motor, certifique-se de que a haste do limpa-vidros dianteiro se encontra na posição B (desligado).

**Risco de ferimentos.**



### Eficiência de uma escova de limpa-vidros

Vigie o estado das escovas de limpa-vidros. A sua duração depende de si:

- deve manter-se limpa: limpe regularmente a escova e o vidro com água com sabão;
- não a utilize quando o vidro estiver seco;
- separe a escova do vidro se não for utilizada durante muito tempo.

Em qualquer caso, substitua-as assim que a sua eficiência diminua: aproximadamente uma vez por ano → 382.

### Precaução de utilização dos limpa-vidros

- Em condições com gelo ou neve, limpe o vidro antes de ligar os limpa-vidros (risco de sobreaquecimento do motor);
- verifique se nenhum objeto obstrui o curso da escova.

## LIMPA-VIDROS

### Limpa-vidros, lava-vidros traseiro

2

#### Limpa-vidros traseiro

66098



Com a ignição ligada, rode o anel **3** na haste **1** até o símbolo ficar alinhado com a marca **2**:

- **desligado;**
- **varrimento intermitente:**  
o limpavidros parará durante alguns segundos entre dois varrimentos. A frequência de limpeza varia de acordo com a velocidade do veículo;
- **Varrimento contínuo lento.**

Para interromper a operação, rode o anel **3** novamente.

**Nota:** no momento de lavagem num pórtico de lavagem, reponha o anel **3** da haste **1** na posição desligada para desativar a limpeza automática.

Respeite as recomendações de utilização.

No final da utilização, não se esqueça de recolocar o comando do limpavidros traseiro na posição de paragem, de modo a impedir uma ativação inadvertida do limpavidros durante a utilização seguinte.

**i** Não utilize o braço de limpavidros para abrir ou fechar a tampa da bagageira.



Antes de realizar qualquer ação no vidro traseiro (lavagem do veículo, degelo, limpeza...), coloque a haste **1** na posição desligada.

**Risco de ferimentos e/ou de deterioração.**



### **Eficiência de uma escova de limpa-vidros**

Vigie o estado das escovas de limpa-vidros. A sua duração depende de si:

- deve manter-se limpa: limpe regularmente a escova e o vidro com água com sabão;
- não a utilize quando o vidro estiver seco;
- separe a escova do vidro se não for utilizada durante muito tempo.

Em qualquer caso, substitua-as assim que a sua eficiência diminua: aproximadamente uma vez por ano → **382**.

### **Precauções de utilização dos limpa-vidros**

- Em condições com gelo ou neve, limpe o vidro antes de ligar os limpa-vidros (risco de sobreaquecimento do motor);
- verifique se nenhum objeto obstrui o curso da escova.

## LIMPA-VIDROS

### Ativação/desativação do limpavidros traseiro

A engrenagem da marcha-atrás aciona o limpavidros traseiro de forma intermitente (se os limpavidros dianteiros estiverem a funcionar). Se o veículo estiver equipado com um menu de personalização das regulações do veículo, pode optar por ativar ou desativar esta função → 143.

Nos veículos não equipados com um menu de personalização das definições, desative a função junto de um representante da marca.

Na presença de obstáculos no vidro traseiro (sujidades, neve...), o limpavidros tenta "varrer" todos os obstáculos. Se um obstáculo impedir o movimento da escova, esta pode parar. Remova o obstáculo, aguarde cerca de 30 segundos e volte a ativar o limpavidros com a haste de limpavidros.

### Precauções

– Em caso de existência de gelo, verifique se as escovas estão coladas ao para-brisas antes de acionar o limpavidros. Se acionar o limpavidros enquanto a escova estiver bloqueada com gelo, corre

o risco de danificar a escova e o motor de limpavidros.

– Não acione o limpavidros se o vidro estiver seco. Tal provocará o desgaste prematuro ou danos nas escovas.

### Limpavidros/lavavidros traseiro



Com a ignição ligada, empurre a haste **1** e mantenha-a nessa posição e depois liberte-a.

Acionar a haste durante mais tempo ativará (além do lavavidros) dois varrimentos do limpavidros traseiro seguidos de um terceiro varrimento (função de limpeza de gotas), alguns segundos depois.

Quando soltar a haste, esta volta à posição de limpavidros traseiro.

### Nota:

– ativar o lavavidros traseiro através da haste **1** durante mais de 30 segundos poderá provocar a interrupção da bomba do lavavidros. **Isto evita que a bomba sobreaqueça.**

– em caso de temperaturas negativas, o líquido do lavavidros corre o risco de congelar no óculo traseiro, reduzindo dessa forma a visibilidade. Aqueça o óculo traseiro

com a ajuda do comando de desembaçamento antes de o limpar.

# ARRANQUE, PARAGEM DO MOTOR

## Arranque do motor



67199



66297

O cartão deve estar na zona de deteção 1.

### Para arrancar:

- carregue no pedal de travão;
- prima o botão 2. A mensagem "READY" é apresentada no quadro de instrumentos, acompanhada de um sinal sonoro.

A mensagem desaparece quando a velocidade do veículo for superior a aproximadamente 5 km/h.

### Particularidades

- Se uma das condições de arranque não for respeitada, a mensagem "Carregar travão + START" será apresentada no quadro de instrumentos;
- em alguns casos, será necessário manobrar o volante premindo o botão de arranque 2 para ajudar a desbloquear a coluna de direção: neste caso, a mensagem "Rodar volante + START" informará o condutor.



Consoante o veículo, poderá estar disponível uma chave digital que oferece todas as funções do cartão. Contudo, se um cartão permanecer no interior do veículo e as portas tiverem sido trancadas com uma chave digital, não será possível ligar o veículo com o cartão. Para obter mais informações, consulte o capítulo "Chave digital" → 66.



Durante uma atualização do sistema através do sistema multimédia, não será possível ligar o veículo. Aguarde pela conclusão da atualização antes de ligar o veículo. Para mais informações sobre atualizações do sistema, consulte as instruções do sistema multimédia.

## ARRANQUE, PARAGEM DO MOTOR



O arranque do veículo só pode ser efetuado se o cabo de carga estiver desligado do veículo.



### Arranque "mãos livres" com a tampa da bagageira aberta

Neste caso, o cartão não deve estar na bagageira para evitar o risco de perda.

### Função "acessórios"

(ligação da ignição)

Logo que o veículo é destrancado, ficam disponíveis algumas funcio-

nalidades (rádio, sistema de navegação, limpa-vidros...).

Para utilizar as restantes funcionalidades, com o cartão no habitáculo, prima o botão **2** sem carregar nos pedais.

### Anomalias de funcionamento



Em algumas situações, o cartão mãos livres poderá não funcionar:

- a pilha do cartão está descarregada, a bateria de 12 V secundária está descarregada, etc.;
- o cartão está próximo de aparelhos que utilizem a mesma frequência (monitor, telemóvel, consolas de vídeojogos, etc.);

- o veículo encontra-se numa zona de fortes radiações eletromagnéticas.

A mensagem "Coloq. cartão na zone + START" aparece no quadro de instrumentos.

Carregue no pedal de travão e, em seguida, coloque o cartão **4** (lado do botão voltado para baixo) na zona de colocação do cartão "mãos livres" **3** do porta-bebidas na consola superior **A**.

Prima o botão **2** para ligar o veículo. A mensagem apaga-se.

# ARRANQUE, PARAGEM DO MOTOR

## Paragem do motor



O veículo deve estar parado.

Prima o botão **2**: o motor para, a mensagem "READY" desaparece do quadro de instrumentos e o tração de estacionamento assistido é acionado.

Se o cartão já não estiver no interior do habitáculo quando tentar desligar o motor, a mensagem "Cartão ausente press.long.START" será apresentada no quadro de instrumentos: prima o botão **2** durante mais de dois segundos.

Depois de desligar o motor, os acessórios eventualmente utilizados (rádio, etc.) continuarão a fun-

cionar durante aproximadamente 10 minutos.

Ao abrir a porta do condutor, os acessórios são desligados.



Nunca desligue a ignição até que o veículo esteja completamente parado. A paragem do motor provoca a supressão dos sistemas de assistência. Após a paragem do motor, a direção assistida e os dispositivos de segurança passiva, como, por exemplo, os airbags e os pré-tensores, deixarão de funcionar.



### Responsabilidade do condutor durante o estacionamento ou paragem do veículo

Nunca deixe crianças, adultos não autónomos ou animais no interior do veículo, mesmo que seja por pouco tempo.

Com efeito, poderiam colocar-se em perigo a si próprios e a outras pessoas ligando o motor ou ativando equipamentos como, por exemplo, os elevadores de vidros ou o sistema de trancamento das portas. Além disso, com tempo quente e/ou com sol, a temperatura no interior do habitáculo aumenta muito rapidamente.

**PERIGO DE MORTE OU FERIMENTOS GRAVES.**

# FUNÇÃO "OVERTAKE"

## Apresentação



Se premir o botão "OV" 1 no volante, o motor melhorará temporariamente o desempenho, aumentando imediatamente a aceleração do veículo (Boost).

É necessário efetuar uma pressão longa no botão "OV" 1 para manter a função ativada. A duração máxima da função é de aproximadamente 10 segundos.

Para além deste período e/ou quando o botão for solto, o veículo retomará o seu funcionamento normal.



Devido à aceleração que procura, esta função só deve ser utilizada se as condições de circulação o permitirem, e respeitando os regulamentos locais em vigor.

Certifique-se de que todas as condições estão respeitadas antes de cada utilização.

**Riscos de acidente ou de ferimentos graves.**

## Ativação do sistema

Para ativar a função, as seguintes condições devem estar reunidas:

- com o motor ligado, a posição **D** está engrenada;
- o modo Normal ou Sport está ativo ➔ 329;
- a velocidade do veículo não é nula;
- o pedal de acelerador está premido;
- a bateria de tração e o motor atingiram a respetiva temperatura de funcionamento.



É igualmente possível ativar a função carregando no pedal de acelerador **a fundo com firmeza** para além do ponto de resistência.

## Visor



Em qualquer momento, é possível verificar se a função está disponível consultando a autonomia restante no indicador de "OV" 2 apresentado no quadro de instrumentos.

## FUNÇÃO "OVERTAKE"

Quando o indicador de "OV" **2** está vazio, a função deixará de estar disponível e será necessário aguardar que seja recarregada gradualmente. Para tal, basta soltar o botão "OV" **1** e o indicador **2** começará a ser recarregado gradualmente.

O tempo necessário para recarregar na totalidade o medidor "OV" **2** é de 30 segundos, no máximo.

**Nota:** não é necessário esperar que o indicador **2** seja recarregado na totalidade para ativar a função. Esta função estará disponível desde que o indicador não esteja vazio.

### Condições de não ativação do sistema

Determinadas condições impedirão a ativação do sistema:

- selecionar a posição **R** ou **N**;
- se o modo "Save" estiver ativado. Neste caso, a mensagem "Overtake indisponível neste DRIVE MODE" é apresentada no quadro de instrumentos ➔ **329**;
- se o indicador de "OV" **2** estiver vazio;
- o nível de carga da bateria de tração é demasiado reduzido;

- avaria num sistema do veículo (ESC, etc.).

### Limites de funcionamento e indisponibilidade temporária

Em determinadas condições (temperatura da bateria ou do motor demasiado alta ou demasiado baixa, etc.), a disponibilidade da função "Overtake" poderá estar limitada ou inclusivamente temporariamente inibida.

Quando a função é limitada, o indicador "OV" **2** no quadro de instrumentos poderá não indicar uma recarga completa.

Se a função estiver inibida, o indicador "OV" **2** será apresentado como vazio no quadro de instrumentos. Se o condutor premir o botão "OV" **1**, a mensagem "Overtake indisponível" será apresentada no quadro de instrumentos para informar o condutor que a função não está disponível.

## PROCEDIMENTO DE ARRANQUE A PARTIR DA POSIÇÃO DE PARADO



O procedimento de arranque com o veículo parado (Launch Control) é uma função que permite ao veículo acelerar à velocidade máxima quando a aderência entre os pneus e o solo é ideal.

**Nota:** a função Launch Control apenas estará disponível se a bateria de tração e o motor tiverem atingido as respetivas temperaturas de funcionamento.

Para permitir o melhor desempenho, recomendamos que a função seja utilizada quando a bateria dispuer da maioria da carga.



Uma utilização intensa do sistema reduz a vida útil dos componentes mecânicos. Para mais informações, consulte um representante da marca.

### Ativação do sistema

O sistema é ativado da seguinte forma:

- com o motor a trabalhar e o veículo imobilizado, engrene a posição **D**;
- o modo Sport é ativado → **329**;
- carregue no pedal de travão com firmeza utilizando o pé esquerdo;
- mantendo o pé sobre o pedal de travão, prima o botão Overtake (OV) no volante **1** até a mensagem "Launch Control pronto Acelerar a fundo" ser apresentada no quadro de instrumentos;
- solte o botão **1**;
- no espaço de 60 segundos, mantendo o pé esquerdo a carregar no pedal de travão, carregue no acelerador a fundo **para além do ponto de resistência** utilizando o pé direito até a mensagem "Launch Control Solte o travão" ser apre-

sentada no quadro de instrumentos;

- no espaço de quatro segundos, solte o pedal de travão de modo a permitir um arranque desportivo do veículo, acompanhado por uma animação especial no quadro de instrumentos.



Não utilizar esta função em estradas es-corregadias ou húmidas.

**Risco de perda de controlo do veículo.**

### Condições de não ativação do sistema

Determinadas condições impedirão a ativação do sistema:

- selecionar a posição **R** ou **N**;
- quando o modo Save ou Normal é ativado, a mensagem "Launch Control indisponível neste DRIVE MODE" é apresentada no quadro de instrumentos → **329**;
- o nível de carga da bateria de tração é demasiado reduzido;
- a temperatura da bateria de tração é demasiado baixa ou demasiado alta;

## PROCEDIMENTO DE ARRANQUE A PARTIR DA POSIÇÃO DE PARADO

- a temperatura do motor é demasiado baixa ou demasiado alta;
- avaria num sistema do veículo (ESC, etc.).

**Nota:** se a função for inibida por uma destas condições, a mensagem "Launch Control indisponível" será apresentada no quadro de instrumentos.



A utilização desta função acelera significativamente o desgaste dos pneus → **368**.



Devido à aceleração que procura, esta função só deve ser utilizada se as condições de circulação o permitirem, e respeitando os regulamentos locais em vigor. Certifique-se de que todas as condições estão respeitadas antes de cada utilização.

**Riscos de acidente ou de ferimentos graves.**

# ALAVANCA DE VELOCIDADES

## Comandos de seleção



Os interruptores **R**, **N** e **D** podem ser utilizados para selecionar diversas posições da caixa de velocidades:

- **R**: marcha-atrás;
- **N**: ponto-morto;
- **D**: relação de marcha para a frente.

A posição selecionada é apresentada no quadro de instrumentos a título informativo.

### Para selecionar a posição de ponto-morto (**N**)

Com o veículo parado e o motor a trabalhar, carregue no pedal de travão e efetue uma pressão breve no interruptor **N** (o testemunho integrado no interruptor **N** acende-se a branco e é apresentado **N** no quadro de instrumentos).

### Para engrenar a relação de marcha à frente (posição **D**)

Com o veículo parado, o motor a trabalhar e o pé no pedal de travão, efetue uma pressão breve no interruptor **D** (o testemunho integrado no interruptor **D** acender-se-á a branco e será apresentado **D** no quadro de instrumentos).

Se o pedal de travão não for premido, a indicação da posição atual piscará durante aproximadamente cinco segundos e a mensagem "Carregue no pedal de travão" será apresentada no quadro de instrumentos durante aproximadamente cinco segundos.

Na maioria das condições de circulação, não terá de focar nos interruptores.

**Nota:** com o motor a trabalhar e o veículo a circular a uma velocidade compreendida entre 0 e 14 km/

h, com a posição **N** ou **R** engrenada, não é necessário carregar no pedal de travão para engrenar a posição **D**. Isto é útil no estacionamento, quando são necessárias várias manobras de marcha para a frente e para trás.

### Para engrenar a marcha-atrás (posição **R**)

Com o veículo parado, o motor a trabalhar e o pé no pedal de travão, efetue uma pressão breve no interruptor **R** (o testemunho integrado no interruptor **R** acender-se-á a branco e será apresentado **R** no quadro de instrumentos).



Com a posição **D** ou **R** engrenada, se o veículo estiver imobilizado, começará a mover-se a baixa velocidade assim que soltar o pedal de travão (sem carregar no pedal de acelerador).

Se o pedal de travão não for premido, a posição atual piscará durante aproximadamente cinco segundos e o testemunho **!** permanecerá no quadro de instrumentos.

## ALAVANCA DE VELOCIDADES

**Nota:** com o motor a trabalhar e o veículo a mover-se a uma velocidade compreendida entre aproximadamente 0 e 10 km/h na posição **N** ou **D**, não é necessário carregar no pedal de travão para seleccionar a posição **R**. Isto é útil no estacionamento, quando são necessárias várias manobras de marcha para a frente e para trás.

### Paragem do veículo

Com o veículo imobilizado, carregue no pedal de travão e efetue uma breve pressão no interruptor **N**.

**Nota:** depois de ser engrenada após a paragem do motor, a posição **N** será mantida até a ignição do veículo ser novamente ligada.

**Certifique-se de que o travão de estacionamento está ativado e que o veículo está imobilizado** → 185.



O travão de estacionamento assistido pode ser utilizado para imobilizar o veículo.

Antes de abandonar o veículo, verifique se o travão de estacionamento assistido está efetivamente acionado. A ativação do travão de estacionamento assistido é confirmada pelo acendimento do testemunho no interruptor do travão de estacionamento assis-

tido e do testemunho  no quadro de instrumentos até as portas serem trancadas. Consoante o veículo, é afixada uma etiqueta na parte superior do para-brisas para recordar esta situação → 185.



A engrenagem da posição **N** do comando das mudanças não bloqueia mecanicamente as rodas motrizes; certifique-se de que o veículo está imobilizado antes de sair do veículo.



Por segurança, nunca desligue a ignição antes do veículo estar completamente parado.

### Anomalias de funcionamento

No caso de uma avaria no motor ou de uma avaria elétrica (avaria na bateria, etc.), certifique-se de que o veículo está devidamente imobilizado.

## ALAVANCA DE VELOCIDADES



Em caso de colisão na parte inferior do veículo durante uma manobra (por exemplo, contacto com um pilarete, um passeio mais elevado ou qualquer outro mobiliário urbano) poderá danificar o veículo (por exemplo, deformação de um eixo).

Para evitar o risco de acidente, mande verificar o seu veículo num representante da marca.

3

# SISTEMA DE TRAVAGEM REGENERATIVA

## Apresentação



1



2

Ao soltar o acelerador, o veículo utiliza a travagem regenerativa para abrandar o veículo.

Toda esta energia é convertida em eletricidade para carregar a bateria de tração.

O comando no volante **2** pode ser utilizado para aumentar ou diminuir a travagem regenerativa.



A travagem regenerativa não pode, em caso algum, ser utilizada em substituição do pedal de travão.



Em determinadas condições (bateria totalmente carregada demasiado quente ou demasiado fria, motor quente, etc.), o desempenho do sistema de travagem regenerativa será limitado, dando origem a uma travagem reduzida com o motor ao soltar o pedal de acelerador. No quadro de instrumentos, o testemunho do potenciômetro **1** informa o condutor sobre o potencial de travagem regenerativa disponível. No entanto, a capacidade de travagem através da utilização do pedal de travão será conservada e continuará a permitir a limitação da velocidade do veículo.

## SISTEMA DE TRAVAGEM REGENERATIVA

### Comando de mudança da travagem regenerativa 2

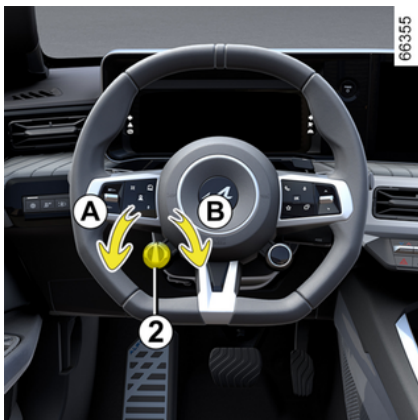

O comando tátil **2** pode ser utilizado para alterar o nível da travagem regenerativa:

- rode o comando **2** para **A** de modo a aumentar a travagem com o motor ao soltar o pedal de acelerador;
- rode o comando **2** para **B** de modo a reduzir a travagem com o motor ao soltar o pedal de acelerador.

O nível seleccionado através do comando **2** não entrará em ação enquanto a função do Regulador de velocidade adaptativo estiver ativada → 259.

### Condução com o comando de travagem regenerativa

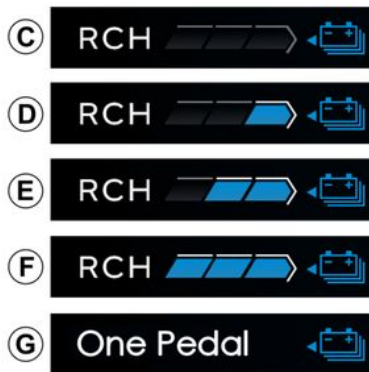

### Níveis de travagem regenerativa

Consoante o nível seleccionado através do comando **2**, o testemunho **3** informa o condutor sobre o nível da travagem regenerativa:

- **C**: nível "Roda livre" para uma condução tranquila e económica, associado ao modo Save por predefinição. Exige que o condutor conduza com maior antecipação;
- **D**: travagem reduzida com o motor ao soltar o pedal de acelerador, associado por predefinição aos modos Normal e Sport;
- **E**: travagem média com o motor ao soltar o pedal de acelerador;
- **F**: travagem elevada com o motor ao soltar o pedal de acelerador;
- **G**: travagem muito elevada com o motor ao soltar o pedal de acelerador e ao ativar a função One Pedal.

**Nota:** ao desligar o motor, o nível de travagem regenerativa é memorizado, com exceção da função One Pedal.

### Função One Pedal

Em veículos com este equipamento, a função One Pedal facilita a condução em áreas urbanas ou

## SISTEMA DE TRAVAGEM REGENERATIVA

tráfego intenso, principalmente com o pedal do acelerador.

Quando soltar o pedal do acelerador de forma suficiente, o veículo desacelera até parar completamente.

Quando solta o pedal do acelerador por completo, o nível de travagem com o motor é muito elevado.

Carregue o suficiente no pedal do acelerador para recuperar a velocidade.

### Ativação

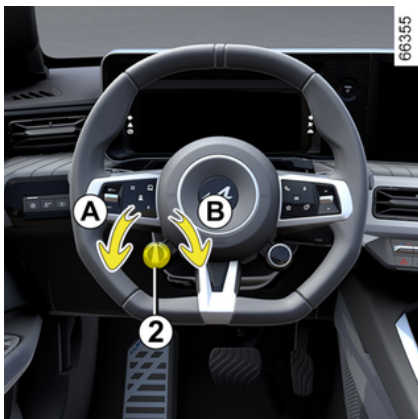

3

Com a posição **D** selecionada, rode o comando **2** na direção de **A** as vezes necessárias até a mensagem "One Pedal ativado" ser apresentada. O testemunho ONE PEDAL **3** acende-se, acompanhado de um sinal sonoro, para confirmar que a função está ativada.



A função One Pedal não realiza uma travagem de emergência e o respetivo desempenho de travagem é limitado.



Esta função constitui uma ajuda suplementar à condução. Esta função não substitui, de forma alguma, a vigilância e a responsabilidade do condutor, o qual deve assegurar sempre o controlo do veículo.

**Nota:** com o veículo imobilizado, a função "One Pedal" ativada e a posição **D** selecionada, o veículo não se moverá quando soltar o pedal de travão.

### Colocar no modo de suspensão

A função One Pedal (condução com um pedal) entra no modo de suspensão quando a posição **R** ou **N** está selecionada.

O testemunho ONE PEDAL é apresentado a cinzento no quadro de instrumentos.

**Nota:** com a posição **D**, **R** selecionada, se o veículo estiver imobilizado, este avançará assim que o pedal de travão for libertado (sem carregar no pedal de acelerador).

Mudar para a posição **D** reativa a função quando a velocidade do veículo é superior a aproximada-

## SISTEMA DE TRAVAGEM REGENERATIVA

mente 10 km/h. O testemunho ONE PEDAL acende-se a branco para confirmar a reativação.

### Nota:

- o travão de estacionamento é acionado automaticamente quando o veículo permanece imobilizado durante mais de três minutos.

### Desativação

Para desativar a função:

- em andamento, rode o comando **2** na direção de **B**;
- com o veículo imobilizado, carregue no pedal de travão e, em seguida, rode o comando **2** na direção de **B**.

A mensagem "One Pedal desativado" é apresentada no quadro de instrumentos. O testemunho ONE PEDAL **3** apaga-se, acompanhada de um sinal sonoro, para confirmar a desativação.

A função será automaticamente desativada se o motor for parado premindo o botão start/stop do motor. É necessário reativar a função conforme necessário após o reaquecimento.

### Limites de funcionamento

- Em pisos pouco aderentes (gelo, neve, etc.), é aconselhável utilizar

os primeiros níveis de travagem **C** ou **D** e utilizar o pedal de travão para gerir as fases de forte desaceleração e paragem → **182**.

- No caso de uma inclinação íngreme, com o pedal do acelerador em repouso, a função One Pedal poderá não ser suficiente para manter o veículo imobilizado. Certifique-se de que o veículo está imobilizado carregando no pedal de travão ou ativando o travão de estacionamento assistido.

### Anomalias de funcionamento

Quando o sistema deteta uma anomalia de funcionamento, a mensagem "Verif. sistema One Pedal" é apresentada no quadro de instrumentos. A função deixa de estar disponível. Consulte um representante da marca.

# TRAVÃO DE ESTACIONAMENTO

## Travão de estacionamento assistido

### Função assistida



### Ativação do travão de estacionamento assistido

Com o veículo parado, o travão de estacionamento assistido pode ser utilizado para imobilizar o veículo:

- **premindo o botão start/stop do motor 1**;

ou

- **quando o cinto de segurança do condutor não é utilizado**;

ou

- **quando a porta do condutor é aberta**.



O travão de estacionamento assistido pode ser utilizado para imobilizar o veículo.

Antes de abandonar o veículo, verifique se o travão de estacionamento assistido está efetivamente acionado. Isto é confirmado pelo acendimento do testemunho **2** no interruptor

**3** e do testemunho 

no quadro de instrumentos até as portas serem trancadas. Consoante o veículo, encontra-se um autocolante na parte superior do para-brisas para lhe lembrar disto.

Em qualquer outra situação, o travão de estacionamento assistido não é acionado automaticamente. Neste caso, deve ser utilizado o modo manual.

Para confirmar a ativação do travão de estacionamento assistido,

o testemunho  é apresentado no quadro de instrumentos e o testemunho **2** acende-se no interruptor **3**.

## TRAVÃO DE ESTACIONAMENTO

Depois de desligar o motor, o testemunho **2** apaga-se durante alguns minutos depois da ativação do travão de estacionamento as-

sistido e o testemunho  apaga-se quando o veículo é trancado.

**Nota:** em determinadas situações (avaria do travão de estacionamento assistido, desativação manual do travão de estacionamento, etc.), é emitido um sinal sonoro e é apresentada a mensagem "Acionar travão imobilização" no quadro de instrumentos para alertar o condutor de que o travão de estacionamento assistido foi desativado.

- **com o motor ligado:** quando a porta do condutor é aberta;
- **com o motor desligado:** quando uma porta dianteira é aberta.

Neste caso, puxe e depois liberte o interruptor **3** para acionar o travão de estacionamento assistido.

### Desativação do travão de estacionamento assistido

O travão de estacionamento será desativado:

- assim que o veículo começar a acelerar;

ou

- ao passar de **N** para **R/D** ou **B**.



O travão de estacionamento assistido pode ser utilizado para imobilizar o veículo.

Antes de abandonar o veículo, verifique se o travão de estacionamento assistido está efetivamente acionado. Isto é confirmado pelo acendimento do testemunho **2** no interrup-

tor **3** e do testemunho  no quadro de instrumentos até as portas serem trancadas. Consoante o veículo, encontra-se um autocolante na parte superior do para-brisas para lhe lembrar disto.

### Funcionamento manual

É possível acionar manualmente o travão de mão automático.

### Acionar manualmente o travão de estacionamento assistido

Puxe o interruptor **3**. Os testemunhos **2** e  são apresentados no quadro de instrumentos.

### Desativar manualmente o travão de estacionamento assistido

Prima o botão **1** sem carregar nos pedais para ligar a ignição. Carregue no pedal do travão e, em seguida, prima o interruptor **3**: tanto o testemunho **2** do interruptor co-

mo o testemunho  apresentado no quadro de instrumentos desaparecem.

### Paragem pontual

Para acionar manualmente o travão de estacionamento automático (quando paragem num sinal vermelho ou parar com o motor a trabalhar, etc.): puxe e liberte o interruptor **3**. O travão desativar-se-á automaticamente quando acelerar, para pôr o veículo em andamento.

# TRAVÃO DE ESTACIONAMENTO

## Casos particulares

### Estacionar num declive

Para estacionar num declive ou quando rebocar um atrelado, por exemplo, puxe o interruptor **3** durante alguns segundos para conseguir a travagem máxima.



### Estacionar com o travão de estacionamento assistido desativado



Antes de desativar o travão de estacionamento, certifique-se de que o veículo está estável.

Para estacionar com o travão de estacionamento assistido desativado, o travão de estacionamento deve ser desativado.

Para tal:

- pare o motor, premindo o botão de arranque/paragem do motor **1**;
- desaperte o cinto de segurança do condutor;
- abra a porta do condutor;
- se necessário, posicione um calço à frente ou atrás das rodas de modo a garantir que o veículo permanece imobilizado;
- desative manualmente o travão de estacionamento assistido (consulte o parágrafo sobre como "Desativar manualmente o travão de estacionamento assistido"). A mensagem "Travão estacion. não acionado" é apresentada no quadro de instrumentos acompanhado

da de um sinal sonoro para avisar o condutor que o travão de estacionamento está desativado. Certifique-se de que o veículo está estável;

- feche a porta do condutor. Se necessário, tranque o veículo.

### Anomalias de funcionamento

- Se existir uma avaria, o testemu-

nho  acender-se-á no quadro de instrumentos acompanhado da mensagem "Mandar verificar travão imobiliz." e, em alguns

casos, do testemunho . Consulte imediatamente um representante da marca.

- Se existir uma avaria no travão de estacionamento assistido, o

testemunho  acender-se-á, acompanhado da mensagem "Avaria travão estacionamento", de um sinal sonoro e, em alguns

casos, do testemunho .

- Em caso de avaria no travão de estacionamento, com o quadro de instrumentos desligado, o testemunho no interruptor **2** piscará.

Se isto acontecer, tal implica uma paragem imediata, de forma com-

## TRAVÃO DE ESTACIONAMENTO

patível com as condições de circulação.



Se a mensagem "Avaria elétrica", "Verificar bateria" ou "Avaria travão estacionamento"

for apresentada, será necessário imobilizar o veículo puxando o interruptor **3** durante aproximadamente 10 segundos.

Se as condições e o declive o exigirem, coloque calços nas rodas do veículo.

**Risco de perda de imobilização do veículo.**

Contacte um representante da marca.



Nunca deixe o seu veículo sem o travão de estacionamento acionado e sem desligar o motor. De facto, se acelerar com uma velocidade engranada, o veículo começará a rolar.

**Risco de acidente.**



A ausência de sinais visuais ou sonoros indica uma deficiência do quadro de instrumentos, o que obriga a uma paragem imediata (de forma compatível com as condições de circulação). Assegure-se de que o veículo está corretamente imobilizado e chame um representante da marca.

### Função "Autohold"

#### Apresentação

Veículo parado (por exemplo, num sinal vermelho, cruzamento, engarrafamento, etc.), a função as-

segura uma força de travagem mesmo quando o condutor solta o pedal do travão.

A força de travagem é libertada assim que o condutor acelera o suficiente com uma relação engranada.

#### Ativação



Prima o interruptor **1**.

O testemunho no interruptor **2** acende-se para confirmar a ativação da função.

#### Desativação

Prima o interruptor **1**. Se o veículo for retido pela força de travagem,

## TRAVÃO DE ESTACIONAMENTO

também pode carregar no pedal de travão.

O testemunho do interruptor 2 apaga-se para confirmar a desativação da função.

Se a força de travagem se mantiver, o travão de estacionamento será acionado automaticamente quando:

- o condutor abre a porta;

ou

- o condutor desaperta o seu cinto de segurança;

ou

- o veículo estiver imobilizado durante mais de aproximadamente três minutos.



Depois de cada arranque, a função retoma o modo em curso no momento da última paragem do motor.



O travão de estacionamento assistido pode ser utilizado para imobilizar o veículo.

Antes de abandonar o veículo, verifique se o travão de estacionamento assistido está efetivamente acionado. Isto é confirmado pelo acendimento do testemunho no interruptor

2 e do testemunho  no quadro de instrumentos até as portas serem trancadas. Consoante o veículo, encontra-se um autocolante na parte superior do para-brisas para lhe lembrar disto.

### Condições de manutenção da força de travagem

As condições que se seguem devem estar reunidas:

- a porta do condutor é fechada;

e

- o cinto de segurança do condutor está apertado;

e

- o travão de estacionamento assistido está em repouso;

e

- o veículo não está imobilizado num declive muito acentuado.

A manutenção da força de travagem é confirmada pelo testemu-

nho  no quadro de instrumentos.

### Condições de interrupção da força de travagem

As condições que se seguem devem estar reunidas:

- o condutor acelera o suficiente com uma relação selecionada;

ou

- o condutor desativa a função.

O testemunho  desaparece do quadro de instrumentos.

## MEIO AMBIENTE

### Apresentação

O seu veículo foi concebido para respeitar o **meio ambiente** durante toda a sua vida: aquando da fabricação, durante a utilização e até mesmo quando termina a sua vida útil.

### Fabricação

O seu veículo é produzido em instalações industriais que aplicam avançadas tecnologias para redução dos impactos ambientais relativamente à população residente e à natureza (redução dos consumos de água e de energia, poluição sonora e visual, emissões atmosféricas e aquosas, separação seletiva e valorização de resíduos)

### Contribua também para um melhor ambiente

- As peças e os veículos que se encontrem no final da respetiva vida útil não podem ser eliminados na natureza. Têm de ser entregues a uma entidade legal que esteja em conformidade com as normas ambientais.



61496

representante da marca ou visitar o site do construtor para ser encaminhado para os pontos de recolha que asseguram o respeito pelo ambiente em conformidade com a legislação local.

### Reciclagem

Seu veículo é, pelo menos, 85 % reciclável e, pelo menos, 95 % recuperável.

Para alcançar estes objetivos, numerosas peças do veículo foram concebidas de forma a permitir a respetiva reciclagem.

Os materiais e as estruturas foram cuidadosamente concebidos no sentido de:

- facilitar a remoção e reprocessamento destes componentes por empresas especializadas;
- promover uma economia circular (reutilização, reciclagem, recuperação, etc.)

Isto aplica-se em particular às baterias dos veículos eletrificados.

No sentido de preservar os recursos naturais em termos de matérias-primas, o seu veículo inclui igualmente inúmeras peças de plástico reciclado ou de materiais renováveis.

- As peças e componentes gastos que sejam substituídos durante a manutenção de rotina do veículo, como, por exemplo, pneus, têm de ser eliminados em pontos de recolha específicos.

- Os componentes **elétricos** e **eletrónicos** gastos que sejam substituídos (como, por exemplo, baterias, etc.) não podem ser eliminados com os resíduos domésticos. Leve-as a um representante da marca ou consulte a sua autoridade local para obter mais informações sobre instalações de reciclagem adequadas.

- No sentido de otimizar a reciclagem do seu veículo no final da respetiva vida útil, pode contactar um

# CONSELHOS DE CONDUÇÃO, CONDUÇÃO ECO

## Condução Eco

### Apresentação

A autonomia é homologada de acordo com um método padrão regulamentar. Comum a todos os construtores, permite a comparação de veículos entre si.

A autonomia em tempo real depende das condições de utilização do veículo, dos equipamentos e do estilo de condução do utilizador. Para otimizar a autonomia, consulte os conselhos seguintes.

Consoante a versão, serão disponibilizadas funções que o podem ajudar a reduzir o consumo de energia:

- no quadro de instrumentos:
  - o potenciómetro;
- no ecrã multimédia:
  - dados relacionados com o consumo de energia;
  - um gráfico de consumo de energia;
  - pontuações com base no estilo de condução;
  - conselhos de condução Eco;
  - um planificador de itinerários;
  - um modo de condução Poupança.

### Potenciómetro

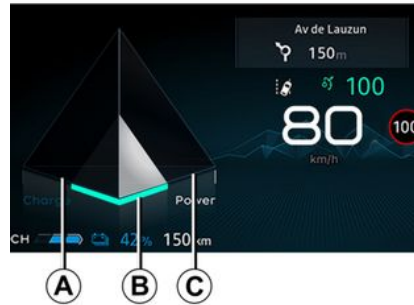

(no quadro de instrumentos)

O económetro oferece uma visão em tempo real da energia consumida ou recuperada quando o veículo está em movimento.

#### Zona de utilização A da "Recuperação de energia"

Durante a condução, se levantar o pé do pedal do acelerador ou carregar no pedal do travão, o motor gerará energia elétrica durante a desaceleração; esta energia é utilizada para reduzir a velocidade do veículo e carregar a bateria de tração → 181.

Zona de utilização "ideal" B

Indica uma condução económica, equilibrada entre a recuperação e o dispêndio de energia.

#### Zona de utilização de "consumo de energia" C

A bateria de tração fornece a energia elétrica necessária ao motor para deslocar o veículo.

**i** A presença e a apresentação destas informações dependem do tipo de definição ambiente selecionada → 139.

### Balanço do trajeto

Em veículos equipados com esta funcionalidade, assim que o motor for desligado, será apresentado um "Balanço do trajeto" no ecrã multimédia 3. Este histórico apresenta as informações relacionadas com o último trajeto:

- o consumo médio de energia;
- o número de quilómetros percorridos;
- uma nota global tendo em conta a aceleração, a antecipação e a sua capacidade para gerir a velocidade;

## CONSELHOS DE CONDUÇÃO, CONDUÇÃO ECO

– conselhos que permitem melhorar o seu desempenho.

Para mais informações, consulte o manual do sistema multimédia.

### Sistema de ajuda à navegação

A utilização das informações disponíveis no seu sistema de navegação (informação de trânsito, estação de recarga mais próxima) permitirá facilitar o seu percurso e otimizar os tempos de carga.

### ModoSave

O modo Save é uma função que pode ajudar o condutor a reduzir o consumo e aumentar a autonomia, atuando sobre o rendimento do veículo (aceleração reduzida, velocidade máxima, etc.).



O modo Save afeta igualmente o desempenho do ar condicionado quando a definição "Eco" do ar condicionado está ativada  
→ 329.

### Ativação/desativação através do ecrã multimédia 3



Consoante o veículo, a função pode ser ativada ou desativada no menu DRIVE MODE.

Para mais informações, consulte o manual do sistema multimédia.

### Ativação/desativação através do interruptor 4



Consoante o veículo, prima o interruptor 4 as vezes necessárias para aceder ao modo Save.

## CONSELHOS DE CONDUÇÃO, CONDUÇÃO ECO



**i** Com o modo Save ativado, o testemunho Save **5** é apresentado no quadro de instrumentos. A velocidade do veículo está limitada a aproximadamente 130 km/h. Em andamento, é possível sair temporariamente do modo Save de modo a melhorar o rendimento do motor. Para tal, carregue com firmeza no pedal do acelerador a fundo. O modo Save é reativado quando alivia a pressão no pedal de acelerador.

### Autonomia do veículo: conselhos

Em utilização real, a autonomia do veículo elétrico pode variar em função de vários fatores que pode controlar, em parte, para gerar ganhos em autonomia que não são negligenciáveis.

Estes fatores são:

- velocidade e estilo de condução;
- tipo de estrada;
- conforto térmico;
- os pneus.

- utilização de acessórios elétricos;
- carga do veículo.

Adicionalmente, a ativação do modo Save permite ao veículo assumir automaticamente todos os consumidores de energia (potência do motor, etc.) para reduzir o consumo tanto quanto possível ➔ 191.

### Velocidade e estilo de condução



A condução a alta velocidade reduzirá significativamente a autonomia do veículo.

Exemplos (a uma velocidade constante):

## CONSELHOS DE CONDUÇÃO, CONDUÇÃO ECO

- a redução da velocidade de aproximadamente 130 km/h para 110 km/h permite poupar cerca de 20 % de combustível;
- a redução da velocidade de aproximadamente 90 km/h para 80 km/h permite poupar cerca de 10 % de combustível.

Uma condução "desportiva" diminui a autonomia do veículo: opte por um estilo de condução "mais suave".

### Conselho:

- conduza a uma velocidade constante;
- consulte regularmente as ferramentas à sua disposição para se informar sobre as condições de circulação (consumo instantâneo de combustível, balanço do trajeto, etc.) ➔ 191;
- adapte o seu estilo de condução para evitar um consumo de energia excessivo;
- privilegie a recuperação de energia: antecipe adequadamente as variações do tráfego levantando o pé do acelerador ou travando progressivamente.

### O perfil da estrada



66286

Numa subida, em vez de tentar manter a velocidade, não acelere mais que em terreno plano. de preferência, mantenha a mesma posição do pé no pedal de acelerador.

### O conforto térmico

62429

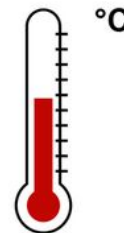

A utilização do aquecimento ou do ar condicionado reduz a autonomia do veículo.

Para manter a autonomia do veículo, recomendamos que seleccione o modo de "programação" antes de utilizar o veículo ➔ 339.

### A carga do veículo

Evite as cargas inúteis a bordo do veículo.

# CONSELHOS DE CONDUÇÃO, CONDUÇÃO ECO

## Pneus

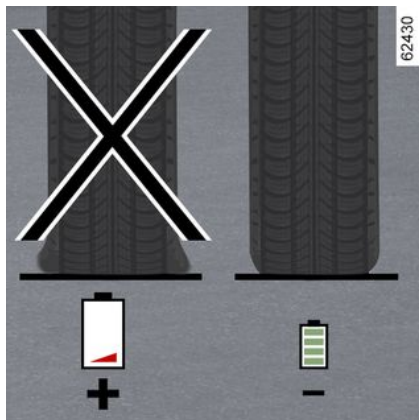

Uma pressão insuficiente aumenta o consumo de energia. Respeite as pressões dos pneus preconizadas para o seu veículo.

Quando substituir os pneus, monte de preferência pneus da mesma marca, dimensão, tipo e estrutura dos montados de origem. A utilização de pneus não recomendados poderá reduzir significativamente a autonomia do veículo → **368**.

# SISTEMA DE CONTROLO DA PRESSÃO DOS PNEUS

## Apresentação

Nas versões com este equipamento, o sistema vigia a pressão de enchimento dos pneus.

Consoante o veículo, o sistema é identificável quando o procedimento de reinicialização dos pneus está disponível no separador "Pressão dos pneus" do ecrã multi-média.



Esta função constitui uma ajuda suplementar à condução.

A função não inter-vém em lugar do condutor. Por isso, em caso algum o sistema poderá substituir a vigilância e a responsabilidade do condutor.

Verifique a pressão dos pneus uma vez por mês.

## Princípio de funcionamento



Cada roda possui um sensor na válvula de enchimento que verifica periodicamente a pressão do pneu.

O sistema apresenta um aviso no quadro de instrumentos **1** para alertar o condutor no caso de uma pressão insuficiente.

Em caso de pressão insuficiente dos pneus (pneu vazio, furo, etc.), o

testemunho  é apresentado continuamente. Consoante o veículo, apresenta igualmente os valores atuais da pressão dos pneus no ecrã multimédia.



Para sua segurança, o testemunho **STOP** impõe uma paragem imediata assim que as condições de circulação o permitirem.

## Procedimento para redefinir os níveis predefinidos para as pressões dos pneus

Deve ser efetuada:

- depois da mudança de uma roda;
  - quando a pressão de referência dos pneus tiver de ser modificada para ser adaptada às condições de utilização (vazio, carregado, condução em autoestrada...);
  - depois de uma troca de rodas
- ➔ **368.**

**A reinicialização deve ser sempre realizada depois da verificação a frio das pressões de enchimento dos quatro pneus.**

As pressões de enchimento devem corresponder à utilização atual do veículo (vazio, carregado, condução em autoestrada...). Respeite a pressão dos pneus. Verifique, pelo menos, uma vez por mês e antes

## SISTEMA DE CONTROLO DA PRESSÃO DOS PNEUS

de cada grande viagem (consulte a etiqueta no enquadramento da porta do condutor → 370).

### Procedimento de reinicialização através do ecrã multimédia 2



Para mais informações, consulte o manual do sistema multimédia.

#### Nota:

- quando a reinicialização é tomada em consideração, não é necessário aguardar pela conclusão do procedimento para conduzir. Consoante o veículo, os valores da pressão dos pneus serão apresentados no ecrã multimédia;

- O valor da pressão de referência não pode ser inferior à preconizada e indicada no enquadramento da porta.







Se o veículo estiver equipado com um sistema de navegação, será possível realizar uma reinicialização através do ecrã multimédia. Consulte o manual de instruções do equipamento.

# SISTEMA DE CONTROLO DA PRESSÃO DOS PNEUS

## Apresentação de mensagem

O quadro apresenta as possíveis mensagens relacionadas com o procedimento de reinicialização das pressões dos pneus.

Etapas	Afixações (consoante o veículo)	Mensagem	Interpretação
1			Com a ignição ligada e o veículo parado, comece a reinicialização da pressão dos quatro pneus: consulte o Manual do Utilizador do sistema multimédia.
2		Parametr. pres. pneus iniciada	Os símbolos "---" à frente de cada roda piscarão de modo a indicar que o sistema registou a reinicialização da pressão dos pneus das quatro rodas.
3			Os símbolos "---" à frente de cada roda permanecerão acesos. Este sistema reinicializa a pressão dos quatro pneus. Em seguida, será possível conduzir. <b>Nota:</b> durante a reinicialização, o controlo da pressão dos pneus permanece em funcionamento.
4			O valor da pressão dos quatro pneus é apresentado: o procedimento de reinicialização foi concluído com êxito.

## SISTEMA DE CONTROLO DA PRESSÃO DOS PNEUS

### Reajustamento da pressão dos pneus

A pressão dos quatro pneus deve ser ajustada a frio (consulte a etiqueta situada no enquadramento da porta do condutor).

Caso a verificação da pressão não possa ser efetuada com os pneus a frio, é necessário acrescentar às pressões indicadas entre 0,2 e 0,3 bar (3 PSI).

**Nunca tire pressão a um pneu quente.**

### Substituição de rodas/pneus

Este sistema obriga à utilização de equipamentos específicos (rodas, pneus, tampões de roda, etc.)

→ 368.

Contacte um representante da marca para substituir os pneus e para saber mais sobre acessórios compatíveis com o sistema disponíveis na rede da marca; a utilização de outros acessórios pode afetar o correto funcionamento do sistema.



#### Mudança de roda

O sistema pode demorar vários minutos, consoante as condições de circulação, para identificar as novas posições das rodas e as pressões; verifique a pressão dos pneus depois de qualquer intervenção.

### Aerossóis tapa-furos e kit de enchimento de pneus

Utilize apenas equipamentos aprovados pela rede da marca; caso contrário, existirá o risco de o sistema intervir tardiamente ou não funcionar de forma correta → 372.

Após a utilização do kit de enchimento dos pneus, reajuste a pressão dos pneus e inicie a reinicialização do valor de referência da pressão dos pneus.

### Anomalias relacionadas com a pressão dos pneus



Se o sistema detetar uma falha relacionada com a pressão dos pneus, será apresentada uma mensagem de aviso no quadro de instrumentos 1.

86207

3







# SISTEMA DE CONTROLO DA PRESSÃO DOS PNEUS

## Mensagens de alerta



O quadro inclui as mensagens de alerta apresentadas no quadro de instrumentos quando o sistema deteta possíveis problemas de enchimento (pneu vazio, pneu furado, etc.).

3

Para sua segurança, o testemunho **STOP** impõe uma paragem imediata assim que as condições de circulação o permitirem.

Testemunhos	Mensagem	Afixações (consoante o veículo)	Interpretação
 acende-se e permanece aceso.	Ajustar pressão dos pneus		Indica que foi detetado um pneu com pressão insuficiente. Consoante o veículo, a roda e o valor de pressão associado são apresentados a amarelo no ecrã multimédia. Verificar e ajustar a pressão dos quatro pneus a frio. Os avisos desaparecem do quadro de instrumentos ao fim de alguns minutos de condução.
 acendem-se e permanecem acesos.	Furo		Indica a presença de um furo ou de uma pressão extremamente baixa do respetivo pneu. Consoante o veículo, a roda e o valor de pressão associado são apresentados a vermelho no ecrã multimédia. Ajuste a pressão dos quatro pneus a frio caso a pressão do pneu seja insuficiente. Os avisos desaparecem do quadro de instrumentos ao fim de alguns minutos de condução. Se o pneu estiver furado, substitua-o ou solicite a respetiva substituição e, em seguida, reinicialize o sistema.
 pisca e, em seguida, permanece aceso, acompanha	Mandar verificar sensores pneus		Isto indica que, pelo menos, uma roda não está equipada com um sensor ou que o sensor está avariado. Consoante o veículo, a roda deixa de ser apresentada no ecrã multimédia. Consulte um Representante da marca.

## SISTEMA DE CONTROLO DA PRESSÃO DOS PNEUS

Testemunhos	Mensagem	Afixações (consoante o veículo)	Interpretação
nhado do testemu- nho  .			
			Indica que o sistema não foi capaz de determinar a pressão de cada um dos pneus. Esta situação poderá ser causada pela utilização de um sensor não recomendado por um representante da marca. O sistema de controlo dos sensores de pressão dos pneus permanece em funcionamento.

# SISTEMAS DE CORREÇÃO E DE AJUDA À CONDUÇÃO

## Apresentação

Em algumas versões, são constituídos por:

- um sistema antibloqueamento de rodas (ABS);
- antecipação da travagem do sistema de ajuda à travagem de emergência (consoante a versão do veículo);
- o controlo eletrónico de estabilidade (ESC) com controlo de subviragem e controlo de tração;
- ajuda ao arranque em subida;
- travagem multicolisão;
- sistema de travagem regenerativa ➔ 181.

Outros sistemas de ajuda à condução são descritos neste folheto.



Estas funções constituem ajudas adicionais perante condições de circulação críticas, permitindo adaptar o comportamento do veículo às condições de circulação. No entanto, as funções não intervêm no lugar do condutor. **Estas funções não aumentam as potencialidades do veículo e não devem ser tomadas como um convite à condução a uma velocidade mais elevada.** Como tal, em caso algum poderão substituir a vigilância e a responsabilidade do condutor (este deve manter-se atento a situações imprevistas e delicadas que possam surgir durante a condução).

## Sistema antibloqueamento de rodas (ABS)

Em caso de forte travagem, o ABS permite evitar a bloqueamento das rodas e assim controlar a distância de paragem e manter o controlo do veículo.

Nestas condições, manobras um pouco bruscas para evitar um obstáculo, com ação no travão, são agora admissíveis. Além disso, este sistema permite otimizar as distâncias de paragem, ainda que a aderência de uma ou de várias rodas seja precária (piso molhado, etc.).



A entrada em ação da função manifesta-se por uma vibração do pedal de travão. O ABS não permite, em caso algum, aumentar os desempenhos "fisicamente" ligados às condições de aderência dos pneus ao solo e exploração de estradas. As regras de prudência devem ser **imperativamente** respeitadas (distância entre veículos, etc.).







Em caso de emergência, o pedal de travão deve ser acionado a fundo, **forte e continuamente**. Não é necessário fazê-lo por pressões sucessivas. O ABS modulará a força aplicada no sistema de travagem.

## Anomalias de funcionamento

## SISTEMAS DE CORREÇÃO E DE AJUDA À CONDUÇÃO

- Os testemunhos  e  acendem-se no quadro de instrumentos, acompanhados, consoante o veículo, pelas mensagens "Mandar verificar o ABS", "Mandar verificar os travões" e "Mandar verificar ESC": as funções ABS, ESC e Ajuda à travagem de emergência são desativadas. **A travagem continua assegurada;**

- , ,  e  acesos no quadro de instrumentos, acompanhados da mensagem "Avaria sistema de travagem"; **tal indica uma avaria no sistema de travagem.**

Em ambos os casos, contacte um Representante da marca.



A travagem é parcialmente assegurada. No entanto, **é perigoso travar bruscamente** e é imperativo parar imediatamente assim que as condições de circulação o permitirem. Ligue para um representante da marca.

### Ajuda à travagem de emergência

Trata-se de um sistema complementar ao ABS que ajuda a reduzir as distâncias de paragem do veículo.

#### Princípio de funcionamento

O sistema identifica uma situação de travagem de emergência. Nesse caso, o sistema de travagem desenvolve imediatamente a sua máxima potência e poderá ativar a regulação do ABS.

A travagem ABS mantém-se enquanto o pedal de travão estiver acionado.

#### Acendimento das luzes de travagem

Consoante o veículo, estas luzes poderão piscar no caso de uma desaceleração súbita.

#### Antecipação da travagem

Consoante a versão do veículo, quando o condutor retira rapidamente o pé do pedal de acelerador, o sistema antecipa a travagem para reduzir as distâncias de paragem.

#### Casos particulares

Durante a utilização do regulador de velocidade:

- se utilizar o pedal de acelerador, ao aliviar a pressão no pedal o sistema pode ativar-se;
- se não utilizar o acelerador, o sistema não será ativado.

#### Anomalias de funcionamento

Quando o sistema deteta uma anomalia de funcionamento, a mensagem "Mandar verificar os travões" é apresentada no quadro de instrumentos em simultâneo

com o testemunho .

Consulte o representante da marca.

# SISTEMAS DE CORREÇÃO E DE AJUDA À CONDUÇÃO



Estas funções constituem uma ajuda perante situações críticas, permitindo adap-

tar o comportamento do veículo às condições de condução.

Estas funções não intervêm em lugar do condutor. **Estas funções não aumentam as potencialidades do veículo e não devem ser tomadas como um convite à condução a uma velocidade mais elevada.** Como tal, em caso algum poderão substituir a vigilância e a responsabilidade do condutor (este deve manter-se atento a situações imprevistas e delicadas que possam surgir durante a condução).

## Controlo eletrónico de estabilidade (ESC) com controlo de subviragem e sistema antipatinagem

### Controlo eletrónico de estabilidade de ESC

Este sistema ajuda a manter a estabilidade do veículo em situações "críticas" de condução (contorno de um obstáculo, perda de aderência em curva, etc.).

### Princípio de funcionamento

O volante possui um sensor que permite ao sistema reconhecer o tipo de condução escolhido pelo condutor.

Há outros sensores, distribuídos pelo veículo, que permitem avaliar a sua trajetória real.

O sistema compara as manobras do condutor com a trajetória real do veículo e corrige esta última, se necessário, provocando a travagem de algumas rodas e/ou recorrendo à potência do motor. Caso o sistema seja ativado, o testemu-

nho  piscará no quadro de instrumentos.

### Controlo de subviragem

Este sistema otimiza a ação do ESC em caso de subviragem acentuada (perda de aderência do trem dianteiro).

### Controlo de tração

Este sistema destina-se a limitar a patinagem das rodas motrizes e a conservar a trajetória do veículo



em situações de arranque, de aceleração ou de desaceleração.

### Princípio de funcionamento

Através dos sensores de rodas, o sistema mede e compara, constantemente, a velocidade das rodas motrizes e deteta uma eventual falta de aderência. Quando uma roda tende a patinar, o sistema trava-a até que a sua motricidade se torne compatível com o nível de aderência ao piso.

### Anomalias de funcionamento

Quando o sistema deteta uma anomalia de funcionamento, a mensagem "Mandar verificar ESC"

e os testemunhos  e  são apresentados no quadro de instrumentos. Neste caso, o ESC e o sistema antipatinagem são desativados.

Consulte um Representante da marca.

# SISTEMAS DE CORREÇÃO E DE AJUDA À CONDUÇÃO



## Inibição do ESC

Em determinadas situações (estrada fechada ou circuito, etc.), estas funções podem ser desativadas mantendo premido o interruptor **1**.

O testemunho  desaparece e a mensagem "ESC desativado" é apresentada no quadro de instrumentos para avisar o condutor.

É possível reativar estas funções em qualquer altura efetuando uma pressão breve no interruptor **1**.

**Nota:** o sistema é automaticamente reativado:

– quando o veículo é novamente ligado;

– quando o modo de condução é alterado → **329**.

Se o testemunho não for apresentado no quadro de instrumentos, tal confirmará que o sistema está novamente ativado.



A desativação do ESC fará com que as funções de ajuda à condução (Travagem de emergência ativa, etc.) não estejam disponíveis.

## Ajuda ao arranque em subida

Consoante o grau de inclinação, este sistema ajuda o condutor a arrancar em subida. Impede que o veículo recue, intervindo automaticamente na ativação dos travões, quando o condutor levanta o pé do pedal de travão para acionar o acelerador.

### Funcionamento do sistema

Apenas funcionará se o seletor de relações estiver numa posição diferente de **N** e se o veículo estiver completamente imobilizado (pedal de travão premido).

O sistema retém o veículo durante aproximadamente **2 segundos**. Em seguida, a força de travagem é aliviada progressivamente (o veículo desliza em função da inclinação do piso).

# SISTEMAS DE CORREÇÃO E DE AJUDA À CONDUÇÃO



O sistema de ajuda ao arranque em subida não pode impedir totalmente o veículo de

recuar ou avançar em todas as situações (inclinações extremamente elevadas, etc.). O condutor pode, em qualquer caso, acionar o pedal de travão e, desta forma, impedir que o veículo recue.

O sistema de ajuda ao arranque em subida não deverá ser utilizado para paragens prolongadas: utilize o pedal de travão.

Esta função não foi concebida para imobilizar o veículo de forma permanente.

Se necessário, utilize o pedal de travão para parar o veículo.

O condutor deve manter-se particularmente vigilante ao circular em pisos escorregadios ou pouco aderentes.

**Perigo de ferimentos graves.**

## Travagem multicolisão

A travagem multicolisão reduz o risco de uma colisão adicional após um acidente ao imobilizar temporariamente o seu veículo.

### Princípio de funcionamento

Quando o sistema de airbags deteta uma colisão, os pré-tensores ou airbags são acionados ➔ 91 e a função "Travagem multicolisão" ativa o Controlo eletrónico de estabilidade (ESC) para travar o veículo.

A travagem multicolisão será desativada durante o funcionamento se:

- a força de travagem gerada pelo condutor ao carregar no pedal de travão for superior à força produzida pela travagem automática ativada pela função.

**Nota:** a travagem multicolisão exige o correto funcionamento do sistema de travagem do seu veículo.

### Anomalias de funcionamento

Quando o sistema deteta uma anomalia de funcionamento, a mensagem "Verificar pós-colisão"

e o testemunho  são apre-

sentados no quadro de instrumentos.

Neste caso, a função será desativada. Consulte o representante da marca.

## Sistema de travagem regenerativa

Ao travar, o sistema de travagem regenerativa pode converter a energia criada pela desaceleração do veículo em energia elétrica.

Isto recarregará a bateria de tração de "alta tensão" e disponibilizará uma maior autonomia ➔ 181.

### Anomalias de funcionamento

-  apresentado no quadro de instrumentos, acompanhado da mensagem "Mandar verificar os travões": **a assistência à travagem permanece operacional.**

Nestas condições, a sensação ao acionar o pedal de travão pode ser diferente.

É recomendado acionar fortemente o pedal de travão e continuamente.

Consulte um representante da marca.

## SISTEMAS DE CORREÇÃO E DE AJUDA À CONDUÇÃO

- **STOP** apresentado no quadro de instrumentos, acompanhado da mensagem "Avaria sistema de travagem": **tal indica uma avaria no sistema de travagem.**

Chame um representante da marca.



Para sua segurança,  
o testemunho **STOP**  
impõe uma paragem  
imediate assim que as condi-  
ções de circulação o permiti-  
rem. Pare o motor e não tente  
voltar a ligá-lo. Chame um re-  
presentante da marca.

# FUNÇÕES ADICIONAIS DE AJUDA À CONDUÇÃO

## My Safety

### Apresentação

A função "My Safety" pode ser utilizada para ativar ou desativar em simultâneo um conjunto de funções de ajuda à condução.

Consoante o veículo, é possível configurar a função "My Safety" através do ecrã multimédia selecionando as funções de ajuda à condução a desligar em simultâneo.

### Funcionamento



### Modo "ALL ON"

Consoante o veículo, este modo inclui as seguintes funções de ajuda à condução:

- alerta sonoro de excesso de velocidade → 247;
- prevenção de transposição involuntária de via → 209;
- aviso de fadiga do condutor → 244;
- aviso de atenção do condutor → 242;
- prevenção da assistência de emergência na transposição involuntária de via → 217.

Quando o modo "ALL ON" é ativado: o testemunho no botão 1 acende-se e a mensagem "My Safety All ON selecionado" é apresentada no quadro de instrumentos para confirmar essa situação. As ajudas à condução disponíveis no modo são ativadas.

### Modo "Perso"

Este modo pode ser utilizado para **desativar** ou **reativar** algumas funções de ajuda à condução disponíveis no modo "ALL ON" se tiver sido previamente configurado através da definição "My Safety Perso".

Com a ignição ligada, **prima** o botão 1 duas vezes consecutivas para ativar o modo "Perso". No momento da primeira pressão, a mensagem "Premir nov. p/ My Safety Perso" é apresentada no quadro de instrumentos. Aquando da segunda pressão, o testemunho no botão 1 apaga-se. O modo "Perso" é ativado. A mensagem "My Safety Perso selecionado" é apresentada no quadro de instrumentos.

Para regressar ao modo "ALL ON", **prima** uma vez o botão 1. O testemunho no botão 1 acende-se.



Consoante o veículo e o período de tempo após a última paragem do motor, o modo "ALL ON" é reativado:

- quando o veículo é destrancado;

ou

- quando é aberta uma porta;

ou

- quando o motor é novamente ligado.

## FUNÇÕES ADICIONAIS DE AJUDA À CONDUÇÃO

### Configuração de "My Safety Perso"



Por motivos de segurança, efetue as regulações com o veículo parado.



As configurações "My Safety Perso" guardadas para o modo "Perso" são armazenadas sempre que o motor estiver desligado ou quando as portas estiverem trancadas.

### Configuração através do ecrã multimédia 2



Para mais informações sobre o acesso às regulações, consulte o manual do sistema multimédia.

### Prevenção de saída involuntária de via

#### Apresentação



Utilizando informações da câmara **1**, a função ativa uma ação corretiva ao nível do sistema da direção do veículo quando um traço contínuo ou tracejado é cruzado ou ao aproximar-se da berma da estrada (divisória, barreira, passeio, ravina, etc.) sem ativação dos indicadores de luz.

Consoante a configuração, no caso de cruzar um traço descontínuo sem ativar os pisca-piscas, a função:

3

## FUNÇÕES ADICIONAIS DE AJUDA À CONDUÇÃO

- avisa o condutor sem realizar qualquer ação corretiva no sistema da direção;

ou

- executa ações corretivas no sistema da direção.



É possível **retomar o controlo do veículo** em qualquer momento acionando o volante.

### Localização da câmara 1

Certifique-se de que o para-brisas não está obstruído (por sujidade, lama, neve, condensação, etc.).



Esta função constitui uma ajuda suplementar à condução. Esta função não substitui, de forma alguma, a vigilância e a responsabilidade do condutor, o qual deve assegurar sempre o controlo do veículo.

### Ativação/desativação

#### No ecrã multimédia 2;



Para mais informações, consulte as instruções do sistema multimédia.

### Utilizando o interruptor 3



- **Para desativar a função**, se tiver sido anteriormente desativada no modo "Perso" na função "My Safety" → 208, prima o interruptor

3 duas vezes. O testemunho  é apresentado a amarelo no quadro de instrumentos.

- **Para reativar a função**, prima o interruptor 3 uma vez. O testemu-

nho  é apresentado no quadro de instrumentos.

# FUNÇÕES ADICIONAIS DE AJUDA À CONDUÇÃO

## Funcionamento



Quando a função é ativada, o teste-

temunho  e os indicadores de traços do lado esquerdo e direito **4** são apresentados a cinzento no quadro de instrumentos.

**A função estará pronta para alertar ou intervir se** a velocidade do veículo for superior a aproximadamente 70 km/h e se o testemunho



e os indicadores de traços dos lados direito ou esquerdo **4** forem apresentados a branco.

**A função intervirá se** o veículo:

- se aproximar de uma berma sem ativar os pisca-piscas;

- transpuser um traço contínuo sem ativar os pisca-piscas;  
- transpuser um traço descontínuo sem ativar os pisca-piscas, se a definição "Operação em traço descontínuo" estiver selecionada.

Nestes casos:

- a função inicia uma ação no sistema de direção do veículo de modo a corrigir a trajetória do veículo;

- o testemunho  e o indicador **4** no lado do traço transposto passa para amarelo no quadro de instrumentos.

Se a ação corretiva no sistema da direção não for suficiente, o teste-

munho  e o indicador **4** no lado do traço transposto passarão para vermelho no quadro de instrumentos, acompanhados de uma vibração no volante.

Se a definição "Operação com traço descontínuo" não estiver selecionada, **a função fará soar o alarme** se o veículo transpuser um traço descontínuo sem ativar os pisca-piscas e não houver uma berma suficientemente perto do traço.

Neste caso, a função avisa o condutor:

- através de uma vibração no volante;

e

- o testemunho  e o indicador **4** no lado do traço transposto passarão para vermelho no quadro de instrumentos.

**Nota:** nas curvas, a função permite cortar ligeiramente a trajetória.

## Casos particulares

### Aviso "Manter controlo"

- Se o sistema estiver a funcionar e deixar de detetar qualquer atividade do condutor sobre o volante, a mensagem "Manter controlo" será apresentada no quadro de instrumentos, acompanhada de um sinal sonoro e, consoante o

veículo, o testemunho  será apresentado a vermelho até o condutor retomar o controlo do veículo.

- Se o sistema estiver em funcionamento durante demasiado tempo, a mensagem "Manter controlo" será apresentada no quadro de instrumentos, acompanhada de um sinal sonoro e, consoante o

veículo, o testemunho  será

## FUNÇÕES ADICIONAIS DE AJUDA À CONDUÇÃO

apresentado a vermelho e o testemunho **4** no lado do traço em questão piscará até o condutor retomar o controlo do veículo.



Pode interromper a correção da trajetória em qualquer momento movendo o volante.

### Veículo equipado com o sistema "Active driver assist"

Se a função "Centragem na via" for ativada ao mesmo tempo que a função "Prevenção de transposição involuntária de via", a apresentação do testemunho variará da seguinte forma:

- a função de "Centragem na via" está em funcionamento: o teste-

munho verde  substitui o tes-

temunho branco ou cinzento  no quadro de instrumentos. Por conseguinte, é atribuída prioridade ao estado da função "Centragem na via" para informar o condutor;

- a função de "Centragem na via" é colocada em modo de suspensão e a função "Prevenção de transposição involuntária de via" não está

pronta nem em funcionamento: o

testemunho  cinzento substi-

tui o testemunho  branco ou cinzento no quadro de instrumentos. Por conseguinte, é atribuída prioridade ao estado da função "Centragem na via" para informar o condutor;

- a função "Centragem na via" é colocada em modo de suspensão enquanto a função "Prevenção de transposição involuntária de via" está em funcionamento ou pronta:

o testemunho  é apresentado a vermelho ou amarelo no quadro de instrumentos. Por conseguinte, o condutor será informado em primeiro lugar sobre o estado da função "Prevenção de transposição involuntária de via".

Em qualquer caso, o condutor é sempre informado sobre o estado da função quando esta controla o sistema da direção do veículo. As informações mais úteis são sempre apresentadas no ecrã.

### Função temporariamente indisponível/desativada

O sistema está temporariamente indisponível ou desativado em caso de:

- ultrapassagem muito rápida do traço;
- circulação contínua sobre um traço;
- aproximadamente quatro segundos após mudar de via de trânsito;
- curvas apertadas;
- visibilidade reduzida;
- um dos pisca-piscas é ativado;
- ativação do sinal de perigo;
- engrenar a marcha-atrás;
- forte aceleração;
- alteração da largura da via;
- funcionamento do sistema de controlo eletrónico de estabilidade;
- funcionamento do sistema anti-blocagem de rodas;
- o sistema de travagem de emergência ativa é ativado;
- intervenção de outra função que controla o sistema da direção, como, por exemplo, a função "Centragem na faixa".

Se a função estiver indisponível, o

testemunho  e os testemunhos de correção dos lados esquerdo e direito **4** passarão para

## FUNÇÕES ADICIONAIS DE AJUDA À CONDUÇÃO

cinzento no quadro de instrumentos.

Quando a câmara dianteira está obstruída, a mensagem "Câmara dianteira sem visibilidade" aparece no quadro de instrumentos. Limpe a zona em que os sensores se encontram

### Desativação automática

A função é automaticamente desativada quando:

- o sistema de controlo da dinâmica do veículo está desativado;
- existe uma anomalia no sistema eletrónico de estabilidade;
- existe uma anomalia no sistema antiblocação de rodas;
- uma barra de reboque está eletricamente ligada ao acoplamento do reboque;

- o testemunho  é apresentado.

Quando a função é desativada, o

testemunho  é apresentado a amarelo no quadro de instrumentos.

### Configurar as definições através do ecrã multimédia 2



### Utilizando o interruptor 3



Para aceder às definições da função a partir do ecrã multimédia 2, consulte as instruções do sistema multimédia:

- "Intervenção nas linhas tracejadas": utilize esta definição para selecionar a resposta da função se o veículo transpuser um traço descontinuo sem ativar os pisca-piscas:

- definição selecionada: a função pode iniciar uma ação no sistema de direção do veículo de modo a corrigir a trajetória do veículo;
- definição não selecionada: a função pode avisar o condutor

## FUNÇÕES ADICIONAIS DE AJUDA À CONDUÇÃO

através de uma vibração no volante sem corrigir a trajetória do veículo.

- "Intensi. vibração": regular a vibração do volante para a função de "Prevenção de saída involuntária de via";

- Antecipação de saída de via": regular o nível de sensibilidade da deteção dos traços. Para tal, seleccione:

- "Atrasado": traço detetado em caso de transposição;
- "Standard": traço detetado na aproximação;
- »Precoce« linha detetada perto.

Para mais informações, consulte o manual do sistema multimédia.

### Anomalias de funcionamento

Quando o sistema deteta uma anomalia de funcionamento, os indicadores de traços dos lados esquerdo e direito e o testemunho



são apresentados a amarelo no quadro de instrumentos.

Em alguns casos, são acompanhados pela seguinte mensagem:

- « Ajudas condução indisponíveis » ;

ou

- « Verificar câmara dianteira » ;

ou

- « Verificar ajudas à condução ».

Consulte o representante da marca.

# FUNÇÕES ADICIONAIS DE AJUDA À CONDUÇÃO

## Alertas



Esta função constitui uma ajuda suplementar à condução. Esta função não substitui, de forma alguma, a vigilância e a responsabilidade do condutor, o qual deve assegurar sempre o controlo do veículo.

### **Intervenções/reparações do sistema**

- Em caso de embate, o alinhamento da câmara poderá ser modificado e o respetivo funcionamento poderá ser afetado. Desative a função e consulte um representante da marca.
- Qualquer intervenção na zona da câmara (reparações, substituições, modificações no para-brisas, etc.) deve ser realizada por um profissional qualificado.

Apenas um representante da marca está habilitado a intervir no sistema.

### **Casos de perturbação do sistema**

Determinadas condições podem perturbar ou degradar o funcionamento do sistema, tais como:

- para-brisas tapado (por sujidade, gelo, neve, condensação, etc.);
- um meio ambiente complexo (túnel, etc.);
- condições meteorológicas adversas (neve, chuva, granizo, fina camada de gelo, etc.);
- má visibilidade (noite, nevoeiro, etc.);
- diversas marcações da estrada (obras, etc.), de difícil distinção ou irregulares (por exemplo, traços parcial ou extremamente apagados, traços demasiado apagados, espaçamento excessivo dos traços, piso irregular, etc.);
- encandeamento (sol intenso, luzes de veículos em sentido contrário, etc.);
- a estrada é estreita, sinuosa ou o piso é irregular (curvas apertadas, etc.);
- atrás de um veículo próximo na mesma via.

Neste caso, a função "Prevenção de transposição involuntária de via" poderá reagir incorretamente ou não reagir.

### **Risco de correção involuntária ou incorreta ou ausência de correção da trajetória.**

#### **Desativação da função**

Será necessário desativar a função se:

## FUNÇÕES ADICIONAIS DE AJUDA À CONDUÇÃO

- a zona da câmara tiver sido danificada (no lado do para-brisas ou no lado do retrovisor interior);
- a estrada estiver escorregadia (neve, fina camada de gelo, aquaplanagem, gravilha, etc.);
- o para-brisas estiver fissurado ou deformado (não realize reparações do para-brisas nesta zona; solicite a respetiva substituição junto de um representante da marca);
- o veículo rebocar um atrelado ou uma caravana.

3

# FUNÇÕES ADICIONAIS DE AJUDA À CONDUÇÃO

## Prevenção de saída involuntária de via de emergência

### Apresentação

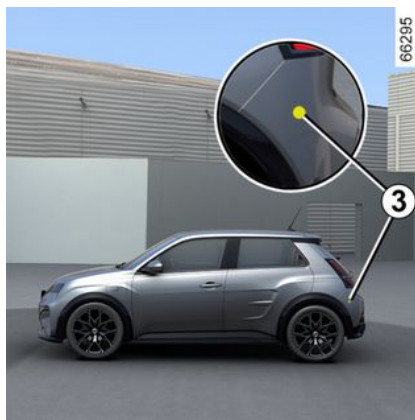

Utilizando as informações do radar dianteira **2** e da câmara **1**, a função ativa uma ação corretiva do sistema da direção do veículo em caso de risco de colisão com um veículo que circule em sentido contrário na via adjacente, sem a ativação do pisca-pisca.

Consoante o veículo, utilizando as informações dos radares laterais **3** e da câmara **1**, a função ativa uma ação corretiva do sistema da direção do veículo em caso de risco de colisão com um veículo que circule à mesma velocidade ou a uma velocidade superior, se estiver dentro da zona de deteção dos radares traseiros.



É possível **retomar o controlo do veículo** em qualquer momento acionando o volante.



Este sistema disponibiliza uma ajuda suplementar à condução.

Este sistema não se destina, de forma alguma, a substituir a vigilância e a responsabilidade do condutor, o qual deve assegurar sempre o controlo do veículo.

### Localização da câmara 1

Certifique-se de que o para-brisas não está obstruído (por sujidade, lama, neve, condensação, etc.).

### Localização do radar dianteiro 2

Certifique-se que a zona do radar não está obstruída (por sujidade, lama, neve, uma placa de matrícula dianteira incorretamente colocada/fixada), sujeita a impactos,

## FUNÇÕES ADICIONAIS DE AJUDA À CONDUÇÃO

modificada (incluindo pintura) ou ocultada por qualquer acessório colocado na parte dianteira do veículo (no para-choques dianteiro, logótipo, etc.)

### 3 Localização dos radares laterais 3

Certifique-se de que a zona dos radares não está obstruída (por sujidade, lama, neve, etc.), não foi sujeita a impactos nem está modificada (incluindo a pintura, etc.).

### Ativação/desativação da função

Utilizar o interruptor **A** "My Safety"



Prima o interruptor **A** duas vezes se a função tiver sido desativada através do modo "Perso" na função "My Safety" → 208.

**Para reativar a função**, prima o interruptor **A**.

No ecrã multimédia **B**



Para mais informações, consulte as instruções do sistema multimédia.

### Deteção de veículo em sentido contrário

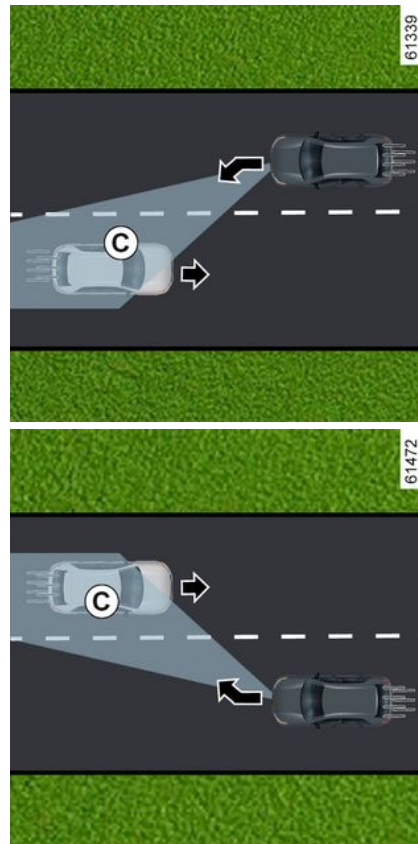

## FUNÇÕES ADICIONAIS DE AJUDA À CONDUÇÃO



Ao conduzir a uma velocidade compreendida entre 70 km/h e 110 km/h, aproximadamente, se existir um risco de colisão com um veículo que circule em sentido contrário numa via adjacente e dentro da zona de deteção **C**, sem a ativação do pisca-pisca, o sistema:

- **avisará o condutor do risco de colisão:**

a mensagem "Risco de colisão" será apresentada no quadro de instrumentos acompanhada do testemunho **4** a vermelho, do traço no lado relevante e de um sinal sonoro. Será apresentado o símbolo **5** para o lado relevante no quadro de instrumentos;

e

- **inicia uma ação corretiva do sistema da direção.**

 Pode interromper a correção da trajetória em qualquer momento movendo o volante.

 Esta função constitui uma ajuda suplementar à condução.

Esta função não substitui, de forma alguma, a vigilância e a responsabilidade do condutor, o qual deve assegurar sempre o controlo do veículo.

A função pode não ser ativada se a velocidade de aproximação for superior a aproximadamente 200 km/h (por exemplo, se estiver a circular a 110 km/h) e o veículo estiver a circular na direção oposta na via adjacente a 91 km/h.

### Em caso de ultrapassagem



# FUNÇÕES ADICIONAIS DE AJUDA À CONDUÇÃO

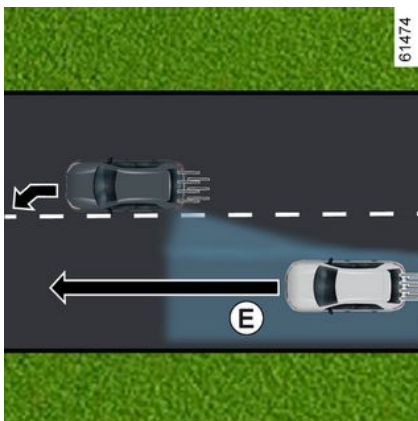

Ao circular a uma velocidade superior a aproximadamente 70 km/h, caso o veículo se aproxime de um

traço (contínuo ou descontínuo) e exista um risco de colisão com um veículo situado no ângulo morto **D** e que circule no mesmo sentido que o seu veículo ou com um veículo que se aproxime rapidamente por trás ou numa via de trânsito adjacente e dentro da zona de deteção **E**, o sistema:

- **aviso para o risco de colisão:** o testemunho **6** pisca, a mensagem "Obstáculo lateral detetado" é apresentada no quadro de instrumentos, acompanhada do testemunho **4** a vermelho, do traço no lado relevante e de um sinal sonoro. Será apresentado o símbolo **5** para o lado relevante no quadro de instrumentos;

e

- **inicia uma ação corretiva do sistema da direção.**

## Temporariamente indisponível/ não ativação do sistema

O sistema está temporariamente indisponível ou desativado quando:

- ultrapassagem muito rápida do traço;
- circulação contínua sobre um traço;
- aproximadamente quatro segundos após mudar de via de trânsito;

- curvas apertadas;
- visibilidade reduzida;
- ativação do pisca-pisca (apenas quando é detetado um veículo que se aproxima numa via adjacente);
- ativar o sinal de perigo;
- forte aceleração;
- a largura da via mudar;
- funcionamento do sistema de controlo eletrónico de estabilidade;
- funcionamento do sistema anti-blocagem de rodas;
- funcionamento do sistema de travagem de emergência ativa;
- ...

O sistema não pode ser ativado quando:

- a câmara não deteta um traço (contínuo ou descontínuo) no lado em questão;
  - a câmara não deteta simultaneamente os dois limites da via de trânsito em que o seu veículo circula;
  - a marcha-atrás está engrenada;
  - o campo de visão da câmara está obstruído;
  - o radar dianteiro está obstruído;
  - consoante o veículo, os radares traseiros estão obstruídos;
  - ...
- Consoante o veículo, se um dos radares laterais estiver obstruído, a

## FUNÇÕES ADICIONAIS DE AJUDA À CONDUÇÃO

mensagem "Sensores later. sem visibilidade" aparece no quadro de instrumentos.

Quando o radar dianteiro está obstruído, a mensagem "Sensor diant. sem visibilidade" aparece no quadro de instrumentos.

Quando a câmara dianteira está obstruída, a mensagem "Câmara dianteira sem visibilidade" aparece no quadro de instrumentos.

Limpe a zona em que os sensores se encontram.

### Desativar automaticamente a função

O sistema é desativado automaticamente quando:

- o sistema de controlo da dinâmica do veículo está desativado;
- existe uma anomalia no sistema eletrónico de estabilidade;
- existe uma anomalia no sistema antiblocagem de rodas;
- uma barra de reboque está eletricamente ligada ao acoplamento do reboque;
- o testemunho  é apresentado.

Se o veículo estiver equipado com uma barra de reboque reconhecida pelo sistema, a mensagem "Re-

boque: radares laterais indisponíveis" será apresentada para o informar que a função de "Prevenção de saída involuntária de via de emergência" foi desativada.

Se o veículo estiver a rebocar um atrelado ou uma caravana, poderão verificar-se correções imprevistas ou desnecessárias. É possível desativar o sistema de modo a evitar correções imprevistas ou desnecessárias.

### Anomalias de funcionamento

Quando a função deteta uma anomalia de funcionamento, são apresentadas as seguintes mensagens no quadro de instrumentos:

- « Verificar câmara dianteira » ;
- ou
- « Verificar sensor dianteiro » ;
- ou
- « Verificar ajudas à condução » ;
- ou, consoante o veículo,
- « Verificar sensores lat. ».

Consulte o representante da marca.

# FUNÇÕES ADICIONAIS DE AJUDA À CONDUÇÃO

## Alertas



Esta função constitui uma ajuda suplementar à condução. Esta função não substitui, de forma alguma, a vigilância e a responsabilidade do condutor, o qual deve assegurar sempre o controlo do veículo.

### **Intervenções/reparações do sistema**

- Em caso de impacto, o alinhamento da câmara ou do(s) radar(es) poderá ser alterado e o respetivo funcionamento poderá ser afetado. Desative a função e consulte um representante da marca.
- Qualquer intervenção na zona da câmara ou dos radares (substituições, reparações, modificações no para-brisas, etc.) deve ser realizada por um profissional qualificado.

Apenas um representante da marca está habilitado a intervir no sistema.

### **Casos de perturbação do sistema**

Determinadas condições podem perturbar ou degradar o funcionamento do sistema, tais como:

- para-brisas tapado (por sujidade, gelo, neve, condensação, etc.);
- um meio ambiente complexo (túnel, etc.);
- condições meteorológicas adversas (neve, chuva, granizo, fina camada de gelo, etc.);
- má visibilidade (noite, nevoeiro, etc.);
- diversas marcações da estrada (obras, etc.), de difícil distinção ou irregulares (por exemplo, traços parcial ou extremamente apagados, traços demasiado apagados, espaçamento excessivo dos traços, piso irregular, etc.);
- encandeamento (sol intenso, luzes de veículos em sentido contrário, etc.);
- a estrada é estreita, sinuosa ou o piso é irregular (curvas apertadas, etc.);
- atrás de um veículo próximo na mesma via.

Neste caso, a função de "Prevenção de transposição involuntária de via" poderá ser incorretamente ativada ou não ser ativada de todo.

### **Risco de correção involuntária ou incorreta ou ausência de correção da trajetória.**

#### **Desativação da função**

Será necessário desativar a função se:

## FUNÇÕES ADICIONAIS DE AJUDA À CONDUÇÃO

- a zona da câmara (no lado do para-brisas ou no lado do retrovisor interior) ou a(s) zona(s) do(s) radar(es) tiver(em) sido danificada(s);
- a estrada estiver escorregadia (neve, fina camada de gelo, aquaplanagem, gravilha, etc.);
- o para-brisas estiver fissurado ou deformado (não realize reparações do para-brisas nesta zona; solicite a respetiva substituição junto de um representante da marca);
- o veículo rebocar um atrelado ou uma caravana;
- o veículo irá ser rebocado (desempanagem);
- não circular numa estrada pavimentada.

# FUNÇÕES ADICIONAIS DE AJUDA À CONDUÇÃO

## Alerta de ângulo morto

### Apresentação

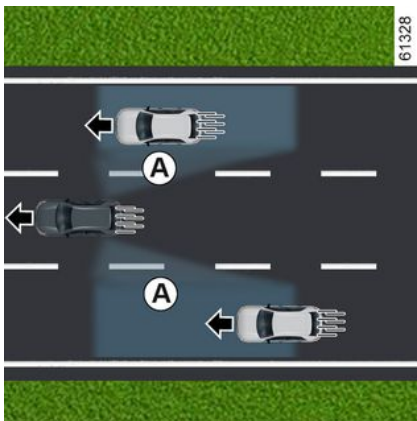

Utilizando informações provenientes dos sensores montados em cada um dos lados do para-choques traseiro (zona **C**), a função avisa o condutor:

- quando um veículo se encontra no ângulo morto **A** e circula no mesmo sentido que o seu veículo; e/ou
- quando existe um risco de colisão com um veículo presente na zona **B** a circular mais depressa do que o seu veículo numa via adjacente.

A função avisa quando o seu veículo circula a uma velocidade superior a aproximadamente 15 km/h.

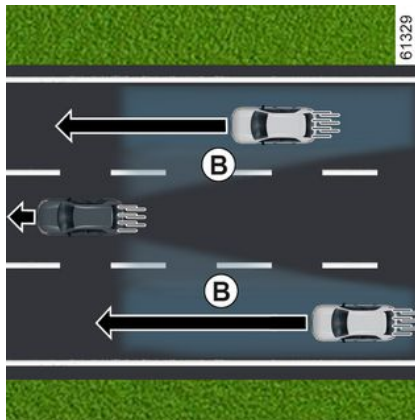

Esta função constitui uma ajuda suplementar à condução. Esta função não substitui, de forma alguma, a vigilância e a responsabilidade do condutor, o qual deve assegurar sempre o controlo do veículo.



A função não notifica o condutor caso os restantes veículos não estejam em movimento.

### Particularidade

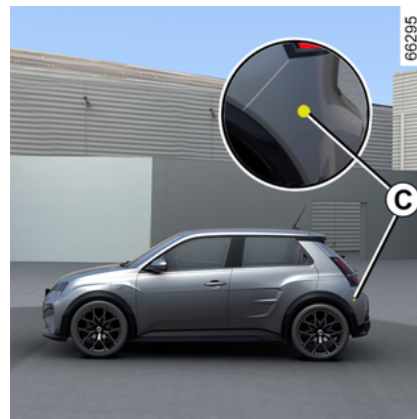

Certifique-se de que a zona **C** em torno dos radares de cada um dos lados do para-choques traseiro não está obstruída (por sujidade, lama, neve, etc.).

Se um radar estiver obstruído, a mensagem "Sensores later. sem visibilidade" será apresentada no painel de instrumentos. Limpe a

# FUNÇÕES ADICIONAIS DE AJUDA À CONDUÇÃO

zona em que os sensores se encontram.

## Testemunho 1



O testemunho 1 encontra-se em cada um dos retrovisores 2.

### Nota:

- limpe regularmente os retrovisores exteriores 2 de modo a garantir que os testemunhos 1 podem ser corretamente visualizados;
- se ultrapassar outro veículo, o testemunho 1 acender-se-á apenas se esse veículo permanecer no ângulo morto A do veículo durante um período suficientemente longo.

## Afixações

### Visor D

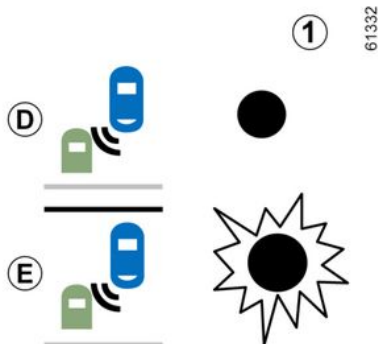

Primeiro aviso: **pisca-pisca não acionado**, o testemunho 1 indica que é detetado um veículo no ângulo morto e/ou que um veículo se aproxima rapidamente por trás, numa via adjacente.

### Ecrã E

**Pisca-pisca acionado**, o testemunho 1 pisca quando a função deteta um veículo no ângulo morto e/ou quando um veículo se aproxima rapidamente por trás ou pelo lado para o qual irá rodar o volante.

Se desativar o pisca-pisca, a função passará para o aviso inicial (ecrã D).

## Condições de não funcionamento

- Ao circular numa estrada com curvas apertadas;
- em marcha-atrás.

Se o veículo estiver equipado com um reboque reconhecido pelo sistema, a mensagem "Reboque: alerta de ângulo morto desligado" será apresentada no quadro de instrumentos para informar que a função não está operacional.

Para escolher o equipamento adaptado ao seu veículo, aconselho-lo a consultar um representante da marca.

## Anomalias de funcionamento

Se o sistema detetar uma anomalia, a mensagem "Verificar sensores lat." aparece no painel de instrumentos.

Consulte um representante da marca.

## FUNÇÕES ADICIONAIS DE AJUDA À CONDUÇÃO



Devido à presença de sensores por trás do para-choques, é aconselhável solicitar a realização de qualquer intervenção no para-choques (reparação, substituição, pintura, etc.) a um profissional qualificado.

3

# FUNÇÕES ADICIONAIS DE AJUDA À CONDUÇÃO

## Alertas



- A capacidade de deteção do sistema tem em consideração uma largura de via convencional. Se conduzir numa via larga, o sistema pode não detetar um veículo no ângulo morto.
- Em caso de condições meteorológicas muito adversas (chuva intensa, neve, etc.), o sistema poderá ser temporariamente perturbado. Mantenha-se atento às condições de circulação.

**Risco de acidente.**

## FUNÇÕES ADICIONAIS DE AJUDA À CONDUÇÃO



Esta função constitui uma ajuda suplementar à condução. Esta função não substitui, de forma alguma, a vigilância e a responsabilidade do condutor, o qual deve assegurar sempre o controlo do veículo.

O condutor deve adaptar sempre a sua velocidade às condições de circulação independentemente das indicações do sistema.

O sistema não deve, em caso algum, ser considerado um detetor de obstáculos ou um sistema anticolisão.

### **Intervenções/reparações do sistema**

- Em caso de impacto, o alinhamento do radar poderá ser modificado e o respetivo funcionamento será afetado. Consulte o representante da marca.
- Qualquer intervenção na zona dos radares (reparações, substituições, etc.) deve ser realizada por um profissional qualificado.

Apenas um representante da marca está habilitado a intervir no sistema.

### **Em caso de perturbação do sistema**

Determinadas condições podem perturbar ou degradar o funcionamento do sistema, tais como:

- meio envolvente complexo (pontes metálicas, túneis, estradas com barreiras na berma, etc.);
- más condições climáticas (neve, granizo, gelo, etc.);
- o veículo estiver equipado com um reboque não reconhecido pelo sistema.

### **Risco de falsos alarmes ou ausência de avisos**

Se o sistema se comportar de forma anormal, contacte um representante da marca.



### **Limitação do funcionamento do sistema**

- A zona do radar deve permanecer limpa e isenta de modificações de modo a garantir o correto funcionamento do sistema.
- Os objetos de pequenas dimensões que se desloquem perto do veículo (motos, bicicletas, peões, etc.) poderão não ser reconhecidos pelo sistema.
- Ao entrar numa curva, os radares poderão deixar temporariamente de detetar veículos em faixas adjacentes.
- A função poderá avisar de forma tardia se dois outros veículos se aproximarem por trás, circulando lado a lado nas faixas adjacentes (ou seja, ao circular numa estrada com 3 faixas) e a uma velocidade muito superior à do seu veículo.
- O sistema poderá não emitir qualquer aviso quando os outros veículos circulam a uma velocidade significativamente diferente.
- Se o veículo for ultrapassado por um veículo longo (por exemplo, ultrapassagem de um veículo pesado de mercadorias a uma velocidade semelhante à do veículo), o sistema poderá interromper o aviso antes do final da manobra.
- O veículo circula numa estrada sinuosa.

# FUNÇÕES ADICIONAIS DE AJUDA À CONDUÇÃO

## Alerta de distância de segurança

### Apresentação



Utilizando as informações do radar 2 e da câmara 1, esta função informa o condutor sobre o intervalo de tempo que o separa do veículo que segue à sua frente, de modo a que seja possível manter uma distância de segurança entre os dois veículos.

### Localização da câmara 1

Certifique-se de que o para-brisas não está obstruído (por sujidade, lama, neve, condensação, etc.).

## Localização do radar 2

Certifique-se que a zona do radar não está obstruída (por sujidade, lama, neve, uma placa de matrícula dianteira incorretamente colocada, etc.), sujeita a impactos, modificada (incluindo pintura) ou ocultada por qualquer acessório colocado ao nível da parte dianteira do veículo (na grelha ou logótipo, etc.).



Esta função constitui uma ajuda suplementar à condução. Esta função não substitui, de forma alguma, a vigilância e a responsabilidade do condutor, o qual deve assegurar sempre o controlo do veículo.

## Ativação/desativação no ecrã multimédia 3



No universo "Veículo" no ecrã multimédia, 3, prima o menu "Assistente de condução".

Ative ou desative a função "Distância de segurança".



Sempre que o veículo é ligado, a função continua no modo guardado aquando da última paragem do motor.

# FUNÇÕES ADICIONAIS DE AJUDA À CONDUÇÃO

## Funcionamento

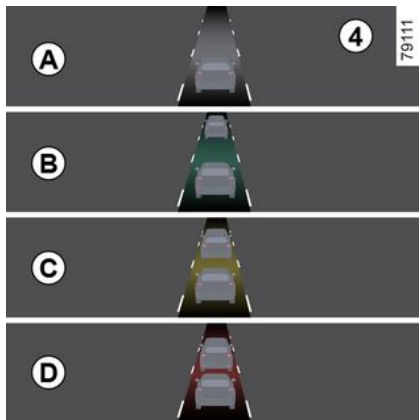

Com a função ativa, o testemunho **4** é apresentado no quadro de instrumentos e informa o condutor sobre a distância entre o seu veículo e o veículo que segue à frente.

- **A** (cinzento): inoperacional;
- **A** (verde): nenhum veículo detetado;
- **B** (verde): o intervalo de tempo é igual ou superior a aproximadamente dois segundos (distância entre os dois veículos adaptada à sua velocidade);
- **C** (amarelo): o intervalo de tempo está compreendido entre um e dois segundos, aproximadamente

(a distância entre os dois veículos é insuficiente);

- **D** (vermelho): o intervalo de tempo é inferior ou igual a aproximadamente 1 segundo (distância muito insuficiente entre os dois veículos).

Se o intervalo entre os dois veículos for inferior a aproximadamente 0,5 segundos, o testemunho **4** na visualização **D** permanecerá aceso a vermelho no quadro de instrumentos.

Em determinadas condições, o intervalo de tempo pode não ser afiado:

- numa curva;
- ao mudar de via;
- quando o veículo da frente está suficientemente longe ou fora do alcance do radar ou da câmara.

# FUNÇÕES ADICIONAIS DE AJUDA À CONDUÇÃO

## Alertas



A medição é apresentada para fins informativos: o sistema não realiza qualquer ação sobre o veículo. A função não foi concebida para ser utilizada em condições urbanas nem no âmbito de uma condução dinâmica (curvas, acelerações, travagens bruscas...), mas quando as condições de circulação estão estáveis.

A função de limitador de velocidade não atua no sistema de travagem.

As zonas do radar e da câmara devem permanecer limpas e isentas de alterações de modo a assegurar o devido funcionamento do sistema.

Qualquer intervenção realizada na zona do radar ou da câmara (reparações, substituições, modificações no para-brisas e/ou no para-choques, etc.) deve ser realizada por um profissional qualificado.

## FUNÇÕES ADICIONAIS DE AJUDA À CONDUÇÃO



Esta função constitui uma ajuda suplementar à condução. Esta função não substitui, de forma alguma, a vigilância e a responsabilidade do condutor, o qual deve assegurar sempre o controlo do veículo.

### **Intervenções/reparações do sistema**

- Em caso de impacto, o alinhamento do radar e/ou da câmara poderá ser modificado e o respetivo funcionamento poderá ser afetado. Desative a função e consulte um representante da marca.
- Qualquer intervenção realizada na zona do radar e/ou da câmara (substituições, reparações, modificações no para-brisas e/ou nos para-choques, etc.) deve ser realizada por um profissional qualificado.

Apenas um representante da marca está habilitado a intervir no sistema.

### **Casos de perturbação do sistema**

- obstrução do para-brisas ou do para-choques (por sujidade, gelo, neve, condensação, etc.);
- um meio ambiente complexo (ponte metálica, túnel, etc.);
- más condições climáticas (neve, granizo, gelo, etc.);
- má visibilidade (noite, nevoeiro, etc.);
- mau contraste entre o veículo que o precede e a zona envolvente (por exemplo, veículo branco numa zona com neve, etc.);
- encandeamento (sol intenso, luzes de veículos em sentido contrário, etc.);
- a estrada é estreita, sinuosa e ondulante (curvas apertadas, etc.)

### **Risco de falsos alarmes.**

# FUNÇÕES ADICIONAIS DE AJUDA À CONDUÇÃO

## Travagem de emergência ativa

### Apresentação



Utilizando informações provenientes da câmara **1** e do radar **2**, o sistema determina a distância entre o seu veículo:

- do veículo que circula mais à frente na mesma via;

ou

- e os veículos que circulem em sentido contrário no contexto de uma manobra de mudança de direção;

ou

- e veículos que passem na perpendicular;

ou

- e veículos parados;

ou

- peões e ciclistas existentes nas imediações.

O sistema informará o condutor caso exista risco de colisão frontal, de modo a permitir as devidas manobras de emergência (carregando no pedal do travão e/ou rodando o volante).

Consoante a capacidade de resposta do condutor, o sistema pode facilitar a travagem de modo a limitar os danos ou evitar uma colisão.

**Caso contrário, o sistema estará inativo e não emitirá qualquer alerta.**



Esta função constitui uma ajuda suplementar à condução.

Esta função não substitui, de forma alguma, a vigilância e a responsabilidade do condutor, o qual deve assegurar sempre o controlo do veículo.



**Este sistema pode aplicar a travagem máxima ao veículo** até uma paragem completa, se necessário.

Por motivos de segurança, utilize sempre o cinto de segurança nas suas viagens e certifique-se de que o veículo está carregado de modo a que nenhum objeto possa ser projetado e atingir os ocupantes.

### Localização da câmara **1**

Certifique-se de que o para-brisas não está obstruído (por sujidade, lama, neve, condensação, etc.).

# FUNÇÕES ADICIONAIS DE AJUDA À CONDUÇÃO

## Localização do radar 2

Certifique-se de que a zona em torno do radar não está tapada (por sujidade, lama, neve ou uma placa de matrícula incorretamente posicionada), danificada, alterada (incluindo a pintura) ou ocultada.

## Funcionamento

Em andamento, se existir um risco de colisão, o sistema:

- **alertará o condutor para um risco de colisão:** a mensagem "Obstáculo detetado" será apresentada no quadro de instrumentos, acompanhada de um sinal sonoro.

**Nota:** se o condutor carregar no pedal de travão e o sistema detetar um risco de colisão, a força de travagem poderá ser amplificada caso não seja suficiente para evitar a colisão.

- **pode ativar a travagem:** se o condutor não reagir na sequência do aviso e a colisão se tornar iminente, o testemunho vermelho

 e a mensagem "Trave!" serão apresentados no quadro de instrumentos, acompanhados de um sinal sonoro.

**Nota:**

- se o condutor utilizar os controlos do veículo (volante, pedais, etc.), o sistema poderá retardar a respetiva reação ou não ser ativado;
- se a travagem de emergência ativa tiver provocado a paragem do veículo, este permanecerá imobilizado durante um curto período de tempo. Para além deste limite de tempo, o condutor deve manter o veículo imobilizado mantendo o pé no pedal de travão;
- depois de o sistema ativar a travagem, será apresentada a mensagem "Segurança Avanç. ativada".

 No caso de uma manobra de emergência, pode interromper a travagem em qualquer momento:

- carregando rapidamente no pedal de acelerador;
- ou
- rodando o volante como manobra para evitar uma colisão.



## Particularidades dos avisos

Consoante a velocidade, o aviso e a travagem poderão ser ativados simultaneamente.

## Detecção de veículo

### Detecção de veículos a circular na mesma via de trânsito

O sistema é capaz de detetar um risco de colisão com o veículo que circula à sua frente na mesma via de trânsito quando o veículo circular a uma velocidade superior a aproximadamente 7 km/h.

## FUNÇÕES ADICIONAIS DE AJUDA À CONDUÇÃO

**Deteção de veículos em sentido contrário no contexto de uma manobra de mudança de direção**



Se pretender mudar de direção (por exemplo, **A**), os veículos em sentido contrário são detetados pelo sistema quando:

- o seu veículo circular a uma velocidade compreendida entre aproximadamente 7 km/h e 30 km/h;
- o pisca-pisca tiver sido ativado.

**Deteção de veículos que transpõem a via de trânsito na perpendicular**

Os veículos que transponham a via de trânsito na perpendicular são detetados pelo sistema quando:

- o seu veículo circular a uma velocidade compreendida entre aproximadamente 20 km/h e 60 km/h.

**Deteção de veículos parados na via de trânsito**

Os veículos imobilizados são detetados pelo sistema quando:

- o seu veículo circular a uma velocidade compreendida entre aproximadamente 7 km/h e 85 km/h.

**Deteção de peões e ciclistas**

**Deteção de peões e ciclistas na mesma via de trânsito**

O sistema deteta peões e ciclistas quando:

- o seu veículo circular a uma velocidade compreendida entre aproximadamente 7 km/h e 85 km/h.

**Deteção de peões e ciclistas ao mudar de direção**

O sistema deteta peões e ciclistas quando:

- o seu veículo circular a uma velocidade compreendida entre aproximadamente 7 km/h e 30 km/h.

**Ativação/desativação**

- i** Consoante o veículo, a função é reativada em função do período de tempo após a última paragem do motor:
- quando o veículo é destrancado;
- ou
- quando é aberta uma porta;
- ou
- quando o motor é novamente ligado.

# FUNÇÕES ADICIONAIS DE AJUDA À CONDUÇÃO

## Ativar/desativar o sistema através do ecrã multimédia 3



Para ativar ou desativar a função, consulte as instruções do sistema multimédia.

Selecione " ON " ou " OFF".

Após a desativação do sistema,

acender-se-á o testemunho  OFF, consoante o veículo, o teste-

munho  no quadro de instrumentos. Quando o sistema é ativado, o testemunho desaparece.

## Definições



Por motivos de segurança, efetue as regulações com o veículo parado.

## Definições através do ecrã multimédia 3



Com o veículo imobilizado, para aceder às definições das funções através do ecrã multimédia 3, consulte as instruções do sistema multimédia:

"Aviso": ajustar o nível de sensibilidade. Para tal, selecione:

- « Atrasado » ;
- « Standard » ;
- « Precoce ».

Para mais informações, consulte as instruções do sistema multimédia.

## Temporariamente indisponível

Se o sistema detetar uma anomalia temporária, o testemunho



será apresentado no quadro de instrumentos.

As causas possíveis são as seguintes:

- o sistema está temporariamente obstruído (encandeado pelo sol, médios, condições atmosféricas adversas, etc.). O sistema ficará novamente operacional quando as condições de visibilidade melhorarem;
- o sistema é temporariamente interrompido (por exemplo, o para-brisas, o para-choques dianteiro ou traseiro ou o logótipo estão obstruídos por sujidade, lama, neve, condensação, etc.). Neste caso, estacione o veículo e desligue o motor. Limpe o para-brisas, o para-choques dianteiro ou o logótipo. No arranque seguinte do motor, ao fim de aproximadamente cinco ou dez minutos de condução, o

## FUNÇÕES ADICIONAIS DE AJUDA À CONDUÇÃO

testemunho e a mensagem desaparecerão. Se assim não for, esta situação poderá dever-se a outra causa: contacte um representante da marca.

### 3 Anomalias de funcionamento

Se o sistema detetar uma anomalia temporária, o testemunho



será apresentado no quadro de instrumentos. Consulte um representante da marca.

# FUNÇÕES ADICIONAIS DE AJUDA À CONDUÇÃO

## Alertas



Esta função constitui uma ajuda suplementar à condução. Esta função não substitui, de forma alguma, a vigilância e a responsabilidade do condutor, o qual deve assegurar sempre o controlo do veículo.

A ativação desta função poderá ser retardada ou inibida quando o sistema deteta indícios claros de controlo do veículo por parte do condutor (ação no volante, pedais, etc.).

O sistema não pode ser ativado quando:

- a alavanca de velocidades se encontra em Ponto-morto;
- o Controlo eletrónico de estabilidade (ESC) tiver sido ativado.

### **Intervenções/reparações do sistema**

- Em caso de impacto, o alinhamento do radar e/ou da câmara poderá ser modificado e o respetivo funcionamento poderá ser afetado.  
Desative a função e consulte um representante da marca.
- Qualquer intervenção na zona do radar e/ou da câmara (reparações, substituições, modificações no para-brisas, etc.) deve ser realizada por um profissional qualificado.

Apenas um representante da marca está habilitado a intervir no sistema.

## FUNÇÕES ADICIONAIS DE AJUDA À CONDUÇÃO



### Em caso de perturbação do sistema

Determinadas condições podem perturbar ou degradar o funcionamento do sistema, tais como:

- um meio ambiente complexo (ponte metálica, túnel, etc.);
- condições meteorológicas adversas (neve, chuva, granizo, fina camada de gelo, etc.);
- má visibilidade (noite, nevoeiro, etc.);
- mau contraste entre o objeto (veículo, peão, etc.) e a zona envolvente (por exemplo, peão vestido de branco numa zona com neve, etc.);
- encandeamento (sol intenso, luzes de veículos em sentido contrário, etc.);
- para-brisas tapado (por sujidade, gelo, neve, condensação, etc.);
- ...

**Nestas condições, o sistema poderá não reagir, poderá avisar o condutor ou poderá travar inadvertidamente.**

### Limitação do funcionamento do sistema

- Sempre que o veículo é ligado, o sistema realiza uma calibração de acordo com o meio envolvente do veículo e poderá permanecer inativo durante um período de tempo compreendido entre dois e cinco minutos de condução, aproximadamente;
- as zonas do radar e da câmara devem permanecer limpas e isentas de modificações de modo a assegurar o devido funcionamento do sistema;
- o sistema poderá não reagir a veículos de pequenas dimensões (como, por exemplo, motos) de forma tão eficaz como relativamente a outros veículos;
- o sistema poderá não funcionar corretamente quando o piso da estrada está escorregadio (chuva, neve, fina camada de gelo, etc.);
- para garantir o correto funcionamento, o sistema necessita distinguir a totalidade do obstáculo. Como tal, o sistema não é capaz de detetar:
  - peões/ciclistas na escuridão ou em condições de iluminação deficiente;
  - peões/ciclistas parcialmente visíveis;
  - peões com menos de 80 cm de altura, aproximadamente;
  - peões que transportem objetos de grandes dimensões;
  - ...

## FUNÇÕES ADICIONAIS DE AJUDA À CONDUÇÃO

Nestas condições, o sistema poderá não reagir, poderá avisar o condutor ou poderá travar inadvertidamente.



### **Desativação da função**

Será necessário desativar a função se:

- se a zona da câmara tiver sido danificada (por exemplo, no interior ou no exterior do para-brisas);
- a frente do veículo tiver sido danificada (impacto, deformação, risco no radar, etc.);
- o veículo irá ser rebocado (desempanagem);
- o para-brisas estiver fissurado ou deformado (não realize reparações do para-brisas nesta zona; solicite a respetiva substituição junto de um representante da marca);
- não circular numa estrada pavimentada.

**Em caso de comportamento anormal do sistema, desative-o e contacte um representante da marca.**

### **Interrupção da função**

Pode interromper a função de travagem ativa em qualquer altura através de uma pressão rápida no pedal de acelerador ou manobrando o volante para evitar uma colisão.

# FUNÇÕES ADICIONAIS DE AJUDA À CONDUÇÃO

## Aviso de atenção do condutor

### Apresentação



Esta função constitui uma ajuda suplementar à condução em caso de risco de distração. A função não funciona no veículo. A função não pode substituir, em quaisquer circunstâncias, a responsabilidade do condutor em andamento. O condutor deve adaptar sempre a sua condução à sua capacidade de atenção, independentemente das indicações do sistema.



O sistema analisa o comportamento do rosto do condutor através da câmara interior 1 e emitirá um aviso se for detetada qualquer distração.

Uma distração tem lugar quando um condutor não olha para a estrada durante aproximadamente três segundos ou repete este movimento diversas vezes seguidas.

**Nota:** o sistema não grava quaisquer imagens e funciona em tempo real.

### Localização da câmara 1

Certifique-se que a câmara não está obstruída (por sujidade, lama, etc.) nem tapada.

## Funcionamento



O sistema monitoriza continuamente a atenção do condutor e pode emitir diversos avisos durante um trajeto.



**A função estará pronta para avisar o condutor** quando a velocidade for superior a aproximadamente 20 km/h.

Em caso de distração, a mensagem "Concentre-se na condução" é apresentada no quadro de ins-

## FUNÇÕES ADICIONAIS DE AJUDA À CONDUÇÃO

trumentos **2**, acompanhada de um sinal sonoro.

É aconselhável manter a atenção na estrada e antecipar eventuais incidentes.

Prima o interruptor **3 OK** para apagar o testemunho apresentado no quadro de instrumentos.

Após a eliminação da mensagem, o sistema continua a monitorizar uma eventual distração e emitirá um novo aviso, se necessário.

### Ativação/desativação



Por motivos de segurança, efetue as regulações com o veículo parado.



Consoante o veículo e o período de tempo após a última paragem do motor, os alertas são reativados:

- quando o veículo é destrancado;
- ou
- quando é aberta uma porta;
- ou
- quando o motor é ligado.



Consoante o veículo, poderá não ser possível desativar os alertas.

Consoante o veículo, os alertas podem ser ativados ou desativados através de:

- o botão "My Safety";
- o ecrã multimédia.

### Ativar, desativar alertas através do botão **4** "My Safety"



Os alertas podem ser desativados ou ativados através do modo "Perso" na função "My Safety" → **208**.

Se os alertas tiverem sido anteriormente desativados através do modo "Perso":

- **para desativar** os alertas, prima o botão **4** duas vezes seguidas. O testemunho no botão **4** apaga-se;
- **para reativar** os alertas, prima o botão **4** uma vez. O testemunho no botão **4** acende-se.

## FUNÇÕES ADICIONAIS DE AJUDA À CONDUÇÃO

### Ativar e desativar os alertas através do ecrã multimédia 5



Para ativar ou desativar os alertas, consulte as instruções do sistema multimédia.

Selecione " ON " ou " OFF".

### Limitações de funcionamento do sistema

Determinadas condições poderão perturbar o funcionamento do sistema, como, por exemplo:

- ao usar determinados tipos de óculos;
- se a câmara estiver obstruída, ainda que parcialmente;

- se parte do rosto do condutor estiver oculta (pelo cabelo, por um boné, por uma máscara cirúrgica, por um lenço, etc.);

- uma posição de condução inadequada (como, por exemplo, sentar-se numa posição demasiado baixa, demasiado recostada, etc.) que possa impedir a câmara de analisar corretamente o rosto;

- ...

**Nestas condições, o sistema poderá não acionar um alerta ou poderá acionar alertas falsos ou inoportunos.**

### Anomalias de funcionamento

Se o sistema detetar uma anomalia de funcionamento, a mensagem "Verificar Contr. vigil." ou, consoante o veículo, "Monit. atenção indisp. Rosto não detetado" será apresentada no quadro de instrumentos, acompanhada do

testemunho .

Verifique se a câmara está limpa e/ou remova os eventuais acessórios que cubram o rosto. Certifique-se de que se sinta corretamente.

Se um problema subsistir, contacte um Representante da marca.

## Aviso de fadiga do condutor

### Apresentação



Esta função constitui uma ajuda suplementar à condução em caso de risco de fadiga. A função não funciona no veículo. A função não pode substituir, em quaisquer circunstâncias, a responsabilidade do condutor em andamento.

O condutor deve adaptar sempre a sua condução à sua capacidade de atenção, independentemente das indicações do sistema.

## FUNÇÕES ADICIONAIS DE AJUDA À CONDUÇÃO



O sistema analisa o comportamento do rosto do condutor através da câmara interior **1** e emitirá um aviso se existir um risco de adormecimento do condutor.

**Nota:** o sistema não grava quaisquer imagens e funciona em tempo real.

### Localização da câmara **1**

Certifique-se que a câmara não está obstruída (por sujidade, lama, etc.) nem tapada.

### Funcionamento

**i** O sistema monitoriza continuamente a atenção do condutor e pode emitir diversos avisos durante um trajeto.

**i** Sempre que o motor é ligado ou ao mudar de condutor, as definições do sistema são reinicializadas ao fim de alguns minutos.



### A função está pronta para alertar o condutor se:

- tiverem decorrido alguns minutos desde a última paragem do veículo;
- a velocidade do veículo é superior a aproximadamente 20 km/h.

Se existir um risco de fadiga, a mensagem "Fazer uma pausa" será apresentada no quadro de instrumentos **2** acompanhada de um sinal sonoro.

Se o condutor adormecer, a mensagem "Alerta de fadiga fazer uma pausa" será apresentada no quadro de instrumentos **2** acompanhada de um sinal sonoro.

É aconselhável parar assim que possível e realizar uma pausa.

Prima o interruptor **3 OK** para apagar o testemunho apresentado no quadro de instrumentos. Após a eliminação da mensagem, o sistema continua a monitorizar a fadiga e emitirá um novo aviso, se necessário

# FUNÇÕES ADICIONAIS DE AJUDA À CONDUÇÃO

## Ativação/desativação



Por motivos de segurança, efetue as regulações com o veículo parado.



Consoante o veículo e o período de tempo após a última paragem do motor, os alertas são reativados:

- quando o veículo é destrancado;
- ou
- quando é aberta uma porta;
- ou
- quando o motor é ligado.



Consoante o veículo, poderá não ser possível desativar os alertas.

Consoante o veículo, os avisos podem ser ativados ou desativados através de:

- o botão "My Safety";
- o ecrã multimédia.

### Ativar, desativar alertas através do botão 4 "My Safety"



Os alertas podem ser desativados ou ativados através do modo "Perso" na função "My Safety" → 208.

Se os alertas tiverem sido anteriormente desativados através do modo "Perso":

- **para desativar** os alertas, prima o botão 4 duas vezes seguidas. O testemunho no botão 4 apaga-se;
- **para reativar** os alertas, prima o botão 4 uma vez. O testemunho no botão 4 acende-se.

### Ativar e desativar os alertas através do ecrã multimédia 5



Para ativar ou desativar os alertas, consulte as instruções do sistema multimédia.

Selecione "ON" ou "OFF".

### Limitações de funcionamento do sistema

Determinadas condições poderão perturbar o funcionamento do sistema, como, por exemplo:

- ao usar determinados tipos de óculos;
- se a câmara estiver obstruída, ainda que parcialmente;

## FUNÇÕES ADICIONAIS DE AJUDA À CONDUÇÃO

- se parte do rosto do condutor estiver oculta (pelo cabelo, por um boné, por uma máscara cirúrgica, por um lenço, etc.);
- uma posição de condução inadequada (como, por exemplo, sentar-se numa posição demasiado baixa, demasiado recostada, etc.) que possa impedir a câmara de analisar corretamente o rosto;
- ...

**Nestas condições, o sistema poderá não acionar um alerta ou poderá acionar alertas falsos ou inoportunos.**

### Anomalias de funcionamento

Se o sistema detetar uma anomalia de funcionamento, a mensagem "Verificar Contr. vigil." ou, consoante o veículo, "Monit. atenção indisip. Rosto não detetado" será apresentada no quadro de instrumentos, acompanhada do

testemunho .

Verifique se a câmara está limpa e/ou remova os eventuais acessórios que cubram o rosto. Certifique-se de que se sente corretamente.

Se um problema subsistir, contacte um Representante da marca.

### Reconhecimento dos sinais de trânsito



O sistema apresenta os limites de velocidade no quadro de instrumentos de acordo com os sinais de trânsito detetados na berma da estrada.

Utiliza principalmente informações fornecidas pela câmara 1 fixada no para-brisas, por trás do retrovisor. Consoante o país, o sistema utiliza igualmente informações de um mapa para interpretar determinados sinais (entrada em localidades, etc.).

O sinal apresentado no quadro de instrumentos muda quando um si-

nal de trânsito é detetado pelo sistema.

Assim que o "Limitador de velocidade" ou o "Regulador de velocidade adaptativo" for ativado, poderá adaptar o valor de referência do limite de velocidade ao limite de velocidade apresentado no quadro de instrumentos pelo sistema ➔ 255 e ➔ 259.

Se o limite de velocidade detetado for excedido, o sinal de trânsito apresentado no quadro de instrumentos será modificado de modo a informar o condutor.

### Localização da câmara 1

Certifique-se de que o para-brisas não está obstruído (por sujidade, lama, neve, condensação, etc.).

### Particularidades

#### Para veículos com uma subscrição de mapas:

- se o veículo circular num país onde as unidades de velocidade sejam diferentes das do veículo, o sistema apresentará o painel de limite de velocidade na unidade do país e a conversão da velocidade limitada na unidade do quadro de instrumentos do veículo;

## FUNÇÕES ADICIONAIS DE AJUDA À CONDUÇÃO

- nos países que reduzem o limite de velocidade com tempo de chuva em determinados tipos de estrada, o sistema poderá alterar o limite de velocidade detetado alguns segundos depois da ativação do limpa-vidros dianteiro.

### Funcionamento

#### Testemunhos luminosos



A função apresenta os seguintes testemunhos:

**2.** Sinais de limite de velocidade e sinais de limite de velocidade adicionais (velocidade na saída com sera, velocidade com uma caravana, limite de velocidade com duração de aplicabilidade, etc.)

**3.** Sinais de trânsito adicionais (início de zona de ultrapassagem proibida).

Se o limite de velocidade detetado for excedido, um círculo piscará à volta do sinal rodoviário (testemunho **2**), acompanhado, consoante o veículo, de um sinal sonoro emitido durante alguns segundos para avisar o condutor.

Este permanecerá aceso no quadro de instrumentos enquanto o veículo exceder o limite de velocidade detetado.



#### Subscrição de mapas

A deteção dos sinais rodoviários está associado a uma subscrição de mapas.

**Para gerir a subscrição, consulte as instruções do sistema multimédia.**

Se não existir uma subscrição, o sistema limitar-se-á a tomar em consideração os sinais de limite de velocidade quando forem detetados pela câmara. O sistema deixará de tomar em consideração informações relacionadas com os mapas. A disponibilidade do limite de velocidade poderá ser afetada.

### Ativação/desativação



Por motivos de segurança, efetue as regulações com o veículo parado.

## FUNÇÕES ADICIONAIS DE AJUDA À CONDUÇÃO

**i** Consoante o período de tempo após a última paragem do motor, o alerta sonoro é reativado:

- quando o veículo é destrancado;
- ou
- quando é aberta uma porta;
- ou
- quando o motor é novamente ligado.

**Ativar/desativar os alertas sonoros de excesso de velocidade utilizando o botão 4 "My Safety"**



O alerta sonoro pode ser desativado ou ativado a partir do modo "Perso" na função "My Safety" → 208.

Se o alerta sonoro tiver sido anteriormente desativado através do modo "Perso":

- **para desativar o alerta sonoro**, prima o botão **4** duas vezes seguidas. O testemunho no botão **4** apaga-se;
- **para reativar o alerta sonoro**, prima o botão **4** uma vez. O testemunho no botão **4** acende-se.

**Ativar/desativar o alerta sonoro de excesso de velocidade através do ecrã multimédia 5**



Para ativar ou desativar o alerta sonoro, consulte as instruções do sistema multimédia.

Selecione "ON" ou "OFF".

**Varição da velocidade limitada ou da velocidade de regulação**

**(consoante o veículo)**

# FUNÇÕES ADICIONAIS DE AJUDA À CONDUÇÃO



Para adaptar a referência do limitador de velocidade ou do regulador de velocidade adaptativo ao limite de velocidade detetado: efetue uma breve pressão no interruptor **6** para regular a velocidade do veículo de acordo com o limite de velocidade indicado no último sinal de limite de velocidade detetado.

**Nota:** em veículos com uma subscrição de mapas, pode regular automaticamente a velocidade do veículo de acordo com cada novo limite indicado nos sinais de limite de velocidade detetados. Para tal, efetue uma pressão longa no interruptor **6** durante aproximadamente dois segundos.

## Indisponibilidade temporária

Se o sistema estiver indisponível por motivos relacionados com os dados da câmara ou do mapa, o

símbolo ou, consoante o veículo, o símbolo amarelo será apresentado no quadro de instrumentos. Dirija-se a um representante da marca, se o problema subsistir.

O sistema pode não detetar o limite de velocidade se:

- o para-brisas não estiver limpo;
- a câmara estiver encandeada devido ao sol;
- a visibilidade for insuficiente (nevoeiro, etc.);
- os painéis estiveram ilegíveis (neve...) ou tapados (por outro veículo ou por árvores);
- as informações dos mapas não estão atualizadas.

**Nota:** quando a câmara dianteira está obstruída, a mensagem "Câmara dianteira sem visibilidade" é apresentada no quadro de instrumentos. Limpe a zona do para-brisas à frente da câmara.

## Anomalias de funcionamento

Quando o sistema deteta uma anomalia de funcionamento, o tes-

temunho ou, consoante o

veículo, o símbolo amarelo é apresentado no quadro de instrumentos.

Em alguns casos, são acompanhados pela seguinte mensagem:

- « Ajudas condução indisponíveis » ;

ou

- « Verificar câmara dianteira » ;

ou

- « Verificar ajudas à condução ».

Consulte o representante da marca.

# FUNÇÕES ADICIONAIS DE AJUDA À CONDUÇÃO

## Alertas



Esta função constitui uma ajuda suplementar à condução. Esta função não substitui, de forma alguma, a vigilância e a responsabilidade do condutor, o qual deve assegurar sempre o controlo do veículo.

O condutor deve adaptar sempre a sua velocidade às condições de circulação independentemente das indicações do sistema.

O sistema poderá não detetar todos os sinais de limite de velocidade ou poderá interpretá-los incorretamente.

O condutor não deve ignorar os sinais de trânsito não detetados pelo sistema e deverá dar prioridade ao respeito pelos sinais de trânsito reais e pelo código da estrada.

Em caso de má visibilidade (nevoeiro, neve, gelo...), o sistema poderá não indicar ao condutor o limite adequado.

# FUNÇÕES ADICIONAIS DE AJUDA À CONDUÇÃO

## Travagem de emergência ativa em marcha-atrás

### Apresentação



Além da função "Assistente de estacionamento." → 307 e as informações dos quatro sensores centrais situados na traseira do veículo, o sistema deteta obstáculos fixos situados por trás do veículo. Se existir um risco de colisão significativo, o sistema trava o veículo automaticamente.

**Nota:** certifique-se de que os quatro sensores centrais situados na traseira do veículo não estão obs-

truídos (por sujidade, lama, neve, condensação, etc.)

### Funcionamento



### Deteção de obstáculos traseiros fixos

Em marcha-atrás (a uma velocidade compreendida entre aproximadamente 4 km/h e 8 km/h), se existir um risco de colisão com um obstáculo fixo, o sistema **travará automaticamente o veículo**.

É apresentado feedback visual

**2**  no ecrã multimédia **1**, acompanhado de um sinal sonoro.

Após a paragem do veículo, este deve permanecer imobilizado por

ação do condutor, mantendo o pé no pedal de travão.



Esta função constitui uma ajuda suplementar à condução. Esta função não substitui, de forma alguma, a vigilância e a responsabilidade do condutor, o qual deve assegurar sempre o controlo do veículo.



Em caso de colisão na parte inferior do veículo durante uma manobra (por exemplo, contacto com um pilarete, um passeio mais elevado ou qualquer outro mobiliário urbano) poderá danificar o veículo (por exemplo, deformação de um eixo). Para evitar o risco de acidente, mande verificar o seu veículo num representante da marca.

# FUNÇÕES ADICIONAIS DE AJUDA À CONDUÇÃO

## Ativação, desativação do sistema



Para ativar ou desativar a função através do ecrã multimédia **1**, selecione o mundo "Veículo" e, em seguida, "Assistente de condução" e, em seguida, "Estacionamento". Ative "Sistema de travagem de emergência ativa em marcha-atrás".

Se a função for desativada, o testemunho **3**  será apresentado no ecrã multimédia.

## Anomalias de funcionamento

Quando o sistema deteta uma anomalia, a travagem de emer-

gência ativa em marcha-atrás é automaticamente desativada.

O testemunho **3**  é apresentado no ecrã multimédia acompanhado, consoante o tipo de anomalia, pela seguinte mensagem no quadro de instrumentos:

- « Sensores estac. indisponíveis » ;

ou

- « Verificar sensor. estac. » ;

ou

- « Ajudas condução indisponíveis » ;

ou

- « Verificar ajudas à condução ».

Limpe os sensores ultrassónicos. Dirija-se a um representante da marca, se o problema subsistir.



Se o veículo estiver equipado com um reboque reconhecido pelo sistema e existir um atrelado ligado, a travagem de emergência ativa em marcha-atrás será automaticamente desativada e será apresentada no quadro de instrumentos a seguinte mensagem:

"Reboque:sensores estac. indisponíveis", acompanhada do testemunho **3**  no ecrã multimédia.

Se o veículo estiver equipado com um reboque reconhecido pelo sistema e existir um atrelado ligado, a travagem de emergência ativa em marcha-atrás será automaticamente desativada e será apresentada no quadro de instrumentos a seguinte mensagem:

"Reboque:sensores estac. indisponíveis", acompanhada do testemunho **3**  no ecrã multimédia.

# FUNÇÕES ADICIONAIS DE AJUDA À CONDUÇÃO

## Alertas



### **Travagem de emergência ativa em marcha-atrás**

Esta função constitui uma ajuda suplementar à condução. Esta função não pode substituir, em quaisquer circunstâncias, a atenção e a responsabilidade do condutor.

Determinadas condições meteorológicas e ambientais podem perturbar ou danificar o sistema. Por conseguinte, o condutor deve estar sempre preparado para imprevistos que possam surgir durante a condução: certifique-se sempre de que não existem obstáculos móveis estreitos e de pequenas dimensões (como, por exemplo, uma criança, um animal, um carrinho de criança, uma bicicleta, uma pedra, um poste, etc.) no ângulo morto durante a manobra.

A ativação desta função poderá ser retardada ou inibida quando o sistema deteta indícios claros de controlo do veículo por parte do condutor (ação no volante, pedais, etc.).

### **Intervenções/reparações do sistema**

- Em caso de colisão, os sensores traseiros e o respetivo funcionamento poderão ser afetados. Desative a função e consulte um representante da marca.
- Qualquer intervenção na zona dos sensores (reparações, substituições, modificações dos para-choques, etc.) deve ser realizada por um profissional qualificado.

Apenas um representante da marca está habilitado a intervir no sistema.

### **Desativação da função**

Será necessário desativar a função se o veículo for rebocado (desempanagem) ou se o veículo estiver equipado com um gancho de reboque não reconhecido pelo sistema.

Em caso de comportamento anormal do sistema, desative-o e contacte um representante da marca.

# LIMITADOR DE VELOCIDADE

## Apresentação

A função "Limitador de velocidade" controla o motor e o sistema de travagem de modo a ajudá-lo a não exceder uma velocidade de circulação escolhida por si, denominada **velocidade limitada**.

A função "Limitador de velocidade" pode ser ativada a partir de 0 km/h.



Com o modo Save ativado, o limite de velocidade não pode exceder a velocidade máxima do modo Save → 191.

## Comandos



1. Interruptor para selecionar/desmarcar as ajudas à condução, consoante o veículo:

- o Active driver assist;
- regulador de velocidade adaptativo;
- limitador de velocidade;
- OFF.

2. Coloca a função em suspensão e memoriza o limite de velocidade (0).

3. Recuperar o limite de velocidade memorizado (RES).

4.

- Para cima: ativa, aumenta a velocidade limitada ou memoriza a velocidade atual (SET/+).
- Para baixo: ativa, diminui o limite de velocidade ou memoriza a velocidade atual (SET/-).

5. Botão de menu contextual (consoante o veículo): adaptar a velocidade de referência aos limites de

velocidade detetados  → 247.



Consoante o veículo, é possível associar a função do limitador de velocidade à função "Reconhecimento dos sinais de trânsito" → 247 ao pressionar o interruptor 5.

Consoante o veículo, se o modo "OFF" for selecionado antes de o motor ser desligado, a função do "Limitador de velocidade" será ativada por predefinição da próxima vez que o veículo for ligado.

## Condução

Se um limite de velocidade tiver sido definido, mas não atingido, a condução será semelhante à de

3

## LIMITADOR DE VELOCIDADE

um veículo sem a função de limitador de velocidade.

Quando atingir a velocidade memorizada, nenhum esforço exercido sobre o pedal do acelerador permitirá ultrapassar a velocidade programada, exceto se necessário → 257.

### Ativar



Pressione o interruptor **1** quantas vezes forem necessárias para selecionar o "Limitador de velocidade".

O testemunho **6** é apresentado a cinzento. A mensagem "Limitador veloc. selecionado" é apresentada no quadro de instrumentos, acom-

panhada de traços de modo a indicar que a função "Limitador de velocidade" está ativa e a aguardar pela memorização de uma velocidade limitada.

**Nota:** consoante o veículo, quando o veículo for ligado, o limitador de velocidade será automaticamente selecionado se a função **6** ou OFF tiver sido selecionada na última vez que o veículo foi desligado.

Para guardar a velocidade atual, pressione o interruptor **4** para cima (SET/+) ou para baixo (SET/-): a velocidade limitada substitui os traços e o testemunho **6** é apresentado a branco.

A velocidade mínima registada será de 20 km/h.

## Variação da velocidade limitada



É possível alterar a velocidade limite premindo repetidamente ou efetuando uma pressão longa no comando **4**:

- para cima (SET/+) para aumentar a velocidade;
- para baixo (SET/-) para diminuir a velocidade.

## Limitador de velocidade automático com reconhecimento dos sinais de limite de velocidade

Utilizando a câmara, a função de "Detecção de sinais rodoviários"

## LIMITADOR DE VELOCIDADE

→ 247 e o mapa, o sistema limita automaticamente a velocidade do veículo quando este identifica e passa por um sinal de limite de velocidade.

### Ativação/desativação

No ecrã multimédia, no mundo "Veículo", seleccione "Assistente de condução". Em seguida, no separador "Conforto", seleccione "Limitador de velocidade adaptativo" ou "Limitador de velocidade adaptativo e regulador de velocidade \*\* (consoante o equipamento).

**Nota:** é igualmente possível ativar/desativar efetuando uma pressão longa no botão contextual 5.

### Ultrapassagem da velocidade limitada

É possível exceder a velocidade limitada em qualquer momento. Para tal, carregue no pedal do acelerador **com firmeza e a fundo** para além do ponto de resistência.

Ao exceder o limite de tempo, o limite de velocidade pisca a amarelo no quadro de instrumentos.

Em seguida, largue o pedal do acelerador: a função "Limitador de velocidade" será recuperada assim

que o veículo atingir uma velocidade inferior à velocidade memorizada.

**Nota:** consoante o veículo, é igualmente possível exceder a velocidade limitada carregando no pedal do acelerador até uma posição próxima do ponto de resistência. Neste caso, para além do alerta apresentado no quadro de instrumentos, é emitido um sinal sonoro.



É necessário manter os pés perto dos pedais, de modo a estar pronto a intervir em caso de emergência.



Se o "Limitador de velocidade" não estiver disponível (após várias tentativas de ativação), contacte um representante da marca.

## Interrupção da função



A função do limitador de velocidade é suspensa ao premir o interruptor 2 (0).

O limite de velocidade é memorizado e apresentado a cinzento no quadro de instrumentos.

### Chamada da velocidade limitada

Se tiver sido memorizada uma velocidade, será possível recuperá-la premindo o interruptor 3.

## LIMITADOR DE VELOCIDADE

**i** Se o limitador estiver suspenso, uma pressão no comando **4** para baixo ou para cima reativará a função sem que o dispositivo tenha em conta a velocidade anteriormente memorizada: a velocidade de referência será aquela a que o veículo circular nesse momento.

### Paragem da função



A função do limitador de velocidade é interrompida ao premir o interruptor **1** para anular a seleção

do limitador de velocidade. Neste caso, deixa de haver velocidade memorizada.

O testemunho **6** desaparece do quadro de instrumentos para confirmar que a função foi interrompida.

**i** Para sair da ajuda à condução, prima o interruptor **1** as vezes necessárias até aceder a OFF. A mensagem "Ajuda condução desativada" é apresentada no quadro de instrumentos. Neste caso, consoante o veículo, na próxima vez que o motor for ligado, a função "Limitador de velocidade" será ativada e aguardará a memorização de um limite de velocidade.

# REGULADOR DE VELOCIDADE ADAPTATIVO STOP AND GO

## Apresentação

Com base nas informações de um radar ou câmara, a função "Regulador de velocidade adaptativo" Stop and Go dá-lhe a opção de manter uma velocidade selecionada, denominada velocidade de regulação, mantendo simultaneamente uma distância de segurança relativamente ao veículo que circula à sua frente na mesma via.

Consoante o veículo, quando a função de "Deteção de sinais de trânsito" é ativada → 247, o sistema pode adaptar a velocidade do seu veículo de acordo com os sinais de limite de velocidade detetados pela câmara.

Consoante o país, utilizando a câmara e o mapa, o sistema regula a velocidade do veículo de forma antecipada em função do contexto e das incidências de circulação (rotundas, curvas, próximos sinais ou zonas de limite de velocidade).

Se o veículo à sua frente parar, o "Regulador de velocidade adaptativo" Stop and Go poderá travar o seu veículo até que se imobilize, antes de voltar a recuperar a velocidade.

O sistema controla a aceleração e desaceleração do seu veículo utilizando o motor e o sistema de travagem.

O alcance máximo do sistema é de aproximadamente 130 metros. Este alcance pode variar consoante as condições de circulação (relevo, condições climáticas, etc.).

Consoante as condições de circulação (trânsito, condições meteorológicas, etc.), a função "Regulador de velocidade adaptativo" Stop and Go pode ser ativada a partir de 0 km/h.

A função é indicada pelo símbolo



### Nota:

- o condutor deve considerar o limite de velocidade máximo e as distâncias de segurança de acordo com a legislação do país em que circula;
- o "Regulador de velocidade adaptativo" pode travar o veículo até um terço da capacidade de travagem, aproximadamente. Consoante a situação, o condutor pode ter que travar com mais força.



Com o modo Save ativado, a velocidade de regulação não pode exceder a velocidade máxima do modo Save → 191.



O sistema de travagem regenerativa e o comando da travagem regenerativa não estão disponíveis quando a função "Regulador de velocidade adaptativo" está ativa.



O "Regulador de velocidade adaptativo" Stop and Go não aciona uma travagem de emergência e a respetiva capacidade de travagem é limitada.

# REGULADOR DE VELOCIDADE ADAPTATIVO STOP AND GO



Esta função constitui uma ajuda suplementar à condução.

Em caso algum o sistema poderá substituir o respeito pelas limitações de velocidade, distâncias de segurança ou a vigilância do condutor. O condutor deve manter sempre o controlo do veículo. O condutor deve adaptar sempre a velocidade às condições de circulação e da zona envolvente.

**Utilize a função "Regulador de velocidade adaptativo" Stop and Go fora de zonas urbanas, em estradas amplas com traços visíveis.**

O funcionamento do "Regulador de velocidade" poderá ser limitado em estradas muito sinuosas ou escorregadias (fina camada de gelo, aquaplanagem, gravilha, etc.) nem quando as condições meteorológicas forem adversas (nevoeiro, chuva, ventos laterais, etc.).

**Risco de acidente.**

## Localização da câmara 1

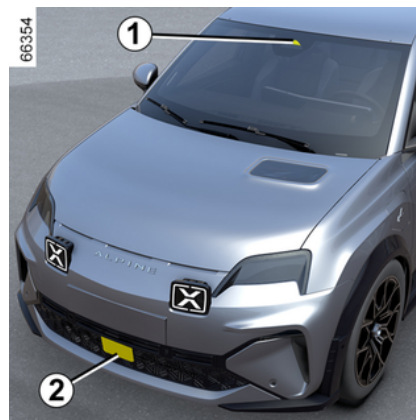

Certifique-se de que o para-brisas não está tapado (por sujidade, lama, neve, etc.).

## Localização do radar 2

Certifique-se de que a placa de proteção do radar não está obstruída (sujidade, lama, neve, placa de matrícula incorretamente montada), sujeita a impactos, modificada (incluindo a pintura) nem oculta por qualquer acessório montado na dianteira do veículo (na grelha ou no logótipo, etc.).

## Comandos



**3.** Interruptor para selecionar/desmarcar as ajudas à condução, consoante o veículo:

- o Active driver assist;
- regulador de velocidade adaptativo;
- limitador de velocidade;
- OFF.

**4.** Colocar a função no modo de suspensão (com a velocidade de regulação memorizada) (0).

**5.** Recuperar a velocidade de regulação memorizada (RES).

**6.**

## REGULADOR DE VELOCIDADE ADAPTATIVO STOP AND GO

- Para cima: ativa, aumenta a velocidade de regulação ou memoriza a velocidade atual (SET/+).
- Para baixo: ativa, diminui a velocidade de regulação ou memoriza a velocidade atual (SET/-).

7. Botão de menu contextual (consoante o veículo): adaptar a velocidade de referência aos limites de

velocidade detetados  → 247.

8. Regulação da distância de segurança.



Consoante o veículo, é possível associar a função do regulador de velocidade à função "Reconhecimento dos sinais de trânsito" → 247 premindo o interruptor 7.

Consoante o veículo, se o modo "OFF" for seleccionado antes de o motor ser desligado, a função do "Limitador de velocidade" será ativada por predefinição da próxima vez que o veículo for ligado.



As zonas do radar e da câmara devem permanecer limpas e isentas de alterações de modo a assegurar o devido funcionamento do sistema.

### Afixações



9. Testemunho do regulador de velocidade adaptativo Stop and Go.

10. Velocidade de regulação memorizada.

11. Veículo da frente.

12. Distância de segurança memorizada



Importante: mantenha sempre os pés próximos dos pedais para que esteja preparado para qualquer situação.

### Funcionamento



Prima o interruptor 3 para seleccionar o regulador de velocidade adaptativo em 13. O testemunho 9 é apresentado a cinzento. A mensagem "Regulador adaptativo se-

## REGULADOR DE VELOCIDADE ADAPTATIVO STOP AND GO

lecionado" é apresentada no quadro de instrumentos, acompanhada de traços, de modo a indicar que a função do regulador de velocidade está em funcionamento e a aguardar a memorização de uma velocidade de regulação.

**Nota:** consoante o veículo, quando o veículo for ligado, o limitador de velocidade será automaticamente selecionado se a função **13** ou OFF tiver sido selecionada na última vez que o veículo foi desligado.

Esta função não pode ser ativada quando:

- o travão de estacionamento for acionado;
- o cinto de segurança do condutor não está encaixado;
- uma ou mais portas estão incorretamente fechadas;
- a função "Estacionamento mãos livres" já está ativada.

A mensagem "Regul. Adaptat. indisponível" é apresentada no quadro de instrumentos.

### Ativar o regulador de velocidade

Com o veículo imobilizado ou a circular a uma velocidade constante, pressione o comando **6** para cima (SET/+) ou para baixo (SET/-): a

função é ativada e a velocidade do momento é memorizada.

A velocidade de regulação mínima é de 20 km/h.

A velocidade de regulação **10** substitui os traços e o "Regulador de velocidade" é confirmado através da apresentação da velocidade de regulação a verde e do testemunho **9**.

Se tentar configurar a função com uma velocidade superior à velocidade máxima do veículo, será apresentada a mensagem "Veloc. inválida" e a função permanecerá desativada.

Com uma velocidade de regulação memorizada e a função "Regulador de velocidade" ativa, o condutor pode retirar o pé do pedal do acelerador.

**Nota:** se a velocidade do seu veículo for inferior a aproximadamente 20 km/h, a função registará por predefinição uma velocidade de regulação de 20 km/h. O veículo acelerará até atingir a velocidade de regulação memorizada.

### Ativar o "Regulador de velocidade com reconhecimento dos sinais de limite de velocidade" (visualização A)

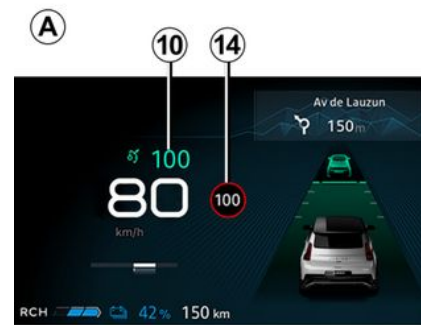

(consoante o veículo)

Se o veículo estiver equipado com a função de "Detecção de sinais de trânsito" → **247**, prima o botão contextual **7** para adaptar a velocidade do veículo aos limites de velocidade **14** detetados pela câmara.

Ao passar pelo sinal, a velocidade de regulação **10** adota o valor da velocidade detetada **14**.

## REGULADOR DE VELOCIDADE ADAPTATIVO STOP AND GO

### Ativar o "Regulador de velocidade com reconhecimento antecipado dos sinais de limite de velocidade" (*visualização B*)



Utilizando a câmara, a função "Deteção de sinais de trânsito" → 247 e o mapa, o sistema antecipa a regulação automática da velocidade do veículo até o sinal seguinte ser identificado e passado 15.

### Ativação/desativação

No ecrã multimédia, no mundo "Veículo", seleccione "Assistente de condução". Em seguida, no separador "Conforto", seleccione "Regu-

lador de velocidade adaptativo com limite de velocidade".

A letra "A" 16 apresentada no quadro de instrumentos confirma a ativação do regulador de velocidade com reconhecimento antecipado dos sinais de limite de velocidade.



### Nota:

- é igualmente possível ativar/desativar a função efetuando uma pressão longa no botão contextual 7;
- em alguns casos (se existir uma diferença significativa entre a velocidade do veículo e o limite de velocidade detetado), o sistema poderá solicitar que o condutor

valide a velocidade manualmente premindo o botão contextual 7: o quadrado branco 17 é apresentado à volta da velocidade indicada de modo a informar o condutor.

### Funcionamento

Com a função ativa, são apresentadas no quadro de instrumentos as seguintes velocidades:

- velocidade de regulação 10;
- o atual limite de velocidade detetado pelo sistema no troço de estrada que o veículo está a percorrer 14;
- a velocidade detetada pelo sistema no troço de estrada ou zona de limite de velocidade que se segue 15.

O sistema toma em consideração a velocidade detetada 15. A velocidade do veículo é adaptada de forma gradual até passar a ser igual à velocidade de regulação 10, sem qualquer ação realizada pelo condutor. A velocidade indicada em 15 é apresentada em 14 ao passar pelo sinal de limite de velocidade ou zona identificadas.

**O condutor deve prestar sempre atenção à velocidade aplicada pelo sistema e permanecer responsável pela velocidade do veículo.**

## REGULADOR DE VELOCIDADE ADAPTATIVO STOP AND GO

Quando a função não está ativa, o funcionamento é idêntico à definição da velocidade de regulação com reconhecimento dos sinais de limite de velocidade (visualização A).

### Ativar o "Regulador de velocidade com reconhecimento antecipado do traçado da estrada" (visualização C)

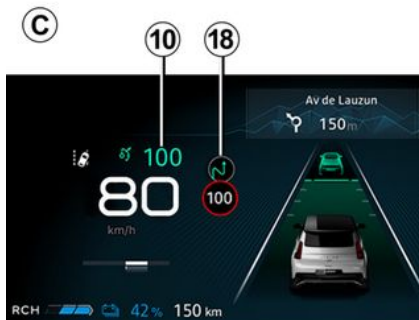

Utilizando a câmara, a função de "Detecção de sinais de trânsito" → 247 e o mapa, o sistema pode antecipar e gerir a adaptação automática da velocidade de regulação 10 quando o veículo se aproxima

ma de uma rotunda ou de uma curva.

### Ativação/desativação

No ecrã multimédia, no mundo "Veículo", selecione "Assistente de condução". Em seguida, no separador "Conforto", selecione "Controle de cruzeiro adaptativo contextual \*".

No menu "Regulação adaptativa", selecione "Para o tipo de estrada".

### Funcionamento

Quando é detetada uma condição, é apresentado um símbolo 18 no quadro de instrumentos de modo a informar o condutor. Em seguida, o veículo regula automaticamente a respetiva velocidade de modo a aproximar-se da área detetada.



Quando a condição deixa de estar presente, o veículo retoma a velocidade de regulação 10.

**O condutor deve prestar sempre atenção à velocidade aplicada pelo sistema e permanecer responsável pela velocidade do veículo.**

Quando a função não está ativa, o funcionamento é idêntico à definição da velocidade de regulação

com reconhecimento dos sinais de limite de velocidade (visualização A) ou à velocidade de regulação automática com reconhecimento avançado dos sinais de limite de velocidade (visualização B).

Os símbolos seguintes indicam as situações de condução que o sistema tem em conta:

-  (rotunda);
-  (curva);
-  limite de velocidade.

Quando o pisca-pisca está ativado:

-  (consoante a zona geográfica, saída).

### Nota:

- no modo de controlo de velocidade com reconhecimento de sinais de limite de velocidade (visualização A), se o condutor não validar manualmente o novo limite de velocidade sugerido no quadrado branco, uma vez ultrapassada a situação de condução, o veículo regressará automaticamente à velocidade de regulação inicial;
- Só são tidos em conta os incidentes mencionados. Não são ti-

# REGULADOR DE VELOCIDADE ADAPTATIVO STOP AND GO

dos em conta outros incidentes (paragens ou cedências de passagem, declives, portagens, etc.).

## Alertas de trânsito e de eventos preditivos

(consoante o veículo)



Utilizando informações de trânsito em tempo real, o sistema pode avisá-lo dos perigos de trânsito detetados ao longo do percurso.

Um testemunho **19** aparece no quadro de instrumentos, acompanhado de uma mensagem.

Para mais informações, consulte o manual do sistema multimédia.

## Ativação/desativação

No ecrã multimédia, no mundo "Veículo", seleccione "Assistente de condução". Em seguida, no menu "Conforto", seleccione "Alertas de trânsito e de eventos preditivos".



## Funcionamento

Em função da assinatura e/ou da zona geográfica, o veículo terá em conta o seguinte incidente dinâmico e, se necessário, adaptará automaticamente a respetiva velocidade:

-  (trânsito intenso).

**Nota:** se houver um baixo nível de confiança na deteção do incidente, o sistema limitar-se-á a avisar o condutor com uma mensagem de "Trânsito intenso".

Em função da assinatura e/ou da zona geográfica, o utilizador é avisado da presença dos seguintes eventos, mas a velocidade de cruzeiro não será afetada:

-  (obras na estrada);
-  (acidente);
-  (veículo parado).

**Nota:** trânsito intenso, obras na estrada, acidentes e veículos parados são acontecimentos dinâmicos cuja posição poderá ser menos precisa.

**O condutor deve prestar sempre atenção à velocidade aplicada pelo sistema e permanecer responsável pela velocidade do veículo.**

## Configurar a velocidade de regulação

É possível alterar a velocidade de regulação premindo repetidamente (para uma variação lenta) ou efetuando uma pressão longa (para uma variação rápida) no comando **6**:

- para baixo: (SET/-) para diminuir a velocidade;
- para cima: (SET/+) para aumentar a velocidade.

## Ativação do controlo de distância de segurança

Assim que o regulador de velocidade é ativado, a distância de segurança predefinida **12** é apresentada a verde no quadro de instrumentos.

Se o sistema detetar um veículo na sua faixa, a silhueta de um veí-

## REGULADOR DE VELOCIDADE ADAPTATIVO STOP AND GO

culo **11** será apresentada por cima da guia de distância **12** no quadro de instrumentos.

O seu veículo adapta a velocidade à do veículo da frente e, se necessário, aciona os travões (as luzes de travagem acendem-se) de forma a manter a distância apresentada no quadro de instrumentos.

**Note:** o tamanho da silhueta **11** varia de acordo com a distância que o separa do veículo que circula mais à frente. Quanto maior for a silhueta, mais perto está do veículo da frente.

### Regulação da distância de segurança

A distância de segurança relativamente ao veículo que circula mais à frente pode ser alterada em qualquer altura premindo repetidamente o interruptor **8**.

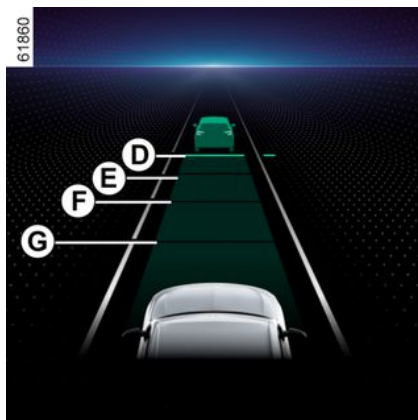

A guia de distância horizontal no quadro de instrumentos indica as várias distâncias de segurança disponíveis:

- guia de distância **D**: distância longa (correspondente a aproximadamente 2,4 segundos);
- guia de distância **E**: distância intermédia 2 (correspondente a aproximadamente dois segundos);
- guia de distância **F**: distância intermédia 1 (correspondente a aproximadamente 1,6 segundos);
- guia de distância **G**: distância curta (correspondente a aproximadamente 1,2 segundos).

A guia de distância selecionada é apresentada a verde no quadro de

instrumentos. As outras guias permanecem a cinzento.

**Nota:** a distância deve ser definida de acordo com o fluxo de trânsito, regulamentação local e condições climáticas.



A distância de segurança é configurada por predefinição no guia de distância **E**.

### Ultrapassagem da velocidade de regulação

A velocidade de regulação pode ser ultrapassada em qualquer altura; para isso, prima o pedal do acelerador.

Se for excedida, a velocidade de regulação **10** será apresentada a amarelo.

Se o condutor carregar no pedal do acelerador, a função "Controlo de distância" deixará de funcionar.

Em seguida, solte o pedal do acelerador: o regulador de velocidade e o controlo de distância de segurança irão retomar automaticamente a velocidade e as instruções de segurança e distância selecionadas previamente.

# REGULADOR DE VELOCIDADE ADAPTATIVO STOP AND GO

## Manobra de ultrapassagem

Se pretender ultrapassar o veículo à sua frente e apenas se a sua velocidade for superior a 70 km/h, a ativação dos pisca-piscas reduzirá temporariamente a distância de segurança e acionará a aceleração de modo a facilitar a ultrapassagem.

## Antecipação da travagem em caso de mudança de via de trânsito utilizando o pisca-pisca

Se pretender passar para uma via de trânsito adjacente onde já se encontra um veículo mais lento: quando ativar o pisca-pisca, o sistema começará a regular a sua velocidade em função da velocidade desse veículo antes de iniciar a manobra de mudança de via.

## Prevenção de ultrapassagens não autorizadas

Quando a velocidade do veículo é superior a aproximadamente 60 km/h, o sistema pode impedir uma ultrapassagem não autorizada pelo lado direito (ou pelo lado esquerdo, consoante a regulamentação local) se se aproximar de um veí-

culo que se encontre na via de trânsito adjacente.

Neste caso, o sistema regula automaticamente a sua velocidade de modo a evitar a ultrapassagem.

No entanto, pode desativar temporariamente esta função carregando ligeiramente no pedal do acelerador para retomar a velocidade de regulação.

**Nota:** o sistema adapta-se à regulamentação local do país onde se encontra (condução do lado direito ou do lado esquerdo da via).

## Paragem e arranque do veículo

Se o veículo mais à frente abrandar, o sistema adaptará a respetiva velocidade para imobilizar o veículo por completo, se necessário (por exemplo, em caso de trânsito intenso). O veículo imobiliza-se a alguns metros do veículo da frente.

Quando o veículo da frente arranca novamente:

- se a paragem durar menos de trinta segundos, o veículo será novamente ligado sem que seja necessária qualquer ação por parte do condutor;

**Nota:** o condutor deve estar sempre preparado para incidências repentinas em andamento e permanece responsável pelo controlo do veículo: caso o sistema detete um peão na área à volta do veículo, o rearranque automático será inibido até à paragem seguinte;

- se o tempo de paragem exceder aproximadamente trinta segundos, para que o veículo volte a arrancar, é necessário:
  - carregar no pedal do acelerador;
- ou
  - prima uma vez o botão 5 (RES).

A mensagem "Prima RES ou acelere para reativar o regulador" aparece no quadro de instrumentos, para confirmar.

Se a paragem exceder cerca de três minutos, o travão de estacionamento assistido será acionado automaticamente e o regulador de velocidade adaptativo Stop and Go será desativado.

O testemunho 9 apaga-se para confirmar que a função está desativada.

# REGULADOR DE VELOCIDADE ADAPTATIVO STOP AND GO

## Interrupção da função

Pode definir a função para suspensão quando:

- premir o interruptor **4** (0);
- carregar no pedal de travão quando o veículo está em andamento.

A função é desativada pelo sistema se:

- colocar a alavanca de velocidades em **R** ou **N**;
- soltar o cinto de segurança do condutor;
- abrir um dos abríveis;
- pressionar o botão de Start/Stop do motor;
- o grau de inclinação for demasiado elevado;
- alguns dispositivos de correção e de ajuda à condução são acionados (travagem de emergência ativa, ABS, ESC, etc.)

**Nota:** consoante o veículo, se a receção dos dados conectados não for a ideal, o sistema colocará automaticamente em espera as funções do regulador de velocidade com reconhecimento antecipado dos sinais de limite de velocidade e/ou o reconhecimento antecipado do traçado da estrada.

As duas funções serão reativadas automaticamente assim que a re-

ceção dos dados conectados voltar a ser a ideal.

Em todas as circunstâncias, a suspensão é confirmada quando as luzes de alerta aparecem a cinzento e a mensagem "Regulador adaptativo desligado" aparece no quadro de instrumentos.



Colocar o regulador de velocidade adaptativo Stop and Go em suspensão ou desligá-lo não provoca uma rápida redução de velocidade: para travar, será necessário carregar no pedal de travão, caso as condições assim o exijam.

Quando a velocidade memorizada é chamada, a ativação do "Regulador de velocidade" é confirmada através da apresentação da velocidade de regulação a verde.

**Nota:** se a velocidade memorizada for superior à velocidade atual, o veículo irá acelerar para atingir aquela velocidade.

### Com base na velocidade atual

Se o "Regulador de velocidade" estiver no modo de suspensão, prima o interruptor **6** para cima (SET/+) ou para baixo (SET/-) para reativar a função do "Regulador de velocidade" sem tomar em consideração a velocidade memorizada: será considerada a velocidade a que o veículo circular.

## Sair da suspensão

### Com base na velocidade de regulação memorizada

Antes de chamar uma velocidade memorizada, assegure-se de que as condições de circulação o permitem (estado do trânsito e do piso, condições meteorológicas, etc.). Prima o botão **5** (RES) para regular a velocidade dentro do intervalo de velocidade válido.

## REGULADOR DE VELOCIDADE ADAPTATIVO STOP AND GO

### Avisos "Assuma o controlo do veículo"

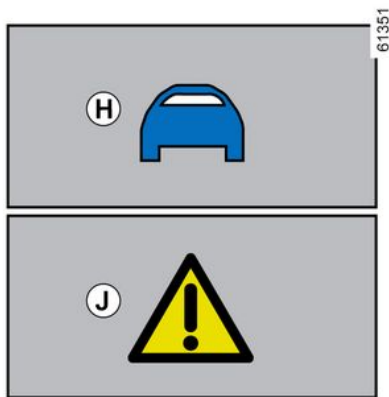

Em algumas situações (p. ex. aproximação de um veículo que circula muito mais lentamente, veículo da frente que muda rapidamente de via, etc.), o sistema pode não ter tempo de reagir.

Dependendo da situação, o sistema emite um sinal sonoro associado ao:

- o testemunho laranja **H** se a situação necessitar da atenção do condutor;
- ou
- o testemunho vermelho **J** acompanhado da mensagem "Trave!"

se a situação necessitar da atenção imediata do condutor.

**Em todas as situações, reaja em conformidade e execute as manobras adequadas.**

### Paragem da função



A função de "Regulador de velocidade adaptativo Stop and Go" será interrompida:

- se premir o interruptor **3**.

O testemunho **9** desaparece do quadro de instrumentos para confirmar que a função foi interrompida.

**i** Para sair da ajuda à condução, prima o interruptor **3** as vezes necessárias até aceder a OFF. A mensagem "Ajuda condução desativada" é apresentada no quadro de instrumentos. Neste caso, consoante o veículo, na próxima vez que o motor for ligado, a função "Limitador de velocidade" será ativada e aguardará a memorização de um limite de velocidade.

# REGULADOR DE VELOCIDADE ADAPTATIVO STOP AND GO

## Indisponibilidade temporária

### Radar



O radar é capaz de detetar o veículo que circula à sua frente. O sistema pode não funcionar corretamente se a zona de deteção do radar estiver tapada ou se o sinal for interrompido.

Se a zona de deteção do radar estiver obstruída ou se o sinal do radar for interrompido, a mensagem "Sensor diant. sem visibilidade" será apresentada no quadro de instrumentos e a função do Regulador de velocidade adaptativo Stop and Go será interrompida.

O testemunho verde 9 apaga-se para confirmar que a função foi automaticamente desativada.

Certifique-se que a zona do radar permanece limpa e não está obstruída por neve, lama, uma placa de matrícula dianteira incorretamente colocada ou qualquer acessório colocado na dianteira do veículo (na grelha, etc.) nem ocultada por qualquer acessório montado na dianteira do veículo (na grelha ou logótipo, etc.).

As condições em certas zonas geográficas podem perturbar a função como, por exemplo:

- zonas áridas, túneis, pontes compridas ou estradas pouco utilizadas sem linhas de marcação, sem sinalização ou com árvores nas proximidades;
- zona militar ou aeroporto.

Deve abandonar essas zonas para que a função atue normalmente.

Em todos os casos, se a mensagem não for apagada após o arranque do motor, contacte um representante da marca.

### Câmara

O sistema não poderá funcionar se a câmara estiver obstruída (por

sujidade, lama, neve, condensação, etc.).

Se a visibilidade da câmara for reduzida, a mensagem "Câmara dianteira sem visibilidade" será apresentada no quadro de instrumentos e o desempenho do regulador de velocidade adaptativo Stop and Go será reduzido. Permaneça atento.

### Anomalias de funcionamento

Se for detetada uma anomalia de funcionamento na função do regulador de velocidade adaptativo Stop and Go, a mensagem "Verificar ajudas à condução" será apresentada no quadro de instrumentos e a função do regulador de velocidade adaptativo Stop and Go será interrompida.

Se for detetada uma avaria operacional em um ou vários componentes do sistema, o regulador de velocidade adaptativo Stop and Go será desativado.

Consoante o tipo de anomalia, a mensagem é apresentada no quadro de instrumentos:

- « Ajudas condução indisponíveis » ;

## REGULADOR DE VELOCIDADE ADAPTATIVO STOP AND GO

- « Câmara dianteira sem visibilidade » ;
- « Verificar câmara dianteira » ;
- « Sensor diant. sem visibilidade » ;
- « Verificar sensor dianteiro ».

Consulte o representante da marca.

### Limitações de funcionamento do sistema

#### Deteção de veículo

O sistema apenas deteta veículos (carros, camiões, motos) que se deslocam na mesma direcção do seu veículo.

**O sistema poderá acionar uma travagem indevida ou retardada.**



**O sistema não é capaz de detectar:**

- veículos a chegar a cruzamentos: estrada escorregadia (por exemplo, *K*), etc.;
- veículos que circulem em contra-mão ou em marcha-atrás na sua direcção.



O regulador de velocidade adaptativo Stop and Go apenas pode ser utilizado fora de zonas urbanas, em estradas amplas com traços visíveis.

#### Deteção ao curvar

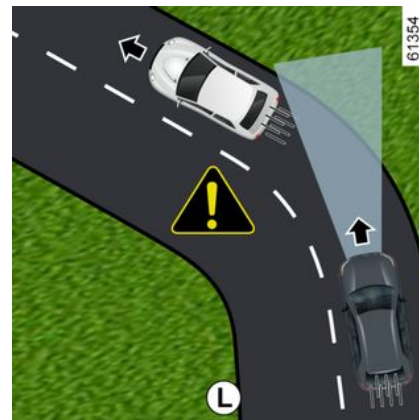

Ao entrar numa curva, o radar e/ou a câmara poderão não conseguir detetar temporariamente o veículo mais à frente (por exemplo, *L*).

**O sistema pode acionar uma aceleração.**

Ao sair de uma curva, a deteção do sistema do veículo da frente pode ser interrompida ou retardada.

**O sistema poderá acionar uma travagem indevida ou retardada.**

# REGULADOR DE VELOCIDADE ADAPTATIVO STOP AND GO

## Deteção de veículos em vias adjacentes

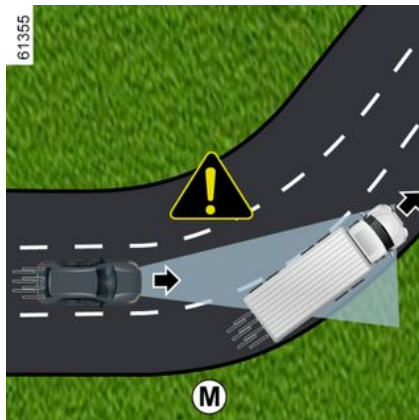

O sistema pode apenas detetar veículos que circulam numa via adjacente quando:

- entrar numa curva (exemplo **M**);
- circular numa estrada com vias estreitas;
- a velocidade do veículo na via adjacente é mais lenta e se um destes veículos se encontrar demasiado perto da via do outro.

**O sistema pode acionar incorretamente o abrandamento ou a travagem do veículo.**

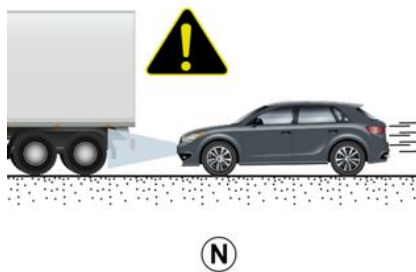

**Veículos fora das zonas de deteção da câmara ou do radar.**

**O sistema não reagirá ou reagirá tarde** se os veículos detetados estiverem fora das zonas de deteção da câmara e do radar, particularmente nos seguintes casos:

- veículos que transportam objetos longos que excedam a via;
- o comprimento real de veículos altos (exemplo **N**) está fora da zona de deteção do radar (máquinas de construção, veículos de reboque de equipamento agrícola, etc.);

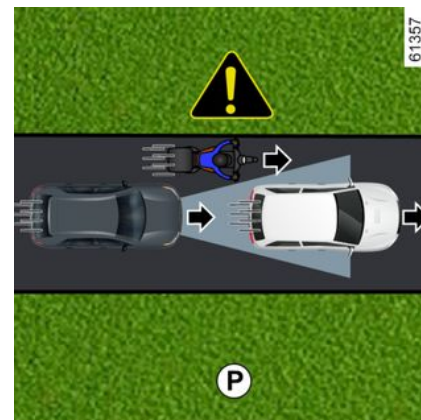

- veículos insuficientemente centrados na via;
- veículos estreitos que estejam bastante próximos (por exemplo, **P**).

**Veículos ocultos devido a variações no nível do solo**

O sistema não irá detetar veículos ocultos devido a variações do nível do solo ou os veículos situados fora das zonas de deteção da câmara ou do radar ao circular em subida ou descida.

## REGULADOR DE VELOCIDADE ADAPTATIVO STOP AND GO

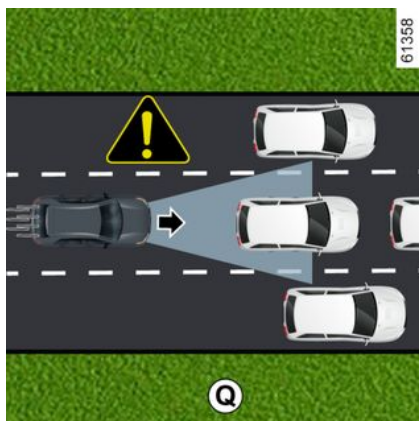

### Veículos parados e em marcha lenta

O sistema poderá não reagir ou reagir muito tarde a:

- veículos imobilizados (por exemplo, **Q**);
- veículos em marcha muito lenta;

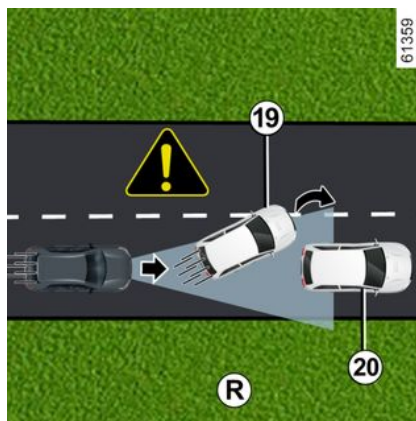

- veículos mais à frente **19** que mudem de via de trânsito, revelando um veículo parado **20** (por exemplo, **R**)

**i** Esteja sempre preparado para reagir em todas as circunstâncias.

**O condutor deve manter sempre o controlo do veículo.**

O "Regulador de velocidade adaptativo" Stop and Go não aciona uma paragem de emergência e a respetiva capacidade de travagem é limitada.



### Não deteção de obstáculos fixos e objetos de pequenas dimensões

O sistema não é capaz de detectar:

- peões, bicicletas, motos, etc.;
- animais;
- obstáculos fixos (portagens, paredes, etc.) (por exemplo, **S**).

Estes não são tidos em conta pelo sistema. Estes não acionam qualquer alerta ou reação do sistema.

# REGULADOR DE VELOCIDADE ADAPTATIVO STOP AND GO

## Alertas



Esta função constitui uma ajuda suplementar à condução. Em caso algum o sistema poderá substituir o respeito pelas limitações de velocidade, distâncias de segurança ou a vigilância do condutor. O condutor deve manter sempre o controlo do veículo.

Com exceção dos sinais de limite de velocidade e das informações dos mapas rodoviários (veículos equipados com a função "Reconhecimento dos sinais de trânsito"), o sistema não tomará em consideração outras informações de trânsito (semáforos, passadeiras, etc.). O condutor deve adaptar sempre a velocidade às condições de circulação e zona envolvente, independentemente das indicações do sistema.

O sistema não deve, em caso algum, ser considerado um detetor de obstáculos ou um sistema anticolisão.

**Utilize a função "Regulador de velocidade adaptativo" Stop and Go fora de zonas urbanas, em estradas amplas com traços visíveis.**

### **Intervenções/reparações do sistema**

- Em caso de impacto, o alinhamento do radar e/ou da câmara poderá ser modificado e o respetivo funcionamento poderá ser afetado. Desative o sistema e consulte um representante da marca.
- Qualquer intervenção perto do radar e/ou da câmara (substituições, reparações, modificações no para-brisas, pintura, etc.) deve ser realizada por um profissional qualificado.

Apenas um representante da marca está habilitado a intervir no sistema.



### Casos de perturbação do sistema

Determinadas condições podem perturbar ou degradar o funcionamento do sistema, tais como:

- o para-brisas e o para-choques dianteiro estiverem obstruídos na zona do radar (por sujidade, gelo, neve, condensação, placa de matrícula, etc.);
- um meio ambiente complexo (túnel, etc.);
- mau tempo (neve, chuva intensa, granizo, gelo, etc.);
- má visibilidade (noite, nevoeiro, etc.);
- encandeamento (sol intenso, luzes de veículos em sentido contrário, etc.);
- estrada estreita, sinuosa ou ondulante (curvas apertadas, etc.);
- um veículo com uma diferença de velocidade significativa;
- utilização de tapetes não adaptados para o veículo. Do lado do condutor, utilize imperativamente apenas tapetes adaptados ao veículo fixados aos elementos pré-instalados e verifique regularmente a sua fixação. Não sobreponha vários tapetes. **Risco de bloqueio dos pedais.**

### **Neste caso, o sistema poderá travar ou acelerar inadvertidamente.**

Diversas situações inesperadas podem afetar o funcionamento do sistema. Certos objetos ou veículos que podem surgir na zona de deteção do radar ou da câmara podem ser interpretados incorretamente pelo sistema, levando a uma possível aceleração ou travagem inadequadas.

**Deve manter-se sempre atento para situações imprevistas que possam ocorrer durante a condução. Mantenha sempre o seu veículo sob controlo e os pés sempre próximos dos pedais, para que esteja preparado para agir em qualquer situação.**



### **Desativação da função**

Será necessário desativar a função se:

- o veículo irá ser rebocado (desempanagem);
- o veículo rebocar um atrelado ou uma caravana;
- o veículo está a circular num túnel ou próximo de uma estrutura metálica;
- o veículo chega a uma portagem, a uma zona de trabalhos na estrada ou a uma via estreita;
- o veículo circula numa estrada muito sinuosa (estrada montanhosa, etc.);
- o veículo está a circular num declive muito acentuado;
- a visibilidade é insuficiente (sol intenso, nevoeiro, etc.);
- o veículo está a circular sobre piso escorregadio (chuva, neve, gravilha, etc.);
- as condições climáticas são más (chuva, neve, ventos laterais, etc.);
- a zona do radar foi danificada (impactos, etc.);
- se a zona da câmara tiver sido danificada (por exemplo, no interior ou no exterior do para-brisas);
- se o para-brisas estiver fissurado ou deformado.

**Em caso de comportamento anormal do sistema, desative-o e contacte um representante da marca.**

# ACTIVE DRIVER ASSIST

## Apresentação

A "Active driver assist" é um sistema de ajuda à condução para utilização fora de zonas urbanas, em estradas amplas e com traços visíveis.

Este sistema é constituído pela função do **"Regulador de velocidade adaptativo Stop and Go" → 259 e pela função "Centragem na via"**.

O sistema permite:

- manter a velocidade do veículo com base numa velocidade memorizada;
- regular a distância entre o seu veículo e o veículo que circula mais à frente;
- direcionar a trajetória do veículo na via de trânsito;
- adaptar a velocidade do veículo à velocidade apresentada nos sinais de trânsito, automaticamente ou após confirmação por parte do condutor (consoante o veículo).



Este sistema disponibiliza uma ajuda suplementar à condução.

Em caso algum, o sistema poderá substituir o respeito pelas limitações de velocidade, distâncias de segurança e a vigilância do condutor.

O sistema poderá não detetar todas as situações que exijam um aviso prévio do condutor.

O condutor deve manter sempre o controlo do seu veículo em todas as circunstâncias e situações de condução.

O condutor deve adaptar sempre a velocidade às condições de circulação e da zona envolvente.

**Risco de acidente.**

## A função "Regulador de velocidade adaptativo".

Consoante o país, com base nas informações de um radar ou câmara ou dos mapas cartográficos enviados através de uma ligação GSM, o regulador de velocidade adaptativo Stop and Go oferece a

opção de manter uma velocidade selecionada, denominada velocidade de regulação, mantendo simultaneamente uma distância de segurança relativamente ao veículo que circula à sua frente na mesma via.

A velocidade de regulação pode ser adaptada automaticamente a uma alteração do limite de velocidade (consoante o país).

Se o veículo à sua frente parar, o "Regulador de velocidade adaptativo" poderá travar o seu veículo até que se imobilize, antes de voltar a recuperar a velocidade.



**Importante:** mantenha sempre os pés próximos dos pedais e as mãos no volante, para que esteja preparado para qualquer situação.

O sistema controla a aceleração e desaceleração do seu veículo utilizando o motor e o sistema de travagem.

A função "Regulador de velocidade adaptativo" pode ser ativada a partir de 0 km/h, consoante as

## ACTIVE DRIVER ASSIST

condições de circulação (trânsito, condições meteorológicas, etc.).

Esta função é representada pelo

símbolo  → 259.

### Nota:

- o condutor deve considerar o limite de velocidade máximo e as distâncias de segurança de acordo com a legislação do país em que circula;
- o regulador de velocidade adaptativo pode travar o veículo até um terço da capacidade de travagem. Consoante a situação, o condutor pode ter que travar com mais força.



O regulador de velocidade adaptativo não aciona uma paragem de emergência e a respetiva capacidade de travagem é limitada.

### Para mais informações sobre a função do regulador de velocidade adaptativo

(ativação do regulador de velocidade, regulador de velocidade com reconhecimento de sinais de limite de velocidade, configuração da velocidade de re-

gulação, distância de segurança, manobra de ultrapassagem, indisponibilidade temporária, limitações de funcionamento do sistema, etc.) → 259.

### A função "Centragem na via"

Utilizando informações da câmara, a função "Centragem na via" intervém no sistema da direção para direcionar o veículo na via de trânsito.

Esta função apenas está disponível quando Active driver assist é ativado.

Se as condições assim o permitirem, a função poderá ser ativada:

- a partir de 0 km/h **com um veículo mais à frente**. Após a respetiva ativação, a função poderá intervir;

ou

- a partir de aproximadamente 50 km/h **sem um veículo mais à frente**. Após a respetiva ativação, a função poderá intervir a partir de aproximadamente 30 km/h.

A função "Centragem na via" é uma funcionalidade de conforto.

No quadro de instrumentos, é representada pelo testemunho 

**Nota:** no caso de curva apertada, as capacidades de retenção lateral da função são limitadas e requerem que o condutor tome medidas imediatas no volante.

### Informações complementares

Consoante o veículo, a função "Active driver assist" pode ser utilizada com outras funções de ajuda à condução.

### Interação com a função "Prevenção de transposição involuntária de via"

Quando a função de "Centragem na via" se encontrar no modo de regulação, suspenderá automaticamente a função "Prevenção de transposição involuntária de via" caso esta já tenha sido ativada → 209. Quando a função de "Centragem na via" não está a controlar o sistema da direção, a função "Prevenção de transposição involuntária de via" poderá ser reativada se as condições assim o permitirem.



## ACTIVE DRIVER ASSIST

### Localização dos componentes

3

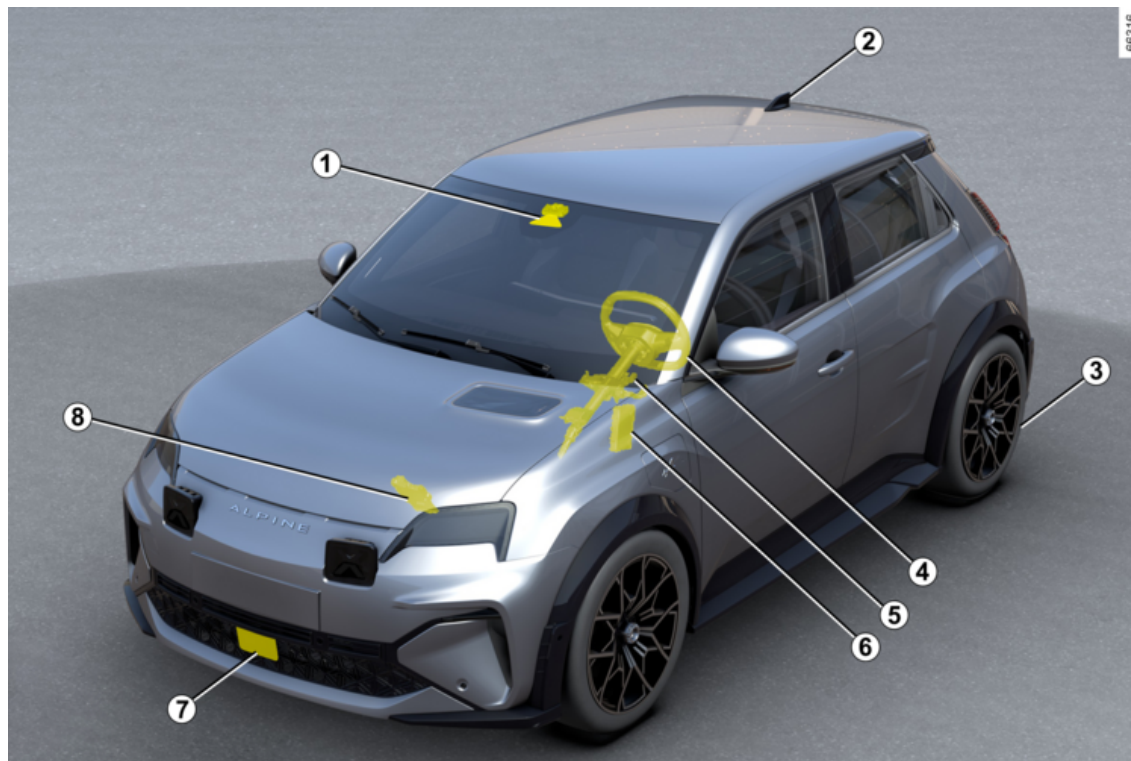

# ACTIVE DRIVER ASSIST

## 1. Câmara.

Deteta as marcações no piso e a posição dos veículos nas várias vias de trânsito.

O sistema associado à câmara também utiliza as informações do radar 7. O sistema complementa e cruza essas informações com as suas próprias informações de modo a determinar a trajetória e a velocidade do veículo e regular o respetivo comportamento em conformidade (aceleração ou travagem).

Entre outras funções, controla os parâmetros de ativação/desativação do sistema (abertura de portas, etc.).

Processa informações para detetar a presença das mãos do condutor sobre o volante.

Certifique-se de que o para-brisas não está tapado (por sujidade, lama, neve, etc.).

## 2. Antena e mapas.

(consoante o país)

São transferidos mapas rodoviários e determinadas condições de circulação (rotundas, curvas, cruzamentos) em função do trajeto percorrido pelo veículo. O sistema está em condições de antecipar as desacelerações que se seguem a uma alteração do limite de veloci-

dade indicado nos sinais de trânsito, em função dos parâmetros anteriormente selecionados pelo condutor.

O sistema é igualmente capaz de regular a velocidade do veículo à medida que este se aproxima de condições específicas de circulação, como, por exemplo, uma curva apertada ou uma rotunda.

## 3. Travão de estacionamento assistido.

Mantém o veículo imobilizado em determinadas circunstâncias.

## 4. Sensor capacitivo.

Consoante o veículo, deteta as mãos do condutor no volante.

## 5. Direção assistida.

Opera as rodas dianteiras para guiar a trajetória do veículo de acordo com as informações transmitidas pelo computador 6.

## 6. Calculador do motor.

Controla e comanda o motor para obter as acelerações desejadas.

## 7. Radar.

Calcula a distância entre o seu veículo e o veículo que circula mais à frente (veículo seguido).

O alcance máximo do sistema é de aproximadamente 150 metros. Este alcance pode variar consoante as condições de circulação (relevo,

condições climáticas, etc.)

Certifique-se que a zona do radar não é obstruída (sujidade, lama, neve, uma placa de matrícula dianteira incorretamente colocada), sujeita a impactos, modificada (incluindo através de uma pintura) ou ocultada por qualquer acessório colocado ao nível da parte dianteira do veículo (na grelha ou logótipo, etc.).

## 8. Controlo dinâmico do veículo.

Este sistema transmite informações sobre a dinâmica do veículo ao computador 6 (velocidade, aceleração lateral, etc.) e atua sobre o sistema de travagem para controlar a desaceleração e manter o veículo imobilizado.



As zonas do radar e da câmara devem permanecer limpas e isentas de alterações de modo a assegurar o devido funcionamento do sistema.

# ACTIVE DRIVER ASSIST

## Comandos

3

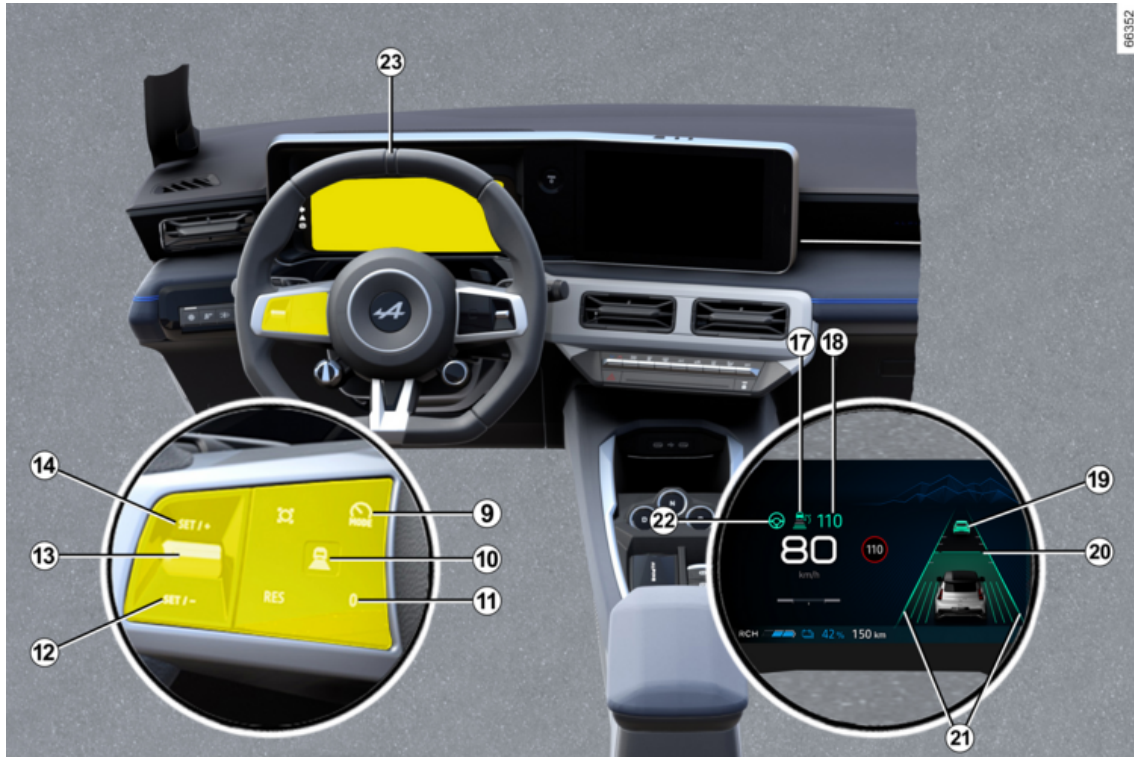

## ACTIVE DRIVER ASSIST

**9.** Interruptor para seleccionar/desmarcar as ajudas à condução, consoante o veículo:

- o Active driver assist;
- regulador de velocidade adaptativo;
- limitador de velocidade;
- OFF.

**10.** Regulações da distância de segurança

**11.** Colocar a função em suspensão (e memorizar a velocidade limitada) (0).

**12.** Recuperar a velocidade de regulação memorizada (RES).

**13.**

- Para cima: ativar, aumentar a velocidade de regulação ou memorizar a velocidade atual (SET/+).
- Para baixo: ativar, diminuir a velocidade de regulação ou memorizar a velocidade atual (SET/-).

**14.** Botão contextual (consoante o veículo): adaptação da velocidade de referência aos limites de velocidade detetados  → **247**.

Consoante o veículo, se o modo "OFF" for selecionado antes de o motor ser desligado, a função do "Limitador de velocidade" será ati-

vada por predefinição da próxima vez que o veículo for ligado.

### Afixações no quadro de instrumentos

**17.** Testemunho da função "Regulador de velocidade adaptativo

Stop and Go" .

**18.** Velocidade de regulação memorizada.

**19.** Veículo da frente.

**20.** Distância de segurança memorizada

**21.** Indicadores de linhas esquerda e direita

**22.** Testemunho da função "Centragem na via" .

**24.** Testemunho de deteção de mãos afastadas do volante .

### Volante **23**

O condutor deve ter sempre as mãos no volante.

Se o condutor virar o volante com força suficiente, a função "Centragem na via" será interrompida para que o condutor retome o controlo do veículo.

Se o condutor não assumir o controlo do volante (se não forem detetadas as mãos do condutor), a função de "Centragem na via" será desativada após diversos alertas.

### Ativar/desativar a função "Active driver assist"

#### Ativação da função



Para ativar a função, prima o interruptor **9** as vezes necessárias para seleccionar o ícone **25** no quadro de instrumentos.

O testemunho da função de "Centragem na via" **22**  e o teste-

## ACTIVE DRIVER ASSIST

munho  são apresentados a cinzento no quadro de instrumentos.

Em seguida, prima o comando do volante **13** para cima (SET/+) ou para baixo (SET/-). Em seguida, a função "Active driver assist", cons-tituída pelas funções "Regulador de velocidade adaptativo" Stop and Go e "Centragem na via", é ativada.

**Nota:** consoante o veículo, quando o veículo for ligado, o limitador de velocidade será automaticamente selecionado se a função **25** ou OFF tiver sido selecionada na última vez que o veículo foi desligado.

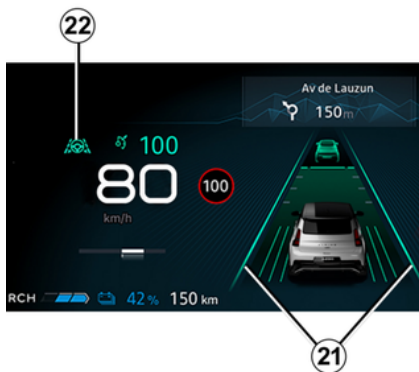

O testemunho verde **22**  e os indicadores de traço dos lados esquerdo e direito **21** são apresentados no quadro de instrumentos para confirmar que a função de "Centragem na via" está em funcionamento. A função intervém e orienta o seu veículo na via de trânsito.

Pode interromper a função "Centragem na via" em qualquer momento virando vigorosamente o volante. Assim que o condutor deixar de rodar o volante, a função de "Centragem na via" será automaticamente reativada quando as condições assim o permitirem.

**Nota:** deve manter as mãos sobre o volante ao utilizar a função "Centragem na via". Não deverá remover as mãos do volante em qualquer circunstância.

### Desativação da função

Prima o interruptor **9**. A desativação da função é confirmada pelo desaparecimento do testemunho

**22**  e dos indicadores de traços à esquerda e à direita **21** no quadro de instrumentos.

**Nota:** se a função "Prevenção de transposição involuntária de via"

tiver sido ativada anteriormente e as condições o permitirem, será reativada automaticamente.

 Para sair da ajuda à condução, prima o interruptor **9** as vezes necessárias até aceder a OFF. A mensagem "Ajuda condução desativada" é apresentada no quadro de instrumentos. Neste caso, consoante o veículo, na próxima vez que o motor for ligado, a função "Limitador de velocidade" será ativada e aguardará a memorização de um limite de velocidade.

### Ajustar a posição na via de trânsito

(consoante o veículo)

## ACTIVE DRIVER ASSIST

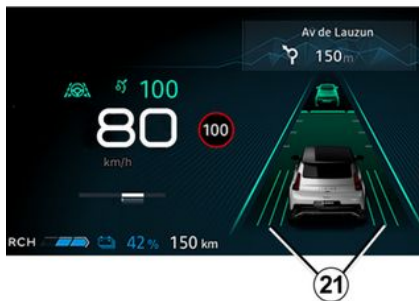

Para ativar o ajuste da posição na via de trânsito, as seguintes condições devem estar reunidas:

- a função "Centragem na via" deve estar em funcionamento com o testemunho **22** apresentado a verde no quadro de instrumentos;
- a velocidade do veículo deve ser inferior a aproximadamente 50 km/h;
- o veículo deve circular numa estrada de alta velocidade;
- o veículo deve encontrar-se numa via de trânsito suficientemente larga e retilínea.

Quando estas condições estiverem reunidas, poderá ajustar a posição lateral do seu veículo na via de

trânsito sem desativar a função "Centragem na via".

Para tal:

- rode o volante ligeiramente para a direita ou para a esquerda para ajustar/descentrar o seu veículo na via de trânsito até atingir a posição pretendida;
- mantenha a pressão no volante durante cerca de 10 segundos: a posição do veículo é calculada automaticamente em função da velocidade, da largura da via de trânsito e do tipo de traço;
- alivie a pressão exercida sobre o volante: o veículo mantém a posição de descentragem e as setas **21** apresentadas no quadro de instrumentos indicam que a regulação foi acionada.

**Nota:** em determinadas condições de condução, como, por exemplo, ao aproximar-se de curvas e ao atingir uma velocidade superior a aproximadamente 70 km/h, o veículo poderá ser automaticamente recentrado.

Para regressar ao centro da via de trânsito, rode ligeiramente o volante no sentido contrário e, em seguida, deixe de tentar assim que o veículo atingir o centro da via de trânsito.

## Função "Centragem na via" no modo de espera

A função "Centragem na via" é colocada automaticamente no modo de espera nos seguintes casos:

- as marcações da via de trânsito deixam de ser detetadas pelo sistema ou são detetadas apenas num dos lados;
- a largura da via de trânsito é demasiado estreita ou larga;
- o sistema não deteta as mãos do condutor no volante;
- em algumas condições de circulação (rotunda, cruzamento, curva demasiado apertada, etc.);
- velocidade do veículo inferior a aproximadamente 30 km/h, sem qualquer veículo mais à frente;
- o veículo cruza uma linha;
- o sistema é temporariamente perturbado (por exemplo: câmara tapada por sujidade, lama, neve, condensação, etc.).

Determinadas ações realizadas pelo condutor também podem colocar a função "Centragem na via" no modo de espera:

- ativação dos pisca-piscas;
- viragem do volante com força suficiente.

A suspensão da função é confirmada pela apresentação do teste-

## ACTIVE DRIVER ASSIST

munho cinzento **22**  e dos indicadores de traços à esquerda e à direita **21** no quadro de instrumentos.

Quando as condições estiverem reunidas, a função realizará novamente a regulação e manterá a posição do veículo na via de trã-

sito. O testemunho **22**  e os indicadores de traços à esquerda e à direita **21** são apresentados a verde no quadro de instrumentos.

### Casos particulares

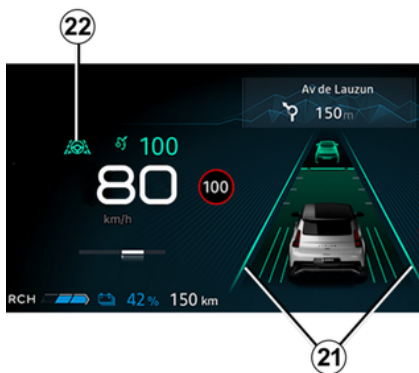

O sistema prevê determinadas situações (aproximação de uma linha de delimitação da via de trã-

sito, etc.) que poderão colocar a função "Centragem na via" em suspensão.

Neste caso, o testemunho

**22**  e o indicador de traço do lado esquerdo ou direito **21** são apresentados a amarelo no quadro de instrumentos de modo a avisar o condutor.

Em alguns casos (se a câmara não for capaz de detetar traços, etc.), o sistema será colocado em espera e será emitido um sinal sonoro.



Importante: mantenha sempre os pés próximos dos pedais e as mãos no volante, para que esteja preparado para qualquer situação.



Pode alterar a **trajetória do veículo** em qualquer altura, virando o volante.

## ACTIVE DRIVER ASSIST

### Aviso "Mantenha as mãos no volante no volante"



Quando a velocidade do veículo for superior a aproximadamente 10 km/h, se o sistema Active driver assist deixar de detetar as mãos do condutor no volante, serão acionados diversos níveis de alerta:

- **ao fim de 15 segundos**, a mensagem "Mantenha as mãos no volante" é apresentada no quadro de instrumentos;
- **ao fim de aproximadamente 30 segundos**, a mensagem "Mantenha as mãos no volante" e o teste-

munho **24**  são apresentados

a vermelho no quadro de instrumentos, acompanhados de um sinal sonoro;

- **após cerca de 35 segundos**, se o condutor não voltar a colocar as mãos no volante após os avisos, o sistema será desativado e emitirá um sinal sonoro. A função "Assistência à Paragem de Emergência" é automaticamente ativada → 293.

 Nos primeiros dois níveis de alerta, quando o sistema deteta novamente a presença das mãos do condutor no volante, este cessa os alertas. A função continua a direccionar o veículo na via de trânsito.

**Note:** em algumas situações, a função "Centragem na via" poderá deixar de ser capaz de detetar as suas mãos sobre o volante e poderá emitir um alerta:

- o condutor segura o volante muito levemente;
- o condutor está a usar luvas;
- ...

## ACTIVE DRIVER ASSIST

### Em caso de curva apertada

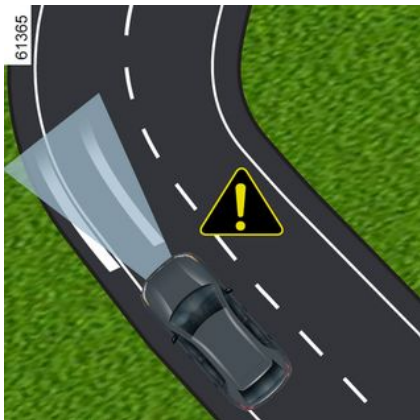

No caso de uma curva apertada, e consoante a velocidade do veículo, as capacidades de retenção lateral da função serão limitadas e requererão que o condutor realize ações imediatas no volante para que o veículo permaneça na via de trânsito.

Se o condutor não intervir, a função acionará uma vibração do volante para sinalizar que o veículo está prestes a transpor um traço e que o condutor necessita de tomar ações imediatas.

O testemunho **22**  e os respetivos indicadores de traços dos lados esquerdo ou direito **21** serão apresentados a vermelho no quadro de instrumentos.

**Se o veículo transpuser um traço por completo e sair da respetiva via de trânsito ou se a curva for demasiado apertada, a função "Centragem na via" será colocada no modo de suspensão.**

A suspensão da função é confirmada pela apresentação do teste-

munho cinzento **22**  e dos indicadores de traços à esquerda e à direita **21** no quadro de instrumentos.

 A função "Centragem na via" não pode ajudar o condutor numa rotunda ou num cruzamento e poderá passar automaticamente para o modo de suspensão. Em qualquer caso, o condutor deve virar sempre o volante para gerir a trajetória do veículo nestas condições de circulação.

### Temporariamente indisponível

#### Radar



O radar é capaz de detetar o veículo que circula à sua frente. O sistema pode não funcionar corretamente se a zona de deteção do radar estiver tapada ou se o sinal for interrompido.

Se a zona de deteção do radar estiver obstruída ou se o sinal do radar for interrompido, a mensagem "Sensor dianteiro sem visibilidade" será apresentada no quadro de instrumentos e o sistema Active Driver Assist será interrompido.

## ACTIVE DRIVER ASSIST

O testemunho verde **17** apaga-se para confirmar que o sistema foi automaticamente desativado.

Certifique-se que a zona do radar permanece limpa e não está obstruída por neve, lama, uma placa de matrícula dianteira incorretamente colocada ou qualquer acessório colocado na dianteira do veículo (na grelha, etc.) nem ocultada por qualquer acessório montado na dianteira do veículo (na grelha ou logótipo, etc.).

As condições em determinadas zonas geográficas poderão perturbar o funcionamento do sistema, como, por exemplo:

- zonas áridas, túneis, pontes compridas ou estradas pouco utilizadas sem linhas de marcação, sem sinalização ou com árvores nas proximidades;
- zona militar ou aeroporto.

Deve abandonar essas zonas para que o sistema funcione.

Em todos os casos, se a mensagem não for apagada após o reaquecimento do motor, contacte um representante da marca.

### Câmara

O sistema poderá não garantir a manutenção do veículo na via de

trânsito se a câmara estiver obstruída (por sujidade, lama, neve, nevoeiro, etc.). Neste caso, a função "Centragem na via" é colocada em espera.

A função do regulador de velocidade adaptativo permanece operacional, mas com um desempenho reduzido.

Permaneça atento.

Em alguns casos, esta situação é acompanhada da mensagem "Câmara dianteira sem visibilidade" no quadro de instrumentos.

### Anomalias de funcionamento

Se for detetada uma anomalia de funcionamento, a mensagem "Ajudas condução indisponíveis" ou "Verificar ajudas à condução" será apresentada no quadro de instrumentos e o sistema será desativado.

Consoante a natureza da avaria, a função do regulador de velocidade adaptativo poderá permanecer operacional.

Em qualquer caso, consulte um representante da marca em caso de anomalias no sistema.

## Alertas



O "Active driver assist" constitui uma ajuda suplementar à condução. Em caso algum, o sistema poderá substituir o respeito pelas limitações de velocidade, distâncias de segurança e a vigilância do condutor.

O condutor deve manter sempre o controlo do veículo.

O condutor deve adaptar sempre a sua trajetória e a velocidade às condições de circulação e zona envolvente, independentemente das indicações do sistema.

Para além das linhas que delimitam a via de trânsito e dos sinais de limite de velocidade, dentro dos limites das capacidades de deteção do sistema e dos dados cartográficos transmitidos ao sistema multimédia (consoante o país e a subscrição), determinadas condições (outros sinais de trânsito, semáforos, passadeiras, etc.) não são tomadas em consideração por parte do sistema. Estes indicadores não acionam qualquer alerta ou reação do sistema.

A "Active driver assist" utiliza as funções "Regulador de velocidade adaptativo Stop and Go" e "Centragem na via". O sistema não deve, em caso algum, ser considerado um detetor de obstáculos ou um sistema anticollision.

Utilize a "Active driver assist" exclusivamente fora de zonas urbanas, em estradas amplas com traços visíveis. Não deve ser utilizado em condições de muito trânsito, em estradas sinuosas ou com piso escorregadio (gelo, "aquaplaning", gravilha) ou quando as condições meteorológicas forem adversas (nevoeiro, chuva, vento lateral, etc.).

### **Risco de acidente.**

#### **Intervenções/reparações do sistema**

- Em caso de impacto, o alinhamento do radar e/ou da câmara poderá ser modificado e o respetivo funcionamento poderá ser afetado. Desative o sistema e consulte um representante da marca.
- Qualquer intervenção perto do radar e/ou da câmara (substituições, reparações, modificações no para-brisas, pintura, etc.) deve ser realizada por um profissional qualificado.

Apenas um representante da marca está habilitado a intervir no sistema.

#### **Casos de perturbação do sistema**

Determinadas condições podem perturbar ou danificar o funcionamento do sistema, tais como:

## ACTIVE DRIVER ASSIST

- obstrução do para-brisas ou da área do radar (devido a sujidade, gelo, neve, condensação, etc.). Verifique com frequência a limpeza e o estado do para-brisas, das escovas do limpa-vidros dianteiro e do para-choques dianteiro;
- um entorno complexo (túnel, estrutura metálica, etc.);
- mau tempo (neve, chuva intensa, granizo, gelo, etc.);
- má visibilidade (noite, nevoeiro, etc.);
- mau contraste entre o veículo que o precede e a zona envolvente (por exemplo, veículo branco numa zona com neve, etc.);
- encandeamento (sol intenso, luzes de veículos em sentido contrário, etc.);
- estrada estreita, sinuosa ou ondulante (curvas apertadas, etc.);
- marcas no alcatrão detetadas como traços por parte do sistema;
- estreitamento/alargamento de vias;
- diversas marcações da estrada (obras, etc.);
- traços da estrada irregulares ou difíceis de distinguir (por exemplo, marcações parcialmente apagadas, espaçamento excessivo, piso irregular, etc.);
- sinais de trânsito que não incluam uma seta, situados numa saída de autoestrada;
- uma área com conectividade reduzida que impossibilite a geolocalização do veículo ou mapas desatualizados;
- um veículo com uma diferença de velocidade significativa;
- utilização de tapetes não adaptados para o veículo. Do lado do condutor, utilize imperativamente apenas tapetes adaptados ao veículo fixados aos elementos pré-instalados e verifique regularmente a sua fixação. Não sobreponha vários tapetes. **Risco de bloqueio dos pedais.**

### **Nestes casos:**

- **Risco de travagem ou aceleração involuntárias.**
- **Risco de correção involuntária ou incorreta ou ausência de correção da trajetória.**

Diversas situações inesperadas podem afetar o funcionamento do sistema. Certos objetos ou veículos que podem surgir na zona de deteção do radar ou da câmara podem ser interpretados incorretamente pelo sistema, levando a uma possível aceleração ou travagem inadequadas.

### **Desativação do sistema**

Será necessário desativar o sistema se:

## ACTIVE DRIVER ASSIST

- o veículo circula numa estrada sinuosa;
- o veículo irá ser rebocado (desempanagem);
- o veículo rebocar um atrelado ou uma caravana;
- o veículo chega a uma portagem, a uma zona de trabalhos na estrada ou a uma via estreita;
- o veículo está a circular num declive muito acentuado;
- a visibilidade é insuficiente (sol intenso, nevoeiro, etc.);
- as condições climáticas são más (chuva, neve, ventos laterais, etc.);
- o veículo está a circular sobre piso escorregadio (chuva, neve, gravilha, etc.);
- se a zona da câmara tiver sido danificada (por exemplo, no interior ou no exterior do para-brisas);
- se o para-brisas estiver fissurado ou deformado;
- a zona do radar foi danificada (impactos, etc.);
- a superfície do volante está danificada ou húmida.

**Em caso de comportamento anormal do sistema, desative-o e contacte um representante da marca. Deve manter-se sempre atento para situações imprevistas que possam ocorrer durante a condução. Mantenha sempre o seu veículo sob controlo, mantendo os pés próximos dos pedais e as mãos no volante, para que esteja preparado para agir em qualquer situação.**

# ASSISTÊNCIA À TRAVAGEM DE EMERGÊNCIA

## Apresentação

A função "Assistência à Paragem de Emergência" é uma ajuda à condução que atua automaticamente na direção e na travagem do veículo quando deteta situações em que já não tem as mãos no volante ou já não está a olhar para a estrada.

Consoante o veículo, o sistema está associado às seguintes ajudas à condução:

- as funções "Alerta de atenção do condutor" → 242 e/ou "Alerta de fadiga do condutor" → 244 (**Funcionamento A**);

e/ou

- o sistema "Active driver assist" → 277 (**Funcionamento B**).

**Dependendo da função ou do sistema ativado, a função "Assistência à Paragem de Emergência" está pronta a intervir quando:**

- o condutor ignora os alertas visuais e sonoros emitidos quando são detetados sinais de distração ou fadiga (**Funcionamento A**);
- o condutor ignora os vários níveis de alertas visuais e sonoros emitidos em caso de não dete-

ção das mãos no volante (**Funcionamento B**).

Para ambos os modos de funcionamento **A** e **B**, **quando a função "Assistência à Paragem de Emergência" é ativada**, o sistema:

- mantém o veículo na via de trânsito, mantendo uma distância de segurança em relação ao veículo da frente (veículo seguido);
- desacelera o veículo até à paragem total se o condutor não reagir aos vários alertas.



Este sistema disponibiliza uma ajuda suplementar à condução.

A função não pode substituir, em quaisquer circunstâncias, a responsabilidade do condutor em andamento. O condutor deve adaptar sempre a sua condução à sua capacidade de atenção e nível de fadiga, independentemente das indicações do sistema. O sistema poderá não detetar todas as situações que exijam um aviso prévio do condutor. O condutor deve manter sempre o controlo do seu veículo em todas as circunstâncias e situações de condução. **Existe um risco de acidente.**

# ASSISTÊNCIA À TRAVAGEM DE EMERGÊNCIA

## Localização dos componentes

3

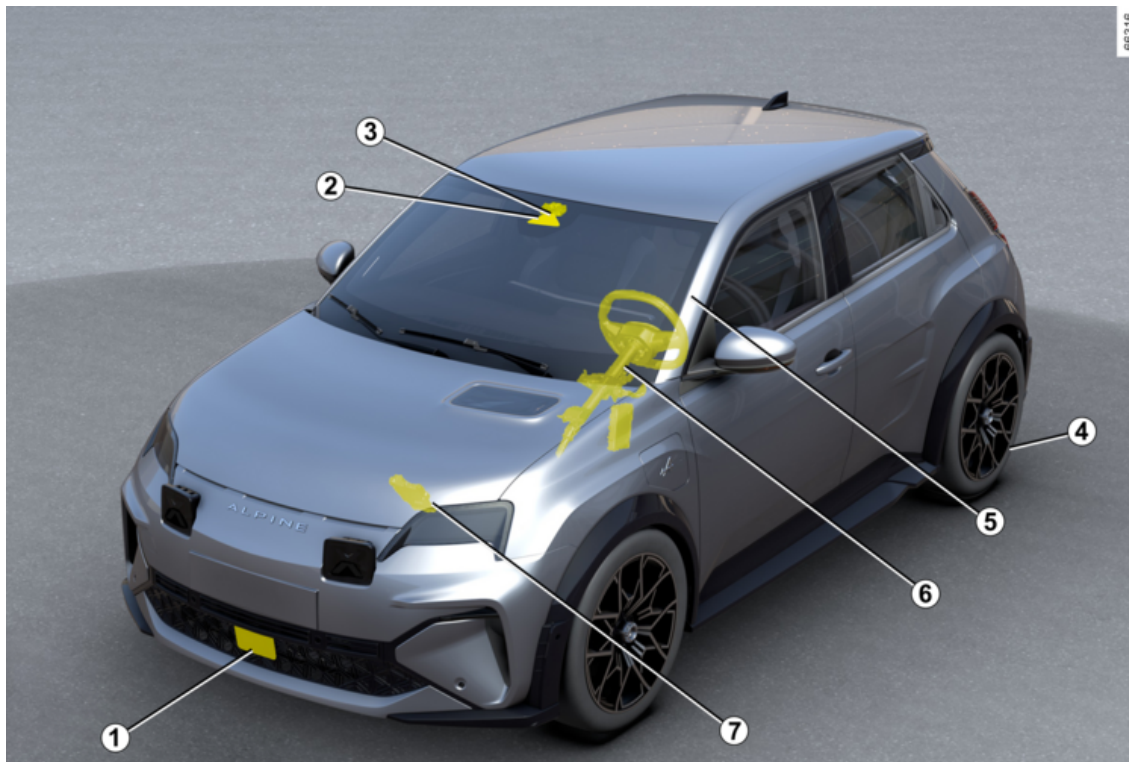

# ASSISTÊNCIA À TRAVAGEM DE EMERGÊNCIA

## 1. Radar.

Calcula a distância entre o seu veículo e o veículo que circula mais à frente (veículo seguido).

O alcance máximo do sistema é de aproximadamente 130 metros. Este alcance pode variar consoante as condições de circulação (relevo, condições climáticas, etc.)

Certifique-se que a zona do radar não é obstruída (sujidade, lama, neve, uma placa de matrícula dianteira incorretamente colocada), sujeita a impactos, modificada (incluindo através de uma pintura) ou ocultada por qualquer acessório colocado ao nível da parte dianteira do veículo (na grelha ou logótipo, etc.).

## 2. Câmara.

Deteta as marcações no piso e a posição dos veículos nas várias vias de trânsito.

Certifique-se de que o para-brisas não está tapado (por sujidade, lama, neve, etc.).

## 3. Calculador.

O calculador associado à câmara **2** utiliza as informações do radar **1**. Este calculador complementa e cruza essas informações com as informações provenientes da câmara de modo a determinar a trajetória e a velocidade do veículo,

com o objetivo de regular o respetivo comportamento (posição na via de trânsito ou travagem).

Além disso, comanda as definições de ligar/desligar o sistema. Consoante o veículo, também processa informações para detetar a presença das mãos do condutor sobre o volante.

## 4. Travão de estacionamento assistido.

Mantém o veículo imobilizado em determinadas circunstâncias.

## 5. Câmara interior.

Permite que o sistema analise o comportamento do rosto do condutor e detete sinais de distração ou fadiga.

Certifique-se que a câmara não está obstruída (por sujidade, lama, etc.) nem tapada.

## 6. Direção assistida.

Atua nas rodas dianteiras para orientar a trajetória do veículo de acordo com as informações transmitidas pelo calculador **3**.

## 7. Controlo dinâmico do veículo.

Este sistema transmite informações sobre a dinâmica do veículo ao calculador **3** (velocidade, aceleração lateral, etc.) e atua sobre o sistema de travagem para contro-

lar a desaceleração e manter o veículo parado.

## Funcionamento



Esta função constitui uma ajuda suplementar à condução. O condutor pode intervir no sentido de retomar o controlo do seu veículo.

3

## Funcionamento A



O sistema é ativado **a partir de cerca de 20 km/h**, quando o condutor ignora os alertas visuais e

## ASSISTÊNCIA À TRAVAGEM DE EMERGÊNCIA

sonoros emitidos se forem detetados sinais de distração ou fadiga pela câmara interior **5**.

**Nota:** o sistema não grava quaisquer imagens e funciona em tempo real.

Para mais informações sobre o funcionamento das funções "Aviso de atenção do condutor" → **242** e/ou "Alerta de fadiga do condutor" → **244**.

### Funcionamento B



O sistema é acionado **a partir de aproximadamente 10 km/h**, se o condutor ignorar os vários alertas visuais (incluindo a visualização do

testemunho  a vermelho) e sonoros emitidos no caso de não serem detetadas mãos no volante **8**.

**Nota:** é proibido montar qualquer acessório no volante (capa de proteção, etc.).

Para obter mais informações sobre o funcionamento do Active driver assist → **277**.

### Procedimento de paragem de emergência



O procedimento e as condições de paragem da função "Assistência à paragem de emergência" são

idênticos, seja no modo de funcionamento **A** ou **B**.

Após a ativação:

- a função "Assistência à Paragem de Emergência" mantém o veículo na respetiva via de trânsito e assegura uma distância segura para o veículo da frente (veículo seguido), graças às informações fornecidas pelo radar **1** e pela câmara **2**;
- os intermitentes de perigo acendem-se automaticamente e a mensagem "Paragem emerg. Manter controlo" é apresentada no quadro de instrumentos, acom-

panhada do testemunho  a vermelho e de um sinal sonoro;

- em seguida, os travões do seu veículo são acionados de forma faseada de modo a incentivar o condutor a retomar o controlo. Se o condutor não reagir, o sistema abrandará gradualmente o veículo até imobilizá-lo por completo;
- após a paragem do veículo, a mensagem "Paragem emerg. efetuada" será apresentada no quadro de instrumentos, acompanhada ainda do sinal sonoro. O sistema mantém o veículo imobilizado.

# ASSISTÊNCIA À TRAVAGEM DE EMERGÊNCIA



O desempenho da travagem e da manutenção na via de trânsito da função "Assistência à paragem de emergência" é limitado.

O sistema não é capaz de garantir a manutenção do veículo na respetiva via de trânsito quando:

- o sistema deixa de detetar os traços;
- a via de trânsito é demasiado estreita;
- a curva é muito apertada;
- ...

**Existe um risco de acidente.**

## Após a paragem do veículo:

- o sinal de perigo permanece aceso;
- os abríveis são automaticamente destrancados;
- o testemunho  permanece vermelho até o condutor retomar o controlo do veículo;
- o travão de estacionamento assistido 4 é automaticamente acio-

nado aproximadamente três minutos após a paragem do veículo.



Não permaneça parado na via de trânsito. Retome o controlo do seu veículo e garanta a sua segurança.

**Existe um risco de acidente.**

**O condutor pode interromper a função "Assistência à paragem de emergência" e retomar o controlo do veículo em qualquer momento** (durante a manobra ou durante a fase de paragem) realizando uma outra ação ou um conjunto de ações.

Consoante o veículo, as possíveis ações são as seguintes:

- carregar com firmeza no pedal do acelerador;
- carregar com firmeza no pedal de travão (com o veículo em movimento);
- rodar o volante de forma abrupta;
- carregar no pedal de travão ao mesmo tempo que muda a posição da alavanca de velocidades;
- realizar uma ação sobre o travão de estacionamento assistido;

- realizar uma ação moderada sobre o pedal do acelerador, acompanhada de uma ação moderada sobre o volante;
- rodar ligeiramente o volante enquanto prime o botão (0) no volante;
- rodar ligeiramente o volante ao mesmo tempo que carrega no pedal do acelerador;
- rodar ligeiramente o volante ao mesmo tempo que carrega no pedal de travão.



Se a função "Assistência à paragem de emergência" for ativada, a função de Active driver assist será desativada se tiver sido previamente ativada. Retome o controlo do veículo assim que possível, durante a manobra ou durante a fase de paragem. Depois de retomar o controlo do veículo, poderá reativar manualmente o sistema.

# ASSISTÊNCIA À TRAVAGEM DE EMERGÊNCIA

## Ativação/desativação



Por motivos de segurança, efetue as regulações com o veículo parado.

## Ativação/desativação - Funcionamento A



Consoante o veículo e o período de tempo após a última paragem do motor, os alertas são reativados:

- quando o veículo é destrancado;
- ou
- quando é aberta uma porta;
- ou
- quando o motor é ligado.



A partir do ecrã multimédia **9**, para ativar ou desativar a função "Assistência à Paragem de Emergência", é necessário ativar previamente pelo menos uma das duas funções seguintes:

- « Alerta distração » ;
- « Alerta fadiga ».

Em seguida, para ativar ou desativar a definição:

- "Assistência à travagem de emergência".

Para mais informações, consulte as instruções do sistema multimédia.

**Nota:** uma vez ativada, a definição será automaticamente associada às duas funções de "Alerta

de atenção do condutor" e "Alerta de fadiga do condutor".

## Particularidades de "My Safety"



A utilização do botão **10** para ativar ou desativar a função "Alerta de atenção do condutor" e/ou "Alerta de fadiga do condutor" pode ser configurada no modo "Pessoa" da função "My Safety" → **208**.

# ASSISTÊNCIA À TRAVAGEM DE EMERGÊNCIA

## Ativação/desativação - Funcionamento B

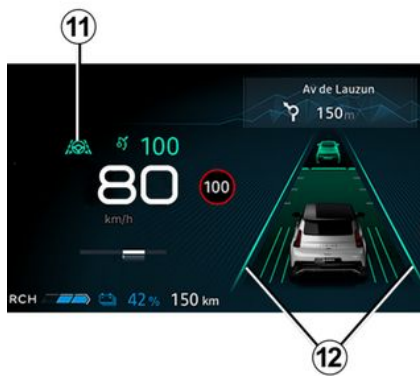

O sistema de Assistência à Paragem de Emergência é ativado automaticamente quando o sistema "Active driver assist" é selecionado ➔ 277.

O testemunho verde **11**  e os indicadores de traço dos lados esquerdo e direito **12** são apresentados no quadro de instrumentos para confirmar que a função de "Centragem na via" está em funcionamento. A função intervém e orienta o seu veículo na via de trânsito.

## Limites de funcionamento

Nalgumas situações, o sistema pode ainda assegurar a travagem, mas não pode garantir que o veículo se mantenha na respetiva via de trânsito.

Exemplos:

- o sistema não deteta as linhas ou apenas uma linha é detetada na sua via de trânsito;
- a largura da via de trânsito é demasiado estreita ou larga;
- em algumas condições de circulação (rotunda, cruzamento, curva demasiado apertada, etc.);
- o veículo está sujeito a forças laterais ou longitudinais significativas;
- consoante o veículo, se velocidade for superior a aproximadamente 160 km/h ou 180 km/h;
- a câmara dianteira **2** é perturbada pelas condições ambientais (brilho do sol, chuva intensa, obstruções, sujidade, lama, neve, nevoeiro, etc.).

Se for detetada uma visibilidade degradada da câmara dianteira **2**, esta será frequentemente acompanhada pela apresentação da mensagem "Câmara dianteira sem visibilidade" no quadro de instrumentos.

Nestas condições, o desempenho de travagem do sistema será reduzido. **Retome o controlo do veículo o mais rapidamente possível.**

## Temporariamente indisponível

O sistema está temporariamente indisponível nas seguintes situações:

- o veículo está a ser conduzido numa estrada muito sinuosa;
- consoante o veículo, se velocidade for superior a aproximadamente 160 km/h ou 180 km/h;
- o sistema deteta uma visibilidade degradada do radar dianteiro.
- ...

Em caso de corte de energia na zona do radar dianteiro **1** ou de perturbação do respetivo sinal, a mensagem "Sensor diant. sem visibilidade" será apresentada no quadro de instrumentos. Esta ocorrência também poderá ser acompanhada da mensagem "Ajudas condução indisponíveis".

Certifique-se que a zona do radar **1** permanece limpa e não está obstruída por neve, lama, uma placa de matrícula dianteira incorretamente colocada ou fixada, ou qualquer acessório colocado na di-

## ASSISTÊNCIA À TRAVAGEM DE EMERGÊNCIA

anteira do veículo (na grelha, etc.) nem ocultada por qualquer acessório montado na dianteira do veículo (na grelha ou monograma, etc.).

Determinadas áreas poderão perturbar ou danificar o funcionamento do sistema, tais como:

- zonas áridas, túneis, pontes compridas ou estradas pouco utilizadas sem linhas de marcação, sem sinalização ou com árvores nas proximidades;
- uma zona militar ou um aeroporto;
- se a câmara interior **5** estiver obstruída, mesmo que parcialmente (Funcionamento **A**);
- quando o rosto do condutor não for detetado (Funcionamento **A**).

### Anomalias de funcionamento

Se o sistema detetar uma avaria, será desativado e a mensagem "Ajudas condução indisponíveis" será apresentada no quadro de instrumentos.

Consoante o tipo de anomalia, poderão ser apresentadas as seguintes mensagens no quadro de instrumentos, acompanhada, conso-

ante o veículo, pelo testemunho

#### **STOP** :

- « Verificar câmara dianteira » ;
- « Verificar sensor dianteiro » ;
- « Verificar câmara/sensor » ;
- « Verificar ajudas à condução ».

Consulte o representante da marca.

Se for detetada uma distração ou fadiga do condutor:

- "Verificar Contr. vigil." acompa-

nhada pelo testemunho  no quadro de instrumentos (funcionamento **A**).

Se a mensagem persistir, contacte um representante da marca.

# ASSISTÊNCIA À TRAVAGEM DE EMERGÊNCIA

## Alertas



A função "Assistência à Paragem de Emergência" é uma ajuda adicional à condução. Não isenta, em caso algum, o condutor da responsabilidade de manter o controlo do veículo.

O condutor deve adaptar sempre a sua condução à sua capacidade de atenção e nível de fadiga, independentemente das indicações do sistema.

A fadiga ou a diminuição da atenção do condutor podem não ser detetadas pelo sistema, ou podem não ser detetadas a tempo. Mantenha-se concentrado na condução e faça pausas regulares.

### **Risco de acidente.**

Em determinadas situações (marcas de via não detetadas, via demasiado estreita ou demasiado larga, rodovia, cruzamento, curva acentuada, brilho do sol, chuva forte, obstruções, sujidade, lama, neve, nevoeiro, etc.), o sistema não pode garantir que o veículo permaneça na respetiva via.

### **Permanença atento.**

O desempenho da travagem da função "Assistência à Paragem de Emergência" é limitado. O sistema pode travar o veículo até um terço da capacidade de travagem.

Em caso de redução da visibilidade da câmara dianteira, o desempenho de travagem do sistema será reduzido.

**Retome o controlo do veículo o mais rapidamente possível.**

### **Intervenções/reparações do sistema**

- Em caso de impacto, o alinhamento do radar e/ou da câmara poderá ser modificado e o respetivo funcionamento poderá ser afetado. Desative o sistema e consulte um representante da marca.
- Qualquer intervenção perto do radar e/ou da câmara (substituições, reparações, modificações no para-brisas, pintura, etc.) deve ser realizada por um profissional qualificado.

Apenas um representante da marca está habilitado a intervir no sistema.

### **Casos de perturbação do sistema**

Determinadas condições podem perturbar ou danificar o funcionamento do sistema, tais como:

- obstrução do para-brisas ou da área do radar (devido a sujidade, gelo, neve, condensação, etc.). Verifique com frequência a limpeza e o estado do para-brisas, das escovas do limpa-vidros dianteiro e do para-choques dianteiro;

## ASSISTÊNCIA À TRAVAGEM DE EMERGÊNCIA

3

- um entorno complexo (túnel, estrutura metálica, etc.);
- mau tempo (neve, chuva intensa, granizo, gelo, etc.);
- má visibilidade (noite, nevoeiro, etc.);
- mau contraste entre o veículo que o precede e a zona envolvente (por exemplo, veículo branco numa zona com neve, etc.);
- encandeamento (sol intenso, luzes de veículos em sentido contrário, etc.);
- estrada estreita, sinuosa ou ondulante (curvas apertadas, etc.);
- marcas no alcatrão detetadas como traços por parte do sistema;
- estreitamento/alargamento de vias;
- diversas marcações da estrada (obras, etc.), de difícil distinção ou irregulares (por exemplo, traços parcial ou extremamente apagados, traços demasiado apagados, espaçamento excessivo dos traços, piso irregular, etc.);
- um veículo com uma diferença de velocidade significativa;
- o condutor usar determinados tipos de óculos (**Funcionamento A**);
- a câmara interior estiver obstruída, ainda que parcialmente (**Funcionamento A**);
- parte do rosto do condutor estiver coberta (pelo cabelo, por um boné, por uma máscara cirúrgica, por um lenço, etc.) (**Funcionamento A**);
- uma posição de condução inadequada, como, por exemplo, estar sentado numa posição demasiado baixa, demasiado inclinada, etc. (**Funcionamento A**);
- o condutor estiver a usar luvas ou segurar o volante com muito pouca firmeza.

### **Nestes casos:**

- **Risco de travagem súbita.**
- **Risco de correção involuntária ou incorreta ou ausência de correção da trajetória.**

Diversas situações inesperadas podem afetar o funcionamento do sistema. Determinados objetos ou veículos que possam surgir na zona de deteção da câmara ou do radar poderão ser incorretamente interpretados pelo sistema, provocando uma possível aceleração ou travagem inadequadas.

### **Desativação do sistema**

Será necessário desativar o sistema se:

- o veículo rebocar um atrelado ou uma caravana;

## ASSISTÊNCIA À TRAVAGEM DE EMERGÊNCIA

- a zona da câmara dianteira estiver danificada (por exemplo: zona interior ou exterior do para-brisas); o para-brisas apresentar fissuras ou estiver deformado;
- a zona do radar foi danificada (impactos, etc.);
- a área da câmara interior tiver sido danificada (**Funcionamento A**);
- a superfície do volante está danificada ou húmida.

**Em caso de comportamento anormal do sistema, desative-o e contacte um representante da marca.**

# AJUDA AO ESTACIONAMENTO

## Câmara de marcha-atrás

### Funcionamento



Quando a marcha-atrás é engrenada, a câmara **1** situada na traseira do veículo transmite uma vista da zona por trás do veículo no ecrã multimédia **2**, acompanhada de uma a três guias **3 4** ou **5** (fixa, móvel e atrelado).

Este sistema utiliza diversas guias para o respetivo funcionamento (guias móveis para a trajetória, guias fixas para a distância). Quando a zona vermelha for atingida, baseie-se na representação

do para-choques para parar com precisão.



### Guias fixas **3**

A guia fixa inclui as marcas de cores **A**, **B** e **C** que indicam a distância por trás do veículo:

- **A** (vermelha) a cerca de 30 centímetros do veículo;
- **B** (amarela) a aproximadamente 70 centímetros do veículo;
- **C** (verde) a cerca de 150 centímetros do veículo.

Esta zona mantém-se fixa e indica a trajetória do veículo, em função do alinhamento das rodas.

### Guias móveis **4**

São apresentadas a azul no ecrã multimédia **2**. Indica a trajetória do veículo em função da posição do volante.

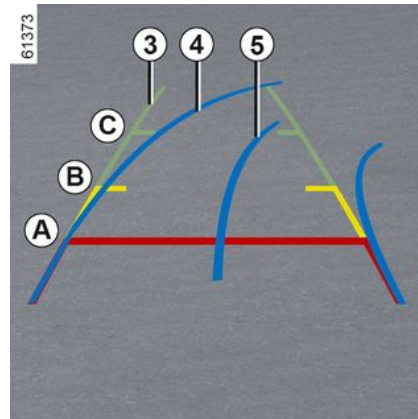

### Guias do atrelado **5**

São apresentadas a azul no ecrã multimédia **2**. Isto indica a trajetória do atrelado em função da posição do volante. Permite ao condutor posicionar o gancho de reboque o mais perto possível da cabeça de engate do atrelado.

### « Vista do reboque »

Se um reboque estiver ligado, enquanto estiver numa marcha à frente, prima o menu "Câmara" no universo "Veículo" no ecrã multimédia **2** para permitir que a câ-

## AJUDA AO ESTACIONAMENTO

o ícone **1** transmite a vista da área fraseira durante aproximadamente 30 segundos.

### Definições



No ecrã multimédia **2**, quando a marcha-atrás estiver engrenada, pressione o botão "Definições" para adicionar ou remover guias e ajustar as definições de imagem da câmara (brilho, contraste, etc.). Para mais informações, consulte o manual do sistema multimédia.

**i** Certifique-se de que a câmara não está tapada (por sujidade, lama, neve, condensação, etc.).

### Função "Zoom auto"

Se for detetado um obstáculo por trás do veículo, a função "Zoom auto" mudará a visualização atual para uma vista superior fraseira.

Para ativar/desativar a função "Zoom auto", consulte as instruções do sistema multimédia.

**i** O ecrã apresenta uma imagem invertida semelhante à de um espelho.

As zonas são uma representação projetada numa superfície plana. Esta informação deve ser ignorada quando se sobrepõe a um objeto vertical ou assente no solo.

Os objetos que se afixam no bordo do ecrã podem surgir deformados.

Em caso de excessiva luminosidade (neve, veículo ao sol, etc.), a imagem captada pela câmara pode ser perturbada. Se o compartimento de carga estiver aberto ou mal fechado, a mensagem "Porta-bagagens aberto" será apresentada.

### Anomalias de funcionamento

Quando a marcha-atrás é engrenada, se o sistema detetar uma anomalia, será apresentado temporariamente um ecrã negro no ecrã multimédia **2**.

Esta situação poderá ser causada por uma avaria na câmara ou no

## AJUDA AO ESTACIONAMENTO

ecrã (nitidez, imagem fixa, atraso na comunicação, etc.).

Se a apresentação temporária do ecrã negro persistir, contacte um representante da marca.

3



Esta função é uma ajuda complementar. Por isso, em caso algum o sistema poderá

substituir a vigilância e a responsabilidade do condutor.

O condutor deve estar sempre preparado para imprevistos que possam surgir durante a condução: certifique-se sempre de que não existem obstáculos móveis pequenos e estreitos (como, por exemplo, uma criança, um animal, um carrinho de criança, uma bicicleta, uma pedra, um poste, etc.) no ângulo morto durante a manobra.

### Diferença entre a distância estimada e a distância real

#### Conduzir em marcha-atrás em direção a uma subida acentuada

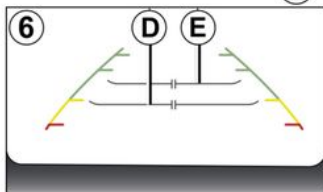

As distâncias apresentadas nas guias fixas **6** são menores do que as distâncias reais.

Os objetos apresentados no ecrã estão na verdade mais distantes no declive.

Por exemplo, se o ecrã apresentar um objeto a **D**, a distância real do objeto será de **E**.

#### Conduzir em marcha-atrás em direção a uma descida acentuada

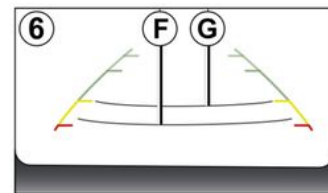

As distâncias apresentadas nas guias fixas **6** são maiores do que as distâncias reais.

Como tal, os objetos apresentados no ecrã estão na verdade mais próximos no declive.

Por exemplo, se o ecrã apresentar um objeto a **G**, a distância real do objeto será de **F**.

## AJUDA AO ESTACIONAMENTO

Conduzir em marcha-atrás em direção a um objeto saliente

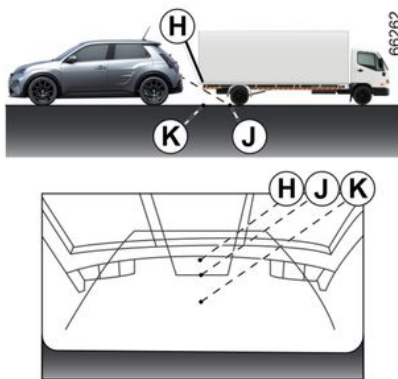

A posição **H** parece mais distante do que a posição **J** no ecrã. Contudo, a posição **H** encontra-se a uma distância idêntica à da posição **K**.

A trajetória indicada pelas guias fixas e móveis não toma em consideração a altura do objeto. Existe igualmente o risco de o veículo colidir com o objeto ao recuar em direção à posição **K**.

## Ajuda ao estacionamento

### Apresentação

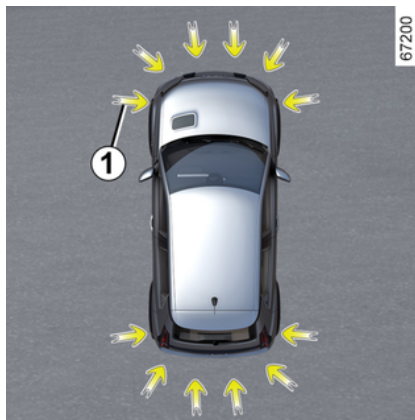

Existem sensores ultrassónicos, indicados pelas setas **1**, montados nos para-choques para detetar obstáculos perto do veículo.

A função alerta o condutor através de sinais sonoros e de uma visualização que representa a zona em que o obstáculo foi detetado.

Consoante o equipamento, o sistema deteta obstáculos atrás, à frente e nas laterais do veículo.

O sistema de ajuda ao estacionamento apenas é ativado quando o veículo circula a uma velocidade inferior a cerca de 10 km/h.

A função não toma em consideração os sistemas de reboque ou de transporte que não sejam reconhecidos pelo sistema.



Esta função constitui uma ajuda suplementar à condução.

Todavia, em caso algum pode substituir o condutor nos cuidados e na responsabilidade que este deve ter durante as manobras. O condutor deve estar sempre preparado para imprevistos que possam surgir durante a condução: certifique-se sempre de que não existem obstáculos móveis pequenos e estreitos (como, por exemplo, uma criança, um animal, um carrinho de criança, uma bicicleta, uma pedra, um poste, etc.) no ângulo morto durante a manobra.

## AJUDA AO ESTACIONAMENTO



Em caso de colisão na parte inferior do veículo durante uma manobra (por exemplo, contacto com um pilarete, um passeio mais elevado ou qualquer outro mobiliário urbano) poderá danificar o veículo (por exemplo, deformação de um eixo).

Para evitar o risco de acidente, mande verificar o seu veículo num representante da marca.

### Localização dos sensores ultrassónicos 1

Certifique-se de que a zona em torno dos sensores ultrassónicos indicados pelas setas 1 não está obstruída (por sujidade, lama, neve, uma placa de matrícula incorretamente colocada/fixada, etc.), não foi sujeita a impactos, modificada (incluindo pintura) ou tapada por qualquer acessório colocado na traseira e, consoante o veículo, na dianteira ou nas partes laterais do veículo.

### Funcionamento

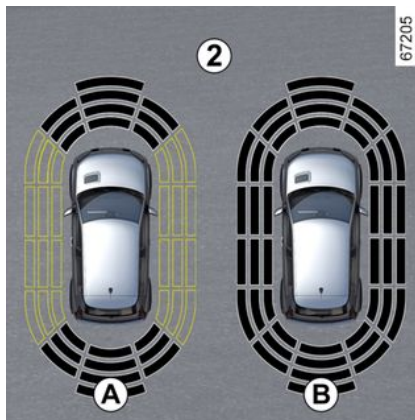

A visualização 2 apresenta a zona envolvente do veículo e emite sinais sonoros.

Consoante o equipamento, poderá ser necessário percorrer alguns metros para que a deteção lateral seja ativada.

Quando todas as zonas tiverem um fundo cinzento, o conjunto do perímetro do veículo é vigiado:

- visualização A: análise da zona envolvente do veículo em curso;
- visualização B: análise da zona envolvente do veículo concluída.

### Deteção de obstáculos

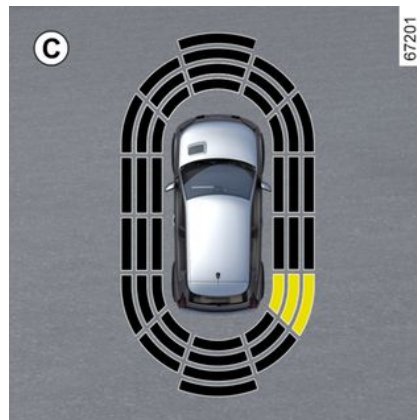

O sistema é capaz de detetar a maioria dos objetos existentes perto da traseira e, consoante o equipamento, perto da dianteira e das partes laterais do veículo.

A frequência do sinal sonoro aumentará à medida que o veículo se aproximar de um obstáculo até passar a ser um sinal consoante a aproximadamente 20 cm no caso de um obstáculo detetado nas partes laterais e a aproximadamente 30 cm no caso de um obstáculo detetado à frente ou atrás.

A zona de deteção do obstáculo é apresentada (visualização C). Consoante o veículo, a zona é

## AJUDA AO ESTACIONAMENTO

apresentada a verde, laranja (ou amarelo, consoante o veículo) ou vermelho, dependendo da proximidade do obstáculo detetado.

**i** Em caso de mudança de trajetória durante uma manobra, poderá ser assinalado tardiamente um risco de colisão com um obstáculo.

### Particularidade de obstáculos detetados nas partes laterais

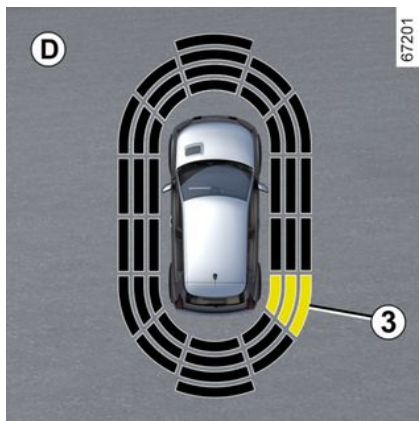

Consoante o sentido das rodas, o sistema determina a trajetória do veículo e avisará o condutor se

houver ou não um risco de colisão com um obstáculo **3** localizado na lateral do veículo.

Quando é detetado um obstáculo localizado na lateral:

- se existir o risco de colisão, os sinais sonoros são emitidos com uma frequência cada vez mais alta durante a aproximação do obstáculo, até se tornar contínua. A zona de deteção do obstáculo **3** é apresentada (visualização **D**).
- se não existir qualquer perigo de colisão, não será emitido qualquer sinal durante a aproximação do obstáculo. Consoante o veículo, a zona de deteção do obstáculo **3** é apresentada de forma intercalada.

**i** Em caso de mudança de trajetória durante uma manobra, poderá ser assinalado tardiamente um risco de colisão com um obstáculo.

## Ativação/desativação

### Ativação/desativação no ecrã multimédia **4**



No mundo "Veículo" no ecrã multimédia **4**, prima o menu "Assistente de condução" e, em seguida, prima o separador "Estacionamento".

Ativar ou desativar áreas abrangidas pelos sensores ultrassónicos.

Para mais informações, consulte o manual do sistema multimédia.

**Nota:** consoante o veículo, não é possível desativar a zona de deteção traseira.

## AJUDA AO ESTACIONAMENTO

### Desativação automática do sistema de ajuda ao estacionamento

O sistema desativa-se:

- quando a velocidade do veículo é superior a cerca de 10 km/h;
- consoante o veículo, quando este está parado há mais de aproximadamente cinco segundos e é detetado um obstáculo (caso, por exemplo, num engarramento, etc.);
- na posição **N**;
- quando é detetada uma anomalia de funcionamento.

**Nota:** consoante o veículo, se o veículo estiver equipado com um reboque não reconhecido pelo sistema, apenas será desativada a função do sistema de ajuda ao estacionamento traseiro.

### Definições



Por motivos de segurança, efetue as regulações com o veículo parado.



Sempre que o veículo é ligado, a função retoma o estado de ativação guardado aquando da última paragem do motor.

### Definições através do ecrã multimédia 4



Com o veículo parado, no mundo "Veículo" do ecrã multimédia **4**, prima o menu "Assistente de condução" e, em seguida, prima o separador "Estacionamento".

Para mais informações, consulte o manual do sistema multimédia.

### Desativação do som do sistema

(consoante o veículo)

Ative ou desative o som do sistema de ajuda ao estacionamento.

**Nota:** se cortar o som, ao aproximar-se de um obstáculo, apenas será alertado pelo visor.

### Volume sonoro do sistema de ajuda ao estacionamento

Ajuste o volume do sistema de ajuda ao estacionamento com a barra de volume.



Sempre que o veículo é ligado, a função continua no modo guardado aquando da última paragem do motor.

### Casos particulares

É possível desativar manualmente os alertas sonoros ou, consoante o veículo, a zona de deteção em causa nos seguintes casos:

- se estiverem presentes equipamentos de reboque, transporte ou atrelado não reconhecidos pelo

## AJUDA AO ESTACIONAMENTO

sistema à frente dos sensores ultrassônicos;  
– se os sensores ultrassônicos estiverem danificados.

**Nota:** mesmo que o som esteja desativado, as visualizações continuarão a avisar o condutor.

# AJUDA AO ESTACIONAMENTO

## Anomalias de funcionamento

Quando o sistema deteta uma anomalia de funcionamento:

- é emitido um sinal sonoro durante aproximadamente três segundos quando a marcha-atrás é engrenada, acompanhado da mensagem "Verificar sensor. estac." apresentada no quadro de instrumentos;
- ou o sistema não emite qualquer som (exceto se for deliberadamente desativado) ou não é apresentada qualquer visualização quando a marcha-atrás é engrenada.

Verifique se os sensores ultrassônicos estão limpos. Se a avaria persistir, consulte um representante da marca.



Quando o veículo circular a uma velocidade inferior a cerca de 10 km/h, alguns ruídos (moto, camião, martelo pneumático, etc.) poderão provocar a emissão de sinais sonoros do sistema de ajuda ao estacionamento.



### Intervenções/reparações do sistema

- Em caso de impacto, o alinhamento dos sensores ultrassônicos poderá ser alterado e o respetivo funcionamento poderá ser afetado. Desative a função e consulte um representante da marca.
- Qualquer intervenção na zona dos sensores ultrassônicos (reparações, substituições, etc.) deve ser realizada por um profissional qualificado.

Apenas um representante da marca está habilitado a intervir no sistema.

### Em caso de perturbação do sistema

Determinadas condições podem perturbar ou danificar o funcionamento do sistema, tais como:

- condições meteorológicas adversas (chuva, neve, granizo, fina camada de gelo, etc.);
- alguns tipos de ruídos (motociclos, camiões, martelos pneumáticos, etc.);
- montagem de uma lança ou gancho de reboque incompatível.

### Risco de falsos alarmes ou ausência de avisos

Se o sistema se comportar de forma anormal, contacte um representante da marca.



### **Limitação do funcionamento do sistema**

- As zonas de deteção ultrassónicas devem permanecer limpas e isentas de modificações de modo a garantir o devido funcionamento do sistema.
- Os objetos de pequenas dimensões que se desloquem perto do veículo (motos, bicicletas, peões, etc.) poderão não ser reconhecidos pelo sistema.
- O sistema poderá não detetar obstáculos que estejam demasiado perto do veículo.
- O sistema poderá não emitir qualquer aviso quando os outros veículos ou obstáculos circularem a uma velocidade significativamente diferente.
- Em caso de mudança de trajetória durante uma manobra, o sistema poderá comunicar obstáculos com atraso.

# AJUDA AO ESTACIONAMENTO

## Estacionamento mãos livres

### Apresentação

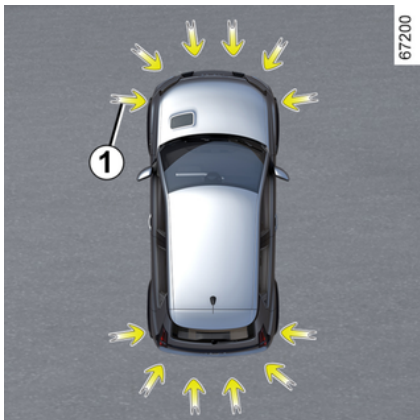

Conforme indicado pelas setas 1, os detetores ultrassônicos colocados nos para-choques do veículo ajudam a encontrar lugares de estacionamento acessíveis e facilitam a manobra de estacionamento.

Remova as mãos do volante; apenas será possível controlar:

- o pedal de acelerador;
- o pedal de travão;
- o seletor de relações.

Pode recuperar o controlo em qualquer momento utilizando o volante.

**Nota:** a função não deteta os lugares livres de acordo com os traços de estacionamento presentes no solo. A função deteta e sugere lugares de estacionamento disponíveis quando estes se encontram entre outros veículos, edifícios ou objetos de grandes dimensões, ou perto dos mesmos.



Esta função constitui uma ajuda suplementar à condução.

Todavia, em caso algum pode substituir o condutor nos cuidados e na responsabilidade que este deve ter durante as manobras. O condutor deve estar sempre preparado para imprevistos que possam surgir durante a condução: certifique-se sempre de que não existem obstáculos móveis pequenos e estreitos (como, por exemplo, uma criança, um animal, um carrinho de criança, uma bicicleta, uma pedra, um poste, etc.) no ângulo morto durante a manobra.

## AJUDA AO ESTACIONAMENTO



Em caso de colisão na parte inferior do veículo durante uma manobra (por exemplo, contacto com um pilarete, um passeio mais elevado ou qualquer outro mobiliário urbano) poderá danificar o veículo (por exemplo, deformação de um eixo).

Para evitar o risco de acidente, mande verificar o seu veículo num representante da marca.

### Localização dos sensores ultrassónicos 1

Certifique-se de que a zona em torno dos sensores ultrassónicos indicados pelas setas 1 não está obstruída (por sujidade, lama, neve, uma placa de matrícula incorretamente colocada/fixada, etc.), não foi sujeita a impactos, modificada (incluindo pintura) ou tapada por qualquer acessório colocado na traseira e, consoante o veículo, na dianteira ou nas partes laterais do veículo.

### Funcionamento



2

Com o veículo parado ou em andamento a menos de aproximada-

mente 30 km/h, existem diversas formas de aceder à função:

- no ecrã multimédia 3 e, em seguida, no mundo "Veículo" 2, prima o menu "Assistente de condução" 3 e, em seguida, o separador "Estacionamento" para aceder ao menu dos sistemas de ajuda ao estacionamento;
- através do widget "Estacionamento mãos livres" (se tiver sido previamente configurado);
- através do botão "Favoritas" no volante (se tiver sido previamente configurado).

Para mais informações, consulte o manual do sistema multimédia.

### Escolha da manobra

O sistema pode efetuar três tipos de manobra:

- estacionar o veículo num lugar de estacionamento em paralelo ou perpendicular;
- saída de estacionamento do veículo entre dois carros.

No ecrã multimédia 3, seleccione a manobra a realizar.

**Nota:** ao ligar o veículo, ou após um estacionamento em paralelo bem-sucedido com a ajuda do sistema, a manobra predefinida proposta pelo sistema é a ajuda para

3

## AJUDA AO ESTACIONAMENTO

sair de um lugar de estacionamento em paralelo.

Noutros casos, a manobra predefinida pode ser definida a partir do ecrã multimédia **3**.

Para mais informações, consulte o manual do sistema multimédia.



O arranque do sistema é acompanhado da ativação da função do Sistema de ajuda ao estacionamento e, nos veículos assim equipados, da câmara de marcha-atrás, de modo a ajudar o condutor a visualizar a manobra → **307**, → **304**.

### Funcionamento



Esta função constitui uma ajuda suplementar à condução.

Como tal, o sistema não pode substituir em qualquer circunstância a vigilância e a responsabilidade do condutor durante as manobras (o condutor tem de estar sempre pronto a travar).



Durante as manobras, o volante poderá girar rapidamente: não coloque as mãos na parte interior e certifique-se de que nada fica preso na parte interior.



Ao estacionar, siga as instruções apresentadas no ecrã multimédia. Um atraso na aplicação ou o incumprimento das instruções poderá provocar a anulação da manobra ou um estacionamento imperfeito.

### Estacionar o veículo num lugar de estacionamento em paralelo ou perpendicular

Quando a velocidade do veículo é inferior a 30 km/h, aproximadamente, o sistema procura os lugares de estacionamento disponíveis dos lados do veículo.

Após encontrar um lugar, este é apresentado no ecrã multimédia **3**, indicado pela letra "P". Conduza lentamente até à apresentação da mensagem "STOP", acompanhada de um sinal sonoro. Se forem detetados diversos lugares em qualquer um dos lados do veículo, deverá selecionar o lugar pretendido ativando o pisca-pisca. Se os lugares estiverem no mesmo lado do veículo, apenas será tomado em consideração o último lugar detetado.

## AJUDA AO ESTACIONAMENTO

O lugar passa a cinzento no ecrã multimédia **3** e é assinalado com o carácter "P"

- Pare o veículo;
- seleccione a marcha-atrás.

O testemunho  é apresentado no quadro de instrumentos acompanhado de um sinal sonoro.

- Solte o volante;
- siga as instruções do sistema apresentadas no ecrã multimédia **3**.

A velocidade não deve ultrapassar os 7 km/h, aproximadamente.

A extinção do testemunho  no quadro de instrumentos, acompanhado de um sinal sonoro, avisa-o sobre o fim da manobra.

### Sair de um lugar de estacionamento em paralelo.

- Ative a função "Estacionamento mãos livres";
- seleccione o modo "Sair de lugar de estacionamento em paralelo";
- acione as luzes indicadoras de mudança de direção do lado em que deseja sair do veículo;

Se todas as condições estiverem reunidas, será apresentada uma

mensagem no ecrã multimédia **3** para iniciar a manobra.

- Prima "OK" para iniciar.

O testemunho  é apresentado no quadro de instrumentos e é emitido um sinal sonoro.

- Solte o volante;
- realize manobras para a frente e para trás seguindo as instruções apresentadas no ecrã multimédia **3** e utilizando os alertas emitidos pelo Sistema de ajuda ao estacionamento.

A velocidade não deve ultrapassar os 7 km/h, aproximadamente.

Assim que o veículo estiver em posição de sair do lugar de estacionamento,

o testemunho  desaparecerá do quadro de instrumentos, acompanhado de um sinal sonoro e de uma mensagem apresentada no ecrã multimédia **3** de modo a confirmar que a manobra foi concluída.

### Suspender/retomar a manobra

A manobra é suspensa nos seguintes casos:

- se um obstáculo na trajetória impedir o fim da manobra;

- uma porta de passageiro ou a tampa da bagageira é aberta.

O testemunho  desaparece do quadro de instrumentos acompanhado de um sinal sonoro para informar que a manobra foi interrompida. A mensagem "Manobra de estacionamento parada" e o motivo da interrupção da manobra serão apresentados no ecrã multimédia **3**.

Certifique-se de que:

- soltou o volante;

e

- todas as portas e a bagageira estão fechadas;

e

- nenhum obstáculo está na trajetória;

e

- o motor está ligado.

Se o testemunho  piscar, tal indicará que o sistema está novamente disponível para retomar a manobra.

Para retomar a manobra, prima o menu "Assistente de estacion.". O

testemunho  é apresentado no quadro de instrumentos.

## AJUDA AO ESTACIONAMENTO

Siga as instruções apresentadas no ecrã multimédia 3.

### Cancelamento da manobra

A manobra é cancelada nos seguintes casos:

- se segurar no volante;
- se o veículo estiver imobilizado durante demasiado tempo;
- se o travão de estacionamento for acionado;
- se o veículo exceder a velocidade de 7 km/h;
- se as rodas do veículo patinarem;
- se o botão start/stop do motor for premido;
- através do ecrã multimédia 3;
- Se as instruções apresentadas no ecrã multimédia não forem respeitadas;
- se o cinto de segurança do condutor for desencaixado;
- se a porta do condutor for aberta;
- se tiver realizado mais de dez movimentos para frente/para trás durante uma manobra;
- se os sensores do sistema de ajuda ao estacionamento estiverem sujos ou obstruídos.

O testemunho  desaparece do quadro de instrumentos acom-

panhado de um sinal sonoro para avisar que a manobra foi cancelada. A mensagem "Manobra de estacionamento cancelada" e o motivo do cancelamento da manobra serão apresentados no ecrã multimédia 3.

### Função indisponível

Ao selecionar um dos métodos de ativação do sistema, se as condições de funcionamento não estiverem reunidas, a mensagem "Estacionamento mãos livres indisponível" será apresentada no quadro de instrumentos para informar o condutor que a função está indisponível.

### Anomalias de funcionamento

Quando a função deteta uma anomalia de funcionamento, são apresentadas as seguintes mensagens no quadro de instrumentos:

- "Verificar Park Assist" acompa-

nhada do testemunho ;

ou

- « Verificar sensor. estac. »;

ou

- « Verificar ajudas estacionamento ».

Limpe os sensores ultrassónicos. Dirija-se a um representante da marca, se o problema subsistir.

**Nota:** caso ocorra uma anomalia na função, o veículo não ficará imobilizado.

**Volte a assumir imediatamente o controlo do veículo.**

## Alertas



Esta função constitui uma ajuda suplementar à condução. Esta função não substitui, de forma alguma, a vigilância e a responsabilidade do condutor, o qual deve assegurar sempre o controlo do veículo. Certifique-se de que a manobra segue as regras de circulação em vigor nas vias utilizadas.

O condutor deve estar sempre preparado para imprevistos que possam surgir durante a condução: certifique-se sempre de que não existem obstáculos móveis estreitos e de pequenas dimensões (como, por exemplo, uma criança, um animal, um carrinho de criança, uma bicicleta, uma pedra, um poste, equipamento de reboque, etc.) no ângulo morto durante a manobra.

### **Intervenções/reparações do sistema**

- Em caso de colisão, o funcionamento dos sensores poderá ser afetado. Desative a função e consulte um representante da marca.
- Qualquer intervenção na zona dos sensores (reparações, substituições, modificações dos equipamentos exteriores, etc.) deve ser realizada por um profissional qualificado.

Apenas um representante da marca está habilitado a intervir no sistema.

### **Casos de perturbação do sistema**

Determinadas condições poderão perturbar ou impedir o funcionamento do sistema, como, por exemplo, condições climáticas adversas (neve, granizo, gelo, etc.).

Em caso de comportamento anormal do sistema, desative-o e contacte um representante da marca.

### **Risco de falsos alarmes.**

### **Limitações do funcionamento do sistema**

- O sistema pode não detetar objetos nos ângulos mortos dos sensores
- Antes e durante toda a manobra, observe sempre para verificar se o lugar de estacionamento sugerido pelo sistema continua disponível e livre de obstáculos.
- O sistema não deverá ser utilizado ao rebocar um atrelado ou se existir um sistema de reboque ou de transporte de carga no veículo ou em veículos circundantes.

# AJUDA AO ESTACIONAMENTO

## Aviso de saída de estacionamento

### Apresentação

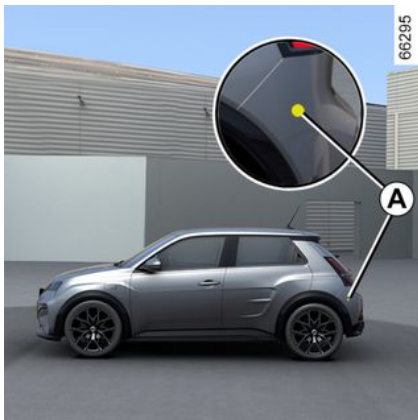

Utilizando informações dos radares instalados em cada um dos lados do para-choques traseiro (zona **A**), o sistema avisará o condutor quando surgir outro veículo na zona de deteção **B**.

A função está ativada se:

- a marcha-atrás está engrenada;
- e
- o veículo estiver parado ou a circular a baixa velocidade.

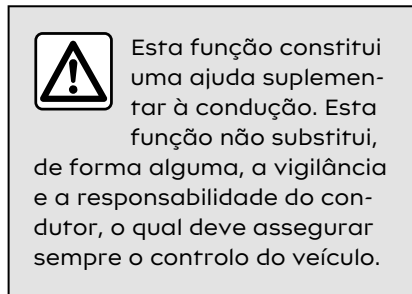
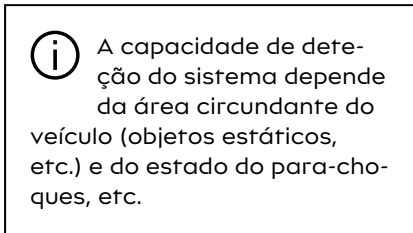
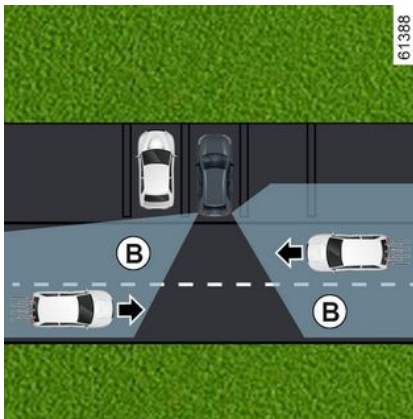

### Particularidade



Certifique-se de que a zona do radar **A** não está obstruída (por autocolantes, lama, neve, etc.).

Se um radar estiver obstruído, a mensagem "Sensores later. sem vi-

## AJUDA AO ESTACIONAMENTO

sibilidade" será apresentada no painel de instrumentos. Limpe a zona em que os sensores se encontram.

### Ativação/desativação no ecrã multimédia 1



Para ativar ou desativar a função, consulte as instruções do sistema multimédia.

Selecione " ON " ou " OFF".

### Funcionamento



A função avisa quando existe um veículo na zona **B** que se está a aproximar.

Quando um veículo é detetado, as luzes **de alerta** acendem-se em ambos os retrovisores **3**.

**Nota:** limpe regularmente os retrovisores exteriores **2** de modo a garantir que os testemunhos **2** permanecem visíveis.

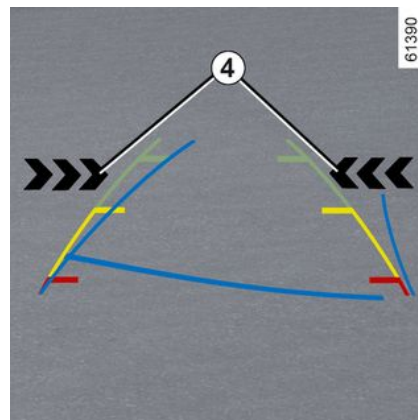

As luzes de alerta **4** no ecrã multimédia mostram de que lado o veículo em aproximação foi detetado.

**Nota:** limpe a câmara regularmente para que não fique tapada.

Os testemunhos **2** e **4** são acompanhadas por um aviso sonoro quando a marcha-atrás é engrenada e o veículo está em movimento.

### Anomalias de funcionamento

Se o veículo estiver equipado com um gancho de reboque reconhecido pelo sistema e existir um atrelado ligado, o aviso de saída de estacionamento será automaticamente desativado e a seguinte

## AJUDA AO ESTACIONAMENTO

mensagem será apresentada no quadro de instrumentos: "Ajudas condução indisponíveis".

Se o sistema detetar uma anomalia, a mensagem "Verificar sensores lat." aparece no quadro de instrumentos. Consulte o representante da marca.



Devido à presença de sensores por trás do para-choques, é aconselhável solicitar a realização de qualquer intervenção no para-choques (reparação, substituição, pintura, etc.) a um profissional qualificado.



### **Limitação do funcionamento do sistema**

– A zona do radar deve permanecer limpa e isenta de modificações de modo a garantir o correto funcionamento do sistema.

– Os objetos de pequenas dimensões (motos, bicicletas, peões, etc.) que se desloquem em direção ao veículo poderão não ser reconhecidos pelo sistema.

### **Desativação da função**

Será necessário desativar a função se:

– a zona do radar **A** tiver sido danificada (para-choques traseiro);

– o veículo estiver equipado com um reboque não reconhecido pelo sistema.



Esta função constitui uma ajuda suplementar à condução. Esta função não substitui,

de forma alguma, a vigilância e a responsabilidade do condutor, o qual deve assegurar sempre o controlo do veículo. O sistema não deve, em caso algum, ser considerado um detetor de obstáculos ou um sistema anticolisão.

### **Intervenções/reparações do sistema**

– Em caso de colisão, a posição dos radares pode ser alterada, o que afetará a função. Desative a função e consulte um representante da marca.

– As intervenções na zona dos radares (reparações, substituições, etc.) devem ser realizadas por um profissional qualificado.

Apenas um representante da marca está habilitado a intervir no sistema.

## AJUDA AO ESTACIONAMENTO



### Em caso de perturbação do sistema

Determinadas condições podem perturbar ou danificar o funcionamento do sistema, tais como:

- um ambiente complexo (estacionamento subterrâneo, estruturas metálicas, etc.);
- condições meteorológicas adversas (neve, chuva intensa, granizo, camada fina de gelo, etc.);

### Desativação da função

Será necessário desativar a função se o veículo for rebocado (desempanagem) ou se o veículo estiver equipado com um gancho de reboque não reconhecido pelo sistema. Em caso de comportamento anormal do sistema, desative-o e contacte um representante da marca.

## Saída dos passageiros em segurança

### Descrição

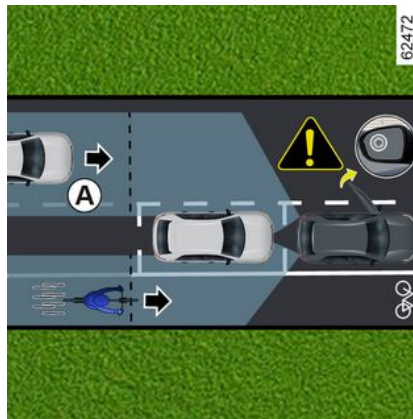

Esta função constitui uma ajuda suplementar à condução para a segurança dos ocupantes do veículo.

A finalidade da função de "Saída dos passageiros em segurança" consiste em alertar o condutor e/ou os passageiros para o potencial perigo caso abram as respetivas portas quando o veículo estiver imobilizado.

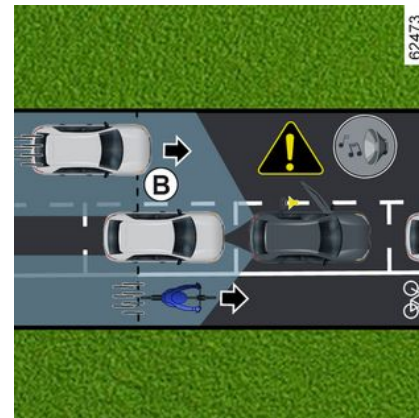

Utilizando informações provenientes dos sensores montados em cada um dos lados do para-choques traseiro (zona C), a função avisa o condutor:

- quando outro veículo (ou motociclo, bicicleta, peão, etc.) se encontra na zona de deteção A;
- e
- quando existe um risco de colisão com um veículo (ou motociclo, bicicleta, peão, etc.) na zona B.

# AJUDA AO ESTACIONAMENTO

## Particularidade

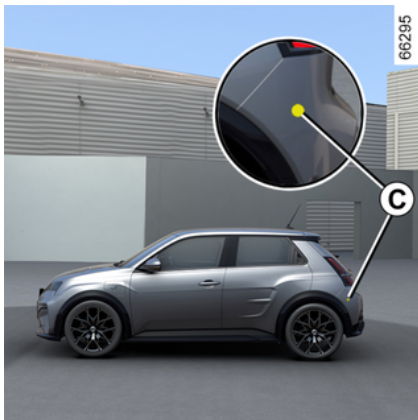

Certifique-se de que a zona **C** em torno dos radares de cada um dos lados do para-choques traseiro não está obstruída (por sujidade, lama, neve, etc.).

Se um radar estiver obstruído, a mensagem "Sensores later. sem visibilidade" será apresentada no painel de instrumentos. Limpe a zona em que os sensores se encontram.

Será necessário desativar a função se:

- a zona do radar **C** tiver sido danificada (para-choques traseiro);

- o veículo estiver equipado com um reboque não reconhecido pelo sistema.

## Funcionamento



Quando uma porta é aberta e é detetado um objeto em movimento, o testemunho **1** aparece no retrovisor exterior **2** e, consoante o veículo, as luzes ambiente na porta dianteira acendem-se.

**Nota:** limpe regularmente os retrovisores **2** de modo a garantir que as luzes de alerta **1** permaneçam visíveis.



Quando o objeto detetado estiver muito perto, será emitido um sinal sonoro, em conjunto com a mensagem de aviso **3** "Obstáculo lateral detetado" no quadro de instrumentos.

**Nota:** o sistema permanece ativo durante algum tempo após desligar a ignição.

## AJUDA AO ESTACIONAMENTO

### Ativar/desativar a função no ecrã multimédia 4



Para ativar ou desativar a função, consulte as instruções do sistema multimédia.



Quando o veículo é des-trancado, a função regressa ao último estado guardado no ecrã multimédia.

### Condições de não funcionamento

- O veículo está em movimento e não está completamente imobilizado;

- o veículo é trancado a partir do exterior;
- existem objetos em movimentos (motociclos, bicicletas, peões, veículos, etc.) que se deslocam na direção ou perto do seu veículo a baixa velocidade que não são considerados um risco pelo sistema;
- o raio de ação dos sensores situados no interior do para-choques traseiro é ocultado por objetos, como, por exemplo, outros veículos particularmente largos estacionados muito perto do seu veículo.

Se o veículo estiver equipado com um gancho de reboque reconhecido pelo sistema, a mensagem "Ajudas condução indisponíveis" apresentada no quadro de instrumentos informará o condutor que a função não está operacional.

Para escolher o equipamento adaptado ao seu veículo, aconselho-lo a consultar um representante da marca.

### Anomalias de funcionamento

Se o sistema detetar uma anomalia, a mensagem "Verificar sensores lat." aparece no quadro de instrumentos. Consulte o representante da marca.



Esta funcionalidade poderá não detetar determinados veículos ou objetos em movimento nas imediações do seu veículo. Esta função não substitui de modo algum a atenção e a responsabilidade do condutor e dos ocupantes do veículo, os quais são sempre responsáveis por prestar especial atenção às condições de trânsito e por verificar a área antes de sair do veículo.

### Casos de perturbação do sistema

Determinadas condições (meio ambiente complexo, condições meteorológicas adversas, etc.) poderão perturbar ou danificar o funcionamento do sistema, com o risco de falsos alarmes.

# CHAMADA DE EMERGÊNCIA

## Apresentação

Se o veículo estiver equipado com esta funcionalidade, a função de chamada de emergência pode ser utilizada para telefonar (gratuitamente) para os serviços de emergência de forma automática ou manual em caso de acidente ou doença, reduzindo o tempo necessário para a chegada dos serviços de emergência.

**Nota:** a chamada de emergência está operacional:

- em países abrangidos pela infraestrutura de telecomunicações 2G e 3G ou, consoante o veículo, NGN (Next Generation Network) e serviços de emergência telemáticos associados compatíveis com o sistema;
- em função da cobertura de rede da região geográfica em que o veículo circula.

Se utilizar a função de chamada de emergência para reportar um acidente que tenha testemunhado, tal implicará parar, se as condições de circulação o permitirem, de modo a permitir que os serviços de emergência localizem o seu veículo e, como tal, a localização do acidente reportado.

Respeite a legislação local.

 Utilize a chamada de emergência apenas em caso de emergência se estiver envolvido ou testemunhar um acidente ou caso se sinta doente.

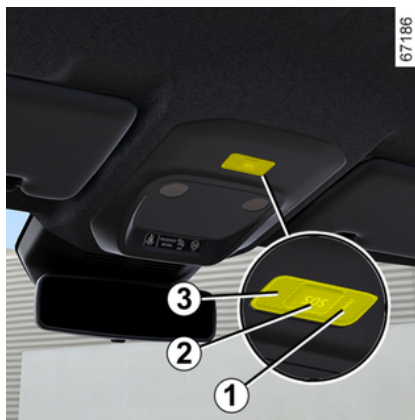

**1.** Testemunho de funcionamento do sistema:

- verde: operacional (por exemplo, sistema e rede disponíveis, etc.);
- desligado: inoperacional (por exemplo, rede indisponível, etc.);
- vermelho: anomalia;

- intermitente a verde: chamada em curso.

2. Botão "SOS".
3. Microfone.
4. Altfalante (consoante o veículo).



Uma chamada é realizada da seguinte forma:

- a chamada para os serviços de emergência é iniciada;
- os dados relacionados com o incidente (matrícula do construtor, hora da chamada, últimas localizações, sentido do veículo, etc.) são enviados;

# CHAMADA DE EMERGÊNCIA

- é estabelecida uma comunicação de voz com os serviços de emergência;
- se necessário, é realizada uma chamada para a assistência de emergência.

Existem dois modos da chamada de emergência:

- modo automático;
- modo manual.

## Funcionamento

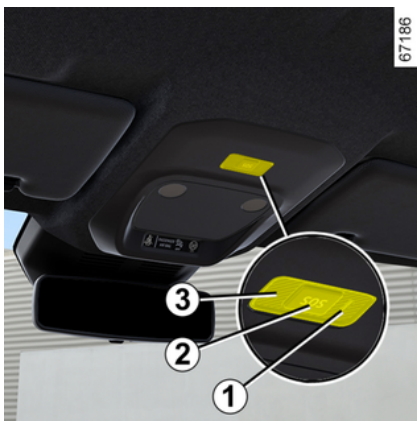

### Modo automático

Quando o sistema está operacional, o modo automático é ativado.

A chamada de emergência é automaticamente iniciada no caso de um acidente que tenha solicitado a ativação do equipamento de proteção (pré-tensores dos cintos de segurança, airbag, etc.).



Em caso de acidente, se a localização e as condições de circulação o permitirem, permaneça perto do veículo, de modo a poder responder rapidamente à central de atendimento, se necessário.

### Modo manual

A chamada de emergência pode ser iniciada:

- efetuando uma pressão longa no botão **2** durante, pelo menos, três segundos;
- ou

- premindo o botão **2** cinco vezes no espaço de 10 segundos.

Se o botão tiver sido premido inadvertidamente, será possível cancelar a chamada efetuando uma pressão longa no botão **2** durante aproximadamente dois segundos

antes da realização da chamada para a central de atendimento.

Após o estabelecimento de uma chamada, apenas a central de atendimento pode terminar a chamada.

## Anomalias de funcionamento

Em alguns casos, a chamada de emergência poderá não funcionar (por exemplo, bateria com pouca carga, etc.).

Quando o sistema deteta uma anomalia de funcionamento, o teste **1** é apresentado a vermelho durante mais de 30 minutos. Consulte um representante da marca assim que possível.



O sistema funciona com uma bateria dedicada. A vida útil da bateria é de aproximadamente quatro anos (o teste **1** é apresentado a vermelho para avisar o condutor). Consulte um representante da marca.

## CHAMADA DE EMERGÊNCIA



Sem a funcionalidade de chamada de emergência, o sistema não será rastreável e não estará sob constante vigilância. Os dados são apagados automaticamente e o sistema apenas memorizará as últimas três posições do veículo. De acordo com a legislação particular do país em questão, os dados apenas são enviados no caso de uma chamada de emergência. Os dados enviados para a central de atendimento são tratados de acordo com a legislação de proteção de dados em vigor no país em que o veículo se encontra. O sistema apenas memoriza dados do historial de atividade durante 13 horas. O proprietário do veículo tem o direito de aceder aos seus dados. O proprietário pode solicitar a correção, eliminação ou bloqueio dos dados.



No sentido de garantir a sua segurança e o correto funcionamento do sistema, todas as intervenções realizadas na bateria (remoção, desligamento, etc.) devem ser realizadas por um profissional qualificado.

### **Risco de queimaduras por choques elétricos.**

Respeite imperativamente a periodicidade de substituição mencionada no documento de manutenção sem a ultrapassar.

O tipo da bateria é específico. Certifique-se de que a bateria é substituída por um tipo idêntico.

Contacte um representante da marca.

## MODO DE CONDUÇÃO

Consoante o veículo, o sistema MODO DE CONDUÇÃO permite-lhe optar entre diversos modos de condução que influenciam a condução, a iluminação ambiente, o conforto e a posição de condução:

- todos os modos estão pré-configurados e podem ser personalizados (iluminação ambiente, etc.);
- o modo "Perso" é personalizável.

Os modos de condução influenciam:

- a força da direção;
- o controlo eletrónico de estabilidade;
- a reatividade do motor.

Também influenciam:

- o conforto do habitáculo;
- a iluminação do habitáculo e do quadro de instrumentos;
- a apresentação do quadro de instrumentos e do ecrã multimédia.



As definições do motor são específicas de cada modo de condução e não podem ser personalizadas, com exceção do modo "Perso".

### Acesso ao menu



Consoante o veículo, é possível aceder a "DRIVE MODE":

- a partir do ecrã multimédia **1**;
- utilizando o comando no volante **2**.

Para mais informações, consulte o manual do sistema multimédia.



Se o modo Normal ou Save for selecionado antes de a ignição ser desligada, será conservado o último modo selecionado.

Se o modo Sport for selecionado antes de a ignição ser desligada, o modo Normal será ativado automaticamente ao ligar novamente o veículo.

## Modos DRIVE MODE

### Modo "Perso"

Este modo permite uma configuração completa dos elementos de condução, incluindo a capacidade de resposta do motor.

### Modo "Save"

O modo "Save" concentra-se na poupança de energia. A gestão do motor reduz o consumo → 191.

### Modo "Sport"

Este modo autoriza uma maior capacidade de resposta do motor. A direção é mais firme.

# MODO DE CONDUÇÃO

## Modo "Normal"

Com as predefinições do veículo, este modo proporciona-lhe o melhor equilíbrio entre conforto e dinamismo.



Pode reinicializar as definições modo a modo.

## Definição "Eco" do ar condicionado



Este parâmetro está disponível para cada um dos modos DRIVE MODE, permitindo otimizar a autonomia do veículo ao atuar sobre o rendimento do ar condicionado

(por exemplo: prolongamento do tempo necessário para atingir o valor de referência da temperatura solicitado, etc.) → 191.

No ecrã multimédia 1, é possível ativar ou desativá-lo no menu de configuração DRIVE MODE.

Após a ativação, é apresentado um testemunho ECO 3 no ecrã multimédia 1.

Para mais informações, consulte o manual do sistema multimédia.



# AREJADORES, AQUECIMENTO E AR CONDICIONADO

Arejadores: entradas de ar

Saídas de ar

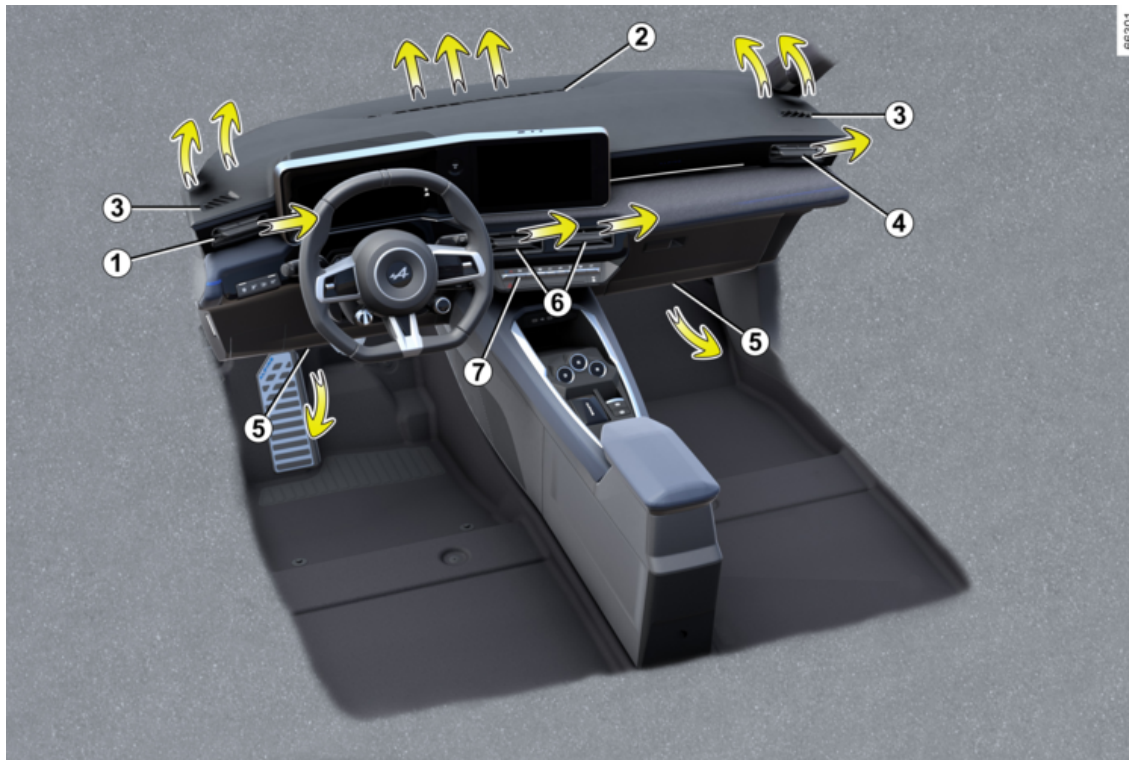

4

## AREJADORES, AQUECIMENTO E AR CONDICIONADO

1. Arejadores do posto de condução.
2. Arejador de desembaciamento do para-brisas.
3. Saída para desembaciamento de vidro lateral.
4. Arejadores do passageiro.
5. Saídas de ar para aquecimento dos pés dos ocupantes dianteiros.
6. Arejadores centrais.
7. Bloco de comandos

## AREJADORES, AQUECIMENTO E AR CONDICIONADO

### Arejador da posição do condutor 1



#### Orientação

Para orientar o fluxo de ar, rode o arejador 1 utilizando o cursor 8.

**Para fechar:** afaste o cursor 8 do volante para além do ponto de resistência.

**Para abrir:** mova o cursor 8 na direção do volante.

### Arejador do passageiro 4



#### Orientação

Para orientar o fluxo de ar, rode o arejador 4 utilizando o cursor 9.

**Para fechar:** mova o cursor 9 na direção do exterior do painel frontal, para além do ponto de resistência.

**Para abrir:** mova o cursor 9 na direção do interior do painel frontal.

### Arejadores centrais 6

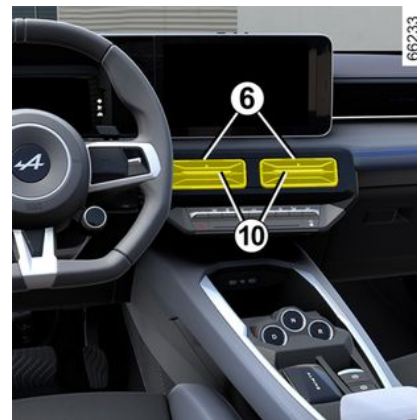

#### Orientação

Para orientar o fluxo de ar, rode os arejadores 6 utilizando os cursores 10.

**Para fechar:** mova o cursor 10 na direção do interior do painel frontal.

**Para abrir:** mova o cursor 10 na direção do exterior do painel frontal, para além do ponto de resistência.

# AREJADORES, AQUECIMENTO E AR CONDICIONADO



Não fixe qualquer objeto nos arejadores (como, por exemplo, um suporte de telemóvel).

**Riscos de danos.**



Não introduza nada no circuito de ventilação do veículo (por exemplo, para eliminar um mau odor...).

**Risco de degradação ou de incêndio.**

## Caudal



66166

Para regular o fluxo de ar dos arejadores **1**, **4** e **6**, pressione e eleve o comando **11** até ao nível pretendido.

Para eliminar os maus odores no seu veículo, utilize exclusivamente dispositivos concebidos para esse efeito. Consulte o representante da marca.

## Ar condicionado automático

### Comandos

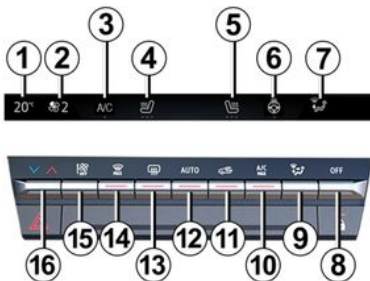

**1.** Indicador da temperatura de aquecimento do banco do condutor.

**2.** Indicador da velocidade de ventilação.

**3.** Comando de ativação do ar condicionado.

**4.** Comando de ativação do aquecimento do banco do condutor.

**5.** Comando de ativação do aquecimento do banco do passageiro.

**6.** Comando de ativação do aquecimento do volante.

**7.** Indicador da repartição do ar do habitáculo.

**8.** Comando de desativação do sistema.

**9.** Regulação da repartição do ar no habitáculo.

**10.** Comando de ativação da função "AC MAX".

**11.** Reciclagem de ar.

**12.** Comando de ativação do ar condicionado no modo AUTO.

**13.** Degelo/desembaciamento do óculo traseiro e, consoante o veículo, dos retrovisores.

**14.** Função "Desembaciamento rápido".

**15.** Regulação da velocidade de ventilação e paragem do sistema.

**16.** Regular a temperatura do ar do lado do condutor/passageiro.

## AREJADORES, AQUECIMENTO E AR CONDICIONADO

### Ativação/desativação do sistema

#### Ativação do sistema

Assim que o veículo arranca, o sistema recupera o último programa utilizado.

O sistema também funciona quando o veículo está imobilizado com o motor ligado.

Prima o comando **12** para ativar o sistema ou coloque o comando **15** na velocidade pretendida do ventilador.

#### Paragem do sistema

Prima o comando **8** para desligar o sistema.

### Ativação ou paragem do ar condicionado

No modo automático, o sistema gere a ativação do ar condicionado. Continua a ser possível ativar ou desativar o sistema premindo o comando **3**.

#### Modo automático

O ar condicionado automático é um sistema que garante (exceto em casos de utilização extremos) o máximo conforto no habitáculo e

assegura um bom nível de visibilidade, com o melhor consumo.

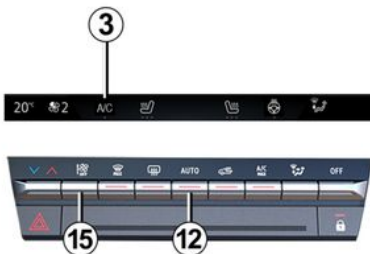

O sistema atua na velocidade de ventilação, na repartição do ar, na reciclagem de ar e na temperatura do ar, para além de ativar e desativar o ar condicionado.

Este modo é constituído por três programas:

**AUTO:** otimiza o nível de conforto selecionado de acordo com as condições exteriores. Prima o botão **12**.

**SOFT:** permite atingir o nível de temperatura pretendido de forma mais progressiva e silenciosa. Prima o botão **12** e, em seguida, pri-

ma-o para baixo para ativar o modo **SOFT**.

**FAST:** aumenta o fluxo de ar no habitáculo. Este modo é particularmente recomendado para otimizar o conforto nos lugares traseiros. Prima o botão **12** e, em seguida, prima novamente para cima para ativar o modo **FAST**.

### Modificação da repartição do ar no habitáculo

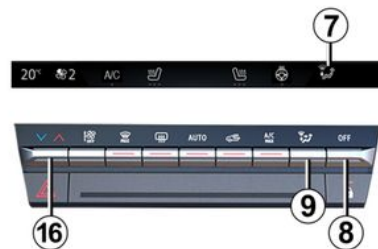

Prima **9** uma vez ou de forma repetida para regular a distribuição do ar. A definição selecionada da distribuição do ar **7** é apresentada no ecrã multimédia. As posições

## AREJADORES, AQUECIMENTO E AR CONDICIONADO

encontram-se na seguinte sequência:



O caudal de ar sai pelos arejadores de desembaçamento do para-brisas e pelos arejadores de desembaçamento dos vidros laterais dianteiros.



O fluxo de ar é repartido entre os desembaçadores dos vidros laterais dianteiros, as saídas de desembaçamento do para-brisas e os pés dos ocupantes.



O caudal de ar tem origem sobretudo nos arejadores do painel de bordo.



O caudal de ar é dirigido para os arejadores do painel de bordo e dos pés.



O caudal de ar tem origem sobretudo nos arejadores situados aos pés dos ocupantes (sob o painel de bordo e/ou sob os bancos dianteiros).

### Regulação da temperatura do ar

Prima o comando **16** para regular a temperatura do ar.

### Regulação da velocidade da ventilação

No modo automático, o sistema calcula a melhor velocidade de ventilação para atingir e manter a temperatura.

Continua a ser possível ajustar a velocidade de ventilação premindo o comando **15** para aumentar ou diminuir a velocidade de ventilação.

### Função «Desembaçamento rápido»

Prima o botão **14**: o testemunho integrado acende-se.

Esta função permite um desembaçamento rápido do para-brisas, do óculo traseiro, dos vidros laterais dianteiros e dos retrovisores exteriores (consoante o veículo). Isto ativa automaticamente as funções de ar condicionado e degelo do óculo traseiro.

**Nota:** desativa automaticamente a reciclagem do ar.

**Para sair desta função,** prima o botão **12** ou **14**.



Alguns botões possuem um indicador de luz operacional que indica o estado operacional.

### Degelo e desembaçamento do óculo traseiro

66169

4

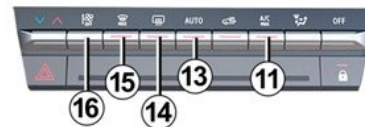

Prima o botão **13**: o testemunho integrado acende-se. Esta função permite um desembaçamento rápido ou o degelo do óculo traseiro e dos retrovisores (em veículos equipados).

**Para sair desta função,** prima novamente o botão **13**. Se o não fi-

## AREJADORES, AQUECIMENTO E AR CONDICIONADO

zer, o desembaciamento parará automaticamente.

### Função "AC MAX"

A função "A/C MAX" permite retirar o máximo proveito do sistema de ar condicionado. Esta função pode ser ativada durante um breve período de tempo para arrefecer rapidamente o habitáculo.

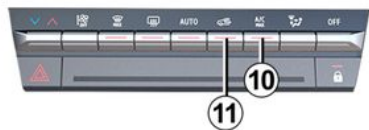

66169

Esta função envolve modificações automáticas:

- temperatura programada para arrefecimento máximo;
- distribuição de ar pelos ocupantes;
- caudal de ar na potência máxima;

- ativação do ar condicionado;
- reciclagem de ar.

**Para ativar a função**, prima o botão **10**. O testemunho no botão **10** acende-se. Desative o modo Save para obter o melhor desempenho.

**Para desativar esta função**, prima novamente o botão **10** ou o botão **15**. O testemunho no botão **10** apaga-se.

### Ativação da reciclagem do ar (com isolamento do habitáculo)

Pode ativar ocasionalmente a função de reciclagem para isolar o habitáculo do ar exterior, por exemplo, ao passar por uma zona poluída.



Em todos os casos, o desembaciamento/degele continua a ter prioridade relativamente à reciclagem do ar.

### Utilização manual

Prima o botão **11**: o testemunho integrado acende-se.

**Nota:** de modo a evitar o embaciamento dos vidros, o sistema po-

derá desativar automaticamente a função. O testemunho integrado no botão **11** apaga-se.

Prima novamente o botão **11** para desativar a função assim que a reciclagem do ar deixar de ser necessária.

### Purificador de ar

Para mais informações, consulte o manual do sistema multimédia.

### Função "Favoritos"



67218

Consoante o veículo, quando premir o comando no volante **17**, será possível ativar as seguintes funções de acordo com as definições

## AREJADORES, AQUECIMENTO E AR CONDICIONADO

do utilizador memorizadas anteriormente:

- volante aquecido;
- bancos aquecidos;
- purificação do ar.

Para mais informações sobre a programação desta função, consulte as instruções do sistema multimédia.

### Definição "Eco" do ar condicionado

Para mais informações, consulte o capítulo "DRIVE MODE" → 329.

### Ar condicionado: programação

#### Programação do ar condicionado



No ecrã multimédia 1, é possível guardar vários programas de conforto ativando as seguintes definições:

- regulação da temperatura;
- programação da hora a que o veículo deve estar pronto;
- seleção dos dias em que o programa deve ser repetido.

É possível ativar/desativar os programas guardados.

**Nota:** é possível programar o ar condicionado através da aplicação MyAlpine num smartphone.

Com o veículo imobilizado e o motor a trabalhar, no mundo "Veículo" no ecrã multimédia 1, selecione o menu "Elétrico" e, em seguida, o separador "Programas" para aceder às definições.

Para mais informações, consulte o manual do sistema multimédia.



#### Responsabilidade do condutor durante o estacionamento ou paragem do veículo

Nunca abandone o veículo com crianças, adultos não autónomos ou animais lá dentro, ainda que seja por pouco tempo.

Com tempo quente e/ou com sol, tenha presente que a temperatura interior do habitáculo sobe muito rapidamente.

**PERIGO DE MORTE OU FERIMENTOS GRAVES.**

# AREJADORES, AQUECIMENTO E AR CONDICIONADO

## Ativar "Programação"

A função será iniciada antes da hora programada de modo a que a temperatura a bordo do veículo atinja a temperatura de conforto selecionada se:

- o capô estiver fechado;
- o nível de carga da bateria de tração for suficiente;
- o motor para;
- não existir ninguém no interior do veículo.

O testemunho  acende-se no quadro de instrumentos.

## Ativação imediata do ar condicionado

Será possível ligar imediatamente o ar condicionado se:

- o capô estiver fechado;
- o nível de carga da bateria de tração for suficiente;
- o motor para;
- não existir ninguém no interior do veículo.

A operação da ativação imediata do ar condicionado é diferente da programação:

- deve ser iniciada no smartphone;
- a função de aquecimento do volante e dos bancos, se o veículo

dispuser desse equipamento, é ativado automaticamente;

- a função para ao fim de aproximadamente 10 minutos.

Para mais informações, consulte o manual do sistema multimédia.

## Paragem programada do ar condicionado

O ar condicionado para automaticamente cerca de 10 minutos depois da hora programada.

No entanto, a função pode ser desativada se:

- o motor estiver a trabalhar;
- o nível de carga da bateria de tração for inferior a 7 %;
- o capô estiver aberto;
- um dos interruptores do bloco de comandos for premido;
- o condutor estiver no interior do habitáculo durante aproximadamente 20 segundos.

**Nota:** estas condições aplicam-se igualmente à desativação imediata do ar condicionado.

se o veículo permanecer estacionado durante um longo período de tempo sem a abertura de qualquer porta com, pelo menos, um programa de pré-climatização ativo, a função será desativada a partir do início da terceira pré-climatiza-

ção. A função estará disponível quando uma das portas do veículo for aberta.

## Ar condicionado: informações e conselhos de utilização

### Informações e conselhos de utilização

### Conselhos de utilização

Nalgumas situações (ar condicionado desligado, reciclagem de ar ativa, velocidade de ventilação nula ou fraca, etc.), é possível constatar o embaciamento dos vidros do veículo.

Se existir condensação, utilize a função "**Desembaciamento rápido**" para o remover e, em seguida, utilize o ar condicionado no modo automático para evitar que se forme novamente.

## AREJADORES, AQUECIMENTO E AR CONDICIONADO



Não introduza nada no circuito de ventilação do veículo (por exemplo, para eliminar um mau odor...).

**Risco de degradação ou de incêndio.**

### Consumo

É normal que constate um aumento do consumo de energia durante a utilização do ar condicionado.

**Conselhos para reduzir o consumo e, conseqüentemente, preservar o ambiente**

Circule com os arejadores abertos e os vidros fechados. Se o veículo tiver estado estacionado ao sol, mantenha os vidros abertos durante alguns minutos para deixar sair o ar quente, antes de arrancar.

### Manutenção

Consulte o livro de manutenção do seu veículo, para conhecer a periodicidade das operações de manutenção.



Utilize regularmente o sistema de ar condicionado, mesmo com tempo frio, acionando-o, pelo menos, uma vez por mês durante aproximadamente 5 minutos.

### Anomalias de funcionamento

De um modo geral, em caso de anomalia de funcionamento, consulte um representante da marca.

- **Perda de eficácia do degelo, do desembaciamento ou do ar condicionado.**

Esta situação poderá dever-se ao entupimento do cartucho do filtro do habitáculo.

- **Falta de produção de ar frio.**

Verifique a posição correta dos comandos e o estado dos fusíveis. Se estiverem bem, desligue o sistema.



O sistema de ar condicionado do veículo é igualmente utilizado para refrigerar a bateria de tração. Uma diminuição prolongada da eficiência do ar condicionado poderá dar origem à deterioração prematura da bateria de tração.

### Presença de água sob o veículo

Após uma utilização prolongada do ar condicionado, a presença de água sob o veículo é normal. Esta água é proveniente da condensação.



**Não abra o circuito de fluido criogénico.**

O fluido poderá ferir os olhos ou a pele.

# AREJADORES, AQUECIMENTO E AR CONDICIONADO

## Fluido refrigerante

59952



O circuito de fluido refrigerante (em relação ao qual alguns componentes estão hermeticamente vedados) pode conter gases fluoreados com efeito de estufa.

Dependendo do veículo, encontrará as seguintes informações na etiqueta **A** colada no interior do compartimento do motor.

A presença e a localização das informações na etiqueta **A** poderão variar consoante o veículo.



### Tipo de fluido refrigerante



(XXX) Tipo de óleo no circuito do ar condicionado



Produto inflamável



Consulte o Manual do Utilizador



Manutenção

x,xxx kg	(1) Quantidade de fluido refrigerante existente no veículo.
GWP xxxxx	(2) Potencial de aquecimento global (equivalente em CO <sub>2</sub> ).
CO <sub>2</sub> eq x,xxx t	(3) Quantidade em peso e em equivalente de CO <sub>2</sub> .

### Informações complementares

Consoante a etiqueta e consoante o tipo de fluido refrigerante:

#### Fluido refrigerante R-1234yf

- (1) 1,050 kg
- (2) GWP 0,501/GWP 1
- (3) 0,0005 t



Não abra o circuito de fluido refrigerante. O fluido é perigoso para os olhos e para a pele.



Antes de realizar qualquer ação no compartimento do motor, é imperativo desligar a ignição ➔ 171.

# EQUIPAMENTOS MULTIMÉDIA

## Apresentação



A presença e a localização destes equipamentos dependem do veículo.

1. Ecrã multimédia.
2. Portas multimédia USB-C na consola central.
3. Comandos sob o volante.
4. Comando de voz.



Para mais informações, consulte o manual do sistema multimédia.

## Portas multimédia "USB-C"

As portas multimédia USB-C 2 podem ser utilizadas para carregar acessórios com uma potência máxima de 15 watts (5 volts) por porta.

**Nota:** as portas multimédia USB-C 2 também podem ser utilizadas para transferir dados.



Ao ligar um cabo de um acessório a uma porta USB (por exemplo, o cabo de carga de um smartphone, etc.), certifique-se de que o desliga depois de ser utilizado.

**Risco de curto-circuito e danos na porta USB em caso de contacto entre a extremidade do cabo e um objeto metálico (por exemplo, isqueiro, etc.).**

## Microfone 5



(Para o telemóvel e para o assistente de voz)



**Utilização do telemóvel**

Relembramos-lhe que deve respeitar a legislação em vigor no país em que circula relativamente à utilização deste tipo de aparelhos.

## EQUIPAMENTOS MULTIMÉDIA

### Zona de carregamento por indução 6



Consoante o veículo, a zona 6 está equipada com um dispositivo magnético 7 → 349.

**i** Consoante o país e a subscrição, a zona de carregamento por indução é também a zona de colocação de smartphones equipados com uma chave digital → 66.

**i** É imperativo não deixar quaisquer objetos (cartão de arranque, unidade USB, cartão SD, joias, chaves, moedas, etc.) na zona de carregamento por indução 6 enquanto o telemóvel é carregado. Remova os eventuais cartões magnéticos ou cartões de crédito da capa do telemóvel antes de o colocar na zona de carregamento por indução 6.

**i** Os objetos que permaneçam na zona de carregamento por indução 6 poderão entrar em sobreaquecimento. É aconselhável colocá-los nas zonas previstas para este efeito (porta-objetos, compartimento da pala de sol, etc.).

**i** Em andamento, certifique-se de que o recipiente colocado no porta-bebidas está bem fechado de modo a não tombar.  
**Risco de danos no equipamento elétrico e/ou eletrónico adjacente em caso de derrame de líquido.**

**i** Para mais informações, consulte o manual do sistema multimédia.

# EQUIPAMENTO DO HABITÁCULO

## Elevadores de vidros elétricos

### Apresentação

Estes sistemas funcionam com a ignição ligada ou desligada até que uma porta dianteira seja aberta (durante um período limitado a 3 minutos).



### Responsabilidade do condutor

Ao sair do veículo, nunca deixe o cartão ou a chave no habitáculo se tiver uma criança, adulto não autónomo ou animal de estimação no interior do veículo, ainda que seja por pouco tempo.

Com efeito, poderiam pôr-se em perigo a si próprios e a outras pessoas, acionando o motor ou os equipamentos (como, por exemplo, os elevadores de vidros) ou ainda francar as portas.

Em caso de entalamento, prima imediatamente o contacto correspondente para inverter o sentido do movimento do vidro.

**Perigo de ferimentos graves.**

## Elevadores elétricos de vidros impulsionais



Pressione ou puxe brevemente um interruptor do vidro até ao limite: o vidro subirá ou descerá completamente. Uma ação no interruptor interrompe o movimento do vidro.

**Nota:** os vidros traseiros não abrem por completo.

No banco do condutor, prima o interruptor:

1. para o vidro do lado do condutor;
2. para o vidro do lado do passageiro dianteiro;
3. e 5 para os passageiros traseiros.

## EQUIPAMENTO DO HABITÁCULO



Nos lugares dos passageiros, prima o interruptor **6**.

### Segurança dos passageiros

O condutor pode desativar o funcionamento dos vidros elétricos dos passageiros traseiros premindo o interruptor **4**. É apresentada uma mensagem de confirmação no quadro de instrumentos e o teste-munho do interruptor acende-se.



Evite apoiar objetos sobre um vidro entreaberto: **existe o risco de danificar o elevador de vidros.**

**Nota:** se o vidro detetar uma resistência quando estiver quase totalmente fechado (por exemplo, um ramo de árvore), este irá parar e recuar alguns centímetros.

### Impossibilidade de utilização do vidro impulsional

O vidro impulsional está equipado com uma proteção térmica: se premir o interruptor do vidro mais de 16 vezes consecutivas, entrará no modo de proteção (bloqueando o vidro).

É possível:

- utilizar o contactor do vidro elétrico de forma breve e com intervalos de aproximadamente 30 segundos;
- com o motor a trabalhar, o vidro será desbloqueado ao fim de aproximadamente 20 minutos de inação no contactor do vidro elétrico.

### Abertura/fecho dos vidros à distância

Ao destrancar as portas a partir do exterior, se **efetuar uma pressão longa no botão de destrancamento do cartão**, todos os vidros equipados com elevador elétrico impulsional serão automaticamente abertos.

Ao trancar as portas a partir do exterior, se **efetuar uma pressão longa no botão de trancamento do cartão**, todos os vidros equipados com elevador elétrico impulsional serão automaticamente fechados.

Recomenda-se que o sistema só seja acionado se o utilizador estiver a ver claramente o veículo e sem ninguém no interior.



Ao fechar os vidros, certifique-se de que nenhuma parte do corpo (braços, mãos, etc.) está fora do veículo.

**Perigo de ferimentos graves.**

### Anomalias de funcionamento

Em caso de avaria no fecho de uma janela, o sistema regressa ao modo normal: puxe o interruptor em causa para cima as vezes necessárias para fechar completamente a janela (a janela fecha-se gradualmente), segure o interruptor (ainda do lado do fecho) durante um segundo e, em seguida, baixe e levante completamente a janela para reiniciar o sistema.

# EQUIPAMENTO DO HABITÁCULO

Caso seja necessário, dirija-se ao seu representante da marca.

## Iluminação interior

### Luzes de leitura

#### Luzes de leitura dianteiras

(consoante o veículo)



Toque na luz **1** ou **2** para ativar:

- uma iluminação contínua;
- uma extinção imediata.

#### Nota:

- Não é necessário premir as luzes para ativar ou desativar a iluminação. Apenas é necessário estabelecer um contacto;

- no ecrã multimédia, é possível ativar/desativar as luzes de leitura ao abrir as portas através do ecrã multimédia → 143.

### Luzes de leitura traseiras

(consoante o veículo)



Toque nas luzes de leitura **3** ou **4** para:

- uma iluminação contínua;
- uma extinção imediata.

#### Nota:

- Não é necessário premir as luzes para ativar ou desativar a iluminação. Apenas é necessário estabelecer um contacto;

- no ecrã multimédia, é possível ativar/desativar as luzes de leitura ao abrir as portas através do ecrã multimédia → 143.



O destrancamento e a abertura das portas provoca o acendimento temporizado das luzes de teto e do habitáculo.

4

### Luz de bagageira



A luz **5** acende-se quando a bagageira é aberta.

## EQUIPAMENTO DO HABITÁCULO

### Pala de sol, espelhos de cortesia



#### Palas de sol

Baixe a pala de sol **6** sobre o parabrisas ou desencaixe-a e rode-a na direção do vidro lateral.

#### Espelho de cortesia

Levante a tampa **7**.

#### Iluminação sob a pala de sol

(consoante o equipamento)

A iluminação **8** acende-se automaticamente quando a pala de sol é aberta.

### Tomada de acessórios

#### Tomada de acessórios 1



É fornecida para ligar acessórios.

Pode ser utilizado para o compressor do kit de enchimento dos pneus, por exemplo → **372**.



Ligue apenas acessórios cuja potência máxima seja de 120 watts (12 V).

**Risco de incêndio.**

# ARRUMAÇÕES NO HABITÁCULO

## Porta-objetos dianteiros

### Porta-objetos das portas dianteiras 1



Não coloque objetos sobre o piso (à frente do condutor): em caso de travagem súbita, esses objetos poderão deslizar para baixo dos pedais e impedir a respetiva utilização.

## Porta-objetos da consola central ou zona de carregamento por indução 2



Consoante o veículo, a zona 2 está equipada com um dispositivo magnético 3 concebido para manter o seu smartphone na devida posição, desde que o smartphone esteja equipado com tecnologia magnética ou com uma capa (magnética) compatível. Este sistema permite uma fixação estável e otimiza a carga do seu dispositivo.

Para mais informações sobre a zona de carregamento por indução, consulte as instruções do sistema multimédia.



Em andamento, certifique-se de que o recipiente colocado no porta-bebidas está bem fechado de modo a não tombar.

**Risco de danos no equipamento elétrico e/ou eletrónico adjacente em caso de derrame de líquido.**



Consoante o país e a subscrição, a zona de carregamento por indução 2 é também a zona de colocação de smartphones equipados com uma chave digital ➔ 66.

## ARRUMAÇÕES NO HABITÁCULO

**4**  É imperativo não deixar quaisquer objetos (cartão de arranque, unidade USB, cartão SD, cartão de crédito, joias, chaves, moedas, etc.) **2** na zona de carga por indução ao carregar o seu telefone. Remova os eventuais cartões magnéticos ou cartões de crédito da capa do telemóvel antes de colocar o telefone na zona de carga por indução **2**.

 Os objetos que permaneçam na zona de carga por indução **2** poderão entrar em sobreaquecimento. É aconselhável colocá-los nas zonas previstas para este efeito (porta-objetos, compartimento da pala de sol, etc.).

 Para mais informações, consulte o manual do sistema multimédia.

### Porta-objetos do apoio de braço central **5**



Puxe a tampa **4** do apoio de braço central para cima.



Certifique-se de que não são colocados objetos duros, pesados ou pontiagudos, que ultrapassem o espaço disponível ou fiquem em má posição, nos espaços de arrumação "abertos", sob pena de serem projetados sobre os ocupantes em curvas apertadas ou travagens súbitas ou em caso de impacto.



Ao curvar, acelerar ou travar, verifique se não existe qualquer risco de derrame de líquidos com origem no recipiente colocado no porta-bebidas.

**Existe um risco de queimaduras em caso de derrame de líquido quente.**

# ARRUMAÇÕES NO HABITÁCULO

## Porta-objetos da pala de sol 6



Este local pode ser utilizado para prender os talões da autoestrada, cartões...

## Porta-luvas



Para o abrir, puxe a patilha 7.  
Neste compartimento, podem ser guardadas uma caixa de lenços de papel, uma garrafa de água, etc.

## Porta-objetos traseiro

### Bolsa porta-objetos 8



(consoante o veículo)

## TRANSPORTE DE OBJETOS

### Arrumações no porta-bagagens

#### Prateleira traseira



Para a retirar:

- baixe os apoios de cabeça;
- desencaixe os dois cordões suspensos **1**;
- levante a prateleira **2** para a desencaixar;



Massa máxima sobre a prateleira traseira: 2 kg uniformemente distribuídos.

- empurre a mesa **2** para o interior e rode-a;
- puxe a mesa na sua direção.

Para o colocar de novo, proceda no sentido inverso.



Não coloque objetos, sobretudo se forem pesados ou duros, sobre a prateleira traseira.

Em caso de travagem brusca ou de acidente, esses objetos poderão constituir um perigo para os ocupantes do veículo.

#### Caixa de arrumação de cabos de carga

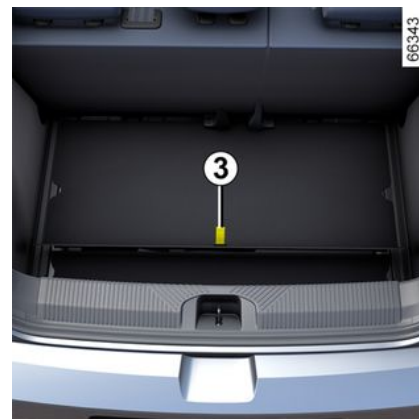

## TRANSPORTE DE OBJETOS

Consoante o veículo, esta caixa destina-se a guardar cabos de carga. A carga máxima admitida por caixa é de 10 kg.

Para aceder à mesma, abra o porta-bagagens e, em seguida, eleve o tapete do porta-bagagens utilizando a pega **3**.



Se houver água na caixa de arrumação de cabos de carga, sinais de corrosão ou elementos estranhos no conector do cabo de carga ou na tomada de carga do veículo, não carregue o veículo.

### Risco de incêndio.

Tenha cuidado com o cabo: não o pise, não o mergulhe em água, não o puxe, nem permita que qualquer objeto bata no cabo.

Verifique e limpe regularmente o compartimento de arrumação.

### Transporte de objetos no compartimento de carga

Coloque sempre os objetos de modo a que os maiores fiquem apoiados:

**A**



- No encosto do banco traseiro, para uma carga normal (exemplo **A**).

**B**



- Nos encostos dos bancos traseiros com os encostos traseiros rebatidos, como, por exemplo, no caso de cargas máximas (por exemplo **B**).

Certifique-se de que os objetos transportados são uniformemente distribuídos por toda a área de carga.

Se desejar transportar objetos sobre o encosto rebatido, antes de o rebater, é imperativo que retire o apoio de cabeça para que o en-

costo possa encostar o mais possível ao assento.



**Aquando da reposição do encosto**, assegure-se do seu correto travamento.

**Em caso de utilização de capas de bancos**, assegure-se de que estas não impedem o travamento correto do encosto.

Verifique a posição correta dos cintos de segurança. Volte a posicionar os apoios de cabeça. O apoio de cabeça é um elemento de segurança. Utilize-o em todas as deslocações e na posição correta.

## TRANSPORTE DE OBJETOS



Coloque sempre os objetos mais pesados diretamente sobre o piso do compartimento de carga. Utilize os anéis de fixação **4** situados no piso do compartimento de carga, se o veículo estiver equipado com estes anéis. A carga deve ser distribuída de modo a que nenhum objeto possa ser projetado para a frente em caso de travagem brusca. Aplique os cintos de segurança dos lugares traseiros, ainda que não estejam a ser utilizados.

# TRANSPORTE DE OBJETOS

## Reboque

**i** **Peso admissível, peso máximo admissível do reboque com e sem o travão acionado: → 404. escolha e colocação de um sistema de reboque**

A barra de reboque (travessa e engate) não é montada de origem no veículo: o peso do conjunto da barra de reboque e das fixações não deve exceder 25 kg.

Nenhum equipamento de reboque deve obstruir qualquer componente de iluminação ou a placa de matrícula quando não estiver a ser utilizado.

Em todos os casos, deve respeitar os regulamentos em vigor no país em que circula.

Para a montagem e conhecer as condições de utilização, consulte as instruções de montagem do equipamento.

Aconselhamo-lo a que guarde estas instruções junto dos outros documentos de bordo.

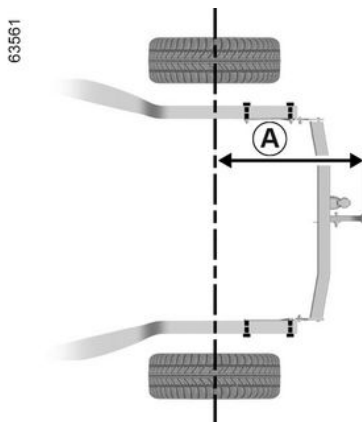

Tamanho máximo **A**: 757 mm.

No sentido de não danificar o seu veículo, é estritamente proibido utilizar o ponto de reboque e outros meios para rebocar outro veículo.

## ACEDER AO MOTOR, NÍVEIS

### Capô

#### Destrancamento de segurança do capô



Para abrir, puxe a alavanca **1**, situada no lado esquerdo do painel de bordo.



Não efetue intervenções sob o capô quando o veículo estiver a carregar ou enquanto a ignição não estiver desligada.



Não exerça pressão sobre o capô, dado que existe um **risco de fecho inadvertido do capô**.



Para desbloquear, empurre a alavanca **2** para a esquerda enquanto levanta o capô.



Em caso de choque, ainda que ligeiro, contra a grelha frontal ou o capô, mande verificar, logo que possível, o sistema de trancamento do capô num representante da marca.

## ACEDER AO MOTOR, NÍVEIS



O sistema de tração do veículo elétrico utiliza corrente elétrica de alta tensão.

O sistema pode ficar quente durante e depois de desligar a ignição.

Respeite as mensagens de aviso das etiquetas existentes no veículo.

É estritamente proibida qualquer intervenção ou modificação no sistema elétrico de "alta tensão" do veículo (componentes, cabos, fichas, bateria de tração).

**Risco de queimaduras graves ou choques elétricos podendo causar a morte.**

Além disso, o motoventilador pode entrar em funcionamento a qualquer instante. A eti-

queta  no compartimento do motor informa-o desta situação.

**Risco de ferimentos.**

### Abertura/fecho do capô

#### Abertura do capô

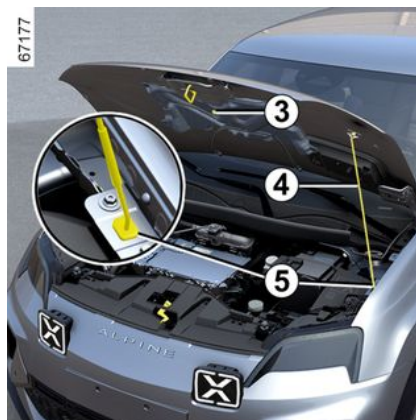

Depois de elevar o capô e descaixar o hidráulico **4** da respetiva fixação **3**, para sua segurança, é **necessário** colocar o hidráulico na respetiva posição **5**.

#### Fecho do capô

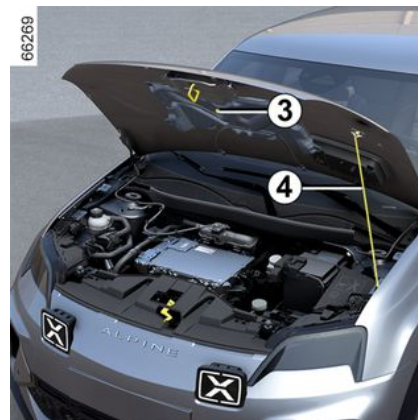

Antes de fechar o capô, verifique se não ficou nada esquecido dentro do compartimento do motor.

Para fechar o capô, volte a colocar o hidráulico **4** na respetiva fixação **3**. Segure na parte central do capô e acompanhe-o para baixo até 30 cm da posição de fecho e, em seguida, solte-o. Fechar-se-á por ação do seu próprio peso.

5

## ACEDER AO MOTOR, NÍVEIS



Aquando de intervenções no compartimento do motor, assegure-se de que a haste de limpa-vidros está na posição «paragem».

**Risco de ferimentos.**



Certifique-se do correto travamento do capô.

Assegure-se de que nada impede o trancamento (areia, pano...).



Depois de qualquer intervenção no compartimento do motor, assegure-se que não se esquece de nada (pano, ferramentas...)

Estes podem danificar o motor ou provocar um incêndio.

### Níveis

#### Nível do líquido de refrigeração do motor



A localização do reservatório do líquido de refrigeração poderá variar consoante o veículo:

- o depósito **1** é utilizado para refrigerar o circuito do motor e a bateria;
- o reservatório **2** é utilizado para refrigerar o circuito do habitáculo.

A verificação do nível efetua-se com o motor parado e em piso horizontal. Para cada reservatório, o nível **a frio** tem de estar compreendido as marcas "MINI" e "MAXI"

indicadas nos reservatórios do líquido de refrigeração **1** e **2**.

Reponha este nível **a frio** antes de atingir a marca "MINI".

**Nota:** num veículo novo, na fase de rodagem, o nível do fluido pode estar acima da marca "MAXI" do reservatório e, em seguida, descer para o nível entre "MINI" e "MAXI". Tal não representa um risco.



Em caso de descida anormal ou repetida do nível de óleo, consulte um representante da marca.



Quando o motor estiver quente, não faça intervenções no circuito de refrigeração.

**Risco de queimaduras.**

## ACEDER AO MOTOR, NÍVEIS



O sistema de tração do veículo elétrico utiliza corrente elétrica de alta tensão.

O sistema pode ficar quente durante e depois de desligar a ignição.

Respeite as mensagens de aviso das etiquetas existentes no veículo.

É estritamente proibida qualquer intervenção ou modificação no sistema elétrico de "alta tensão" do veículo (componentes, cabos, fichas, bateria de tração).

**Risco de queimaduras graves ou choques elétricos podendo causar a morte.**

Além disso, o motoventilador pode entrar em funcionamento a qualquer instante. A eti-

queta  no compartimento do motor informa-o desta situação.

**Risco de ferimentos.**

### Periodicidade de verificação do nível

**Os níveis do líquido de refrigeração devem ser verificados regularmente** (a falta de líquido de refrigeração pode provocar danos bastante graves no motor e na bateria).

Se for necessário acrescentar óleo, utilize apenas produtos homologados pelos nossos Serviços Técnicos que garantem:

- proteção anticongelante;
- proteção anticorrosão do circuito de refrigeração.

### Periodicidade de substituição

Consulte o documento de manutenção do seu veículo



Não efetue intervenções sob o capô quando o veículo estiver a carregar ou enquanto a ignição não estiver desligada.



Aquando de intervenções no compartimento do motor, assegure-se de que a haste de limpa-vidros está na posição «paragem».

**Risco de ferimentos.**

### Nível de líquido de travões

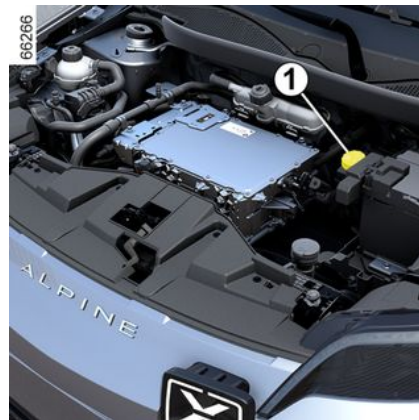

O nível deverá ser lido com o motor desligado e em piso horizontal. Deve ser verificado com frequência e sempre que sinta uma diferença, ainda que ligeira,

## ACEDER AO MOTOR, NÍVEIS

na eficácia do sistema de travagem.

### Periodicidade de substituição

Consulte o documento de manutenção do seu veículo



Em caso de descida anormal ou repetida do nível de óleo, consulte um representante da marca.

5

### Enchimento

Sempre que se proceda a intervenções no circuito hidráulico, o líquido deve ser substituído por um especialista. Utilize imperativamente produtos homologados pelos nossos Serviços Técnicos (em embalagem virgem).

#### Nível 1

É normal que o nível baixe à medida que as pastilhas de travões se vão desgastando, mas nunca deve estar abaixo da linha de alerta "MINI".

Se pretender verificar pessoalmente o estado de desgaste dos discos, consulte o documento explicativo do método de verifica-

ção, disponível na rede da marca ou no website do construtor.

### reservatório de lava-vidros

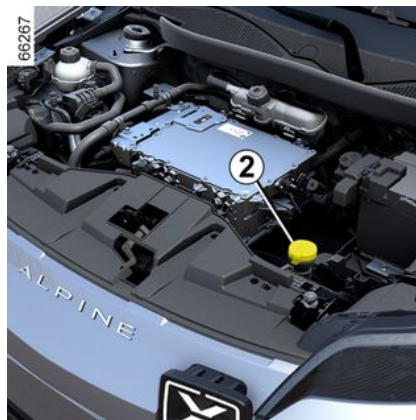

### Enchimento

Abra a tampa 2, encha até ver o líquido e volte a colocar a tampa.

### Líquido

Utilize apenas líquido lava-vidros que contenha anticongelante.

Aconselhamo-lo a consultar um representante da marca ou um profissional qualificado.

**Nota:** não utilize água pesada (risco de danos na bomba de ferragem, depósitos de calcário na bomba e nos jatos).

# BATERIA

## Bateria de 12 V

### Apresentação



A bateria de 12 V fornece a energia necessária para o funcionamento dos equipamentos do veículo (luzes, limpa-vidros, sistema áudio, etc.) e de determinados sistemas de segurança, como, por exemplo, a assistência à travagem.

**Não deverá abri-la ou acrescentar qualquer fluido.**



Não efetue intervenções sob o capô quando o veículo estiver a carregar ou enquanto a ignição não estiver desligada.

### Manutenção/substituição

O nível de carga da bateria de 12 V **1** poderá diminuir, especialmente se utilizar o veículo:

- quando a temperatura exterior desce;
- depois da utilização prolongada de elementos consumidores com o motor parado.



Para garantir a sua segurança e o funcionamento correto dos equipamentos elétricos do veículo (luzes, limpa-vidros, ABS, etc.), todas as intervenções na bateria de 12 V (extração, desligamento, etc.) **devem** ser realizadas por um especialista qualificado.

### **Risco de queimaduras por choques elétricos.**

Respeite **imperativamente** a periodicidade de substituição mencionada no documento de manutenção sem a ultrapassar.

O tipo da bateria é específico. Certifique-se de que a bateria é substituída por uma do mesmo tipo.

Chame um representante da marca.

## BATERIA



O sistema de tração do veículo elétrico utiliza corrente elétrica de alta tensão.

O sistema pode ficar quente durante e depois de desligar a ignição.

Respeite as mensagens de aviso das etiquetas existentes no veículo.

É estritamente proibida qualquer intervenção ou modificação no sistema elétrico de "alta tensão" do veículo (componentes, cabos, fichas, bateria de tração).

**Risco de queimaduras graves ou choques elétricos podendo causar a morte.**

Além disso, o motoventilador pode entrar em funcionamento a qualquer instante. A eti-

queta  no compartimento do motor informa-o desta situação.

**Risco de ferimentos.**

### Etiqueta A



Respeite as indicações apresentadas na bateria.

2. Chamas vivas interditas e proibido fumar.
3. Proteção obrigatória dos olhos.
4. Manter afastado das crianças.
5. Materiais explosivos.
6. Consulte o manual.
7. Substâncias corrosivas.

### desempanagem



É proibido desligar a bateria de 12 V.  
**Risco de queimaduras por choques elétricos.**



No sentido de evitar danificar o seu veículo, não recarregue a bateria de 12 V utilizando:

- um carregador de bateria externo;
- uma bateria de outro veículo.

Chame um representante da marca.

## BATERIA

 Não utilize o seu veículo elétrico para desempinar a bateria de 12 V de outro veículo. A potência elétrica de 12 V de um veículo elétrico é insuficiente para realizar esta operação.

**Risco de danos no veículo.**

 Consoante o veículo, em caso de falha da bateria (bateria desligada, descarregada, etc.), é necessário reinicializar o ângulo do volante → 151.

# LIMPEZA

## Manutenção da carroçaria

Um veículo bem cuidado permite ser conservado durante mais tempo. É assim aconselhável cuidar regularmente do exterior do veículo.

O seu veículo beneficia de técnicas de anticorrosão avançadas. Não está, contudo, menos sujeito à ação de vários parâmetros.

### Agentes atmosféricos corrosivos

- poluição atmosférica (em cidades e zonas industriais);
- salinidade da atmosfera (zonas marítimas, sobretudo em tempo quente),
- condições climatéricas sazonais e higrométricas (sal espalhado pelas ruas no Inverno, água de lavagem de ruas...).

### Incidentes de circulação

#### Agressões abrasivas

Poeiras atmosféricas, areia, lama, gravilha projetada pelos outros veículos...

Impõe-se um mínimo de precauções para se proteger contra estes riscos.

### O que deve fazer

Lave frequentemente o veículo, **com o motor desligado**, com pro-

duto de limpeza recomendados pelo nosso Departamento Técnico (nunca utilize produtos abrasivos). Lave prévia e abundantemente com lava-jato:

- produtos resinosos caídos das árvores ou poluição industrial;
- a lama nas cavas de rodas e na parte inferior da carroçaria, onde forma pastas húmidas;
- **excrementos de aves que produzem uma reação química na pintura, levando a uma ação descolorante rápida, podendo mesmo provocar a decapagem da pintura.**

É imperativo lavar **imediatamente** o veículo para remover estas manchas, pois será impossível fazê-las desaparecer por simples polimento;

- o sal, sobretudo nas cavas de rodas e na superfície inferior da carroçaria, depois de andar em regiões onde foram espalhados produtos ou resíduos químicos.

Retire regularmente os resíduos vegetais (resina, folhas, etc.) do veículo.

Manter uma certa distância dos outros veículos no caso de estrada com gravilha, para evitar danificar a pintura.

Fazer ou mandar fazer rapidamente os retoques na pintura, para evitar a propagação da corrosão.

Não deixe de fazer visitas periódicas, porque o seu veículo beneficia de uma garantia anticorrosão. Consulte o documento de manutenção do veículo.

Respeitar as leis locais sobre lavagem de veículos (por ex.: não lavar o veículo na via pública).

Ao lavar o veículo com um dispositivo de limpeza de alta pressão, tome as seguintes precauções:

- certifique-se de que a pintura do seu veículo, a zona ou o componente que pretende limpar é compatível com este tipo de lavagem;
- a pressão exercida pelo dispositivo deve ser inferior a 100 bar;
- durante a lavagem, posicione o bico de pulverização a, pelo menos, 15 cm do veículo e verifique se o caudal de água é inferior a 15 l/ min;
- não persista em lavar a mesma zona, pontos afetados ou as juntas (risco de danos na pintura, separação de juntas, etc.).

Caso os elementos mecânicos, dobradiças, etc. tenham sido limpos, é imperativo protegê-los de novo com uma pulverização com produ-

## LIMPEZA

tos homologados pelos nossos serviços técnicos.



Selecionámos produtos de manutenção que poderá encontrar nas boutiques da marca.

### Evitar

Lavar o veículo ao sol ou com temperaturas negativas.

Raspar lamas ou sais sem humedificação prévia.

Deixar acumular sujidades exteriores.

Deixar aumentar a ferrugem a partir de pequenas esfoladelas accidentais.

A utilização de solventes não aprovados pelos nossos Serviços técnicos para remover manchas poderá danificar a pintura.

Circular na neve e lama sem lavar o veículo, particularmente nas cavas de rodas e na parte inferior da carroçaria.



Desengordure ou limpe com aparelhos de limpeza de alta pressão ou pulverização de produtos não homologados pelos nossos Serviços técnicos:

- componentes mecânicos (por ex. compartimento do motor);
  - rodas (por exemplo, componentes do sistema de travagem como, por exemplo, estribos dos travões);
  - a parte inferior da carroçaria;
  - as peças com dobradiças (por exemplo, no interior das portas);
  - os plásticos exteriores pintados (por exemplo, para-choques).
- Essa utilização pode provocar oxidações ou maus funcionamentos.

### Particularidade dos veículos com pintura mate

Este tipo de pintura necessita de determinadas precauções.

### O que deve fazer

Lavar manualmente o veículo com muita água e com um pano macio ou uma esponja macia...

### Evitar

Utilizar produtos à base de cera (polimento).

Esfregar de demasiado intenso.

Passar o veículo sob um pórtico de lavagem.

Colar autocolantes na pintura (risco de marcas).



Lavar o veículo com um dispositivo de limpeza de alta pressão.

### Utilizar um pórtico de lavagem

No sentido de manter o seu veículo e evitar danos, aconselhamo-lo a respeitar as seguintes instruções, bem como as instruções indicadas no pórtico de lavagem:

- Reponha a haste de limpa-vidros na posição Off ➔ 164;
- feche todos os abríveis e vidros;
- verifique a fixação dos equipamentos exteriores (faróis adicionais, etc.);
- remova a antena, se estiver montada;
- rebata os retrovisores exteriores (se possível);
- remova os acessórios (barras de tejadilho, porta-bicicletas, etc.).

**Nota:** consoante o veículo, após a lavagem, não se esqueça de repor a antena enroscando-a tanto quanto possível.



### Lavagem do veículo

Nunca lave o compartimento do motor, a tomada de carga e a bateria de tração num dispositivo de alta pressão.

**Risco de danos no circuito elétrico.**

Nunca lave o veículo quando estiver em carga.

**Risco de choque elétrico que poderá revelar-se fatal.**

### Limpar os faróis, luzes fraseiras, sensores e câmaras

Utilize um pano macio ou algodão. Se tal não for suficiente, humedecça o pano com água e sabão, enxaguando sempre com um pano macio ou algodão.

Seque delicadamente com um pano macio.

**A utilização de produtos ou utensílios à base de álcool (por exemplo, um raspador, etc.) é interdita.**

### Limpar autocolantes, películas decorativas, etc.

#### O que deve fazer

Utilize um pano macio ou algodão.

Humedecça-o ligeiramente com água e sabão e, em seguida, limpe sempre com um pano macio ou de algodão.

Seque delicadamente com um pano macio.

#### Evitar

Utilize produtos de limpeza à base de álcool.

Utilize utensílios (por ex. raspador).

Esfregar de demasiado intenso.



Lavar o veículo com um dispositivo de limpeza de alta pressão.

### Manutenção das guarnições interiores

#### Apresentação

Um veículo bem cuidado permite ser conservado durante mais tempo. É assim aconselhável cuidar regularmente do interior do veículo.

Uma nódoa deve ser sempre tratada rapidamente.

Qualquer que seja a origem da nódoa, utilize uma solução de água fria(ou tépida) preparada com sabão natural.

**O emprego de detergentes (detergentes para loiça, produtos em pó, produtos à base de álcool...) é totalmente interdito.**

Utilize um pano macio.

Enxagúe e absorva o excedente.

### Ecrã multimédia

A manutenção do ecrã poderá depender do tipo de equipamento multimédia. Para mais informações, consulte o manual do sistema multimédia.

### Vidros do painel de bordo

(por ex. painel de instrumentos, relógio, visor da temperatura exterior, etc).

Utilize um pano macio ou algodão. Se isso não bastar, utilize um pano macio (ou algodão) ligeiramente humedecido com água e sabão e, em seguida, limpe com outro pano húmido macio ou algodão.

Seque **delicadamente** com um pano macio.

## LIMPEZA

**Não utilize produtos com álcool e/ou fluidos de vaporização na área.**

### Cintos de segurança

Devem conservar-se sempre limpos.

Utilize os produtos selecionados pelos nossos Serviços Técnicos (Boutique da marca) ou água tépida com sabão aplicada com uma esponja. Em seguida, seque com um pano.

**Nunca limpe os cintos de segurança com lixívia ou produtos químicos.**

### Têxteis (bancos, guarnição de porta...)

Aspire **regularmente** os têxteis.

### Nódoa líquida

Utilize uma solução de água e sabão.

Absorva ou enxugue ligeiramente (nunca esfregar) com a ajuda de um pano macio, lave e absorva o excedente.

### Nódoa sólida ou pastosa

Remova **imediatamente** e com cuidado o excedente de matéria

sólida ou pastosa com uma espátula (do rebordo para o centro, de modo a evitar espalhar a nódoa).

No caso de uma nódoa líquida, limpe conforme indicado.

### Particularidade de bombons, pastilha elástica

Coloque um cubo de gelo sobre a nódoa para a cristalizar e, em seguida, proceda conforme indicado para uma nódoa sólida.



Para mais recomendações sobre manutenção interior e/ou em caso de resultados insatisfatórios, consulte um representante da marca.

### Desmontagem/montagem de equipamentos amovíveis montados de origem no veículo

Se tiver de retirar os equipamentos amovíveis para limpar o habitáculo (por exemplo, os tapetes), verifique se os recoloca sempre corretamente e do lado certo (os tapetes do condutor devem ser colocados no lado do condutor...) e se os fixa utilizando os elementos

fornecidos com o equipamento (por exemplo, os tapetes do condutor devem ser fixados sempre com a ajuda dos elementos de fixação pré-instalados).

Com o veículo parado, verifique sempre se nada impede a condução (obstáculo no curso dos pedais, calcanhar preso no tapete, etc.).

### Evitar

Posicionar objetos como, por exemplo, ambientadores, perfumes, etc. nos arejadores, dado que poderão danificar a guarnição do painel de bordo.



Utilizar equipamentos de limpeza de alta pressão ou sprays no interior do habitáculo:

sem cuidados de utilização, esses aparelhos poderiam, entre outras situações, prejudicar o bom funcionamento dos componentes elétricos e eletrónicos presentes no veículo.

# PNEUS

## Pneus

### Manutenção dos pneus

Os pneus, sendo o único meio de ligação entre o veículo e a estrada, devem ser mantidos em bom estado.

Deve certificar-se de que os pneus cumprem a legislação local definida no Código da Estrada.



61489

Os pneus devem estar em bom estado e os sulcos devem apresentar-se com profundidade suficiente; os pneus homologados pelos nossos serviços técnicos incluem avisadores de desgaste **1** que são **constituídos por bossas-testemu-**

**nhos incorporadas nos sulcos do piso.**

Quando o piso do pneu estiver gasto até ao nível dos indicadores de desgaste, estes tornar-se-ão visíveis **2**: **em seguida, será necessário substituir os pneus, dado que a profundidade do piso é de apenas 1,6 mm, no máximo, provocando uma aderência deficiente em estradas molhadas.**

Um veículo sobrecarregado, longos percursos em autoestrada, particularmente com muito calor, e condução frequente em maus pisos concorrem para a deterioração mais rápida dos pneus e influem na segurança.



Os incidentes de condução, tais como «toques no passeio», podem causar danos

nos pneus e nas jantes, para além de desafinações no trem dianteiro ou no trem traseiro. Neste caso, mande verificar o seu estado num representante da marca.

## Pressões de enchimento dos pneus

Respeite as pressões dos pneus. As pressões dos pneus deverão ser verificadas uma vez por mês, pelo menos, e, além disso, antes de cada viagem grande (consulte a etiqueta afixada no enquadramento da porta do condutor) ➔ **370**.



**Pressões insuficientes dos pneus** provocam um desgaste prematuro e um aquecimento anormal dos pneus. A segurança do veículo pode, por conseguinte, ser afetada e os riscos possíveis são os seguintes:

- aderência deficiente;
- perigo de rebentamento ou de desvulcanização.

A pressão dos pneus depende da carga e da velocidade de utilização do veículo. As pressões devem ser ajustadas em função das condições de utilização (consulte a etiqueta colada no enquadramento da porta).

## PNEUS

As pressões devem ser verificadas a frio: não tenha em conta pressões altas que possa atingir com temperatura elevada ou após o veículo ter efetuado um percurso a alta velocidade.

Caso não seja possível verificar as pressões dos pneus a **frio, será necessário acrescentar aos valores de pressão indicados 0,2 a 0,3 bar (ou 3 PSI)**.

**Nunca fure pressão a um pneu quente.**



Atenção: um pipo de válvula em falta ou mal apertado pode prejudicar a estanqueidade do pneu e ocasionar perdas de pressão. Adquirir sempre pipos de válvulas idênticos aos de origem e aperte-os corretamente.



### **Veículo equipado com um sistema de controlo da pressão dos pneus**

Se a pressão for insuficiente (furo, etc.), o testemunho



será apresentado no quadro de instrumentos ➔ 196.

### **Substituição dos pneus**

Para substituir os pneus, consulte um representante da marca.



Para sua segurança e para respeitar a lei.

Quando for necessário substituí-los, recomenda-se que monte no seu veículo pneus da mesma marca, do mesmo tipo, da mesma dimensão e da mesma estrutura.

**Os pneus devem ter índices de capacidade de carga e de velocidade, pelo menos, idênticos aos dos pneus originais ou estar em conformidade com os índices recomendados por um representante da marca.**

O desrespeito por estas instruções poderá por em perigo a sua segurança e comprometer o comportamento em estrada do seu veículo.

**Risco de perda de controlo do veículo.**

## PNEUS

### Precauções inverniais

#### Correntes

Por razões de segurança, é formalmente interdito montar correntes no eixo traseiro.

A montagem de pneus de dimensões superiores às de origem **pode impossibilitar a utilização de correntes.**

#### Pneus unidirecionais

Um pneu unidirecional apenas pode ser montado num sentido. É necessário respeitar esse sentido.

Se for necessário montar um pneu unidirecional no sentido oposto ao da rotação na sequência de um furo, conduza com cuidado, particularmente em piso molhado, dado que as especificações do pneu não serão as adequadas.

#### Pneus de "Neve" ou de "Inverno"

Aconselhamo-lo a equipar **as quatro rodas** do veículo com o mesmo tipo de pneus, para preservar o mais possível a sua capacidade de aderência.

**Atenção:** estes pneus têm por vezes um sentido de rodagem específico e um índice de velocidade

máxima que pode ser inferior à velocidade máxima que o seu veículo pode atingir.

#### Pneus com pregos

Este tipo de pneus só pode ser utilizado durante um período limitado e definido pela legislação local. É necessário respeitar a velocidade imposta pela legislação em vigor.

Estes pneus devem equipar, no mínimo, as duas rodas dianteiras.

**Nota:** a utilização de pneus de neve, pneus de inverno ou pneus com pregos reduz significativamente a autonomia do veículo.



Em qualquer dos casos, consulte um representante da marca, que saberá aconselhar a escolha dos equipamentos que melhor se adaptam ao seu veículo.



A montagem de correntes no veículo só é possível em pneus de dimensões idênticas às de origem no **seu veículo**. Se pretender montar correntes, deve utilizar correntes específicas. Aconselhamo-lo a consultar um representante da marca.

### Pressão dos pneus

#### Etiqueta A

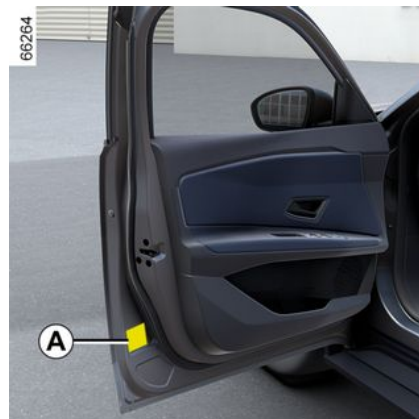

## PNEUS

Para a ler, abra a porta do condutor.

As pressões de enchimento devem ser verificadas com os pneus frios.

Caso a verificação das pressões não possa ser efetuada com os pneus frios, **será necessário acrescentar aos valores de pressão indicados 0,2 a 0,3 bar (ou 3 PSI). Nunca tire pressão a um pneu quente.**

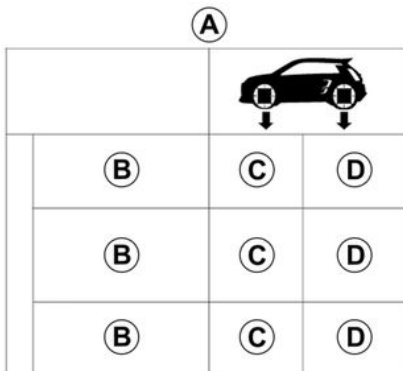

**B.** : dimensão dos pneus que equipam o veículo.

**C.** : pressões de enchimento dos pneus dianteiros.

**D.** : pressões de enchimento dos pneus traseiros.

A pressão ideal dos pneus de modo a garantir um bom equilíbrio entre o conforto e o comportamento do veículo é de 2,3 bar. No sentido de maximizar a sua autonomia, pode aumentar a pressão dos pneus para a pressão "ECO", conforme indicado na etiqueta de pressão.

### Veículo equipado com um sistema de controlo da pressão dos pneus

Se a pressão for insuficiente (furo, etc.), o testemunho

 será apresentado no quadro de instrumentos → 196.

### Segurança dos pneus e montagem de correntes:

para mais informações sobre as condições de manutenção e, consoante a versão do veículo, a utilização de correntes → 368.



**Veículos utilizados em plena carga (Massa Máxima Autorizada em Carga) e com reboque**

A velocidade máxima deve ser limitada a 62 mph (100 km/h) e é necessário acrescentar 0,2 bar à pressão dos pneus → 404.

**Risco de rebentamento de pneus.**

## PNEUS



Para sua segurança e para respeitar a lei. Quando for necessário substituí-los, recomenda-se que monte no seu veículo pneus da mesma marca, do mesmo tipo, da mesma dimensão e da mesma estrutura.

**Os pneus devem ter índices de capacidade de carga e de velocidade, pelo menos, idênticos aos dos pneus originais ou estar em conformidade com os índices recomendados por um representante da marca.**

O desrespeito por estas instruções poderá por em perigo a sua segurança e comprometer o comportamento em estrada do seu veículo.

**Risco de perda de controlo do veículo.**

## Kit de reparação dos pneus

### Apresentação



O kit repara pneus se a banda de rolamento **A** tiver sido danificada por objetos com dimensão inferior a 6 milímetros. O kit não consegue reparar todos os tipos de furos, como, por exemplo, cortes com mais de 6 milímetros, golpes no flanco do pneu **B**, etc. Assegure-se também de que a jante está em bom estado. Não retire o objeto causador do furo, se ainda estiver no pneu.

## PNEUS



Não utilize o kit de reparação, se o pneu estiver deteriorado depois de ter rolado

com um furo.

Por conseguinte, examine cuidadosamente os flancos do pneu antes de utilizar o kit. Não se esqueça que circular com pneus pouco cheios, ou mesmo vazios (ou com furo), prejudica a sua segurança e pode tornar o pneu irreparável.

### **Esta reparação é provisória.**

Um pneu que tenha tido um furo deve ser sempre inspecionado (e reparado, se possível) por um especialista assim que possível.

Quando mandar substituir um pneu que tenha sido reparado com este kit, deve informar o reparador desse facto.

Em andamento, é possível que sinta uma ligeira vibração originada pela presença do produto injetado no pneu.



O kit está homologado para encher apenas pneus de veículos que disponham, de

origem, deste equipamento.

Nunca deverá servir para encher pneus de qualquer outro veículo ou objetos insufláveis (boia, barco...).

Evite derrames sobre a pele ao manusear o produto de reparação. No entanto, se isto acontecer, lave a zona atingida com água abundante.

Nunca deixe o kit de reparação ao alcance de crianças. Não abandone a garrafa vazia, nem a junte ao lixo doméstico. Entregue-a a um representante da marca ou a um organismo habilitado para a reciclagem.

A garrafa tem uma duração de vida limitada inscrita no seu rótulo. Verifique a data de validade.

Dirija-se a um representante da marca para substituir o tubo de enchimento e a garrafa de produto de reparação.

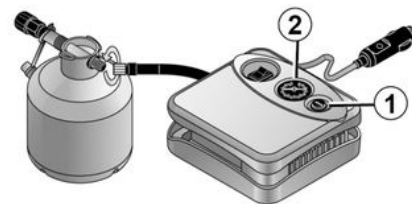

6

Em caso de furo, utilize o kit situado por baixo do tapete da bagageira.

## PNEUS



### Veículo equipado com um sistema de controlo da pressão dos pneus

Se a pressão for insuficiente (furo, etc.), o testemunho



será apresentado no quadro de instrumentos → 196.

### Com o motor a trabalhar e o travão de estacionamento acionado:

- desligue os eventuais acessórios ligados às tomadas de acessórios do veículo;
- em veículos equipados com um dispositivo de reboque, desligue a tomada do reboque, se necessário;
- **consulte as informações sobre o compressor do kit de reparação** situado na bagageira do veículo e siga as instruções de utilização;
- encha o pneu à pressão recomendada → 368;
- após, no máximo, **15 minutos**, pare o enchimento e leia a pressão (no manómetro **2**);

**Nota: durante o esvaziamento do recipiente (aproximadamente 30 segundos), o manómetro 2 indicará durante breves instantes uma pressão máxima de 6 bar e, em seguida, a pressão diminuirá.**

- Ajuste a pressão: para aumentar, continue o enchimento com o kit. Para reduzir, prima o botão **1**.

**Se não for possível atingir a pressão recomendada de 1,8 bar ao fim de 15 minutos, a reparação será impossível. Não conduza o veículo, consulte um representante da marca.**



Antes de utilizar o kit, imobilize o veículo em local suficientemente afastado da zona de circulação, ative o sinal de perigo e ative o travão de mão. Peça aos ocupantes que saiam do veículo e se mantenham afastados da via de circulação.



Em caso de estacionamento na berma da estrada, deve avisar os outros utentes da estrada da presença do seu veículo com um triângulo de pré-sinalização ou com outros dispositivos exigidos pela legislação local do país em que se encontra.

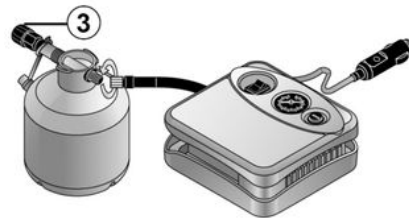

Quando o pneu estiver devidamente cheio, remova o kit: desaperte lentamente o adaptador de enchimento do recipiente **3**, de modo a evitar a projeção de produto e, em

47426

## PNEUS

seguida, armazene o recipiente numa embalagem de plástico para evitar fugas de produto.

- Cole a etiqueta de aviso (localizada sob a garrafa) no painel de bordo, num local bem visível para o condutor.
- Guarde o kit.
- No fim desta operação de enchimento inicial, continua a sair ar do pneu. É necessário percorrer uma distância curta para vedar o furo.
- Ligue imediatamente o veículo e conduza a uma velocidade compreendida entre 20 e 60 km/h de modo a distribuir uniformemente o produto pelo pneu. Depois de percorrer 3 km, pare e verifique a pressão.
- Se a pressão for superior a 1,3 bar, mas inferior à pressão recomendada (consulte a etiqueta afixada na extremidade da porta do condutor), reajuste-a. Caso contrário, contacte um representante da marca: o pneu não pode ser reparado.

### Precauções de utilização do kit

O kit não deve funcionar mais de 15 minutos consecutivos.

A garrafa deve ser substituída após a primeira utilização, mesmo que ainda contenha líquido.



Não coloque qualquer objeto por baixo dos pés do condutor, dado que, durante uma travagem súbita, esses objetos poderão deslizar para debaixo dos pedais e impedir a sua utilização.



Atenção: um pipo de válvula em falta ou mal apertado pode prejudicar a estanqueidade do pneu e ocasionar perdas de pressão. Adquirir sempre pipos de válvulas idênticos aos de origem e aperte-os corretamente.



Após uma reparação com o kit, não percorra mais de 200 km. Além disso, reduza a velocidade e não ultrapasse os 80 km/h em qualquer circunstância. A etiqueta colada no painel de bordo contém esta recomendação. Consoante o país ou a legislação local, um pneu reparado com o kit de reparação dos pneus deve ser substituído.

# PNEUS

## Ferramentas

### Localização do bloco de ferramentas



O bloco de ferramentas está situado sob o tapete da bagageira.

Depois de utilizar as ferramentas, certifique-se de que são corretamente arrumadas.

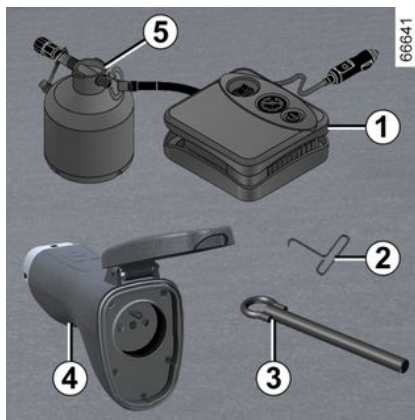

Compressor do kit de enchimento dos pneus 1

→ 372

Chave de tampão 2

Permite retirar os tampões de roda.



Não é necessário utilizar uma ferramenta para regular ou extrair a guarnição central.

Anel de reboque 3

→ 377

Adaptador para carga V2L 4

→ 48

Recipiente de produto antifurto 5

→ 372



Não deixe ferramentas soltas no interior do veículo, **dado que poderão ser projetadas ao travar**. Depois de as utilizar, verifique se todas as ferramentas estão corretamente encaixadas no bloco de ferramentas e, em seguida, posicione-o corretamente no respetivo alojamento, de modo a reduzir o **risco de ferimentos**.

## DESEMPANAGEM

### Reboque: desempanagem

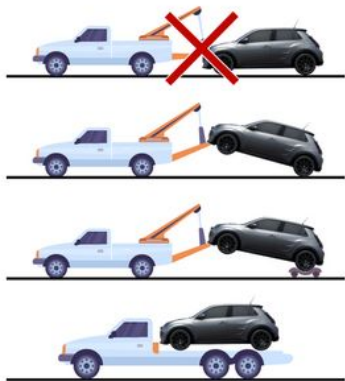

É imperativo respeitar a legislação em vigor relativamente ao reboque.

Antes de rebocar o veículo ou desempaná-lo numa plataforma, consoante o caso, certifique-se de que a alavanca de velocidades se encontra na posição **N** e/ou que o travão de estacionamento está desativado.

Respeite as seguintes instruções:

- com o cartão no interior do habitáculo, prima o botão de arranque do motor carregando simultaneamente no pedal de travão;

- coloque a alavanca de velocidades na posição **N** → **178**;
- prima o botão de arranque do motor para o desligar;
- prima o botão de arranque do motor durante mais de dois segundos sem carregar no pedal de travão. As funções de acessórios são alimentadas: é possível utilizar as luzes do veículo (sinais de perigo, luzes de travagem, etc.). À noite, as luzes do veículo devem estar acesas. A mensagem "Após contacto permanente ativo" é apresentada no quadro de instrumentos;
- desenceixe o cinto de segurança do condutor se estiver encaixado;
- abra a porta do condutor;
- desative o travão de estacionamento enquanto carrega no pedal de travão → **185**. A mensagem "Travão estacion. não acionado" é apresentada no quadro de instrumentos;
- feche a porta do condutor e não tranque o veículo (o modo "Após contacto permanente ativo" deve permanecer ativado);
- após o fim do reboque, prima o botão de arranque do motor durante mais de dois segundos sem carregar no pedal de travão (risco de descarga da bateria). A mensagem "Após contacto permanente

ativo" desaparece do quadro de instrumentos.

### Escolha de reboque

É estritamente proibido rebocar o veículo com as rodas dianteiras no solo.



Não deixe ferramentas soltas no interior do veículo, dado que poderão ser projetadas ao travar.

### Acesso ao ponto de reboque

**Utilize apenas o ponto de reboque dianteiro 2** (nunca os braços de transmissão ou qualquer outra parte do veículo). Este ponto de reboque apenas pode ser utilizado para puxar. Este ponto nunca pode ser utilizado para levantar o veículo direta ou indiretamente.

**Nota:** certifique-se de que protege a zona do ponto de reboque, por exemplo, com um pano, ao utilizar uma chave de fendas ou uma ferramenta semelhante.

**Enrosque manualmente o anel de reboque 3 tanto quanto possível.**

## DESEMPANAGEM

Apenas é permitido utilizar o anel de reboque **3**.

### Ponto de reboque dianteiro 2

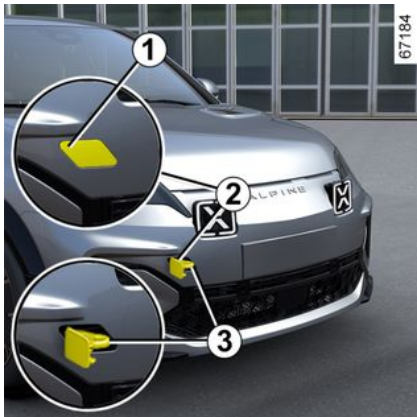

Pressione a parte superior da tampa **1** para a inclinar.



Certifique-se de que o anel de reboque está corretamente enroscado.

**Risco de perda do objeto rebocado.**



Com o motor parado, os sistemas de assistência de direção e de travagem não estão operacionais.



- Utilize uma barra de reboque rígida. Em caso de utilização de uma corda ou de um cabo (se a legislação o permitir), o veículo rebocado deve ter capacidade de travagem.

- não deve rebocar um veículo que não esteja em boas condições para ser conduzido.
- evite acelerações ou travagens súbitas ao rebocar, dado que tal poderá provocar danos no veículo.
- Em qualquer dos casos, é aconselhável não exceder **25 km/h**.



No sentido de não danificar o seu veículo, é estritamente proibido utilizar o ponto de reboque e outros meios para rebocar outro veículo.

## FARÓIS, LUZES: SUBSTITUIR LÂMPADAS

### Iluminação interior: substituir lâmpadas

#### Faróis dianteiros

#### Luzes diurnas/mínimos/médios/máximos LED 1

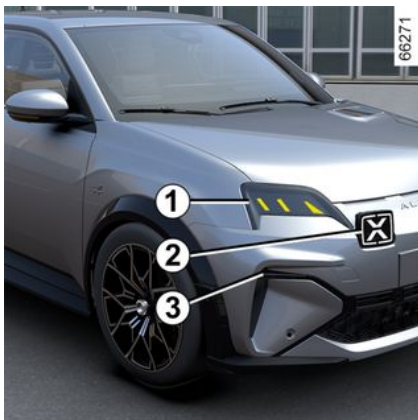

Consulte o representante da marca.

#### Luzes diurnas/mínimos 2

Consulte o representante da marca.

#### Pisca-piscas LED 3

Consulte o representante da marca.

#### Luzes traseiras e pisca-piscas

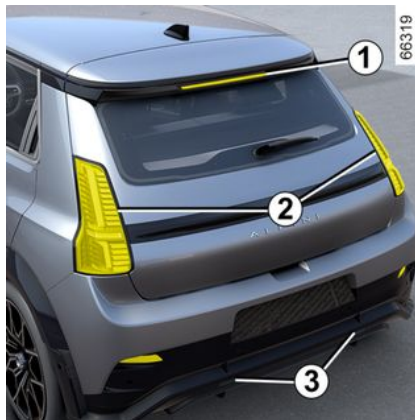

#### Farolim superior de stop LED 1

Consulte o representante da marca.

#### Pisca-piscas/mínimos/luzes de nevoeiro traseiras e luzes de stop LED 2

Consulte o representante da marca.

#### Luzes de marcha-atrás 3

Consulte o representante da marca.

#### Luzes LED da placa de matrícula 4

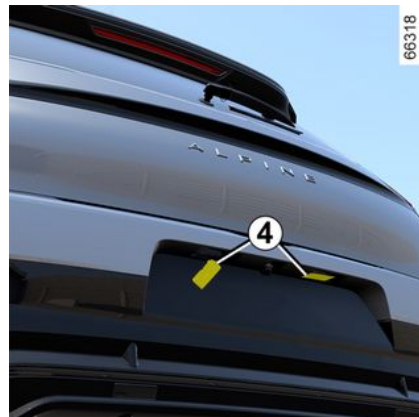

Consulte o representante da marca.

## FARÓIS, LUZES: SUBSTITUIR LÂMPADAS

### Testemunhos 5



Consulte o representante da marca.

### Iluminação interior: substituição de lâmpadas

#### Luzes de leitura 1 e 2

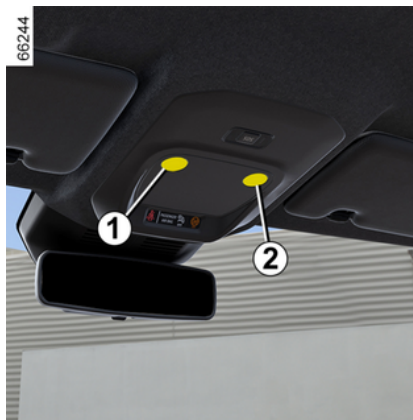

Consulte o representante da marca.

#### Luzes de leitura 3 e 4

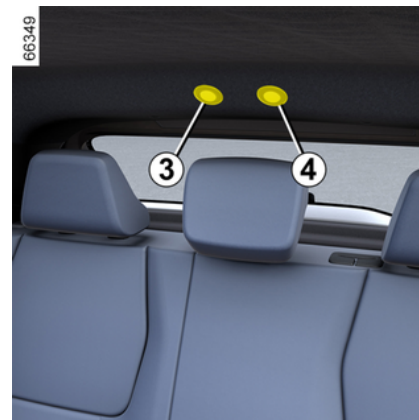

Consulte o representante da marca.

## FARÓIS, LUZES: SUBSTITUIR LÂMPADAS

### Luzes dos espelhos de cortesia 5



Consulte o representante da marca.

### Luz do compartimento de carga 6



Consulte o representante da marca.

## ESCOVAS DE LIMPA-VIDROS: SUBSTITUIÇÃO

### Substituir as escovas de limpa-vidros dianteiro 2



Para substituir as escovas, coloque-as primeiro na posição de serviço **B**

#### Com a ignição ligada, motor desligado:

- mova a haste **1** duas vezes consecutivas para a posição **A** (varrimento único): as escovas de limpa-vidros pararão na posição **B** de manutenção, afastadas do capô;
- levante o braço do limpa-vidros, baixe a lingueta **4** e, em seguida, remova a escova para baixo.

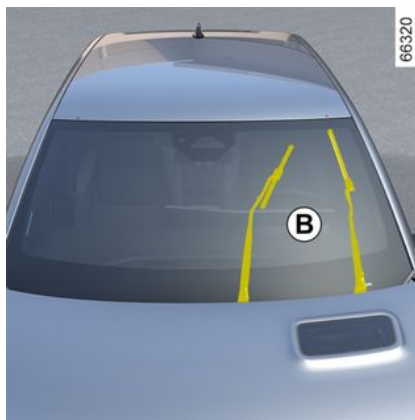

#### Para montar

Para repor a escova de limpa-vidros **2**, insira-a no respetivo braço **3** e, em seguida, encaixe-a até ouvir um clique. Certifique-se do correto travamento da escova.

Para recolocar as escovas na posição rebaixada, certifique-se de que as escovas estão dobradas na direção do para-brisas e, em seguida, coloque a haste **1** na posição **A** (varrimento único): as escovas de limpa-vidros dianteiro serão dobradas na direção do capô quando a ignição for ligada.

56511

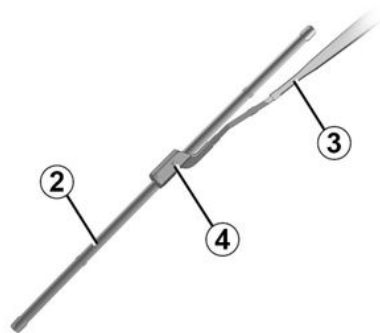

**i** Vigie o estado das escovas de limpa-vidros. A sua duração também depende de si:

- limpe regularmente a escova e o para-brisas com água com sabão;
- não as utilize quando o para-brisas estiver seco;
- separe as escovas do vidro se não forem utilizadas durante muito tempo.

## ESCOVAS DE LIMPA-VIDROS: SUBSTITUIÇÃO

### Escova de para-brisas traseiro 5



A haste na posição desligada (desativada):

- Levante o braço de limpa-vidros 6;
- rode a escova do para-brisas traseiro 5 (movimento C) até desencaixar;
- solte a escova do para-brisas traseiro 5 puxando a mesma.

#### Para montar

Proceda no sentido inverso ao da desmontagem e certifique-se do correto travamento da escova. Certifique-se do correto travamento da escova.

 Vigie o estado das escovas de limpa-vidros. A sua duração também depende de si:

- limpe regularmente a escova e o para-brisas com água com sabão;
- não as utilize quando o para-brisas estiver seco;
- separe as escovas do vidro se não forem utilizadas durante muito tempo.



- Com tempo muito frio, verifique se as escovas de limpa-vidros não estão imobilizadas pelo gelo (risco de sobreaquecimento do motor).  
- Vigie o estado das escovas de limpa-vidros.

Devem ser substituídas assim que a sua eficácia diminui: cerca de todos os anos. Durante a substituição da escova, proceda cuidadosamente para que a escova não caia sobre o vidro: risco de quebrar o vidro.



Antes de substituir a escova de limpa-vidros traseiro, certifique-se de que a haste está na posição de paragem (desativada).

**Risco de ferimentos.**

# FUSÍVEIS

## Compartimento dos fusíveis

Se algum dos aparelhos elétricos não funcionar, comece por verificar o estado dos fusíveis.

### Caixa de fusíveis A



Desencaixe a tampa 1.

### Caixa de fusíveis B

(consoante o veículo)



É possível aceder aos fusíveis por trás do porta-luvas no habitáculo **B**. Abra o porta-luvas através do botão de abertura.

Em seguida, terá um acesso direto à caixa de fusíveis **2**.

## Pinça 3

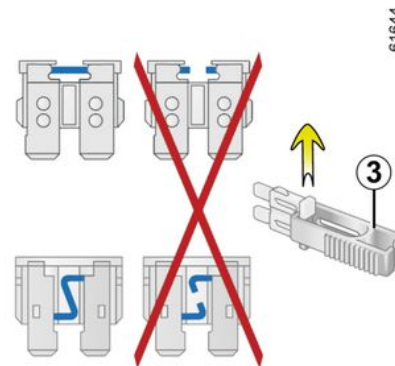

Remova o fusível com a pinça **3** situada no painel de fusíveis.

Para o extrair da pinça, faça-o deslizar lateralmente.

Não utilize os espaços livres para fusíveis.

## FUSÍVEIS



Verifique o fusível em causa e, **se necessário, substitua-o (o fusível de substituição deve ter a mesma intensidade do fusível original).**

Um fusível de uma intensidade demasiado alta pode, em caso de consumo anormal de um dos equipamentos, provocar o aquecimento excessivo do circuito elétrico (risco de incêndio).



Para cumprir a legislação local ou como medida de precaução: obtenha, num representante da marca, uma caixa de emergência, contendo um jogo de lâmpadas e outro de fusíveis.

# FUSÍVEIS

## Afetação dos fusíveis

(a presença dos fusíveis depende do nível de equipamento do veículo)

Os veículos que não estejam equipados com uma etiqueta de atribuição de fusíveis

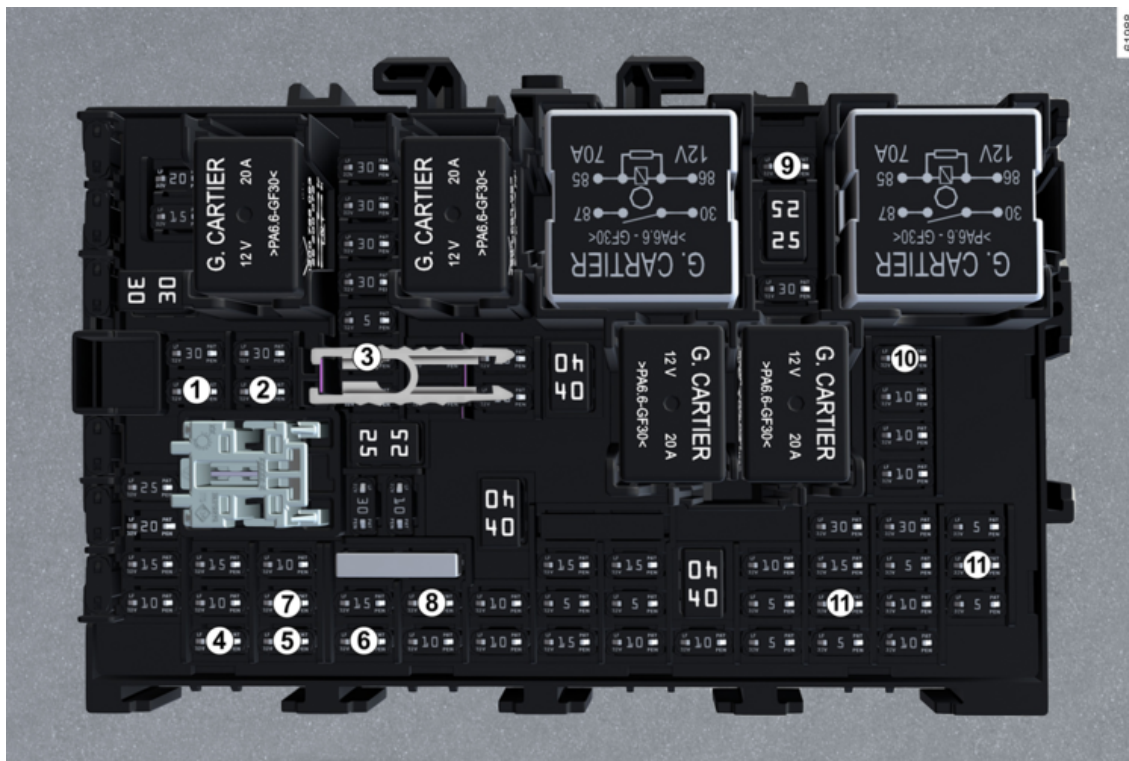

86519

## FUSÍVEIS

Número	Afetação
<b>1</b>	Limpa-vidros traseiro/luz de nevoeiro traseira
<b>2</b>	Pisca-piscas
<b>3</b>	Luzes de stop
<b>4</b>	Motor de comando do vidro traseiro direito
<b>5</b>	Motor de comando do vidro do lado do condutor
<b>6</b>	Motor de comando do vidro traseiro esquerdo
<b>7</b>	Motor de comando do vidro do lado do passageiro
<b>8</b>	Calculador de retrovisor - controlo matricial de porta multiplexado
<b>9</b>	Módulo de comunicação da tomada de reboque
<b>10</b>	Tomada de acessórios
<b>11</b>	Quadro de instrumentos

# INSTALAÇÃO E UTILIZAÇÃO DE ACESSÓRIOS

## Recomendações importantes



### Acessórios elétricos e eletrônicos

Antes de instalar este tipo de acessório (particularmente emissores/recetores: banda de frequências, nível de potência, posição da antena...), assegure-se que é compatível com o seu veículo. Aconselhe-se junto de um representante da marca.

Antes de ligar um acessório a uma tomada, certifique-se de que não excede a potência máxima autorizada para a tomada → **343** → **348. Risco de incêndio.**

Não é permitido realizar intervenções nos circuitos elétricos e/ou eletrônicos do veículo, exceto se forem realizadas por um profissional qualificado. Com efeito, uma eventual ligação e/ou montagem incorreta de acessórios elétricos/eletrônicos não aprovados pelo construtor poderá provocar:

- danos nos equipamentos elétricos e/ou eletrônicos;
- danos nos componentes ligados aos mesmos;
- a recolha e utilização de dados do veículo;
- uma invasão de privacidade (modificação, eliminação ou acesso não autorizado a dados pessoais);
- cancelamento da autorização de entrada em vigor.

### **Risco de acidentes graves. Risco de invasão de privacidade.**

Se o equipamento elétrico for montado posteriormente, certifique-se de que é notificado da intensidade e da posição do fusível correspondente.

### **Utilizar a tomada de diagnóstico**

A utilização de acessórios eletrônicos na tomada de diagnóstico poderá provocar perturbações graves dos sistemas eletrônicos do veículo e/ou dar origem a uma invasão da privacidade (modificação, eliminação ou acesso não autorizado a dados pessoais). Para sua segurança, recomendamos a utilização apenas de acessórios eletrônicos aprovados pelo construtor, devendo consultar um representante da marca. **Risco de acidentes graves. Risco de invasão de privacidade.**

### **Montagem de acessórios em pós-venda**

## INSTALAÇÃO E UTILIZAÇÃO DE ACESSÓRIOS

Se deseja instalar acessórios no veículo, consulte um representante da marca. Além disso, para garantir o bom funcionamento do seu veículo e evitar quaisquer riscos que ponham em causa a sua segurança, aconselho-lo a utilizar acessórios homologados, porque são adaptados ao seu veículo e os únicos reconhecidos pelo construtor.

Se desejar utilizar uma barra antirroubo, fixe-a exclusivamente no pedal de travão.

### **Perturbação da condução**

Do lado do condutor, utilize imperativamente apenas tapetes adaptados ao veículo fixados aos elementos pré-instalados e verifique regularmente a sua fixação. Não sobreponha vários tapetes. **Risco de bloqueio dos pedais.**

## ANOMALIAS DE FUNCIONAMENTO

Os conselhos que se seguem permitir-lhe-ão intervir rápida e provisoriamente; por segurança, consulte, logo que possível, um representante da marca.

Durante a carga	CAUSAS POSSÍVEIS	QUE FAZER
Não é possível carregar a bateria de tração O testemunho da tampa de carga pisca a vermelho.	A temperatura exterior é inferior a -26°C.	Recarregue o veículo num local com temperatura amena. Se necessário → 377.
	Ausência de corrente elétrica na tomada de parede ou ligação incorreta do cabo na tomada doméstica.	Verifique a instalação (disjuntor, programador...) Verifique as ligações (tomada de carregamento, etc.) → 21
	O cabo está defeituoso.	Consulte um representante da marca para o substituir.
Não é possível carregar a bateria de tração O testemunho da tampa de carga pisca a branco.	O cabo de carga não está corretamente bloqueado ao veículo.	Ligue o cabo de carga corretamente ao veículo → 21.
A autonomia da bateria de tração apresentada é diferente da última vez que o motor foi desligado.	A variação da temperatura da bateria de tração entre uma paragem e um novo arranque do veículo pode influenciar a autonomia indicada no quadro de instrumentos. As baixas temperaturas exteriores podem provocar uma redução da autonomia em comparação com a última vez que o motor foi desligado.	Conduza alguns quilómetros e a autonomia da bateria será reajustada automaticamente assim que a respetiva temperatura atingir o nível ideal.
Utilizar o cartão	CAUSAS POSSÍVEIS	QUE FAZER
O cartão não tranca nem destranca as portas.	Pilha do cartão gasta.	Substitua a bateria ou solicite a substituição da mesma. Continuará a ser

## ANOMALIAS DE FUNCIONAMENTO

Utilizar o cartão	CAUSAS POSSÍVEIS	QUE FAZER
		possível trancar/destrancar e ligar o veículo → 56 e → 171.
	Utilização de aparelhos que funcionam na mesma frequência do telecomando (telemóvel, etc.).	Não utilize estes aparelhos ou utilize a chave integrada → 56.
	O veículo encontra-se numa zona de fortes radiações eletromagnéticas. Bateria de 12 V descarregada.	Utilize a chave integrada no cartão → 70.
	Dessincronização do cartão.	Destranque a porta do condutor introduzindo a chave integrada no cartão na fechadura da porta → 70 e, em seguida, coloque o cartão na zona de colocação → 171 e prima o botão "START" para sincronizar o cartão.
A mensagem "Colocar o cartão próximo do botão START" é apresentada no quadro de instrumentos.	A pilha do cartão está descarregada ou o cartão está dessincronizado.	Verifique o estado da pilha do cartão ou coloque o cartão na área de colocação dedicada → 56.

Em estrada	CAUSAS POSSÍVEIS	QUE FAZER
A direção torna-se dura.	Sobreaquecimento da assistência.	Conduza cuidadosamente a baixa velocidade e preste atenção ao nível de força sobre o volante necessário para virar as rodas.
	Avaria no motor de assistência elétrica. Avaria no sistema de assistência.	Consulte um Representante da marca.

## ANOMALIAS DE FUNCIONAMENTO

Em estrada	CAUSAS POSSÍVEIS	QUE FAZER
Vibrações.	Pneus com pressão incorreta, mal calibrados ou danificados.	Verifique a pressão dos pneus. Se não for essa a causa, mande verificá-los num representante da marca.
Equipamento elétrico	CAUSAS POSSÍVEIS	QUE FAZER
O limpa-vidros não funciona.	Escovas de limpa-vidros coladas.	Descole as escovas, antes de utilizar o limpa-vidros.
	Fusível de limpa-vidros fundido.	Consulte um Representante da marca.
	Fusível de limpa-vidros traseiro fundido (varrimento intermitente, paragem fixa).	Substitua o fusível ➔ <b>384</b> ou solicite a respetiva substituição.
	Avaria do motor.	Consulte um Representante da marca.
O limpa-vidros não para.	Comandos elétricos defeituosos.	Consulte um Representante da marca.
Frequência mais rápida de intermitência dos pisca-piscas.	Lâmpada avariada.	Consulte um Representante da marca.
Os pisca-piscas não funcionam.	De um só lado: Lâmpada avariada.	Consulte um Representante da marca.
	Dos dois lados: <ul style="list-style-type: none"> <li>- fusível fundido;</li> <li>- Circuito elétrico ou comando defeituoso.</li> </ul>	Substitua o fusível ➔ <b>384</b> ou solicite a respetiva substituição.  Substituir: consulte um representante da marca.

## ANOMALIAS DE FUNCIONAMENTO

Equipamento elétrico	CAUSAS POSSÍVEIS	QUE FAZER	
Os faróis não funcionam.	Um só:	- Lâmpada avariada;	Consulte um Representante da marca.
		- fio desligado ou ficha incorretamente posicionada;	Consulte um Representante da marca.
		- fusível danificado.	Substitua o fusível → <b>384</b> ou solicite a respetiva substituição.
	Os dois:	Dois fusíveis danificados.	Substitua os fusíveis → <b>384</b> ou solicite a respetiva substituição.
Os faróis não se apagam.	Comandos elétricos defeituosos.	Consulte um Representante da marca.	
Vestígios de condensação nos faróis ou nas luzes traseiras.	A presença de vestígios de condensação pode ser um fenómeno natural causado por variações de temperatura e humidade.  Se for o caso, os vestígios desaparecerão gradualmente quando as luzes se acenderem.		

## ANOMALIAS DE FUNCIONAMENTO

Com o veículo parado	CAUSAS POSSÍVEIS	QUE FAZER
O ar condicionado e a ventoinha de ventilação são ligados após desligar a ignição ou enquanto o veículo está a ser carregado.	Isto não constitui necessariamente uma avaria. O compressor do ar condicionado e a ventoinha de ventilação são ligados para regular a temperatura do sistema quando a temperatura exterior é baixa.	
	Assim que a ignição é desligada, o compressor do ar condicionado e o ventilador são ativados para além de 30 minutos.	Consulte um Representante da marca.
O ar condicionado programável não funciona.	Uma das condições de utilização não está satisfeita (a bateria de tração não está carregada...).	➔ 339
As funções de ar condicionado e aquecimento do habitáculo são desligadas sem qualquer intervenção por parte do utilizador, mesmo que o nível de carga da bateria seja suficiente.	Isto não constitui necessariamente uma avaria; o sistema é desligado por predefinição de modo a conservar a autonomia da bateria ou otimizar a recarga.	Para entrar no modo de maior autonomia de bordo, prima o botão de arranque sem carregar no pedal de travão. Não obstante, o ar condicionado desliga-se ao fim de alguns minutos. É sempre possível voltar a ligar o sistema premindo os comandos do ar condicionado ➔ 335.
	Avaria elétrica.	Consulte um Representante da marca.

# INFORMAÇÕES SOBRE O VEÍCULO

## Placas de identificação do veículo

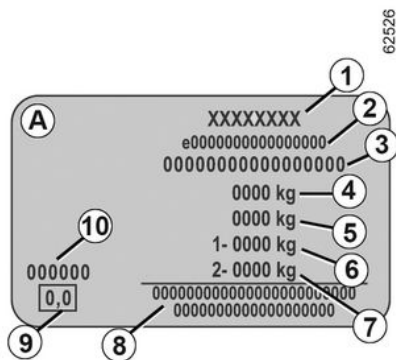
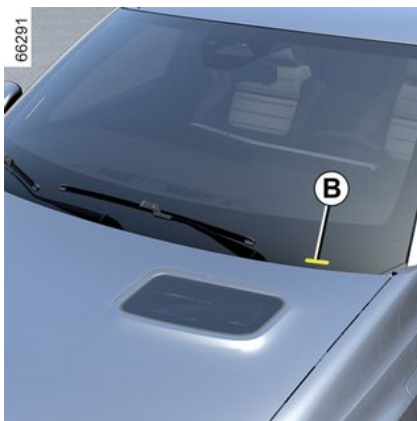
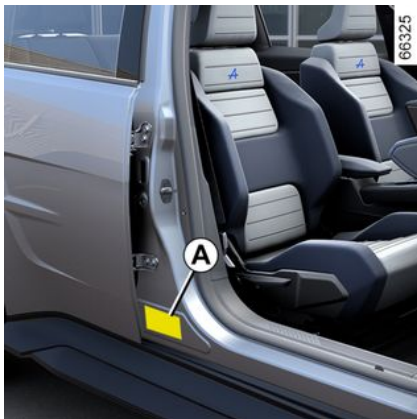

As indicações que figuram na placa do construtor devem ser referidas em todas as suas cartas ou encomendas.

A presença e a localização das informações dependem do veículo

### Chapa do construtor A

1. Nome do construtor.
2. Número de conceção comunitária ou número de homologação.
3. Número de identificação.

**B.** Consoante o veículo, esta informação é igualmente facultada na marca.

4. MMAC (Massa Máxima Autorizada em Carga).

5. MTR (Massa total rolante: veículo em carga com atrelado).

6. MMTA (Massa Total Máxima Autorizada) no eixo dianteiro.

7. MMTA do eixo traseiro.

8. Área reservada para inscrições de parcerias ou complementares.

9. Não utilizado.

10. Referência da pintura (código de cor).

## Informações técnicas relativas aos serviços de emergência

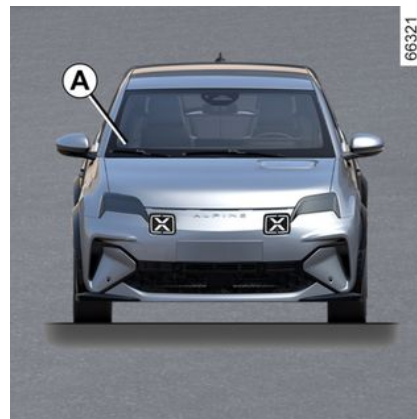

7

## INFORMAÇÕES SOBRE O VEÍCULO

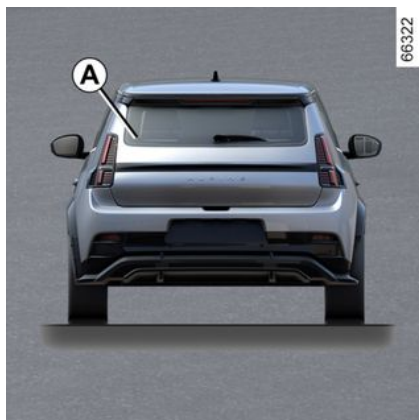

7

O QR Code na etiqueta **A** permite aos profissionais dos serviços de emergência utilizar um tablet ou smartphone para aceder imediatamente às informações técnicas úteis relativamente a trabalhos no veículo, em caso de acidente.

Certifique-se de que a etiqueta **A** está sempre visível e presente tanto no para-brisas como no óculo fraseiro.

**Qualquer modificação ou dano pode impedir o acesso às informações.**

## INFORMAÇÕES SOBRE O VEÍCULO

Identificação do motor, especificações do motor

# INFORMAÇÕES SOBRE O VEÍCULO

## Placa de identificação do motor

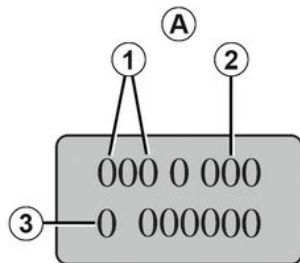

62527

## Características do motor

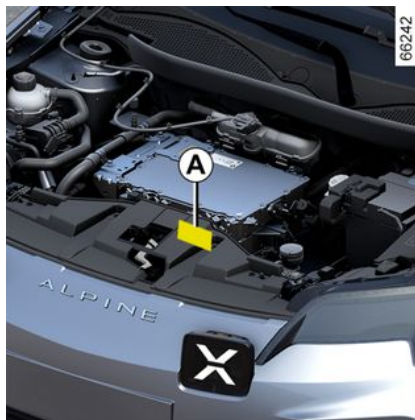

7

As indicações que figuram na placa do motor ou na etiqueta A devem ser referidas em toda a correspondência ou pedidos.

(a localização pode ser diferente consoante a motorização)

1. Tipo de motor.
2. Índice do motor.
3. Número de série do motor.

# INFORMAÇÕES SOBRE O VEÍCULO

## Informações sobre elevação

66305



O seu veículo está equipado com quatro pontos de elevação dedicados **1** situados por baixo do veículo.



**Para sua segurança,** recomendamos que contacte um representante da marca para trocar as rodas. **Risco de danos no veículo e, em particular, na bateria de tração elétrica em caso de posicionamento incorreto do equipamento de elevação.**

Os pontos de elevação são compatíveis com a utilização de um macaco equipado com uma placa plana e um diâmetro compreendido entre **80 mm e 140 mm**.

O macaco utilizado deve estar em conformidade com as normas e regulamentos em vigor no país em questão. A capacidade de elevação do macaco deve ser superior ao peso máximo autorizado do veículo no eixo em questão → **395**.

O macaco apenas deve ser utilizado para elevar o veículo de modo a trocar as rodas. Esta ação deve ser realizada:

- com o travão de estacionamento acionado,
- com o veículo sem carga,

- em piso nivelado, antiderrapante e sólido.

Antes de elevar o veículo, a placa do macaco deve ser corretamente encostada ao ponto de elevação **1**.



No sentido de evitar qualquer risco de ferimentos ou danos no veículo, rode o macaco apenas até a roda a substituir estar afastada três centímetros do solo, no máximo. **Risco de ferimentos. Risco de danos no veículo.**

## INFORMAÇÕES SOBRE O VEÍCULO



Por motivos de segurança, os pontos de elevação do veículo apenas podem ser utilizados para trocar as rodas. Nunca deverão ser utilizados:

- para realizar uma reparação;
- para aceder à parte inferior do veículo.

**Risco de ferimentos. Risco de danos no veículo.**



# INFORMAÇÕES SOBRE O VEÍCULO

Dimensões (em metros)

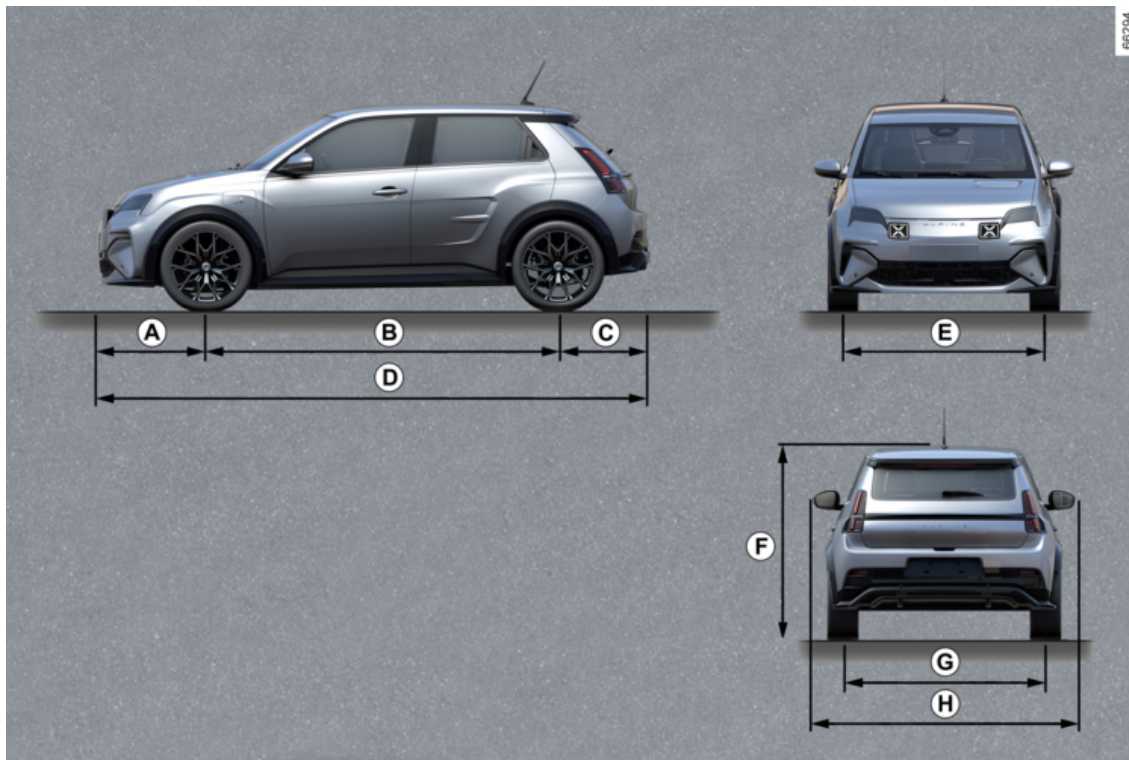

7

# INFORMAÇÕES SOBRE O VEÍCULO

## Quadro de dimensões

	Comprimento
<i>A</i>	0,789
<i>B</i>	2,534
<i>C</i>	0,674
<i>D</i>	3,997
<i>E</i>	1,575
<i>F</i>	1,512 sem carga
<i>G</i>	1,570
<i>H</i>	1,823 2.020 com retrovisores exteriores abertos 1.830 com retrovisores exteriores recolhidos

# INFORMAÇÕES SOBRE O VEÍCULO

## Massas (em kg)

### Tabela de massas

As massas indicadas referem-se a um veículo de base sem extras opcionais: poderão variar em função do equipamento do veículo. Consulte um representante da marca.

Massa máxima autorizada em carga (MMAC) Massa máxima autorizada (MMTA) Massa Total Rolante (MTR)	Pesos indicados na chapa do fabricante → <b>395</b>
Massa Máxima de Reboque com Travões*	através do cálculo: MTR - MMAC
Massa de reboque sem travões*	500 kg
Carga admitida na lança de reboque*	63 kg
Carga admitida no tejadilho	Interdito

#### \* Carga rebocável (reboque de caravana, barco...)

O reboque está interdito quando o resultado de MTR - MMAC é igual a zero ou quando o MTR é igual a zero (ou não é apresentado) na chapa do construtor.

- É importante que respeite as condições de reboque impostas pela legislação local, nomeadamente as que estão definidas no Código da Estrada. Para qualquer adaptação de atrelagem, dirija-se a um representante da marca.

- No caso de um veículo com reboque, **a massa total rolante (veículo + reboque) nunca deve ser ultrapassada.**

No entanto, é admitido:

- ultrapassar em 15 % o valor da MMTA no eixo traseiro;

- ultrapassar em 10 % o valor da MMAC ou 100 kg (consoante o limite que ocorrer em primeiro lugar).

Em qualquer dos casos, a velocidade máxima do veículo e atrelado não pode exceder 100 km/h e a pressão dos pneus deve acrescentar 0,2 bar (3 PSI).

## PEÇAS SOBRESSALENTES E REPARAÇÕES

As peças sobressalentes de origem, concebidas com base num caderno de encargos muito rigoroso, são objeto de testes específicos. Com efeito, o seu nível de qualidade é equivalente ao das peças utilizadas nos veículos novos.

A utilização sistemática de peças sobressalentes de origem assegura a preservação das performances do seu veículo. Além disso, as reparações efetuadas na Rede da marca com peças de origem beneficiam das condições de garantia indicadas no verso da ordem de reparação.

# COMPROVATIVOS DE MANUTENÇÃO

VIN: .....

Data:	Km:	Nº de fatura:	Observações/diversos
<b>Tipo de intervenção:</b> Revisão <input type="checkbox"/> ..... <input type="checkbox"/>		<b>Carimbo</b>	
<b>Verificação anticorrosão:</b> OK <input type="checkbox"/> Não OK* <input type="checkbox"/>			
Data:	Km:	Nº de fatura:	Observações/diversos
<b>Tipo de intervenção:</b> Revisão <input type="checkbox"/> ..... <input type="checkbox"/>		<b>Carimbo</b>	
<b>Verificação anticorrosão:</b> OK <input type="checkbox"/> Não OK* <input type="checkbox"/>			
Data:	Km:	Nº de fatura:	Observações/diversos
<b>Tipo de intervenção:</b> Revisão <input type="checkbox"/> ..... <input type="checkbox"/>		<b>Carimbo</b>	
<b>Verificação anticorrosão:</b> OK <input type="checkbox"/> Não OK* <input type="checkbox"/>			

\* Consulte a página específica

7

# COMPROVATIVOS DE MANUTENÇÃO

VIN: .....

Data:	Km:	Nº de fatura:	Observações/diversos
<b>Tipo de intervenção:</b> Revisão <input type="checkbox"/> ..... <input type="checkbox"/>		<b>Carimbo</b>	
<b>Verificação anticorrosão:</b> OK <input type="checkbox"/> Não OK* <input type="checkbox"/>			
Data:	Km:	Nº de fatura:	Observações/diversos
<b>Tipo de intervenção:</b> Revisão <input type="checkbox"/> ..... <input type="checkbox"/>		<b>Carimbo</b>	
<b>Verificação anticorrosão:</b> OK <input type="checkbox"/> Não OK* <input type="checkbox"/>			
Data:	Km:	Nº de fatura:	Observações/diversos
<b>Tipo de intervenção:</b> Revisão <input type="checkbox"/> ..... <input type="checkbox"/>		<b>Carimbo</b>	
<b>Verificação anticorrosão:</b> OK <input type="checkbox"/> Não OK* <input type="checkbox"/>			

\* Consulte a página específica

# COMPROVATIVOS DE MANUTENÇÃO

VIN: .....

Data:	Km:	Nº de fatura:	Observações/diversos
<b>Tipo de intervenção:</b>		<b>Carimbo</b>	
Revisão <input type="checkbox"/> ..... <input type="checkbox"/>			
<b>Verificação anticorrosão:</b>			
OK <input type="checkbox"/> Não OK* <input type="checkbox"/>			
Data:	Km:	Nº de fatura:	Observações/diversos
<b>Tipo de intervenção:</b>		<b>Carimbo</b>	
Revisão <input type="checkbox"/> ..... <input type="checkbox"/>			
<b>Verificação anticorrosão:</b>			
OK <input type="checkbox"/> Não OK* <input type="checkbox"/>			
Data:	Km:	Nº de fatura:	Observações/diversos
<b>Tipo de intervenção:</b>		<b>Carimbo</b>	
Revisão <input type="checkbox"/> ..... <input type="checkbox"/>			
<b>Verificação anticorrosão:</b>			
OK <input type="checkbox"/> Não OK* <input type="checkbox"/>			

\* Consulte a página específica

7

# COMPROVATIVOS DE MANUTENÇÃO

VIN: .....

Data:	Km:	Nº de fatura:	Observações/diversos
<b>Tipo de intervenção:</b> Revisão <input type="checkbox"/> ..... <input type="checkbox"/>	<b>Carimbo</b>		
<b>Verificação anticorrosão:</b> OK <input type="checkbox"/> Não OK* <input type="checkbox"/>			
Data:	Km:	Nº de fatura:	Observações/diversos
<b>Tipo de intervenção:</b> Revisão <input type="checkbox"/> ..... <input type="checkbox"/>	<b>Carimbo</b>		
<b>Verificação anticorrosão:</b> OK <input type="checkbox"/> Não OK* <input type="checkbox"/>			
Data:	Km:	Nº de fatura:	Observações/diversos
<b>Tipo de intervenção:</b> Revisão <input type="checkbox"/> ..... <input type="checkbox"/>	<b>Carimbo</b>		
<b>Verificação anticorrosão:</b> OK <input type="checkbox"/> Não OK* <input type="checkbox"/>			

\* Consulte a página específica

# COMPROVATIVOS DE MANUTENÇÃO

VIN: .....

Data:	Km:	Nº de fatura:	Observações/diversos
<b>Tipo de intervenção:</b> Revisão <input type="checkbox"/> ..... <input type="checkbox"/>	<b>Carimbo</b>		
<b>Verificação anticorrosão:</b> OK <input type="checkbox"/> Não OK* <input type="checkbox"/>			
Data:	Km:	Nº de fatura:	Observações/diversos
<b>Tipo de intervenção:</b> Revisão <input type="checkbox"/> ..... <input type="checkbox"/>	<b>Carimbo</b>		
<b>Verificação anticorrosão:</b> OK <input type="checkbox"/> Não OK* <input type="checkbox"/>			
Data:	Km:	Nº de fatura:	Observações/diversos
<b>Tipo de intervenção:</b> Revisão <input type="checkbox"/> ..... <input type="checkbox"/>	<b>Carimbo</b>		
<b>Verificação anticorrosão:</b> OK <input type="checkbox"/> Não OK* <input type="checkbox"/>			

\* Consulte a página específica

7

# COMPROVATIVOS DE MANUTENÇÃO

VIN: .....

Data:	Km:	Nº de fatura:	Observações/diversos
<b>Tipo de intervenção:</b> Revisão <input type="checkbox"/> ..... <input type="checkbox"/>	<b>Carimbo</b>		
<b>Verificação anticorrosão:</b> OK <input type="checkbox"/> Não OK* <input type="checkbox"/>			
Data:	Km:	Nº de fatura:	Observações/diversos
<b>Tipo de intervenção:</b> Revisão <input type="checkbox"/> ..... <input type="checkbox"/>	<b>Carimbo</b>		
<b>Verificação anticorrosão:</b> OK <input type="checkbox"/> Não OK* <input type="checkbox"/>			
Data:	Km:	Nº de fatura:	Observações/diversos
<b>Tipo de intervenção:</b> Revisão <input type="checkbox"/> ..... <input type="checkbox"/>	<b>Carimbo</b>		
<b>Verificação anticorrosão:</b> OK <input type="checkbox"/> Não OK* <input type="checkbox"/>			

\* Consulte a página específica

# CONTROLO ANTICORROSÃO

Se a validade da garantia depender de uma reparação, esta deve ser indicada abaixo.

**VIN:** .....

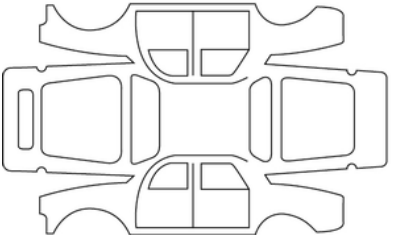
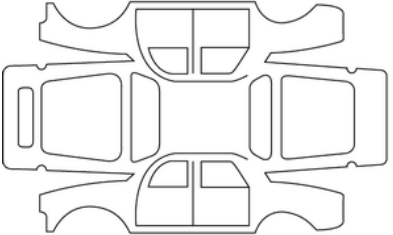
Data da reparação:		<b>Carimbo</b>
Reparação devido a corrosão a efetuar:		
Data da reparação:		<b>Carimbo</b>
Reparação a efetuar:		

7

# CONTROLO ANTICORROSÃO

Se a validade da garantia depender de uma reparação, esta deve ser indicada abaixo.

**VIN:** .....

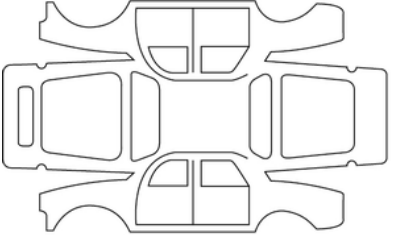
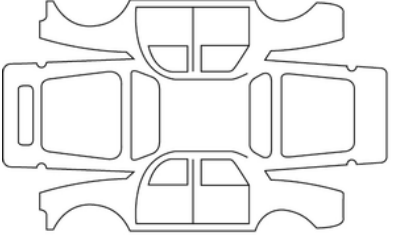
Data da reparação:		<b>Carimbo</b>
Reparação devido a corrosão a efetuar:		
Data da reparação:		<b>Carimbo</b>
Reparação a efetuar:		

# CONTROLO ANTICORROSÃO

Se a validade da garantia depender de uma reparação, esta deve ser indicada abaixo.

**VIN:** .....

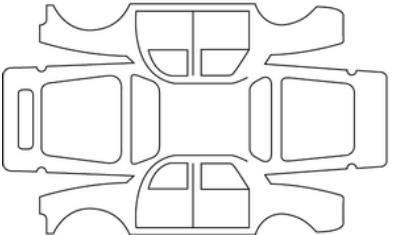
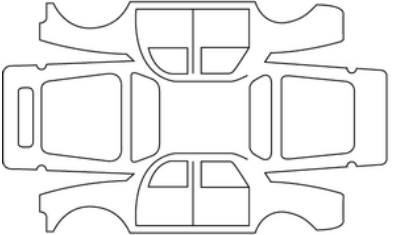
Data da reparação:		<b>Carimbo</b>
Reparação devido a corrosão a efetuar:		
Data da reparação:		<b>Carimbo</b>
Reparação a efetuar:		

7

# CONTROLO ANTICORROSÃO

Se a validade da garantia depender de uma reparação, esta deve ser indicada abaixo.

**VIN:** .....

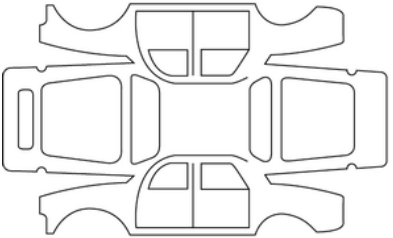
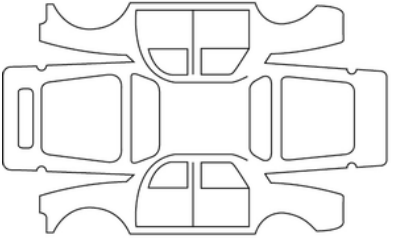
Data da reparação:		<b>Carimbo</b>
Reparação devido a corrosão a efetuar:		
Data da reparação:		<b>Carimbo</b>
Reparação a efetuar:		

# CONTROLO ANTICORROSÃO

Se a validade da garantia depender de uma reparação, esta deve ser indicada abaixo.

**VIN:** .....

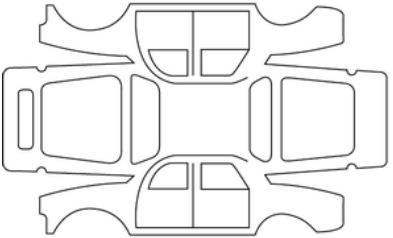
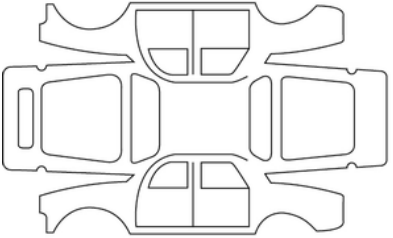
Data da reparação:		<b>Carimbo</b>
Reparação devido a corrosão a efetuar:		
Data da reparação:		<b>Carimbo</b>
Reparação a efetuar:		

7

# CONTROLO ANTICORROSÃO

Se a validade da garantia depender de uma reparação, esta deve ser indicada abaixo.

**VIN:** .....

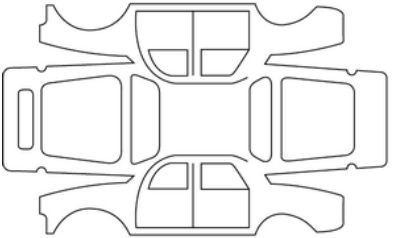
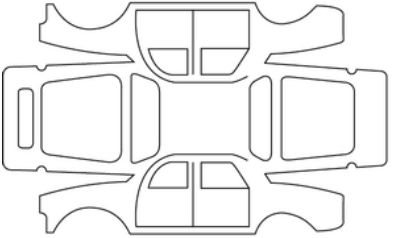
Data da reparação:		<b>Carimbo</b>
Reparação devido a corrosão a efetuar:		
Data da reparação:		<b>Carimbo</b>
Reparação a efetuar:		

# CONTROLO ANTICORROSÃO

Se a validade da garantia depender de uma reparação, esta deve ser indicada abaixo.

**VIN:** .....

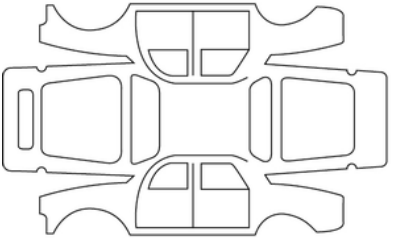
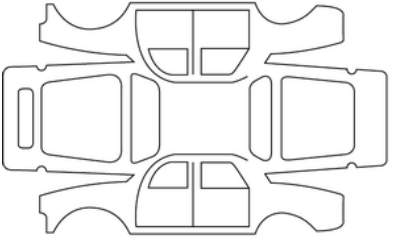
Data da reparação:		<b>Carimbo</b>
Reparação devido a corrosão a efetuar:		
Data da reparação:		<b>Carimbo</b>
Reparação a efetuar:		

7

# ÍNDICE ALFABÉTICO

## A

Abrir as portas, [70](#)  
Abríveis, [70](#), [75](#)  
Acesso ao compartimento do motor, [356](#)  
Active driver assist, [277](#)  
Airbag, [98](#)  
Airbag: airbag, [98](#)  
Airbag : ativar o airbag do passageiro dianteiro, [124](#)  
Airbag : desativar o airbag do passageiro dianteiro, [124](#)  
Airbags : segurança de crianças, [124](#)  
Ajuda ao estacionamento, [307](#)  
Alavanca de velocidades, [178](#)  
Alerta: saída de estacionamento, [320](#)  
Alerta de ângulo morto, [224](#)  
Alerta de distância de segurança, [230](#)  
Anomalias de funcionamento: pilhas de cartões, [56](#)  
Aparelhos de controlo, [139](#)  
Apoios de cabeça, [83](#)  
Apoios de cabeça dianteiros, [80](#)  
Apoios de cabeça traseiros, [83](#)  
Ar condicionado, [330](#), [339](#)  
Ar condicionado: informações e conselhos de utilização, [340](#)  
Arejadores, [330](#)  
Arranque do motor, [171](#)  
Assistência à travagem de emergência, [293](#)  
Aviso de atenção do condutor, [242](#)  
Aviso de fadiga do condutor, [244](#)

## B

Bagageira, [76](#)  
Bancos dianteiros, [80](#)  
Bancos dianteiros: regulação, [81](#), [85](#)  
Bancos traseiros, [83](#)  
Bateria, [361](#)  
Bateria de 12 V, [361](#)

## C

Cabo de carga, [54](#)  
Cadeiras para criança, [101](#), [108](#)  
Câmara de marcha-atrás, [304](#)  
Capô, [356](#)  
Características do motor, [397](#)  
Cartão: chave de emergência, [56](#)  
Cartão: mãos livres, [56](#)  
Cartão: o motor não se liga no modo mãos livres, [56](#)  
Cartão: trancar/destrancar os abríveis, [56](#)  
Cartão "mãos livres": pilha, [63](#)  
Chave digital, [66](#)  
Cintos de segurança, [85](#), [98](#)  
computador de bordo, [132](#)  
Conselhos de condução, [191](#)  
Consumo energia, [139](#)  
Crianças, [101](#)

## D

Definições, [143](#)

# ÍNDICE ALFABÉTICO

Dimensões do veículo, [402](#)  
Dispositivos de proteção lateral, [98](#)  
Dispositivos de retenção adicionais: proteção lateral, [98](#)  
Dispositivos de retenção complementares dos cintos de segurança dianteiros, [91](#)  
Dispositivos de retenção complementares dos cintos de segurança traseiros, [97](#)  
Dispositivos de retenção de crianças, [101](#), [101](#)

## E

ECO condução, [191](#)  
Elevadores de vidros elétricos, [345](#)  
Emergência: chamada de emergência, [326](#)  
Equipamentos multimédia, [343](#)  
Escovas de limpa-vidros: substituição, [382](#)  
Estacionamento mãos livres, [314](#)

## F

Faróis: regulação, [161](#)  
Fechar as portas, [70](#)  
Ferramentas, [376](#)  
Fixação de acessórios, [388](#)  
Funções personalizáveis do veículo, [143](#)  
Fusíveis, [384](#)

## G

Guarnições interiores: manutenção, [366](#)

## H

Hora, [144](#)

## I

Iluminação e sinalização exteriores, [156](#)  
Iluminação exterior de acompanhamento, [161](#)  
Iluminação interior, [347](#)  
Iluminação interior: substituição de lâmpadas, [380](#)  
Instalação da cadeira para criança, [108](#)

## K

Kit de reparação dos pneus, [372](#)

## L

Lava-vidros, [164](#), [168](#)  
Limitador de velocidade, [255](#)  
Limpa-vidros, [164](#), [168](#)  
Limpa-vidros/lava-vidros, [164](#), [168](#)  
Luzes: regulação, [161](#)  
Luzes: substituir as lâmpadas, [379](#)  
Luzes exteriores, [379](#)

## M

Manutenção: guarnições interiores, [366](#)  
Meio ambiente, [190](#)  
Menu de configuração, [143](#)  
MODO DE CONDUÇÃO, [329](#)

# ÍNDICE ALFABÉTICO

## N

Níveis, [356](#), [358](#)

## P

Paragem do motor, [171](#)

Peças sobressalentes e de reparação, [405](#)

Personalização das regulações do veículo, [143](#)

Personalizar definições do veículo, [143](#)

Pesos do veículo, [404](#)

Placa de identificação do motor, [397](#)

Pneus, [368](#), [368](#)

Porta-objetos/arrumações> habitáculo, [349](#)

Portas, [70](#), [75](#)

Posição de condução: regulações, [85](#)

Posto de condução, [128](#)

Pressão dos pneus, [370](#)

Prevenção de transposição involuntária de via, [209](#)

Prevenção de transposição involuntária de via de emergência, [217](#)

Programação da carga, [54](#)

## Q

Quadro de instrumentos, [139](#)

## R

Reboque; desempanagem, [377](#)

Reconhecimento dos sinais de trânsito, [247](#)

Reconhecimento facial, [78](#)

Regulação do banco dianteiro, [81](#)

Regulação elétrica da altura dos faróis, [161](#)

Regulações: menu de configuração, [143](#)

Regular os faróis, [161](#)

Regular os feixes dos faróis, [161](#)

Relógio, [144](#)

Resolução de problemas: rebocar o veículo, [377](#)

Retenção complementar aos cintos de segurança, [98](#)

Retrovisores, [154](#)

## S

Saída dos passageiros em segurança, [323](#)

Segurança de crianças:, [101](#)

Segurança dos passageiros: passageiro dianteiro airbag, [124](#)

Sinais de iluminação, [161](#)

Sinalização sonora e luminosa, [163](#)

Sistema de aquecimento, [330](#)

Sistema de controlo da pressão dos pneus, [196](#)

Sistema de retenção de crianças, [101](#)

Substituição de escovas de limpa-vidros dianteiro, [382](#)

## T

Temperatura: exterior, [144](#)

Testemunhos no quadro de instrumentos, [139](#)

Tomada de acessórios, [348](#)

Trancar/destrancar os abríveis: portas, [72](#)

Transporte de crianças, [101](#)

Travagem de emergência ativa, [234](#)

# ÍNDICE ALFABÉTICO

Travagem de emergência ativa em marcha-atrás, [252](#)

Travão de estacionamento, [185](#)

Travão de estacionamento assistido, [185](#)

## V

Veículo elétrico, [21](#)

Visor, [139](#)

Volante: regulação, [151](#)





SOCIÉTÉ DES AUTOMOBILES ALPINE, SA par actions simplifiée à associé unique  
AVENUE DE BREAUDE, 76200 DIEPPE - SIRET 662 750 074 / SITE INTERNET : [alpinecars.com](http://alpinecars.com)

NU 1491-5 – 77 99 002 880 - 05/2026 - Edition portugaise



7799002880