

A290

ALPINE

Witamy w gronie użytkowników samochodów naszej marki

Niniejsza instrukcja obsługi pojazdu zawiera informacje, których potrzebujesz:

- **pozwalające lepiej zrozumieć działanie pojazdu**, aby w pełne wykorzystywać jego funkcje i zaawansowane technologie, a także korzystać z nich w jak najlepszych warunkach.
- **pozwalające zapewnić prawidłowe działanie pojazdu** dzięki ścisłemu przestrzeganiu zaleceń dotyczących konserwacji.
- **umożliwiające efektywne wykonywanie czynności związanych z eksploatacją**, bez tracenia czasu, **wyłącznie** wtedy, gdy danej czynności nie musi wykonywać specjalista.

Przeczytaj niniejszą instrukcję, aby poznać przydatne informacje, funkcje i unowocześnienia, które zapewnią Ci większą satysfakcję z jazdy. W przypadku jakichkolwiek wątpliwości personel techniczny naszej sieci obsługi pozostaje do dyspozycji w celu udzielenia wszelkich dodatkowych informacji.

Należy kierować się następującymi symbolami:

 i : umieszczone na pojeździe oznaczają, że należy skorzystać z instrukcji obsługi, aby znaleźć szczegółowe informacje i/lub informacje na temat ograniczeń związanych z wyposażeniem pojazdu.

→ występujący w całej instrukcji, zawiera łącze do innego rozdziału dokumentu.



Symbol  występujący w całej instrukcji obsługi, wskazuje ryzyko, zagrożenie lub zalecenia dotyczące bezpieczeństwa.

Opis modeli prezentowanych w niniejszej instrukcji został opracowany na podstawie danych technicznych aktualnych w chwili redagowania tekstu. Prosimy pamiętać, że niniejszy dokument nie zawiera żadnych poprawek ani dodatków do wersji cyfrowej, która pozostaje instrukcją referencyjną. Dlatego zaleca się regularne przeglądanie wersji cyfrowej, aby uzyskać dostęp do najnowszych informacji.

W instrukcji uwzględniono całe wyposażenie (standardowe i opcjonalne) dostępne dla tych modeli. Ich obecność w pojeździe zależy od wersji, dodatkowego wyposażenia i kraju sprzedaży.

Dokument może zawierać również opis elementów wyposażenia, które zostaną wprowadzone później w danym roku modelowym.

Ponadto funkcje opisane w instrukcji mogą być modyfikowane w przyszłości ze względu na aktualizacje, przepisy lub ograniczenia techniczne.

Schematy w instrukcjach obsługi pełnią funkcję przykładową.

Życzymy szerokiej drogi za kierownicą Twojego nowego samochodu.

Przedruk lub tłumaczenie, nawet częściowe, jest zabronione bez pisemnej zgody producenta pojazdu.
Tłumaczenie z języka francuskiego.

SPIS TREŚCI

Witamy w gronie użytkowników pojazdów elektrycznych naszej marki	5	Wycieraczki	162
Na zewnątrz.....	5	Jazda	169
Kabina	7	Uruchamianie/wyłączanie silnika	169
Miejsce kierowcy	9	Funkcja "Overtake"	172
Pomoc w prowadzeniu pojazdu.....	11	Procedura startu zatrzymanego.....	174
Bezpieczeństwo pasażerów	13	Zmienianie biegów.....	176
Identyfikacja pojazdu - Etykiety	15	Układ hamowania z odzyskiwaniem energii	179
Komora silnika (rutynowy przegląd).....	17	Hamulec parkingowy	183
postępowanie w razie awarii	19	Środowisko naturalne.....	188
Poznajemy samochód.....	21	Rady dotyczące jazdy, ECO jazda.....	189
Pojazd elektryczny:.....	21	System kontroli ciśnienia w ogumieniu.....	193
Karta	56	Systemy wspomagania prowadzenia pojazdu.....	199
Digital key	66	Dodatkowe funkcje wspomagające prowadzenie pojazdu.....	205
Drzwi i elementy otwierane nadwozia.....	70	Ogranicznik	251
Rozpoznawanie twarzy.....	77	Adaptacyjny tempomat Stop and Go	255
Miejsca przednie	79	Active driver assist	273
Miejsca tylne.....	82	Zatrzymanie awaryjne.....	289
Pasy bezpieczeństwa	85	Pomoce przy parkowaniu	300
Dodatkowe urządzenia zabezpieczające	91	Połączenie alarmowe	322
W celu zapewnienia bezpieczeństwa dzieciom.....	101	Komfort jazdy	325
Foteliki dla dzieci.....	108	TRYB JAZDY	325
Bezpieczeństwo dzieci: wyłączanie, włączanie przedniej poduszki powietrznej pasażera.....	122	Nawiewy, ogrzewanie i klimatyzacja	326
Miejsce kierowcy	126	MULTIMEDIALNE ELEMENTY WYPOSAŻENIA.....	339
Komputer pokładowy	130	Wyposażenie kabiny.....	341
Lampki ostrzegawcze	144	Schowki, elementy wyposażenia kabiny	345
Układ kierowniczy	149	Przevożenie ładunku	348
Widok z tyłu	152	Obsługa	352
Oświetlenie i sygnalizacja.....	154	Dostęp do silnika, poziomy.....	352
Sygnały dźwiękowe i świetlne.....	161	Akumulator:.....	357
		Czyszczenie	360

SPIS TREŚCI

Rady praktyczne	365
Ogumienie.....	365
postępowanie w razie awarii	375
Reflektory, światła: wymiana żarówek.....	377
Pióra wycieraczek: wymiana.....	380
Bezpieczniki.....	382
Montaż i korzystanie z akcesoriów	386
Nieprawidłowości w działaniu.....	388
Dane techniczne	393
Informacje o pojeździe	393
Części zamienne i naprawy.....	401
Potwierdzenia wykonania przeglądów.....	402
Kontrola antykorozyjna.....	408

NA ZEWNĄTRZ

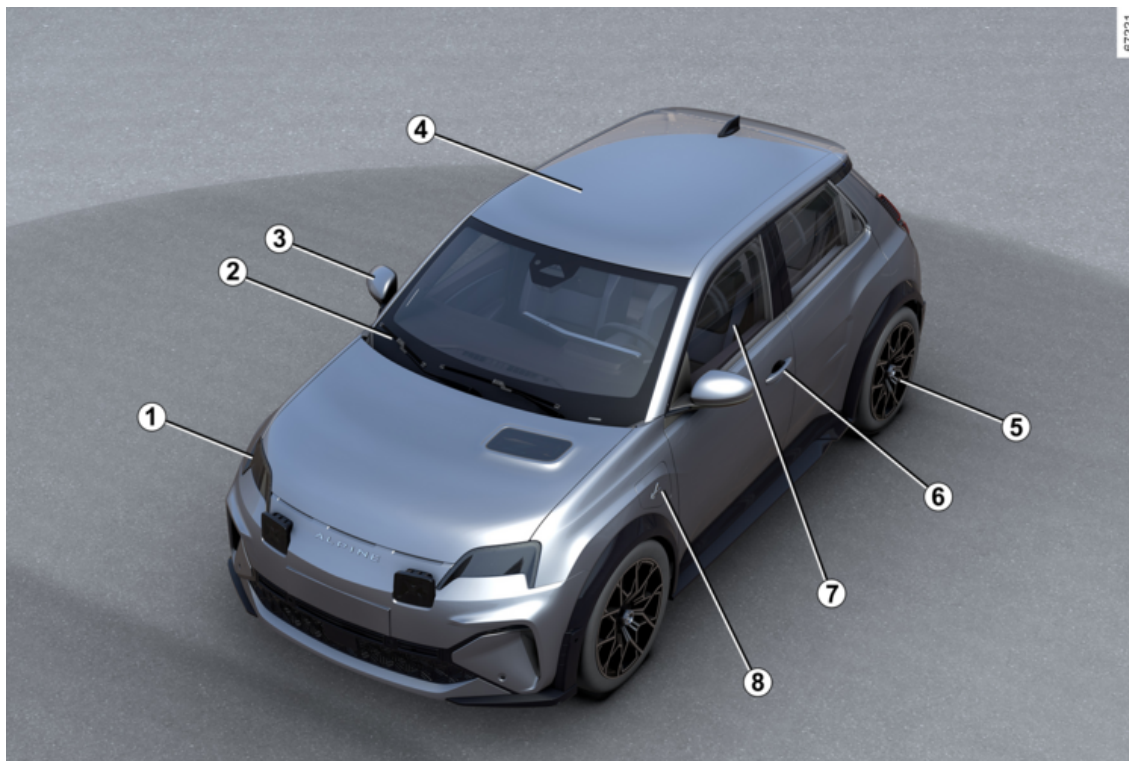

NA ZEWNĄTRZ

1

1. Światła: działanie → 154

Światła: wymiana → 377

2. Wycieraczka, spryskiwacz szyby
→ 162

Usuwanie zaporowania → 331

3. Lusterka wsteczne → 152

4. Konserwacja nadwozia → 360

5. Opony → 365

6. Karta → 56 → 66

Blokowanie, odblokowywanie zam-
ków drzwi → 72

7. Podnośniki szyb sterowane elek-
trycznie → 341

8. Obciążenie → 30

KABINA

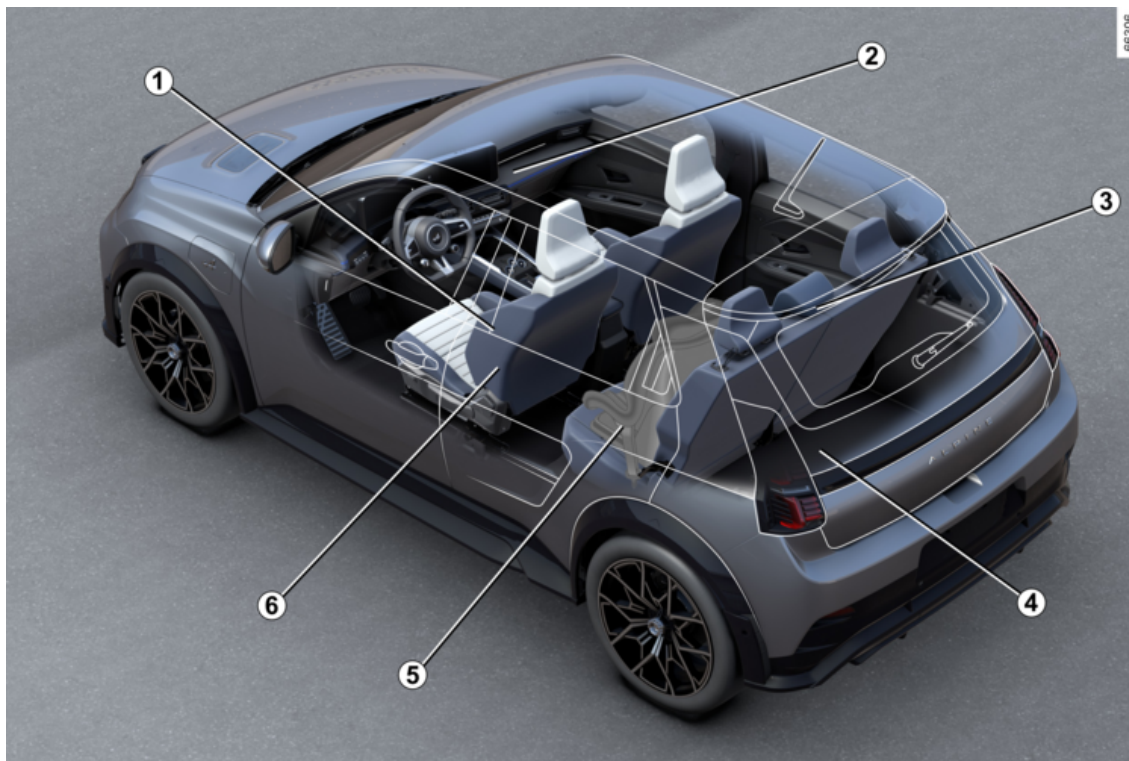

KABINA

1

1. Ustawienie fotela kierowcy → 85

2. Schowki / elementy wyposażenia kabiny → 345

3. Zagłówki tylne → 82

Tylna kanapa → 83

4. Przewożenie przedmiotów → 348

5. Bezpieczeństwo dzieci → 101

6. Zagłówki przednie → 79

Przednie fotele → 80

MIEJSCE KIEROWCY

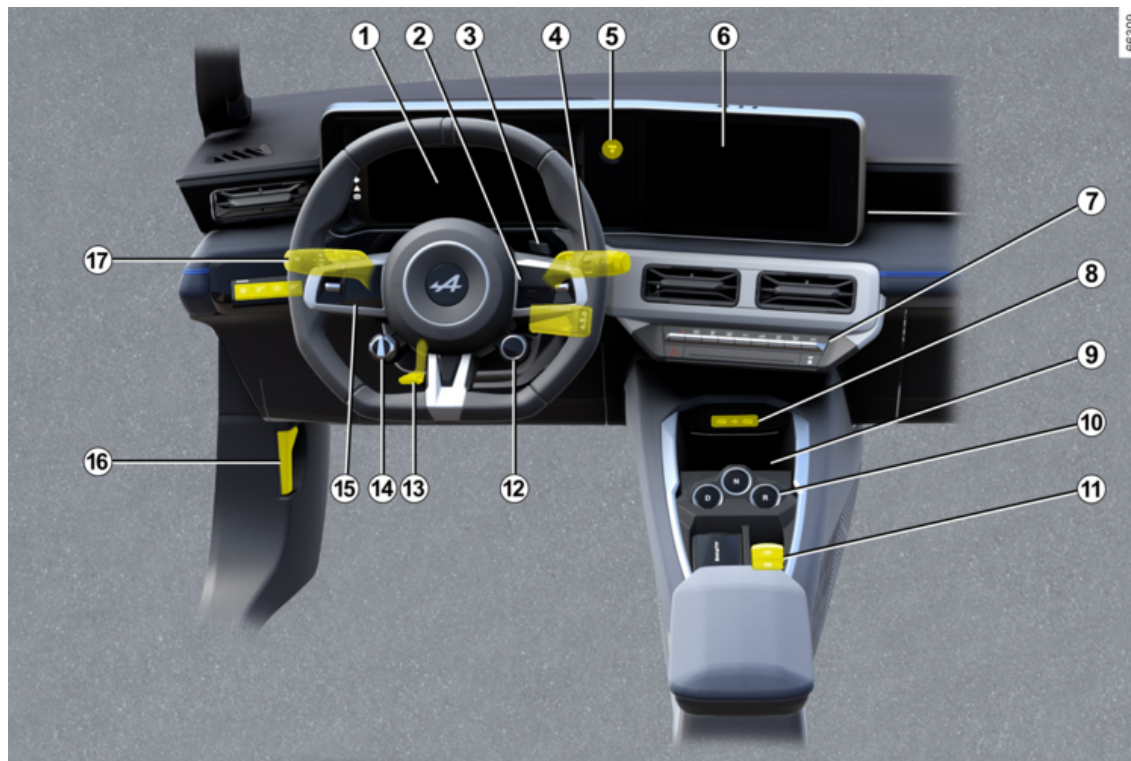

MIEJSCE KIEROWCY

1

1. Tablica wskaźników → 144
2. Elementy sterujące komputerem pokładowym → 130
3. Kontrola wyprzedzania (OV) → 174 → 172
4. Element sterujący wycieraczkami/spryskiwaczami szyb → 162
5. Przycisk uruchamiania/wyłączenia silnika → 169
6. Panel multimedialny → 339
6. Podgrzewane fotele → 79/podgrzewana kierownica → 149
7. Ogrzewanie/klimatyzacja → 331
8. Gniazda USB-C w konsoli środkowej → 344
9. Środkowy schowek/strefa ładowania indukcyjnego → 345
10. Zmiana biegów → 176
11. Automatyczny hamulec parkingowy → 183
12. Sterowanie TRYBEM JAZDY → 325
13. Regulacja kierownicy → 149
14. Sterowanie hamowaniem z odzyskiwaniem energii → 179
15. Ogranicznik prędkości → 251
Adaptacyjny tempomat Stop and Go → 255
16. Dźwignia otwierania pokrywy komory silnika → 352
17. Oświetlenie zewnętrzne → 154



POMOC W PROWADZENIU POJAZDU

1

- Systemy wspomagania prowadzenia pojazdu → **199**
- Moje bezpieczeństwo → **205**
- Zapobieganie zmianie pasa ruchu → **206**
- Awaryjne zapobieganie zmianie pasa ruchu → **214**
- Aktywne hamowanie awaryjne → **231**
- Aktywne hamowanie awaryjne na biegu wstecznym → **248**
- Monitorowanie martwego pola → **221**
- Ostrzeżenie o wyjeździe z parkingu → **316**
- System kontroli ciśnienia w oponach → **193**
- Ostrzeżenie o bezpiecznej odległości → **227**
- Ostrzeżenie o rozproszeniu uwagi kierowcy → **238**
- Ostrzeżenie o zmęczeniu kierowcy → **240**
- Ogranicznik prędkości → **251**
- Adaptacyjny tempomat Stop and Go → **255**
- Wykrywanie znaków drogowych → **243**
- Asystent parkowania → **303**
- Kamera cofania → **300**
- System automatycznego parkowania → **310**
- System zapewniający bezpieczeństwo podczas wysiadania → **319**

- Ostrzeżenie o wyjeździe z parkingu → **316**

BEZPIECZEŃSTWO PASAŻERÓW

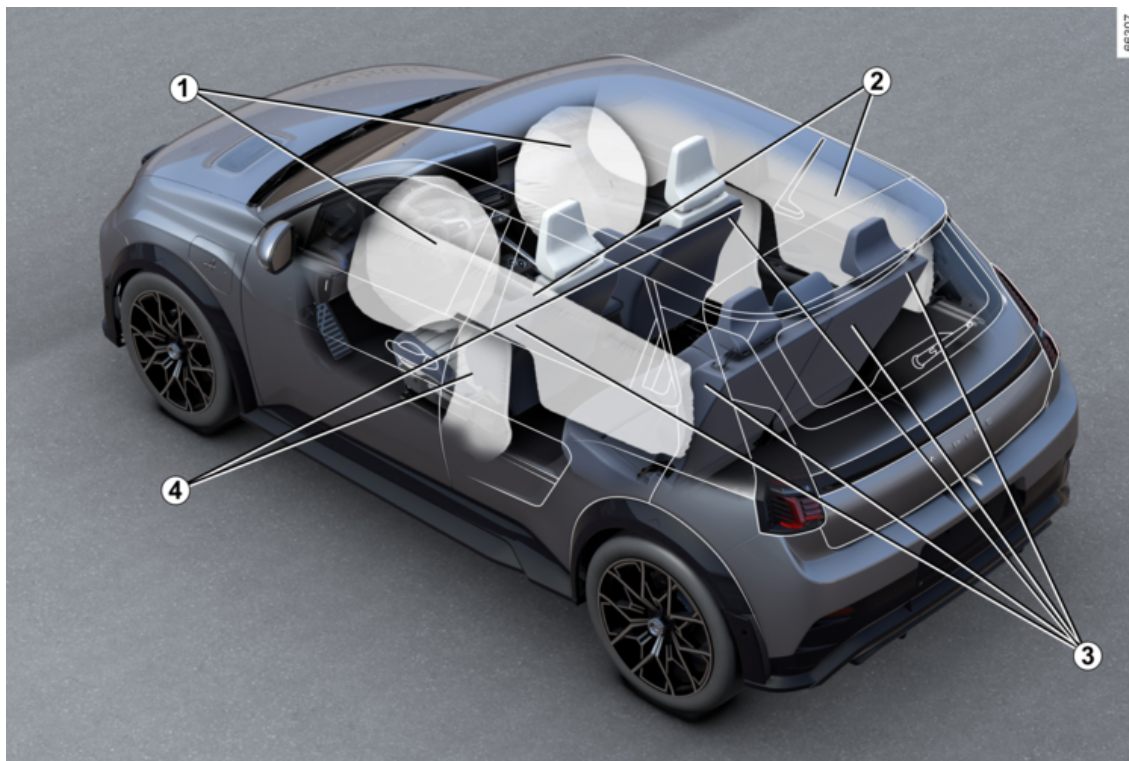

BEZPIECZEŃSTWO PASAŻERÓW

1

1. Airbags Przód ➔ **92**

Czołowa poduszka powietrzna pasażera airbag: blokowanie ➔ **122**

2. Airbags Kurtyny powietrzne ➔ **98**

3. Pasy bezpieczeństwa ➔ **85**

4. Airbags z boku ➔ **98**

IDENTYFIKACJA POJAZDU - ETYKIETY

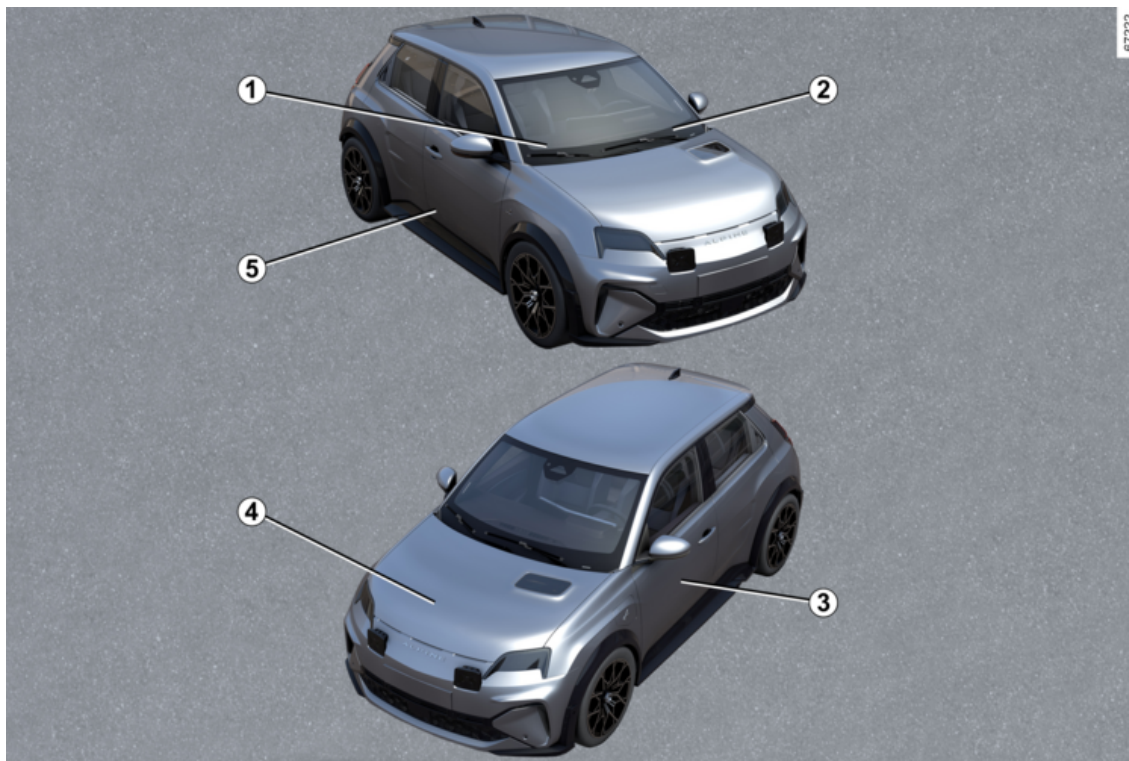

IDENTYFIKACJA POJAZDU - ETYKIETY

1

1. Informacje techniczne dla służb ratowniczych ➔ **394**
2. Przypomnienie numeru identyfikacyjnego pojazdu ➔ **393**
3. Etykiety ciśnienia w ogumieniu ➔ **368**
4. Identyfikacja silnika ➔ **395**
5. Tabliczka identyfikacyjna pojazdu ➔ **393**

KOMORA SILNIKA (RUTYNOWY PRZEGLĄD)

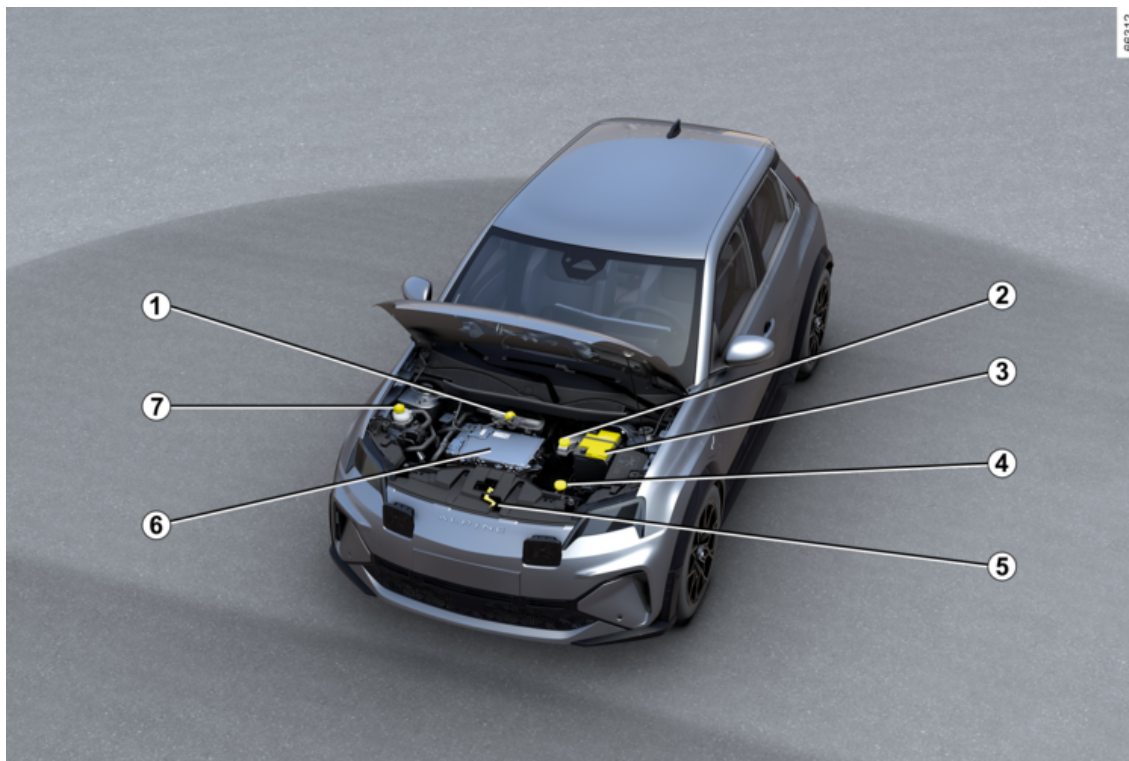

KOMORA SILNIKA (RUTYNOWY PRZEGLĄD)

1

1. Płyn chłodzący akumulator i silnik → **354**
2. Płyn hamulcowy → **354**
3. Akumulator 12 V → **357**
4. Płyn do spryskiwaczy szyb → **356**
5. Otwieranie pokrywy komory silnika → **352**
6. Instalacja elektryczna "wysokiego napięcia" → **21**
7. Płyn chłodzący kabinę → **354**

POSTĘPOWANIE W RAZIE AWARII

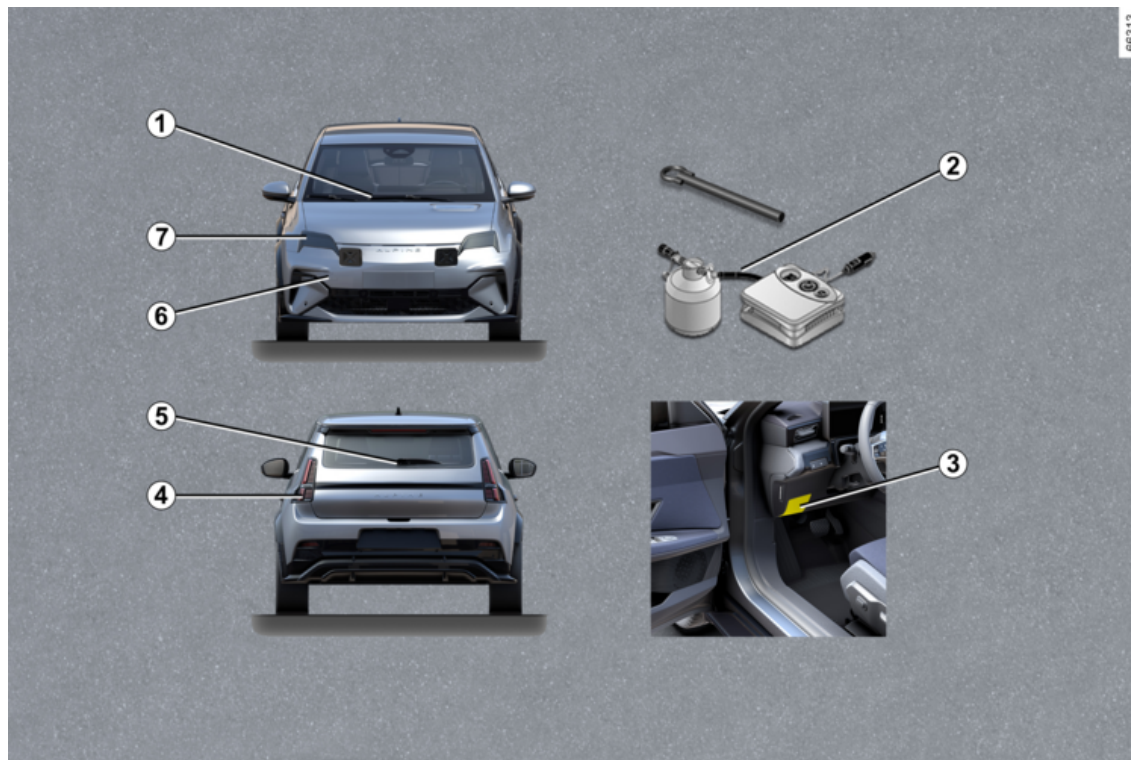

POSTĘPOWANIE W RAZIE AWARII

1

1. Wymiana piór wycieraczek przedniej szyby → **380**
2. Przebicie opony → **369**
Narzędzia → **373**
3. Bezpieczniki → **382**
4. Wymiana żarówek tylnych świateł → **377**
5. Wymiana pióra wycieraczki tylnej → **380**
6. Punkt do holowania z przodu → **375**
7. Wymiana żarówek reflektorów → **377**

POJAZD ELEKTRYCZNY:

Prezentacja

Pojazdy elektryczne charakteryzują się pewnymi specyficznymi właściwościami, lecz działają w sposób zbliżony do pojazdów z silnikami cieplnymi.

Najważniejszą różnicą w przypadku pojazdu elektrycznego jest wykorzystywanie energii elektrycznej zamiast paliwa, które napędza samochody z silnikiem termicznym.

Zalecamy zatem uważną lekturę niniejszej instrukcji zawierającej opis pojazdu z napędem elektrycznym.

POJAZD ELEKTRYCZNY:

Schemat pojazdu elektrycznego

2

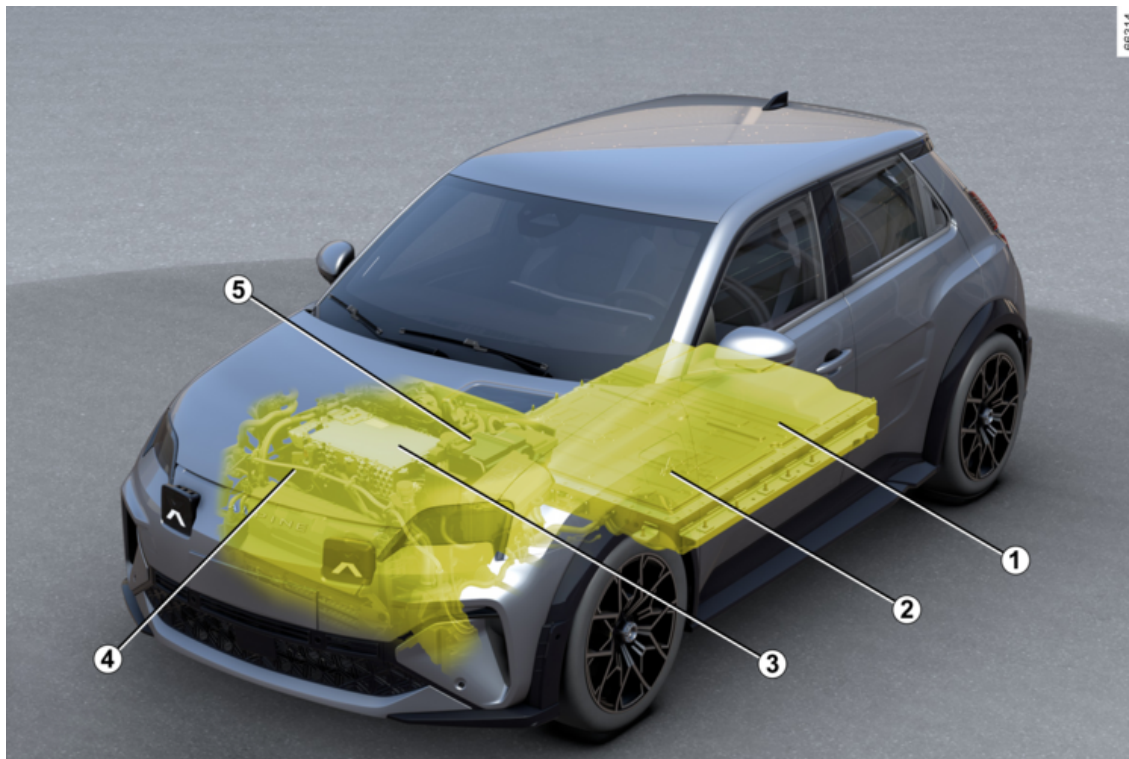

POJAZD ELEKTRYCZNY:

1. "Wysokonapięciowy" akumulator napędowy.
2. W zależności od pojazdu, gniazdo elektryczne.
3. Silnik elektryczny.
4. Kable elektryczne koloru pomarańczowego.
5. Akumulator 12 V.

POJAZD ELEKTRYCZNY:

Usługi przesyłu danych

2

Prezentacja

Pojazd elektryczny umożliwi korzystanie z usług powiązanych, które pozwalają sprawdzić następujące elementy i/lub sterować nimi:

- stan ładowania pojazdu z ostrzeżeniem o niskim poziomie naładowania akumulatora;
- programowanie ładowania akumulatora napędowego w zależności od niektórych proponowanych opcji wyboru;
- pozostały zasięg pojazdu;
- ...

Dostęp do tych usług można uzyskać przez:

- zewnętrzne urządzenia cyfrowe (telefon komórkowy, tablet, itp.);
- ekran multimedialny pojazdu.

Aby uzyskać więcej informacji, zapoznać się z instrukcjami dotyczącymi sprzętu multimedialnego lub skontaktować się z ASO.



W dowolnym momencie można wykupić usługę przesyłu danych lub ją przedłużyć, wystarczy skontaktować się z Autoryzowanym Partnerem marki.

Akumulatory

Pojazd elektryczny posiada dwa rodzaje akumulatorów:

- "wysokonapięciowy" akumulator napędowy;
- akumulator "12 V".

"Wysokonapięciowy" akumulator napędowy

Akumulator ten przechowuje energię, która umożliwia właściwe działanie silnika w pojeździe elektrycznym. Jak każdy akumulator, także i on rozładowuje się podczas użytkowania, w związku z czym wymaga regularnego ładowania ➔ 30.

Nie ma konieczności czekania, aż energia spadnie do poziomu rezerwy, by naładować akumulator napędowy.

Czas ładowania zależy od typu stacji ładowania; terminala na-

ściennego lub słupka, do którego zostanie podłączony pojazd.

Zasięg akumulatora pojazdu zależy nie tylko od stopnia naładowania akumulatora napędowego, ale również od stylu jazdy ➔ 191.

Układ klimatyzacji pojazdu służy również do chłodzenia akumulatora napędowego.

Aby wydłużyć żywotność akumulatora napędowego, zleć kontrolę układu klimatyzacji wykwalifikowanemu specjalistcie. Kontrolę wykonuj w szczególności w przypadku stwierdzenia spadku wydajności klimatyzacji.

Akumulator 12 V

Drugi akumulator w pojeździe to akumulator 12 V: dostarcza energię niezbędną do prawidłowego działania wyposażenia pojazdu (światła, wycieraczki, wspomaganie hamowania itp.).

POJAZD ELEKTRYCZNY:

A



Symbol  oznacza podzespoły elektryczne pojazdu mogące stwarzać zagrożenie dla bezpieczeństwa użytkownika.

79119

Instalacja elektryczna "wysokiego napięcia"



Instalację elektryczną "wysokiego napięcia" można rozpoznać po pomarańczowych przewodach **6** i elementach opatrzonych symbolem .



Układ napędowy pojazdu elektrycznego jest zasilany prądem o wysokim napięciu.

System może być gorący w trakcie działania oraz po wyłączeniu zapłonu. Należy przestrzegać ostrzeżeń znajdujących się na etykietach obecnych w pojeździe.

Jakiegolwiek naprawy lub modyfikacje instalacji elektrycznej "wysokiego napięcia" pojazdu (części, przewody, złącza, akumulator napędowy) są surowo zabronione ze względu na niebezpieczeństwo dla użytkownika. Skontaktować się z Autoryzowanym Partnerem marki.

Niebezpieczeństwo poważnych poparzeń lub porażień prądem elektrycznym mogących spowodować śmierć.

Jazda

Podobnie jak w przypadku pojazdów z automatyczną skrzynią biegów, należy się odzwyczaić od uży-

2

POJAZD ELEKTRYCZNY:

wania lewej stopy i hamowania nią.

Po zdjęciu nogi z pedału przyspieszenia lub po naciśnięciu pedału hamowania, podczas zwalniania, silnik wytwarza prąd elektryczny, który jest wykorzystywany do ładowania akumulatora napędowego → 189.

Jazda w złą pogodę, drogi zalane wodą:



Nie należy jeździć po drogach, na których zalająca je woda sięga powyżej dolnej krawędzi obręczy kół.



Hamowanie silnikiem nie może w żadnym wypadku zastępować używania pedału hamulca.



Przeszkoda w prowadzeniu

Po stronie kierowcy należy koniecznie używać dywanika przeznaczonego do danego pojazdu, mocując go założonymi łącznikami i regularnie sprawdzać jego zamocowanie. Nie stosować wielu dywaników.

Ryzyko zablokowania pedałów.

Hałas

Pojazdy elektryczne są wyjątkowo ciche. Prawdopodobnie nie jesteś jeszcze przyzwyczajony do tego faktu, podobnie jak inni użytkownicy drogi. Trudno im będzie usłyszeć nadjeżdżający pojazd elektryczny.

Ponieważ silnik pracuje cicho, usłyszysz dźwięki, których zwykle nie słychać (hałas aerodynamiczny, opony itd.).

Przy każdym wyłączeniu zapłonu wentylacja wyłącza się po około dziesięciu sekundach.

Sygnał dźwiękowy ostrzegający pieszych

System sygnalizuje innym użytkownikom ruchu, w szczególności pieszym i rowerzystom, o obecności pojazdu na drodze.

System ostrzegania pieszych włącza się automatycznie w momencie uruchamiania silnika. System emituje dźwięk ostrzegawczy, gdy samochód porusza się z prędkością od ok. 1 do 30 km/h.

Więcej informacji na temat sygnału dźwiękowego ostrzegającego pieszych można znaleźć w instrukcji systemu multimedialnego.

W przypadku usterki sygnału dźwiękowego ostrzegającego pieszych na tablicy wskaźników pojawia się lampka ostrzegawcza



i komunikat "Usterka dźwięku pojazdu".

Skontaktować się z Autoryzowanym Partnerem marki.

POJAZD ELEKTRYCZNY:



Pojazd elektryczny nie emituje hałasu. Przed opuszczeniem go wyłączyć silnik, przytrzymując pedał hamulca we wciśniętym położeniu.

RYZIKO POWAŻNYCH OBRAŻEŃ.

Ważne zalecenia

2



Prosimy o uważne przeczytanie tych zaleceń. Ich nieprzestrzeganie może wiązać się z **ryzykiem wystąpienia pożaru, poważnych obrażeń lub porażenia prądem elektrycznym, a w konsekwencji prowadzić do śmierci.**

W razie wystąpienia wypadku lub uderzenia

W razie wypadku lub uderzenia w ramę silnika pojazdu (np. na skutek kontakt ze słupkiem, podwyższonym kraężnikiem lub innym elementem infrastruktury ulicznej) może dojść do uszkodzenia układu elektrycznego lub akumulatora napędowego.

Należy zlecić wykonanie kontroli pojazdu Autoryzowanemu Partnerowi marki.

Nigdy nie dotykać części "wysokiego napięcia" lub pomarańczowych kabli widocznych lub wystających z wnętrza lub na zewnątrz pojazdu.

W razie poważnego uszkodzenia akumulatora napędowego, może dojść do wycieków:

- nigdy nie dotykać płynów (substancji itp.) wyciekających z akumulatora napędowego;
- jeśli dojdzie do kontaktu ze skórą, dane miejsce należy obficie opłukać wodą i natychmiast skontaktować się z lekarzem.

Jeżeli dojdzie nawet do lekkiego uderzenia w kłapki gniazda ładowania, należy jak najszybciej zlecić ich kontrolę w ASO.

W przypadku pożaru

W razie pożaru należy natychmiast opuścić pojazd i nakazać opuszczenie go przez inne osoby oraz wezwać służby ratownicze, informując, że chodzi o pojazd elektryczny.

W razie konieczności ugaszenia pożaru, należy używać wyłącznie środków gaśniczych typu ABC lub BC, odpowiednich do pożarów instalacji elektrycznych. Nie używać wody ani środków gaśniczych innego typu.

W przypadku uszkodzenia układu elektrycznego należy skontaktować się z ASO.

W przypadku holowania → 375.

Czyszczenie pojazdu

Nigdy nie czyścić komory silnika, gniazda ładowania i akumulatora napędowego za pomocą myjki wysokociśnieniowej.

Ryzyko uszkodzenia układu elektrycznego.

POJAZD ELEKTRYCZNY:

Nigdy nie myć pojazdu podczas jego ładowania. Nigdy nie myj przewodu do ładowania podczas ładowania pojazdu. Nigdy nie myj przewodu do ładowania ani jego wtyczki, gdy przewód nie jest podłączony, aby zapobiec korozji styków ładujących.

Ryzyko porażenia prądem elektrycznym, które może prowadzić do śmierci.

2

POJAZD ELEKTRYCZNY:

Ładowanie

2

Schemat

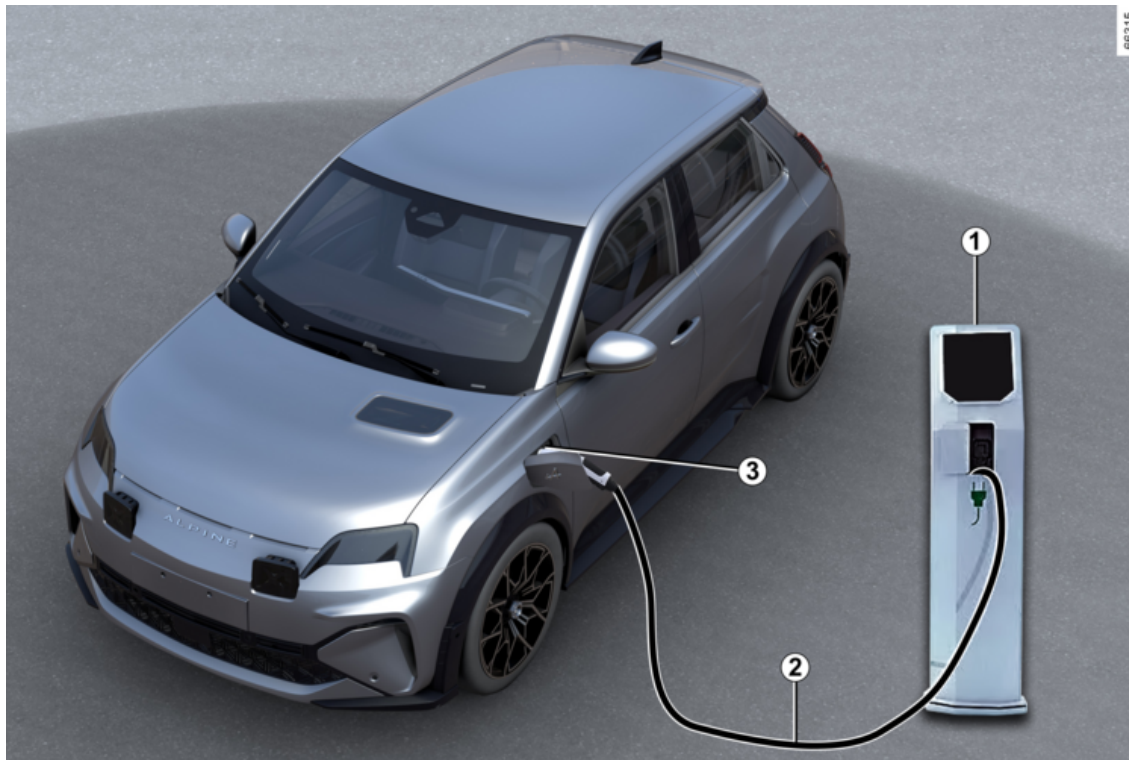

POJAZD ELEKTRYCZNY:

1. Specjalne gniazdo ściennie lub terminal do ładowania.
2. Przewód do ładowania.
3. W zależności od pojazdu, gniazdo elektryczne.



Jeśli masz jakiegokolwiek pytania dotyczące wyposażenia potrzebnego do ładowania, skontaktuj się z ASO.



Ważne zalecenia dotyczące ładowania pojazdu

Prosimy o uważne przeczytanie tych zaleceń. Ich nieprzestrzeganie może wiązać się z **ryzykiem wystąpienia pożaru, poważnych obrażeń lub porażenia prądem elektrycznym, a w konsekwencji prowadzić do śmierci.**

Ładowanie

Podczas ładowania nie wolno dokonywać żadnych prac przy pojeździe (mycie, prace w komorze silnika itd.) W przypadku stwierdzenia obecności wody, śladów korozji lub ciał obcych w złączu kabla ładowania lub gnieździe ładowania pojazdu, nie należy ładować samochodu. **Ryzyko pożaru.**

Nie wolno dotykać bolców kabla ładowania, gniazda domowego lub gniazda ładowania pojazdu, ani też wkładać do nich przedmiotów.

Nigdy nie należy podłączać kabla ładowania do adaptera, rozdzielacza lub przedłużacza.

Użycie generatora prądowórczego jest zabronione.

Nie wolno demontować ani modyfikować gniazda ładowania pojazdu ani przewodu do ładowania. **Ryzyko pożaru.**

Nie wolno modyfikować ani dokonywać żadnych prac przy instalacji elektrycznej podczas ładowania.

W przypadku nawet lekkiego uderzenia w kłapki gniazda ładowania, należy jak najszybciej zlecić ich kontrolę w ASO.

Dbaj o przewód: nie zgniataj go, nie zanurzaj go w wodzie, nie ciągnij go, nie narażaj go na uderzenia.

Regularnie sprawdzaj, czy kabel ładowania jest w dobrym stanie.

W przypadku uszkodzenia kabla do ładowania (korozja, przepalenie, przecięcie itp.), terminala lub gniazda ładowania pojazdu nie należy ich więcej używać. Skontaktuj się z ASO, aby wymienić uszkodzone elementy.

Jeżeli mechanizm blokujący kłapkę gniazda ładowania nie zadziała lub gniazdo ładowania pojazdu z napędem elektrycznym odblokuje się, należy skontaktować się z ASO.

POJAZD ELEKTRYCZNY:

Kabel do ładowania *A*

47303



Przewód *A* jest przeznaczony do danego pojazdu i służy do standardowego ładowania akumulatora napędowego przez podłączenie do terminala ściennego lub słupkowego.

Kabel do ładowania *B*

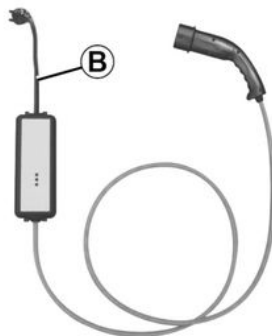

35906

W celu naładowania pojazdu kabel *B* można użyć do:

- ładowanie standardowe ze wzmocnionego gniazda (ładowanie 14 A/16 A) przeznaczonego do ładowania pojazdu elektrycznego,
- sporadycznego ładowania z gniazdka domowego (prąd ładowania 8 A), np. podczas nieobecności w domu.

We wszystkich przypadkach gniazda muszą być zamontowane zgodnie z instrukcją dołączoną do przewodu do ładowania *B*.

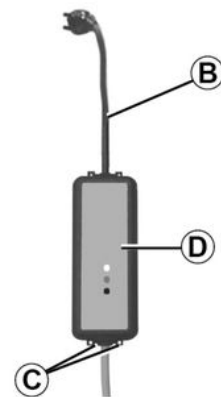

34577

W każdym przypadku, aby zapewnić prawidłową eksploatację, trzeba **uważnie** przeczytać instrukcję obsługi przewodu do ładowania *B*.





Nigdy nie pozostawiaj modułu elektronicznego wiszącego na przewodzie. Użyj zaczepów *C*, aby go powiesić.

POJAZD ELEKTRYCZNY:

2

 W przypadku wystąpienia problemu na poziomie przewodu podczas ładowania (zapalenie się czerwonej lampki ostrzegawczej na obudowie **D**) należy natychmiast przerwać ładowanie. Zapoznaj się z instrukcją obsługi przewodu do ładowania.

 Przed czyszczeniem kabla do ładowania upewnij się, że jest on odłączony. Wyczyść przewód za pomocą ściereczki lekko zwilżonej wodą. Podczas czyszczenia upewnij się, że ściereczka nie styka się z końcówkami przewodu (złączami, stykami ładowania), aby uniknąć ryzyka korozji.

 Każdy przewód do ładowania jest przechowywany w bagażniku pojazdu ➔ 76.

Ważne zalecenia



Ważne zalecenia dotyczące ładowania samochodu

Prosimy o uważne przeczytanie tych zaleceń. Ich nieprzestrzeganie może wiązać się z **ryzykiem wystąpienia pożaru, poważnych obrażeń lub porażenia prądem elektrycznym, a w konsekwencji prowadzić do śmierci.**

Wybór kabla do ładowania

Standardowe kable do ładowania zostały opracowane specjalnie dla tego pojazdu. Zaprojektowano je w taki sposób, aby chronić użytkownika przed potencjalnym ryzykiem śmiertelnego porażenia prądem lub pożaru.

Nie wolno podłączać kabli do ładowania ze starszych pojazdów, ponieważ nie są one odpowiednie.

Ze względu na bezpieczeństwo kierowcy, używanie kabla do ładowania w sposób niezgodny z zaleceniami producenta jest surowo zabronione. Nieprzestrzeganie tego zalecenia może wiązać się z ryzykiem wystąpienia pożaru lub porażenia prądem elektrycznym, a w konsekwencji prowadzić do śmierci. W kwestii wyboru kabla do ładowania odpowiedniego do posiadanego pojazdu, należy skontaktować się z ASO.

Używanie kabla do ładowania *B*

Należy uważnie przeczytać instrukcję obsługi dostarczoną razem z kablem do ładowania, aby poznać środki ostrożności związane z użytkowaniem produktu oraz wymagania techniczne odnośnie podłączania gniazda.

Zasada montażu

Gniazdo ścienne

Instalacja terminala naściennego powinna zostać wykonana przez specjalistę.

W przypadku ładowania z sieci domowej

Poproś wykwalifikowanego specjalistę o sprawdzenie, czy każde gniazdo, do którego podłączasz przewód do ładowania spełnia normy i przepisy obowiązujące w Twoim kraju oraz specyfikacje opisane w części "Systemy zasilania".

Systemy zasilania

Używaj tylko terminali do ładowania, które są zgodne z normą IEC 61851-1 i punktów dostępu posiadających następujące zabezpieczenie:

- wyłącznik różnicowo-prądowy z prądem resztkowym 30 mA typu A przeznaczony do używanego gniazda;
- zabezpieczenie nadprądowe;

POJAZD ELEKTRYCZNY:

- urządzenia chroniące przed przepięciami wywołanymi przez piorun w narażonych strefach (IEC 62305-4);
- połączenie uziemiające zgodne z normami obowiązującymi w danym kraju.

2

POJAZD ELEKTRYCZNY:

Typy ładowania zgodne z normami europejskimi

Prąd przemienny (AC)

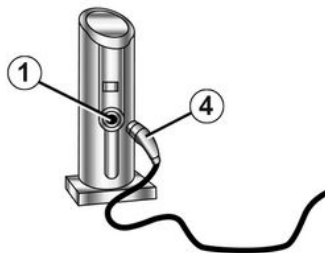

62364

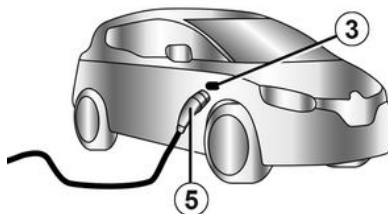
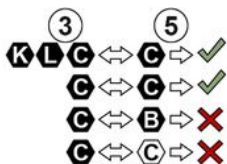

Jeżeli na klapce do ładowania pojazdu znajduje się etykieta z instrukcjami, postępuj zgodnie z wytycznymi.





Przed podłączeniem przewodu ładującego sprawdź, czy:

- kolor i jedna z liter gniazda wejściowego **1** odpowiadają kolorowi i jednej z liter na końcówce przewodu **4**;
- kolor i jedna z liter gniazda wejściowego **3** odpowiadają kolorowi i jednej z liter na końcówce przewodu **5**.

POJAZD ELEKTRYCZNY:

Naklejki

2

Typ ładowania	Prąd przemienny (AC)			
Podłączenie	Terminal ładujący 1 /przewód do ładowania 4		Pojazd 3 /przewód do ładowania 5	
Typy ładowania zgodne z normami europejskimi (we wszystkich innych przypadkach skonsultuj się z ASO).				

POJAZD ELEKTRYCZNY:

Prąd stały (DC)

62378

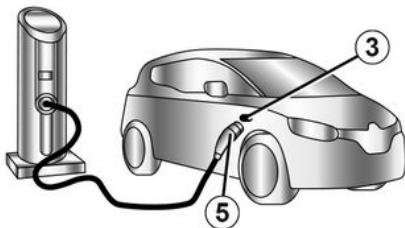
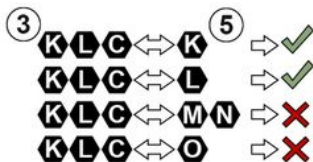





Jeżeli na klapce do ładowania pojazdu znajduje się etykieta z instrukcjami, postępuj zgodnie z wytycznymi.

Przed podłączeniem kabla do ładowania upewnij się, że kolor i jedna z liter na gnieździe wejściowym **3** odpowiadają kolorowi i jednej z liter na końcówce **5** kabla do ładowania.

i W przypadku szybkiego ładowania pojazdu (DC) przewód ładujący między pojazdem a terminalem do ładowania nie może być dłuższy niż **30 metrów**.
W przypadku wątpliwości co do długości przewodu skonsultuj się z właścicielem terminala do ładowania (DC).

POJAZD ELEKTRYCZNY:

Naklejki

Typ ładowania	Prąd stały (DC)				
Podłączenie	Pojazd 3 /przewód do ładowania 5				
Typy ładowania zgodne z normami europejskimi (we wszystkich innych przypadkach skonsultuj się z ASO).					

2

POJAZD ELEKTRYCZNY:

Gniazdo elektryczne do ładowania 3

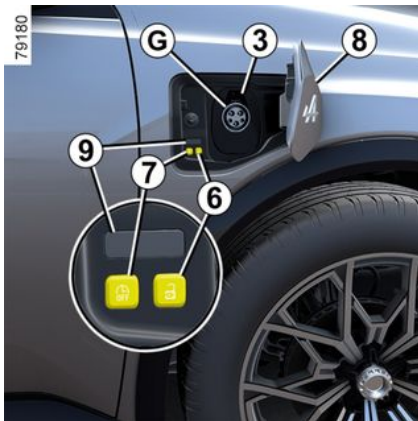
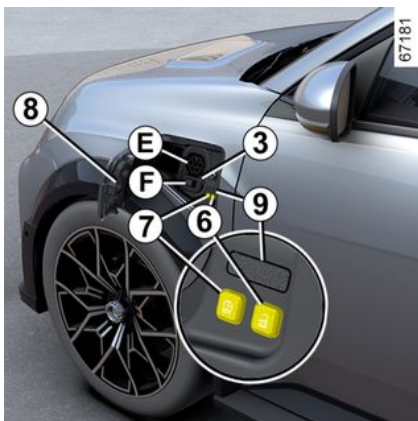

W zależności od wersji pojazd jest wyposażony w dwa gniazda ładowania umieszczone z przodu:

- gniazdo **E** do ładowania z mocą do 11 kW prądem przemiennym (AC),
- gniazdo **F**, oprócz gniazda **E**, do szybkiego ładowania prądem stałym (DC),
- gniazdo **G**, do ładowania z mocą do 6,4 kW prądem przemiennym (AC).

Uwaga: jeżeli wokół gniazda ładowania pojazdu znajduje się śnieg, usuń go przed podłączeniem lub odłączeniem kabla.

Jeżeli śnieg dostanie się do gniazda, może zablokować wtyczkę kabla do ładowania.

i Gniazdo **F** jest zabezpieczone zaślepką. Przed podłączeniem przewodu ładującego do gniazda **E** upewnij się, że zaślepka na gnieździe **F** jest na swoim miejscu.

Pod klapką gniazda ładowania znajdują się również dwa przyciski:

- przycisk **6**  odblokowuje przewód do ładowania;

- przyciskiem **7**  można zatrzymać program ładowania (jeżeli został wcześniej skonfigurowany) w celu natychmiastowego rozpoczęcia ładowania pojazdu.

Ostrzeżenia

- Nie ma konieczności czekania, aż energia spadnie do poziomu rezerwy, by naładować akumulator napędowy.
- Czas ładowania zależy od typu stacji ładowania; terminala ściennego lub słupka, do którego zostanie podłączony pojazd.
- Ładowanie jest możliwe podczas deszczu lub kiedy pada śnieg.
- Włączanie klimatyzacji wydłuża czas ładowania.
- Dostępność poziomu energii zależy od temperatury akumulatora. W związku z tym czas między zatrzymaniem a ponownym uruchomieniem pojazdu może się różnić, w zależności od tego, czy akumulator jest zimny, czy ciepły.
- Jeżeli pojazd stoi zaparkowany ponad trzy miesiące z zerowym poziomem naładowania akumulatora, naładowanie akumulatora może być niemożliwe.

POJAZD ELEKTRYCZNY:

W ekstremalnych warunkach atmosferycznych

- w przypadku upałów zaleca się parkowanie i ładowanie samochodu w zacienionym/zadaszonym miejscu;
- Przy niskiej temperaturze otoczenia na początku ładowania szacowany czas ładowania może być zawyżony.
- Należy unikać ładowania lub parkowania samochodu w ekstremalnych warunkach temperatury (upał lub mróz).
- W ekstremalnych warunkach ładowanie może się rozpocząć dopiero po kilku minutach (czas niezbędny na schłodzenie lub rozgrzanie akumulatora napędowego).
- Zaleca się ładowanie pojazdu po jeździe, jeżeli poziom naładowania jest niski (< 25%) i gdy temperatury są ujemne.

- Jeżeli przy temperaturze poniżej około -25°C pojazd stoi zaparkowany ponad 7 dni, naładowanie akumulatora napędowego może być niemożliwe.

Porady

- W celu wydłużenia żywotności akumulatora napędowego pojazdu:
 - przy codziennych trasach ładu pojazd do maksymalnie 80%;

- unikaj parkowania pojazdu na dłużej niż jeden miesiąc z wysokim poziomem naładowania (powyżej około 50%), zwłaszcza w okresach wysokich temperatur.
- Akumulator napędowy najlepiej ładować po jeździe oraz/lub w miejscu o umiarkowanej temperaturze. W innym wypadku ładowanie może zająć więcej czasu lub być niemożliwe.

Ładowanie akumulatora napędowego

Pojazd nieruchomy, zapłon wyłączony:

- wyjmij kabel do ładowania **2** ze schowka w bagażniku pojazdu,
- naciśnij kławkę gniazda ładowania **8**, aby ją odblokować. Zapala się biała lampka ostrzegawcza **9**;



W zależności od pojazdu, gdy kławka gniazda ładowania jest otwarta lub niewłaściwie zamknięta, na tablicy wskaźników pojawia się komunikat "Kławka ładowania otwarta".

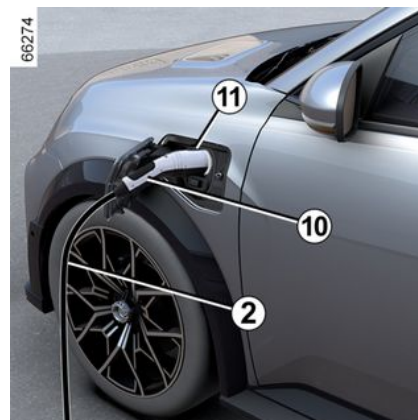



- podłączyć wtyczkę przewodu do źródła zasilania;
- chwycić klamkę **10**;

POJAZD ELEKTRYCZNY:

- zależnie od wersji pojazdu naciśnij włącznik **11**,
- podłącz kabel do pojazdu. Lampka ostrzegawcza **9** zacznie migać na biało;

Uwaga: w przypadku szybkiego ładowania sprawdź, czy podczas podłączania plastikowa taśma **12** zaślepki **13** nie została przytrzaśnięta między złączem przewodu do ładowania a źródłem zasilania.

 Nie używaj klapki gniazda do ładowania **8** do wieszania kabla ładowania **2** podczas ładowania pojazdu.

 W zależności od pojazdu, jeżeli właśnie zaakceptowałeś aktualizację systemu za pośrednictwem systemu multimedialnego, ładowanie akumulatora napędowego zostanie opóźnione lub anulowane. Poczekaj na zakończenie aktualizacji przed podłączeniem kabla do ładowania do pojazdu. W celu uzyskania informacji na temat aktualizacji systemu należy zapoznać się z instrukcją obsługi systemu multimedialnego.

- po usłyszeniu kliknięcia sygnalizującego zablokowanie sprawdź, czy kabel do ładowania jest prawidłowo podłączony. Aby sprawdzić zablokowanie, delikatnie pociągnij za uchwyt **10**,
- jeżeli zaprogramowane jest ładowanie odroczone i chcesz natomiast rozpocząć ładowanie, naciśnij przycisk **7**, aby rozpocząć ładowanie ➔ **54**.

Przewód do ładowania jest automatycznie blokowany w pojeździe.

Uniemożliwi to odłączenie kabla ładowania od pojazdu.

 Niezbędne jest prawidłowe rozwinięcie kabla do ładowania, tak aby uniknąć przegrzania.



Nie używać przedłużaczy, rozgałęziaczy ani przejściówek.

Ryzyko pożaru.

Podczas ładowania lampka kontrolna **9** miga na niebiesko.

POJAZD ELEKTRYCZNY:

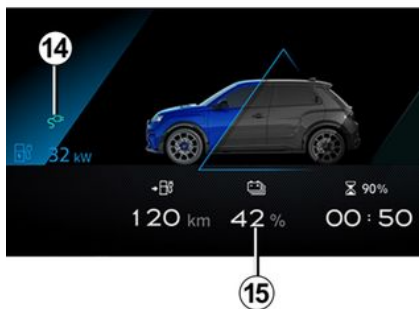

Po rozpoczęciu ładowania na tablicy wskaźników wyświetlane są następujące informacje:

- poziom na wskaźniku poziomu ładowania akumulatora **15**,
- poziom naładowania akumulatora;
- szacunkowy czas pozostały do końca ładowania (czas pozostały do końca ładowania od poziomu 95% naładowania),
- lampka kontrolna **14** sygnalizująca podłączenie pojazdu do zasilania,
- zasięg pojazdu będzie się różnił w zależności od poziomu naładowania.

Wskazanie na tablicy wskaźników znika po kilku sekundach. Pojawia się ponownie na tablicy wskaźników po otwarciu drzwi.

Gdy ładowanie zostało zakończone, lampka **9** świeci się na zielono. Aby naładować pojazd, nie trzeba czekać do prawie całkowitego rozładowania akumulatora.



Czas ładowania akumulatora napędowego zależy od poziomu pozostałej energii oraz od mocy dostarczonej przez terminal ładowania. Informacja wyświetla się na tablicy wskaźników podczas ładowania → **137**.

Uwaga: W pewnych warunkach rzeczywisty czas ładowania może być dłuższy niż czas ładowania wyświetlany na tablicy wskaźników. Zależy to od następujących czynników:

- jakość sieci elektrycznej;
- początkowy poziom naładowania;
- bardzo niska temperatura zewnętrzna,
- ...

W przypadku problemu z przewodem do ładowania zalecamy zastąpienie go innym przewodem o takich samych parametrach. Skontaktować się z Autoryzowanym Partnerem marki.

POJAZD ELEKTRYCZNY:

Nieprawidłowości w działaniu

Jeśli lampka kontrolna **9** świeci na czerwono światłem ciągłym, należy zwrócić się do ASO.

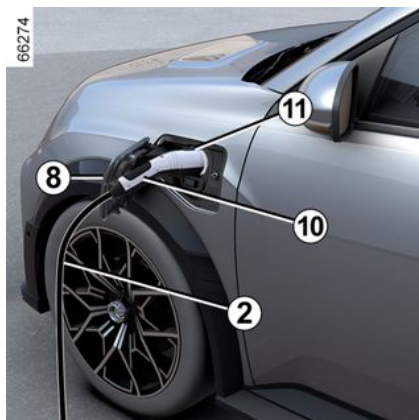

Środki ostrożności podczas odłączania od gniazda

- Naciśnij przycisk **6** lub **naciśnij i przytrzymaj** przycisk odblokowywania drzwi na karcie w celu odblokowania przewodu do ładowania pojazdu;
- chwycić klamkę **10**;

i Należy bezwzględnie przestrzegać kolejności operacji rozłączenia.

- zależnie od wersji pojazdu naciśnij włącznik **11**,
- odłącz kabel ładowania **2** od pojazdu;
- zamknąć kłapkę gniazda ładowania **8** i docisnąć, aby ją zablokować;
- odłączyć kabel ładowania **2** od źródła zasilania **1**;
- schowaj kabel ładowania **2** w schowku w bagażniku.

Uwaga: bezpośrednio po intensywnym ładowaniu akumulatora napędowego przewód może być gorący; użyj uchwytów.

i Po naciśnięciu na przycisk odblokowujący przewód do ładowania należy odpiąć go w ciągu 30 sekund. Po tym czasie przewód zablokuje się ponownie.

Etykieta 16

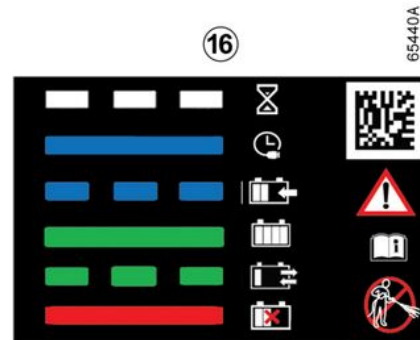
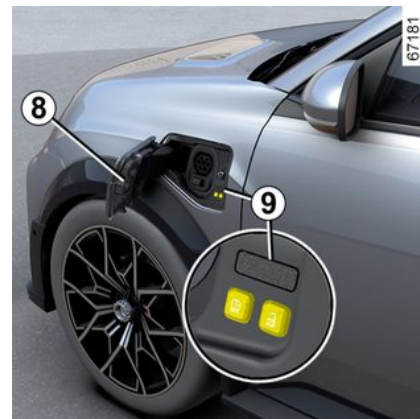

Na etykiecie **16**, umieszczonej na kłapce gniazda ładowania **8**, za-

POJAZD ELEKTRYCZNY:

mieszczono informacje o przebiegu ładowania sygnalizowane przez lampkę kontrolną **9**:

- miga na biało: przewód jest podłączony do pojazdu, a system wykonuje kontrolę,
- świeci się na niebiesko: program ładowania jest włączony,
- miga na niebiesko: trwa ładowanie lub pojazd korzysta z zasilania elektrycznego (np. klimatyzacja w kabinie),
- świeci się na zielono: pojazd jest w pełni naładowany,
- miga na zielono: w zależności od pojazdu, gdy jest włączona funkcja Vehicle to Grid (V2G) → **55** lub Vehicle to Load (V2L) → **48**,
- świeci się na czerwono: usterka.

Na etykiecie **16**, umieszczonej po prawej stronie, zamieszczono następujące instrukcje:

- kłapek gniazda ładowania nie wolno myć myjką wysokociśnieniową,
- kłapki gniazda ładowania można otworzyć, gdy pojazd stoi,
- gdy pojazd porusza się, kłapki gniazda ładowania muszą być zamknięte,
- otwórz kłapkę, aby podłączyć kabel do ładowania,
- zamknąć kłapkę po odłączeniu kabla;

- podłączyć do gniazda sieci domowej, gniazda ładowania prądem zmiennym lub gniazda terminala szybkiego ładowania,
- Informacje na temat ładowania można znaleźć w instrukcji obsługi pojazdu.

Gniazdo ładowania prądem stałym CHAdeMO (DC) **H**



Gniazdo ładowania prądem stałym (DC) CHAdeMO **H** (dostępność zależy od kraju).



Nie wolno jednocześnie podłączać gniazda prądu przemiennego **G** → **42** i gniazda zasilania CHAdeMO **H**.

Aby naładować pojazd, używając gniazda CHAdeMO **H**

Pojazd nieruchomy, zapłon wyłączony:

- wyjmij przewód ładowania **2** z terminalu ładowania.

POJAZD ELEKTRYCZNY:

i Przestrzegaj zaleceń dotyczących bezpieczeństwa wyświetlonych na terminalu ładowania.

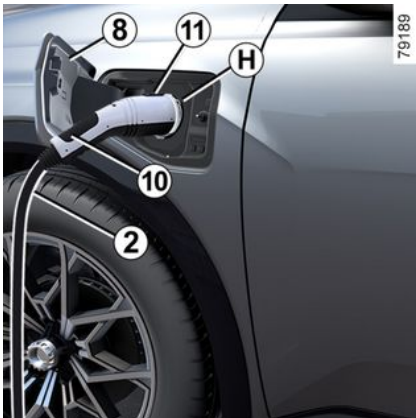

- Naciśnij klapkę gniazda ładowania **8**, aby ją odblokować,
- naciśnij włącznik **11**,
- podłącz końcówkę przewodu do gniazda ładowania,
- gdy usłyszysz kliknięcie blokady, sprawdź, czy przewód ładowania jest prawidłowo podłączony. Aby sprawdzić, czy jest zablokowany, umiarkowanie pociągnij za uchwyt.

Przewód do ładowania jest automatycznie blokowany w pojeździe. Uniemożliwi to odłączenie kabla ładowania od pojazdu.

Środki ostrożności podczas odłączania od gniazda

i Należy bezwzględnie przestrzegać kolejności operacji rozłączenia.

- Naciśnij włącznik **11**,
- chwycić klamkę **10**;
- odłącz kabel ładowania **2** od pojazdu;
- zamknąć klapkę gniazda ładowania **8** i docisnąć, aby ją zablokować;
- umieścić przewód **2** na terminalu ładowania.

Uwaga: bezpośrednio po intensywnym ładowaniu akumulatora napędowego przewód może być gorący: użyj uchwytów.

Funkcja Vehicle to Load (V2L)

Po zatrzymaniu pojazdu i zaciągnięciu hamulca postojowego funkcja "Vehicle to Load (V2L)" umożliwia podłączenie urządzeń

elektrycznych bezpośrednio do pojazdu.

System zapewnia zasilanie prądem przemiennym (maks. 16 A/3,7 kW) z wykorzystaniem energii elektrycznej zgromadzonej w akumulatorze napędowym pojazdu ➔ **21**.

Złącze V2L umożliwia podłączanie urządzeń elektrycznych do gniazda ładowania z przodu pojazdu.

Ważne zalecenia



Prosimy o uważne przeczytanie tych zaleceń. Ich nieprzestrzeganie może wiązać się z **ryzykiem wystąpienia pożaru, poważnych obrażeń lub porażenia prądem elektrycznym, a w konsekwencji prowadzić do śmierci.**

Środki ostrożności, które należy podjąć podczas korzystania z funkcji V2L.

Nie próbuj zasilać domu, ponieważ może to prowadzić do uszkodzeń i porażenia prądem.

Podczas korzystania z funkcji V2L nie myj pojazdu ani nie pracuj w komorze silnika.

Nie używaj funkcji V2L:

- Jeśli w złączu V2L lub w gnieździe ładowania pojazdu znajduje się woda;
- jeśli złącze V2L pojazdu lub gniazdo wejściowe ładowania pojazdu jest uszkodzone (pęknięcie, ślady korozji, odbarwienie itp.), skontaktuj się z ASO w celu zorganizowania wymiany;
- na zewnątrz, jeżeli warunki pogodowe są nieodpowiednie (np. pada deszcz lub trwa burza z piorunami).

Na złączu V2L nie wolno umieszczać metalowych przedmiotów.

Nie modyfikuj złącza V2L ani nie ingeruj w nie podczas korzystania z funkcji V2L.

Nigdy nie podłączaj adaptera do złącza V2L.

Środki ostrożności, które należy podjąć podczas obsługi i użytkowania złącza V2L.

Używaj wyłącznie złącza V2L dostępnego fabrycznie w pojeździe. Złącze V2L jest zaprojektowane specjalnie dla danego pojazdu. Ze względu na bezpieczeństwo używanie złącza V2L niezgodnego z zaleceniami producenta jest surowo wzbronione. Aby uzyskać więcej informacji na temat tego, które złącze V2L jest odpowiednie dla danego pojazdu, skonsultuj się z ASO.

Nie opieraj żadnych przedmiotów o złącze V2L, nie wieszaj urządzeń za kabel zasilający z gniazdka prądu przemianowego (AC) na złączu V2L. **Ryzyko powstania uszkodzeń.**

Należy dbać o złącze V2L. Nie demontuj go, nie zanurzaj w wodzie ani nie ciągnij, gdy jest podłączone, i nie pozwól, aby cokolwiek o nie uderzyło. Regularnie sprawdzaj stan złącza przed każdym użyciem.

Środki ostrożności, które należy podjąć podczas korzystania z urządzeń elektrycznych/elektronicznych.

Przed podłączeniem i użyciem urządzenia (przedłużacza, wtyczek wielofunkcyjnych itp.) należy zapoznać się ze środkami ostrożności dotyczącymi użytkowania opisanymi w jego instrukcji obsługi.

Nie podłączaj:

POJAZD ELEKTRYCZNY:

- urządzeń wymagających ciągłego zasilania, takich jak sprzęt medyczny. W zależności od warunków pracy pojazdu zasilanie może zostać przerwane;
- urządzeń o poborze prądu większym niż 16 A;
- urządzeń, które nie są zgodne z krajowymi przepisami i normami;
- uszkodzonych urządzeń (jednostek, kabli itp.);
- urządzeń, których wstępne zalecenia dotyczące użytkowania nie są dostosowane do środowiska, w którym będą użytkowane (zagrożenia związane z kontaktem z pyłem i wodą);
- więcej niż jednego rozgałęziacza. Jeżeli go używasz, nie podłączaj produktów pobierających więcej niż 8 A;
- przedłużacza o długości ponad 20 m. Jeśli go używasz, pamiętaj, aby całkowicie go rozwinąć.

2

POJAZD ELEKTRYCZNY:

Złącze funkcji Vehicle to Load (VLC) A

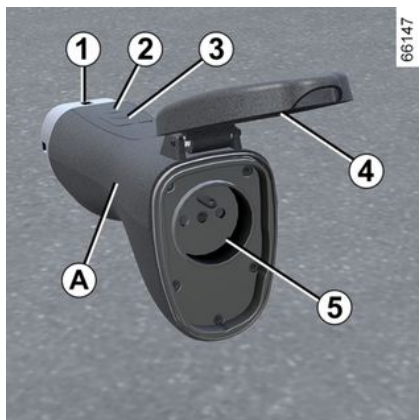



1. Gniazdo ładowania.
2. Lampka ostrzegawcza sygnalizująca pracę.
3. Wyłącznik.
4. Pokrywa ochronna.
5. Gniazdo sieciowe AC.

Złącze V2L jest przechowywane w zestawie narzędzi, który znajduje się pod wykładziną bagażnika.

 Przed przystąpieniem do konserwacji złącza V2L upewnij się, że jest ono odłączone.
Wyczyść złącze ściereczką lekko zwilżoną wodą.
Podczas czyszczenia upewnij się, że ściereczka nie styka się z końcówkami złącza (złączami, stykami ładowania), aby uniknąć ryzyka korozji.

Czynność

 Podczas używania funkcji V2L hamulec postojowy musi być zawsze zaciągnięty.

 Należy przestrzegać kolejności podłączania/odłączania złącza V2L.

 Przed podłączeniem lub odłączeniem urządzenia upewnij się, że lampka kontrolna **2** na złączu złącza V2L jest wyłączona.

Podłączanie złącza V2L

Gdy pojazd jest nieruchomy, elementy otwierane nadwozia są odblokowane, a zapłon wyłączony:

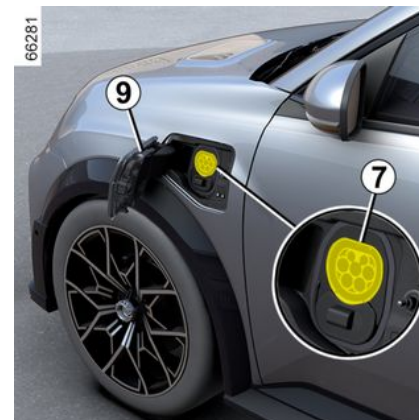

POJAZD ELEKTRYCZNY:

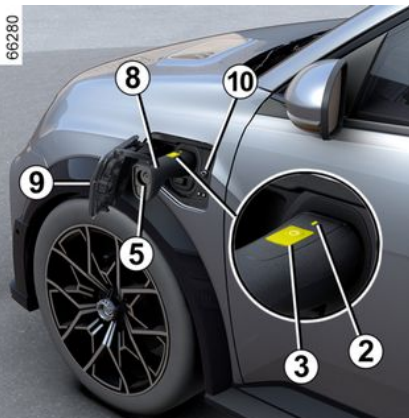

- naciśnij klapkę gniazda ładowania **9**, aby ją odblokować;
- chwyć za uchwyt złącza **8** i podłącz końcówkę **1** złącza do gniazda ładowania pojazdu **7**,
- delikatnie pociągając za uchwyt **8**, sprawdź, czy złącze V2L jest prawidłowo podłączone. Przed rozpoczęciem rozładowania następuje zablokowanie gniazda. Złącze V2L jest automatycznie blokowane w pojeździe. Uniemożliwia to odłączenie złącza od pojazdu;
- podłącz urządzenie elektryczne do gniazda AC złącza V2L **5**;
- naciśnij przełącznik złącza V2L **3** przez co najmniej trzy sekundy, aż lampka kontrolna **2** zaświeci się na zielono. Funkcja V2L jest włą-

czona, lampka kontrolna na gnieździe ładowania **10** miga na zielono, a urządzenie elektryczne jest zasilane.

Uwaga: podczas blokowania złącza V2L w pojeździe nie ciągnij za uchwyt **8**.

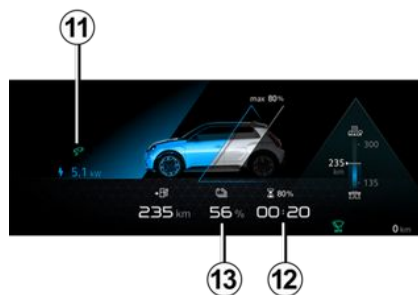

Po rozpoczęciu poboru prądu na tablicy wskaźników wyświetlane są następujące informacje:

- lampka kontrolna **11** wskazuje, że pojazd jest podłączony do złącza V2L;
- szacowany czas **12** pozostały do osiągnięcia minimalnego progu naładowania akumulatora;
- poziom naładowania akumulatora **13**.

Uwaga: zasilanie zostaje automatycznie odcięte, gdy:

- funkcja V2L nie jest używana przez około godzinę (brak urządzeń elektrycznych podłączonych do gniazda AC złącza V2L lub brak zużycia energii);
- zostało podłączone urządzenie elektryczne wymagające mocy większej niż maksymalna;
- przełącznik **3** złącza V2L jest wciśnięty co najmniej przez trzy sekundy;
- osiągnięto minimalny próg naładowania akumulatora napędowego skonfigurowany przy użyciu ekranu multimedialnego.

Po wyłączeniu zasilania na tablicy wskaźników jest wyświetlany komunikat z potwierdzeniem.

Odłączenie złącza V2L

POJAZD ELEKTRYCZNY:

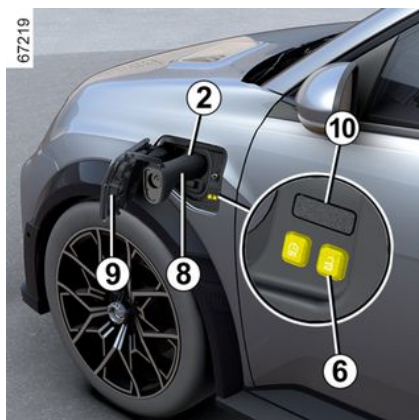

Mając kartę przy sobie lub gdy elementy otwierane w pojeździe są odblokowane:

- naciśnij przycisk **6**  znajdujący się obok gniazda ładowania, aby zatrzymać rozładowywanie. Lampka kontrolna **2** gaśnie, lampka kontrolna na gnieździe ładowania **10** gaśnie, a funkcja V2L jest wyłączona;
- złącze V2L zostanie automatycznie odblokowane w pojeździe. Umożliwia to odłączenie złącza od pojazdu;
- odłącz urządzenie elektryczne i chwyć za uchwyt złącza **8** V2L, aby odłączyć je od pojazdu **w ciągu około 15 sekund**. W przeciwnym

- razie gniazdo ładowania **7** zostanie automatycznie ponownie zablokowane,
- zamknij i dociśnij klapkę gniazda ładowania **9**, aby ją zablokować;
- włóż złącze V2L do schowka.

 Nie prowadź pojazdu, gdy klapka **ładowania 9** jest otwarta. Po odłączeniu złącza V2L od pojazdu upewnij się, że osłona jest założona, a klapka gniazda do ładowania **9** jest prawidłowo zamknięta.

Ustawienia



Wartość progową minimalnego poziomu naładowania akumulatora napędowego można ustawić na ekranie multimedialnym **14**.

W celu uzyskania dodatkowych informacji odnieś się do instrukcji dotyczącej multimedii.

Nieprawidłowości w działaniu

W przypadku awarii działania lampka kontrolna **2** na złączu V2L zgaśnie, a zasilanie (rozładowanie) V2L wyłączy się automatycznie. Na tablicy wskaźników pojawia się ostrzegawczy komunikat.

POJAZD ELEKTRYCZNY:

W przypadku wewnętrznej awarii funkcji V2L na tablicy wskaźników pojawi się komunikat "V2L rozładowanie niemożliwe V2L skontroluj!": odłącz urządzenie elektryczne i odłącz złącze V2L. Należy skontaktować się z Autoryzowanym Partnerem marki.

W przypadku awarii funkcji V2L z urządzenia podłączonego do gniazda AC złącza V2L, na tablicy wskaźników wyświetlany jest komunikat "V2L rozładowanie niemożliwe Usterka podłączonego urządzenia":

- odłącz urządzenie elektryczne i złącze V2L;
- sprawdź, czy urządzenie i złącze V2L nie są uszkodzone i czy wtyczka zasilania nie jest uszkodzona lub skorodowana;
- upewnij się, że urządzenie elektryczne nie przekracza maksymalnej mocy, jaką może zapewnić pojazd.

Jeżeli problem nadal występuje, należy zwrócić się do Autoryzowanego Partnera marki.

Programowanie ładowania

Czynność



Gdy pojazd jest nieruchomy, a silnik pracuje, w trybie "Pojazd" **3** na ekranie multimedialnym **1**, naciśnij menu "Elektryczny" **2**, aby ustawić program ładowania pojazdu prądem przemiennym (AC).

Korzystając z zakładki "Programy", możesz:

- dodać nowy program ładowania; lub
- uzyskać dostęp do wstępnie zapisanych programów ładowania.

W celu uzyskania dodatkowych informacji odnieś się do instrukcji dotyczącej multimedialnych.

Uwaga: w menu "Elektryczny" możesz także skonfigurować program komfortu dla pojazdu → **335**.



Ze względów bezpieczeństwa, czynności te należy wykonywać na postoju.

Gdy programowanie zostanie zatwierdzone, na tablicy wskaźników

zapali się lampka kontrolna .

Uwaga: Ładowanie rozpocznie się, gdy silnik zostanie wyłączone, a

POJAZD ELEKTRYCZNY:

pojazd zostanie podłączony do autoryzowanego źródła zasilania.



W zależności od pojazdu, jeżeli właśnie zaakceptowałeś aktualizację systemu za pośrednictwem systemu multimedialnego, ładowanie akumulatora napędowego zostanie opóźnione lub anulowane.

Poczekaj na zakończenie aktualizacji przed podłączeniem kabla do ładowania do pojazdu.

W celu uzyskania informacji na temat aktualizacji systemu należy zapoznać się z instrukcją obsługi systemu multimedialnego.

Musisz mieć kompatybilny dwukierunkowy terminal ładowania prądem przemiennym i subskrybować usługę V2G. W celu uzyskania dodatkowych informacji odnieś się do instrukcji dotyczącej multimediiów.



Przed przystąpieniem do jakichkolwiek prac przy instalacji elektrycznej lub jej modyfikowania odłącz pojazd.



Aby skonfigurować ładowanie V2G, zapoznaj się z multimedialną instrukcją obsługi.

Ładowanie przy użyciu funkcji Vehicle to Grid (V2G)

Gdy pojazd jest nieruchomy i podłączony przy użyciu przewodu ładowania, ładowanie przy użyciu funkcji Vehicle to Grid (V2G) umożliwia redystrybucję energii zgromadzonej w akumulatorze pojazdu do domu i do sieci energetycznej.

KARTA

Informacje ogólne

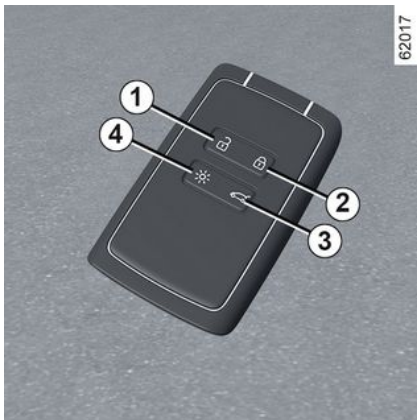

1. Odblokowanie wszystkich zamków.
2. Zablokowanie wszystkich zamków.
3. Blokowanie/odblokowywanie bagażnika.
4. Zdalne włączanie oświetlenia.

Karta umożliwia:

- Blokowanie/odblokowywanie elementów otwieranych (drzwi, bagażnik);
- odblokowanie klapy gniazda ładowania → 21;

- zdalne włączanie świateł pojazdu;
- automatyczne, zdalnie otwieranie/zamykanie szyb sterowanych elektrycznie → 72.



W zależności od pojazdu digital key oferuje wszystkie funkcje karty.

Jeżeli karta pozostała w pojeździe, a drzwi zostały zablokowane digital key, nie ma możliwości uruchomienia pojazdu kartą.

Więcej informacji znajduje się w rozdziale "Digital key" → 66.

Zasięg

Należy się upewnić, że bateria jest w dobrym stanie, odpowiada danemu modelowi i jest prawidłowo włożona. Okres eksploatacji wynosi około dwóch lat: należy ją wymienić, gdy na tablicy wskaźników pojawi się komunikat "Bateria karty do wymiany" → 56.

Zasięg działania karty

Zmienia się w zależności od warunków otoczenia: aby uniknąć niezamierzonego zablokowania lub od-

blokowania pojazdu, trzymając lub nosząc kartę uważaj, aby przypadkowo nie nacisnąć przycisku.

Uwaga: jeżeli drzwi lub pokrywa bagażnika są otwarte lub nieprawidłowo zamknięte, pojazd nie zostanie zablokowany. Emitowany jest sygnał dźwiękowy, ale światła kierunkowskazów nie migają.



Jeśli bateria jest rozładowana, można nadal zablokować/odblokować zamki i uruchomić silnik w samochodzie → 169 → 72 → 56.

KARTA

Funkcja "Zdalne włączenie świateł"

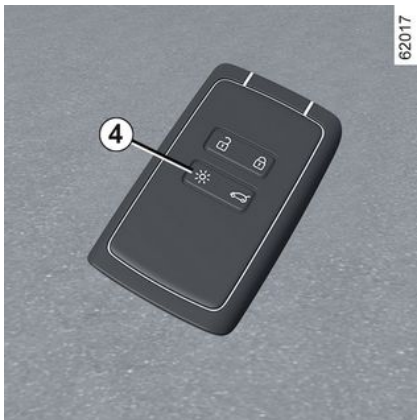

Naciśnięcie przycisku **4** powoduje włączenie świateł mijania i oświetlenia zewnętrznego na około 20 sekund. Funkcja ta umożliwi np. odnalezienie pojazdu stojącego na parking. Naciśnięcie przycisku **4** i przytrzymanie go przez około dwie sekundy powoduje włączenie oświetlenia zewnętrznego i emisję sygnału dźwiękowego.

Uwaga: aby wyłączyć oświetlenie, ponownie naciśnij przycisk **4**.



Rada

Nie należy zbliżać karty do źródła ciepła, zimna lub wilgoci.

Karty nie wolno przechowywać w miejscu, w którym mogłyby ulec wygięciu lub przypadkowemu uszkodzeniu: na przykład, gdy usiądziesz na karcie schowanej w tylnej kieszeni ubrania.



Wymiana: potrzeba dodatkowej karty

Jeżeli zgubisz kartę lub potrzebujesz dodatkowej, możesz ją uzyskać w ASO.

W przypadku wymiany karty należy przyprowadzić pojazd **wraz ze wszystkimi skojarzonymi kartami** do ASO, aby zresetować system.

Do jednego samochodu można przyporządkować maksymalnie cztery karty.

Zakłócenia

Zależnie od warunków panujących w najbliższym otoczeniu (urządzenia zewnętrzne lub inne działające na tej samej częstotliwości co nadajnik), w działaniu nadajnika mogą wystąpić zakłócenia.



Odpowiedzialność kierowcy podczas parkowania lub zatrzymywania pojazdu

Nigdy nie zostawiaj dziecka, osoby niepełnosprawnej lub zwierzęcia w pojeździe nawet na bardzo krótki czas. Mogłyby one narazić na niebezpieczeństwo siebie lub inne osoby, włączając silnik, uruchamiając elementy wyposażenia, takie jak podnośniki szyb, czy blokując zamki drzwi. Ponadto, należy pamiętać, że w przypadku upalnych i/lub bardzo słonecznych dni, temperatura w kabinie wzrasta bardzo szybko.

RYZYKO ŚMIERCI LUB POWAŻNYCH OBRAŹEN.

KARTA

Zakładanie paska 7

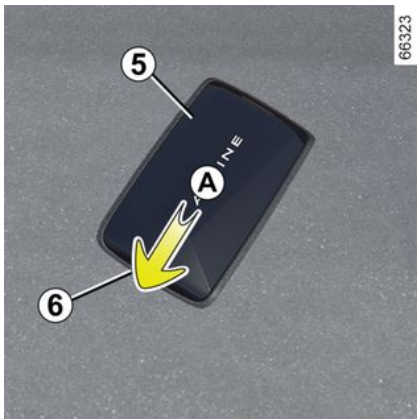

Przesunąć tylną obudowę **5** w dół, dociskając strefę **A**.

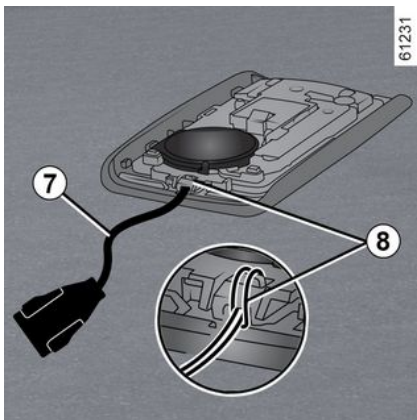

Włożyć pasek w element **8** i przetrześć koniec paska przez sprzączkę.

Umieścić pasek w otworze **6** i zamknąć obudowę.

Uwaga: sprawdzić, czy średnica sznurka paska **7** pasuje do otworu **6**.

Sposób użycia

Istnieją dwa sposoby blokowania/odblokowania zamków pojazdu:

- w trybie "wolne ręce" przy zbliżeniu i oddalaniu się od pojazdu;
- za pomocą karty w trybie zdalnego sterowania;
- za pomocą digital key jako pilota (w zależności od pojazdu). Więcej informacji znajduje się w rozdziale "Digital key" → **66**.

i Karty nie wolno chować w miejscu, w którym może mieć kontakt z innymi urządzeniami elektronicznymi (komputer, telefon itp.), ponieważ urządzenia tego typu mogą zakłócać jej działanie.

Wyłączanie/włączenie trybu "wolne ręce"

W zależności od pojazdu można wyłączyć/włączyć odblokowywanie podczas zbliżania się i blokowanie podczas oddalania się od pojazdu.

Można również wyłączyć/włączyć sygnał dzwinkowy, który funkcja emituje w momencie blokowania przy oddalaniu się od pojazdu → **141**.



Nigdy nie należy opuszczać pojazdu, pozostawiając kartę wewnątrz.

KARTA



Odpowiedzialność kierowcy podczas parkowania lub zatrzymywania pojazdu

Nigdy nie należy opuszczać pojazdu, pozostawiając w kabinie, nawet na bardzo krótki czas, dziecko, niesamodzielną osobę dorosłą lub zwierzę. Mogłyby one narazić na niebezpieczeństwo siebie lub inne osoby włączając silnik, uruchamiając takie elementy wyposażenia, jak na przykład podnośniki szyb lub zablokować zamki drzwi...

Ponadto, należy pamiętać, że w przypadku upalnych i/lub bardzo słonecznych dni, temperatura w kabinie wzrasta bardzo szybko.

RYZYKO ŚMIERCI LUB POWAŻNYCH OBRAŹEN.

Odblokowywanie w trybie "wolne ręce" przy zbliżaniu się do pojazdu;



67198

Gdy trzymasz kartę i znajdujesz się w strefie dostępu **1**, zamki zostaną odblokowane.

Odblokowanie jest sygnalizowane **miganiem świateł kierunkowskazów** oraz, w zależności od pojazdu, automatycznym rozłożeniem zewnętrznych lusterek wstecznych.

Blokowanie w trybie "wolne ręce" podczas oddalania się od pojazdu



67199

Gdy masz kartę przy sobie i drzwi oraz pokrywa bagażnika są zamknięte, oddal się od pojazdu: pojazd zostanie automatycznie zablokowany, gdy tylko opuścisz strefę dostępu **1**. Zablokowanie jest potwierdzane **mignięciem świateł kierunkowskazów, po którym świecą się ciągle** przez kilka sekund, sygnał dźwiękowy oraz, w zależności od pojazdu, automatyczne złożenie zewnętrznych lusterek wstecznych.

2

KARTA

Uwaga: odległość, przy której pojazd jest blokowany, zależy otoczenia, w którym się znajdujesz.

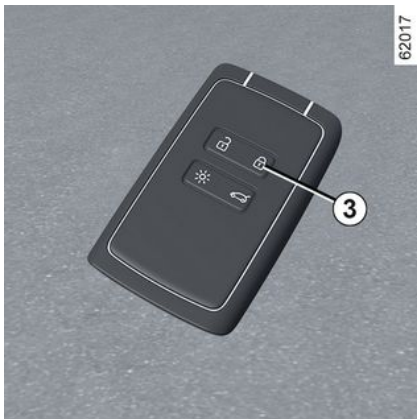

Gdy karta znajduje się w strefie działania **1** systemu przez około 15 minut, funkcja zdalnego blokowania zostaje wyłączona. Aby odblokować pojazd, naciśnij przycisk **3** karty.

Pojazdu nie można zdalnie zablokować, gdy karta znajduje się w strefie **2**.

Odblokowywanie w trybie "wolne ręce" poprzez otwarcie bagażnika



Gdy karta znajduje się w strefie **1** i pojazd jest zablokowany, naciśnięcie przycisku **4** powoduje odblokowanie wszystkich zamków pojazdu.

Odblokowanie jest potwierdzone **pojedynczym mignięciem** świateł kierunkowskazów.

Specjalne funkcje systemu odblokowywania

W określonych okolicznościach odblokowanie przy zbliżaniu się do pojazdu jest nieaktywne:

- jeśli pojazd nie był używany przez osiem dni;
- jeżeli karta pozostaje blisko strefy **1** pojazdu przez około pięć minut **od momentu zablokowania pojazdu**;
- po kilku przejazdach w pobliżu strefy **1** pojazdu **bez odblokowania drzwi**.

Nacisnąć przycisk otwierania pokrywy bagażnika **4** lub użyć karty zdalnego sterowania, aby odblokować pojazd i ponownie włączyć tryb "wolne ręce".

Specjalne funkcje systemu blokowania w trybie "wolne ręce"

Po zablokowaniu pojazdu w trybie "wolne ręce" należy odczekać około trzech sekund przed odblokowaniem pojazdu. W ciągu tych trzech sekund można sprawdzić zablokowanie zamków poprzez chwycenie i pociągnięcie klamki drzwi.

Uwaga: jeżeli drzwi lub pokrywa bagażnika są otwarte lub nieprawidłowo zamknięte, pojazd nie zostanie zablokowany. Emitowany jest sygnał dźwiękowy, ale światła kierunkowskazów nie migają.

KARTA

Użycie karty zdalnego sterowania

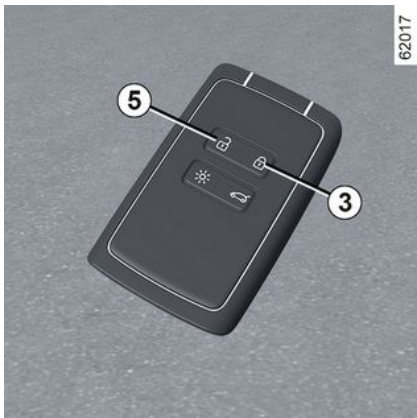

Odblokowanie zamków za pomocą karty

Nacisnąć przycisk **5**.

Odblokowanie jest potwierdzane **pojedynczym mignięciem** światła kierunkowskazów.



Przy pracującym silniku przyciski karty są nieaktywne.

Blokowanie za pomocą karty

Gdy drzwi i pokrywa bagażnika są zamknięte, naciśnij przycisk **3**: pojazd zostanie zablokowany.

Blokowanie jest sygnalizowane przez **два mignięcia** światła kierunkowskazów oraz, w zależności od pojazdu, automatycznym złożeniem zewnętrznych lusterek wstecznych.

W zależności od pojazdu dwukrotne naciśnięcie przycisku **3** blokuje pojazd. Naciśnięcie i przytrzymanie przycisku **3** powoduje zamknięcie przednich i tylnych szyb.

Uwaga:

- maksymalna odległość, przy której możliwe jest zablokowanie zamków pojazdu zależy od warunkowań zewnętrznych;
- jeżeli drzwi lub pokrywa bagażnika są otwarte lub nieprawidłowo zamknięte, pojazd nie zostanie zablokowany. Emitowany jest sygnał dźwiękowy, ale światła kierunkowskazów nie migają.



Gdy silnik jest uruchomiony, jeżeli po otwarciu lub zamknięciu drzwi karta znajduje się poza strefą **2**, komunikat "Karta niewykryta" informuje o tym, że karta nie znajduje się już w pojeździe. Pozwala to uniknąć na przykład takiej sytuacji, w której karta pozostałaby u pasażera opuszczającego pojazd.

Sygnał ostrzegawczy znika, gdy tylko karta zostaje ponownie wykryta.

KARTA

Blokowanie/odblokowywanie samego bagażnika

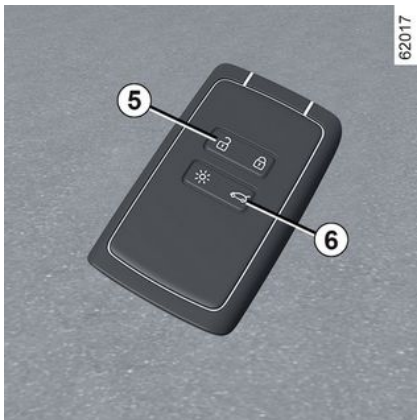

Naciśnij przycisk **6**, aby odblokować/zablokować tylko zamek bagażnika.

Uwaga: po odblokowaniu samego bagażnika przyciskiem **6**, aby odblokować pozostałe elementy otwierane trzeba:

- naciśnąć przycisk **5**;

lub

- odsunąć się od pojazdu, aby włączyć automatyczne blokowanie podczas oddalania się od pojazdu. W takim przypadku odblokowanie po zbliżeniu się do pojazdu będzie znów działać.



Odpowiedzialność kierowcy podczas parkowania lub zatrzymywania pojazdu

Nigdy nie należy opuszczać pojazdu, pozostawiając w kabinie, nawet na bardzo krótki czas, dziecko, niesamodzielną osobę dorosłą lub zwierzę. Mogłyby one narazić na niebezpieczeństwo siebie lub inne osoby włączając silnik, uruchamiając takie elementy wyposażenia, jak na przykład podnośniki szyb lub zablokować zamki drzwi...

Ponadto, należy pamiętać, że w przypadku upalnych i/lub bardzo słonecznych dni, temperatura w kabinie wzrasta bardzo szybko.

RYZIKO ŚMIERCI LUB POWAŻNYCH OBRAŹEŃ.

Odblokowywanie przewodu ładowania

Naciśnięcie przycisk **5**, aby odblokować przewód ładowania pojazdu.

Zabezpieczenie antywłamaniowe

Sposób użycia

W przypadku, gdy pojazd posiada takie wyposażenie, pozwala ono na zablokowanie elementów otwieranych nadwozia oraz na uniemożliwienie otwarcia drzwi za pomocą klamek wewnętrznych (przypadek stłuczenia szyby w celu otwarcia drzwi od wewnątrz).



Nigdy nie należy korzystać z funkcji zabezpieczenia antywłamaniowego drzwi, jeżeli wewnątrz samochodu pozostała jakaś osoba.

KARTA

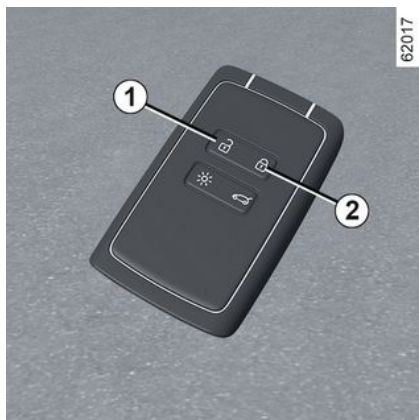

Włączanie zabezpieczenia antywłamaniowego

Naciśnij przycisk **2** dwa razy szybko po sobie.

Blokowanie jest sygnalizowane przez **dwa wolne i trzy szybkie błysnięcia** świateł kierunkowskazów.

W zależności od pojazdu, lusterka zewnętrzne składają się automatycznie w momencie blokowania pojazdu → **152**.

Aby wyłączyć zabezpieczenie antywłamaniowe

Naciśnij przycisk **1** jeden raz.

Odblokowanie jest potwierdzone **pojedynczym mignięciem** świateł kierunkowskazów.

i W zależności od pojazdu digital key oferuje wszystkie funkcje karty. Jeżeli karta pozostała w pojeździe, a drzwi zostały zablokowane digital key, nie ma możliwości uruchomienia pojazdu kartą. Więcej informacji znajduje się w rozdziale "Digital key" → **66**.

Karta typu "wolne ręce": bateria

Wymiana baterii

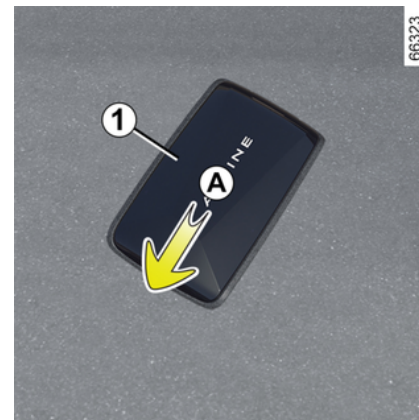

Gdy na tablicy wskaźników pojawi się komunikat "Bateria karty do wymiany", należy wymienić baterię w karcie:

- przesunąć tylną obudowę **1** w dół, dociskając strzęp **A**;
- w obszarze **B** zdejmij pokrywę **2** z akumulatora **3**, podnosząc ją do góry;
- wyjąć baterię, naciskając ją z jednej strony i podnosząc z drugiej;
- wymienić baterię zgodnie z kierunkiem i szablonem widocznym po wewnętrznej stronie osłony.

KARTA

2

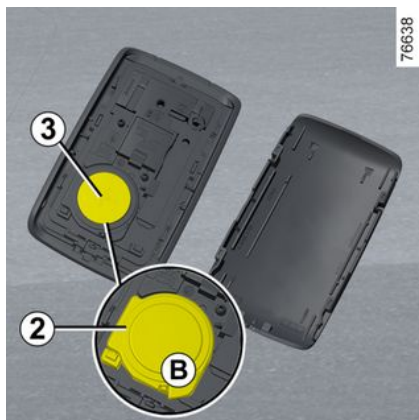



Aby zmontować element, wykonaj procedurę demontażu w odwrotnej kolejności, następnie stań w pobliżu pojazdu i naciśnij czterokrotnie jeden z przycisków karty: po kolejnym uruchomieniu silnika komunikat zniknie.

Upewnij się, że osłona została prawidłowo przypięta.

Uwaga: podczas wymiany baterii nie należy dotykać układu elektrycznego ani styków znajdujących się na karcie.

 Baterie są dostępne w ASO, ich trwałość wynosi około dwóch lat. Należy sprawdzić, czy na baterii nie ma śladów atramentu: ryzyko wystąpienia nieprawidłowego styku elektrycznego.

 W razie konieczności wymiany należy użyć baterii tego samego typu lub odpowiednika (należy się skonsultować z ASO).

 Podczas wymiany:
- upewnij się, że baterie są prawidłowo włożone;

Ryzyko wybuchu.

- jeżeli klapka nie zamyka się prawidłowo, nie używaj karty i przechowuj ją poza zasięgiem dzieci.

Nieprawidłowości w działaniu

Nawet jeśli akumulator jest zbyt słaby, aby zapewnić prawidłowe działanie, nadal będzie można uruchomić pojazd i zamknąć/otworzyć zamek drzwi → 72.



 Nie wyrzucaj zużytych baterii do kosza na śmieci. Zanieś je do autoryzowanego dealera lub skontaktuj się z urzędem gminy, aby uzyskać informacje na temat odpowiednich punktów zbiórki odpadów.

61496



Środki ostrożności dotyczące baterii:

- przechowywać (nowe lub używane) baterie poza zasięgiem dzieci;
- nie połykaj baterii;

Ryzyko poparzenia chemicznego, które może doprowadzić do śmierci.

- W przypadku połknięcia lub włożenia w jakąkolwiek część ciała, należy jak najszybciej skonsultować się z lekarzem.

DIGITAL KEY

Informacje ogólne

2

W zależności od kraju i subskrypcji możesz zainstalować digital key do swojego pojazdu na smartfonie.

Digital key umożliwi blokadę/odblokowanie i uruchamianie pojazdu za pomocą smartfona. W ten sposób Twój smartfon zastępuje Twoją kartę.

Instalacja, administracja i przekazywanie cyfrowych kluczyków odbywa się za pomocą aplikacji producenta.

Po zainstalowaniu aplikacji producenta na smartfonie i aktywowaniu subskrypcji należy aktywować klucz cyfrowy z poziomu aplikacji producenta.

 Jeżeli musisz powierzyć swój pojazd komuś innemu, upewnij się, że masz przy sobie kartę pojazdu, aby zagwarantować dostęp do pojazdu (np. w ramach interwencji w pojeździe, wizyty w ASO lub spotkania wykwalifikowanym specjalistą itp.).

 **Bezpieczny dostęp do digital key w smartfonie**
Obowiązkiem właściciela digital key i wyznaczonych użytkowników jest ochrona i zabezpieczenie dostępu do digital key w smartfonie. Upewnij się, że zainstalowałeś niezbędne narzędzia bezpieczeństwa i ochrony na smartfonie (takie jak zabezpieczenie ekranu hasłem).

Warunki działania

Aktywuj Bluetooth® na smartfonie, następnie otwórz aplikację producenta, aby uzyskać dostęp do różnych funkcji digital key.

Uwaga: smartfon musi być wystarczająco naładowany, aby można było korzystać z digital key. W przypadku niskiego poziomu naładowania na tablicy wskaźników pojawia się komunikat "Rożładowana bateria smartfona".

 W przypadku wypożyczenia pojazdu właściciel digital key jest odpowiedzialny za wyznaczenie zaufanej osoby jako innego użytkownika pojazdu;

Użyczenie digital key

W aplikacji producenta otwórz menu "Share Virtual Key " i uzupełnij informacje dotyczące okazjonalnego użytkownika. Po zatwierdzeniu do użytkownika zostanie wysłany e-mail.

 Zasięg roboczy digital key będzie zależał od połączenia Bluetooth® Twojego smartfona.

Aby uniknąć błędów w przesyłaniu kluczyka cyfrowego digital key do okazjonalnego użytkownika (na przykład: brak dostępu do sieci Wi-Fi lub komórkowej itp.), należy przewidzieć procedurę wypożyczenia.

W tym celu:

DIGITAL KEY

- okazjonalny użytkownik musi wcześniej pobrać i zainstalować aplikację producenta;
- przez cały czas trwania procedury Twój smartfon i smartfon okazjonalnego użytkownika muszą być połączone z Internetem (poprzez sieć WIFI lub komórkową);
- po zakończeniu procedury trzeba aktywować okazjonalny kluczyk cyfrowy digital key użytkownika.

Unieważnianie digital key

Użytkownik może samodzielnie unieważnić digital key. Po unieważnieniu digital key użytkownik może aktywować nowy klucz.

Więcej informacji znajduje się w aplikacji producenta.

Włączanie/wyłączanie ekranu multimedialnego

Istnieje możliwość dezaktywacji i ponownej aktywacji funkcji "Digital key", aby pojazd nie komunikował się z żadnym digital key. Zapoznać się z instrukcją obsługi systemu multimedialnego.

Uwaga: wyłączenie funkcji nie spowoduje usunięcia istniejących cyfrowych kluczyków digital key. Wyłącza jedynie możliwość komunikowania się pojazdu z nimi.

Blokowanie/odblokowywanie drzwi i bagażnika, aktywacja zabezpieczenia antywłamaniowego, zdalnego oświetlenia

Przy pierwszym odblokowaniu lub uruchomieniu pojazdu za pomocą nowego klucza cyfrowego lub nowego smartfona identyfikacja klucza cyfrowego zainstalowanego w smartfonie zajmie kilka sekund.

Na smartfonie z włączoną funkcją Bluetooth® otwórz aplikację producenta i odkryj różne funkcje dostępne dla Twojego digital key. Są takie same, jak funkcje dostępne na karcie.

Funkcje specjalne związane z odblokowaniem elementów otwierających

W pewnych okolicznościach (np. po ośmiu dniach nieużywania pojazdu) nie jest możliwe odblokowanie pojazdu za pomocą kluczyka cyfrowego: naciśnij przycisk otwierania bagażnika, a następnie odblokuj pojazd za pomocą kluczyka cyfrowego.

Te funkcje to:

- blokowanie/odblokowywanie elementów otwieranych ➔ 58;

- blokowanie/odblokowywanie bagażnika (zależnie od wersji pojazdu) ➔ 58;
- zabezpieczenie antywłamaniowe (zależnie od wersji pojazdu) ➔ 62;
- zdalne włączanie oświetlenia ➔ 56;
- zdalny dźwięk klaksonu (pozwala zidentyfikować pojazd z daleka lub po zaparkowaniu np. na zatłoczonym parkingu);
- uruchamianie/wyłączanie silnika ➔ 169.

Uruchamianie/wyłączanie silnika



Przy pierwszym użyciu i za każdym razem, gdy używany jest nowy

DIGITAL KEY

smartfon, konieczna jest synchronizacja digital key z pojazdem.

W tym celu aktywuj w smartfonie Bluetooth®, a następnie postępuj zgodnie z procedurą w aplikacji producenta.

Podczas kalibracji smartfon musi znajdować się w dedykowanej strefie 1.

Aby uruchomić/zatrzymać silnik, system sprawdza, czy smartfon znajduje się w dedykowanej strefie 1 przed zezwoleniem na uruchomienie silnika.

Aby uzyskać więcej informacji, patrz akapit "Włączanie i wyłączenie silnika" ➔ 169.

Smartfon musi pozostać w pojeździe przez cały czas jazdy.

Uwaga: jeżeli wypożyczony jest klucz cyfrowy digital key, możesz go usunąć, wykonując procedurę odwołania za pomocą smartfona, gdy jest on umieszczony w dedykowanej strefie 1.

W przeciwnym razie żądanie usunięcia pozostaje oczekujące i jest potwierdzane dopiero po uruchomieniu silnika przy użyciu innego kluczyka cyfrowego digital key lub karty.

 Niezbędne jest umieszczenie smartfona w dedykowanej strefie w celu włączenia i wyłączenia silnika oraz podczas synchronizacji.



Jeżeli przy wyłączeniu silnika smartfon znajduje się poza kabiną, na tablicy wskaźników pojawia się komunikat: należy nacisnąć przycisk włączania/wyłączenia silnika 2 i przytrzymać go przez ponad dwie sekundy.

Jeżeli smartfon nie znajduje się już w kabinie, należy upewnić się, że można go odzyskać przed naci-

nięciem i przytrzymaniem przycisku. Bez smartfona lub karty nie będzie można ponownie uruchomić pojazdu.

Cechy szczególne digital key

Aby digital key pozostał aktywny, smartfon musi być łączony z Internetem (przez sieć WIFI lub sieć komórkową) co najmniej raz na 48 godzin. W przeciwnym razie podłącz smartfon do Internetu na kilka minut, aby można było ponownie aktywować digital key.

- Jeżeli karta pozostała w pojeździe, a drzwi zostały zablokowane digital key, nie ma możliwości uruchomienia pojazdu kartą. Do czasu następnego ponownego uruchomienia silnika pojazdu nie będzie można uruchomić karty.

W takim przypadku przy następnym uruchomieniu silnika trzeba będzie użyć digital key lub karty innej niż pozostawiona w pojeździe.

DIGITAL KEY



Podczas uruchamiania lub wyłączenia silnika smartfon powinien być zawsze wystarczająco naładowany, aby móc korzystać z digital key.

DRZWI I ELEMENTY OTWIERANE NADWOZIA

Otwieranie i zamykanie drzwi

Otwieranie z zewnątrz

Drzwi przednie



Po odblokowaniu drzwi lub mając przy sobie kartę, chwyć klamkę **1** i pociągnij do siebie.

Drzwi tylne



Po odblokowaniu drzwi lub mając przy sobie kartę, chwyć klamkę **2** i pociągnij do siebie.



Ze względów bezpieczeństwa, czynności otwierania/zamykania należy wykonywać wyłącznie podczas postoju.

Otwieranie od wewnątrz

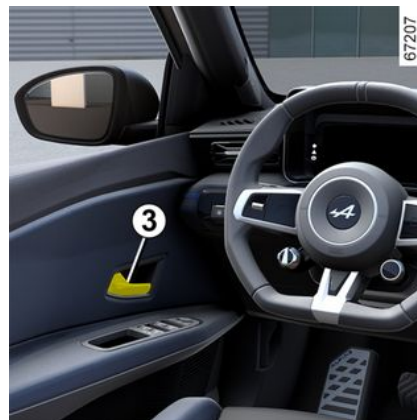

Pociągnąć za klamkę **3**.



Ze względów bezpieczeństwa, czynności otwierania/zamykania należy wykonywać wyłącznie podczas postoju.

Alarm akustyczny: przypomnienie o włączeniu świateł

W momencie otwarcia drzwi, włącza się ostrzegawczy sygnał dźwiękowy, informujący o pozostawieniu zapalonych świateł w sytu-

DRZWI I ELEMENTY OTWIERANE NADWOZIA

acji, gdy silnik samochodu jest wyłączony.

Alarm sygnalizujący otwarcie drzwi lub pokrywy bagażnika



Przy nieruchomym pojeździe i włączonym zapłonie lampka kontrolna



4 na tablicy wskaźników wskazuje, czy elementy otwierane (drzwi, bagażnik lub klapka gniazda ładowania) są otwarte lub nieprawidłowo zamknięte.

Gdy pojazd osiągnie prędkość około 20 km/h, lampka kontrol-



na 4 wskazuje, które drzwi są otwarte lub nieprawidłowo zamknięte, czemu towarzyszy komunikat "Otwarte drzwi" 5.

Cecha szczególna

Po wyłączeniu silnika, światła i akcesoria (radio, itd.) będą nadal

działać, do momentu otwarcia drzwi kierowcy.

W celu zapewnienia bezpieczeństwa dzieciom

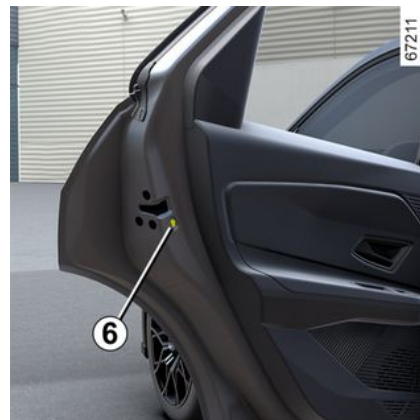

Chcąc uniemożliwić otwarcie tylnych drzwi od wewnątrz, należy opuścić dźwignię 6 i sprawdzić od środka, czy drzwi są prawidłowo zablokowane.

2

DRZWI I ELEMENTY OTWIERANE NADWOZIA

2



Odpowiedzialność kierowcy podczas parkowania lub zatrzymywania pojazdu

Nigdy nie należy opuszczać pojazdu, pozostawiając w kabinie, nawet na bardzo krótki czas, dziecko, niesamodzielną osobę dorosłą lub zwierzę.

Mogłyby one narazić na niebezpieczeństwo siebie lub inne osoby włączając silnik, uruchamiając takie elementy wyposażenia, jak na przykład podnośniki szyb lub zablokować zamki drzwi.

Ponadto, należy pamiętać, że w przypadku upalnych i/lub bardzo słonecznych dni, temperatura w kabinie wzrasta bardzo szybko.

RYZIKO ŚMIERCI LUB POWAŻNYCH OBRAŻEŃ.

Blokowanie i odblokowanie elementów otwieranych i drzwi

Jeżeli karta nie działa:

W niektórych przypadkach karta może nie działać:

- gdy bateria karty RENAULT jest zużyta, akumulator jest rozładowany, itd.;
- zakłócenia spowodowane przez urządzenia elektroniczne znajdujące się w pobliżu nadajnika (np. telefon komórkowy);
- pojazd znajduje się w strefie o silnym promieniowaniu elektromagnetycznym;
- Pojazd zablokowany digital key → 66.

Można wtedy:

- użyć kluczyka wbudowanego w kartę;
- zablokować ręcznie zamki wszystkich drzwi;
- Używanie wewnętrzznego przycisku blokowania/odblokowania zamków;
- do użycia digital key → 66, w zależności od pojazdu.

Kluczyk wbudowany w kartę

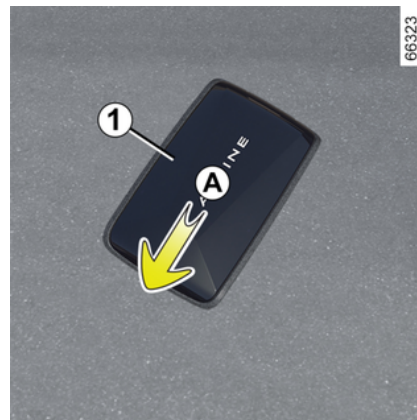

Za pomocą wbudowanego kluczyka **2** można zablokować lub odblokować drzwi kierowcy, gdy karta nie działa.

DRZWI I ELEMENTY OTWIERANE NADWOZIA

Dostęp do kluczyka 2

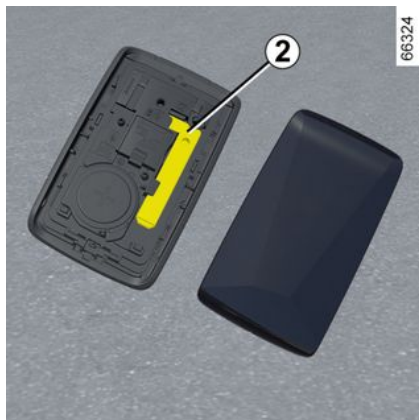

Przesunąć tylną obudowę 1 w dół, dociskając strefę A.

Używanie kluczyka wbudowanego w kartę

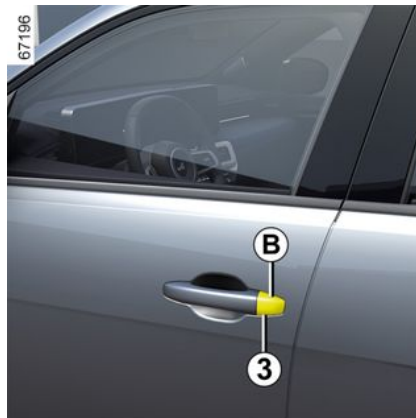

- Wprowadzić końcówkę klucza 2 w rowek 3 na dole obudowy B w drzwiach kierowcy;
 - przesunąć do góry w celu zdjęcia osłony B;
 - włożyć kluczyk 2 do zamka i zablokuj lub odblokuj drzwi kierowcy.
- Po uzyskaniu dostępu do pojazdu wsuń wbudowany kluczyk w obudowę karty.

Ręczne blokowanie zamków drzwi



Gdy drzwi są otwarte, przekręcić śrubę 4 (za pomocą końcówki kluczyka) i zamknąć drzwi.

Drzwi są odciążone zablokowane od zewnątrz.

2

DRZWI I ELEMENTY OTWIERANE NADWOZIA

Otwarcie drzwi będzie możliwe tylko od wewnątrz lub za pomocą kluczyka do drzwi kierowcy.

2

Sterowanie blokowaniem/odblokowaniem zamków drzwi od wewnątrz



Przełącznik **5** jednocześnie steruje drzwiami i klapą bagażnika.

Jeżeli jedno z elementów otwieranych nadwozia (drzwi lub pokrywa bagażnika) są otwarte lub niedomknięte, następuje szybkie zablokowanie-odblokowanie zamków.

W przypadku przewożenia przedmiotów z otwartym bagażnikiem można zablokować zamki innych elementów otwieranych nadwozia:

po wyłączeniu zapłonu nacisnąć i przytrzymać przez ponad pięć sekund przełącznik **5** w celu zablokowania pozostałych elementów otwieranych nadwozia.

Lampka kontrolna sygnalizująca otwarcie drzwi i pokrywy bagażnika

Przy włączonym zapłonie lampka kontrolna przełącznika **5** sygnalizuje status zablokowania elementów otwieranych:

- gdy lampka ostrzegawcza świeci, zamki drzwi i pokrywy bagażnika są zablokowane;
- wyłączona lampka kontrolna wskazuje, że elementy otwierane nadwozia są odblokowane.

Jeśli zapłon jest wyłączony, po zamknięciu drzwi lampka ostrzegawcza świeci przez pewien czas, następnie gaśnie.



Po zablokowaniu/odblokowaniu zamków pojazdu za pomocą przycisków karty funkcja blokowania i odblokowywania zamków w trybie "wolne ręce" jest wyłączona.

Aby przywrócić tryb "wolne ręce", ponownie uruchomić pojazd.

Zablokowanie zamków drzwi bez użycia karty

Na przykład w przypadku rozładowanej baterii, chwilowego braku działania karty itd.

Przy wyłączonym zapłonie i otwartych drzwiach lub pokrywie bagażnika nacisnąć i przytrzymać przełącznik **5**.

Po zamknięciu drzwi wszystkie elementy otwierane nadwozia zostaną zablokowane.

Uwaga: pojazd można odblokować od zewnątrz wyłącznie za pomocą karty znajdującej się w zasięgu pojazdu lub za pomocą kluczyka wbudowanego w kartę.

DRZWI I ELEMENTY OTWIERANE NADWOZIA



Nigdy nie należy opuszczać pojazdu, pozostawiając kartę wewnątrz.



Odpowiedzialność kierowcy

W przypadku jazdy z zablokowanymi zamkami drzwi, należy pamiętać, że może to utrudnić ratownikom dostęp do kabiny w razie wypadku.

Automatyczne blokowanie zamków podczas jazdy

Zasada działania



Po ruszeniu system automatycznie zablokuje zamki drzwi, gdy pojazd osiągnie prędkość około 10 km/h.

Odblokowanie następuje:

- przez naciśnięcie przełącznika 1 odblokowania zamków drzwi;
- na postoju, przez otwarcie od środka jednych przednich drzwi.

Uwaga: w przypadku otwarcia lub zamknięcia drzwi zostaną one automatycznie zablokowane, gdy pojazd osiągnie prędkość około 10 km/h.

Włączanie/wyłączanie funkcji

Aktywacja: gdy pojazd stoi z pracującym silnikiem, naciśnięcie przycisku 1 i przytrzymanie go przez co najmniej pięć sekund, aby rozległ się sygnał dźwiękowy.

Wyłączanie: gdy pojazd stoi z pracującym silnikiem, naciśnięcie przycisku 1 i przytrzymanie go przez pięć sekund, aby rozległy się dwa sygnały dźwiękowe.

Funkcję można również włączyć i wyłączyć z poziomu ekranu multimedialnego → 141 (w zależności od pojazdu).

Nieprawidłowości w działaniu

W razie stwierdzenia nieprawidłowości w działaniu (funkcja automatycznego blokowania nie działa, lampka kontrolna w przełączniku 1 nie zapala się przy próbie zablokowania zamków drzwi i pokrywy bagażnika itp.) należy sprawdzić, czy funkcja automatycznego blokowania nie została przez pomyłkę wyłączona oraz czy wszystkie elementy otwierane zostały prawidłowo zamknięte. Jeżeli są prawidłowo zamknięte, należy udać się do Autoryzowanego Partnera marki.

DRZWI I ELEMENTY OTWIERANE NADWOZIA

2



Odpowiedzialność kierowcy

W przypadku jazdy z zablokowanymi zamkami drzwi, należy pamiętać, że może to utrudnić ratownikom dostęp do kabiny w razie wypadku.

Bagażnik

Otwieranie/Zamykanie

Otwieranie



Naciśnij przycisk 1 i otwórz pokrywę bagażnika.

Zamykanie

Opuścić pokrywę bagażnika, zależnie od wersji pojazdu, trzymając początkowo za wewnętrzny uchwyt.



Nigdy nie używaj siłowników do zamykania tylnej klapy.

Otwieranie ręczne od wewnątrz



W przypadku braku możliwości odblokowania bagażnika można go otworzyć ręcznie od wewnątrz:

- uzyskaj dostęp do bagażnika poprzez złożenie oparcia lub oparcie tylnej kanapy;
- wsuń płaski śrubokręt lub podobny przedmiot w dźwignię awaryjnego odblokowania 2 i przesuń w lewo, jak pokazano na ilustracji;
- następnie pchnąć pokrywę bagażnika, aby go otworzyć.



Na pokrywie bagażnika nie wolno montować żadnych bagażników (do przewozu rowerów, kufrów itp.). Aby zamontować dodatkowy bagażnik, skontaktuj się z ASO.

ROZPOZNAWANIE TWARZY

Czynność



Po zapisaniu profilu w systemie multimedialnym **1** możesz, gdy znajdujesz się w pojeździe, przywołać ustawienia "użytkownika" przy użyciu funkcji rozpoznawania twarzy.



Jeżeli drzwi kierowcy są zamknięte, gdy tylko kamera wewnętrzna **2** wykryje Twoją twarz i skojarzy ją z obrazem twarzy powiązaniem z zapisanym profilem użytkownika, zostaną aktywowane uprzednio zarejestrowane ustawienia (połączenie z telefonem, kalendarz itp.).

Uwaga: upewnij się, że kamera cofania nie jest zanieczyszczona (brud, błoto, śnieg, skropliny itp.).

Zarządzanie profilem użytkownika



Ze względów bezpieczeństwa, ustawienia należy zmieniać na postoju.

Po utworzeniu profilu użytkownika lub zaktualizowaniu obrazu twarzy należy odczekać około 30 sekund po zamknięciu drzwi, aby system multimedialny uwzględnił nowe informacje.

Uwaga: tej samej twarzy nie da się zarejestrować na kilku profilach.

Więcej informacji na temat zarządzania profilem użytkownika za pomocą funkcji rozpoznawania twarzy można znaleźć w multimedialnej instrukcji obsługi.

Ograniczenia działania systemu

Niektóre warunki mogą utrudniać działanie systemu, na przykład:

- noszenie okularów niektórych rodzajów;
- zasłonięcie obiektywu kamery, nawet częściowo;

ROZPOZNAWANIE TWARZY

- zasłonięcie części twarzy kierowcy (włosami, maską chirurgiczną, szalikiem itp.);
- nieodpowiednia pozycja za kierownicą (np. siedzenie zbyt nisko, oparcie ustawione za bardzo do tyłu itp.), która może uniemożliwić kamerze prawidłową analizę twarzy;
- W przypadku noszenia odzieży odbłaskowej;
- ...

W takiej sytuacji, jeżeli podczas rozpoznawania zdjęcie twarzy nie zostanie zidentyfikowane przez kamerę **2**, system zasugeruje ostatnio używany profil.

MIEJSCA PRZEDNIE

Zagłówki przednie

Zdejmowanie zagłówka

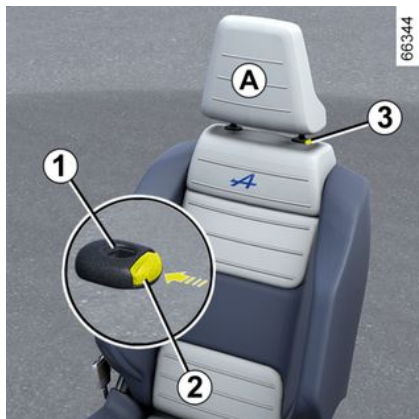

Pociągnąć zagłówek w górę do żądanej wysokości. Sprawdzić prawidłowe zablokowanie.

Opuszczanie zagłówka

Wcisnąć przycisk **2** i przytrzymując go, opuścić zagłówek do wybranej wysokości. Sprawdzić prawidłowe zablokowanie.

Zdejmowanie zagłówka

Ustaw zagłówek w najwyższym położeniu (w razie potrzeby odchyl

oparcie do tyłu). Wcisnąć przycisk **2** i podnieść zagłówek w celu wyjęcia go.

Montaż zagłówka

Należy dbać o czystość trzpieni zagłówka **3**.

Wprowadzić trzpień zagłówka w prowadnicę **1** (odchylić oparcie do tyłu w razie potrzeby). Opuścić zagłówek do oporu, następnie nacisnąć przycisk **2**, aby wyregulować do żądanej wysokości. Sprawdzić prawidłowe zablokowanie.

61287

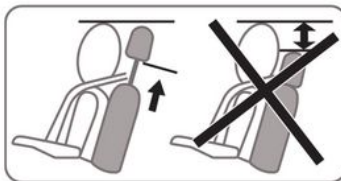

Zagłówki są elementami wyposażenia wpływającymi na bezpieczeństwo jazdy; powinny zawsze być prawidłowo zamontowane i ustawione w oparciach foteli: górna część zagłówka musi znajdować się jak najbliżej czubka głowy. Odległość między głową a powierzchnią **A** powinna być jak najmniejsza.

2

MIEJSCA PRZEDNIE

Miejsca przednie

Przednie fotele regulowane ręcznie

Przesuwanie fotela do przodu i do tyłu



Podnieść dźwignię **1**, aby ją odblokować. Po przesunięciu fotela do wybranego położenia, puść dźwignię i upewnij się, czy fotel został zablokowany.

Regulacja kształtu oparcia fotela kierowcy na wysokości lędźwi

Przesunąć przełącznik **2** w przód lub w tył, aby ustawić podparcie odcinka lędźwiowego fotela.

Aby podnieść lub opuścić siedzenie

Przestaw dźwignię **3** w górę lub w dół niezbędną ilość razy.

Pochylenie oparcia

Podnieść dźwignię **4** oporu i odchylić oparcie fotela do pożądanej pozycji. Po przesunięciu fotela do wybranego położenia, puść dźwignię i upewnij się, czy fotel został zablokowany.



Po dokonaniu regulacji upewnij się, że oparcia foteli są prawidłowo zablokowane.



Ze względów bezpieczeństwa, ustawienia należy zmieniać na postoju.

Radzimy nie odchyłać nadmiernie oparcia fotela do tyłu, ponieważ może to zmniejszyć skuteczność działania pasów bezpieczeństwa.

Żaden przedmiot nie może znajdować się na podłodze (przed fotelem kierowcy): w przypadku gwałtownego hamowania przedmiot może się przesunąć w kierunku pedałów i uniemożliwić ich użycie.

MIEJSCA PRZEDNIE

Ogrzewane fotele



W zależności od pojazdu, przy włączonym zapłonie, podgrzewane fotele można aktywować za pomocą ekranu multimedialnego **5**:

- pierwsze naciśnięcie symbolu



żądanego fotela włącza ogrzewanie z maksymalną mocą. Świecą się trzy lampki ostrzegawcze zintegrowane z przełącznikami;

- drugie naciśnięcie powoduje zmniejszenie mocy podgrzewania do średniego poziomu. Świecą się dwie zintegrowane lampki ostrzegawcze;

- trzecie naciśnięcie powoduje zmniejszenie mocy podgrzewania do minimum. Jedna zintegrowana lampka ostrzegawcza jest podświetlona;
- czwarte naciśnięcie wyłącza funkcję podgrzewania.

Aby uniknąć niepotrzebnego zużycia energii, podgrzewany fotel pasażera można wyłączyć automatycznie w przypadku nieobecności pasażera.

Funkcja "Ulubione"



W zależności od pojazdu, naciskając przycisk na kierownicy **6** można aktywować podgrzewane fotele

le zgodnie z zapisanymi ustawieniami użytkownika.

Więcej informacji na temat programowania tej funkcji znajduje się w instrukcji systemu multimedialnego.

2

MIEJSCE TYLNE

Zagłówki tylne

2

Położenie użytkowe

Podnieść zagłówek do oporu tak, aby go zablokować. Sprawdzić prawidłowe zablokowanie.

Zdejmowanie zagłówka



Przechylił kanapę do przodu, podnieś maksymalnie zagłówek, naciśnij przycisk 1 i wymontuj zagłówek.

Montaż zagłówka

Przechylił kanapę do przodu, następnie wsuń pręt do otworów i

wepchnij zagłówek aż do zablokowania, aby użyć go w wysokiej pozycji. Sprawdzić prawidłowe zablokowanie.

Pozycja składania zagłówka 2



Naciśnij przycisk 1 i całkowicie opuść zagłówek.

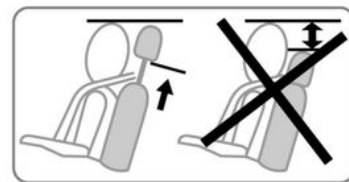

Zagłówek całkowicie opuszczony znajduje się w pozycji złożonej: zagłówek nie wolno składać, gdy na fotelu siedzi pasażer.



Zagłówki są elementami wyposażenia wpływającymi na bezpieczeństwo jazdy.

Powinny zawsze być prawidłowo zamontowane i ustawione w oparciach foteli.

MIEJSCE TYLNE

Tylna kanapa: funkcje

Funkcje

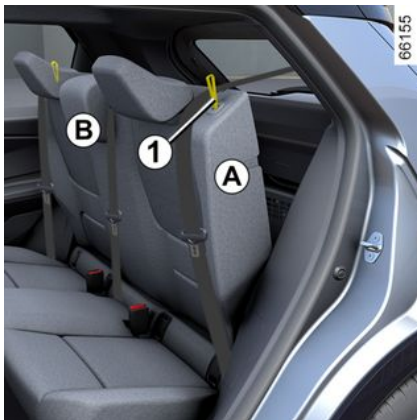

Składanie oparcia

Należy upewnić się, czy fotele przednie są wystarczająco przesunięte do przodu.

Przed złożeniem oparcia opuść zagłówki fotela do skrajnego dolnego położenia.

Przed złożeniem dowolnego tylnego skrajnego fotela **zapij pas bezpieczeństwa** danego fotela, wykorzystując odpowiedni zamek. Zapobiegnie to przycięciu pasa bezpieczeństwa w momencie usta-

wiania fotela w pionowym położeniu.

W każdym przypadku należy sprawdzić prawidłowe działanie pasów bezpieczeństwa.

Pociągnij uchwyt **1** i opuść oparcie fotela **A**.

Uwaga: ze względów bezpieczeństwa oparcie fotela **A** jest wyposażone w system blokowania. Podczas obsługi możesz napotkać opór.

Aby ponownie zamontować oparcie, postępować w odwrotnej kolejności.

Odchyl oparcie aż do jego zablokowania.

Uważaj, aby pas bezpieczeństwa nie został uwięziony między oparciem fotela a tylną półką.

Sprawdź, czy pasy bezpieczeństwa działają prawidłowo.



Przy wykonywaniu jakichkolwiek czynności przy tylnych fotelach należy sprawdzić, czy nic nie blokuje mocowań (część ciała pasażera, zwierzę, żwir, kawałki materiału, zabawki itp.).



Przy ponownym rozkładaniu oparcia, należy zwrócić uwagę, czy jest ono prawidłowo zablokowane.

W przypadku używania pokrowców foteli, należy sprawdzić, czy nie przeszkadzają one w zablokowaniu oparcia. Należy sprawdzić prawidłowe ułożenie pasów. Konieczne jest również ponowne ustawienie zagłówków.

MIEJSCE TYLNE

2



W przypadku dwumiejscowej konfiguracji kanapy, ze złożonym małym oparciem **B** używanie środkowego fotela jest zabronione, ponieważ nie można zapiąć pasa bezpieczeństwa (zamki pasa są niedostępne).

PASY BEZPIECZEŃSTWA

Pasy bezpieczeństwa

Prezentacja

Chcąc zapewnić maksymalne bezpieczeństwo zaleca się korzystanie z pasów niezależnie od długości trasy. Ponadto, w poszczególnych krajach obowiązują różne uregulowania prawne określające zasady stosowania pasów, z którymi każdy użytkownik samochodu musi się zapoznać.

Przed uruchomieniem pojazdu, należy najpierw ustawić pozycję fotela kierowcy, następnie wszyscy pasażerowie powinni wyregulować pasy bezpieczeństwa, aby uzyskać jak najlepsze zabezpieczenie.

Ustawienie fotela kierowcy

- **Usiąść wygodnie w fotelu** (po zdjęciu płaszcza, kurtki, itd.) Jest to ważne dla odpowiedniego ustawienia kręgosłupa;
- **ustawić odległość fotela od pedałów.** Siedzenie powinno być na tyle odsunięte, aby umożliwić wciśnięcie pedałów do oporu. Oparcie fotela powinno być ustawione w taki sposób, aby ramiona pozostały lekko zgięte;

- **ustawić pozycję zagłówka.** Dla zapewnienia maksimum bezpieczeństwa, odległość między głową a zagłówkiem powinna być jak najmniejsza;
- **ustawić wysokość siedzenia.** Regulacja pozwala na uzyskanie optymalnego pola widzenia podczas jazdy;
- **ustawić kierownicę w odpowiednim położeniu.**



Aby zapewnić prawidłowe działanie tylnych pasów bezpieczeństwa

➔ **83**, należy sprawdzić, czy tylna kanapa została prawidłowo zablokowana.



Niewłaściwie ułożone lub skręcone pasy bezpieczeństwa mogą stać się przyczyną poważnych obrażeń w razie wypadku.

Dla jednej osoby, dorosłej lub dziecka, należy używać tylko jednego pasa bezpieczeństwa. Nawet kobiety w ciąży powinny zapinać pasy. W takim przypadku, należy jednak zwrócić uwagę, aby pas biodrowy nie uciskał nadmiernie dolnej części brzucha i nie był zbyt luźny.

PASY BEZPIECZEŃSTWA

Regulacja pasów bezpieczeństwa

2



W celu prawidłowej regulacji i ułożenia pasów bezpieczeństwa na wszystkich fotelach:

- wyreguluj fotele (przesunięcie siedziska i kąt pochylenia oparcia, zależnie od dostępnych regulacji);
- usiądź na fotelu tak, aby docisnąć całą powierzchnię pleców do oparcia fotela;
- przesunąć pas obojczykowy **1** jak najbliższej podstawy szyi, tak aby nie opierał się o szyję (w razie potrzeby wyregulować wysokość pasa bezpieczeństwa, jeżeli taka regulacja jest możliwa) i upewnić się, że

pas obojczykowy **1** przylega do ramienia;

- ułożyć pas biodrowy **2** tak, aby leżał płasko na udach i przylegał do miednicy.

Pas powinien możliwie jak najdokładniej przylegać do ciała (należy unikać jazdy w wielu warstwach odzieży, jazdy z wypełnionymi kieszeniami itd.).

Blokowanie

Rozwinąć pas bezpieczeństwa **powoli i bez szarpania**, aby klamra **3** została wpięta w zamek **5** (pociągnąć za klamrę **3**, aby sprawdzić, czy pas jest zablokowany).

W przypadku zablokowania, wycofać jego spory odcinek i jeszcze raz go rozwinąć.

W przypadku całkowitego zablokowania pasa, mocno, lecz płynnie pociągnij pas, aby wyciągnąć około 3 cm taśmy. Puść pas, umożliwiając samoczynne nawinięcie się taśmy, a następnie rozwiń go ponownie.

Jeżeli problem nadal występuje, należy zwrócić się do Autoryzowanego Partnera marki.

Odblokowanie

Nacisnąć przycisk **4**, a pas zostanie zwinięty automatycznie. Należy przytrzymać pas podczas zwijania.

Ostrzegawcza lampka kontrolna informująca o niezapiętych pasach bezpieczeństwa



Lampka ostrzegawcza pojawia się na środkowym wyświetlaczu **A** po włączeniu zapłonu pojazdu, jeżeli pas bezpieczeństwa kierowcy i/lub pasażera (o ile fotel pasażera jest zajęty) nie został zapięty.



PASY BEZPIECZEŃSTWA

Sygnał dźwiękowy ostrzegający o niezapiętym pasie bezpieczeństwa z przodu



Gdy drzwi są zamknięte, po włączeniu zapłonu na tablicy wskaźników przez około 60 sekund wyświetlany jest schemat 6. Informuje kierowcę o stanie zapięcia przednich pasów bezpieczeństwa za każdym razem, gdy następuje jedno z poniższych zdarzeń:

- drzwi otwierają się podczas jazdy (prędkość pojazdu powyżej zera);
- przedni pas bezpieczeństwa jest zapięty/odpięty.

Znaczenie schematu 6:

- symbol w kolorze zielonym: zapięty pas bezpieczeństwa;
- symbol w kolorze czerwonym: fotel jest zajęty, a pas bezpieczeństwa nie jest zapięty;
- symbol w kolorze szarym: miejsce nie jest zajęte.

Gdy drzwi są zamknięte, po włączeniu zapłonu na centralnym wyświetlaczu zapala się lampka

ostrzegawcza , jeżeli pas bezpieczeństwa kierowcy i/lub pasażera (o ile ten fotel jest zajęty) nie został zapięty.

Gdy prędkość pojazdu jest mniejsza niż około 20 km/h, lampka

ostrzegawcza  na centralnym wyświetlaczu pojawia się, gdy przedni pas bezpieczeństwa na zajętych fotelach nie jest zapięty.

Równocześnie przy każdym zapięciu lub odpięciu jednego z przednich pasów bezpieczeństwa przez około 60 sekund wyświetla się schemat 6.

Gdy prędkość pojazdu przekroczy ok. 20 km/h i jeden z przednich pasów bezpieczeństwa jest lub zostanie odpięty:

- lampka ostrzegawcza  zaczyna migać na centralnym wyświetlaczu;

i
- sygnał dźwiękowy emituje ostrzeżenie przez około 120 sekund;

i
- schemat 6 wyświetla się przez około 180 sekund, a ikona odpowiedniego fotela zmienia kolor na czerwony.

Należy zawsze sprawdzić, czy pasażerowie z przodu mają prawidłowo zapięte pasy i czy wskazywana liczba zapiętych pasów odpowiada liczbie zajętych przednich foteli.

Uwaga: przedmiot położony na miejscu pasażera może w niektórych przypadkach spowodować włączenie lampki ostrzegawczej.

Sygnał dźwiękowy ostrzegający o niezapiętym pasie bezpieczeństwa z tyłu

Gdy drzwi są zamknięte, po włączeniu zapłonu na tablicy wskaźników przez około 60 sekund wyświetlany jest schemat 6. Informuje kierowcę o stanie zapięcia tylnych pasów bezpieczeństwa za każ-

PASY BEZPIECZEŃSTWA

dym razem, gdy następuje jedno z poniższych zdarzeń:

- drzwi otwierają się podczas jazdy (prędkość pojazdu powyżej zera);
- przedni pas bezpieczeństwa jest zapięty/odpięty.

Znaczenie schematu 6:

- symbol w kolorze zielonym: zapięty pas bezpieczeństwa;
- symbol w kolorze czerwonym: fotel jest zapięty, a pas bezpieczeństwa nie jest zapięty;
- szary znacznik: siedzenie niezajęte (w zależności od wersji pojazdu).

W zależności od pojazdu, gdy drzwi są zamknięte, lampka ostrzegaw-

cza  na środkowym wyświetlaczu pojawia się również po włączeniu zapłonu, jeżeli tylny fotel jest zapięty, a pas bezpieczeństwa nie jest zapięty.

Gdy prędkość pojazdu jest mniejsza niż około 20 km/h, lampka

ostrzegawcza  na centralnym wyświetlaczu pojawia się, jeżeli tylny pas bezpieczeństwa nie jest zapięty.

Równocześnie przy każdym zapięciu lub odpięciu jednego z tylnych pasów bezpieczeństwa przez około

60 sekund wyświetla się schemat 6.

Gdy prędkość pojazdu osiągnie lub przekroczy około 20 km/h i jeden z tylnych pasów bezpieczeństwa jest lub zostanie odpięty:

- lampka ostrzegawcza  zaczyna migać na centralnym wyświetlaczu;
- i
- brzęczyk emituje sygnał dźwiękowy przez około 30-120 sekund (w zależności od wersji);
- i
- symbol 6 jest wyświetlany przez co najmniej przez około 60 sekund lub, zależnie od pojazdu, przez ok. 180 sekund symbol odpowiedniego fotela ma kolor czerwony.

Należy zawsze upewnić się, że pasażerowie z tyłu mają prawidłowo zapięte pasy i że wskazywana liczba zapiętych pasów odpowiada liczbie zajętych tylnych siedzeń.

Uwaga: przedmiot położony na tylnym fotelu pasażera może w niektórych przypadkach spowodować zapalenie lampki ostrzegawczej.

Tylne pasy bezpieczeństwa

Boczne tylne pasy bezpieczeństwa 7



Zapinanie, odpinanie i regulacje wykonuje się w taki sam sposób jak przy pasach bezpieczeństwa z przodu.



Za każdym razem, gdy przy tylnej kanapie są wykonywane jakiegokolwiek czynności, należy sprawdzić prawidłowe położenie i działanie tylnych pasów bezpieczeństwa.

PASY BEZPIECZEŃSTWA

Tyłny środkowy pas bezpieczeństwa **8**

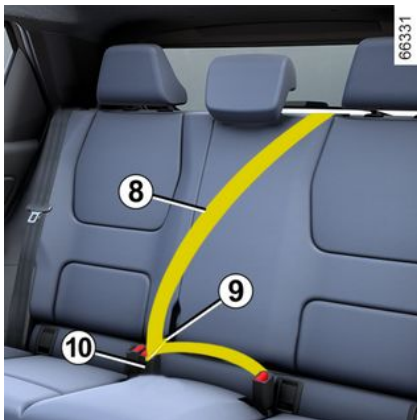

Rozwinąć powoli taśmę pasa **8**.
Zatrzaśnij klamrę przesuwną **9** w
zamku środkowego pasa bezpie-
czeństwa **10**.

PASY BEZPIECZEŃSTWA

Ostrzeżenia

2

Niżej wymienione zalecenia dotyczą przednich i tylnych pasów bezpieczeństwa.



- Nie można dokonywać żadnych zmian w elementach oryginalnego systemu zabezpieczeń: dotyczy to zarówno pasów, foteli jak również ich fabrycznych mocowań. W szczególnych przypadkach (np. montaż forelika dla dziecka), prosimy skontaktować się z autoryzowanym dealerem.
- Nie stosować dodatkowych elementów, mogących spowodować poluzowanie pasów (np.: klamerek do bielizny, klipsów itp.), gdyż w razie wypadku, zbyt luźny pas może być przyczyną powstania obrażeń.
- Nigdy nie przekładać części obojczykowej pasa pod ramieniem lub za plecami.
- Pas może zabezpieczać tylko jedną osobę zajmującą wybrane miejsce siedzące. W żadnym wypadku nie można przypinać pasem niemowlaka lub dziecka siedzącego na kolanach osoby dorosłej.
- Pas nie może być skręcony.
- Po wypadku należy skontrolować działanie pasów i w razie potrzeby je wymienić. Podobnie należy postąpić z pasem nieprawidłowo działającym.
- Przy przestawianiu tylnej kanapy do tyłu należy zwrócić uwagę na prawidłowe ułożenie pasów oraz sprzączek pasów bezpieczeństwa, aby elementy prawidłowo spełniały swoją funkcję.
- Trzeba uważać, by wprowadzić klamrę do odpowiedniego zamka.
- Należy pamiętać, aby nie umieszczać przedmiotów w strefie zamka pasa, gdyż może to utrudnić jego prawidłowe działanie.
- Sprawdzić prawidłowe ustawienie zamka (nie może być ukryty, przygnieciony, przyciśnięty... ani przez żadną osobę, ani przedmiot).

DODATKOWE URZĄDZENIA ZABEZPIEZAJĄCE

Zabezpieczenia uzupełniające przedni pas bezpieczeństwa

Prezentacja

Składają się z następujących elementów:

- napinacze zwijacza pasa bezpieczeństwa;
- napinacze biodrowego pasa bezpieczeństwa;
- ograniczniki napięcia pasa obojczykowego;
- airbags kierowca i pasażer.

Systemy te mogą działać oddzielnie lub łącznie podczas czołowego zderzenia samochodu z przeszkodą.

W zależności od siły uderzenia, możliwe jest zadziałanie następujących urządzeń zabezpieczających:

- zablokowanie pasa bezpieczeństwa;
- napinacz zwijacza pasa bezpieczeństwa, który jest uruchamiany, aby skorygować luz pasa;
- napinacz biodrowego pasa bezpieczeństwa w celu przytwierdzenia pasażera do fotela;
- z przodu airbag.

Napinacze pasów bezpieczeństwa

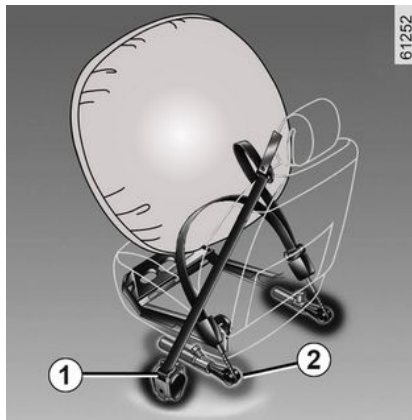

Napinacze pasów mają zapewnić przyleganie pasa do ciała pasażera oraz dociśnięcie pasażera do fotela, a co za tym idzie - zwiększenie skuteczności zabezpieczenia.

System zaczyna działać dopiero po włączeniu zapłonu, w przypadku silnego uderzenia czołowego. Zależnie od siły uderzenia, możliwe jest zadziałanie następujących urządzeń:

- napinacz zwijacza pasa bezpieczeństwa **1**, który powoduje natychmiastowe zwinięcie pasa;

- napinacz zwijacza biodrowego pasa bezpieczeństwa **2** przednich foteli.

DODATKOWE URZĄDZENIA ZABEZPIEZAJĄCE

2



- Po wypadku należy zlecić kontrolę działania systemu zabezpieczeń.

- Wszelkie naprawy i modyfikacje systemu (napinacze pasów, airbags, elektroniczne moduły sterujące, przewody) oraz wykorzystywanie jego elementów w innych pojazdach, nawet identycznych są surowo zabronione.

- Wyłącznie wykwalifikowani pracownicy autoryzowanego serwisu mogą wykonywać naprawy airbags; w przeciwnym razie istnieje ryzyko nieoczekiwanego uruchomienia systemu, co może być przyczyną obrażeń.

- Kontrola poszczególnych parametrów elektrycznych zapalnika systemu może być dokonywana jedynie przez odpowiednio przeszkolony personel, wykorzystujący do tego celu specjalistyczny sprzęt.

- W razie konieczności złomowania pojazdu, należy zwrócić się do Autoryzowanego Partnera marki, w celu dokonania kasacji napinaczy pasów i generatorów gazu airbags.

Ogranicznik napięcia pasa

Przy szczególnie silnym uderzeniu, urządzenie to rozciąga się nieznacznie, pozwalając na ograniczenie nacisku wywieranego na ciało przez pas.

Czołowe poduszki powietrzne kierowcy i pasażera

Pojazdy mogą być wyposażone w poduszkę powietrzną po stronie kierowcy i pasażera.

Symbol na dolnej części przedniej szyby wskazuje, czy to wyposażenie jest zamontowane (w zależności od pojazdu).

Każdy system airbag składa się z następujących elementów:

- airbag i generatora gazu w kierownicy (dla kierowcy) i w desce rozdzielczej (dla pasażera);
- elektronicznego modułu monitorowania systemu sterującego za-

palnikiem elektrycznym generatora gazu;

- zdalne czujniki;
- lampki ostrzegawcze na konsoli dachowej 3:

-  zapalona: poduszka powietrza airbag pasażera aktywna;

-  zapalona: poduszka powietrzna airbag pasażera zablokowana.



DODATKOWE URZĄDZENIA ZABEZPIEZAJĄCE



System airbag działa w oparciu o zasadę pirotechniki. Co tłumaczy fakt, że w momencie uruchamiania poduszki powietrznej wydziela się ciepło i dym (które nie są oznaką pożaru) oraz słychać odgłos detonacji. Natychmiastowe rozwiniecie się poduszki airbag może spowodować obrażenia na powierzchni skóry lub inne nieprzyjemne konsekwencje.



Czynność

System zaczyna działać dopiero po włączeniu zapłonu.

W przypadku silnego uderzenia czołowego airbags zostają gwałtownie napełnione gazem, co pozwala zamortyzować uderzenie głowy i klatki piersiowej kierowcy o kierownicę lub pasażera o deskę rozdzielczą. Po spełnieniu swojej funkcji poduszki zostają natychmiast rozpompowane, aby pasażerowie mogli szybko opuścić pojazd po wypadku.

Nieprawidłowości w działaniu



Lampka ostrzegawcza zapala się po uruchomieniu silnika i gaśnie po około 65 sekundach.

Jeśli nie zapala się po włączeniu zapłonu lub pozostaje zapalona, sygnalizuje usterkę systemu.

Należy jak najszybciej skontaktować się z Autoryzowanym Partnerem marki;

Zwlekanie z przeprowadzeniem kontroli może spowodować zmniejszenie skuteczności zabezpieczenia.

47713

2

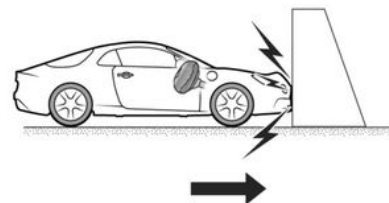

Następujące przypadki powodują uruchomienie napinaczy lub airbags.

Uderzenie czołowe w sztywną (nieodkształcalną) powierzchnię przy prędkości uderzenia równej lub większej niż 25 km/h.

DODATKOWE URZĄDZENIA ZABEZPIEZAJĄCE

2

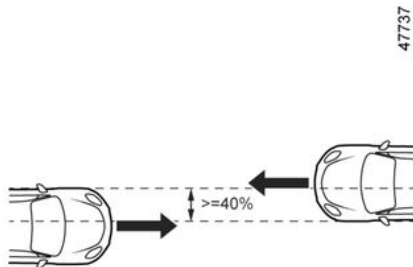

W przypadku zderzenia czołowego z innym pojazdem podobnej lub wyższej klasy, z obszarem uderzenia równym lub większym niż 40%, jeżeli prędkość obu pojazdów jest równa lub większa niż 40 km/h.

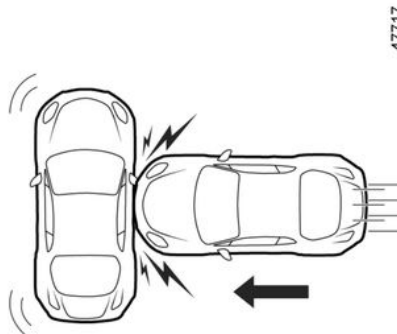

Uderzenie boczne z innym pojazdem podobnej lub wyższej klasy, przy prędkości uderzenia równej lub większej niż 50 km/h.



Napinacze lub airbags mogą zadziałać w następujących sytuacjach:

- uderzenie spodem pojazdu (np. o krawężnik);
- dziury;
- spadek lub twarde lądowanie;
- kamienie;
- ...

DODATKOWE URZĄDZENIA ZABEZPIEZAJĄCE

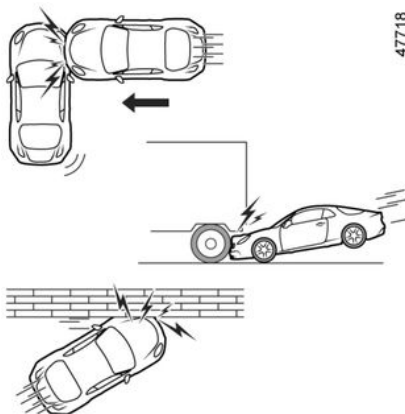
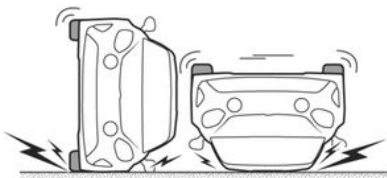
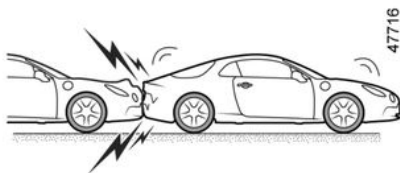

Napinacze lub airbags nie zadziałają w następujących sytuacjach:

- uderzenie z tyłu, nawet o dużej sile;
- wywrócenie się pojazdu;

- uderzenie boczne z przodu lub tyłu pojazdu;
- uderzenie czołowe takie, jak wjazd pod wystającą część samochodu ciężarowego;
- uderzenie czołowe w przeszkodę o ostrym narożniku;
- ...

Wszystkie wymienione w dalszej części tekstu zalecenia mają na celu umożliwienie pełnego rozwinięcia poduszki powietrznej airbag oraz uniknięcie poważnych obrażeń ciała przy jej odpaleniu.

Ostrzeżenia

2



Ostrzeżenia dotyczące kierowcy airbag

- Nie wolno dokonywać modyfikacji kierownicy ani poduszki.
- Nie wolno zastaniać poduszki w kierownicy żadnymi przedmiotami.
- Nie wolno mocować żadnych przedmiotów (spinek, znaczków, zegarków, uchwytu telefonu...) na poduszce kierownicy.
- Nie wolno demontować kierownicy (za wyjątkiem czynności wykonywanych przez wykwalifikowany personel ASO).
- Nie należy przysuwać się zbyt blisko kierownicy: ramiona powinny być lekko zgięte w łokciach (patrz "Ustawienie fotela kierowcy" → 85). Taka pozycja pozwoli na zachowanie wolnej przestrzeni, wystarczającej dla pełnego rozwinięcia i skutecznego działania poduszki.

Ostrzeżenia dotyczące pasażera airbag

- Nie mocować na desce rozdzielczej żadnych przedmiotów (spinek, znaczków, zegarków, uchwytu telefonu, itp.) w miejscu zamontowania airbag.
- Nie umieszczać żadnych przedmiotów lub zwierząt między deską rozdzielczą a pasażerem (zwierzę, parasol, laska, paczki itd.).
- Nie opierać nóg na desce rozdzielczej lub na fotelu, gdyż może to stać się przyczyną poważnych obrażeń. Wszystkie części ciała (kolana, ręce, głowa, itd.) powinny znajdować się w bezpiecznej odległości od deski rozdzielczej.

DODATKOWE URZĄDZENIA ZABEZPIEZAJĄCE

Zabezpieczenia uzupełniające tylne pasy bezpieczeństwa

Prezentacja

Składają się z następujących elementów:

- **napinacze zwijacza bocznego pasa bezpieczeństwa;**
- **ograniczniki napięcia pasa ramieniowego.**

Systemy te mogą działać oddzielnie lub łącznie podczas czołowego zderzenia samochodu z przeszkodą.

W zależności od siły uderzenia, możliwe jest zadziałanie następujących urządzeń zabezpieczających:

- zablokowanie pasa bezpieczeństwa;
- napinacz zwijacza pasa bezpieczeństwa (który uruchamia się, aby wyeliminować luz pasa).

Ogranicznik napięcia pasa

Przy szczególnie silnym uderzeniu, urządzenie to rozciąga się nieznacznie, pozwalając na ograniczenie nacisku wywieranego na ciało przez pas.

Napinacze bocznych pasów bezpieczeństwa

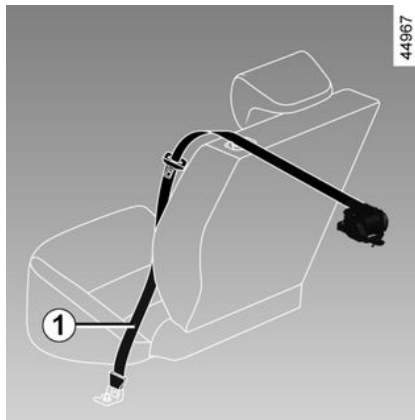

Napinacze pasów mają zapewnić przyleganie pasa do ciała pasażera oraz dociśnięcie pasażera do fotela, a co za tym idzie - zwiększenie skuteczności zabezpieczenia.

Przy włączonym zapłonie, w przypadku mocnego uderzenia czołowego i zależnie od siły uderzenia, system może uruchomić napinacz zwijacza pasa bezpieczeństwa **1**, który natychmiast skraca pas.



- Po wypadku należy zlecić kontrolę działania systemu zabezpieczenia.

czeń.

- Wszelkie naprawy i modyfikacje systemu (napinacze pasów, airbags, elektroniczne moduły sterujące, przewody) oraz wykorzystywanie jego elementów w innych pojazdach, nawet identycznych są surowo zabronione.

- Wyłącznie wykwalifikowani pracownicy autoryzowanego serwisu mogą wykonywać naprawy airbags; w przeciwnym razie istnieje ryzyko nieoczekiwanego uruchomienia systemu, co może być przyczyną obrażeń.

- Kontrola poszczególnych parametrów elektrycznych zapalnika systemu może być dokonywana jedynie przez odpowiednio przeszkolony personel, wykorzystujący do tego celu specjalistyczny sprzęt.

DODATKOWE URZĄDZENIA ZABEZPIEZAJĄCE

2

- W razie konieczności złomowania pojazdu, należy zwrócić się do Autoryzowanego Partnera marki, w celu dokonania kasacji napinaczy pasów i generatorów gazu airbags.

Zabezpieczenia boczne

Boczna poduszka powietrzna

Poduszki powietrzne airbag znajdują się w przednich fotelach i napęniają się po ich zewnętrznej stronie (od strony drzwi); poduszki tego typu chronią pasażerów w przypadku uderzenia bocznego o dużej sile.

Kurtyna powietrzna

Są to airbag znajdujące się w górnej części obu boków pojazdu, które rozwijają się wzdłuż bocznych szyb przednich i tylnych drzwi i które chronią pasażerów w przypadku silnego uderzenia w bok pojazdu.

Ostrzeżenia



Ostrzeżenie dotyczące bocznej poduszki powietrznej airbag

- Żadne przedmioty, ani zwierzęta nie powinny znajdować się między oparciem fotela, drzwiami a obiciami. Nie należy przykrywać oparcia fotela przedmiotami takimi jak ubrania lub akcesoria. Mogłoby to utrudnić prawidłowe działanie poduszki powietrznej lub spowodować obrażenia w momencie jej rozwinięcia airbag.
- Demontaż lub modyfikacja fotela i elementów wyposażenia wnętrza są zabronione, z wyjątkiem wykonywania ich przez ASO.
- Poduszka powietrzna airbags napełnia się przez szczeliny w oparciach przednich foteli (od strony drzwi i od strony konsoli środkowej): nigdy nie wkładaj żadnych przedmiotów do tych szczelin.

DODATKOWE URZĄDZENIA ZABEZPIECZAJĄCE

Ostrzeżenia

2

Wszystkie wymienione w dalszej części tekstu zalecenia mają na celu umożliwienie pełnego rozwinięcia poduszki powietrznej airbag oraz uniknięcie poważnych obrażeń ciała przy jej odpaleniu.



Poduszka powietrzna airbag uzupełnia działanie pasów bezpieczeństwa. Poduszka powietrzna airbag i pasy bezpieczeństwa są częścią tego samego systemu zabezpieczenia. Zapięcie pasów podczas jazdy jest zatem konieczne. Niezapięty pas bezpieczeństwa może narazić osoby podróżujące pojazdem na poważne obrażenia ciała w razie wypadku. Może to również zwiększyć ryzyko wystąpienia niewielkich obrażeń na powierzchni skóry, powstałych w wyniku napętnienia poduszki powietrznej airbag.

Napinacze pasów i poduszki powietrzne airbags nie zawsze są uruchamiane w czasie wywrócenia się pojazdu lub uderzenia w tył, nawet o dużej sile. Uderzenia w podwozie pojazdu spowodowane uderzeniem w krawężnik, dziurami w nawierzchni, kamieniami... mogą wywołać uruchomienie tych systemów.

- Prace i modyfikacje na poziomie systemu airbag (airbags, napinacze, moduł elektroniczny, wiązka przewodów itp.) są **zabronione** (z wyjątkiem wykwalifikowanego personelu ASO).
- W celu zapewnienia prawidłowego działania systemu oraz uniknięcia jego nieoczekiwanego uruchomienia, należy pamiętać, że jedynie Autoryzowany Partner marki jest upoważniony do wykonywania napraw systemu airbag.
- Ze względów bezpieczeństwa, system airbag należy poddać kontroli w sytuacji, gdy samochód uległ kolizji, został skradziony, bądź był przedmiotem próby kradzieży.
- W przypadku sprzedaży lub wypożyczenia samochodu należy poinformować nabywcę o tych warunkach, wręczając mu niniejszą instrukcję obsługi pojazdu.
- W razie konieczności złomowania pojazdu należy zwrócić się do ASO w celu dokonania kasacji generatorów gazu.

W CELU ZAPEWNIENIA BEZPIECZEŃSTWA DZIECIOM

Informacje ogólne

Przewożenie dziecka

W poszczególnych krajach obowiązują różne uregulowania prawne określające zasady stosowania pasów, z którymi każdy użytkownik samochodu musi się zapoznać.

Zarówno dzieci, jak i osoby dorosłe, powinny prawidłowo siedzieć i być przypięte pasami, niezależnie od długości trasy. Prowadzący pojazd jest odpowiedzialny za przewożone dzieci.

Dziecko to nie osoba dorosła w pomniejszeniu. Jest narażone na specyficzne obrażenia, ponieważ jego mięśnie i jego kości jeszcze się rozwijają. Sam pas bezpieczeństwa nie zapewnia odpowiedniego zabezpieczenia. Używaj homologowanego fotelika dziecięcego i upewnij się, że używasz go prawidłowo.



Aby uniemożliwić otwarcie drzwi, należy użyć blokady zabezpieczającej przed otwarciem drzwi przez dzieci
→ 70.



Uderzenie przy prędkości 50 km/h odpowiada upadkowi z wysokości 10 m.

Niezapięcie dziecku pasów bezpieczeństwa wiąże się z takim samym ryzykiem, co pozostawienie go bawiącego się na balkonie bez balustrady na czwartym piętrze!!

Nigdy nie należy trzymać dziecka na rękach.

W razie wypadku, niemożliwe jest utrzymanie go, nawet jeśli jest się zapiętym pasem bezpieczeństwa.

Jeśli pojazd uczestniczył w wypadku drogowym, należy wymienić fotelik dla dziecka i zlecić kontrolę pasów bezpieczeństwa oraz mocowań ISO-FIX.

W CELU ZAPEWNIENIA BEZPIECZEŃSTWA DZIECIOM

2



Odpowiedzialność kierowcy podczas parkowania lub zatrzymywania pojazdu

Nigdy nie należy opuszczać pojazdu, pozostawiając w kabinie, nawet na bardzo krótki czas, dziecko, niesamodzielną osobę dorosłą lub zwierzę.

Mogłyby one narazić na niebezpieczeństwo siebie lub inne osoby włączając silnik, uruchamiając takie elementy wyposażenia, jak na przykład podnośniki szyb lub zablokować zamki drzwi.

Ponadto, należy pamiętać, że w przypadku upalnych i/lub bardzo słonecznych dni, temperatura w kabinie wzrasta bardzo szybko.

RYZYKO ŚMIERCI LUB POWAŻNYCH OBRAŹEŃ.

Używanie fotelika dla dziecka

Poziom zabezpieczenia zapewniający przez fotelik zależy od stopnia, w jakim dziecko może być w nim przytrzymane oraz od sposobu montażu. Nieprawidłowy montaż

zagraża bezpieczeństwu dziecka w przypadku gwałtownego hamowania lub zderzenia.

Przed zakupieniem fotelika dla dziecka, należy sprawdzić, czy jest on zgodny z przepisami obowiązującymi w kraju użytkowania i daje się zamontować w Państwa samochodzie. Należy skontaktować się z Autoryzowanym Partnerem marki, aby dowiedzieć się, jakie foteliki są zalecane do Państwa samochodu.

Przepisy dotyczące przewożenia dzieci są specyficzne dla każdego kraju. Korzystanie z fotelika dziecięcego podczas transportu zależy od wieku, wzrostu i/lub wagi dziecka.

W przypadku dzieci, które nie muszą być przewożone w foteliku dziecięcym upewnij się, że pas bezpieczeństwa jest prawidłowo wyregulowany i zapięty.

W każdym przypadku należy zapewnić zgodność z przepisami obowiązującymi w danym kraju.

Przed zamontowaniem fotelika dla dziecka, należy przeczytać jego instrukcję obsługi i zastosować się do zawartych w niej wskazówek. W przypadku trudności z zainstalowaniem, skontaktować się z producentem wyposażenia. Zachować

instrukcję przez cały czas używania fotelika.



Należy dawać przykład zapinając swój pas i ucząc dziecko:

- w celu prawidłowego zapięcia pasów bezpieczeństwa;
- zawsze należy wsiadać i wysiadać z samochodu od strony krawężnika, a nie od strony ruchu.

Nie korzystaj z używanego fotelika dla dziecka lub takiego, do którego nie ma instrukcji obsługi.

Zwrócić uwagę, by żaden przedmiot w foteliku dla dziecka albo w jego pobliżu, nie przeszkadzał w montażu.

W CELU ZAPEWNIENIA BEZPIECZEŃSTWA DZIECIOM



Nigdy nie pozostawiać dziecka samego w pojeździe bez opieki.

Upewnij się, że dziecko jest cały czas zapięte i że jego pas bezpieczeństwa lub szelki są prawidłowo wyregulowane i dopasowane. Unikaj noszenia obszernej odzieży, która może spowodować poluzowanie się pasów → 85.

Nie dopuścić, aby dziecko wystawiało przez okno głowę lub ręce.

Należy sprawdzać, czy dziecko zachowuje właściwą postawę przez cały czas trwania jazdy, zwłaszcza, kiedy śpi.

Wybór fotelika dla dziecka

Foteliki dziecięce instalowane tyłem do kierunku jazdy



78763

Głowa dziecka, proporcjonalnie do wagi ciała, jest cięższa niż głowa dorosłego, a jego szyja jest bardzo delikatna. Należy jak najdłużej przewozić dziecko w tej pozycji (co najmniej do wieku 2 lat). Podtrzymuje ona głowę i szyję.

Aby zapewnić lepszą ochronę boczną, wybierz fotelik kubekowy i zmień go, gdy głowa dziecka zaczyna wystawać ponad korpus.

Foteliki dla dziecka montowane przodem do kierunku jazdy



78762

Dziecko o masie ciała do 18 kg lub do wieku 4 lata może podróżować na foteliku zwróconym przodem do kierunku jazdy. Wybierz fotelik odpowiednio do wzrostu dziecka: przede wszystkim trzeba zapewnić ochronę głowę i brzucha dziecka. Fotelik dla dziecka solidnie zamocowany w pojeździe w pozycji przodem do kierunku jazdy zmniejsza ryzyko urazu głowy. Dziecko należy przewozić w foteliku dostosowanym do wzrostu i ustawionym przodem do kierunku jazdy, zabezpieczone szelkami.

2

W CELU ZAPEWNIENIA BEZPIECZEŃSTWA DZIECIOM

Wybrać fotelik kubetkowy w celu lepszej ochrony bocznej.

2 Poduszki podwyższające



Powyżej 15 kg lub 4 lat dziecko może podróżować na poduszce podwyższającej, która pozwala dopasować pas bezpieczeństwa do budowy jego ciała. Siedzenie poduszki podwyższającej powinno być wyposażone w prowadnice układające pas na udach dziecka, a nie na brzuchu. Zaleca się używanie oparcia fotela z regulacją wysokości i wyposażonego w prowadnicę do ustawiania pasa bezpieczeństwa centralnie na barku. Nie powinien on nigdy znajdować się na szyi ani na zewnętrznej części ramienia.

104 - Poznajemy samochód

Wybrać fotelik kubetkowy w celu lepszej ochrony bocznej.



Lista zalecanych przez producenta metod zabezpieczenia dzieci:



Wybór mocowania fotelika dla dziecka

Istnieją dwa systemy mocowania fotelika dla dziecka: przy użyciu pasa bezpieczeństwa lub systemu ISOFIX.

Mocowanie przy pomocy pasa

Pas bezpieczeństwa powinien być tak dopasowany, by spełniał swoją funkcję w przypadku gwałtownego hamowania lub zderzenia.

Zachować sposób ułożenia taśmy pasa wskazany przez producenta fotelika dla dziecka.

Zawsze należy sprawdzić napięcie pasa bezpieczeństwa przez pociągnięcie w górę, następnie napiąć go maksymalnie dociskając do fotelika dla dziecka.

Sprawdzić prawidłowe przymocowanie fotelika wykonując ruch w lewo-w prawo i do przodu-do tyłu: fotelik powinien pozostać sztywno umocowany.

Sprawdzić, czy fotelik dla dziecka nie jest zainstalowany ukośnie i czy nie opiera się o szybę.



Nie używaj fotelika, jeżeli przytrzymujący go pas bezpieczeństwa może się odpiąć: podstawa fotelika nie może spoczywać na zamku i/lub sprzączce pasa bezpieczeństwa.

W CELU ZAPEWNIENIA BEZPIECZEŃSTWA DZIECIOM



Pas bezpieczeństwa nigdy nie może być luźny ani skręcony.

Nigdy nie przekładać go pod ramieniem ani za plecami.

Sprawdzić, czy pas nie jest uszkodzony przez ostre krawędzie.

Jeśli pas bezpieczeństwa nie działa w normalny sposób, nie może chronić dziecka.

Skontaktować się z Autoryzowanym Partnerem marki.

Nie korzystać z takiego miejsca dopóki pas nie zostanie naprawiony.

Mocowanie przy pomocy systemu ISOFIX

Homologowane foteliki dla dzieci ISOFIX są znormalizowane zgodnie z obowiązującymi przepisami, jeśli występuje dowolny z czterech następujących przypadków:

- uniwersalny fotelik ISOFIX mocowany 3-punktowo, do montażu przodem do kierunku jazdy;
- półuniwersalny fotelik ISOFIX mocowany 2-punktowo;

- Specjalny do danego pojazdu;
- homologowany fotelik i-Size wyposażony w:

- pas przypinany do trzeciego punktu mocowania danego siedzenia;
- lub podporę dopasowaną do homologowanego fotelika i-Size, która opiera się o podłogę samochodu i unieruchamia fotelik w momencie zderzenia.

W pozostałych trzech przypadkach należy skorzystać z listy i sprawdzić, czy fotelik dla dziecka może być zamontowany w danym pojeździe.



Nie można dokonywać żadnych zmian w elementach fabrycznie zamontowanego systemu zabezpieczeń: dotyczy to zarówno pasów, systemu ISOFIX, foteli, jak i poszczególnych elementów mocujących.

Należy przypiąć fotelik dla dziecka za pomocą mocowań ISOFIX, jeśli samochód jest w nie wyposażony.

System ISOFIX zapewnia łatwy, szybki i bezpieczny montaż.

System ISOFIX składa się z dwóch punktów mocowania (w niektórych przypadkach z trzech).



Punkty mocujące ISO-FIX zostały opracowane specjalnie do fotelików dla dzieci wyposażonych w system ISOFIX.

Nigdy nie należy w nich mocować innego typu fotelików dziecięcych ani pasów bądź innych przedmiotów.

Upewnić się, że w okolicy punktów mocujących nie ma żadnych elementów utrudniających montaż.

Jeśli pojazd uczestniczył w wypadku drogowym, należy zlecić kontrolę punktów mocujących ISOFIX oraz wymienić fotelik dla dziecka.

W CELU ZAPEWNIENIA BEZPIECZEŃSTWA DZIECIOM

2



Przed użyciem fotelika dla dziecka ISOFIX zakupionego do innego pojazdu, należy upewnić się, czy jego montaż jest dozwolony. Sprawdzić, w dokumentacji producenta wyposażenia, listę pojazdów, w których fotelik może być wykorzystany.

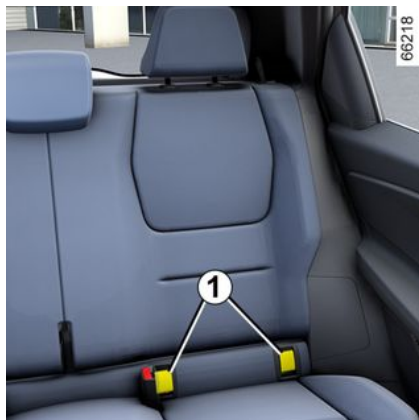

Dwa pierścienie **1** są umieszczone między oparciem a siedziskiem fotela i mają oznaczenia

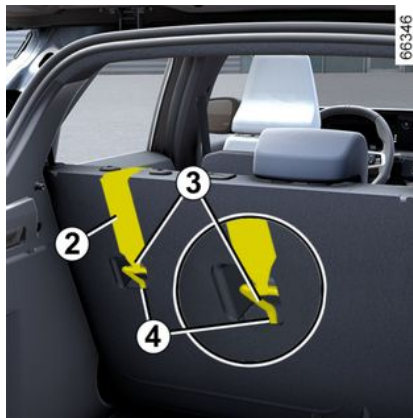

Trzeci punkt mocowania **4** jest używany do przypięcia górnego pasa **2** w niektórych wersjach fotelików dziecięcych.

Miejsce tylne

Górny pas **2** należy przełożyć między oparciem a tylną półką. W tym celu należy wyjąć tylną półkę → **76**.

Umocuj zaczep **3** w jednym z punktów mocowania **4** oznaczonym

symbolem

W CELU ZAPEWNIENIA BEZPIECZEŃSTWA DZIECIOM

Miejsce pasażera z przodu

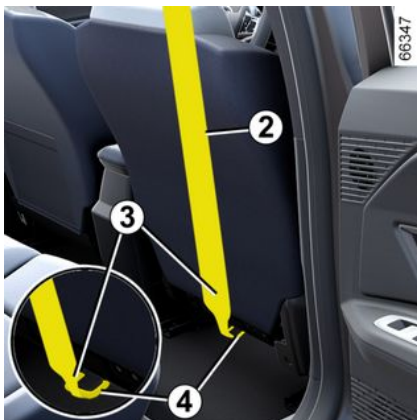

Przymocuj zaczep **3** górnego pasa **2** do punktu mocowania **4**

oznaczonego symbolem .

Wszystkie miejsca

Naciągnij górny pas **2**, tak aby oparcie fotelika dla dziecka dotykało oparcia fotela pojazdu.



Punkty mocujące ISO-FIX zostały opracowane specjalnie do fotelików dla dzieci wyposażonych w system ISOFIX. Nigdy nie należy w nich mocować innego typu fotelików dziecięcych ani pasów bądź innych przedmiotów.

Upewnić się, że w okolicy punktów mocujących nie ma żadnych elementów utrudniających montaż.

Jeśli pojazd uczestniczył w wypadku drogowym, należy zlecić kontrolę punktów mocujących ISOFIX oraz wymienić fotelik dla dziecka.



Upewnij się, że oparcie fotelika dla dziecka montowanego przodem do kierunku jazdy styka się z oparciem fotela pojazdu. W takim przypadku, fotelik dla dziecka nie zawsze spoczywa na siedzeniu fotela pojazdu.



Zamocować **koniecznie** taśmę pasa fotelika dla dziecka w odpowiednim punkcie mocowania.

2

FOTELIKI DLA DZIECI

Montaż fotelika dla dziecka, informacje ogólne

Na niektórych miejscach montaż fotelika dla dziecka nie jest dozwolony.

Miejsca mocowania fotelika dziecięcego przedstawiono na schematach → 112 → 116.



Najlepiej jest montować fotelik dla dziecka na fotelu tylnym.

Upewnić się, czy fotelik lub nogi dziecka nie utrudniają prawidłowego zablokowania przedniego fotela → 80. Upewnić się, że fotelik jest zainstalowany w pojeździe w taki sposób, że nie istnieje ryzyko jego odblokowania się od podstawy.

Jeśli trzeba było wyjąć zagłówek, należy upewnić się, że jest dobrze schowany, tak by nie mógł zostać wyrzucony w górę w przypadku gwałtownego hamowania lub zderzenia.

Fotelik dla dziecka powinien być zawsze zamocowany w samochodzie, nawet gdy nie jest używany, tak by nie mógł zostać wyrzucony w górę w przypadku gwałtownego hamowania lub zderzenia.

Wymienione typy fotelika dla dziecka mogą nie być dostępne. Przed użyciem innego fotelika dla

dziecka, należy sprawdzić u producenta, czy da się on zamontować.

Z przodu

Przewożenie dziecka na przednim miejscu pasażera podlega odrębnym uregulowaniom w różnych krajach. Należy zapoznać się z obowiązującymi przepisami i postępować zgodnie ze wskazówkami podanymi w schemacie.

Przed montażem fotelika dla dziecka na tym miejscu (jeśli jest dozwolony):

- maksymalnie opuścić pas bezpieczeństwa;
- przesunąć fotel maksymalnie do tyłu;
- przechylić lekko oparcie względem pozycji pionowej (o około 25°);
- maksymalnie podnieść siedzisko fotela (zależnie od wyposażenia).

Zawsze należy ustawić zagłówek w skrajnym górnym położeniu, aby nie dotykał fotelika dla dziecka → 79.

Po zainstalowaniu fotelika dla dziecka, gdy jest to możliwe, można przesunąć fotel pojazdu w przód (tak, aby pozostawić wystarczająco dużo miejsca pasażerom zajmującym tylne fotele albo umożliwić montaż dodatkowych

FOTELIKI DLA DZIECI

fotelików dla dzieci). Fotelik dla dziecka montowany tyłem do kierunku jazdy nie powinien stykać się z deską rozdzielczą ani być maksymalnie przesunięty do przodu.

Nie zmieniać już ustawień po zainstalowaniu fotelika dla dziecka.



RYZYKO ŚMIERCI LUB POWAŻNYCH OBRAŻEŃ: przed zain-

stalowaniem fotelika dla dziecka tyłem do kierunku jazdy na fotelu pasażera należy sprawdzić, czy airbag została wyłączona ➔ 122.

Na miejscu tylnym bocznym

Gondola jest instalowana poprzecznie względem kierunku jazdy i zajmuje co najmniej dwa miejsca. Ułóż dziecko w taki sposób, aby jego głowa była skierowana do wnętrza pojazdu.

Przed zainstalowaniem fotelika dziecięcego montowanego tyłem do kierunku jazdy, przesunij przedni fotel maksymalnie do przodu; po zainstalowaniu fotelika dziecięcego, przesunij przedni fotel maksymalnie do tyłu tak, aby nie dotykał do fotelika dziecięcego.

Dla bezpieczeństwa dziecka w pozycji przodem do kierunku jazdy:

- odsunąć jak najdalej do tyłu siedzenie, w którym będzie siedzieć dziecko;
- Przesunij fotel znajdujący się przed dzieckiem do przodu i wyprostuj jego oparcie, aby dziecko nie dotykało go nogami.



Upewnij się, czy fotelik lub nogi dziecka nie utrudniają prawidłowego zablokowania przedniego fotela ➔ 80.

W takich przypadkach należy zdjąć zagłówki tylnego fotela, na którym umieszczony jest fotelik ➔ 82. W razie potrzeby przesunij tylny fotel maksymalnie do tyłu. Czynności te należy wykonać przed założeniem fotelika. Sprawdź, czy fotelik dla dziecka opiera się o oparcie tylnego fotela.



Montaż podstawki podwyższającej (grupa 2 lub 3)

Sprawdź, czy pas bezpieczeństwa ➔ 85 działa prawidłowo (związa się).

Wyreguluj pas bezpieczeństwa, ustawiając:

- pas obojczykowy na ramieniu dziecka tak, aby nie dotykał jego szyi;
- Pas biodrowy tak, aby leżał płasko na udach i przylegał do miednicy.

W razie potrzeby, należy dostosować położenie fotela pojazdu.



Najlepiej jest montować fotelik dla dziecka na fotelu tylnym.

Aby zamontować fotelik ISOFIX na tylnym lewym fotelu, odepnij ręcznie środkowy pas bezpieczeństwa przed użyciem blokad.

FOTELIKI DLA DZIECI

Na miejscu środkowym tylnym

Należy sprawdzić, czy pas bezpieczeństwa jest dostosowany do mocowania Państwa fotelika dla dziecka. Skontaktować się z Autoryzowanym Partnerem marki.

2



Na tylnym środkowym fotelu nie wolno montować fotelika dla dzieci wyposażonego

we wsporniki.

**RYZYKO ŚMIERCI LUB PO-
WAŻNYCH OBRAŻEŃ.**

FOTELIKI DLA DZIECI

Mocowanie przy pomocy pasa

2

Schemat instalacji

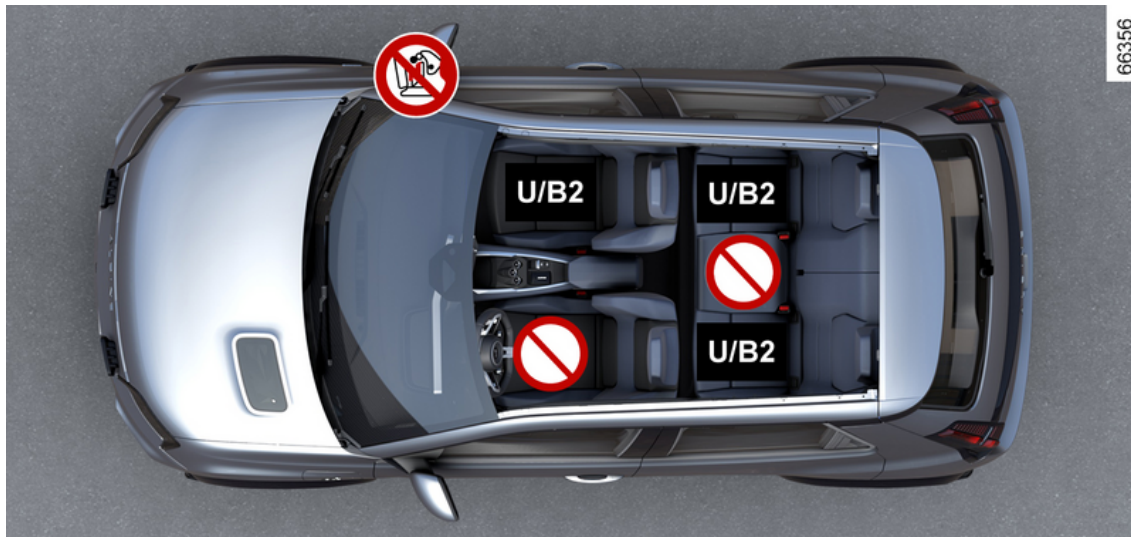

66356

FOTELIKI DLA DZIECI



RYZIKO ŚMIERCI LUB POWAŻNYCH OBRAŹEŃ: przed zainstalowaniem fotelika dla dziecka tyłem do kierunku jazdy na fotelu pasażera należy sprawdzić, czy airbag została wyłączona → 122.

2



Sprawdzić stan airbag, zanim pasażer zajmie miejsce lub przed zamontowaniem fotelika dla dziecka.



Miejsce, na którym zabroniony jest montaż fotelika dla dziecka.

Fotelik dla dziecka mocowany przy pomocy pasa



Fotel przystosowany do przypięcia atestowanego "uniwersalnego" fotelika pasem bezpieczeństwa.



Miejsce, na którym dozwolony jest montaż fotelika z homologacją "B2" za pomocą pasa bezpieczeństwa.



Używanie systemu zabezpieczenia dzieci nieprzystosowanego do danego pojazdu nie zapewni skutecznej ochrony niemowlęcia lub dziecka. Mogłoby ono doznać groźnych lub śmiertelnych obrażeń.



Upewnij się, że dziecko jest cały czas zapięte i że jego pas bezpieczeństwa lub szelki są prawidłowo wyregulowane i dopasowane.

W razie potrzeby odpowiednio wyreguluj pozycję fotela.



Gdy większa część oparcia jest złożona na inne siedzenia → 82, zabrania się montowania fotelika dziecięcego na sąsiednim dostępnym siedzeniu.

FOTELIKI DLA DZIECI

Tabela specyfikacji montażu

2

Poniższa tabela zawiera te same informacje co następujący schemat montażowy, umożliwiając zapewnienie zgodności z obowiązującymi przepisami.

Typ fotelika dla dziecka	Waga dziecka	Miejsce pasażera z przodu		Miejsca tylne boczne	Na miejscu środkowym tylnym
		Gdy airbag jest wyłączona	Gdy airbag jest włączona		
Łóżeczko mocowane poprzecznie Grupa 0	< do 10 kg	X	X	U (2)	X
Fotelik z obudową montowany tyłem do kierunku jazdy Grupy 0 lub 0 +	< 10 kg i < 13 kg	U (1) (5)	X	U (3)	X
Fotelik z obudową / montowany tyłem do kierunku jazdy Grupy 0+ i 1	< do 13 kg i od 9 do 18 kg	U (1) (5)	X	U (3)	X
Fotelik montowany przodem do kierunku jazdy Grupa 1	9 do 18 kg	X	U (5)	U (4)	X
Poduszka podwyższająca Grupy 2 i 3	15 do 25 kg i 22 do 36 kg	X	U / B2 (5)	U / B2 (4)	X

FOTELIKI DLA DZIECI



(1) RYZYKO ŚMIERCI LUB POWAŻNYCH OBRAŻEŃ: przed zainstalowaniem fotelika dla dziecka tyłem do kierunku jazdy na fotelu pasażera należy sprawdzić, czy airbag została wyłączona ➔ 122.

X = Miejsce, na którym zabroniony jest montaż tego typu fotelika dla dziecka.

U = Miejsce, na którym dozwolony jest montaż "uniwersalnego" fotelika za pomocą pasa bezpieczeństwa; sprawdź możliwość montażu.

B2 = podstawka podwyższająca z grupy 2 (od 15 kg do 25 kg).

(2) Gondolę należy ustawiać poprzecznie do kierunku jazdy, co najmniej na dwóch miejscach siedzących. Ułóż dziecko w taki sposób, aby jego głowa była skierowana do wnętrza pojazdu.

(3) W razie potrzeby ustaw fotel pojazdu w położeniu maksymalnie odsuniętym do tyłu. Przed zainstalowaniem fotelika dziecięcego montowanego tyłem do kierunku jazdy, przesunij przedni fotel maksymalnie do przodu; po zainstalowaniu fotelika dziecięcego, przesunij przedni fotel maksymalnie do tyłu tak, aby nie dotykał do fotelika dziecięcego.

(4) W takich przypadkach należy zdjąć zagłówek tylnego fotela, na którym umieszczony jest fotelik. Czynności te należy wykonać przed założeniem fotelika. Przesunij fotel, który jest przed dzieckiem i wyprostuj oparcie tak, aby dziecko nie dotykało nogami fotela.

(5) Fotel ustawij w położeniu maksymalnie przesuniętym do tyłu i maksymalnie podwyższonym, następnie lekko odchyl o oparcie (około 25°).

FOTELIKI DLA DZIECI

Mocowanie przy pomocy systemu ISOFIX

2

Schemat instalacji



FOTELIKI DLA DZIECI



W przypadku fotela pasażera zaleca się stosowanie fotelika dziecięcego ze wspornikiem podłogowym, aby uniknąć wyzwolenia sygnału ostrzegawczego pasa bezpieczeństwa.



Używanie systemu zabezpieczenia dzieci nieprzystosowanego do danego pojazdu nie zapewni skutecznej ochrony niemowlęcia lub dziecka. Mogłoby ono doznać groźnych lub śmiertelnych obrażeń.



Instalacja fotelika ISOFIX na lewym tylnym miejscu uniemożliwia skorzystanie z miejsca środkowego. Pas środkowy jest niedostępny i nie można go użyć.



RYZIKO ŚMIERCI LUB POWAŻNYCH OBRAŻEŃ: przed zainstalowaniem fotelika dla dziecka tyłem do kierunku jazdy na fotelu pasażera należy sprawdzić, czy airbag została wyłączona → 122.



Miejsce, na którym zabroniony jest montaż tego typu fotelika dla dziecka.

Fotelik dla dziecka mocowany za pomocą systemu ISOFIX



Fotel wyposażony w zaczepy ISOFIX lub i-Size do mocowania fotelika dziecięcego.



Przednie i tylne fotele mają mocowania, które umożliwiają montaż uniwersalnego fotelika dziecięcego ustawionego przodem do kierunku jazdy ISOFIX. Punkty mocowania znajdują się na oparciu fotela pasażera w przypadku miejsca przedniego i na oparciu tylnej kanapy w przypadku miejsc tylnych.

FOTELIKI DLA DZIECI

2



Upewnij się, że dziecko jest cały czas zapięte i że jego pas bezpieczeństwa lub szelki są prawidłowo wyregulowane i dopasowane.

W razie potrzeby odpowiednio wyreguluj pozycję fotela.



Gdy większa część oparcia jest złożona na inne siedzenia → **82**, zabrania się montowania fotelika dziecięcego na sąsiednim dostępnym siedzeniu.



Najlepiej jest montować fotelik dla dziecka na fotelu tylnym.

Aby zainstalować fotelik ISOFIX na tym fotelu, należy ręcznie odpiąć pas środkowy przed założeniem blokad.

FOTELIKI DLA DZIECI

Tabela specyfikacji montażu

Poniższa tabela zawiera te same informacje co następujący schemat montażowy, umożliwiając zapewnienie zgodności z obowiązującymi przepisami.

2

Typ fotelika dla dziecka	Waga dziecka	Rozmiar fotelika [mocowanie]	Miejsce pasażera z przodu		Miejsca tylne boczne	Na miejscu środkowym tylnym
			Gdy airbag jest wyłączona	Gdy airbag jest włączona		
Łóżeczko mocowane poprzecznie Grupa 0	< do 10 kg	L1 [F] L2 [G]	X	X	X	X
Fotelik z obudową montowany tyłem do kierunku jazdy Grupy 0 lub 0 +	< do 13 kg	R1 [E]	IL (1) (2)	X	IL (3)	X
Fotelik montowany tyłem do kierunku jazdy Grupy 0+ i 1	< do 13 kg i od 9 do 18 kg	R3 [C]	X	X	IL (3)	X
		R2 [D]	IL (1) (2)			
Fotelik montowany przodem do kierunku jazdy Grupa 1	9 do 18 kg	F3 [A] F2 [B] F2X [B1]	X	IUF-IL (2)	IUF-IL (4)	X
Poduszka podwyższająca Grupy 2 i 3	15 do 25 kg i 22 do 36 kg	B2	X	IUF-IL (5)	IUF-IL (4)	X
Fotel i-Size	Fotelik montowany tyłem do kierunku jazdy		i - U (1) (2)	X	i - U (3)	X

FOTELIKI DLA DZIECI

Typ fotelika dla dziecka	Waga dziecka	Rozmiar fotelika [mocowanie]	Miejsce pasażera z przodu		Miejsca tylne boczne	Na miejscu środkowym tylnym
			Gdy airbag jest wyłączona	Gdy airbag jest włączona		
	Fotelik montowany przodem do kierunku jazdy		X	i - UF (2)	i - U (4)	X
	Poduszka podwyższająca		X	i - UF (5)	i - U (4)	X

X = Fotel, na którym nie wolno montować fotelika dla dziecka.

IL = Fotel, na którym dozwolone jest mocowanie fotelika dla dziecka posiadającego homologację "Półuniwersalny lub specjalny dla danego pojazdu" za pomocą systemu ISOFIX (zależnie od wyposażenia pojazdu); sprawdź możliwość montażu fotelika.

i-U = Nadaje się do "uniwersalnych" fotelików z homologacją i-Size, ustawionych przodem i tyłem do kierunku jazdy.

i-UF = Nadaje się wyłącznie do "uniwersalnych" fotelików z homologacją "Uniwersalny" i-Size ustawionych przodem do kierunku jazdy.



(1) RYZYKO ŚMIERCI LUB POWAŻNYCH OBRAŻEŃ: przed zainstalowaniem fotelika dla dziecka tyłem do kierunku jazdy na fotelu pasażera należy sprawdzić, czy airbag została wyłączona → 122.

(2) Ustaw fotel pojazdu w położeniu przesuniętym maksymalnie do tyłu i w dół. Przechyl oparcie siedzenia tak daleko, jak to możliwe, zamontuj fotelik dziecięcy i ponownie ustaw oparcie pod kątem około 25°.

(3) W razie potrzeby ustaw fotel pojazdu w położeniu maksymalnie odsuniętym do tyłu. Przed zainstalowaniem fotelika dziecięcego montowanego tyłem do kierunku jazdy, przesunij przedni fotel maksymalnie do przodu; po zainstalowaniu fotelika dziecięcego, przesunij przedni fotel maksymalnie do tyłu tak, aby nie dotykał do fotelika dziecięcego.

(4) W takich przypadkach należy zdjąć zagłówek tylnego fotela, na którym umieszczony jest fotelik. Czynności te należy wykonać przed założeniem fotelika. Przesunij fotel, który jest przed dzieckiem i wyprostuj oparcie tak, aby dziecko nie dotykało nogami fotela.

FOTELIKI DLA DZIECI

(5)Fotel ustawić w położeniu maksymalnie przesuniętym do tyłu i maksymalnie podwyższonym, następnie lekko odchylić oparcie (około 25°).

Wielkość fotelika dla dziecka ISOFIX jest oznaczona literą:

- F3, F2, F2X [A, B, B1]: foteliki dziecięce montowane przodem do kierunku jazdy grupy 1 (od 9 do 18 kg);
- B2: Podstawka podwyższająca z grupy 2 (od 15 kg do 25 kg);
- R3, R2 [C, D]: foteliki montowane tyłem do kierunku jazdy lub foteliki kubekowe grupy 0+ (poniżej 13 kg) lub grupy 1 (od 9 do 18 kg);
- R1 [E]: foteliki kubekowe montowane tyłem do kierunku jazdy grupy 0 (poniżej 10 kg) lub 0+ (poniżej 13 kg);
- L1, L2 [F, G]: nosidełka grupy 0 (poniżej 10 kg).

BEZPIECZEŃSTWO DZIECI: WYŁĄCZANIE, WŁĄCZANIE PRZEDNIEJ PODUSZKI POWIETRZNEJ PASAŻERA

Ostrzeżenie



airbag pasażera można włączać i wyłączać tylko w czasie, gdy pojazd stoi z wyłączonym zapłonem.

Odłączanie poduszki powietrznej pasażera z przodu

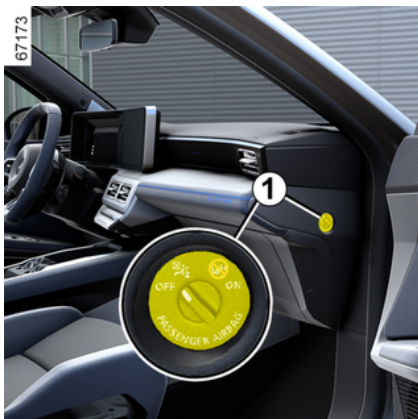

Przed zamontowaniem fotelika dla dziecka na przednim fotelu pasażera:

- sprawdzić, czy fotelik może być zamontowany na tym fotelu;
- bezwzględnie **wyłączyć** poduszkę powietrzną airbag w przypadku montażu fotelika ustawionego tyłem do kierunku jazdy.



Wyłączenie airbag: gdy pojazd stoi z wyłączonym zapłonem, naciśnij blokadę **1** i obracając, ustaw ją w pozycji OFF.

Po włączeniu zapłonu **bezwzględnie** sprawdzić, czy zapaliła się

lampka ostrzegawcza  na wyświetlaczu **2**.

Lampka świeci się światłem ciągłym w celu potwierdzenia możli-

wości zainstalowania fotelika dla dziecka.



NIEBEZPIECZEŃSTWO

Ponieważ rozwinięcie airbag pasażera z przodu nie jest dostosowane do fotelika dziecięcego zamontowanego tyłem do kierunku jazdy, **W ŻADNYM WYPADKU** nie wolno montować fotelika dla dziecka tyłem do kierunku jazdy na fotelu pasażera z **AKTYWNA** czołową airbag. Może to spowodować **ŚMIERĆ DZIECKA** lub **POWAŻNE OBRAŻENIA**.

BEZPIECZEŃSTWO DZIECI: WYŁĄCZANIE, WŁĄCZANIE PRZEDNIEJ PODUSZKI POWIETRZNEJ PASAŻERA



(wzór naklejki powyżej) przypominają o tych zaleceniach.

2



Oznaczenia na desce rozdzielczej i naklejki **A** po obu stronach osłony przeciwslonecznej pasażera **3**

BEZPIECZEŃSTWO DZIECI: WYŁĄCZANIE, WŁĄCZANIE PRZEDNIEJ PODUSZKI POWIETRZNEJ PASAŻERA

Włączenie funkcji poduszki powietrznej pasażera z przodu

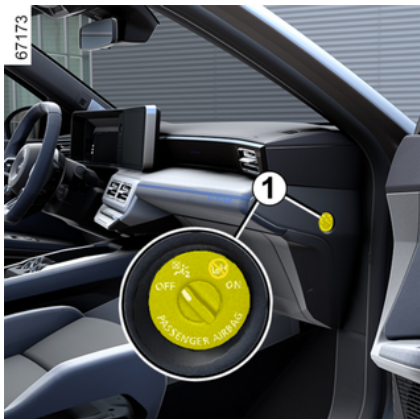

Z chwilą usunięcia fotelika dla dziecka z przedniego fotela pasażera należy ponownie włączyć poduszki powietrzne airbag, aby zapewnić pasażerowi podróżującemu z przodu ochronę w razie zderzenia.



Ponowne włączenie poduszki airbag: gdy pojazd stoi z wyłączonym zapłonem, naciśnij i obróć blokadę 1 w położenie ON.

Przy włączonym zapłonie **koniecznie** sprawdź, czy lampka ostrzegawcza  jest zgaszona i czy

lampka ostrzegawcza  świeci się na wyświetlaczu 2 przez około minutę po każdym uruchomieniu silnika.

airbag pasażera z przodu jest włączona.

BEZPIECZEŃSTWO DZIECI: WYŁĄCZANIE, WŁĄCZANIE PRZEDNIEJ PODUSZKI POWIETRZNEJ PASAŻERA

Nieprawidłowości w działaniu

W przypadku usterki systemu włączania/wyłączania airbag po stronie pasażera z przodu, na tablicy wskaźników pojawiają się lampki

ostrzegawcze  i .

Wyłącz zapłon i sprawdź położenie blokady 1.

Ponownie włącz zapłon: lampki ostrzegawcze zgasną.

Jeżeli problem będzie się powtarzał, oznacza to awarię systemu.

W takiej sytuacji nie wolno montować fotelika dziecięcego zwróconego tyłem do kierunku jazdy na przednim fotelu pasażera ani zajmować tego miejsca.

Należy jak najszybciej skontaktować się z Autoryzowanym Partnerem marki;

MIEJSCE KIEROWCY

Miejsce kierowcy: kierownica z lewej strony

2

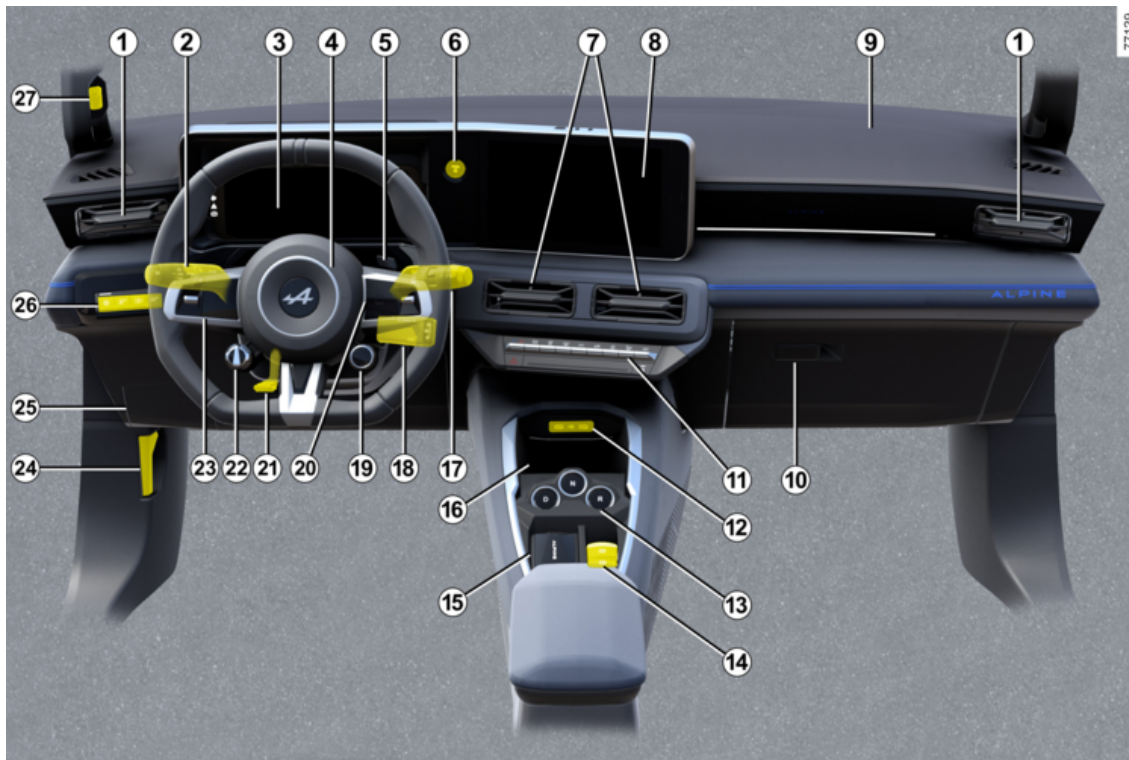

MIEJSCE KIEROWCY

Obecność poniżej opisanych elementów wyposażenia ZALEŻY OD WERSJI POJAZDU I KRAJU JEGO PRZEZNACZENIA.

1. Nawiewy boczne.
2. Dźwignia sterująca:
 - światła kierunkowskazów;
 - oświetlenia zewnętrznego;
 - światła przeciwmgielnych tylnych.
3. Tablica wskaźników.
4. Miejsce airbag kierowcy, klakson.
5. Kontrola wyprzedzania (OV).
6. Przycisk uruchamiania/wyłączenia silnika.
7. Nawiewy centralne
8. Ekran multimedialny.
9. Miejsce poduszki powietrznej airbag pasażera.
10. Zamykany schowek
11. Sterowanie:
 - ogrzewanie lub klimatyzacja;
 - światła awaryjne;
 - centralny zamek;
 - ...
12. Gniazda USB-C w konsoli środkowej.
13. Sterowanie zmianą biegów.

14. Sterowanie:
 - włączaniem/wyłączaniem automatycznego hamulca parkingowego;
 - włączanie/wyłączanie funkcji AUTOHOLD;
 - ...
15. Gniazdo karty typu "wolne ręce".
16. Środkowy schowek lub strefa ładowania indukcyjnego.
17. Dźwignia wycieraczek/spryskiwaczy przedniej i tylnej szyby.
18. Elementy zdalnego sterowania radiem.
19. Sterowanie TRYBEM JAZDY
20. Sterowanie:
 - wyświetlaniem informacji z komputera pokładowego oraz menu ustawień osobistych pojazdu;
 - zdalne sterowanie radiem i systemem nawigacji.
21. Sterowanie regulacją wysokości i wysunięcia koła kierownicy.
22. Sterowanie hamowaniem z odzyskiwaniem energii.
23. Główny przełącznik i elementy sterujące regulatorem/ogranicznikiem prędkości, adaptacyjnym regulatorem prędkości Stop and Go i

funkcjami aktywnego systemu wspomagającego kierowcę.

24. Dźwignia odblokowania pokrywy komory silnika.
25. Skrzynka bezpieczników.
26. Sterowanie:
 - natężeniem oświetlenia przyrządów kontrolnych;
 - funkcja "My Safety"
 - włączanie/wyłączanie funkcji "utrzymywania pojazdu na pasie ruchu" (ostrzeganie przed zmianą pasa ruchu, utrzymywanie pojazdu na środku pasa ruchu);
 - ...
27. Kamera w kabinie.

MIEJSCE KIEROWCY

Miejsce kierowcy – kierownica z prawej strony

2

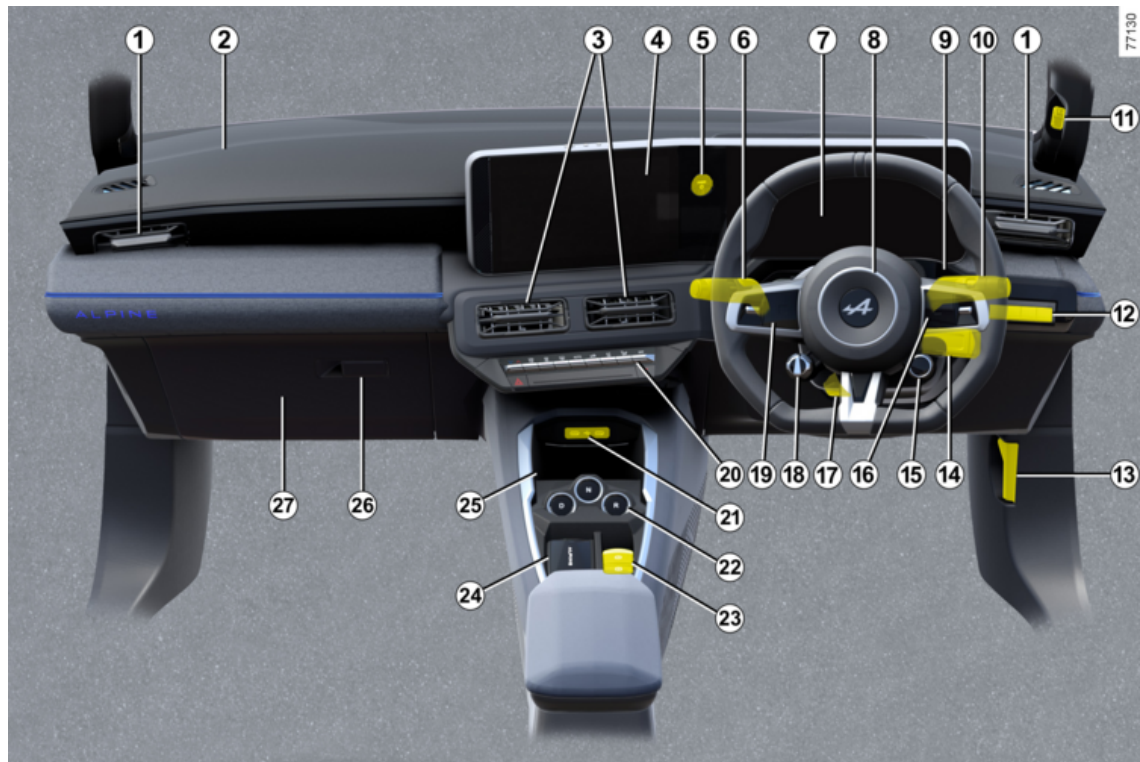

MIEJSCE KIEROWCY

Obecność poniżej opisanych elementów wyposażenia ZALEŻY OD WERSJI POJAZDU I KRAJU JEGO PRZEZNACZENIA.

1. Nawiewy boczne.
2. Miejsce poduszki powietrznej airbag pasażera.
3. Nawiewy centralne
4. Ekran multimedialny.
5. Przycisk uruchamiania/wyłączenia silnika.
6. Dźwignia sterująca:
 - światła kierunkowskazów;
 - oświetlenia zewnętrznego;
 - świateł przeciwmgielnych tylnych.
7. Tablica wskaźników.
8. Miejsce airbag kierowcy, klakson.
9. Kontrola wyprzedzania (OV).
10. Dźwignia wycieraczek/spryskiwaczy przedniej i tylnej szyby.
11. Kamera w kabinie.
12. Sterowanie:
 - natężeniem oświetlenia przyrządów kontrolnych;
 - funkcja "My Safety".
 - włączanie/wyłączanie funkcji "utrzymywania pojazdu na pasie

ruchu" (ostrzeżenie przed zmianą pasa ruchu, utrzymywanie pojazdu na środku pasa ruchu);

- ...

13. Dźwignia odblokowania pokrywy komory silnika.
14. Elementy zdalnego sterowania radiem.
15. Sterowanie DRIVE MODE.
16. Sterowanie:
 - wyświetlaniem informacji z komputera pokładowego oraz menu ustawień osobistych pojazdu;
 - zdalne sterowanie radiem i systemem nawigacji.

17. Sterowanie regulacją wysokości i wysunięcia koła kierownicy.

18. Sterowanie hamowaniem z odzyskiwaniem energii.

19. Główny przetątnik i elementy sterujące regulatorem/ogranicznikiem prędkości, adaptacyjnym regulatorem prędkości Stop and Go i funkcjami aktywnego systemu wspomagającego kierowcę.

20. Sterowanie:

- ogrzewanie lub klimatyzacja;
- światła awaryjne;
- centralny zamek;
- ...

21. Gniazda USB-C w konsoli środkowej.

22. Sterowanie zmianą biegów.

23. Sterowanie:

- włączaniem/wyłączaniem automatycznego hamulca parkingowego;
- włączaniem/wyłączaniem funkcji AUTOHOLD.

24. Gniazdo karty typu "wolne ręce".

25. Środkowy schowek lub strefa ładowania indukcyjnego.

26. Zamykany schowek

27. Skrzynka bezpieczników.

KOMPUTER POKŁADOWY

Informacje ogólne

2

Komputer pokładowy



Zależnie od wersji pojazdu, łączy on następujące funkcje:

- przebieg;
- parametry podróży;
- komunikaty informacyjne;
- komunikaty o usterkach (wyświetlające się zwykle wraz z lamp-

ką ostrzegawczą ();

- komunikaty ostrzegawcze (połączone z lampką ostrzegawczą

STOP).

Wszystkie funkcje są szczegółowo opisane w instrukcji obsługi pojazdu.

Naciskać kilkakrotnie w górę/w dół przelącznik **1**, aby przeglądać te funkcje.

Opcje

(wyświetlane opcje zależą od wyposażenia pojazdu i kraju)

a) ustawienia trasy:

- średnie zużycie energii od ostatniego zerowania i bieżące zużycie energii;
- Dystans przebyty od ostatniego resetowania.

b) zresetować ciśnienie w oponach;

c) częstotliwość przeglądów;

d) dziennik pokładowy, wyświetlanie komunikatów informacyjnych oraz komunikatów sygnalizujących usterki.

Pojazd wyposażony w tablicę wskaźników

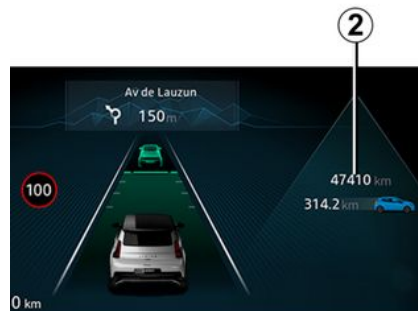

Funkcje są wyświetlane w strefach **2**.

Zerowanie parametrów podróży (Top départ)

Po wybraniu na wyświetlaczu jednego z parametrów podróży, naciśnięć i przytrzymaniu przycisk **1** aż do wyzerowania wartości.

Automatyczne zerowanie parametrów podróży

Przy przeładowaniu pamięci jednego z parametrów, następuje jej automatyczne wyzerowanie.

KOMPUTER POKŁADOWY

Interpretacja wartości zużycia energii

Niektóre elementy wyposażenia pojazdu zużywają energię: energia zużywana przez pojazd może zatem różnić się od energii zużywanej wskazanej na liczniku elektrycznym.

Interpretacja wartości pojawiających się na wyświetlaczu po przejechaniu kilku kilometrów od momentu wciśnięcia przycisku Top Départ

Wartości określające średnie zużycie energii i średni zasięg stają się bardziej dokładne i miarodajne w miarę jak rośnie liczba kilometrów przejechanych od chwili ostatniego wciśnięcia przycisku "Reset".

Przy pierwszych kilometrach po naciśnięciu przycisku „Top Départ”, można stwierdzić, że wskazanie liczby kilometrów, którą można przejechać na paliwie pozostałym w zbiorniku, zwiększa się w czasie jazdy. System bierze pod uwagę średnie zużycie energii od ostatniego resetowania. Jednak średnie zużycie energii zmniejsza się w następujących sytuacjach:

- samochód przestał przyspieszać;

- po jeździe w ruchu miejskim samochód wyjeżdża na drogę poza miastem.



Niektóre informacje komputera pokładowego wyświetlane są na wyświetlaczu systemu nawigacji.

Licznik przebiegu parametrów podróży jest zerowany jednocześnie na komputerze pokładowym i w systemie nawigacji.

Resetowanie przewidywalnej drogi

Po całkowitym naładowaniu akumulatora napędowego można wybrać jeden z dwóch sposobów resetowania: ręczny lub automatyczny.

Resetowanie ręczne

Wybierz ustawienia cyklu jazdy, które chcesz zresetować, następnie naciśnij i przytrzymaj przycisk **1**, aby zresetować zakres.

Resetowanie automatyczne

Zasięg jest automatycznie resetowany po pełnym naładowaniu akumulatora napędowego. Obliczona

wartość odpowiada przeciętnemu użytkownikowi, uwzględniając temperaturę zewnętrzną.



W przypadku stwierdzenia szczególnie oszczędnego stylu jazdy obliczenia są korygowane, a zasięg zwiększany.

KOMPUTER POKŁADOWY

Ustawienia podróży

2

Wyświetlanie niżej podanych informacji ZALEŻY OD WYPOSAŻENIA ORAZ KRAJU PRZEZNACZENIA POJAZDU

Przykłady wyboru	Interpretacja wyświetlanych informacji
 + 13,4 kWh	a) Ustawienia trasy. Chwilowe zużycie energii.
 12,8 kWh/100 km	Średnie zużycie energii. Wartość jest wyświetlana po przejechaniu co najmniej 400 metrów od ostatniego wciśnięcia przycisku Top Départ.
Przejazd 1284,7 km	Przebyty dystans od ostatniego wciśnięcia przycisku Top Départ.
Ciśnienie kół naciśnij reset	b) Zresetować ciśnienie w oponach → 193

KOMPUTER POKŁADOWY

2

Przykłady wyboru	Interpretacja wyświetlanych informacji
Przeгляд za 1936 km lub trzy miesiące	<p>c) Częstotliwość przeglądów.</p> <p>Odległość pozostała do następnego przeglądu (wyświetlana w kilometrach), następnie gdy zbliża się ona do określonej wartości, możliwych jest kilka przypadków:</p> <ul style="list-style-type: none"> - przedział mniejszy niż 1500 km lub jeden miesiąc: wyświetla się komunikat "Przeгляд za" wraz z pozostałym dystansem lub czasem; - gdy zbliża się przeгляд, wyświetla się komunikat "Wymagany przeгляд" wraz z pierwszym limitem (odległość lub czas); - zasięg równy 0 km lub osiągnięta data przeglądu: wyświetlony komunikat "Wykonaj przeгляд" i zapalona lampka ostrzegawcza  . <p>Należy jak najszybciej zgłosić się z pojazdem na przeгляд.</p>

Przywrócenie początkowych ustawień wyświetlacza po wykonaniu przeglądu zgodnie z harmonogramem przeglądów.

Parametry związane z częstotliwością przeglądów należy ustawić dopiero po wykonaniu przeglądu, zgodnie z zaleceniami zamieszczonymi w książce przeglądów.

Cecha szczególna: w celu zresetowania funkcji należy wcisnąć i przytrzymać przez około 10 sekund bez przerwy jeden z przycisków resetowania na wyświetlaczu, aż informacja o przebiegu pozostałym do przeglądu zacznie się świecić w sposób ciągły.

Przykłady wyboru	Interpretacja wyświetlanych informacji
Ustawienia (OK)	<p>d) Menu ustawień osobistych pojazdu.</p> <p>➔ 141</p>
Otwarty bagażnik	<p>e) Dziennik pokładowy.</p> <p>Kolejne wyświetlanie:</p> <ul style="list-style-type: none"> - komunikaty informacyjne; - komunikaty o nieprawidłowościach w działaniu.

Komunikaty informacyjne

2

Mogą one dostarczać informacji pomocnych w fazie uruchamiania pojazdu, informacji o wybranych ustawieniach lub o stanie niektórych elementów pojazdu podczas jazdy.

Przykłady komunikatów informacyjnych znajdują się poniżej.

Przykłady komunikatów	Interpretacja wyświetlanych informacji
« Odłącz kabel aby uruchomić »	Oznacza, że kabel ładowania jest nadal podłączony do pojazdu. Należy odłączyć, a następnie ponownie podłączyć pojazd.
« Sprawdź połączenia »	Jeśli komunikat wyświetla się nadal, może to wynikać z innych przyczyn związanych z zewnętrznymi warunkami ładowania lub z instalacją domową.
"Sprawdź terminal ładowania"	Wskazuje możliwą usterkę elektryczną lub uszkodzony kabel ładowania: zmienić zacisk ładowania lub lokalizację albo sprawdzić kabel.
« Przerwa podczas ładowania »	Oznacza problem z instalacją elektryczną występujący podczas ładowania. Należy ponownie rozpocząć ładowanie. Jeżeli to nie poskutkuje, należy sprawdzić instalację elektryczną.

Komunikaty o nieprawidłowościach w działaniu

Wyświetlają się wraz z lampką ostrzegawczą  i oznaczają konieczność niezwłocznego udania się do ASO oraz prowadzenia pojazdu z dużą ostrożnością. Nieprzestrzeganie tego zalecenia może doprowadzić do uszkodzenia samochodu.

Znikają po pojedynczym naciśnięciu na przycisk wyboru informacji wyświetlanych na ekranie lub po kilku sekundach i są zapamiętane w dzienniku pokładowym. Lampka kontrolna  pozostaje zapalona. Przykłady komunikatów o nieprawidłowościach w działaniu znajdują się poniżej.

Przykłady komunikatów	Interpretacja wyświetlanych informacji
« Skontroluj poduszkę powiet. »	Oznacza nieprawidłowe działanie zabezpieczeń uzupełniających pasy bezpieczeństwa. Istnieje ryzyko, że nie zadziałają one w razie wypadku.
« Skontroluj samochód »	Oznacza uszkodzenie jednego z czujników pedałów lub układu sterowania akumulatora 12 V.
« Skontroluj układ hamulcowy »	Informuje o zużyciu lub potrzebie sprawdzenia układu hamulcowego.
« Weryfikacja Po zderzeniu »	Wskazuje na problem z systemem hamowania wielokolizyjnego.
« Skontroluj gniazdo pojazdu »	Oznacza przegrzanie się gniazda ładowania z boku pojazdu. Poczekać około 20 minut, następnie spróbuj ponownie. W przypadku niepowodzenia należy się skontaktować z ASO.
« System ELEC wykonaj kontrolę »	Oznacza usterkę systemu trakcji.
« Ład. akumulatora niemożliwe »	Oznacza awarię systemu ładowania akumulatora trakcyjnego.

Komunikaty alarmowe

2

są wyświetlane wraz z lampką ostrzegawczą **STOP** i oznaczają, że należy natychmiast zatrzymać pojazd ze względów bezpieczeństwa, jeżeli tylko pozwalają na to warunki na drodze. Należy wyłączyć silnik i nie uruchamiać go ponownie. Skontaktować się z Autoryzowanym Partnerem marki.

Przykłady komunikatów alarmowych znajdują się poniżej. **Uwaga:** komunikaty pojawiają się na wyświetlaczu pojedynczo, lub na przemian (w przypadku konieczności wyświetlenia kilku komunikatów), może im towarzyszyć świecenie lampki kontrolnej i/lub emisja sygnału dźwiękowego.

Przykłady komunikatów	Interpretacja wyświetlanych informacji
« Usterka układu hamulcowego »	Oznacza usterkę układu hamulcowego.
« Usterka układu kierowniczego »	Informuje o usterce w układzie kierowniczym.
« Usterka silnika elektrycznego »	Oznacza utratę mocy pojazdu.
« Usterka elektr. »	Oznacza usterkę systemu elektrycznego.
« Przebita opona »	Oznacza, że przynajmniej jedna z opon jest przebita lub brakuje w niej zbyt dużo powietrza.



W przypadku parkowania na poboczu należy ostrzec innych użytkowników drogi o obecności pojazdu za pomocą trójkąta ostrzegawczego lub innych elementów sygnalizacyjnych określonych przez lokalne przepisy danego kraju.

KOMPUTER POKŁADOWY

Wyświetlacze i wskaźniki

Wybór widoków



W zależności od pojazdu elementem sterującym 1 wybierz odpowiedni widok na tablicy wskaźników.

System oferuje kilka widoków:

- Widok ładowania: wyświetla zasięg, procent naładowania akumulatora i pozostały czas ładowania na tablicy wskaźników (dostępny tylko podczas ładowania pojazdu);
- Widok klasyczny: wyświetla prędkość, aktywne systemy wspomagające kierowcę, obszar informacyjny oraz, w zależności od pojazdu,

wskaźnik mocy na tablicy wskaźników;

- Widok nawigacji: wyświetla prędkość, aktywne systemy wspomagające kierowcę oraz obszar informacyjny na tablicy wskaźników. Powiela również mapę drogową z systemu multimedialnego na całej tablicy wskaźników;

- Realistyczna scena: wyświetla prędkość, aktywne systemy wspomagające kierowcę, obszar informacyjny oraz pojazd i jego otoczenie (pasy, pojazdy znajdujące się w pobliżu itp.) na tablicy wskaźników;

- Minimalny widok: wyświetla tylko najważniejsze informacje, prędkość, aktywne systemy wspomagające kierowcę i obszar informacyjny na tablicy wskaźników.

Tablica wskaźników



Zapala się w momencie otwarcia drzwi kierowcy. Zaświeceniu się niektórych lampek kontrolnych towarzyszy komunikat.

Zależnie od wersji pojazdu, ustawienia tablicy wskaźników można dostosować do własnych potrzeb, zarówno pod względem zawartości, jak i kolorów.

W celu uzyskania dalszych informacji należy zapoznać się z instrukcją dotyczącą multimedialnych.

KOMPUTER POKŁADOWY

2

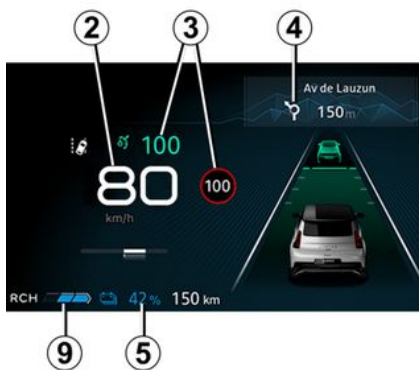

Prędkościomierz 2

Brzęczyk sygnalizujący nadmierne przekroczenie prędkości

W zależności od pojazdu i kraju pojawia się lampka ostrzegawcza

 i rozlega się sygnał dźwiękowy. Ten sygnał dźwiękowy rozlega się, gdy tylko pojazd przekroczy prędkość 120 km/h.

Ta lampka ostrzegawcza pozostaje zapalona, dopóki pojazd jedzie z prędkością ponad 120 km/h.

Informacje na temat systemów wspomagających kierowcę 3.

Komunikat o włączonym systemie nawigacji 4.

W zależności od pojazdu możesz wyświetlać informacje z ekranu multimedialnego (kompas, telefon, nawigacja itp.) lub z komputera pokładowego.

W celu uzyskania dalszych informacji należy zapoznać się z instrukcją dotyczącą multimedii.

Informacje o akumulatorze 5 (szybkość ładowania akumulatora napędowego, szacowany zasięg)



Wskaźnik mocy 6

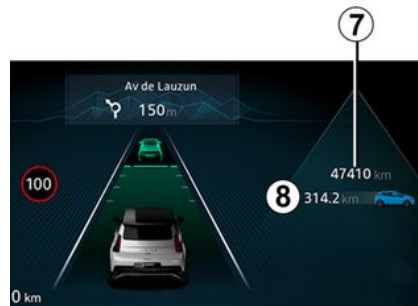

KOMPUTER POKŁADOWY

Licznik całkowitego przebiegu 7

Lampka ostrzegawcza poziomu hamowania z odzyskiem energii 9.



Strefa informacji 8

W zależności od pojazdu elementem sterującym 10 wybierz odpowiednie widżety na tablicy wskaźników :

- informacje z komputera (wskaźnik przebiegu, zużycie energii itp.);
- telefon, informacje multimedialne (aktualnie odtwarzane źródło dźwięku itp.);

- Informacje o pojeździe (komunikaty ostrzegawcze itp.);

- ...

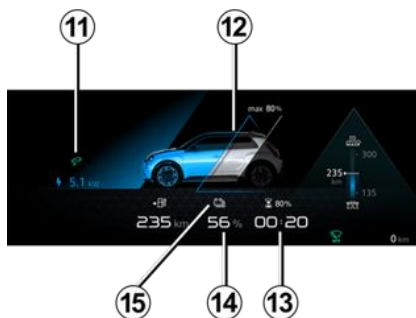

Lampka kontrolna podłączenia kabla ładowania 11

Zapala się w momencie podłączenia przewodu ładowania do pojazdu.

Poziom naładowania 12

Wskaźnik pokazuje pozostałą ilość energii.

Czas pozostały do końca ładowania 13

Stopień naładowania akumulatora napędowego 14

Granica rezerwy

Gdy poziom naładowania akumulatora napędowego osiągnie około 15%, wskaźnik poziomu naładowania akumulatora napędowego 14

oraz lampka kontrolna 15  zapalają się na żółto na tablicy wskaźników, a w zależności od pojazdu towarzyszy im sygnał dźwiękowy.

Aby zoptymalizować zasięg, patrz → 189.

Progi zbliżającego się unieruchomienia pojazdu

Gdy poziom naładowania osiągnie około 5%, jest emitowany sygnał dźwiękowy. Lampka ostrzegawcza 15 miga na żółto, a poziom naładowania akumulatora napędowego 14 jest wyświetlany na czerwono.

Uwaga: gdy poziom naładowania osiągnie około 5% lub 0% (w zależności od pojazdu), wartość pozostałego zasięgu nie będzie już wy-

KOMPUTER POKŁADOWY

świeciana na tablicy wskaźników. W zależności od pojazdu może to nastąpić po upływie około 30 sekund.

Wydajność silnika stopniowo zmniejsza się do momentu zatrzymania pojazdu → 375.

Szacowany zasięg 16

Szacowany zasięg w czasie rzeczywistym jest obliczany na podstawie różnych czynników, takich jak warunki eksploatacji, wyposażenie, styl jazdy, warunki atmosferyczne itp.

Kalkulacja opiera się na ostatnich kilku przejechanych kilometrach. Wartość jest automatycznie korygowana podczas jazdy, jeśli zmienią się czynniki (rodzaj drogi, styl jazdy itp.).

Ponadto, aby zrozumieć szacowany zasięg, możesz zapoznać się ze wskaźnikami 17 i 18. W zależności od poziomu naładowania akumulatora napędowego:

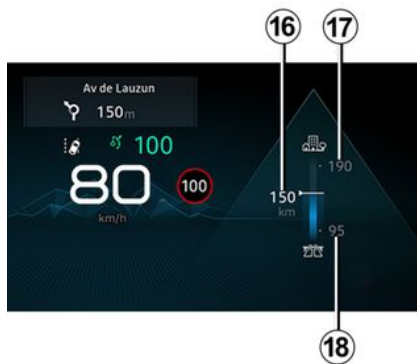

– wskaźnik 17: "**wysoki**" **szacowany zasięg** obliczony z uwzględnieniem optymalnych warunków jazdy (na przykład: jazda po drogach krajowych lub dwujezdniowych w ciepłe dni przy niewielkim zapewnieniu komfortu cieplnego),

– wskaźnik 18: "**niski**" **szacowany zasięg** obliczony z uwzględnieniem niekorzystnych warunków jazdy (na przykład: jazda autostradą w niskiej temperaturze lub w korku z intensywnym zapewnieniem komfortu cieplnego).

Aby zoptymalizować zasięg, patrz → 189.

Tablica wskaźników skonfigurowana w milach



(istnieje możliwość przełączenia na km/h)

Gdy pojazd stoi z pracującym silnikiem, na ekranie multimedialnym 19 wybierz tryb "Pojazd", po czym otwórz menu "Ustawienia", "System", a następnie "Jednostki".

Wybrać km/h lub mph.

Wskazanie prędkościomierza i niektóre informacje o odległości wyświetlane na tablicy rozdzielczej są przeliczane.

W celu powrotu do poprzedniego trybu wykonać taką samą operację.

KOMPUTER POKŁADOWY

Uwaga: po odłączeniu akumulatora komputer pokładowy powróci automatycznie do fabrycznie ustawionej jednostki.

W celu uzyskania dalszych informacji należy zapoznać się z instrukcją dotyczącą multimediu.



Aby korzystać z niektórych funkcji wspomagania prowadzenia pojazdu, konieczna jest zmiana jednostki miary na tablicy wskaźników w celu uzyskania odpowiednich informacji podczas jazdy w kraju, w którym jednostki prędkości różnią się od tych ustawionych domyślnie w pojeździe.



Ze względów bezpieczeństwa, ustawienia należy zmieniać na postoju.

Menu ustawień osobistych pojazdu

Prezentacja



Funkcja ta umożliwi włączenie/wyłączenie i regulację niektórych funkcji w pojeździe, zależnie od poziomu wyposażenia.

Dostęp do menu ustawień

Gdy pojazd stoi i silnik pracuje, na ekranie multimedialnym **1** wybierz tryb "Pojazd", następnie otwórz menu "Pojazd", następnie zakładkę "Na zewnątrz", aby uzyskać dostęp do różnych ustawień.

Ustawianie parametrów

Wybrać zakładkę, a następnie funkcję do modyfikacji (wskazanie zależy od wyposażenia pojazdu i kraju):

a) "Dostęp":

- « Automatyczna blokada drzwi podczas jazdy » ;
- « Blokowanie/odblokowanie bez użycia rąk » ;
- « Uzyskaj dostęp i uruchamiaj telefonem » ;
- ...

b) "Witamy":

- « Sekwencja oświetlenia zewnętrznego » ;
- « Dźwięk powitalny » ;
- « Automatyczne rozkładanie lusterek » ;
- « Funkcja oświetlenia wewnętrznego » ;
- ...

c) "Światła drogowe":

- « Adaptive Vision » ;
- « Wybór strony kierowcy » ;
- ...

d) "Wycieranie":

- « Tylna wycieraczka przy włącz. wstecznym biegu » ;
- « Automatyczny ruch przedniej wycieraczki » ;
- ...

KOMPUTER POKŁADOWY

Zależnie od wyposażenia, wybierz:

- "ON" lub "OFF", aby włączyć lub wyłączyć;

lub

- przedział czasu na dostosowanie czasu aktywacji reflektorów (np. dla funkcji "Autom. funkcja follow me home").

W celu uzyskania dodatkowych informacji odnieś się do instrukcji dotyczącej multimedialnych.



Ze względów bezpieczeństwa, ustawienia należy zmieniać na postoju.

Funkcja "Ulubione"



W zależności od pojazdu, naciskając przycisk **2** na kierownicy można włączyć następujące funkcje, zgodnie z zapisanymi ustawieniami użytkownik:

- podgrzewane fotele;
- podgrzewana kierownica;
- wybór ustawień (dostęp, powitanie, oświetlenie, wycieraczki itp.);
- funkcja "Asystent parkowania bez użycia rąk";
- tryb Save;
- ...

Więcej informacji na temat programowania tej funkcji znajduje się w instrukcji systemu multimedialnego.



Ze względów bezpieczeństwa, ustawienia należy zmieniać na postoju.

Godzina i temperatura zewnętrzna

Ustawienie godziny



Na ekranie multimedialnym **1** wyświetlana jest godzina oraz temperatura zewnętrzna.

Aby ustawić czas, na ekranie multimedialnym **1** wybierz tryb "Pojazd", otwórz menu "Ustawienia" i wybierz "Data i godzina".

KOMPUTER POKŁADOWY

Możesz uzyskać dostęp do poniższych ustawień:

- "Automatyczne ustawianie strefy czasowej";
- "Ustawianie strefy czasowej" (ręczne);
- "Użyj formatu 24-godzinnego".
- ...

W celu uzyskania dodatkowych informacji odnieś się do instrukcji dotyczącej multimediiów.

Wskaźnik temperatury zewnętrznej

Przypadek szczególny:

Gdy temperatura zewnętrzna zawiera się w przedziale między -3°C i $+3^{\circ}\text{C}$, napis $^{\circ}\text{C}$ miga (sygnalizując ryzyko gołoledzi).



W przypadku przerwy w zasilaniu (odłączony akumulator, odłączony przewód zasilający, itd.), należy ponownie ustawić zegar. Radzimy nie przeprowadzać regulacji w czasie jazdy.



Wskaźnik temperatury zewnętrznej

Tworzenie się gołoledzi jest związane z wieloma lokalnymi czynnikami meteorologicznymi, jak następczenie, wilgotność powietrza; samo określenie temperatury powietrza nie może więc być wystarczające, by stwierdzić występowanie gołoledzi na drodze.

LAMPKI OSTRZEGAWCZE

Wyswietlanie niżej podanych informacji **ZALEŻY OD WYPOSAŻENIA ORAZ KRAJU PRZEZNACZENIA POJAZDU**.



Tablica wskaźników A: podświetlenie zapala się w momencie otwarcia drzwi kierowcy. Aby wyregulować jasność deski rozdzielczej, zapoznaj się z instrukcjami dotyczącymi systemu multimedialnego.

Zaświeceniu się niektórych lampek kontrolnych towarzyszy komunikat.



Ze względu na bezpieczeństwo lampka ostrzegawcza

STOP informuje o konieczności natychmiastowego zatrzymania pojazdu, jeżeli pozwalają na to warunki ruchu drogowego. Należy wyłączyć silnik i nie uruchamiać go ponownie. Skontaktuj się z ASO.



Brak wznowienia trybu wizualnego i dźwiękowego oznacza usterkę tablicy wskaźników. Oznacza to konieczność natychmiastowego zatrzymania pojazdu (gdy tylko pozwalają na to warunki ruchu drogowego). Należy upewnić się, że pojazd jest prawidłowo unieruchomiony i skontaktować z ASO.



Lampka ostrzegawcza



sygnalizuje konieczność **niezwłocznego udania się do ASO i prowadzenia pojazdu z dużą ostrożnością**. Nieprzestrzeżenie tego zalecenia może doprowadzić do uszkodzenia samochodu.



Lampka kontrolna świateł pozycyjnych



Lampka kontrolna świateł mijania



Lampka kontrolna świateł drogowych



Lampka kontrolna automatycznych świateł drogowych



Lampka kontrolna tylnych świateł przeciwmgielnych



Lampka kontrolna świateł lewego kierunkowskazu

LAMPKI OSTRZEGAWCZE



Lampka kontrolna światła prawego kierunkowskazu



lampki ostrzegawcze "Adaptive Vision" awarii światła



Lampka ostrzegawcza informująca o pozostawieniu otwartych drzwi



Lampka kontrolna zaciągniętego automatycznego hamulca parkingowego → 183



Lampka ostrzegawcza systemu "Autohold"



Lampka ostrzegawcza usterki sygnału dźwiękowego ostrzegającego pieszych



Lampka ostrzegawcza usterki airbags po stronie kierowcy i pasażera → 122



Lampka ostrzegawcza niskiego poziomu spryskiwaczy przedniej szyby



Lampka ostrzegawcza systemu automatycznych wycieraczek



Lampka sygnalizująca konieczność zatrzymania się
Zapala się przy włączeniu zapłonu, a następnie gaśnie po uruchomieniu silnika. Ta lampka ostrzegawcza zapala się równocześnie z innymi lampkami i/lub komunikatami, towarzyszy jej sygnał dźwiękowy.

Funkcja związana z bezpieczeństwem, która informuje o konieczności natychmiastowego zatrzymania pojazdu, jeżeli tylko pozwalają na to warunki ruchu drogowego. Należy wyłączyć silnik i nie uruchamiać go ponownie. Skontaktuj się z ASO.



Lampka ostrzegawcza
Zapala się przy włączeniu zapłonu, a następnie gaśnie po uruchomieniu silnika. Ta lampka ostrzegawcza może zaświecić się równocześnie z innymi lampkami i/lub komunikatami wyświetlanymi na tablicy wskaźników.
Należy jak najszybciej udać się do Autoryzowanego Partnera marki i **prowadzić pojazd z dużą ostroż-**

nością. Nieprzestrzeżenie tego zalecenia może doprowadzić do uszkodzenia samochodu.



Lampka ostrzegawcza

Jeśli zapala się na czerwono podczas jazdy i towarzyszy jej lampka

ostrzegawcza **STOP**, ze względów bezpieczeństwa należy zatrzymać pojazd, gdy tylko pozwolą na to warunki na drodze. Należy wyłączyć silnik i nie uruchamiać go ponownie.

Skontaktuj się z ASO.

Jeśli zapala się na żółto podczas jazdy i towarzyszy jej lampka

ostrzegawcza , należy niezwłocznie udać się do ASO. **Można kontynuować jazdę z zachowaniem szczególnej ostrożności.** Nieprzestrzeżenie tego zalecenia może doprowadzić do uszkodzenia samochodu.



Lampka ostrzegawcza systemu elektrotechnicznego

Zapala się wraz z lampką ostrze-

gawczą **STOP** i sygnałem dźwiękowym, gdy temperatura zespołu elektrycznego jest zbyt wysoka. Zatrzymaj pojazd i wyłącz zapłon.

LAMPKI OSTRZEGAWCZE

Należy skontaktować się z ASO.
Jeżeli zapali się wraz z lampką

2

ostrzegawczą **STOP**, sygnałem dźwiękowym i komunikatem "OPUSC POJAZD BEZPIECZNIE", wyłącz zapłon i nie uruchamiaj ponownie silnika. Opuść pojazd i skontaktuj się z ASO.



Komunikat "OPUSC POJAZD BEZPIECZNIE" wraz z lampką ostrzegawczą

STOP i sygnałem dźwiękowym oznaczają konieczność niezwłocznego zatrzymania pojazdu, w zależności od warunków na drodze. Wyłącz zapłon. Pozostaw wyłączony. Wszystkie osoby powinny wysiąść z pojazdu i się od niego oddalić, zwracając uwagę na panujące warunki ruchu drogowego.

Ryzyko pożaru.



W przypadku parkowania na poboczu należy ostrzec innych użytkowników drogi o obecności pojazdu za pomocą trójkąta ostrzegawczego lub innych elementów sygnalizacyjnych określonych przez lokalne przepisy danego kraju.



Lampka ostrzegawcza usterki systemu elektrotechnicznego

Gdy się zapali, oznacza usterkę elektrotechniczną związaną z zespołem elektrycznym (akumulator napędowy i silnik elektryczny). Należy jak najszybciej skontaktować się z ASO.



Lampka ostrzegawcza usterki silnika elektrycznego
Gdy się zapali, oznacza usterkę układu elektrotechnicznego powiązanego z silnikiem elektrycznym. Należy jak najszybciej skontaktować się z ASO.



Lampka kontrolna wskaźnika akumulatora napędowego

Zapala się na żółto po osiągnięciu minimalnego progu naładowania akumulatora.



Lampka ostrzegawcza usterki akumulatora napędowego
Pojawienie się podczas jazdy wraz

z lampką ostrzegawczą  oznacza usterkę akumulatora napędowego. Należy jak najszybciej skontaktować się z ASO.



Lampka kontrolna ładowania akumulatora 12 V
Jeżeli zapali się wraz z lampką

ostrzegawczą **STOP** i emisją sygnału dźwiękowego, oznacza to przeciążenie obwodu elektrycznego lub rozładowanie akumulatora
➔ 357.



Lampka ostrzegawcza ograniczonych osiągnięć
Zapala się, gdy silnik elektryczny lub akumulator napędowy chwilowo nie wytwarza znamionowej mocy wyjściowej. W tym czasie wydajność pojazdu spada. Zmiana stylu jazdy na płynniejszy spowoduje, że lampka ostrzegawcza zniknie.

LAMPKI OSTRZEGAWCZE



Lampka ostrzegawcza sygnalizująca podłączenie kabła do ładowania

Zapala się w momencie podłączenia kabla do ładowania do pojazdu → 21.



Lampka kontrolna układu ABS (układ zabezpieczający przed blokowaniem kół podczas hamowania).

Zapala się po włączeniu zapłonu, a po kilku sekundach gaśnie. Jeśli nie gaśnie po włączeniu zapłonu lub zapala się w czasie jazdy, sygnalizuje usterkę systemu zapobiegającego blokowaniu kół. W takim wypadku, układ hamulcowy działa w sposób „klasyczny”, tak jak w pojazdach nie wyposażonych w system ABS. Należy jak najszybciej skontaktować się z ASO.



Lampka kontrolna systemu kontroli toru jazdy (ESC) oraz układu antypoślizgowego

Lampka ostrzegawcza może się zapalić z kilku powodów.



Lampki ostrzegawcze układu kontroli toru jazdy (ESC) lub układu antypoślizgowego → 199



Lampka ostrzegawcza niskiego ciśnienia w oponach

Zapala się przy włączeniu zapłonu lub uruchamianiu silnika i gaśnie po kilku sekundach → 193.



Lampka ostrzegawcza systemu automatycznego parkowania



Lampka kontrolna układu kierowniczego ze zmiennym wspomaganiem

Zapala się przy włączeniu zapłonu albo w chwili uruchomienia silnika, a następnie gaśnie po kilku sekundach.

W zależności od pojazdu zapala się w przypadku usterki akumulatora → 357.

Jeżeli ta lampka kontrolna zapala się w czasie jazdy wraz z lampką

kontrolną **STOP**, oznacza to usterkę systemu. Skontaktuj się z ASO.



Lampka kontrolna informująca o usterce układu hamulcowego

Zapala się przy włączeniu zapłonu albo w chwili uruchomienia silnika, a następnie gaśnie po kilku sekun-

dach.

Jeżeli zaświeci się podczas hamowania wraz z lampką kontrolną

STOP

i emisją sygnału dźwiękowego, sygnalizuje obniżenie poziomu płynu w układzie lub usterkę układu hamulcowego.

Należy zatrzymać się w bezpiecznym miejscu i skontaktować z ASO marki.



Lampka kontrolna stopy na pedale hamulca

Zapala się, kiedy wymagane jest naciśnięcie pedału hamulca.



Lampka ostrzegawcza programowania ładowania



Wskaźnik programowania układu klimatyzacji



Lampka ostrzegawcza sygnalizująca zdjęcie rąk z kierownicy



Lampka ostrzegawcza funkcji "Aktywnego hamowania awaryjnego" → 231



Pomarańczowa lampka ostrzegawcza sygnalizująca

LAMPKI OSTRZEGAWCZE

usterkę lub niedostępność funkcji "Aktywnego hamowania awaryjnego" → 231



Lampka ostrzegawcza sygnalizująca przekroczenie prędkości



Lampka ostrzegawcza zapobiegania zjechaniu z pasa ruchu



Lampka ostrzegawcza utrzymywania pojazdu na środku pasa ruchu



Lampka kontrolna ogranicznika prędkości



Lampka ostrzegawcza regulatora prędkości z funkcją kontroli odległości Stop and Go



Lampka ostrzegawcza funkcji ostrzeżenia o rozproszeniu uwagi kierowcy lub ostrzeżenia o zmęczeniu kierowcy → 238; → 240

Na wyświetlaczu *B*

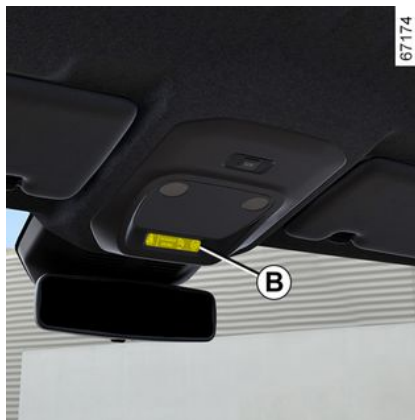

Airbag po stronie pasażera ON → 122



Airbag po stronie pasażera OFF → 122



Lampka ostrzegawcza informująca o niezapiętych przednich pasach bezpieczeństwa → 85

UKŁAD KIEROWNICZY

Kierownica

Regulacja wysokości położenia i stopnia wysunięcia kierownicy



Opuścić dźwignię **1** i ustawić kierownicę w wybranym położeniu.

Następnie z całej siły podnieść dźwignię poza punkt oporu, aby zablokować kierownicę.

Upewnić się, czy kierownica jest zablokowana prawidłowo.



Ze względów bezpieczeństwa, regulacji należy dokonywać na postoju.

Podgrzewanie kierownicy

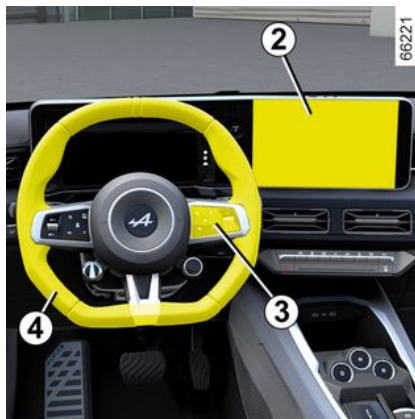

(zależnie od wersji pojazdu)

Funkcja umożliwia podgrzewanie kierownicy **4**.

Zasada działania

Po osiągnięciu zaprogramowanej temperatury funkcja utrzymuje temperaturę podgrzewanych stref przez około 30 minut i automatycznie się wyłącza.

Włączenie funkcji

Przy włączonym zapłonie nacisnąć przycisk **5** na ekranie multimedialnym **2**.

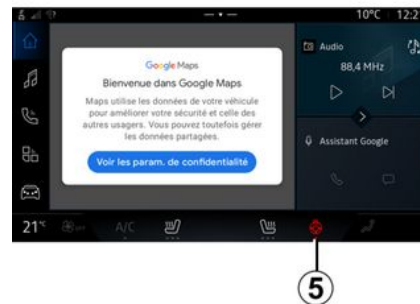

Wyłączanie funkcji

- **Automatycznie;**

Funkcja wyłącza się automatycznie po około 30 minutach podtrzymywania zaprogramowanej temperatury.

- **Ręcznie;**

Aby wyłączyć funkcję w fazie regulacji, nacisnąć przycisk **5** na ekranie multimedialnym **2**.

Uwaga: funkcja jest również dostępna pod przyciskiem "Ulubione" **3** na kierownicy **4**.

2

UKŁAD KIEROWNICZY

Funkcja "Ulubione"



W zależności od pojazdu, naciskając przycisk na kierownicy **6** możesz włączyć podgrzewanie kierownicy zgodnie z zapisanymi ustawieniami użytkownika.

Więcej informacji na temat programowania tej funkcji znajduje się w instrukcji systemu multimedialnego.

Wspomaganie układu kierowniczego

Nigdy nie należy jeździć samochodem ze słabo naładowanym akumulatorem.

UKŁAD kierowniczy ze zmiennym wspomaganiem

UKŁAD kierowniczy ze zmiennym wspomaganiem jest wyposażony w system kontroli elektronicznej, który dostosowuje siłę wspomagania kierownicy do prędkości pojazdu.

Kręcenie kierownicą jest ułatwione przy manewrach parkowania (dla zapewnienia komfortu), natomiast w miarę jak rośnie prędkość pojazdu, ruchy kierownicą wymagają użycia większej siły (dla zapewnienia bezpieczeństwa przy dużych prędkościach).

Przypadek szczególny:

W przypadku uszkodzenia akumulatora (odłączony, rozładowany akumulator itp.) należy zresetować układ wspomagania kierownicy. W tym celu:

- pojazd stoi nieruchomo na płaskim podłożu;
- gdy w pojeździe znajduje się tylko kierowca, uruchom silnik: na tablicy wskaźników są wyświetlane

lampka ostrzegawcza  lub komunikat "Skręć kierownicę max prawo-lewo";

- obróć kierownicę do oporu w lewo i przytrzymaj ją, wywierając nacisk w skrajnym położeniu przez około jedną sekundę (poczujesz, że kierownica obraca się w przeciwnym kierunku);
- powtórz tę samą czynność, obracając kierownicę do oporu w prawo;
- obróć kierownicę w lewo, aby wyprostować koła.

Wyłącz silnik i odczekaj około minutę.

Po następnym uruchomieniu silnika lampka ostrzegawcza i/lub komunikat powinny zniknąć.



Nigdy nie należy wyłączać silnika podczas jazdy (wyłączenie funkcji wspomagania).

UKŁAD KIEROWNICZY



Nie należy utrzymywać kierownicy w położeniu maksymalnego skrętu,

gdy pojazd stoi.

Jeżeli silnik jest wyłączony lub w przypadku usterki systemu, zawsze możliwe jest obrócenie kierownicy. Zwiększy się siła

wywierana na koło kierownicy.

Szybkemu obróceniu kierownicy może towarzyszyć odgłos.

Jest to normalne zjawisko.

Lusterka wsteczne

2 Zewnętrzne lusterka wsteczne z regulacją elektryczną:



Po wybraniu lusterek bocznych jednym z przełączników **3** zapala się lampka kontrolna wbudowana w przełącznik. Następnie użyj przycisku **2**, aby ustawić odpowiednie położenie.

Podgrzewane lusterka wsteczne

Przy pracującym silniku, usuwanie szronu z lusterka odbywa się równocześnie z usuwaniem szronu i zaparowania z tylnej szyby.



Ze względów bezpieczeństwa, ustawienia należy zmieniać na postoju.

Lusterka składane elektrycznie

W zależności od pojazdu, lusterka zewnętrzne składają/rozkładają się automatycznie w momencie blokowania/odblokowywania pojazdu. Zewnętrzne lusterka wsteczne składają się automatycznie w momencie blokowania pojazdu.

Można wyłączyć/włączyć funkcję automatycznego składania lusterek zewnętrznych → 141.

Możesz wymusić złożenie lusterek, w tym celu naciśnięcie przycisku **1**. W tej sytuacji lusterka wsteczne pozostaną złożone do czasu ponownego naciśnięcia przycisku **1**, niezależnie od funkcji automatycznego składania.

Przypadek szczególny:

Gdy lusterka są rozłożone lub złożone ręcznie, można je ustawić w położeniu użytkowym w dowolnym momencie.

W tym celu naciśnięcie przycisku **1**. Będzie słyszalne kliknięcie zestawu lusterka.

Jeśli nie słychać stukania, naciśnięcie ponownie przycisku **1**, aż odgłos stukania w lusterku zewnętrznym będzie słyszalny.



Obiekty widziane w lusterkach wstecznych są w rzeczywistości bliżej niż się wydają.

Ze względów bezpieczeństwa należy to uwzględnić w celu prawidłowej oceny odległości przez wykonaniem manewru.

WIDOK Z TYŁU

Lusterko wsteczne wewnętrzne

Zależnie od potrzeby, istnieje możliwość jego regulacji.

Lusterko wsteczne z dźwignką 4



W czasie jazdy nocą, chcąc uniknąć oślepienia przez światła pojazdu jadącego z tyłu, należy zmienić położenie małej dźwigni 4 znajdującej się za lusterkiem.

Lusterko wsteczne z dźwignką 5



Lusterko wsteczne automatycznie się przyciemnia, gdy z tyłu jedzie inny pojazd z włączonymi światłami drogowymi lub przy wysokim natężeniu oświetlenia.

OŚWIETLENIE I SYGNALIZACJA

Oświetlenie i sygnalizacja zewnętrzna

Światła dzienne



66097



Obracaj pierścień **4**, aż symbol AUTO zostanie dopasowany do oznaczenia **3**.

Światła dzienne zapalają się automatycznie (bez konieczności przesławiania dźwigni **1**) przy uruchamianiu silnika i wyłączają się w momencie wyłączenia silnika.

Światła boczne

 Obróć pierścień **4**, aby ustawić symbol naprzeciw znaku **3**.

Na tablicy wskaźników zapala się lampka kontrolna.

Uwaga: w zależności od wersji pojazdu światła pozycyjne mogą być włączane ręcznie tylko wtedy, gdy

hamulec parkingowy jest zaciągnięty. W przeciwnym razie na tablicy wskaźników pojawi się komunikat "Światła pozycj. niedostępne" informujący o braku możliwości włączenia światel pozycyjnych.

Światła mijania



Działanie ręczne

Obróć pierścień **4**, aby ustawić symbol naprzeciw znaku **3**.

Na tablicy wskaźników zapala się lampka kontrolna.



Przed wyruszeniem w drogę nocą, należy sprawdzić prawidłowe działanie urządzeń

elektrycznych i ustawić reflektory (jeśli obciążenie samochodu jest inne, niż zwykle). Należy zawsze zwracać uwagę, aby światła nie były niczym pokryte lub zasłonięte (brud, błoto, śnieg, przewożone przedmioty itd.).

Działanie automatyczne

OŚWIETLENIE I SYGNALIZACJA

Obróć pierścień **4** tak, aby ustawić symbol AUTO naprzeciw znaku **3**: przy pracującym silniku światła mijania zapalają się lub gasną automatycznie, w zależności od natężenia światła zewnętrznego, bez konieczności ręcznego przestawiania dźwigni **1**.

W zależności od wersji światła mijania zapalają się automatycznie po kilku przerzaciach wycieraczek przedniej szyby.



Podczas jazdy lewą stroną drogi pojazdem z kierownicą po lewej stronie (lub odwrotnie) należy koniecznie przestawić światła reflektorów na całą długość trasy → **159**.

Światła drogowe:

660097



Przy pracującym silniku, po włączeniu świateł mijania przesunąć do przodu dźwignię **1** (ruch **A**).

Na tablicy wskaźników zapala się lampka kontrolna.

Aby ponownie włączyć światła mijania, jeszcze raz nacisnąć dźwignię **1**.

Automatyczne światła drogowe

660097



W zależności od wersji pojazdu, ten system automatycznie zapala i gasi światła drogowe.

Funkcja wykorzystuje kamerę znajdującą się za lusterkiem wstecznym w kabinie w celu wykrycia pojazdów jadących w tą samą i w przeciwną stronę.

Uwaga: w nocy na obszarach miejskich z oświetleniem ulicznym automatyczne światła drogowe wyłącza się automatycznie.

Światła drogowe włączają się automatycznie, jeżeli:

OŚWIETLENIE I SYGNALIZACJA

- 2
- poziom oświetlenia zewnętrzne-
go jest niski;
 - nie wykryto żadnego pojazdu ani
światła;
 - prędkość pojazdu jest większa
niż ok. 40 km/h.

Jeśli nie spełniono któregoś z wa-
runków, system przełączy się na
światła mijania.

Uwaga: przednia szyba nie może
być zanieczyszczona (brud, błoto,
śnieg, zaparowanie itd.).

Włączanie/wyłączanie

Aby włączyć automatyczne światła drogowe:

Obróć pierścień **4** tak, aby ustawić
ikonę AUTO naprzeciw znaku **3**,
następnie naciśnij przełącznik **5**.

Lampka kontrolna  na tablicy
wskaźników zapala się, jeżeli świa-
tła mijania są włączone.

Aby wyłączyć automatyczne światła drogowe

Naciśnij przycisk **5**: lampka ostrze-
gawcza  zniknie z tablicy
wskaźników.

Uwaga: naciśnięcie dźwigni **1** spo-
woduje, że funkcja automatyczne-

go wyłączenia światła drogowych
zostanie wyłączona, lampka

ostrzegawcza  zniknie z tablicy
wskaźników i światła drogowe
zostaną włączone.

 System może ulegać za-
kłóceniom w niektórych
warunkach, szczególnie
takich jak :

- ekstremalne warunki klima-
tyczne (deszcz, śnieg, mgła
itd.);
- zasłonięta przednia szyba
lub kamera;
- kiedy pojazd z tyłu lub z
przodu posiada mniej widocz-
ne lub zasłonięte światła;
- nieprawidłowa regulacja
światła przednich;
- systemy odblaskowe;
- ...

Nieprawidłowości w działaniu

Kiedy komunikat "Skontroluj świa-
tła automat." pojawia się na tabli-
cy wskaźników, system jest wyłą-
czony.

Skontaktować się z Autoryzowa-
nym Partnerem marki.



Korzystanie nocą z
przenośnego systemu
nawigacji w strefie
przedniej szyby znaj-
dującej się pod kamerą może
powodować zakłócenia w
działaniu systemu "automa-
tycznych światła drogowych"
**(ryzyko odblasku na przedniej
szybie).**



System automatycz-
nych światła drogo-
wych w żadnym wy-
padku nie zwalnia z
konieczności zachowania
uwagi oraz odpowiedzialności
kierowcy za światła pojazdu i
ich dostosowanie do warun-
ków oświetlenia, widoczności i
ruchu.

OŚWIETLENIE I SYGNALIZACJA

Wyłączenie świateł

66097



Światła gasną automatycznie w momencie otwarcia drzwi kierowcy lub zablokowaniu zamków pojazdu albo jedną minutę po wyłączeniu silnika.

W takim przypadku, gdy silnik zostanie ponownie uruchomiony, światła zapalą się, zgodnie z położeniem pierścienia 4.

Alarm akustyczny: przypomnienie o włączeniu świateł

W przypadku, gdy światła były zapalone po wyłączeniu silnika, w chwili otwarcia drzwi kierowcy włącza się dźwiękowy sygnał

ostrzegawczy, powiadamiający o pozostawieniu zapalonych świateł.

Nieprawidłowości w działaniu

Komunikat "Skontroluj oświetlenie", zapalona lampka ostrzegawcza  i/lub migająca lampka

ostrzegawcza  na tablicy wskaźników sygnalizują usterkę oświetlenia.

Skontaktować się z Autoryzowanym Partnerem marki.

Funkcja powitania i pożegnania

(zależnie od wersji pojazdu)

Gdy funkcja jest włączona, po wykryciu karty lub odblokowaniu pojazdu przednie i tylne światła pozycyjne oraz, w zależności od pojazdu, światła mijania włączają się automatycznie.

Wyłączają się automatycznie:

- po kilku sekundach od włączenia,
- po uruchomieniu silnika; lub
- przy blokowaniu pojazdu.

Włączanie/wyłączanie funkcji

W zależności od pojazdu, aby włączyć lub wyłączyć funkcję powita-

nia zewnętrznego, zapoznaj się z multimedialną instrukcją obsługi.

"Zewnętrzne oświetlenie towarzyszące"

66097



Funkcja umożliwia chwilowe zapalenie świateł pozycyjnych i świateł mijania (aby oświetlić bramę podczas otwierania, itp.).

Gdy silnik i światła są wyłączone, a drzwi kierowcy zostaną otwarte, natomiast pierścień 4 znajduje się w położeniu AUTO, pociągnij dźwignię 1 do siebie: światła pozycyjne i światła mijania zapalą się na około 30 sekund, a na tablicy

2

OŚWIETLENIE I SYGNALIZACJA

wskaźników zapalą się lampki

ostrzegawcze  i .

Aby wydłużyć ten czas, można po- ciągnąć dźwignię maksymalnie cztery razy (całkowity czas jest ograniczony do około dwóch mi- nut).

Pojawi się komunikat "Oświetlenie włączone podczas ___" wraz z cza- sem świecenia na tablicy rozdziel- czej, aby potwierdzić działanie.

Następnie można zablokować zamki w pojeździe.

Wyłączanie funkcji "Zewnętrzne oświetlenie towarzyszące"

Aby wyłączyć światła, zanim na- stąpi to w trybie automatycznym, obrócić pierścień **4** w dowolne po- łożenie, po czym ponownie ustawić go w położeniu AUTO.

Uwaga: jeżeli funkcja "Powitanie i pożegnanie" jest aktywna, po wy- łączeniu silnika należy przed pocią- gnieniem dźwigni wykonać procedurę wyłączenia funkcji "Zewnętr- ne oświetlenie towarzyszące" (w przeciwnym razie światła pozosta- ną włączone przez funkcję "Powi- tanie i pożegnanie").

Tylne światło przeciwmgienne

660097



 Aby włączyć tylne światło przeciwmgienne, obróć pierścień **4**, aż symbol AUTO zrówna się ze znakiem **3**, a następnie obróć przełącznik obrotowy, aby zrów- nać znak **6** z symbolem **2**.

Na tablicy wskaźników świeci się

lampka kontrolna .

Działanie światła zależy od włą- czonego w danym momencie oświetlenia zewnętrznego; włącze- niu świateł przeciwmgielnych to-warzyszy zaświecenie odpowied- niej lampki kontrolnej na tablicy wskaźników.

Należy pamiętać o wyłączeniu te- go światła, gdy korzystanie z nie- go nie jest już konieczne, by nie oślepić innych użytkowników dróg.

 Aby wyłączyć tylne światło przeciwmgienne, ponownie obróć przełącznik obrotowy, aby zrów- nać znak **6** z symbolem **2**.

Lampka ostrzegawcza  na tablicy wskaźników gaśnie.

Tylne światło przeciwmgienne ga- śnie po wyłączeniu oświetlenia ze- wnętrznego.

 W czasie mgły, gdy pada śnieg lub gdy przewozi się przedmioty wystają- ce poza dach, włączanie świa- teł nie odbywa się w sposób automatyczny. Kierowca steruje działaniem światła przeciwmgielnego: lampki ostrzegawcze na tabl- cy wskaźników informują o statusie świateł (włączone/ wyłączone).

OŚWIETLENIE I SYGNALIZACJA

Regulacja ustawienia reflektorów

Czynność



Przełącznik **A** umożliwia regulację wysokości wiązki światła reflektorów w zależności od obciążenia pojazdu.

Po włączeniu świateł mijania nacisnąć przycisk lub przełącznik podnoszenia **A** niezbędną ilość razy, aby wybrać wymaganą pozycję na tablicy wskaźników. Wybrana pozycja jest wyświetlana na tablicy wskaźników przez około 15 sekund.

Uwaga: jeżeli światła są włączone, przy każdym uruchomieniu silnika wybrana pozycja jest wyświetlana

na tablicy wskaźników przez około 15 sekund.



Poruszając się w ruchu lewostronnym samochodem z kolumną kierownicy po lewej stronie (lub odwrotnie), należy koniecznie **tymczasowo** wyregulować światła na czas przebywania w danym terenie.

OŚWIETLENIE I SYGNALIZACJA

Tabela przykładów pozycji regulacji

	Przykłady ustawienia regulacji elementu sterującego A w zależności od obciążenia pojazdu
Sam kierowca	0
Kierowca z pasażerem z przodu	0 lub 1
Wszystkie fotele zajęte	1 lub 2
Kierowca z pasażerami i bagażem (lub ładunkiem): obciążenie bliskie maksymalnej ładowności pojazdu	2 lub 3
Kierowca bez pasażerów i bagażu (lub ładunku): obciążenie bliskie maksymalnej ładowności pojazdu	2 lub 3 lub 4

Poniższa tabela zawiera kilka przykładów. We wszystkich przypadkach należy ustawić element sterujący A zgodnie z obciążeniem pojazdu tak, aby reflektory oświetlały dobrze drogę i nie oślepiały innych kierowców.

SYGNAŁY DŹWIĘKOWE I ŚWIETLNE

Dźwiękowy sygnał ostrzegawczy



Wcisnąć poduszkę kierownicy **A**, aby uruchomić klakson.

Sygnal świetlny

Pociągnąć dźwignię **1** do siebie i zwolnić ją, aby mrugnąć światłami.

Kierunkowskazy

Przełożyć dźwignię **1** w tym samym kierunku, w którym jest obracana kierownica.

Tryb impulsowy

Krótko przełożyć dźwignię **1** w górę lub w dół, nie przekraczając

punktu oporu, następnie zwolnić ją; dźwignia powróci do pierwotnej pozycji, a odpowiedni kierunkowskaz mignie trzy razy.

Światła awaryjne (ostrzegawcze)



 Nacisnąć przetącznik **2**. Uruchomienie światel awaryjnych powoduje włączenie wszystkich czterech kierunkowskazów jednocześnie.

Świeł awaryjnych należy używać wyłącznie w razie niebezpieczeństwa w celu ostrzeżenia innych kierowców, o konieczności zatrzymania pojazdu w nieodpowiednim lub

niedozwolonym miejscu lub w szczególnych warunkach jazdy albo ruchu drogowego.

WYCIERACZKI

Wycieraczka, spryskiwacz przedniej szyby

2

Pojazdy wyposażone w wycieraczki z przerywanym biegiem pracy

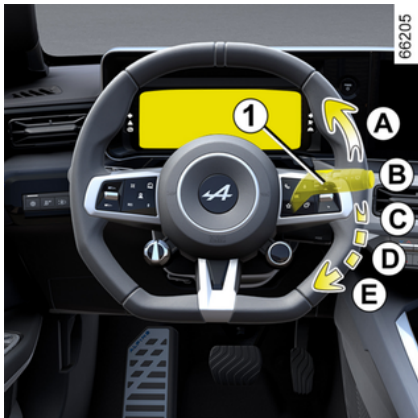

A. pojedyncze przetarcie: krótkie naciśnięcie powoduje jednokrotne przetarcie szyby;

B. wyt.;

C. przerywany bieg wycieraczek: pomiędzy jednym a drugim przetarciem szyby, wycieraczki zatrzymują się na kilka sekund. Odstępu czasu między kolejnymi przetarciami szyby możesz regulować pierścieniem 2;

D. powolny, ciągły bieg wycieraczek;

E. szybki, ciągły bieg wycieraczek.

660098



Cecha szczególna

Zatrzymanie jadącego pojazdu, powoduje zmniejszenie prędkości pracy wycieraczek.

Z biegu szybkiego, ciągłego następuje przejście na bieg ciągły, wolny.

Gdy samochód ruszy, wycieraczki powracają automatycznie do trybu pracy wybranego przed zatrzymaniem pojazdu.

Wszelka zmiana położenia dźwigni 1 powoduje anulowanie trybu automatycznego.

Pojazdy wyposażone w wycieraczki z czujnikiem opadów

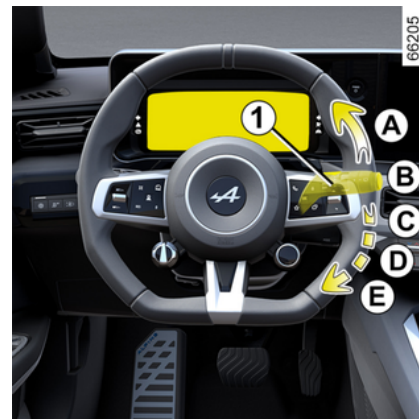

Czujnik deszczu znajduje się na przedniej szybie, przed lusterkiem wstecznym w kabinie.

A. pojedyncze przetarcie: krótkie naciśnięcie powoduje jednokrotne przetarcie szyby;

B. wyt.;

WYCIERACZKI

66098



C. funkcja automatycznego włączania wycieraczek:

w przypadku wybrania tego ustawienia, system wykrywa obecność wody na przedniej szybie i uruchamia wycieraczki, odpowiednio dostosowując prędkość ich pracy. Możliwa jest zmiana progu włączania wycieraczek oraz czasu między kolejnymi przetarciami szyby za pomocą pierścienia **2**:

- **F**: maksymalna czułość;
- **G**: minimalna czułość.

Im wyższa jest czułość, tym wycieraczki szybciej reagują i zwiększają częstotliwość wycierania.

Podczas uruchamiania automatycznego wycierania lub podczas

zwiększenia czułości dochodzi do jednokrotnego wytarcia.

Zapalona lampka ostrzegawcza



na tablicy wskaźników sygnalizuje, że funkcja jest włączona.

Cecha szczególna:

- czujnik deszczu ma wyłącznie funkcję wspierającą. W przypadku ograniczonej widoczności kierowca musi uruchomić ręcznie wycieraczki szyby. W przypadku wystąpienia mgły lub opadów śniegu nie działa funkcja automatycznego włączania wycieraczek i wymaga obsługi ze strony kierowcy;
- w przypadku temperatury ujemnej automatyczne wycieranie nie jest aktywne po włączeniu zapłonu. Włącza się automatycznie, kiedy pojazd przekracza prędkość progową (około 8 km/h);
- nie uruchamiaj automatycznego wycierania w czasie suchej pogody;
- przed uruchomieniem automatycznego wycierania usuń całkowicie oblodzenie z przedniej szyby;
- w przypadku mycia pojazdu w myjni automatycznej ustaw pierścień dźwigni **1** w położeniu **B**, aby wyłączyć automatyczne wycieranie.

Nieprawidłowości w działaniu

W przypadku nieprawidłowej pracy automatycznego wycierania wycieraczka szyby działa systemem przerywanym. Skontaktować się z Autoryzowanym Partnerem marki. Działanie czujnika opadów może być zakłócone w następujących sytuacjach:

- uszkodzone wycieraczki przedniej szyby: warstwa wody lub ślady pozostawione przez pióra w strefie rozpoznania czujnika mogą zwiększyć czas reakcji funkcji automatycznych wycieraczek lub zwiększyć częstotliwość wycierania;
- przednia szyba ma odprysk lub zarysowanie w pobliżu czujnika lub przednia szyba jest pokryta kurzem, brudem, owadami, szronem, woskiem pielęgnacyjnym lub środkami niechłonnymi wody. Wycieraczka szyby przedniej będzie mniej czuła lub może nawet w ogóle nie reagować;

D. powolny, ciągły bieg wycieraczek;

E. szybki, ciągły bieg wycieraczek.

Cecha szczególna

Zatrzymanie jadącego pojazdu, powoduje zmniejszenie prędkości pracy wycieraczek.

2

WYCIERACZKI

Z biegu szybkiego, ciągłego następuje przejście na bieg ciągły, wolny.

Gdy samochód ruszy, wycieraczki powracają automatycznie do trybu pracy wybranego przed zatrzymaniem pojazdu.

Wszelka zmiana położenia dźwigni **1** powoduje anulowanie trybu automatycznego.

Ostrzeżenia

– Jeśli jest mróz, przed pierwszym uruchomieniem wycieraczki należy sprawdzić, czy pióra nie są przyklejone do szyby. Jeśli pióra są przyklejone, uruchomienie wycieraczek może spowodować uszkodzenie zarówno piór, jak i silnika wycieraczek.

– Nie włączać wycieraczek, gdy szyba jest sucha. Spowoduje to przedwczesne zużycie lub uszkodzenie piór wycieraczek.

Specyficzne położenie przedniej wycieraczki (położenie serwisowe)

To położenie umożliwia podniesienie piór i ich oddalenie od szyby.

Może być przydatne:

- do czyszczenia piór wycieraczek;
- do odsunięcia piór wycieraczek od przedniej szyby w zimie;

– wymienić pióra → 380.

Przy wyłączonym lub pracującym silniku podnieś dwa razy dźwignię **1** do położenia **A** (pojedyncze przetarcie).

Pióra zatrzymują się w położeniu odsuniętym od pokrywy komory silnika.

Aby ustawić pióra w dolnym położeniu, przy wyłączonym zapłonie upewnij się, że wycieraczki zsunęły się na przednią szybę, następnie przesun dźwignię **1** w położenie **A** (pojedyncze przetarcie).

Przed włączeniem zapłonu połóż wycieraczki na przedniej szybie. W przeciwnym razie istnieje ryzyko uszkodzenia pokrywy komory silnika lub wycieraczek w momencie ich włączenia.



Przed jakąkolwiek czynnością związaną z przednią szybą (mycie pojazdu, usuwanie szronu, czyszczenie przedniej szyby itp.) ustaw dźwignię **1** w położeniu **B** (wyłączone).

Ryzyko obrażeń i/lub uszkodzeń.



W przypadku wystąpienia zanieczyszczeń na przedniej szybie (brud, śnieg, szron itp.) należy oczyścić przednią szybę (łącznie z jej strefą środkową znajdującą się za wewnętrznym lusterkiem wstecznym) oraz tylną szybę przed uruchomieniem wycieraczek (**ryzyko przegrzania silnika**).

Jeżeli jakaś przeszkoda uniemożliwia ruch pióra, może się ono zatrzymać.

Usunąć przeszkodę i ponownie uruchomić wycieraczkę dźwignią wycieraczek.

WYCIERACZKI

Spryskiwacze przedniej szyby

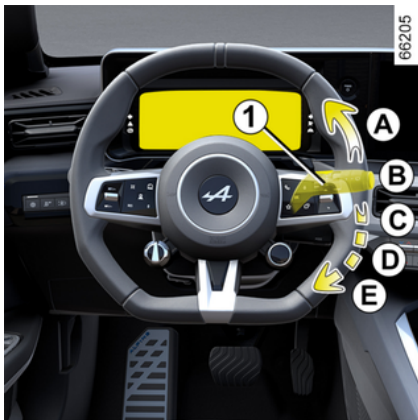

Przy włączonym zapłonie pociągnąć dźwignię 1, następnie puścić ją.

Dłuższe pociągnięcie dźwigni powoduje, poza uruchomieniem spryskiwacza szyby, dwa przetarcia szyby, a po kilku sekundach, trzecie przetarcie.

Cecha szczególna:

- jeżeli spryskiwacz przedniej szyby jest włączony dźwignią 1 przez więcej niż 30 sekund, pompa spryskiwacza może się wyłączyć. **Zapobiega to przegrzaniu pompy;**
- przy ujemnej temperaturze płynu do spryskiwaczy może zamarzać na szybie, tym samym ogranicza-

jąc widoczność. Przed czyszczeniem ogrzać szybę, kierując na nią nawiew usuwania zaparowania.



Podczas wykonywania czynności pod pokrywą komory silnika, należy sprawdzić, czy dźwignia wycieraczek znajduje się w położeniu B (zatrzymanie pracy).

Ryzyko obrażeń



Skuteczność pióra wycieraczki

Należy systematycznie kontrolować stan piór wycieraczek. Okres ich eksploatacji zależy od użytkownika:

- powinny zawsze być czyste: regularnie czyścić pióra wycieraczek i szybę wodą z dodatkiem mydła;
- nie włączać wycieraczek, gdy szyba jest sucha;
- odchylić pióro wycieraczki od szyby, jeżeli wycieraczka nie była używana od dłuższego czasu.

W każdym przypadku należy wymienić wycieraczkę, gdy tylko zmniejszy się skuteczność jej działania: średnio raz w roku → 380.

Środki ostrożności związane z użytkowaniem wycieraczek

- Przy ujemnej temperaturze lub w czasie opadów śniegu należy usunąć szron lub śnieg z szyby przed uruchomieniem wycieraczek (ryzyko przegrzania silnika);

WYCIERACZKI

- upewnić się, że żadne przedmioty nie utrudniają ruchu pióra.

Wycieraczka, spryskiwacz tylnej szyby

Wycieraczka tylnej szyby

66098



Przy włączonym zapłonie obróć pierścień **3** na dźwigni **1** tak, aby ustawić symbol naprzeciw znaku **2**:

- **wył.;**
- **przerywany bieg wycieraczek:**

pomiędzy jednym a drugim przetarciem szyby, wycieraczki zatrzymują się na kilka sekund. Częstotliwość wycierania zmienia się w zależności od prędkości pojazdu;

- **powolny, ciągły bieg wycieraczek.**

Aby zatrzymać działanie, ponownie obrócić pierścień **3**.

Uwaga: w przypadku mycia pojazdu w myjni automatycznej ustawić pierścień **3** na dźwigni **1** w położeniu wyłączenia, aby wyłączyć automatyczne wycieraczki.

Należy przestrzegać zaleceń dotyczących użytkowania.

Po zakończeniu użytkowania pamiętaj, aby ponownie ustawić przełącznik wycieraczki tylnej szyby w położeniu zatrzymania, aby wycieraczka nie uruchomiła się przypadkowo podczas następnego uruchomienia pojazdu.



Nie posługiwać się ramieniem wycieraczki w celu otwarcia lub zamknięcia pokrywy bagażnika.



Przed jakąkolwiek czynnością związaną z tylną szybą (mycie pojazdu, ogrzewanie, czyszczenie przedniej szyby itp.) ustawić dźwignię **1** w położeniu wyłączenia.

Ryzyko obrażeń i/lub uszkodzeń.

WYCIERACZKI



Skuteczność pióra wycieraczki

Należy systematycznie kontrolować stan piór wycieraczek. Okres ich eksploatacji zależy od użytkownika:

- powinny zawsze być czyste: regularnie czyścić pióra wycieraczek i szybę wodą z dodatkiem mydła;
- nie włączać wycieraczek, gdy szyba jest sucha;
- odchylić pióro wycieraczki od szyby, jeżeli wycieraczka nie była używana od dłuższego czasu.

W każdym przypadku należy wymienić wycieraczkę, gdy tylko zmniejszy się skuteczność jej działania: średnio raz w roku → **380**.

Środki ostrożności związane z użytkowaniem wycieraczek

- Przy ujemnej temperaturze lub w czasie opadów śniegu należy usunąć szron lub śnieg z szyby przed uruchomieniem wycieraczek (ryzyko przegrzania silnika);

- upewnić się, że żadne przedmioty nie utrudniają ruchu pióra.

WYCIERACZKI

Włączanie/wyłączanie wycieraczki tylnej szyby

2

Włączenie wstępnego biegu uruchamia tylną wycieraczkę w pozycji przerywanego biegu (jeżeli pracują przednie wycieraczki). Jeżeli pojazd jest wyposażony w menu własnych ustawień, można wybrać, czy ta funkcja ma być włączona/wyłączona ➔ 141.

W pojazdach niewyposażonych w menu ustawień osobistych funkcję można wyłączyć u autoryzowanego partnera marki.

W przypadku wystąpienia przeszkód na tylnej szybie (brud, śnieg itp.) wycieraczka próbuje zgarnąć wszystkie przeszkody. Jeśli jakiś przedmiot uniemożliwia ruch pióra, można je zatrzymać. Usunąć przeszkodę, odczekać około 30 sekund i ponownie włączyć wycieraczkę przy pomocy dźwigni wycieraczki.

Ostrzeżenia

– Jeżeli jest mróz, przed pierwszym uruchomieniem wycieraczek należy sprawdzić, czy pióra nie są przyklejone do szyby. Uruchomienie wycieraczki w momencie, kiedy pióro jest zablokowane przez mróz, może spowodować uszkodzenie

zarówno pióra, jak i silnika wycieraczki.

– Nie uruchamiać wycieraczek, gdy szyba jest sucha. Spowoduje to przedwczesne zużycie lub uszkodzenie piór wycieraczek.

Wycieraczka/spryskiwacz tylnej szyby



Przy włączonym zapłonie pochylić dźwignię 1 i przytrzymać ją, a następnie zwolnić.

Przytrzymanie dźwigni przez dłuższy czas (oprócz spryskiwacza szyby przedniej) spowoduje dwukrotne przeciągnięcie wycieraczki tylnej szyby, a po kilku sekundach trzecie, dodatkowe przeciągnięcie (funkcja osuszania szyby).

Po zwolnieniu końcówki dźwigni, powraca ona do pozycji włączenia tylnej wycieraczki.

Cecha szczególna:

– jeżeli spryskiwacz tylnej szyby jest włączony dźwignią 1 przez więcej niż 30 sekund, pompa spryskiwacza może się wyłączyć. **Zapobiega to przegrzaniu pompy.**

– przy ujemnej temperaturze płynu do spryskiwaczy może zamarać na tylnej szybie, ograniczając widoczność. Przed czyszczeniem

ogrzej tylną szybę, kierując na nią dyszę nawiewu usuwania zaparowania.

URUCHAMIANIE/WYŁĄCZANIE SILNIKA

Uruchamianie silnika



Karta musi znajdować się w strefie wykrywania **1**.

Aby uruchomić silnik, należy:

- wcisnąć pedał hamulca;
- nacisnąć na przycisk **2**. Na tablicy wskaźników pojawia się komunikat "READY", któremu towarzyszy sygnał dźwiękowy.

Komunikat znika, gdy prędkość pojazdu przekroczy ok. 5 km/h.



Przypadki szczególne

- Jeżeli jeden z warunków rozruchu silnika nie jest spełniony, na tablicy wskaźników pojawia się komunikat "Naciśnij hamulec + START";
- w niektórych przypadkach konieczne jest poruszenie kierownicą oraz jednoczesne wciśnięcie przycisku rozruchu **2** w celu ułatwienia odblokowania kolumny kierownicy; informuje o tym komunikat "Obróć kierownicę + START" wyświetlany na tablicy wskaźników.

i W zależności od pojazdu digital key oferuje wszystkie funkcje karty. Jeżeli karta pozostała w pojeździe, a drzwi zostały zablokowane digital key, nie ma możliwości uruchomienia pojazdu kartą. Więcej informacji znajduje się w rozdziale "Digital key" → **66**.

i Podczas aktualizacji systemu za pośrednictwem systemu multimedialnego nie ma możliwości uruchomienia pojazdu. Poczekaj na zakończenie aktualizacji przed uruchomieniem pojazdu. W celu uzyskania informacji na temat aktualizacji systemu należy zapoznać się z instrukcją obsługi systemu multimedialnego.

URUCHAMIANIE/WYŁĄCZANIE SILNIKA



Uruchomienie samochodu będzie możliwe, jeśli przewód ładowania zostanie odłączony od pojazdu.



Rozruch przy otwartym bagażniku w trybie "wolne ręce"

W takim przypadku, aby uniknąć ryzyka zgubienia, karta nie może znajdować się w bagażniku.

Funkcja „Akcesoria”

(włączenie zapłonu)

Po uzyskaniu dostępu do pojazdu, dostępne są niektóre funkcje (ra-

diodtworacz, system nawigacji, wycieraczki,...).

Aby uzyskać dostęp do pozostałych funkcji, gdy karta znajduje się w kabinie, naciśnij przycisk 2 bez wciśnięcia pedałów.

Nieprawidłowości w działaniu



W niektórych przypadkach karta typu "wolne ręce" może przestać działać:

- rozładowana bateria karty, rozładowany akumulator 12 V itp.;
- gdy w pobliżu znajdują się urządzenia działające na tej samej częstotliwości co karta (monitor, tele-

fon komórkowy, urządzenie do gier wideo itp.);

- pojazd znajduje się w strefie o silnym promieniowaniu elektromagnetycznym.

Na tablicy wskaźników pojawia się komunikat "Umieść kartę w strefie +START".

Wciśnij pedał hamulca, następnie umieść kartę 4 (przyciskiem w dół) w strefie wykrywania karty typu "wolne ręce" 3 na konsoli górnej A.

Naciśnij przycisk 2, aby uruchomić pojazd. Komunikat gaśnie.

URUCHAMIANIE/WYŁĄCZANIE SILNIKA

Wyłączenie silnika



Pojazd należy zatrzymać.

Naciśnij przycisk **2**: silnik zostaje wyłączony, komunikat "READY" znika z tablicy wskaźników, a automatyczny hamulec parkingowy zostaje zaciągnięty.

Jeżeli w momencie próby wyłączenia silnika karta znajduje się poza kabiną, na tablicy wskaźników pojawia się komunikat "Karta nieobecna naciśnij START": naciśnij przycisk **2** i przytrzymaj go przez ponad dwie sekundy.

Po wyłączeniu silnika wcześniej włączone dodatkowe urządzenia

(radioodtwarzacz, itp.) działają jeszcze przez około 10 minut.

Po otwarciu drzwi po stronie kierowcy, urządzenia zostaną wyłączone.



Nigdy nie należy wyłączać silnika przed całkowitym zatrzymaniem pojazdu. Wyłączenie silnika powoduje wyłączenie układu wspomagania kierownicy oraz systemów bezpieczeństwa biernego, takich jak poduszki powietrzne airbags i napinacze pasów bezpieczeństwa.



Odpowiedzialność kierowcy podczas parkowania lub zatrzymywania pojazdu

Nigdy nie zostawiaj dziecka, osoby niepełnosprawnej lub zwierzęcia w pojeździe nawet na bardzo krótki czas. Mogłyby one narazić na niebezpieczeństwo siebie lub inne osoby, włączając silnik, uruchamiając elementy wyposażenia, takie jak podnośniki szyb, czy blokując zamki drzwi. Ponadto, należy pamiętać, że w przypadku upalnych i/lub bardzo słonecznych dni, temperatura w kabinie wzrasta bardzo szybko.

RYZYKO ŚMIERCI LUB POWAŻNYCH OBRAŹEŃ.

FUNKCJA "OVERTAKE"

Prezentacja



Gdy naciśniesz przycisk "OV" **1** na kierownicy, silnik chwilowo zwiększy osiągi, natychmiast zwiększając przyspieszenie pojazdu (Boost).

Aby funkcja pozostała włączona, musisz przytrzymywać przycisk "OV" **1**. Maksymalny czas działania funkcji to około 10 sekund.

Po przekroczeniu tego czasu lub po zwolnieniu przycisku zostają przywrócone standardowe osiągi pojazdu.



W związku z dostarczanym przez nią przyspieszeniem, funkcji tej nie należy nigdy używać, jeśli nie pozwalają na to warunki ruchu drogowego, zgodnie z obowiązującymi przepisami lokalnymi. Należy to sprawdzić przed każdym użyciem.

Niebezpieczeństwo wypadku lub poważnych obrażeń.

Włączanie systemu

Funkcję tę można włączyć, gdy są spełnione następujące warunki:

- przy włączonym silniku dźwignia zmiany biegów znajduje się w położeniu **D**;
- jest włączony tryb Normalny lub Sport ➔ **325**;
- pojazd porusza się;
- pedał przyspieszenia jest wciśnięty;
- akumulator napędowy i silnik osiągnęły temperaturę roboczą.



Funkcję możesz też włączyć, wciskając pedał przyspieszenia **mocno i całkowicie** poza punkt oporu.

Wyświetlacz



W każdej chwili możesz skontrolować, czy funkcja jest dostępna, sprawdzając pozostały zakres na wskaźniku "OV" **2** wyświetlanym na tablicy wskaźników.

Gdy wskaźnik "OV" **2** jest pusty, funkcja nie jest już dostępna i należy poczekać, aż będzie się stopniowo ładować. W tym celu po prostu zwolnij przycisk "OV" **1**, a

FUNKCJA "OVERTAKE"

wskaźnik **2** zacznie się stopniowo ładować.

Czas potrzebny do pełnego naładowania wskaźnika "OV" **2** wynosi maksymalnie 30 sekund.

Uwaga: aby włączyć funkcję, nie trzeba czekać na pełne naładowanie wskaźnika **2**. Jest ona dostępna, o ile wskaźnik nie jest pusty.

Warunki nieuruchomienia systemu

Pewne warunki uniemożliwią aktywację systemu:

- włączenie położenia **R** lub **N**;
- jeśli tryb "Save" jest włączony. W takiej sytuacji na tablicy wskaźników pojawia się komunikat "Overtake niedostępne w tym DRIVE MODE" → **325**;
- wskaźnik "OV" **2** jest pusty;
- zbyt niski poziom naładowania akumulatora napędowego;
- usterka systemu w pojeździe (ESC itp).

Ograniczenie działania i tymczasowa niedostępność

W pewnych warunkach (zbyt wysoka lub zbyt niska temperatura akumulatora lub silnika itp.) dostępność funkcji "Overtake" może być

ograniczona lub nawet chwilowo zablokowana.

Gdy działanie funkcji jest ograniczone, wskaźnik "OV" **2** na tablicy wskaźników może nie wskazywać pełnego naładowania.

Jeżeli funkcja jest zablokowana, wskaźnik "OV" **2** jest wyświetlany na tablicy wskaźników jako pusty. Gdy naciśniesz przycisk "OV" **1**, na tablicy wskaźników pojawi się komunikat "Overtake niedostępny" informujący, że funkcja nie jest dostępna.

PROCEDURA STARTU ZATRZYMANEGO



Procedura startu zatrzymanego (Launch Control) to funkcja, która umożliwia uzyskanie maksymalnego przyspieszenia pojazdu przy optymalnej przyczepności opony do podłoża.

Uwaga: funkcja Launch Control jest dostępna tylko wtedy, gdy akumulator napędowy i silnik osiągnęły temperaturę roboczą.

Aby zapewnić najlepsze osiągi, zalecamy korzystanie z tej funkcji, gdy akumulator jest prawie całkowicie naładowany.

 Intensywne korzystanie z systemu skutkuje zmniejszeniem trwałości podzespołów mechanicznych. W celu uzyskania dodatkowych informacji należy skontaktować się z ASO.

Włączanie systemu

System jest włączany w następujący sposób:

- przy pracującym silniku i nieruchomym pojeździe ustaw położenie **D**;
- tryb "Sport" jest włączony → **325**;
- mocno wciśnij pedał hamulca lewą stopą;
- trzymając stopę na pedale hamulca, naciskaj przycisk Overtake (OV) na kierownicy **1**, aż na tablicy wskaźników pojawi się komunikat "Launch Control w gotowości Pełen zakres obrotów";
- zwolnij przycisk **1**;
- w ciągu 60 sekund, gdy lewa stopa nadal wciska pedał hamulca, prawą stopą wciśnij do oporu pedał przyspieszenia **poza punkt oporu**, aż na tablicy wskaźników pojawi się komunikat "Launch Control Zwolnij hamulec";

- w ciągu czterech sekund zwolnij pedał hamulca, aby umożliwić ruszenie z miejsca w sportowym stylu, czemu towarzyszy specjalna animacja na tablicy wskaźników.



Z funkcji nie należy korzystać na śliskich i wilgotnych drogach.
Ryzyko utraty kontroli nad pojazdem.

Warunki nieruchomienia systemu

Pewne warunki uniemożliwią aktywację systemu:

- włączenie położenia **R** lub **N**;
- gdy jest włączony tryb Save lub Normal, w celu potwierdzenia na tablicy wskaźników → **325** zostaje wyświetlony komunikat "Launch Control niedostępne w tym DRIVE MODE".
- zbyt niski poziom naładowania akumulatora napędowego;
- zbyt niska lub zbyt wysoka temperatura akumulatora napędowego;
- zbyt niska lub zbyt wysoka temperatura silnika;
- usterka systemu w pojeździe (ESC itp).

PROCEDURA STARTU ZATRZYMANEGO

Uwaga: jeżeli funkcja jest wyłączona przez jeden z tych warunków, na tablicy wskaźników pojawia się komunikat "Launch Control niedostępny".



Korzystania z tej funkcji znacznie przyspiesza zużycie opon → **365**.



W związku z dostarczanym przez nią przyspieszeniem, funkcji tej nie należy nigdy używać, jeśli nie pozwalają na to warunki ruchu drogowego, zgodnie z obowiązującymi przepisami lokalnymi. Należy to sprawdzić przed każdym użyciem.

Niebezpieczeństwo wypadku lub poważnych obrażeń.

ZMIENIANIE BIEGÓW

Przełączniki



Przełączniki **R**, **N** i **D** umożliwiają wybieranie różnych położeń skrzyni biegów:

- **R**: bieg wsteczny;
- **N**: położenie neutralne;
- **D**: bieg jazdy do przodu.

Aktualnie włączone położenie wyświetla się na tablicy wskaźników.

Aby włączyć położenie neutralne (N)

Przy zatrzymanym pojeździe, pracującym silniku, wcisnąć pedał hamulca i krótko nacisnąć przełącznik **N** (lampka kontrolna na prze-

łączniku **N** zaświeci się na biało i na tablicy wskaźników pojawi się **N**).

Aby włączyć bieg do przodu (położenie D)

Przy zatrzymanym pojeździe, pracującym silniku i wciśniętym pedale hamulca krótko nacisnij przełącznik **D** (lampka kontrolna na przełączniku **D** zaświeci się na biało i na tablicy wskaźników pojawi się **D**).

Jeżeli pedał hamulca nie jest wciśnięty, wskaźnik położenia miga przez około pięć sekund, a na tablicy wskaźników przez około pięć sekund jest wyświetlany komunikat "Wciśnij pedał hamulca".

W większości sytuacji występujących w czasie jazdy nie ma już więcej potrzeby posługiwania się przełącznikami.

Uwaga: przy pracującym silniku i pojeździe poruszającym się z prędkością od 0 do 14 km/h, aby przestawić dźwignię zmiany biegów z położenia **N** lub **R** w położenie **D**, nie trzeba naciskać pedału hamulca. Jest to przydatne podczas manewrowania na parkingu, gdy trzeba kilkakrotnie zmieniać biegi do jazdy do przodu i do tyłu.

Aby włączyć bieg wsteczny (położenie R)

Przy zatrzymanym pojeździe, pracującym silniku i wciśniętym pedale hamulca krótko nacisnij przełącznik **R** (lampka kontrolna na przełączniku **R** zaświeci się na biało i na tablicy wskaźników pojawi się **R**).



Gdy dźwignia zmiany biegów znajduje się w położeniu **D** lub **R**, gdy pojazd jest nieruchomy, pojazd zacznie się poruszać z małą prędkością natychmiast po zwolnieniu pedału hamulca (bez naciskania pedału przyspieszenia).

Jeżeli pedał hamulca nie jest wciśnięty, lampka kontrolna bieżącego położenia miga przez około pięć sekund, a na tablicy wskaźników pozostaje wyświetlona lampka kontrolna **!**.

Uwaga: gdy silnik pracuje, a pojazd porusza się z prędkością od 0 do 10 km/h, aby przestawić dźwignię zmiany biegów z położenia **N** lub **D** w położenie **R**, nie trzeba naciskać

ZMIENIANIE BIEGÓW

pedału hamulca. Jest to przydatne podczas manewrowania na parkingu, gdy trzeba kilkakrotnie zmieniać biegi do jazdy do przodu i do tyłu.

Zatrzymanie samochodu

Gdy pojazd stoi, wyciśnij pedał hamulca i krótko naciśnij przetąacznik **N**.

Wskazówka: jeżeli położenie **N** zostało włączone po wyłączeniu silnika, jest ono utrzymywane do momentu ponownego włączenia zapłonu pojazdu.

Upewnij się, że hamulec parkingowy jest zaciągnięty, a pojazd jest unieruchomiony → 183.



Pojazd można unieruchomić za pomocą automatycznego hamulca parkingowego.

Przed opuszczeniem pojazdu należy sprawdzić, czy hamulec parkingowy ze wspomaganiem jest rzeczywiście włączony. Uruchomienie elektronicznego hamulca parkingowego jest potwierdzane zapaleniem się lampki kontrolnej na przetączniku elektronicznego hamulca parkingowego oraz

lampki ostrzegawczej  na tablicy wskaźników; lampki świecą się do momentu zablokowania drzwi. W zależności od pojazdu, w górnej części przedniej szyby znajduje się etykieta przypominająca → 183.



Ustawienie dźwigni zmiany biegów w pozycji **N** nie powoduje mechanicznego zablokowania kół napędowych: przed opuszczeniem pojazdu unieruchom go.



Ze względów bezpieczeństwa, nie należy nigdy wyłączać silnika przed całkowitym zatrzymaniem samochodu.

Nieprawidłowości w działaniu

W przypadku usterki silnika lub usterki elektrycznej (awaria akumulatora itp.) upewnij się, że pojazd jest odpowiednio unieruchomiony.

ZMIENIANIE BIEGÓW



W przypadku uderzenia w podwozie samochodu podczas wykonywania manewru (na przykład: uderzenie w słupek, podwyższony krawężnik lub inny element drogi) może nastąpić uszkodzenie pojazdu (np. odkształcenie osi).

W celu uniknięcia ryzyka wystąpienia poważniejszej usterki, należy zlecić wykonanie kontroli pojazdu Autoryzowanemu Partnerowi marki.

3

UKŁAD HAMOWANIA Z ODZYSKIWIANIEM ENERGII

Prezentacja



Po zwolnieniu pedału przyspieszenia pojazd jest spowalniany przy użyciu hamowania regeneracyjnego.

Cała energia jest przekształcana w energię elektryczną wykorzystywaną do ładowania akumulatora napędowego.

Elementem sterującym pod kierownicą **2** można do zwiększać lub zmniejszać siłę hamowania z odzyskiwaniem energii.



Hamowanie regeneracyjne nie może w żadnym wypadku zastępować używania pedału hamulca.



W pewnych warunkach (pełni naładowany akumulator jest zbyt gorący lub zbyt zimny, gorący silnik itp.) wydajność układu hamulcowego z odzyskiwaniem energii będzie ograniczona, co spowoduje osłabienie efekty hamowania silnikiem po zwolnieniu pedału przyspieszenia. Na tablicy wskaźników wskaźnik mocy **1** informuje o dostępnej efektywności hamowania z odzyskiwaniem energii. Niemniej jednak zdolność do hamowania przy użyciu pedału hamulca zostanie zachowana i nadal będzie można zmniejszać prędkość pojazdu.

UKŁAD HAMOWANIA Z ODZYSKIWIANIEM ENERGII

Element sterujący do zmiany siły hamowania z odzyskaniem energii 2

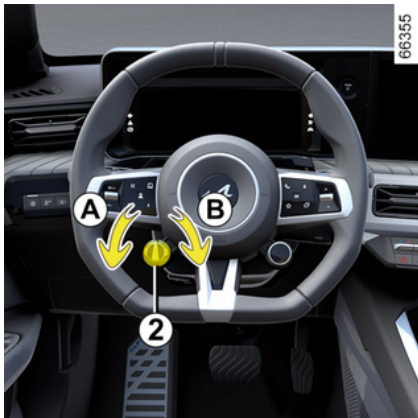

Siłę hamowania z odzyskiwaniem energii możesz zmieniać elementem sterującym 2:

- aby zwiększyć efekt hamowania silnikiem po zwolnieniu pedału przyspieszenia, obróć element sterujący 2 w kierunku **A**;
- aby zmniejszyć efekt hamowania silnikiem po zwolnieniu pedału przyspieszenia, obróć element sterujący 2 w kierunku **B**.

Poziom wybrany elementem sterującym 2 nie jest uwzględniany, dopóki jest aktywna funkcja adaptacyjnego tempomatu → 255.

Jazda z układem hamulcowym z odzyskiem energii



3

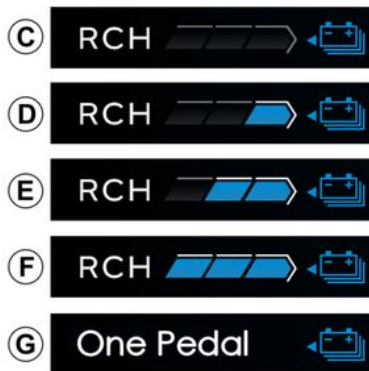

Dźwignienki do regulacji siły hamowania regeneracyjnego

W zależności od poziomu wybranego za pomocą elementu sterującego 2 wskaźnik 3 informuje o sile hamowania z odzyskiwaniem energii:

- **C**: poziom "swobodne toczenie" zapewniający płynną i oszczędną jazdę, domyślnie powiązany z trybem Save. Wymaga większego przewidywania podczas jazdy;
- **D**: słabe hamowanie silnikiem po zwolnieniu pedału przyspieszenia, domyślnie powiązane z trybami Normal i Sport;
- **E**: średnie hamowanie silnikiem po zwolnieniu pedału przyspieszenia;
- **F**: silne hamowanie silnikiem po zwolnieniu pedału przyspieszenia;
- **G**: bardzo silne hamowanie silnikiem po zwolnieniu pedału przyspieszenia i włączeniu funkcji One Pedal.

Uwaga: po wyłączeniu silnika jest zapisywany bieżąca siła hamowania z odzyskiem energii, z wyjątkiem funkcji One Pedal.

Funkcja One Pedal

W pojazdach z odpowiednim wyposażeniem funkcja One Pedal uła-

UKŁAD HAMOWANIA Z ODZYSKIWANIEM ENERGII

twia jazdę w terenie zabudowanym lub w dużym natężeniu ruchu, głównie za pomocą pedału przyspieszenia.

Po odpowiednim zwolnieniu pedału przyspieszenia pojazd hamuje aż do całkowitego zatrzymania.

Po całkowitym zwolnieniu pedału przyspieszenia poziom hamowania silnikiem jest bardzo wysoki.

Wciśnij ponownie pedał przyspieszenia, aby odzyskać prędkość.

Włączenie

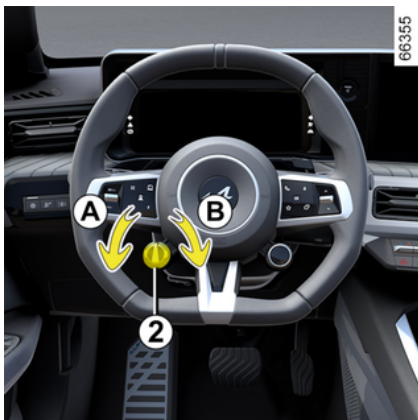

Gdy jest włączone położenie **D**, kręć pokrętle **2** w kierunku **A**, aż wyświetlony zostanie komunikat "One Pedal włączony". Włączenie funkcji jest potwierdzone lampką ostrzegawczą **JEDEN PEDAŁ 3** oraz sygnałem dźwiękowym.

i Funkcja One Pedal nie powoduje zatrzymania awaryjnego, a skuteczność hamowania jest ograniczona.



Funkcja ta jest dodatkowym ułatwieniem w prowadzeniu pojazdu.

Funkcja w żadnym razie nie zastępuje kierowcy, który musi zachować uwagę i który ponosi odpowiedzialność za utrzymanie ciągłej kontroli nad pojazdem.

Uwaga: gdy jest włączona funkcja "One Pedal", pojazd stoi, a dźwignia jest ustawiona w pozycji **D**, pojazd nie ruszy po zwolnieniu pedału hamulca.

Stan czuwania

Funkcja One Pedal przechodzi w tryb czuwania w momencie włączenia położenia **R** lub **N**.

Na tablicy wskaźników pojawi się szara lampka ostrzegawcza **ONE PEDAL**.

Uwaga: przy włączonym położeniu **D**, **R** lub w nieruchomym pojeździe, pojazd ruszy do przodu, gdy tylko zostanie zwolniony pedał hamulca (bez naciskania pedału przyspieszenia).

Zmiana położenia na **D** ponownie włącza funkcję, gdy prędkość po-

UKŁAD HAMOWANIA Z ODZYSKIWANIEM ENERGII

jazdu przekroczy około 10 km/h. Lampka ostrzegawcza ONE PEDAL świeci na biało, aby potwierdzić ponowną aktywację.

Cecha szczególna:

– hamulec postojowy jest uruchamiany automatycznie, gdy pojazd pozostaje nieruchomy dłużej niż około trzy minuty.

Wyłączenie

Wyłączanie funkcji:

- Podczas jazdy przekręć pokrętkę **2** w kierunku **B**;
- Podczas postoju naciśnij pedał hamulca i przekręć pokrętkę **2** w kierunku **B**.

Na tablicy wskaźników pojawia się komunikat "One Pedal wyłączony". Lampka ostrzegawcza ONE PEDAL **3** znikną, wraz z sygnałem dźwiękowym, aby potwierdzić dezaktywację.

Funkcja wyłącza się automatycznie po wyłączeniu silnika przyciskiem rozruchu. Po ponownym uruchomieniu silnika funkcję należy ponownie włączyć odpowiednio do potrzeb.

Granice działania

– Na nawierzchniach o małej przyczepności (mróz, śnieg itp.) wska-

zane jest używanie pierwszych poziomów **C** lub **D** i pedału hamulca podczas faz silnego zwalniania i zatrzymywania → **180**.

– W przypadku stromego zbrocza, przy zwolnieniu pedału przyspieszenia, funkcja One Pedal może nie wystarczyć do utrzymania pojazdu w bezruchu. Upewnij się, że pojazd jest nieruchomy, naciskając pedał hamulca lub włączając elektroniczny hamulec parkingowy.

Nieprawidłowości w działaniu

Gdy system wykryje nieprawidłowość, na tablicy wskaźników pojawia się komunikat "Sys. One Pedal skontroluj". Ta funkcja nie jest już dostępna. Należy skontaktować się z Autoryzowanym Partnerem marki.

HAMULEC PARKINGOWY

Automatyczny hamulec parkingowy

Automatyczne działanie



Włączanie automatycznego hamulca parkingowego

Gdy pojazd stoi, można użyć elektronicznego hamulca parkingowego, aby go unieruchomić:

- poprzez naciśnięcie przycisku rozruchu silnika 1 ;
- lub
- gdy pas bezpieczeństwa kierowcy jest odpięty;
- lub
- przy otwieraniu drzwi kierowcy.



Pojazd można unieruchomić za pomocą automatycznego hamulca parkingowego.

Przed opuszczeniem pojazdu należy sprawdzić, czy hamulec parkingowy ze wspomaganiem jest rzeczywiście włączony. Jest to potwierdzone świeceniem lampki kontrolnej 2 na przetłączniku 3 i lampki ostrzegawczej

(P) na tablicy wskaźników; lampki świecą się do momentu zablokowania drzwi. W zależności od pojazdu, w górnej części przedniej szyby znajduje się nalepka przypominająca o tym.

W innych przypadkach automatyczny hamulec parkingowy nie uruchamia się automatycznie. Należy wtedy użyć trybu ręcznego.

Włączenie automatycznego hamulca parkingowego jest potwierdzone przez lampkę ostrzegawczą



na tablicy wskaźników oraz przez zapalenie lampki ostrzegawczej 2 na przetłączniku 3.

HAMULEC PARKINGOWY

Po wyłączeniu silnika, lampka kontrolna **2** gaśnie po kilku minutach od zaciągnięcia automatycznego hamulca parkingowego, a lampka

ostrzegawcza  zostaje wyłączona w momencie zablokowania zamków w pojeździe.

Uwaga: w niektórych sytuacjach (awaria hamulca parkingowego, ręczne zwolnienie hamulca parkingowego itd.) rozlega się sygnał dźwiękowy, a na tablicy wskaźników pojawia się komunikat "Zablokuj hamulec parkingowy":

- **gdy silnik jest wyłączony:** po otwarciu drzwi kierowcy;
- **gdy silnik jest wyłączony:** po otwarciu przednich drzwi.

W takim wypadku należy pociągnąć, a następnie zwolnić przycisk **3** w celu uruchomienia automatycznego hamulca parkingowego.

Automatyczne zwalnianie hamulca parkingowego

Hamulec parkingowy zostaje zwolniony:

- gdy pojazd zacznie przyspieszać; lub
- przy przełączeniu z położenia **N** w **R/D** lub **B**.



Pojazd można unieruchomić za pomocą automatycznego hamulca parkingowego.

Przed opuszczeniem pojazdu należy sprawdzić, czy hamulec parkingowy ze wspomaganiem jest rzeczywiście włączony. Jest to potwierdzane świeceniem lampki kontrolnej **2** na przycisku **3** i lampki ostrze-

gawczej  na tablicy wskaźników; lampki świecą się do momentu zablokowania drzwi. W zależności od pojazdu, w górnej części przedniej szyby znajduje się nalepka przypominająca o tym.

Działanie ręczne

Automatyczny hamulec parkingowy można uruchamiać ręcznie.

Ręczna aktywacja automatycznego hamulca parkingowego

Pociągnąć przycisk **3**. Na tablicy wskaźników zapalają się lampki ostrzegawcze **2** i .

Ręczne zwalnianie automatycznego hamulca parkingowego

Naciśnij przycisk **1** bez naciskania pedałów, aby włączyć zapłon. Wciśnij pedał hamulca, następnie naciśnij przycisk **3**; zgasną lampki ostrzegawcze **2** przycisku **1**

 na tablicy wskaźników.

Chwilowe zatrzymanie

Aby ręcznie uruchomić automatyczny hamulec parkingowy (podczas oczekiwania na czerwonym świetle lub postoju przy pracującym silniku itp.): pociągnąć i zwolnić przycisk **3**. Wyłączenie następuje automatycznie w chwili ponownego uruchomienia pojazdu.

HAMULEC PARKINGOWY

Przypadki szczególne

Parkowanie na pochyłości

W przypadku konieczności zatrzymania pojazdu na pochyłym terenie lub pojazdu ciągnącego przyczepę należy pociągnąć przetącznik **3** i przytrzymać go przez kilka sekund, aby uzyskać maksymalną siłę hamowania.



Parkowanie przy zwolnionym elektronicznym hamulcu parkingowym



Przed wyłączeniem hamulca parkingowego upewnij się, że pojazd jest stabilny.

Aby zaparkować ze zwolnionym elektronicznym hamulcem parkingowym, trzeba wyłączyć hamulec parkingowy.

W tym celu:

- wyłączyć silnik, wciskając przycisk Start/Stop silnika **1**;
- odpiąć pasa przy fotelu kierowcy;
- otworzyć drzwi kierowcy;
- w razie potrzeby podłóż kliny przed lub za kołami, aby unieruchomić pojazd;
- ręcznie zwolnij automatyczny hamulec parkingowy (patrz "Ręczne zwalnianie automatycznego hamulca parkingowego"). Na tablicy wskaźników pojawia się komunikat "Hamulec parking. jest wyłączony" i rozlega się ostrzegawczy sygnał dźwiękowy, aby poinformować o zwolnieniu automatycznego hamulca parkingowego (normalne

działanie). Upewnij się, że pojazd jest stabilny;

- zamknij drzwi kierowcy. W razie potrzeby zablokuj pojazd.

Nieprawidłowości w działaniu

- W przypadku nieprawidłowości na tablicy wskaźników zapala się

lampka ostrzegawcza  wraz z komunikatem "Skontroluj hamulec parking.", a w niektórych przypadkach zapala się również

lampka ostrzegawcza . Należy jak najszybciej skontaktować się z Autoryzowanym Partnerem marki.

- W przypadku usterki automatycznego hamulca parkingowego zapala się lampka ostrzegawcza

STOP, wyświetla się komunikat "Hamulec ręczny awaria" i rozlega się sygnał dźwiękowy, a w niektórych przypadkach zapala się rów-

nież lampka ostrzegawcza .

- W przypadku awarii hamulca parkingowego, przy wyłączonej tablicy wskaźników, zaczną migać lampka kontrolna na przetączniku **2**.

HAMULEC PARKINGOWY

Oznacza to konieczność natychmiastowego zatrzymania pojazdu, jeśli pozwalają na to warunki ruchu drogowego.



Jeżeli na ekranie pojawi się komunikat "Usterka elektr.", "Sprawdź akumulator"

lub "Hamulec ręczny awaria", należy unieruchomić pojazd poprzez pociągnięcie przelącznika **3** przez około 10 sekund.

Jeżeli pojazd stoi na pochyłości lub jest to konieczne, zablokuj koła klinami.

Ryzyko braku unieruchomienia pojazdu.

Skontaktuj się z ASO.



Nigdy nie zostawiaj pojazdu bez zaciągniętego hamulca parkingowego i z włączonym silnikiem. Gdyż, jeśli zatrzymany pojazd ma włączony silnik i bieg, wciśnięcie pedału gazu może spowodować, iż zaczniesz jechać.

Ryzyko powstania wypadków.



Brak wznowienia trybu wizualnego i dźwiękowego oznacza usterkę tablicy wskaźników. Oznacza to konieczność natychmiastowego zatrzymania pojazdu, jeśli tylko pozwalają na to warunki ruchu drogowego. Należy upewnić się, że pojazd jest prawidłowo unieruchomiony i skontaktować z Autoryzowanym Partnerem marki.

Funkcja "Autohold"

Prezentacja

Po zatrzymaniu pojazdu (np. na czerwonym świetle, skrzyżowaniu, w korku itp.) funkcja ta zapewnia siłę hamowania nawet, gdy kierowca zwalnia pedał hamulca.

Siła hamowania zostaje zwolniona, gdy tylko kierowca dostatecznie przyspieszy przy włączonym biegu.

Włączenie



Nacisnąć przelącznik **1**.

Lampka kontrolna **2** na przelączniku zapali się, aby potwierdzić włączenie funkcji.

66342

HAMULEC PARKINGOWY

Wyłączenie

Nacisnąć przełącznik **1**. Jeżeli pojazd jest utrzymywany przez siłę układu hamulcowego, również można wcisnąć pedał hamulca.

Lampka ostrzegawcza w przycisku **2** gaśnie, aby potwierdzić wyłączenie funkcji.

Jeżeli siła hamowania jest utrzymywana, hamulec postojowy włącza się automatycznie, gdy:

- kierowca otwiera drzwi;

lub

- kierowca odpina pas bezpieczeństwa;

lub

- pojazd jest unieruchomiony dłużej niż około 3 minuty.



Po każdym uruchomieniu pojazdu funkcja powraca do trybu ustawionego podczas ostatniego wyłączenia silnika.



Pojazd można unieruchomić za pomocą automatycznego hamulca parkingowego.

Przed opuszczeniem pojazdu należy sprawdzić, czy hamulec parkingowy ze wspomaganiem jest rzeczywiście włączony. Jest to potwierdzane świeceniem lampki kontrolnej **2** na przełączniku i lampki ostrze-

gawczej na tablicy wskaźników; lampki świecą się do momentu zablokowania drzwi. W zależności od pojazdu, w górnej części przedniej szyby znajduje się nalepka przypominająca o tym.

Warunki utrzymania siły hamowania

Muszą zostać spełnione następujące warunki:

- drzwi kierowcy są zamknięte;

i

- pas bezpieczeństwa kierowcy jest zapięty;

i

- automatyczny hamulec parkingowy jest zwolniony;

i

- pojazd nie stoi nieruchomo na bardzo stromym zboczu.

Utrzymanie siły hamowania jest potwierdzane przez lampkę ostrze-

gawczą na tablicy wskaźników.

Warunki przerwania siły hamowania

Muszą zostać spełnione następujące warunki:

- kierowca przyspiesza dostatecznie przy włączonym biegu;

lub

- kierowca wyłącza funkcję.

Lampka ostrzegawcza na tablicy wskaźników gaśnie.

ŚRODOWISKO NATURALNE

Prezentacja

Państwa samochód został stworzony z myślą o poszanowaniu **środowiska** w czasie całego okresu jego eksploatacji: podczas produkcji, użytkowania i po zakończeniu jego użyteczności.

Produkcja

Produkcja tego samochodu odbywa się w zakładach, w których są stosowane nowoczesne procedury zmierzające do zmniejszenia negatywnego wpływu tej działalności na środowisko naturalne, w celu ochrony mieszkańców terenów przybrzeżnych i przyrody (zmniejszenie zużycia wody i energii, zakłóceń wizualnych i uciążliwości wynikających z hałasu oraz emisji zanieczyszczeń do atmosfery i wody, segregowanie i waloryzacja odpadów)

Użytkownicy pojazdów powinni również dbać o ochronę środowiska

– Nie wolno wyrzucać części pojazdów ani całych pojazdów pod koniec ich eksploatacji. Pojazdy muszą zostać przekazane podmiotowi

prawnemu, który spełnia normy środowiskowe.



61496

- Zużyte części i podzespoły, które są wymieniane podczas rutynowej konserwacji pojazdu, takie jak opony, należy utylizować w wyznaczonych punktach zbiórki.
- Zużytych elementów **elektrycznych** i **elektronicznych**, które są wymieniane (takich jak akumulatory itp.), nie wolno wyrzucać wraz z odpadami komunalnymi. Zanieś je do autoryzowanego dealera lub skontaktuj się z urzędem gminy, aby uzyskać informacje na temat odpowiednich punktów zbiórki odpadów.
- Aby zoptymalizować recykling pojazdu po zakończeniu jego eks-

ploatacji, możesz skontaktować się z ASO lub odwiedzić witrynę internetową producenta, aby skierować go do punktów zbiórki, które gwarantują poszanowanie środowiska zgodnie z lokalnymi przepisami.

Recykling

Twój pojazd w co najmniej 85% nadaje się do recyklingu i co najmniej w 95% do odzysku.

Aby osiągnąć taki wynik, wiele części samochodu zostało wyprodukowanych w taki sposób, aby możliwe było ich ponowne przetworzenie.

Materiały i elementy nośne zostały starannie zaprojektowane, aby:

- umożliwić łatwy demontaż i recykling przez wyspecjalizowane firmy;
- promować gospodarkę o obiegu zamkniętym (ponowne użycie, recykling, odzysk itp.).

Dotyczy to w szczególności akumulatorów pojazdów elektrycznych.

Aby chronić zasoby surowców, Twój pojazd zawiera również wiele części wykonanych z przetworzonych tworzyw sztucznych lub materiałów odnawialnych.

RADY DOTYCZĄCE JAZDY, ECO JAZDA

Eco jazda

Prezentacja

Zasięg jest podawany zgodnie ze standardową metodą pomiarową. Test identyczny w przypadku wszystkich producentów, umożliwia porównanie pojazdów.

Zasięg w warunkach rzeczywistych zależy od warunków eksploatacji pojazdu, wyposażenia oraz od stylu jazdy kierowcy. W celu optymalizacji zasięgu należy stosować się do poniższych zaleceń.

Zależnie od wersji pojazdu do dyspozycji są różne informacje umożliwiające zmniejszenie zużycia energii:

- Na tablicy wskaźników:
 - wskaźnik mocy;
- Na ekranie multimedialnym:
 - dane dotyczące zużycia energii;
 - wykres przedstawiający zużycie energii;
 - oceny stylu jazdy;
 - wskazówki dotyczące jazdy Eco;
 - aplikacja do planowania tras;
 - tryb jazdy Oszczędny.

Wskaźnik mocy

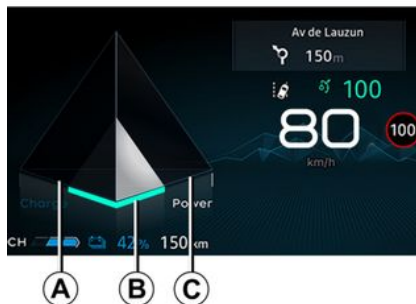

(na tablicy wskaźników)

Wskaźnik ładowania zapewnia podgląd w czasie rzeczywistym na bilans energetyczny pojazdu podczas jazdy.

"Odzyskiwanie energii" A - strefa funkcjonalna

Po zdjęciu nogi z pedału przyspieszenia lub po naciśnięciu pedału hamowania, podczas zwalniania, silnik wytwarza prąd elektryczny, który jest wykorzystywany do hamowania pojazdu i ładowania akumulatora napędowego ➔ 179.

"Optymalna" B strefa użytkowania

Wskazuje ekonomiczną jazdę, zrównoważoną między odzyskiwaniem a wydatkowaniem energii.

Strefa użytkowania "Zużycie energii" C

Akumulator napędowy dostarcza energię niezbędną silnikowi do wprowadzenia pojazdu w ruch.

 Występowanie i wyświetlanie tych informacji zależy od typu wybranego trybu podświetlenia ➔ 137.

Bilans trasy

W pojazdach wyposażonych w tę funkcję po wyłączeniu silnika na ekranie multimedialnym 3 jest wyświetlany "Bilans trasy". Bilans zawiera informacje dotyczące ostatniego cyklu jazdy:

- średnie zużycie energii;
- liczba przejechanych kilometrów;
- ogólny wynik, uwzględniający przyspieszenie, wyprzedzanie i możliwość zarządzania prędkością pojazdu;
- porada, która wskazuje, jak poprawić ocenę.

RADY DOTYCZĄCE JAZDY, ECO JAZDA

W celu uzyskania dodatkowych informacji odnieś się do instrukcji dotyczącej multimedialnych ekranów.

System nawigacji

3 Korzystanie z informacji dostępnych w systemie nawigacji (informacje o ruchu drogowym, najbliższa stacja ładowania itp.) ułatwia przejazd trasy i skrócenie czasów ładowania.

TrybSave

Tryb Save to funkcja, która pomaga zmniejszyć zużycie energii i zwiększyć zasięg, wpływając na osiągi pojazdu (zmniejszone przyspieszenie, prędkość maksymalna itp.).



Tryb Save wpływa również na wydajność klimatyzacji, gdy włączone jest ustawienie "Eco" klimatyzacji ➔ 325.

Włączanie/wyłączanie przy użyciu ekranu multimedialnego 3



W zależności od pojazdu funkcję tę można włączać lub wyłączać w menu DRIVE MODE.

W celu uzyskania dodatkowych informacji odnieś się do instrukcji dotyczącej multimedialnych ekranów.

Włączanie/wyłączanie przełącznikiem 4



W zależności od pojazdu naciskaj przełącznik 4, aż dojdiesz do trybu Save.



i Gdy jest włączony tryb Save, na tablicy wskaźników jest wyświetlana lampka ostrzegawcza Save 5. Prędkość pojazdu jest ograniczona do około 130 km/h. Podczas jazdy można czasowo wyłączyć tryb Save w celu przywrócenia pełnych osiągnięć silnika. W tym celu mocno i do oporu wciśnij pedał przyspieszenia. Tryb Save zostanie ponownie aktywowany po zwolnieniu naciśnięcia na pedał przyspieszenia.

Gama pojazdów: porada

W konkretnym przypadku zasięg pojazdu elektrycznego może się różnić w zależności od wielu czynników, które można częściowo kontrolować, aby osiągnąć istotne zwiększenie przebiegu.

Do czynników tych należy:

- szybkość i styl jazdy;
- typ drogi;
- poziom ogrzewania;
- ogumienie pojazdu;
- użytkowanie urządzeń elektrycznych;
- obciążenie pojazdu.

Ponadto, włączenie trybu Save pozwala pojazdowi automatycznie uwzględnić wszystkie odbiorniki elektryczne (moc silnika itp.), aby maksymalnie zmniejszyć ich pobór ➔ 189.

Prędkość i styl jazdy



Jazda z dużą prędkością znacznie zmniejszy zasięg Twojego pojazdu.

Przykłady (przy stałej prędkości):

- zmniejszenie prędkości ze 130 km/h do 110 km/h w przybliżeniu pozwala zaoszczędzić do 20% energii;
- zmniejszenie prędkości z 90 km/h do 80 km/h w przybliżeniu pozwala zaoszczędzić do 10% energii.

Sportowy styl jazdy zmniejsza zasięg pojazdu: sugerujemy płynny, elastyczny styl jazdy.

Rada:

- utrzymywać stałą prędkość jazdy;

RADY DOTYCZĄCE JAZDY, ECO JAZDA

- regularnie sprawdzaj wyświetlane informacje o warunkach jazdy (chwilowe zużycie paliwa, bilans trasy itp.) → 189;
- zmień styl jazdy tak, aby uniknąć zbyt wysokiego zużycia energii;
- korzystaj z funkcji odzyskiwania energii: przewiduj zmiany w ruchu drogowym, zdejmuj nogę z pedału przyspieszenia i unikaj gwałtownego hamowania.

Nachylenie drogi



Jadąc pod górę, nie staraj się utrzymywać stałej prędkości, nie przyspieszaj mocniej niż podczas jazdy po płaskim terenie. Najko-

rzystniej jest utrzymywać pedał gazu na stałym poziomie.

Progi ogrzewania

62429

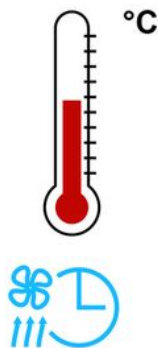

Korzystanie z ogrzewania lub klimatyzacji podstawowej wpływa niekorzystnie na przebieg pojazdu.

Aby zachować maksymalny zasięg pojazdu, najlepiej jest wybrać tryb "programowanie" przed użyciem pojazdu → 335.

Ładunek w pojeździe

Należy unikać wszelkich zbędnych ładunków.

Ogumienie

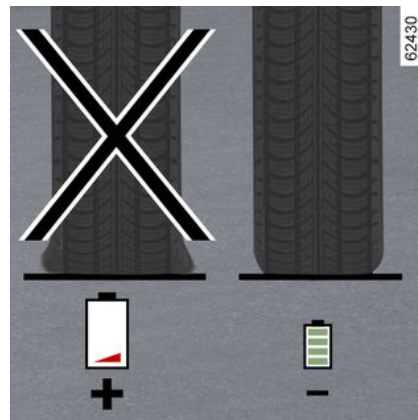

Niedostateczne ciśnienie w oponach powoduje wzrost zużycia energii. Należy przestrzegać zalecanej dla pojazdu wartości ciśnienia w oponach.

Podczas wymiany opon zaleca się montaż opon tej samej firmy, w tych samych rozmiarach, tego samego typu i konstrukcji co oryginalne opony. Używanie niezalecanych opon może znacznie zmniejszyć zasięg pojazdu → 365.

SYSTEM KONTROLI CIŚNIENIA W OGUMIENIU

Prezentacja

Jeśli pojazd posiada takie wyposażenie, ten system kontroluje ciśnienie w ogumieniu.

W zależności od wersji pojazdu, jeżeli system jest na wyposażeniu, to w zakładce "Ciśn. powietrza w oponach" na ekranie multimedialnym jest dostępna procedura resetowania opon.



Funkcja ta jest dodatkowym ułatwieniem w prowadzeniu pojazdu.

Funkcja ta nie zastępuje kierowcy. W żadnym wypadku nie zwalnia kierowcy z obowiązku uważnego i odpowiedzialnego sposobu prowadzenia pojazdu.

Należy sprawdzać ciśnienie w oponach raz w miesiącu.

Zasada działania



Każde koło zawiera czujnik umieszczony w zaworze, który okresowo mierzy ciśnienie w oponie.

System wyświetla na tablicy wskaźników **1** ostrzeżenie i alarmuje kierowcę o niedostatecznym ciśnieniu.

W przypadku niewystarczającego ciśnienia w oponach (spadek ciśnienia, przebiecie itp.) lampka

ostrzegawcza  świeci światłem ciągłym, aby ostrzec kierowcę. Zależnie od pojazdu bieżące wartości ciśnienia w oponach mogą być wyświetlane na ekranie multimedialnym.



Ze względu na bezpieczeństwo lampka ostrzegawcza

STOP informuje o konieczności natychmiastowego zatrzymania pojazdu, jeżeli pozwalają na to warunki ruchu drogowego.

Przywracanie wartości ciśnienia odniesienia w oponach

Należy to zrobić:

- po wymianie koła;
- gdy ciśnienie odniesienia w oponach musi być zmienione, aby dostosować je do warunków użytkowania (bez obciążenia, z obciążeniem, jazda na autostradzie itp.);
- po przełożeniu kół ➔ **365**.

Resetowanie należy zawsze wykonywać po sprawdzeniu ciśnienia w czterech zimnych oponach.

Ciśnienie w ogumieniu musi odpowiadać bieżącemu użytkowaniu pojazdu (bez obciążenia, z obciążeniem, jazda na autostradzie itp.). Przestrzegaj wymaganego ciśnienia w oponach. Należy sprawdzić ciśnienie w oponach przynajmniej

SYSTEM KONTROLI CIŚNIENIA W OGUMIENIU

raz na miesiąc i przed każdą dłuższą podróżą (patrz etykieta przyklejona na krawędzi drzwi kierowcy → 368).

3 Procedura resetowania za pomocą ekranu multimedialnego 2



W celu uzyskania dodatkowych informacji odnieś się do instrukcji dotyczącej multimediiów.

Cecha szczególna:

- Jeśli zresetowanie zostanie uwzględnione, nie trzeba czekać na rozpoczęcie jazdy do zakończenia procedury. Zależnie od pojazdu wartości ciśnienia w oponach mo-





gą być wyświetlane na ekranie multimedialnym;
- Wartość ciśnienia odniesienia nie może być niższa niż zalecana i wskazana na krawędzi drzwi.

i Jeśli pojazd jest wyposażony w system nawigacji, resetowanie można wykonać z poziomu ekranu multimediiów. Zapoznać się z instrukcją obsługi wyposażenia.

SYSTEM KONTROLI CIŚNIENIA W OGUMIENIU

Komunikat na wyświetlaczu

Tabela przedstawia komunikaty związane z procedurą resetowania opon.

Etap	Wyświetla (zależnie od pojazdu)	Komunikaty	Wskazania
1			Przy włączonym zapłonie i nieruchomym pojeździe rozpocznij resetowanie ciśnienia wszystkich czterech opon: patrz podręcznik użytkownika multimedialny.
2		Pomiar ciśnienia w trakcie	Znaki "---" przed symbolem każdego koła będą migać, wskazując, że system zarejestrował resetowanie ciśnienia w oponach dla wszystkich czterech kół.
3			Znaki "---" przed każdym kołem pozostaną wyświetlone. System resetuje ciśnienie w oponach wszystkich czterech opon. Teraz można rozpocząć jazdę. Uwaga: podczas resetowania system monitorowania ciśnienia w oponach wciąż działa.
4			Wyświetlana jest wartość ciśnienia czterech opon: procedura resetowania jest zakończona.

SYSTEM KONTROLI CIŚNIENIA W OGUMIENIU

Ustawienie ciśnienia w ogumieniu

Ciśnienie w oponach należy regulować przy zimnych oponach (prawidłowe wartości znajdują się na etykiecie umieszczonej na krawędzi drzwi kierowcy).

W przypadku, gdy nie ma możliwości sprawdzenia ciśnienia w oponach zimnych, należy zwiększyć ciśnienie w granicach od 0,2 do 0,3 bara (3 PSI).

Nie wolno spuszczać powietrza z rozgrzanych opon.

Wymiana kół/opon

System ten wymaga montażu specjalnego wyposażenia (kół, kołpaków i opon itp.) → 365.

W sprawie wymiany opon i zakupu akcesoriów kompatybilnych z systemem, dostępnych w sieci sprzedaży należy skontaktować się z ASO. Korzystanie z innych akcesoriów może zakłócić prawidłowe funkcjonowanie systemu.



Zmiana kół ponieważ system może podać rzeczywiste położenie kół i ciśnienie w ogumieniu dopiero po kilku minutach, należy sprawdzać ciśnienie po każdej wymianie czy naprawie.

Aerozole do naprawy przebitych opon i zestaw do pompowania opon

Używać wyłącznie sprzętu autoryzowanego przez ASO, w przeciwnym razie system może działać z opóźnieniem lub w nieprawidłowy sposób → 369.

Po użyciu zestawu pompowania opon należy wyregulować ciśnienie w oponach i zresetować wartość odniesienia ciśnienia.

Błędy związane z ciśnieniem w oponach



Jeżeli system wykryje nieprawidłowe ciśnienie w oponach, na tablicy wskaźników 1 pojawi się komunikat ostrzegawczy.







SYSTEM KONTROLI CIŚNIENIA W OGUMIENIU

Komunikaty alarmowe



Tabela zawiera komunikaty alarmowe wyświetlane na tablicy wskaźników, gdy system wykryje możliwe nieprawidłowości ciśnienia w ogumieniu (niedopompowana opona, przebita opona itp.).

Ze względu na bezpieczeństwo lampka ostrzegawcza **STOP** informuje o konieczności natychmiastowego zatrzymania pojazdu, jeżeli pozwalają na to warunki ruchu drogowego.

3

Lampki kontrolne	Komunikaty	Wyświetlane informacje (zależnie od wersji pojazdu)	Wskazania
 zapala się i pozostaje włączona.	Sprawdź ciśnienie w kołach		Oznacza to, że wykryto zbyt niskie ciśnienie w oponie. Zależnie od wersji pojazdu koło i jego wartość ciśnienia może świecić na żółto na ekranie multimedialnym. Sprawdź i wyreguluj ciśnienie we wszystkich czterech oponach, gdy są zimne. Ostrzeżenia znikają z tablicy wskaźników po kilku minutach jazdy.
 + STOP zapala się i pozostaje włączona.	Przebita opona		Oznacza to, że wykryto bardzo niskie ciśnienie lub że opona jest przebita. Zależnie od wersji pojazdu koło i jego wartość ciśnienia może świecić na czerwono na ekranie multimedialnym. Gdy opona jest niedopompowana, wyreguluj ciśnienie w czterech oponach (gdy są zimne). Ostrzeżenia znikają z tablicy wskaźników po kilku minutach jazdy. Jeśli opona jest przebita, wymień ją lub zleć wymianę, a następnie zresetuj system.
 miga, następnie świeci wraz z lampką	Skontroluj czujniki kół		Komunikat sygnalizuje uszkodzenie czujnika lub brak czujnika w co najmniej jednym kole. W zależności od wersji pojazdu, koło nie jest już wyświetlane na ekranie multimedialnym. Należy skontaktować się z ASO.

SYSTEM KONTROLI CIŚNIENIA W OGUMIENIU

Lampki kontrolne	Komunikaty	Wyświetlane informacje (zależnie od wersji pojazdu)	Wskazania
ostrzegawczą 			
			Oznacza to, że system nie był w stanie określić ciśnienia każdej opony. Może to być spowodowane użyciem czujnika niezalecanego przez ASO. System monitorowania czujnika ciśnienia w oponach pozostaje włączony.

SYSTEMY WSPOMAGANIA PROWADZENIA POJAZDU

Wprowadzenie

Zależnie od wersji pojazdu, składają się na nie:

- układ zapobiegający blokowaniu kół (ABS),
- wspomaganie nagłego hamowania z (zależnie od wersji pojazdu) przewidywaniem konieczności hamowania,
- elektroniczny system kontroli toru jazdy (ESC) z kontrolą przesterowności i układem przeciwpoślizgowym kół napędowych,
- system pomocy przy ruszaniu pod górę;
- system hamowania wielokolizyjnego;
- układ hamowania z odzyskiwaniem energii → 179.

W ulotce znajduje się opis innych systemów wspomagających kierowcę.



Funkcje te stanowią dodatkowe pomoce w sytuacjach krytycznych, umożliwiając dostosowanie zachowania pojazdu do warunków jazdy. Należy pamiętać, że funkcje nie zastępują kierowcy. **Nie zwiększaj one ograniczeń pojazdu i nie powinny zachęcać do jazdy z większą prędkością.** Systemy te w żadnym wypadku nie zastępują kierowcy, który powinien zachować czujność i prowadzić pojazd w sposób odpowiedzialny (kierowca powinien być zawsze przygotowany na nagłe zdarzenia, jakie mogą zaistnieć w czasie jazdy).

System zapobiegający blokowaniu kół podczas hamowania (ABS)

Podczas gwałtownego hamowania, system ABS pozwala uniknąć zablokowania kół, a więc umożliwia kontrolę nad drogą hamowania oraz panowanie nad pojazdem.

W takich warunkach, manewry mające na celu uniknięcie przeskody podczas hamowania są możliwe. Ponadto system ten pozwala zoptymalizować drogę hamowania, zwłaszcza na nawierzchni o słabej przyczepności (mokra jezdnia itp.).

Włączenie się systemu przejawia się lekkim lub silnym pulsowaniem pedału hamulca. System ABS nie pozwala w żadnym wypadku na polepszenie parametrów "fizycznych", związanych z przyczepnością opon do nawierzchni. Tak więc zasady ostrożnej jazdy muszą być **koniecznie** przestrzegane (zachowanie bezpiecznej odległości między pojazdami itp.).





W razie konieczności gwałtownego hamowania, zalecane jest **mocne i ciągłe wciśnięcie** pedału hamulca. Nie jest konieczne kilkakrotne wciskanie pedału hamulca (pompowanie). System ABS będzie dostosowywał siłę stosowaną w układzie hamulcowym.

Nieprawidłowości w działaniu

SYSTEMY WSPOMAGANIA PROWADZENIA POJAZDU

3

–  i  świecą się na tablicy wskaźników wraz z komunikatami "Skontroluj ABS", "Skontroluj układ hamulcowy" i "Skontroluj ESC", zależnie od pojazdu: oznacza, że układ ABS, układ ESC oraz układ wspomagania nagłego hamowania są wyłączone. **Działanie układu hamulcowego jest nadal zapewnione;**

– Wyświetlone ikony  ,  ,

 i **STOP** na tablicy wskaźników i komunikat "Usterka układu ładowania": **usterka układu ładowania.**

W obu przypadkach należy się skontaktować z ASO.



Zapewnione jest częściowe działanie układu hamulcowego. Niemniej jednak **wiąże się to z niebezpieczeństwem w przypadku nagłego hamowania** oraz z koniecznością natychmiastowego zatrzymania pojazdu, jeśli tylko pozwalają na to warunki drogowe. Skontaktuj się z ASO.

Wspomaganie nagłego hamowania

System ten stanowi uzupełnienie układu ABS, który przyczynia się do skrócenia drogi hamowania.

Zasada działania

System umożliwia wykrycie sytuacji wymagającej nagłego hamowania. W takim przypadku układ hamulcowy osiąga natychmiast maksymalną moc i może uruchomić regulację ABS.

Działanie systemu ABS podczas hamowania jest podtrzymywane, dopóki pedał hamulca nie zostanie zwolniony.

Zapalają się światła stop

Zależnie od wersji pojazdu światła mogą migać w momencie gwałtownego hamowania.

Funkcja wcześniejszego hamowania

Zależnie od wersji pojazdu, w przypadku szybkiego zwolnienia pedału przyspieszenia, system włącza wcześniej hamulce w celu skrócenia drogi hamowania.

Przypadki szczególne

Podczas używania regulatora prędkości:

- podczas używania pedału przyspieszenia system może się uruchomić, gdy pedał zostanie zwolniony;
- system aktywuje się dopiero w momencie zmiany położenia pedału przyspieszenia.

Nieprawidłowości w działaniu

Gdy system wykryje nieprawidłowość w działaniu, na tablicy wskaźników wyświetla się komunikat „Skontroluj układ hamulcowy” i zapala się lampka kontrolna



Skontaktować się z Autoryzowanym Partnerem marki.

SYSTEMY WSPOMAGANIA PROWADZENIA POJAZDU



Funkcje te stanowią dodatkową pomoc w sytuacjach krytycznych, umożliwiając dostosowanie zachowania pojazdu do szczególnych warunków jazdy.

Funkcje nie zastępują kierowcy. **Nie zwiększają one ograniczeń pojazdu i nie powinny zachęcać do jazdy z większą prędkością.** Systemy te w żadnym wypadku nie zastępują kierowcy, który powinien zachować czujność i prowadzić pojazd w sposób odpowiedzialny (kierowca powinien być zawsze przygotowany na nagłe zdarzenia, jakie mogą zaistnieć w czasie jazdy).

System kontroli toru jazdy (ESC) z kontrolą podsterowności i układem antypoślizgowym kół napędowych

Układ stabilizacji toru jazdy ESC

System ten pozwala na zachowanie kontroli nad pojazdem w sytuacjach krytycznych (uniknięcie

zderzenia z przeszkodą, utrata przyczepności na zakręcie...).

Zasada działania

Czujnik w kierownicy pozwala na rozpoznanie toru jazdy wybranego przez kierowcę.

Pozostałe czujniki umieszczone w pojeździe mierzą rzeczywisty tor jazdy.

System porównuje polecenia kierowcy z torem jazdy i w razie potrzeby koryguje go, włączając któryś z hamulców i/lub regulując moc silnika. W przypadku aktywacji systemu na tablicy wskaźników miga

lampka ostrzegawcza

Kontrola podsterowności

Funkcja ta optymalizuje działanie systemu ESC w przypadku wyraźnej podsterowności (utrata przyczepności przedniego zawieszenia).

System antypoślizgowy

System ten ma na celu ograniczenie ślizgania się kół napędowych oraz kontrolę pojazdu w trakcie ruszania, przyspieszania lub zwalniania.

Zasada działania

Dzięki obecności czujników w kołach, system przez cały czas mierzy i

porównuje prędkość kół napędowych, wykrywając ich poślizg. Jeżeli jedno z kół zaczyna się ślizgać, system włącza hamulec tego koła. Funkcja hamowania działa do chwili, gdy osiągnięta prędkość obrotowa zapewni właściwą przyczepność koła do nawierzchni.

Nieprawidłowości w działaniu

Gdy system wykryje nieprawidłowość w działaniu, na tablicy wskaźników pojawia się komunikat "Skontroluj ESC" i zapalają się

lampki ostrzegawcze

. W takim przypadku ESC i układ antypoślizgowy są wyłączone.

Należy skontaktować się z ASO.

SYSTEMY WSPOMAGANIA PROWADZENIA POJAZDU



Zablokowanie ESC

W niektórych sytuacjach (droga zamknięta lub tor itp.) funkcje te można wyłączyć, naciskając i przytrzymując przetącznik **1**.

Na tablicy wskaźników wyświetla się komunikat "ESC wyłączony" i zapala się lampka ostrzegawcza



W dowolnym momencie można aktywować te funkcje, naciskając przetącznik **1**.

Uwaga: układ jest automatycznie ponownie wyłączany:

- gdy pojazd zostanie ponownie uruchomiony,

- gdy zostanie zmieniony tryb jazdy → **325**.

Jeżeli na tablicy wskaźników nie jest widoczna lampka ostrzegawcza, to układ został ponownie włączony.



Po wyłączeniu ESC funkcje wspomagające kierowcę (aktywne hamowanie awaryjne itp.) będą niedostępne.

System pomocy przy ruszaniu pod górę

System wspomaga kierowcę podczas ruszania na wzniesieniu (zależnie od kąta nachylenia). Unieвозмоżliwia on przemieszczenie się pojazdu w tył, powodując automatyczne zaciągnięcie hamulców, gdy kierowca zwolni pedał hamulca, aby wcisnąć pedał przyspieszenia.

Działanie systemu

System działa tylko w przypadku, gdy element sterujący zmianą biegów jest ustawiony w pozycji innej niż **N**, a pojazd stoi nieruchomo (wciśnięty pedał hamulca).

System przytrzymuje pojazd przez około **2 sekundy**. Następnie hamulce zostają stopniowo zwolnione (pojazd zaczyna jechać, w zależności od nachylenia terenu).



System pomocy przy ruszaniu pod górę nie może zapobiec stoczeniu się pojazdu w tył we wszystkich sytuacjach (bardzo duże nachylenie terenu itd.).

We wszystkich przypadkach kierowca może wcisnąć pedał hamulca i zapobiec w ten sposób przemieszczeniu się pojazdu do tyłu.

System pomocy przy ruszaniu pod górę nie powinien być używany w celu dłuższego postoju pojazdu: należy wtedy użyć pedału hamulca.

Zadaniem tej funkcji nie jest unieruchomienie pojazdu w sposób trwały.

W razie potrzeby należy wcisnąć pedał hamulca, aby zatrzymać pojazd.

Kierowca powinien zachować szczególną ostrożność podczas jazdy po śliskiej nawierzchni lub nawierzchni o małej przyczepności.

Niebezpieczeństwo poważnych obrażeń.

System hamowania wielokolizyjnego

System hamowania wielokolizyjnego zmniejsza ryzyko dodatkowej kolizji po wypadku, tymczasowo zatrzymując pojazd.

Zasada działania

Gdy układ poduszek powietrznych wykryje kolizję, uruchamiane są napinacze lub poduszki powietrzne → 91, a funkcja "Hamowanie wielokolizyjne" aktywuje elektroniczny program stabilności (ESC) w celu unieruchomienia pojazdu.

Hamowanie wielokolizyjne jest wyłączone, jeżeli:

- siła hamowania generowana przez kierowcę naciskającego pedał hamulca jest większa niż siła wytwarzana przez automatyczne hamowanie wyzwalane przez tę funkcję.

Uwaga: hamowanie wielokolizyjne wymaga prawidłowego funkcjonowania układu hamulcowego pojazdu.

Nieprawidłowości w działaniu

Gdy system wykryje nieprawidłowość w działaniu, na tablicy wskaźników wyświetla się komunikat "Weryfikacja Po zderzeniu" oraz zapala się lampka ostrzegaw-

cza .

W takim przypadku funkcja jest wyłączona. Skontaktować się z Autoryzowanym Partnerem marki.

Układ hamowania z odzyskiwaniem energii

Układ hamowania z odzyskiwaniem energii może podczas hamowania zamienić energię wytwarzaną przez hamowanie pojazdu na energię elektryczną.

Energia doładowuje "wysokonapięciowy" akumulator napędowy, co zwiększa zasięg pojazdu → 179.

Nieprawidłowości w działaniu

-  zapalona na tablicy wskaźników wraz z komunikatem "Skontroluj układ hamulcowy": **wspomagane układy hamulcowego nadal działają.**

Wrażenia po wciśnięciu pedału hamulca mogą być w takiej sytuacji inne niż zwykle.

SYSTEMY WSPOMAGANIA PROWADZENIA POJAZDU

Zaleca się naciskać pedał mocno i w sposób ciągły.

Należy skontaktować się z Autoryzowanym Partnerem marki.

3

– **STOP** zapalona na tablicy wskaźników wraz z komunikatem "Usterka układu hamulcowego": **usterka układu hamulcowego.**

Należy skontaktować się z Autoryzowanym Partnerem marki.



Ze względu na bezpieczeństwo lampka ostrzegawcza

STOP informuje o konieczności natychmiastowego zatrzymania pojazdu, jeżeli pozwalają na to warunki ruchu drogowego. Należy wyłączyć silnik i nie uruchamiać go ponownie. Skontaktować się z Autoryzowanym Partnerem marki.

DODATKOWE FUNKCJE WSPOMAGAJĄCE PROWADZENIE POJAZDU

My Safety

Prezentacja

Funkcja "My Safety" umożliwia jednoczesne wyłączenie lub włączenie zestawu funkcji wspomagających kierowcę.

W zależności od pojazdu funkcję "My Safety" można skonfigurować na ekranie multimedialnym, wybierając funkcje wspomagające kierowcę, które mają być wyłączone jednocześnie.

Czynność



Tryb "ALL ON"

Zależnie od wersji pojazdu, łączy on następujące funkcje pomocy podczas jazdy:

- ostrzeżenie o nadmiernej prędkości → 243;
- zapobieganie zmianie pasa ruchu → 206;
- ostrzeżenie o zmęczeniu kierowcy → 240;
- ostrzeżenie o rozproszeniu uwagi kierowcy → 238;
- awaryjne zapobieganie zmianie pasa ruchu → 214.

Gdy włączony jest tryb "ALL ON": zapalają się lampki kontrolne na przycisku 1, a na tablicy wskaźników pojawia się komunikat "My Safety All ON wybrane". Są aktywne systemy wspomagające kierowcę dostępne w tym trybie.

Tryb "Perso"

Ten tryb pozwala **wyłączyć** lub **ponownie włączyć** niektóre systemy wspomagające prowadzenie pojazdu dostępne w trybie "ALL ON" skonfigurowanym wcześniej za pomocą ustawień "My Safety Perso".

Po włączeniu zapłonu **naciśnij** dwukrotnie przycisk 1, aby włączyć "Perso". Po pierwszym naciśnięciu na tablicy wskaźników pojawia się

komunikat "Wciśnij ponownie My Safety Perso". Po drugim naciśnięciu lampka kontrolna na przycisku 1 gaśnie. Tryb "Perso" jest włączony. Na tablicy wskaźników pojawia się komunikat "My Safety Perso wybrane".

Aby wrócić do trybu "ALL ON", naciśnij raz **przycisk 1**. Zapala się lampka kontrolna wbudowana w przycisk 1.



W zależności od pojazdu i czasu, jaki upłynął od ostatniego wyłączenia silnika, tryb "ALL ON" jest ponownie włączony:

- gdy pojazd zostanie odblokowany;

lub

- przy otwieraniu drzwi;

lub

- przy ponownym uruchamianiu silnika.

DODATKOWE FUNKCJE WSPOMAGAJĄCE PROWADZENIE POJAZDU

Konfiguracja ustawień "My Safety Perso"



Ze względów bezpieczeństwa, ustawienia należy zmieniać na postoju.



Ustawienia "My Safety Perso" trybu "Perso" są zapisywane po każdym wyłączeniu silnika włączony lub zablokowaniu drzwi.

Konfiguracja na ekranie multimedialnym 2



Informacje na temat dostępu do różnych ustawień znajdują się w instrukcji systemu multimedialnego.

Zapobieganie zmianie pasa ruchu

Prezentacja



Na podstawie informacji z kamery **1** funkcja inicjuje działania korygujące w układzie kierowniczym pojazdu, gdy pojazd przecina linię ciągłą lub przerywaną albo zbliża się do pobocza drogi (pasa rozdzielającego, barierki, chodnika, nasypu itp.) bez włączonych kierunkowskazów.

W zależności od ustawienia, w przypadku przekroczenia przerywanej linii bez włączenia kierunkowskazów funkcja:

DODATKOWE FUNKCJE WSPOMAGAJĄCE PROWADZENIE POJAZDU

- ostrzega kierowcę bez działań korygujących na układzie kierowniczym;

lub

- inicjuje działania korygujące za pomocą układu kierowniczego.



W każdej chwili **można przejść kontrolę nad pojazdem**, zmieniając położenie kierownicy.

Lokalizacja kamery 1

Upewnij się, że przednia szyba nie jest zanieczyszczona (brud, błoto, śnieg, zaparowanie itd.).



Funkcja ta jest dodatkowym ułatwieniem w prowadzeniu pojazdu.

Funkcja w żadnym razie nie zastępuje kierowcy, który musi zachować uwagę i który ponosi odpowiedzialność za utrzymanie ciągłej kontroli nad pojazdem.

Włączanie/wyłączanie

Z poziomu ekranu multimedialnego 2



W celu uzyskania dalszych informacji należy zapoznać się z instrukcją dotyczącą multimediiów.

Za pomocą przelącznika 3



- **Aby wyłączyć funkcję**, jeżeli została wyłączona w trybie "Perso" funkcji "My Safety" ➔ 205, naciśnij dwukrotnie przelącznik 3. Lampka

ostrzegawcza  zapala się na żółto na tablicy wskaźników.

- **Aby ponownie wyłączyć funkcję**, naciśnij przelącznik 3 raz. Na tablicy wskaźników świeci się lampka

ostrzegawcza .

DODATKOWE FUNKCJE WSPOMAGAJĄCE PROWADZENIE POJAZDU

Czynność



Kiedy funkcja jest aktywna, lamp-

ka ostrzegawcza  oraz wskaźniki linii znajdujących się z lewej i prawej strony **4** wyświetlają się na szaro na tablicy wskaźników.

Funkcja może wystać ostrzeżenie lub zainterweniować, jeżeli prędkość pojazdu wynosi powyżej około 70 km/h i lampka ostrzegawcza



oraz wskaźniki linii po prawej lub lewej stronie **4** są wyświetlane na biało.

Funkcja interweniuje, gdy pojazd:

- zbliża się do pobocza bez włączonych kierunkowskazów;
- przejeżdża ciętą linię bez włączonych kierunkowskazów;
- przejeżdża linię przerywaną bez włączonych kierunkowskazów, jeżeli wybrane jest ustawienie "Zachowanie pojazdu na linii przerywanej".

W takich przypadkach:

- funkcja inicjuje działania w układzie kierowniczym pojazdu w celu dokonania korekty toru jazdy samochodu;

- lampka ostrzegawcza  i wskaźnik **4** na tablicy wskaźników po stronie przekroczonej linii zmienia kolor na żółty.

Jeżeli działanie korygujące w układzie kierowniczym jest niewystarczające, lampka ostrzegawcza



i wskaźnik **4** na tablicy wskaźników po stronie przekroczonej linii zmieniają kolor na czerwony, czemu towarzyszą drgania kierownicy.

Gdy ustawienie "Działanie związane z linią przerywaną" nie jest wybrane, **funkcja aktywuje alarm**, jeżeli pojazd przekroczy linię przerywaną bez włączonych kierunkow-

skazów, a pobocze nie znajduje się wystarczająco blisko linii.

W takim przypadku funkcja ostrzega kierowcę:

- przez drgania kierownicy;

i

- lampka ostrzegawcza  i wskaźnik **4** na tablicy wskaźników po stronie przekroczonej linii zmienia kolor na czerwony.

Uwaga: funkcja umożliwia delikatne ścinanie zakrętów.

Przypadki szczególne

Ostrzeżenie "Utrzymuj kontrolę"

- Jeżeli system działa i nie wykrywa żadnej aktywności kierowcy na kierownicy, na tablicy wskaźników pojawia się ostrzeżenie "Utrzymuj kontrolę" wraz z sygnałem dźwiękowym oraz, w zależności od wersji pojazdu, lampka ostrzegawcza



będzie świecić na czerwono, dopóki kierowca nie przejmie z powrotem kontroli nad pojazdem.

- Jeżeli system działa zbyt długo, na tablicy wskaźników pojawi się komunikat "Utrzymuj kontrolę" wraz z sygnałem dźwiękowym oraz, zależnie od pojazdu, lampka

DODATKOWE FUNKCJE WSPOMAGAJĄCE PROWADZENIE POJAZDU

ostrzegawcza  świeci się na czerwono, a wskaźnik 4 po stronie danej linii miga, dopóki kierowca nie przejmie z powrotem kontroli nad pojazdem.



Można przerwać korektę toru jazdy w dowolnym momencie, poruszając kierownicą.

Pojazd wyposażony w system "Active driver assist"

Jeżeli funkcja "Utrzymywanie pojazdu na środku pasa ruchu" jest włączona wraz z funkcją "Zapobieganie zjeżdżaniu z pasa ruchu", działanie lampki ostrzegawczej będzie się zmieniać w następujący sposób:

- aktywna funkcja "Utrzymywanie pojazdu na środku pasa ruchu": zielona lampka ostrzegawcza



zastępuje białą lub szarą

lampkę ostrzegawczą  na tablicy wskaźników. W związku z tym informacje o statusie funkcji "Utrzymywanie pojazdu na środku

pasa ruchu" są przekazywane priorytetowo;

- funkcja "Utrzymywanie pojazdu na środku pasa ruchu" jest w trybie czuwania, funkcja "Zapobieganie zjeżdżaniu z pasa ruchu" nie jest gotowa do działania ani nie działa: na tablicy wskaźników szara lampka



ostrzegawcza zastępuje białą lub szarą lampkę ostrzegawczą



. W związku z tym informacje o statusie funkcji "Utrzymywanie pojazdu na środku pasa ruchu" są przekazywane priorytetowo;

- funkcja "Utrzymywanie pojazdu na środku pasa ruchu" jest w trybie czuwania, funkcja "Zapobieganie zjeżdżaniu z pasa ruchu" aktywna lub w trybie gotowości: na tablicy wskaźników lampka ostrzegawcza



świeci na czerwono. W związku użytkownik zostanie poinformowany przede wszystkim o statusie funkcji "Zapobieganie zjeżdżaniu z pasa ruchu".

W każdym przypadku kierowca jest zawsze informowany o stanie funkcji, gdy steruje układem kierowniczym pojazdu. Najbardziej przydatne informacje są zawsze wyświetlane.

Funkcja tymczasowo niedostępna/wyłączona

System jest tymczasowo niedostępny lub wyłączony w następujących przypadkach:

- zbyt szybkie przekroczenie linii;
- jazda po linii;
- około cztery sekundy po zmianie pasa ruchu;
- pokonywanie ostrego łuku;
- ograniczona widoczność;
- jeden z kierunkowskazów jest włączony;
- włączenie świateł awaryjnych;
- włączenie biegu wstecznego;
- silne przyspieszenie;
- zmiana szerokości pasa ruchu;
- działanie elektronicznego systemu stabilizacji toru jazdy;
- działanie układu zapobiegającego blokowaniu kół podczas hamowania;
- aktywacja aktywnego systemu awaryjnego hamowania;
- interwencja innej funkcji sterującej układem kierowniczym, takiej jak funkcja "Utrzymywanie pojazdu na środku pasa ruchu".

Gdy funkcja jest niedostępna,

lampka ostrzegawcza  i wskaźniki korekty w lewo i prawo 4 świecą na szaro na tablicy wskaźników.

DODATKOWE FUNKCJE WSPOMAGAJĄCE PROWADZENIE POJAZDU

Jeżeli przednia kamera jest zasto-
nięta, na tablicy wskaźników poja-
wia się komunikat "Kamera przód
brak widoczności". Należy wyczy-
ścić obszar, w którym znajdują się
czujniki.

3

Automatyczne wyłączenie

Funkcja wyłącza się automatycz-
nie w następujących przypadkach:

- system kontroli dynamiki pojaz-
du jest wyłączony;
- elektroniczny układ stabilizacji
toru jazdy działa nieprawidłowo;
- układ zapobiegający blokowaniu
kół podczas hamowania działa nie-
prawidłowo;
- Hak holowniczy jest elektrycznie
połączony z gniazdem zaczepu
przyczepy;
- zapala się lampka ostrzegawcza

STOP

Gdy funkcja jest nieaktywna, lampka

ostrzegawcza  świeci na
żółto na tablicy wskaźników.

Dostosowywanie ustawień za pomocą ekranu multimedialne- go 2



Za pomocą przełącznika 3



Procedura uzyskiwania dostępu do
ustawień funkcji z ekranu multime-
dialnego 2 jest opisana w instrukcji
systemu multimedialnego:

- "Interwencja na linii przerywa-
nej!": użyj tego ustawienia, aby wy-
brać działanie funkcji, gdy pojazd
przekroczy linię przerywaną bez
włączonych kierunkowskazy:
 - wybrane ustawienie: funkcja
może zainicjować działanie w
układzie kierowniczym pojazdu w
celu dokonania korekty toru jaz-
dy;
 - ustawienie niewybrane: funkcja
może ostrzegać kierowcę za po-

DODATKOWE FUNKCJE WSPOMAGAJĄCE PROWADZENIE POJAZDU

– mocą wibracji kierownicy bez korygowania toru jazdy pojazdu.

– "Intens. wibracji": dostosowanie drgań kierownicy dla funkcji zapobiegania zmianie pasie ruchu;

– "Przewidywanie opuszczenia pasa": ustawienie poziomu czułości wykrywania linii. W tym celu wybrać:

– "Późno": linia wykryta przy przekroczeniu;

– "Standard": wykrywanie linii przy zbliżaniu;

– „Wcześniej” linia wykryta w pobliżu.

W celu uzyskania dodatkowych informacji odnieś się do instrukcji dotyczącej multimedialnych.

Nieprawidłowości w działaniu

Gdy system wykryje usterkę, wskaźniki lewej i prawej linii oraz

lampka ostrzegawcza  świecą w kolorze żółtym na tablicy wskaźników.

W niektórych przypadkach towarzyszy im następujący komunikat:

– « Asystent jazdy niedostępny » ;

lub

– « Kamera przód skontroluj » ;

lub

– « Asystent jazdy sprawdź ».

Skontaktować się z Autoryzowanym Partnerem marki.

DODATKOWE FUNKCJE WSPOMAGAJĄCE PROWADZENIE POJAZDU

Ostrzeżenia



Funkcja ta jest dodatkowym ułatwieniem w prowadzeniu pojazdu. Funkcja w żadnym razie nie zastępuje kierowcy, który musi zachować uwagę i który ponosi odpowiedzialność za utrzymanie ciągłej kontroli nad pojazdem.

Obsługa/naprawy systemu

- W przypadku zderzenia istnieje ryzyko przestawienia kamery, co może wpłynąć na działanie systemu. Wyłączyć funkcję i skontaktować się z autoryzowanym serwisem.
- Wszystkie czynności (naprawy, wymiana części, modyfikacje przedniej szyby itp.) w obrębie kamery muszą wykonywać wykwalifikowani specjaliści.

Jedynie partner marki jest upoważniony do naprawy systemu.

Sytuacje, kiedy działanie systemu jest zakłócone

Działanie systemu może być zakłócone przez pewne warunki i okoliczności, takie jak:

- zanieczyszczona przednia szyba (brud, lód, śnieg, skropliny itp.);
- złożona infrastruktura (tunel itp.);
- niesprzyjające warunki atmosferyczne (śnieg, deszcz, grad, gołoledź itp.);
- słaba widoczność (noc, mgła itp.);
- oznakowania poziome nakładają się (prace drogowe itp.), są trudne do rozróżnienia lub nieregularne (np. częściowo lub silnie wyblakłe linie, linie zbyt daleko od siebie, nierówna nawierzchnia drogi itp.);
- oślepienie (rażące słońce, światła pojazdów nadjeżdżających z przeciwka itp.);
- wąska, kręta lub pofalowana droga (wiele zakrętów itp.);
- samochód jedzie w małym odstępnie za innym pojazdem znajdującym się na tym samym pasie ruchu.

W tym przypadku funkcja "Zapobieganie zjeżdżaniu z pasa ruchu" może nie działać prawidłowo lub może nie działać wcale.

Ryzyko niespodziewanej, nieprawidłowej korekty toru jazdy lub brak korekty toru jazdy.

Wyłączanie funkcji

Należy wyłączyć funkcję, jeżeli:

- okolice kamery zostały uszkodzone (po stronie przedniej szyby lub lusterka wstecznego w kabinie);

DODATKOWE FUNKCJE WSPOMAGAJĄCE PROWADZENIE POJAZDU

- droga jest śliska (śnieg, gołoledź, aquaplaning, żwir itp.);
- przednia szyba jest pęknięta lub zniekształcona (nie wolno naprawiać szyby w obszarze kamery; należy zlecić jej wymianę autoryzowanemu serwisowi);
- pojazd holuje przyczepę lub przyczepę kampingową.

DODATKOWE FUNKCJE WSPOMAGAJĄCE PROWADZENIE POJAZDU

Awaryjne zapobieganie zmianie pasa ruchu

Prezentacja

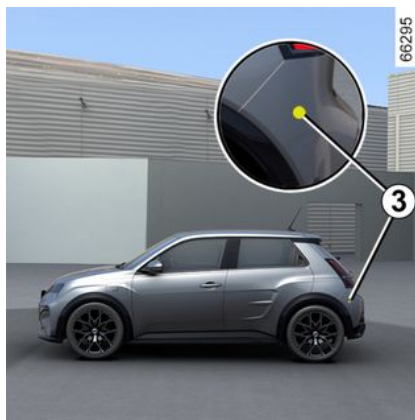

Na podstawie informacji z przedniego radaru **2** i kamery **1** funkcja inicjuje działania korygujące za pomocą układu kierowniczego w przypadku wykrycia ryzyka zderzenia z pojazdem jadącym z przeciwnego kierunku na sąsiednim pasie ruchu, bez włączonego kierunkowskazu.

Zależnie od pojazdu, na podstawie informacji z bocznych radarów **3** i kamery **1** funkcja inicjuje działania korygujące za pomocą układu kierowniczego w przypadku wykrycia ryzyka zderzenia z pojazdem poruszającym się z tą samą lub większą prędkością, jeżeli znajduje się on w obszarze wykrywania tylnych radarów.



W każdej chwili **można przejąć kontrolę nad pojazdem**, zmieniając położenie kierownicy.



System zapewnia dodatkową pomoc w prowadzeniu pojazdu. System w żadnym razie nie zastępuje kierowcy, który musi zachować uwagę i który ponosi odpowiedzialność za utrzymanie ciągłej kontroli nad pojazdem.

Lokalizacja kamery **1**

Upewnij się, że przednia szyba nie jest zanieczyszczona (brud, błoto, śnieg, zaparowanie itd.).

Lokalizacja przedniego radaru **2**

Upewnij się, że powierzchnia radaru nie jest zasłonięta (brud, błoto, śnieg, nieprawidłowo zamocowana przednia tablica rejestracyjna), uderzona, zmodyfikowana (malowanie) lub zakryta przez jakiegokolwiek akcesoria zamontowane w

DODATKOWE FUNKCJE WSPOMAGAJĄCE PROWADZENIE POJAZDU

przedniej części pojazdu (na przednim zderzaku, logotypie itp.).

Lokalizacja bocznych radarów **3**

Upewnij się, że obszar radaru nie jest zastonięty (brud, błoto, śnieg itp.), uderzony lub zmodyfikowany (w tym lakier itp.).

Włączanie/wyłączanie funkcji Za pomocą przycisku **A** "My Safety"



Naciśnij dwukrotnie przycisk **A**, jeżeli funkcja została wyłączona w trybie "Perso" funkcji "My Safety"

➔ 205.

Aby wznowić działanie funkcji, naciśnij przycisk **A**.

Z poziomu ekranu multimedialnego **B**



W celu uzyskania dalszych informacji należy zapoznać się z instrukcją dotyczącą multimediu.

Wykrywanie nadjeżdżającego pojazdu

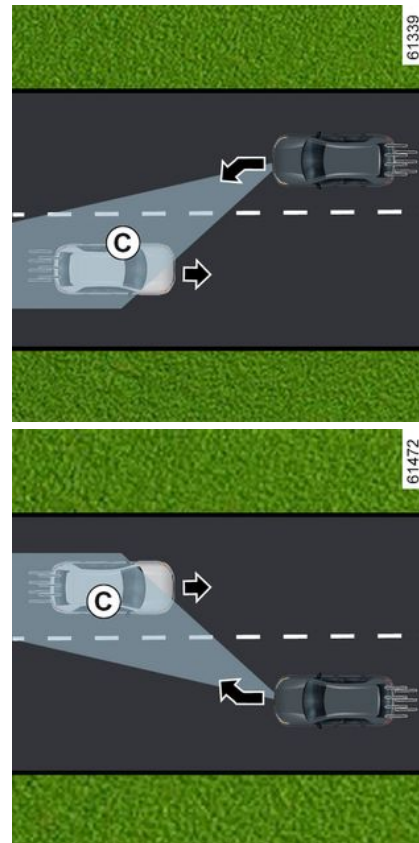

3

DODATKOWE FUNKCJE WSPOMAGAJĄCE PROWADZENIE POJAZDU

- inicjuje działania korygujące za pomocą układu kierowniczego.



Jeżeli podczas jazdy z prędkością od ok. 70 km/h do 110 km/h system wykryje ryzyko zderzenia z pojazdem jadącym z przeciwnego kierunku na sąsiednim pasie ruchu i w strefie wykrywania **C** bez włączonego kierunkowskazu, system:

- **ostrzega przed ryzykiem kolizji:** na tablicy wskaźników wyświetla się komunikat "Ryzyko kolizji", któremu towarzyszy czerwona lampka ostrzegawcza **4**, linia po odpowiedniej stronie i sygnał dźwiękowy. Symbol **5** pojawia się po odpowiedniej stronie na tablicy wskaźników;

i

 Można przerwać korektę toru jazdy w dowolnym momencie, poruszając kierownicą.

 Funkcja ta jest dodatkowym ułatwieniem w prowadzeniu pojazdu. Funkcja w żadnym razie nie zastępuje kierowcy, który musi zachować uwagę i który ponosi odpowiedzialność za utrzymanie ciągłej kontroli nad pojazdem.

Funkcja może się nie włączyć, jeśli prędkość zbliżania się jest większa niż około 200 km/h (na przykład użytkownik jedzie z prędkością 110 km/h, a pojazd jedzie w przeciwnym kierunku na sąsiednim pasie ruchu z prędkością 91 km/h).

W przypadku wyprzedzania

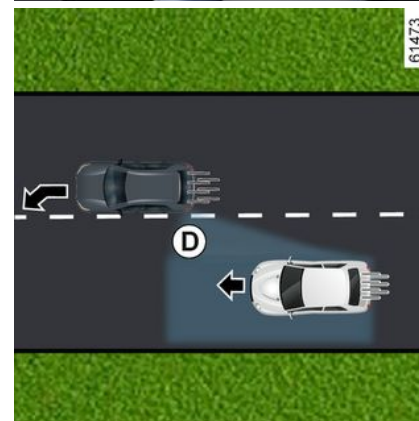

DODATKOWE FUNKCJE WSPOMAGAJĄCE PROWADZENIE POJAZDU

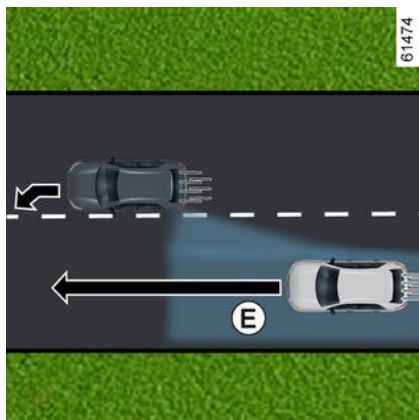

istnieje ryzyko kolizji z pojazdem znajdującym się w martwym polu widzenia **D**, który porusza się w tym samym kierunku, albo z pojazdem, który szybko zbliża się z tyłu lub jedzie po sąsiednim pasie znajdującym się w obszarze działania systemu **E**, system:

- **ostrzega o ryzyku kolizji:** lampka ostrzegawcza **6** miga, na tablicy wskaźników wyświetlany jest komunikat "Wykryta boczna przeszkoda", któremu towarzyszą lampka ostrzegawcza **4** w kolorze czerwonym, linia po odpowiedniej stronie i sygnał dźwiękowy. Symbol **5** pojawia się po odpowiedniej stronie na tablicy wskaźników;
- i

- **inicjuje działania korygujące za pomocą układu kierowniczego.**

Chwilowy brak dostępności/ brak aktywacji systemu

System jest tymczasowo niedostępny lub wyłączony w następujących przypadkach:

- zbyt szybkie przekroczenie linii;
- jazda po linii;
- około cztery sekundy po zmianie pasa ruchu;
- pokonywanie ostrego łuku;
- ograniczona widoczność;

- aktywacja kierunkowskazu (tylko w przypadku wykrycia nadjeżdżającego pojazdu na sąsiednim pasie ruchu);
- włączenie świateł awaryjnych;
- silne przyspieszenie;
- zmiana szerokości pasa ruchu;
- działanie elektronicznego systemu stabilizacji toru jazdy;
- działanie układu zapobiegającego blokowaniu kół podczas hamowania;
- działanie aktywnego systemu hamowania awaryjnego;
- ...

Systemu nie można włączyć, gdy:

- kamera nie wykrywa linii (ciągłej lub przerywanej) po odpowiedniej stronie;
- kamera nie wykrywa jednocześnie dwóch granic pasa ruchu, po którym porusza się pojazd;
- włączony jest wsteczny bieg;
- pole widzenia kamery jest zastąpione;
- przedni radar jest zastąpiony;
- w zależności od pojazdu, tylne radary są zastąpione;
- ...

W zależności od pojazdu, jeżeli jeden z bocznych radarów jest zastąpiony, na tablicy wskaźników pojawia się komunikat "Radary boczne brak widoczności".



Jeżeli podczas jazdy z prędkością powyżej ok. 70 km/h pojazd zbliży się do linii ciągłej lub przerywanej i

DODATKOWE FUNKCJE WSPOMAGAJĄCE PROWADZENIE POJAZDU

Jeżeli przedni radar jest zasłonięty, na tablicy wskaźników pojawia się komunikat "Radar przód brak widoczności".

Jeżeli przednia kamera jest zasłonięta, na tablicy wskaźników pojawia się komunikat "Kamera przód brak widoczności".

Należy wyczyścić obszar, w którym znajdują się czujniki.

Automatyczne wyłączenie funkcji

System jest automatycznie wyłączany, gdy:

- system kontroli dynamiki pojazdu jest wyłączony;
- elektroniczny układ stabilizacji toru jazdy działa nieprawidłowo;
- układ zapobiegający blokowaniu kół podczas hamowania działa nieprawidłowo;
- Hak holowniczy jest elektrycznie połączony z gniazdem zaczepu przyczepy;
- wyświetlana jest lampka ostrze-

gawcza **STOP**.

Jeżeli pojazd jest wyposażony w hak holowniczy rozpoznawany przez system, komunikat "Przyczepa: radary boczne niedostępne" wyświetlany na tablicy wskaźni-

ków informuje o tym, że system utrzymywania pojazdu na pasie ruchu nie działa.

Jeżeli pojazd holuje przyczepę lub przyczepę kempingową, mogą wystąpić nieoczekiwane lub niepotrzebne korekty. System można wyłączyć, aby uniknąć nieoczekiwanych lub niepotrzebnych korekt.

Nieprawidłowości w działaniu

Gdy system wykryje nieprawidłowość w działaniu, na tablicy wskaźników mogą się wyświetlić następujące komunikaty:

- « Kamera przód skontroluj » ;
lub
- « Radar przód skontroluj » ;
lub
- « Asystent jazdy sprawdź » ;
lub, zależnie od wersji pojazdu,
- « Radary boczne skontroluj ».

Skontaktować się z Autoryzowanym Partnerem marki.

Ostrzeżenia



Funkcja ta jest dodatkowym ułatwieniem w prowadzeniu pojazdu. Funkcja w żadnym razie nie zastępuje kierowcy, który musi zachować uwagę i który ponosi odpowiedzialność za utrzymanie ciągłej kontroli nad pojazdem.

Obsługa/naprawy systemu

- W przypadku zderzenia istnieje ryzyko przestawienia kamery i radaru lub radarów, co może wpłynąć na działanie systemu. Wyłączyć funkcję i skontaktować się z autoryzowanym serwisem.
- Wszystkie czynności (naprawy, wymiana części, poprawki lakiernicze) w obrębie kamery lub radarów muszą wykonywać wykwalifikowani specjaliści.

Jedynie partner marki jest upoważniony do naprawy systemu.

Sytuacje, kiedy działanie systemu jest zakłócone

Działanie systemu może być zakłócone przez pewne warunki i okoliczności, takie jak:

- zanieczyszczona przednia szyba (brud, lód, śnieg, skropliny itp.);
- złożona infrastruktura (tunel itp.);
- niesprzyjające warunki atmosferyczne (śnieg, deszcz, grad, gołoledź itp.);
- słaba widoczność (noc, mgła itp.);
- oznakowania poziome nakładają się (prace drogowe itp.), są trudne do rozróżnienia lub nieregularne (np. częściowo lub silnie wyblakłe linie, linie zbyt daleko od siebie, nierówna nawierzchnia drogi itp.);
- oślepienie (rażące słońce, światła pojazdów nadjeżdżających z przeciwka itp.);
- wąska, kręta lub pofalowana droga (wiele zakrętów itp.);
- samochód jedzie w małym odstępnie za innym pojazdem znajdującym się na tym samym pasie ruchu.

W takim przypadku funkcja "Zapobieganie zmianie pasa ruchu" może nie działać prawidłowo lub może nie działać wcale.

Ryzyko niespodziewanej, nieprawidłowej korekty toru jazdy lub brak korekty toru jazdy.

Wyłączanie funkcji

Należy wyłączyć funkcję, jeżeli:

- obszar kamery (po stronie przedniej szyby lub lusterka wstecznego w kabinie) lub radaru został uszkodzony;

DODATKOWE FUNKCJE WSPOMAGAJĄCE PROWADZENIE POJAZDU

- droga jest śliska (śnieg, gołoledź, aquaplaning, żwir itp.);
- przednia szyba jest pęknięta lub zniekształcona (nie wolno naprawiać szyby w obszarze kamery; należy zlecić jej wymianę autoryzowanemu serwisowi);
- pojazd holuje przyczepę lub przyczepę kampingową;
- pojazd jest holowany (awaria);
- pojazd nie jedzie po asfaltowej drodze.

3

DODATKOWE FUNKCJE WSPOMAGAJĄCE PROWADZENIE POJAZDU

Ostrzeżenie o martwym punkcie

Prezentacja

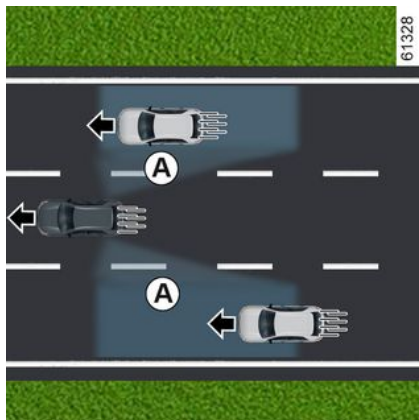

Wykorzystując informacje przesyłane przez czujniki zainstalowane po obu stronach tylnego zderzaka (strefa **C**), funkcja ostrzega kierowcę:

- gdy pojazd znajduje się w martwym polu **A** i porusza się w tym samym kierunku, co nasz pojazd; i/lub
- gdy istnieje ryzyko kolizji z pojazdem znajdującym się w strefie **B**, który jedzie sąsiednim pasem z

większą prędkością niż nasz pojazd.

Funkcja ostrzega, gdy samochód jedzie z prędkością wyższą niż około 15 km/h.

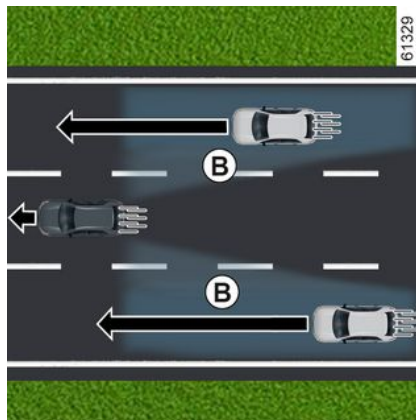

Funkcja ta jest dodatkowym ułatwieniem w prowadzeniu pojazdu. Funkcja w żadnym razie nie zastępuje kierowcy, który musi zachować uwagę i który ponosi odpowiedzialność za utrzymanie ciągłej kontroli nad pojazdem.



Funkcja nie powiadamia kierowcy, jeśli inne pojazdy są nieruchome.

Cecha szczególna

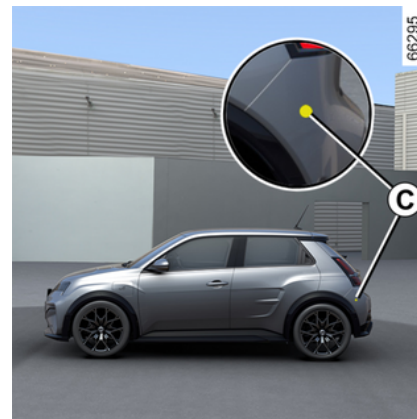

Otoczenie radarów **C** po obu stronach zderzaka nie może być zasłonięte (przez brud, błoto, śnieg itp.). Jeżeli radar jest zakryty, na tablicy wskaźników pojawia się komunikat "Radary boczne brak widoczności". Należy wyczyścić obszar, w którym znajdują się czujniki.

DODATKOWE FUNKCJE WSPOMAGAJĄCE PROWADZENIE POJAZDU

Lampka ostrzegawcza 1



Na każdym lusterku wstecznym 2 znajduje się lampka ostrzegawcza 1.

Cecha szczególna:

- lusterka wsteczne 2 należy regularnie czyścić, aby lampki ostrzegawcze 1 były dobrze widoczne;
- podczas wyprzedzania innego pojazdu lampka ostrzegawcza 1 zapala się tylko w momencie, gdy ten pojazd pozostaje dostatecznie długo w martwym polu A.

Wyświetlane informacje

Wyświetlacz D

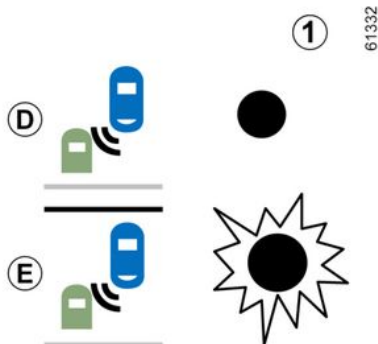

Pierwsze ostrzeżenie: **kierunkowskaz nie jest włączony**, lampka ostrzegawcza 1 sygnalizuje wykrycie pojazdu w martwym polu i/lub informuje, że pojazd zbliża się szybko z tyłu na sąsiednim pasie.

Wyświetlacz E

Włączony kierunkowskaz, lampka ostrzegawcza 1 miga, gdy funkcja wykrywa pojazd w obszarze ostrzegania o martwym punkcie i/lub pojazd gwałtownie zbliża się z tyłu po stronie, w którą kierowca chce skręcić.

Po wyłączeniu kierunkowskazu funkcja przechodzi do pierwszego ostrzeżenia (wyświetlacz D).

Warunki ustania działania

- Podczas jazdy po drodze z ciastnymi zakrętami;
- podczas jazdy do tyłu.

Jeżeli pojazd jest wyposażony w hak holowniczy rozpoznawany przez system, komunikat "Przyczepa: wyłączony system monitorujący martwe pole widzenia" wyświetla się na tablicy wskaźników, aby poinformować o tym, że funkcja nie działa.

Jeśli chodzi o wybór wyposażenia dostosowanego do samochodu, radzimy zwrócić się do Autoryzowanego Partnera marki.

Nieprawidłowości w działaniu

Jeśli system wykryje nieprawidłowość, na tablicy wskaźników pojawia się komunikat "Radary boczne skontroluj".

Należy skontaktować się z Autoryzowanym Partnerem marki.

DODATKOWE FUNKCJE WSPOMAGAJĄCE PROWADZENIE POJAZDU



Ze względu na obecność czujników za zderzakiem zaleca się powierzać wykwalifikowanym specjalistom wszelkie prace przy zderzaku (naprawa, wymiana, lakierowanie itp.).

DODATKOWE FUNKCJE WSPOMAGAJĄCE PROWADZENIE POJAZDU

Ostrzeżenia



- Zdolność wykrywania systemu obejmuje szerokość standardowego pasa jezdni. Podczas jazdy szeroką drogą system może nie wykryć pojazdu znajdującego się w martwym punkcie.
- W przypadku bardzo złych warunków atmosferycznych (ulewny deszcz, śnieg itp.) system może zostać chwilowo zakłócony. Podczas jazdy trzeba zachować jak najwyższą ostrożność.

Ryzyko powstania wypadków.



Funkcja ta jest dodatkowym ułatwieniem w prowadzeniu pojazdu. Funkcja w żadnym razie nie zastępuje kierowcy, który musi zachować uwagę i który ponosi odpowiedzialność za utrzymanie ciągłej kontroli nad pojazdem.

Kierowca powinien zawsze dostosować swoją prędkość do warunków ruchu drogowego niezależnie od wskazań systemu.

System nie może w żadnym razie być traktowany jako wykrywacz przeszkód lub system chroniący przed zderzeniami.

Obsługa/naprawy systemu

- W przypadku zderzenia istnieje ryzyko przestawienia radaru, które wiąże się z zakłóceniem działania systemu. Skontaktować się z Autoryzowanym Partnerem marki.
- Wszystkie czynności (naprawy, wymiana części itd.) w obrębie radarów muszą wykonywać wykwalifikowani specjaliści.

Jedynie partner marki jest upoważniony do naprawy systemu.

Wystąpienie zakłóceń w działaniu systemu

Działanie systemu może być zakłócone przez pewne warunki i okoliczności, takie jak:

- złożone otoczenie (metalowe mosty, tunele, drogi z barierkami przy krawędzi itp.);
- złe warunki atmosferyczne (śnieg, grad, gołoledź itp.);
- pojazd jest wyposażony w hak holowniczy, który nie jest rozpoznawany przez system.

Ryzyko fałszywych ostrzeżeń lub braku ostrzeżeń

Jeżeli system zachowuje się nieprawidłowo, skontaktuj się z ASO.



Ograniczenia działania systemu

- Okolice radaru muszą być czyste; nie wolno dokonywać żadnych modyfikacji, aby zagwarantować prawidłowe działanie systemu.
- Małe obiekty poruszające się blisko pojazdu (motocykle, rowery, piesi itp.) mogą nie zostać rozpoznane przez system.
- Podczas skręcania radary mogą chwilowo przestać wykrywać pojazdy na sąsiednich pasach.
- Funkcja może wygenerować ostrzeżenie zbyt późno, jeśli dwa pojazdy nadjeżdżają z tyłu, jadąc obok siebie po sąsiednich pasach (na drodze 3-pasmowej) i z prędkością znacznie większą niż dany pojazd.
- System może nie ostrzec, gdy inne pojazdy poruszają się ze znacznie inną prędkością.
- Jeżeli pojazd jest wyprzedzany przez długi pojazd (np. pojazd ciężarowy wyprzedzający z prędkością podobną do naszego pojazdu), system może przerwać ostrzeżenie przed zakończeniem manewru.
- Pojazd porusza się po krętej drodze.

DODATKOWE FUNKCJE WSPOMAGAJĄCE PROWADZENIE POJAZDU

Ostrzeżenie o bezpiecznej odległości

Prezentacja



Na podstawie informacji uzyskanych z radaru 2 i kamery 1 funkcja informuje kierowcę o odstępach czasowym, jaki dzieli jego pojazd od pojazdu poprzedzającego, co umożliwia zachowanie bezpiecznej odległości pomiędzy dwoma pojazdami.

Lokalizacja kamery 1

Upewnij się, że przednia szyba nie jest zanieczyszczona (brud, błoto, śnieg, zaparowanie itd.).

Lokalizacja radaru 2

Upewnij się, że obszar radaru nie jest zastonięty (brud, błoto, śnieg, nieprawidłowo zamocowana przednia tablica rejestracyjna itd.), uderzony, zmodyfikowany (malowanie) lub zakryty przez jakiegokolwiek akcesoria zamontowane w przedniej części pojazdu (na osłonie chłodnicy lub logotypie itp.).



Funkcja ta jest dodatkowym ułatwieniem w prowadzeniu pojazdu. Funkcja w żadnym razie nie zastępuje kierowcy, który musi zachować uwagę i który ponosi odpowiedzialność za utrzymanie ciągłej kontroli nad pojazdem.

Włączanie/wyłączanie ekranu multimedialnego 3



W menu "Pojazd" ekranu multimedialnego 3 otwórz menu "Asystent jazdy".

Włącz lub wyłącz funkcję "Utrzymywana odległość".



Po każdym uruchomieniu pojazdu funkcja kontynuuje działanie w trybie zapisanym przy ostatnim wyłączeniu silnika.

DODATKOWE FUNKCJE WSPOMAGAJĄCE PROWADZENIE POJAZDU

Czynność

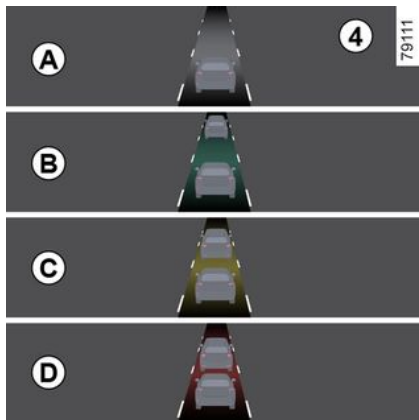

Przy włączonej funkcji na tablicy wskaźników wyświetlana jest lampka kontrolna **4**, która informuje kierowcę o odległości między jego pojazdem a pojazdem jadącym z przodu.

- **A** (szara): funkcja nie działa,
- **A** (zielona): nie wykryto żadnego pojazdu,
- **B** (zielona): odstęp czasowy wynosi przynajmniej około dwie sekundy (odległość między dwoma pojazdami dostosowana do prędkości),
- **C** (żółta): odstęp czasowy wynosi około 1-2 sekundy (odległość

między dwoma pojazdami jest niewystarczająca),

- **D** (czerwona): odstęp czasowy jest nie większy niż około jedna sekunda (odległość między dwoma pojazdami jest zdecydowanie niewystarczająca).

Jeżeli odstęp czasowy między dwoma pojazdami jest krótszy niż około 0,5 sekundy, lampka kontrolna **4** świeci na czerwono na wyświetlaczu **D** na tablicy wskaźników.

W pewnych warunkach odstęp czasowy może się nie wyświetlić:

- na zakręcie;
- podczas zmiany pasa ruchu;
- kiedy pojazd poprzedzający jest wystarczająco daleko lub poza zasięgiem radaru lub kamery.

DODATKOWE FUNKCJE WSPOMAGAJĄCE PROWADZENIE POJAZDU

Ostrzeżenia



Wyświetlana wartość ma charakter informacyjny; system nie wpływa na działanie podzespołów pojazdu.

Funkcja nie jest przewidziana do użytku w warunkach miejskich ani do dynamicznego prowadzenia pojazdu (zakręty, gwałtowne przyspieszenie i hamowanie itp.), a jedynie do jazdy w stabilnych warunkach.

Funkcja nie ma wpływu na działanie układu hamulcowego.

Aby zapewnić prawidłowe działanie systemu, obszar radaru i kamery należy utrzymywać w czystości; nie wolno wykonywać żadnych modyfikacji na poziomie tych elementów.

Wszystkie prace (naprawy, wymiana części, modyfikacje przedniej szyby i/lub zderzaka itp.) wykonywane w obszarze radaru lub kamery muszą przeprowadzać wykwalifikowani specjaliści.

DODATKOWE FUNKCJE WSPOMAGAJĄCE PROWADZENIE POJAZDU



Funkcja ta jest dodatkowym ułatwieniem w prowadzeniu pojazdu. Funkcja w żadnym razie nie zastępuje kierowcy, który musi zachować uwagę i który ponosi odpowiedzialność za utrzymanie ciągłej kontroli nad pojazdem.

Obsługa/naprawy systemu

- W przypadku zderzenia istnieje ryzyko przestawienia radaru i/lub kamery, co może wpłynąć na działanie systemu. Wyłączyć funkcję i skontaktować się z autoryzowanym serwisem.
- Wszystkie prace (wymiana części, naprawy, modyfikacje przedniej szyby i/lub zderzaka itp.) wykonywane w obszarze radaru i/lub kamery muszą przeprowadzać wykwalifikowani specjaliści.

Jedynie partner marki jest upoważniony do naprawy systemu.

Sytuacje, kiedy działanie systemu jest zakłócone

- zanieczyszczenie przedniej szyby lub zderzaka (brud, lód, śnieg, kondensacja itp.);
- złożona infrastruktura (metalowy most, tunel itp.);
- złe warunki atmosferyczne (śnieg, grad, gołoledź itp.);
- słaba widoczność (noc, mgła itp.);
- niski kontrast między pojazdem jadącym z przodu i tłem otoczenia (np. biały samochód na tle ośnieżonego krajobrazu itp.);
- oślepienie (raźące słońce, światła pojazdów nadjeżdżających z przeciwka itp.);
- droga jest wąska, kręta i pofalowana (ciasne zakręty itp.).

Ryzyko wyświetlenia fałszywych alarmów.

DODATKOWE FUNKCJE WSPOMAGAJĄCE PROWADZENIE POJAZDU

Aktywne hamowanie awaryjne

Prezentacja



Na podstawie informacji z kamery 1 i radaru 2 system określa odległość między pojazdem:

- a pojazdem jadącym z przodu po tym samym pasie;

lub

- a pojazdami nadjeżdżającymi, z uwzględnieniem manewru zmiany kierunku;

lub

- a pojazdami przejeżdżającymi prostopadle;

lub

- a pojazdami stojącymi;

lub

- pieszymi i rowerzystami.

System informuje kierowcę, czy istnieje ryzyko kolizji czołowej, aby umożliwić odpowiednie manewry awaryjne (naciśnięcie pedału hamulca i/lub obrócenie kierownicy).

W zależności od reakcji kierowcy system może wspomagać hamowanie, aby ograniczyć skutki lub zapobiec kolizji.

W przeciwnym razie system nie jest aktywny i nie emituje ostrzeżeń.



Funkcja ta jest dodatkowym ułatwieniem w prowadzeniu pojazdu.

Funkcja w żadnym razie nie zastępuje kierowcy, który musi zachować uwagę i który ponosi odpowiedzialność za utrzymanie ciągłej kontroli nad pojazdem.



System może wykorzystać maksymalną siłę układu hamulcowego do

momentu całkowitego zatrzymania pojazdu, jeżeli zajdzie taka potrzeba.

Ze względów bezpieczeństwa należy zawsze zapinać pasy bezpieczeństwa i upewnić się, że bagaż nie może zostać wyrzucony i uderzyć któregoś z pasażerów.

Lokalizacja kamery 1

Upewnij się, że przednia szyba nie jest zanieczyszczona (brud, błoto, śnieg, zaparowanie itd.).

Lokalizacja radaru 2

Upewnij się, że obszar wokół radaru nie jest zasłonięty (przez brud, błoto, śnieg lub nieprawidłowo zamontowaną tablicę rejestracyjną), uszkodzony, zmieniony (lakier) lub ukryty.

Czynność

Podczas jazdy, gdy istnieje ryzyko kolizji, system:

DODATKOWE FUNKCJE WSPOMAGAJĄCE PROWADZENIE POJAZDU

- **ostrzega o ryzyku kolizji:** na tablicy wskaźników pojawia się komunikat "Wykryta przeszkoda", któremu towarzyszy sygnał dźwiękowy.

Uwaga: Jeżeli kierowca wciśnie pedał hamulca, a system nadal wykrywa ryzyko kolizji, siła hamowania może zostać zwiększona, jeżeli nie jest wystarczająca, aby zapobiec uderzeniu.

- **może zainicjować hamowanie:** jeśli kierowca nie zareaguje na ostrzeżenie i nie da się uniknąć kolizji, na tablicy wskaźników pojawi się czerwona lampka ostrzegawcza

i komunikat "Hamuj" wraz z sygnałem dźwiękowym.

Cecha szczególna:

- jeżeli kierowca korzysta z elementów sterujących pojazdu (kierownica, pedały itp.), system może opóźnić niektóre reakcje lub nie aktywować się;

- jeżeli system aktywnego hamowania awaryjnego zatrzymał pojazd, na krótką chwilę pojazd zostaje unieruchomiony. Po przekroczeniu tego czasu pojazd musi być unieruchomiony przez kierowcę poprzez wciśnięcie pedału hamulca;

- gdy system aktywuje hamowanie, na tablicy wskaźników wyświetla się komunikat "Podw. bezpiecz. uruchomione".

i W razie manewru awaryjnego można zatrzymać hamowanie w dowolnym momencie. W tym celu należy:

- wcisnąć pedał przyspieszenia;
- lub
- skrócić kierownicę w celu wykonania manewru omijania.

i **Specjalne cechy ostrzeżeń**

W zależności od prędkości, ostrzeżenie i hamowanie mogą być aktywowane jednocześnie.

Wykrywanie pojazdu

Wykrywanie pojazdów poruszających się po tym samym pasie ruchu

Ryzyko kolizji z pojazdem jadącym z przodu tym samym pasem ruchu jest wykrywane przez system, gdy pojazd porusza się z prędkością ponad 7 km/h.

Wykrywanie nadjeżdżających pojazdów z uwzględnieniem manewru zmiany kierunku

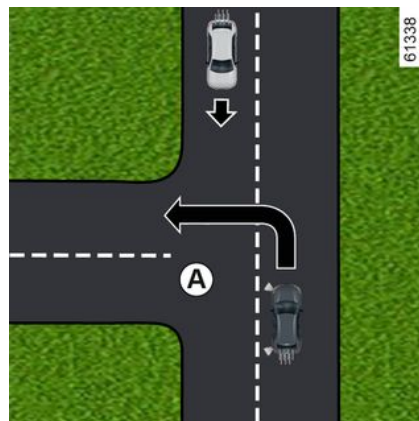

W przypadku zamiaru zmiany kierunku jazdy (np. A), nadjeżdżające pojazdy będą wykrywane przez system, gdy:

DODATKOWE FUNKCJE WSPOMAGAJĄCE PROWADZENIE POJAZDU

- Pojazd porusza się z prędkością od około 7 km/h do 30 km/h;
- włączony jest kierunkowskaz.

Wykrywanie pojazdów prostopadłe przekraczających pas ruchu

Pojazdy przejeżdżające prostopadłe przez pas ruchu są wykrywane przez system, gdy:

- Twój pojazd porusza się z prędkością od ok. 20 km/h do 60 km/h.

Wykrywanie pojazdów zatrzymanych na pasie ruchu

Stojące pojazdy są wykrywane przez system, gdy:

- Pojazd porusza się z prędkością od około 7 km/h do 85 km/h.

Wykrywanie pieszych i rowerzystów

Wykrywanie pieszych i rowerzystów na tym samym pasie ruchu

System wykrywa pieszych i rowerzystów, gdy:

- pojazd porusza się z prędkością od ok. 7 km/h do 85 km/h.

Wykrywanie pieszych i rowerzystów podczas zmiany kierunku jazdy

System wykrywa pieszych i rowerzystów, gdy:

- Pojazd porusza się z prędkością od około 7 km/h do 30 km/h.

Włączanie/wyłączanie

 W zależności od pojazdu i czasu, jaki upłynął od ostatniego wyłączenia silnika, funkcja jest ponownie aktywowana:

- gdy pojazd zostanie odblokowany;
- lub
- przy otwieraniu drzwi;
- lub
- przy ponownym uruchamianiu silnika.

Włączanie/wyłączanie systemu z poziomu ekranu multimedialnego 3



Aby włączyć lub wyłączyć funkcję, skorzystać z instrukcji systemu multimedialnego.

Wybrać "ON" lub "OFF".

Po wyłączeniu systemu zapala się

lampka kontrolna  lub, w zależności od pojazdu, lampka kontrolna

 na tablicy wskaźników. Gdy system jest aktywny, lampka ostrzegawcza gaśnie.

DODATKOWE FUNKCJE WSPOMAGAJĄCE PROWADZENIE POJAZDU

Ustawienia



Ze względów bezpieczeństwa, ustawienia należy zmieniać na postoju.

Ustawienia dostępne na ekranie multimedialnym 3



Aby uzyskać dostęp do ustawień funkcji z ekranu multimedialnego 3, gdy pojazd jest zatrzymany, przeczytaj instrukcje obsługi systemu multimedialnego:

"Ostrzeżenie": dostosuj poziom złośliwości. W tym celu wybrać:

- « Późno » ;
- « Standard » ;
- « Wcześniej ».

W celu uzyskania dalszych informacji należy zapoznać się z instrukcją dotyczącą multimedialnych.

Czasowe zawieszenie działania

Jeśli system wykryje tymczasową usterkę, na tablicy wskaźników zapala się lampka ostrzegawcza



Możliwe przyczyny:

- czasowy zanik obrazu z radaru/kamery (oślepienie słońcem, oślepienie światłami mijania, złe warunki atmosferyczne itp.). System wznowi działanie, gdy widoczność ulegnie poprawie;
- działanie systemu jest chwilowo wstrzymane (np. przednia szyba, przedni lub tylny zderzak albo monogram zasłonięty brudem, błotem, śniegiem, skroplinami itp.); w takim przypadku zaparkuj pojazd i wyłącz silnik. Wyczyść przednią szybę, przedni zderzak lub monogram. Przy następnym uruchomieniu silnika, po około pięciu lub dziesięciu minutach jazdy, lampka ostrzegawcza i komunikat znikają. W przeciwnym razie przyczyną mo-

że być inny problem; należy skontaktować się z ASO.

Nieprawidłowości w działaniu

Jeśli system wykryje tymczasową usterkę, na tablicy wskaźników zapala się lampka ostrzegawcza



Należy skontaktować się z Autoryzowanym Partnerem marki.

Ostrzeżenia



Funkcja ta jest dodatkowym ułatwieniem w prowadzeniu pojazdu. Funkcja w żadnym razie nie zastępuje kierowcy, który musi zachować uwagę i który ponosi odpowiedzialność za utrzymanie ciągłej kontroli nad pojazdem.

Włączenie funkcji może być opóźnione lub uniemożliwione, gdy system wykryje wyraźne oznaki kontroli pojazdu przez kierowcę (zmianę położenia kierownicy, pedałów itp.).

Systemu nie można włączyć, gdy:

- dźwignia zmiany biegów znajduje się w położeniu neutralnym;
- nastąpiła aktywacja systemu ESP (ESC).

Obsługa/naprawy systemu

- W przypadku zderzenia istnieje ryzyko przestawienia radaru i/lub kamery, co może wpłynąć na działanie systemu.
Wyłączyć funkcję i skontaktować się z autoryzowanym serwisem.
- Wszystkie czynności (naprawy, wymiana części, poprawki lakiernicze itd.) w obrębie radaru i/lub kamery muszą wykonywać wykwalifikowani specjaliści.

Jedynie partner marki jest upoważniony do naprawy systemu.



Wystąpienie zakłóceń w działaniu systemu

Działanie systemu może być zakłócone przez pewne warunki i okoliczności, takie jak:

- złożona infrastruktura (metalowy most, tunel itp.);
- niesprzyjające warunki atmosferyczne (śnieg, deszcz, grad, gołoledź itp.);
- słaba widoczność (noc, mgła itp.);
- niski kontrast między obiektami (pojazdami, pieszymi itp.) i otoczeniem (np. pieszy ubrany w białą odzież na tle łąki pokrytej śniegiem itp.);
- oślepienie (raźące słońce, światła pojazdów nadjeżdżających z przeciwka itp.);
- zanieczyszczona przednia szyba (brud, lód, śnieg, skropliny itp.);
- ...

W tych warunkach system może nie zareagować, może ostrzec kierowcę lub może nieumyślnie zainicjować hamowanie.

Ograniczenia działania systemu

- Przy każdym uruchamianiu pojazdu system przeprowadza kalibrację zgodnie z otoczeniem pojazdu i może być nieaktywny przez czas od około dwóch do pięciu pierwszych minut jazdy;
- aby zapewnić prawidłowe działanie systemu, obszar radaru i kamery należy utrzymywać w czystości; nie wolno wykonywać żadnych modyfikacji na poziomie tych elementów;
- system może nie działać skutecznie w przypadku pojazdów o niewielkich rozmiarach, takich jak motocykle;
- system może nie działać prawidłowo, gdy nawierzchnia jest śliska (deszcz, śnieg, gołoledź itp.);
- aby zapewnić prawidłowe działanie, system musi wyodrębnić całą przeszkodę. W związku z powyższym, system nie wykrywa:
 - pieszych/rowerzystów w ciemności lub w warunkach słabego oświetlenia;
 - pieszych/rowerzystów, którzy są widoczni tylko częściowo;
 - pieszych, których wzrost nie przekracza 80 cm;
 - pieszych, którzy przenoszą duże przedmioty;
 - ...

W tych warunkach system może nie zareagować, może ostrzec kierowcę lub może nieumyślnie zainicjować hamowanie.



Wyłączanie funkcji

Należy wyłączyć funkcję, jeżeli:

- uszkodzony obszar roboczy kamery (np. po wewnętrznej lub zewnętrznej stronie przedniej szyby);
- przednia część pojazdu została uszkodzona (uderzenie, odkształcenie, zadrapanie na radarze, itp.);
- pojazd jest holowany (awaria);
- przednia szyba jest pęknięta lub zniekształcona (nie wolno naprawiać szyby w obszarze kamery; należy zlecić jej wymianę autoryzowanemu serwisowi);
- pojazd nie jedzie po asfaltowej drodze.

W przypadku nieprawidłowego działania system należy wyłączyć i skontaktować się z ASO.

Przerwanie funkcji

W każdej chwili można wyłączyć funkcję aktywnego hamowania. W tym celu należy szybko wcisnąć pedał przyspieszenia lub obrócić kierownicę tak, jak w trakcie wykonywania manewru omijania przeszkody.

DODATKOWE FUNKCJE WSPOMAGAJĄCE PROWADZENIE POJAZDU

Ostrzeżenie o rozproszeniu uwagi kierowcy

Prezentacja



Funkcja stanowi dodatkową pomoc dla kierowcy w przypadku dekoncentracji. Funkcja

nie prowadzi pojazdu.

Funkcja w żadnym wypadku nie zwalnia kierowcy z obowiązku uważnego i odpowiedzialnego prowadzenia pojazdu.

Kierowca musi zawsze dostosowywać styl jazdy do swoich umiejętności i koncentracji, niezależnie od wskazań systemu.



System ten przy użyciu kamery w kabinie **1** analizuje mimikę kierowcy i emituje ostrzeżenie, gdy wykryje oznaki dekoncentracji.

Za objaw dekoncentracji uznawana jest sytuacja, że kierowca nie patrzy na drogę przez około trzy sekundy lub powtarza ten sam ruch kilka razy z rzędu.

Uwaga: system niczego nie nagrywa i działa w czasie rzeczywistym.

Lokalizacja kamery **1**

Należy pilnować, aby obiektyw kamery nie był zanieczyszczony (brud, błoto itd.) lub zasłonięty.

Czynność



System stale monitoruje uwagę kierowcy i może wydawać pewne ostrzeżenia podczas jazdy.



Funkcja jest aktywna, gdy prędkość jazdy przekracza około 20 km/h.

W przypadku rozproszenia uwagi na tablicy wskaźników **2** jest wyświetlany komunikat "Skoncentruj się na kierowaniu" i rozlega się sygnał dźwiękowy.

DODATKOWE FUNKCJE WSPOMAGAJĄCE PROWADZENIE POJAZDU

Wskazane jest skupienie uwagi na drodze, aby być w stanie przewidzieć ewentualne zdarzenia.

Aby ostrzeżenie przestało być wyświetlane na tablicy wskaźników, należy nacisnąć przelącznik **3 OK**. Po usunięciu komunikatu system kontynuuje monitorowanie czujności i w razie potrzeby wydaje nowe ostrzeżenie.

Włączanie/wyłączanie



Ze względów bezpieczeństwa, ustawienia należy zmieniać na postoju.



W zależności od pojazdu oraz czasu, jaki upłynął od ostatniego wyłączenia silnika, alerty są ponownie aktywowane:

- gdy pojazd zostanie odblokowany;
- lub
- przy otwieraniu drzwi;
- lub
- przy uruchamianiu silnika.



W zależności od pojazdu wyłączenie alertów może być niemożliwe.

Alerty można włączyć lub wyłączyć następującymi metodami, w zależności od pojazdu:

- Przycisk "My Safety";
- Ekran multimedialny.

Włączanie, wyłączenie alertów za pomocą przycisku "My Safety" 4



Alerty można wyłączać lub włączać w trybie "Perso" funkcji "My Safety" → 205.

W przypadku wcześniejszego wyłączenia alertów w trybie "Perso":

- **aby wyłączyć** alerty, należy dwukrotnie nacisnąć przycisk **4**. Lampka przycisku **4** zgaśnie;
- **aby ponownie włączyć alerty**, należy jednokrotnie nacisnąć przycisk **4**. Zapala się lampka kontrolna przycisku **4**.

DODATKOWE FUNKCJE WSPOMAGAJĄCE PROWADZENIE POJAZDU

Włączanie/wyłączanie alertów z poziomu ekranu multimedialnego 5



Aby włączyć lub wyłączyć alerty, skorzystaj z instrukcji systemu multimedialnego.

Wybrać "ON" lub "OFF".

Ograniczenia działania systemu

Niektóre warunki mogą utrudniać działanie systemu, na przykład:

- noszenie okularów niektórych rodzajów;
- zasłonięcie obiektywu kamery, nawet częściowo;

- zasłonięcie części twarzy kierowcy (włosami, czapką, maską chirurgiczną, szalikiem itp.);
- nieodpowiednia pozycja za kierownicą (np. siedzenie zbyt nisko, oparcie ustawione za bardzo do tyłu itp.), która może uniemożliwić kamerze prawidłową analizę twarzy;
- ...

W takich sytuacjach system może nie wydać ostrzeżenia albo wydać je w nieodpowiednim momencie lub bez powodu.

Nieprawidłowości w działaniu

Jeśli system wykryje usterkę działania, na tablicy wskaźników pojawi się komunikat "Alarm zmęczenia sprawdź" lub, w zależności od pojazdu, "Monitorowanie uwagi niedostępne Twarz nie została wykryta" i zapali się lampka kontrol-

na .

Należy sprawdzić, czy obiektyw kamery jest czysty i zdjąć wszelkie akcesoria zasłaniające twarz. Upewnij się, że siedzisz prawidłowo.

Jeżeli problem nadal występuje, należy zwrócić się do ASO.

Ostrzeżenie o zmęczeniu kierowcy

Prezentacja



Funkcja stanowi dodatkową pomoc dla kierowcy w przypadku zmęczenia. Funkcja nie prowadzi pojazdu. Funkcja w żadnym wypadku nie zwalnia kierowcy z obowiązku uważnego i odpowiedzialnego prowadzenia pojazdu. Kierowca musi zawsze dostosowywać styl jazdy do swoich umiejętności i koncentracji, niezależnie od wskazań systemu.

DODATKOWE FUNKCJE WSPOMAGAJĄCE PROWADZENIE POJAZDU



System analizuje mimikę kierowcy przy użyciu kamery w kabinie **1** i emituje ostrzeżenie, gdy wykryje ryzyko zaśnięcia.

Uwaga: system niczego nie nagrywa i działa w czasie rzeczywistym.

Lokalizacja kamery **1**

Należy pilnować, aby obiektyw kamery nie był zanieczyszczony (brud, błoto itd.) lub zastonięty.

Czynność

i System stale monitoruje uwagę kierowcy i może wydawać pewne ostrzeżenia podczas jazdy.

i Po kilku minutach od uruchomienia silnika lub zmiany kierowcy ustawienia systemu są resetowane.



Funkcja ostrzegania jest w stanie gotowości, jeśli:

- upłynęło kilka minut od ostatniego zatrzymania pojazdu;
- prędkość pojazdu jest większa niż ok. 20 km/h.

Jeżeli system wykryje objawy zmęczenia, na tablicy wskaźników **2** pojawia się komunikat "Zaplanuj odpoczynek", któremu towarzyszy sygnał dźwiękowy.

Jeśli kierowca zaśnie, na tablicy wskaźników **2** pojawia się komunikat "Alarm zmęczenia zrób przerwę", któremu towarzyszy sygnał dźwiękowy.

Zaleca się niezwłoczne zatrzymanie na odpoczynek.

Aby ostrzeżenie przestało być wyświetlane na tablicy wskaźników, należy nacisnąć przełącznik **3 OK**. Po usunięciu komunikatu system kontynuuje monitorowanie zmęczenia i w razie potrzeby wydaje nowe ostrzeżenie

DODATKOWE FUNKCJE WSPOMAGAJĄCE PROWADZENIE POJAZDU

Włączanie/wyłączanie



Ze względów bezpieczeństwa, ustawienia należy zmieniać na postoju.



W zależności od pojazdu oraz czasu, jaki upłynął od ostatniego wyłączenia silnika, alerty są ponownie aktywowane:

- gdy pojazd zostanie odblokowany;

lub

- przy otwieraniu drzwi;

lub

- przy uruchamianiu silnika.



W zależności od pojazdu wyłączenie alertów może być niemożliwe.

Ostrzeżenia można włączyć lub wyłączyć następującymi metodami, w zależności od pojazdu:

- Przycisk "My Safety";
- Ekran multimedialny.

Włączanie, wyłączenie alertów za pomocą przycisku "My Safety" 4



Alerty można wyłączać lub włączać w trybie "Perso" funkcji "My Safety" → 205.

W przypadku wcześniejszego wyłączenia alertów w trybie "Perso":

- **aby wyłączyć** alerty, należy dwukrotnie nacisnąć przycisk 4. Lampka przycisku 4 zgaśnie;
- **aby ponownie włączyć alerty**, należy jednokrotnie nacisnąć przycisk 4. Zapala się lampka kontrolna przycisku 4.

Włączanie/wyłączanie alertów z poziomu ekranu multimedialnego 5



Aby włączyć lub wyłączyć alerty, skorzystaj z instrukcji systemu multimedialnego.

Wybrać "ON" lub "OFF".

Ograniczenia działania systemu

Niektóre warunki mogą utrudniać działanie systemu, na przykład:

- noszenie okularów niektórych rodzajów;
- zaśnieżenie obiektywu kamery, nawet częściowo;

DODATKOWE FUNKCJE WSPOMAGAJĄCE PROWADZENIE POJAZDU

- zastąpienie części twarzy kierowcy (włosami, czapką, maską chirurgiczną, szalikiem itp.);
- nieodpowiednia pozycja za kierownicą (np. siedzenie zbyt nisko, oparcie ustawione za bardzo do tyłu itp.), która może uniemożliwić kamerze prawidłową analizę twarzy;
- ...

W takich sytuacjach system może nie wydać ostrzeżenia albo wydać je w nieodpowiednim momencie lub bez powodu.

Nieprawidłowości w działaniu

Jeśli system wykryje usterkę działania, na tablicy wskaźników pojawi się komunikat "Alarm zmęczenia sprawdź" lub, w zależności od pojazdu, "Monitorowanie uwagi niedostępne. Twarz nie została wykryta" i zapali się lampka kontrol-



Należy sprawdzić, czy obiektyw kamery jest czysty i zdjąć wszelkie akcesoria zasłaniające twarz. Upewnij się, że siedzisz prawidłowo.

Jeżeli problem nadal występuje, należy zwrócić się do ASO.

Wykrywanie znaków drogowych



System wykrywa znaki ograniczenia prędkości przy drodze i na tej podstawie wyświetla ograniczenie prędkości na tablicy wskaźników. Wykorzystuje głównie informacje pochodzące z kamery 1 zamontowanej na przedniej szybie, za lustrem wstecznym. W zależności od kraju, system wykorzystuje również informacje z mapy do interpretacji niektórych znaków (teren zabudowany itp.).

Znak wyświetlany na tablicy wskaźników zmienia się, gdy system wykryje znak drogowy.

Po włączeniu ogranicznika prędkości lub adaptacyjnego regulatora prędkości można dostosować wartość zadaną prędkości do ograniczenia prędkości wyświetlanego na tablicy wskaźników przez system → 251 i → 255.

W przypadku przekroczenia wykrytego ograniczenia prędkości zmieni się wygląd znaku drogowego wyświetlanego na tablicy wskaźników w celu poinformowania kierowcy.

Lokalizacja kamery 1

Upewnij się, że przednia szyba nie jest zanieczyszczona (brud, błoto, śnieg, zaparowanie itd.).

Przypadki szczególne

W przypadku pojazdów z subskrypcją map:

- Kiedy pojazd porusza się po kraju, w którym jednostki prędkości różnią się od jednostek używanych przez pojazd, system wyświetla znak ograniczenia prędkości w jednostce kraju, jak również prędkość przeliczoną na jednostkę tablicy wskaźników pojazdu;
- W krajach, w których prędkość jest dodatkowo ograniczana w czasie deszczu na niektórych ro-

DODATKOWE FUNKCJE WSPOMAGAJĄCE PROWADZENIE POJAZDU

dziejach dróg, system może zmniejszyć wykrytą ograniczoną prędkość po kilku sekundach używania wycieraczek na przedniej szybie.

Czynność

Lampki ostrzegawcze



Ta funkcja wyświetla następujące lampki ostrzegawcze:

2. Znaki ograniczenia prędkości i dodatkowe znaki ograniczenia prędkości (prędkość na rampie zjazdowej ze strzałką, prędkość z przyczepą kempingową, ograniczenie prędkości z długością zestawu itp.)

3. Dodatkowe znaki drogowie (początek strefy zakazu wyprzedzania).

W przypadku przekroczenia ograniczenia prędkości wokół znaku drogowego będzie migać kółko (lampka ostrzegawcza **2**). W zależności od pojazdu może też być emitowany kilkusekundowy sygnał dźwiękowy ostrzegający kierowcę.

Lampka pozostaje zapalona na tablicy wskaźników tak długo, jak prędkość pojazdu przekracza dozwoloną prędkość.



Subskrypcja map

Wykrywanie znaków drogowych wymaga subskrypcji map.

Informacje o zarządzaniu subskrypcjami znajdują się w instrukcji systemu multimedialnego.

W przypadku braku subskrypcji system ograniczy się do uwzględniania znaków ograniczenia prędkości po wykryciu ich przez kamerę.

System nie będzie uwzględniał informacji dotyczących map. Może to mieć wpływ na dostępność ograniczenia prędkości.

Włączanie/wyłączanie



Ze względów bezpieczeństwa, ustawienia należy zmieniać na postoju.

DODATKOWE FUNKCJE WSPOMAGAJĄCE PROWADZENIE POJAZDU

i W zależności od czasu, który upłynął od ostatniego wyłączenia silnika, alerty dźwiękowe są ponownie aktywowane:

- gdy pojazd zostanie odblokowany;
- lub
- przy otwieraniu drzwi;
- lub
- przy ponownym uruchamianiu silnika.

Włączanie, wyłączenie ostrzeżenia dźwiękowego o przekroczeniu prędkości przyciskiem 4 "My Safety"



Alert dźwiękowy można włączać lub wyłączać w trybie "Perso" funkcji "My Safety" → 205.

W przypadku wcześniejszego wyłączenia alertu dźwiękowego w trybie "Perso":

- **aby wyłączyć alert dźwiękowy**, naciśnij dwukrotnie przycisk 4. Lampka przycisku 4 zgaśnie;
- **aby włączyć alert dźwiękowy**, naciśnąc jeden raz przycisk 4. Zapala się lampka kontrolna przycisku 4.

Włączanie i wyłączenie alertu dźwiękowego o nadmiernej prędkości na ekranie multimedialnym 5



Aby włączyć lub wyłączyć alert dźwiękowy, skorzystaj z instrukcji systemu multimedialnego.

Wybrać "ON" lub "OFF".

Zmiana prędkości granicznej lub prędkości regulowanej (zależnie od wersji pojazdu)

3

DODATKOWE FUNKCJE WSPOMAGAJĄCE PROWADZENIE POJAZDU



Aby dostosować ogranicznik prędkości, lub adaptacyjny regulator prędkości do wykrytych ograniczeń prędkości: krótko naciśnij przełącznik **6**, aby dostosować prędkość pojazdu do ograniczenia wskazanego na ostatnio wykrytym znaku ograniczenia prędkości.

Uwaga: w pojazdach z subskrypcją map możesz automatycznie dostosować prędkość pojazdu do każdego nowego ograniczenia wskazanego na wykrytych znakach ograniczenia prędkości. W tym celu naciśnij i przytrzymaj przycisk **6** przez około dwie sekundy.

Tymczasowa niedostępność

Jeśli system nie jest dostępny z przyczyn związanych z kamerą lub danymi mapy, na tablicy wskaźników zostanie wyświetlony symbol



lub, w zależności od pojazdu,

żółty symbol . Jeżeli problem nadal występuje, należy zwrócić się do Autoryzowanego Partnera marki.

System może nie wykryć ograniczenia prędkości, jeśli:

- przednia szyba nie jest czysta;
- kamera jest oślepiona przez słońce;
- widoczność jest niewystarczająca (mgła itp.);
- znaki są nieczytelne (śnieg itp.) lub zakryte (przez inny pojazd lub drzewa);
- dane mapy są nieaktualne.

Uwaga: jeżeli przednia kamera jest zasłonięta, na tablicy wskaźników pojawia się komunikat "Kamera przed brak widoczności". Wyczyść przednią szybę przed kamerą.

Nieprawidłowości w działaniu

Gdy system wykryje nieprawidłowość, na tablicy wskaźników poja-

wia się symbol  lub  w kolorze żółtym, w zależności od pojazdu.

W niektórych przypadkach towarzyszy im następujący komunikat:

- « Asystent jazdy niedostępny » ;
- lub
- « Kamera przed skontroluj » ;
- lub
- « Asystent jazdy sprawdź ».

Skontaktować się z Autoryzowanym Partnerem marki.

DODATKOWE FUNKCJE WSPOMAGAJĄCE PROWADZENIE POJAZDU

Ostrzeżenia



Funkcja ta jest dodatkowym ułatwieniem w prowadzeniu pojazdu. Funkcja w żadnym razie nie zastępuje kierowcy, który musi zachować uwagę i który ponosi odpowiedzialność za utrzymanie ciągłej kontroli nad pojazdem.

Kierowca powinien zawsze dostosować swoją prędkość do warunków ruchu drogowego niezależnie od wskazań systemu.

System może nie wykryć wszystkich znaków ograniczenia prędkości lub może je nieprawidłowo zinterpretować.

Kierowca nie może ignorować znaków drogowych niewykrytych przez system i powinien priorytetowo traktować stosowanie się do rzeczywistych znaków drogowych i kodeksu drogowego.

W przypadku złej widoczności (mgła, śnieg, szron itp.) system może nie wskazać odpowiedniego ograniczenia prędkości.

DODATKOWE FUNKCJE WSPOMAGAJĄCE PROWADZENIE POJAZDU

Aktywne hamowanie awaryjne na biegu wstecznym

Prezentacja



Poza funkcją "Asystent parkowania" → 303 i wykorzystując informacje z czterech środkowych czujników umieszczonych w tylnej części pojazdu, system wykrywa stałe przeszkody znajdujące się za pojazdem. W przypadku znacznego ryzyka kolizji system automatycznie inicjuje hamowanie pojazdu.

Uwaga: upewnij się, że cztery środkowe czujniki znajdujące się w tylnej części pojazdu nie są zasłonięte (brud, błoto, śnieg itp.).

Czynność



Wykrywanie stałych przeszkód z tyłu

Jeżeli istnieje ryzyko kolizji z nieruchomą przeszkodą podczas jazdy na biegu wstecznym z prędkością od ok. 4 km/h do 8 km/h, system **automatycznie inicjuje hamowanie pojazdu**.

Wizualna informacja zwrot-

na 2  pojawia się na ekranie multimedialnym 1; towarzyszy jej sygnał dźwiękowy.

Po zatrzymaniu pojazd musi być unieruchomiony przez kierowcę za pomocą pedału hamulca.



Funkcja ta jest dodatkowym ułatwieniem w prowadzeniu pojazdu.

Funkcja w żadnym razie nie zastępuje kierowcy, który musi zachować uwagę i który ponosi odpowiedzialność za utrzymanie ciągłej kontroli nad pojazdem.



W przypadku uderzenia w podwozie samochodu podczas wykonywania manewru (na przykład: uderzenie w słupek,

podwyższony krawężnik lub inny element drogi) może nastąpić uszkodzenie pojazdu (np. odkształcenie osi).

W celu uniknięcia ryzyka wystąpienia poważniejszej usterki, należy zlecić wykonanie kontroli pojazdu Autoryzowanemu Partnerowi marki.

DODATKOWE FUNKCJE WSPOMAGAJĄCE PROWADZENIE POJAZDU

Włączanie, wyłączenie systemu



Aby włączyć lub wyłączyć funkcję za pomocą ekranu multimedialnego 1, wybierz menu "Pojazd", następnie "Asystent jazdy" i "Parking". Włącz "Tyłne aktywne hamowanie awaryjne".

Jeżeli funkcja jest wyłączona, na ekranie multimedialnym jest wyświetlana lampka ostrzegawcza



3.

Nieprawidłowości w działaniu

Gdy system wykryje usterkę działania, aktywne hamowanie awaryjne

na biegu wstecznym zostaje automatycznie wyłączone.

Na ekranie multimedialnym jest wyświetlana lampka ostrzegawcza

2, której, w zależności od rodzaju usterki, towarzyszy następujący komunikat na tablicy wskaźników:

- « Czujniki parkow. niedostępne » ;

lub

- « Sprawdź czujniki parkowania » ;

lub

- « Asystent jazdy niedostępny » ;

lub

- « Asystent jazdy sprawdź ».

Wyciszyć otoczenie czujników ultradźwiękowych. Jeżeli problem nadal występuje, należy zwrócić się do Autoryzowanego Partnera marki.



Jeżeli pojazd jest wyposażony w rozpoznawany przez system hak holowniczy i do pojazdu podłączona jest przyczepa, funkcja aktywnego hamowania awaryjnego na biegu wstecznym jest automatycznie wyłączana, a na tablicy wskaźników jest wyświetlany komunikat "Przyczepa: czujniki parkowania niedostępne", któremu towarzyszy

lampka ostrzegawcza 3, której, w zależności od rodzaju usterki, towarzyszy następujący komunikat na tablicy wskaźników:

Ostrzeżenia



Aktywne hamowanie awaryjne na biegu wstecznym

Funkcja ta jest dodatkowym ułatwieniem w prowadzeniu pojazdu. Funkcja w żadnym wypadku nie zwalnia kierowcy z obowiązku uważnego i odpowiedzialnego prowadzenia pojazdu.

Niektóre warunki atmosferyczne i środowiskowe mogą zakłócić lub uszkodzić system. Z tego powodu kierowca powinien zawsze być przygotowany na nagłe zdarzenia, jakie mogą wystąpić podczas jazdy: w czasie wykonywania manewrów należy upewnić się, że w strefie martwego punktu nie znajdują się wąskie, ruchome przeszkody (np. dziecko, zwierzę, wózek, rower, kamień, słupek, hak holowniczy itp.).

Włączenie funkcji może być opóźnione lub uniemożliwione, gdy system wykryje wyraźne oznaki kontroli pojazdu przez kierowcę (zmianę położenia kierownicy, pedałów itp.).

Obsługa/naprawy systemu

- Uderzenie może wpłynąć na działanie tylnych czujników. Wyłączyć funkcję i skontaktować się z autoryzowanym serwisem.
- Wszystkie czynności (naprawy, wymiana części, modyfikacje zderzaka itp.) w okolicy czujników muszą wykonywać wykwalifikowani specjaliści.

Jedynie partner marki jest upoważniony do naprawy systemu.

Wyłączanie funkcji

Funkcję należy wyłączyć, jeżeli pojazd jest holowany (odzyskiwanie pojazdu po awarii) lub jeżeli pojazd jest wyposażony w hak holowniczy nierozpoznawany przez system.

W przypadku nieprawidłowego działania system należy wyłączyć i skontaktować się z ASO.

OGRANICZNIK

Prezentacja

Funkcja ogranicznika prędkości steruje silnikiem i układem hamulcowym tak, aby nie spowodować przekroczenia wybranej prędkości jazdy, zwanej **prędkością ograniczoną**.

Funkcję ogranicznika prędkości można włączać od 0 km/h.

i Gdy włączony jest tryb Save, wysokość prędkości ograniczonej nie może przekroczyć maksymalnej prędkości dla trybu Save → 189.

Elementy sterujące



1. Przełącznik do wybierania/wyłączania systemów wspomagających jazdę, w zależności od pojazdu:

- układ Active driver assist;
- adaptacyjny regulator prędkości;
- ogranicznik prędkości;
- OFF.

2. Przełączenie funkcji na tryb gotowości i zapisanie prędkości ograniczonej (0).

3. Aktywacja zapisanego ograniczenia prędkości (RES).

4.

- W górę: włączenie, zwiększenie prędkości granicznej lub zapisanie aktualnej prędkości (SET/+).
- W dół: aktywacja, zmniejszenie prędkości granicznej lub zapisanie aktualnej prędkości (SET/-).

5. Wyskakujący przycisk (w zależności od pojazdu): dostosowanie wartości zadanej prędkości do wykrytych ograniczeń prędkości



i W zależności od pojazdu można połączyć funkcję ogranicznika prędkości z funkcją "Wykrywanie znaków drogowych" → 243 poprzez naciśnięcie przełącznika **5**.

W zależności od pojazdu jeżeli przed wyłączeniem silnika wybrano tryb "OFF", funkcja "Ogranicznik prędkości" zostanie domyślnie włączona przy następnym uruchomieniu pojazdu.

Jazda

W przypadku, gdy ograniczenie prędkości jest ustawione, ale prędkość ta nie została jeszcze osią-

3

OGRANICZNIK

gnięta, prowadzenie odbywa się w podobny sposób jak w przypadku pojazdu nieposiadającego funkcji ogranicznika prędkości.

Po osiągnięciu zapisanej prędkości żaden wysiłek na pedale przyspieszenia nie pozwoli na przekroczenie zaprogramowanej prędkości, chyba że jest to konieczne → 253.

Włączanie funkcji



Naciśnij przełącznik 1 tyle razy, ile jest to konieczne, aby wybrać ogranicznik prędkości.

Lampka ostrzegawcza 6 jest wyświetlana na szaro. Na tablicy wskaźników pojawi się komunikat "Wybrany limiter prędkości" i kre-

ski, co sygnalizuje aktywację ogranicznika prędkości i oczekiwanie na zapisanie ograniczenia prędkości.

Uwaga: w zależności od pojazdu, jeżeli podczas ostatniego wyłączenia pojazdu wybrano funkcję 6 lub OFF, to po uruchomieniu pojazdu ogranicznik prędkości jest wybierany automatycznie.

Aby zapisać bieżącą prędkość, naciśnij przełącznik 4 w górę (SET/+) lub w dół (SET/-): ograniczenie prędkości zastępuje kreski, a lampka kontrolna 6 jest wyświetlana na biało.

Minimalna prędkość, jaką można zapisać, wynosi 20 km/h.

Zmiana zapamiętanej prędkości ograniczonej



Możesz zmienić prędkość ograniczenia poprzez kilkukrotne naciśnięcie lub naciśnięcie i przytrzymanie elementu sterującego 4:

- w górę (SET/+), aby zwiększyć prędkość;
- w dół (SET/-), aby zmniejszyć prędkość.

Automatyczny ogranicznik prędkości z rozpoznawaniem znaków ograniczenia prędkości

Korzystając z kamery, funkcji "Wykrywanie znaków drogowych"

OGRANICZNIK

➔ 243 i mapy, system automatycznie ogranicza prędkość pojazdu po zidentyfikowaniu i przekroczeniu znaku drogowego z ograniczeniem prędkości.

Włączanie/wyłączenie

W menu "Pojazd" systemu multimedialnego wybierz "Asystent jazdy". Następnie z zakładki "Komfort" wybierz "Adaptacyjny ogranicznik prędkości" lub "Adaptacyjny ogranicznik prędkości i tempomat*" (w zależności od wyposażenia).

Uwaga: funkcję można również włączać/wyłączać poprzez naciśnięcie i przytrzymanie przycisku kontekstowego 5.

Przekroczenie prędkości ograniczonej

W każdej chwili możliwe jest przekroczenie prędkości regulowanej. W tym celu **zdecydowanie i mocno** wciśnij pedał przyspieszenia (poza punkt oporu).

Po przekroczeniu dozwolonej prędkości wartość ograniczenia prędkości miga na żółto na tablicy wskaźników.

Następnie należy zwolnić pedał przyspieszenia: funkcja ograniczni-

ka prędkości zostaje wznowiona, gdy pojazd zacznie jechać z prędkością niższą od zapisanej wartości.

Uwaga: w zależności od pojazdu możliwe jest również przekroczenie dozwolonej prędkości poprzez wciśnięcie pedału przyspieszenia do pozycji zbliżonej do punktu oporu. W takim przypadku oprócz ostrzeżenia wyświetlanego na tablicy wskaźników jest emitowany sygnał dźwiękowy.



Trzymaj stopy w pobliżu pedałów, aby być gotowym do reakcji w sytuacji awaryjnej.



Jeżeli ogranicznik prędkości nie jest dostępny (po kilku próbach aktywacji), skontaktuj się z Autoryzowanym Partnerem marki.

Przejęcie funkcji do trybu czuwania



Działanie funkcji ogranicznika prędkości zostaje wstrzymane po naciśnięciu przycisku 2 (0).

Ograniczenie prędkości zostaje zapisane i jest wyświetlane na szaro na tablicy wskaźników.

Wywołanie prędkości ograniczonej

Jeżeli prędkość została zapisana w pamięci, można ją przywrócić, naciskając przycisk 3.

OGRANICZNIK

i Gdy ogranicznik prędkości znajduje się w trybie czuwania, naciśnięcie elementu sterującego **4** w górę lub w dół powoduje wznowienie działania funkcji bez uwzględniania zapisanej prędkości: system uwzględni aktualną prędkość jazdy.

Wyłączenie funkcji



Funkcja ogranicznika prędkości przerywa działanie po naciśnięciu przełącznika **1** w celu wyłączenia ogranicznika prędkości. W takim

przypadku prędkość nie jest już zapisana w pamięci.

Lampka ostrzegawcza **6** znika z tablicy wskaźników, aby potwierdzić, że funkcja jest wyłączona.

i Aby wyłączyć system wspomagający kierowcę, naciśnij przełącznik **1** tyle razy, ile to konieczne, aż do ustawienia OFF. Na tablicy wskaźników pojawia się komunikat "Wspom. prowadz. poj. wyłączone". W takim przypadku, w zależności od pojazdu, przy następnym uruchomieniu silnika włączy się funkcja "Ogranicznik prędkości" i będzie oczekiwać na zapisanie ograniczenia prędkości.

ADAPTACYJNY TEMPOMAT STOP AND GO

Prezentacja

W oparciu o informacje przesyłane przez radar lub kamerę funkcja adaptacyjnego tempomatu Stop and Go umożliwia utrzymywanie wybranej prędkości (prędkość jazdy) przy zachowaniu bezpiecznej odległości względem pojazdu jadącego z przodu na tym samym pasie.

W zależności od pojazdu, gdy włączona jest funkcja "Wykrywanie znaków drogowych" → 243, system może dostosować prędkość pojazdu zgodnie ze znakami ograniczenia prędkości rozpoznawanymi przez kamerę.

W zależności od kraju, korzystając z kamery i mapy, system z wyprzedzeniem dostosowuje prędkość pojazdu do sytuacji i zdarzeń drogowych (rond, zakrętów, kolejnych znaków czy stref ograniczenia prędkości).

Jeżeli pojazd jadący z przodu się zatrzyma, adaptacyjny tempomat Stop and Go może wyhamować pojazd aż do całkowitego zatrzymania, po czym ponownie ruszyć.

System kontroluje przyspieszenie i hamowanie pojazdu za pomocą silnika i układu hamulcowego.

Maksymalny zasięg systemu wynosi około 130 metrów. Zasięg zależy od warunków drogowych (ukształtowanie terenu, warunki atmosferyczne itp.).

W zależności od warunków panujących na drodze (ruch drogowy, pogoda itp.) funkcję adaptacyjnego regulatora prędkości Stop and Go można włączyć przy prędkości od 0 km/h.

Ikona  sygnalizuje działanie funkcji.

Cecha szczególna:

- kierowca musi przestrzegać ograniczenia prędkości obowiązującego w danym kraju oraz zachować bezpieczne odstępy określone przepisami;
- adaptacyjny regulator prędkości może uruchomić układ hamulcowy mniej więcej z jedną trzecią dostępnej siły hamowania. W zależności od sytuacji kierowca może zahamować jeszcze mocniej.



Gdy włączony jest tryb Save, prędkość jazdy nie może przekroczyć maksymalnej prędkości dla trybu Save → 189.



Układ hamulcowy z funkcją odzyskiwania energii i sterowanie nim nie są dostępne, gdy włączony jest regulator prędkości lub funkcja adaptacyjnego regulatora prędkości.



Adaptacyjny tempomat Stop and Go nie uruchamia zatrzymania awaryjnego, a jego zdolność hamowania jest ograniczona.

ADAPTACYJNY TEMPOMAT STOP AND GO



Funkcja ta jest dodatkowym ułatwieniem w prowadzeniu pojazdu.

W żadnym wypadku nie zwalnia kierowcy z odpowiedzialności za przestrzeganie ograniczeń prędkości i utrzymywanie czujności. Kierowca musi stale utrzymywać kontrolę nad pojazdem. Kierowca musi zawsze dostosowywać prędkość jazdy do otoczenia i warunków panujących na drodze.

Używaj Stop and Go adaptacyjnego tempomatu poza terenami zabudowanymi, na szerokich drogach z widocznymi liniami rozdzielającymi pasy ruchu.

Działanie regulatora prędkości może być ograniczone na krętych drogach, na drogach o śliskiej nawierzchni (gołoleź, aquaplaning, żwir) oraz przy niesprzyjających warunkach meteorologicznych (mgła, opady, wiatr boczny itd.).

Ryzyko powstania wypadków.

Lokalizacja kamery 1

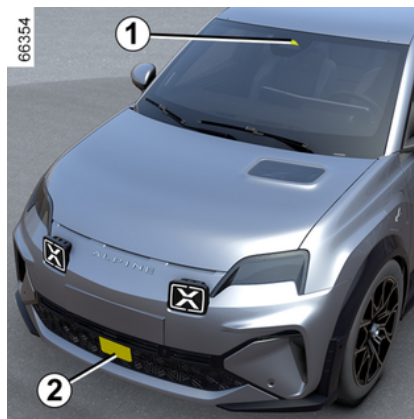

Upewnić się, że przednia szyba nie jest zanieczyszczona (brud, błoto, śnieg itd.).

Lokalizacja radaru 2

Upewnij się, że osłona radaru nie jest zastonięta (brud, błoto, śnieg, nieprawidłowo dopasowana tablica rejestracyjna), odkształcona, zmodyfikowana (lakierowanie) lub zakryta przez jakiegokolwiek akcesoria zamontowane w przedniej czę-

ści pojazdu (na osłonie chłodnicy lub logotypie itp.).

Elementy sterujące

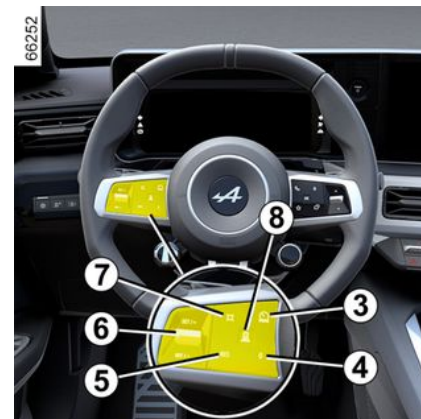

3. Przełącznik do wybierania/wyłączania systemów wspomagających jazdę, w zależności od pojazdu:

- układ Active driver assist;
- adaptacyjny regulator prędkości;
- ogranicznik prędkości;
- OFF.

4. Przejęcie funkcji do trybu czuwania (z wprowadzeniem prędkości regulowanej do pamięci) (0).

5. Przywołanie zapisanej prędkości jazdy (RES).

ADAPTACYJNY TEMPOMAT STOP AND GO

6.

- W górę: włączenie, zwiększenie prędkości jazdy lub zapisanie aktualnej prędkości (SET/+).
- W dół: włączenie, zmniejszenie prędkości lub zapisanie aktualnej prędkości (SET/-).

7. Wskakujący przycisk (w zależności od pojazdu): dostosowanie wartości zadanej prędkości do wykrytych ograniczeń prędkości



→ 243.

8. Regulacja odstępu od pojazdu poprzedzającego.



W zależności od pojazdu można połączyć funkcję regulatora prędkości z funkcją "Wykrywanie znaków drogowych" → 243 poprzez naciśnięcie przetącznika 7.

W zależności od pojazdu jeżeli przed wyłączeniem silnika wybrano tryb "OFF", funkcja "Ogranicznik prędkości" zostanie domyślnie włączona przy następnym uruchomieniu pojazdu.



Aby zapewnić prawidłowe działanie systemu, obszar radaru i kamery należy utrzymywać w czystości; nie wolno wykonywać żadnych modyfikacji na poziomie tych elementów.

Wyświetlane informacje

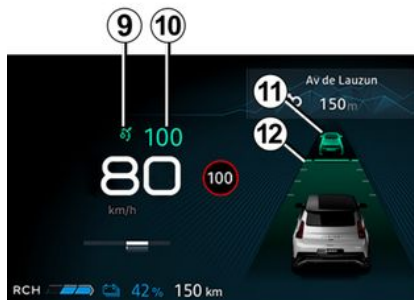

9. Lampka ostrzegawcza adaptacyjnego tempomatu Stop and Go.

10. Zapisana prędkość jazdy.

11. Pojazd z przodu.

12. Zapisany bezpieczny odstęp



Ważne: trzymać stopy w pobliżu pedałów przez cały czas, aby być przygotowanym na wykonanie odpowiedniego manewru.

Włączanie funkcji



Naciśnij przetącznik 3, aby ustawić adaptacyjny tempomat na 13. Lampka ostrzegawcza 9 jest wyświetlana na szaro. Na tablicy wskaźników pojawia się komunikat "Adaptacyjny Tempomat wybrany"

3

ADAPTACYJNY TEMPOMAT STOP AND GO

z kreskami, informując, że funkcja regulatora prędkości jest włączona i oczekuje na zapis prędkości regulowanej.

Uwaga: po uruchomieniu pojazdu (w zależności jego rodzaju) ogranicznik prędkości jest wybierany automatycznie, jeżeli podczas ostatniego zatrzymania pojazdu wybrano funkcję **13** lub OFF.

Funkcji nie można aktywować w następujących przypadkach:

- zaciągnięty hamulec parkingowy;
- pas bezpieczeństwa kierowcy nie jest zapięty;
- co najmniej jedne drzwi są nieprawidłowo zamknięte;
- włączono "System automatycznego parkowania".

Na tablicy wskaźników pojawia się komunikat "Regulator adapt. niedostępny".

Włączanie regulatora prędkości

Gdy pojazd stoi lub porusza się ze stałą prędkością, naciśnij element sterujący **6** w górę (SET/+) lub w dół (SET/-): funkcja włączy się, a bieżąca prędkość zostanie zapisana.

Minimalna prędkość jazdy, jaką można zapisać, wynosi 20 km/h.

Wartość prędkości regulowanej **10** zastępuje kreski, a ustawienie zostaje potwierdzone przez wyświetlenie prędkości na zielono i zapalenie się lampki ostrzegawczej **9**.

W przypadku próby ustawienia funkcji na prędkość większą niż maksymalna prędkość pojazdu, zostanie wyświetlony komunikat "Błąd prędkości", a funkcja pozostanie wyłączona.

Gdy prędkość regulowana jest zapamiętana, a funkcja regulacji działa, można zdjąć stopę z pedału przyspieszenia.

Uwaga: jeżeli prędkość pojazdu jest mniejsza niż około 20 km/h, funkcja zapisuje domyślnie prędkość regulowaną 20 km/h. Pojazd przyspieszy, aż osiągnie zapamiętaną prędkość podróży.

Aktywacja regulatora prędkości z funkcją rozpoznawania znaków ograniczenia prędkości (ekran A)

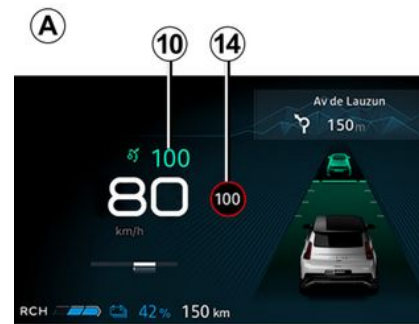

(zależnie od wersji pojazdu)

Jeżeli pojazd jest wyposażony w funkcję "Wykrywanie znaków drogowych" → **243**, naciśnij przycisk kontekstowy **7**, aby dostosować prędkość pojazdu do ograniczeń prędkości **14** wykrytych przez kamerę.

W momencie mijania znaku prędkości jazdy **10** zostanie dostosowana do wartości wykrytego ograniczenia **14**.

ADAPTACYJNY TEMPOMAT STOP AND GO

Aktywacja regulatora prędkości z funkcją zaawansowanego rozpoznawania znaków ograniczenia prędkości (wyświetlacz B)



Wykorzystując kamerę, funkcję "Rozpoznawanie znaków drogowych" → 243 i mapę powiązaną z subskrypcją, system automatycznie przewiduje korektę prędkości pojazdu do następnego znaku z ograniczeniem prędkości i minięcia go 15.

Włączanie/wyłączenie

W menu "Pojazd" systemu multimedialnego wybierz "Asystent jazdy". W zakładce "Komfort" wybierz

"Adaptacyjny tempomat do ograniczenia prędkości".

Litera "A" 16 na tablicy wskaźników potwierdza włączenie regulatora prędkości z funkcją zaawansowanego rozpoznawania znaków ograniczenia prędkości.



Cecha szczególna:

- funkcję można również włączać/wyłączać poprzez naciśnięcie i przytrzymanie wyskakującego przycisku 7;
- czasami (jeśli prędkość pojazdu znacznie różni się od wykrywanego ograniczenia prędkości) system może wyświetlić monit o ręczne sprawdzenie prędkości poprzez naciśnięcie wyskakującego przycisku

7: wokół wskazanej prędkości jest wyświetlony biały kwadrat 17.

Czynność

Gdy funkcja jest włączona, na tablicy wskaźników wyświetlają się następujące prędkości:

- prędkość jazdy 10;
- aktualne ograniczenie prędkości wykryte przez system na odcinku drogi, po którym porusza się pojazd 14;
- prędkość wykryta przez system na następnym odcinku drogi lub strefie ograniczenia prędkości 15.

System uwzględnia wykrytą prędkość 15. Prędkość pojazdu dostosowuje się stopniowo, aż stanie się zgodna z prędkością jazdy 10 bez żadnych działań ze strony kierowcy. Prędkość wskazana na 15 jest wyświetlana na 14 w momencie mijania rozpoznanego znaku lub strefy ograniczenia prędkości.

Kierowca musi zawsze zachować czujność w odniesieniu do prędkości stosowanej przez system i pozostaje odpowiedzialny za prędkość pojazdu.

Gdy funkcja nie jest aktywna, system działa tak samo, jak ustawianie prędkości jazdy z rozpoznawania

ADAPTACYJNY TEMPOMAT STOP AND GO

niem znaków ograniczenia prędkości (ekran A).

Aktywacja regulatora prędkości z zaawansowanym rozpoznaniem układu drogi (ekran C)



Korzystając z kamery, funkcji "Wykrywanie znaków drogowych"

→ 243 i map, system może przewidywać automatyczną adaptację prędkości jazdy **10** i zarządzać nią, gdy pojazd zbliża się do ronda lub zakrętu.

Włączanie/wyłączanie

W menu "Pojazd" systemu multimedialnego wybierz "Asystent jazdy". Następnie w zakładce "Komfort" wybierz "Kontekstowy tempomat adaptacyjny *".

W menu "Regulacja adaptacyjna" wybierz "Według sytuacji drogowej".

Czynność



Wykrycie takiej sytuacji jest sygnalizowane symbolem **18** na tablicy wskaźników. Następnie prędkość pojazdu jest automatycznie korygowana w miarę zbliżania się do wykrytego obszaru.

Po minięciu sytuacji przywracana jest nastawiona prędkość jazdy **10**.

Kierowca musi zawsze zachować czujność w odniesieniu do prędkości stosowanej przez system i pozostaje odpowiedzialny za prędkość pojazdu.

Gdy funkcja nie jest aktywna, działanie jest takie samo, jak ustawianie prędkości jazdy z rozpoznawaniem znaków ograniczenia prędkości (ekran **A**) lub automatyczne ustawianie prędkości jazdy z zaawansowanym rozpoznawaniem znaków ograniczenia prędkości (ekran **B**).

Poniższe symbole wskazują sytuacje na drodze, które uwzględni system:

-  (rondo).
-  (zakręt);
-  ograniczenie prędkości.

Gdy włączony jest kierunkowskaz:

-  (w zależności od obszaru geograficznego, wyjazd).

Cecha szczególna:

- w trybie regulatora prędkości z rozpoznawaniem znaków ograniczenia prędkości (ekran **A**), jeżeli kierowca nie zatwierdzi ręcznie nowego ograniczenia prędkości sugerowanego w białym kwadracie, po zmianie sytuacji na drodze pojazd automatycznie powróci do początkowej prędkości regulowanej;
- uwzględniane są tylko wymienione zdarzenia. Inne zdarzenia nie są brane pod uwagę (zatrzymanie się lub ustąpienie pierwszeństwa, nachylenie drogi, punkty poboru opłat itp.).

Ostrzeżenia predykcyjne o zdarzeniach i ruchu

(zależnie od wersji pojazdu)

ADAPTACYJNY TEMPOMAT STOP AND GO



Korzystając z informacji o ruchu drogowym w czasie rzeczywistym, system może ostrzegać o zagrożeniach drogowych wykrytych na danej trasie. Na tablicy wskaźników pojawia się lampka ostrzegawcza **19** wraz z komunikatem.

W celu uzyskania dodatkowych informacji odnieś się do instrukcji dotyczącej multimediu.

Włączanie/wyłączanie

W menu "Pojazd" systemu multimedialnego wybierz "Asystent jazdy". Następnie z menu "Komfort" wybierz "Ostrzeżenia predykcyjne o zdarzeniach i ruchu".



Czynność

W zależności od subskrypcji lub obszaru geograficznego system będzie uwzględniał następujące zdarzenie dynamiczne i w razie potrzeby automatycznie dostosuje prędkość pojazdu:

-  (duże natężenie ruchu).

Uwaga: jeżeli poziom pewności co do wykrycia zdarzenia jest niski, system po prostu ostrzeże kierowcę komunikatem "Duże natężenie ruchu".

W zależności od subskrypcji lub obszaru geograficznego użytkownik jest ostrzegany o występowaniu następujących zdarzeń, ale nie będzie to miało wpływu na prędkość jazdy:

-  (roboty drogowe);
-  (wypadek);
-  (unieruchomiony pojazd).

Uwaga: duże natężenie ruchu, roboty drogowe, wypadki i unieruchomione pojazdy to dynamiczne zdarzenia, których położenie może być podawane z mniejszą dokładnością.

Kierowca musi zawsze zachować czujność w odniesieniu do prędkości stosowanej przez system i pozostaje odpowiedzialny za prędkość pojazdu.

Ustawianie prędkości jazdy

Można zmieniać prędkość jazdy poprzez kilkukrotne naciśnięcie (mała korekta) lub naciśnięcie i przytrzymanie (duża zmiana) elementu sterującego **6**:

- w dół: (SET/-), aby zmniejszyć prędkość;
- w górę: (SET/+), aby zwiększyć prędkość.

Włączanie funkcji Bezpieczny odstęp

Po włączeniu tempomatu domyślny bezpieczny odstęp **12** wyświetla się na zielono na tablicy wskaźników.

Jeżeli system wykryje pojazd na pasie ruchu, zarys pojazdu **11** pojawia się nad wskaźnikiem odległości **12** na tablicy wskaźników.

Pojazd dostosowuje prędkość do prędkości pojazdu jadącego z przodu i w razie potrzeby uruchamia hamulce (zapalają się światła hamowania) w celu utrzymania od-

ADAPTACYJNY TEMPOMAT STOP AND GO

ległości wyświetlanej na tablicy wskaźników.

Uwaga: rozmiar zarysu **11** zmienia się w zależności od odległości dzielącej pojazd od pojazdu jadącego z przodu. Im większy zarys, tym mniejsza odległość od pojazdu.

Regulacja odstępu od pojazdu poprzedzającego

W każdej chwili istnieje możliwość zmiany odstępu od pojazdu poprzedzającego poprzez kolejne naciśnięcia przycisku **B**.



Poziomy wskaźnik odległości na tablicy wskaźników wskazuje różne dostępne bezpieczne odstępy:

- wskaźnik odległości **D**: duży odstęp (około 2,4 sekundy);
- wskaźnik odległości **E**: średni odstęp 2 (około dwie sekundy);
- wskaźnik odległości **F**: średni odstęp 1 (około 1,6 sekundy);
- wskaźnik odległości **G**: mały odstęp (około 1,2 sekundy).

Wybrany wskaźnik odstępu pojawia się na zielono na tablicy wskaźników. Pozostałe wskaźniki pozostają w kolorze szarym.

Uwaga: odstęp należy ustawić zgodnie z poziomem natężenia ruchu, lokalnymi przepisami i warunkami pogodowymi.



Bezpieczna odległość jest domyślnie ustawiana na wskaźniku odległości

E.

Przekroczenie prędkości regulowanej

W każdej chwili można przekroczyć ustawioną prędkość poprzez wciśnięcie pedału przyspieszenia.

W przypadku przekroczenia prędkości jazdy **10** wyświetla się w kolorze żółtym.

Jeśli kierowca naciśnie pedał przyspieszenia, funkcja "Kontrola odstępu" przestanie działać.

Następnie zwolnić pedał przyspieszenia: tempomat i funkcja kontroli bezpiecznego odstępu automatycznie powrócą do wcześniej wybranych ustawień.

Manewr wyprzedzania

Jeżeli jedziesz z prędkością przekraczającą tylko 70 km/h i chcesz wyprzedzić pojazd jadący z przodu, włączenie kierunkowskazów tymczasowo skróci odległość i uruchomi przyspieszanie, aby ułatwić wyprzedzanie.

Przewidywanie hamowania na podstawie sygnalizacji zmiany pasa ruchu kierunkowskazem

Jeśli chcesz zjechać na sąsiedni pas ruchu, na którym znajduje się już wolniejszy pojazd: po włączeniu kierunkowskazu system zacznie korygować prędkość, aby zrównać ją z prędkością tego pojazdu, i dopiero wtedy rozpocznie manewr zmiany pasa ruchu.

ADAPTACYJNY TEMPOMAT STOP AND GO

Zapobieganie niedozwolonemu wyprzedzaniu

Gdy prędkość pojazdu przekracza około 60 km/h, system może zapobiec niedozwolonemu wyprzedzaniu z prawej strony (lub z lewej strony, w zależności od lokalnych przepisów) w przypadku zbliżenia się do pojazdu jadącego sąsiednim pasem ruchu.

W takiej sytuacji system automatycznie koryguje prędkość, aby uniemożliwić wyprzedzanie.

Funkcję tę można jednak tymczasowo wyłączyć, lekko naciskając pedał przyspieszenia, aby została przywrócona ustawiona prędkość jazdy.

Uwaga: system działa zgodnie z przepisami obowiązującymi w danym kraju (ruch prawostronny lub lewostronny).

Zatrzymywanie pojazdu i ruszanie

Jeżeli pojazd z przodu zwalnia, system dostosowuje prędkość aż do całkowitego zatrzymania, jeżeli to konieczne (np. duże natężenie ruchu). Pojazd zatrzymuje się kilka metrów od poprzedzającego pojazdu.

Gdy pojazd z przodu ponownie ruszy:

- Jeżeli postój trwa krócej niż trzydzieści sekund, pojazd ponownie ruszy bez żadnej akcji ze strony kierowcy.

Uwaga: kierowca powinien być zawsze gotowy na nagłe zdarzenia podczas jazdy i pozostaje odpowiedzialny za sterowanie pojazdem: jeżeli system wykryje pieszego w otoczeniu pojazdu, automatyczne uruchomienie zostanie zablokowane do następnego zatrzymania;

- jeżeli czas zatrzymania przekracza około trzydziestu sekund, aby pojazd mógł ponownie ruszyć należy:
 - nacisnąć pedał przyspieszenia;
- lub
- nacisnąć jednokrotnie przycisk **5** (RES).

Na tablicy wskaźników pojawia się komunikat "Naciśnij RES lub przyspiesz aby włączyć Tempomat".

Jeżeli czas postoju przekroczył ok. trzech minut, automatyczny hamulec parkingowy zostaje automatycznie włączony, a adaptacyjny regulator prędkości Stop and Go zostaje wyłączony.

Lampka ostrzegawcza **9** gaśnie, aby potwierdzić, że funkcja jest wyłączona.

Przejęcie funkcji do trybu czuwania

Działanie funkcji zostaje wstrzymane w następujących sytuacjach:

- naciśnięcia włącznika **4** (0);
- Wciśnięcie pedału hamulca podczas jazdy.

System wyłącza funkcję w następujących sytuacjach:

- ustawienie dźwigni zmiany biegów w położeniu **R** lub **N**;
- odpięcie pasa bezpieczeństwa kierowcy;
- nastąpi otwarcie jednego z elementów otwieranych;
- kierowca naciśnie przycisk rozruchu silnika;
- nachylenie jest zbyt strome;
- uruchomione są określone systemy wspomagające (aktywne hamowanie awaryjne, ABS, ESC itp.)

Uwaga: w zależności od pojazdu, jeżeli odbiór danych sieciowych nie jest optymalny, system automatycznie przełącza w stan czuwania funkcje rozpoznawania znaków ograniczenia prędkości i/lub rozpoznawania układu drogi.

ADAPTACYJNY TEMPOMAT STOP AND GO

Obie funkcje zostaną automatycznie wznowione, gdy odbiór danych sieciowych znów stanie się optymalny.

We wszystkich przypadkach wprowadzenie funkcji w tryb czuwania zostaje potwierdzone zmianą koloru lampek ostrzegawczych na szary i pojawieniem się komunikatu "Tempomat adaptacyjny wyłączony" na tablicy wskaźników.



Wprowadzenie adaptacyjnego tempomatu Stop and Go w tryb gotowości lub wyłączenie go nie powoduje szybkiego zmniejszenia prędkości: aby w razie potrzeby zmniejszyć prędkość, należy wcisnąć pedał hamulca.

Wyjście z trybu czuwania

Na podstawie zapisanej prędkości jazdy

Jeżeli prędkość została zapamiętana, można ją wywołać po upewnieniu się, że jest ona dostosowana do warunków ruchu drogowego (nasilenie ruchu, stan nawierzchni, warunki meteorologiczne...). Naci-

śnij przycisk **5** (RES), aby dostosować prędkość w prawidłowym zakresie prędkości.

Gdy zapisana prędkość zostanie przywołana, włączenie regulatora prędkości zostaje potwierdzone wyświetleniem prędkości regulowanej w kolorze zielonym.

Uwaga: jeżeli zapisana prędkość jest wyższa od prędkości bieżącej, nastąpi silne przyspieszenie aż do momentu osiągnięcia żądanej prędkości.

Na podstawie bieżącej prędkości

Gdy regulator prędkości znajduje się w trybie czuwania, naciśnij przełącznik **6** w górę (SET/+) lub w dół (SET/-), aby ponownie włączyć funkcję regulatora bez uwzględnienia prędkości zapisanej w pamięci: system wykorzystuje aktualną prędkość jazdy samochodu.

Ostrzeżenia "Przejmij kontrolę nad pojazdem"

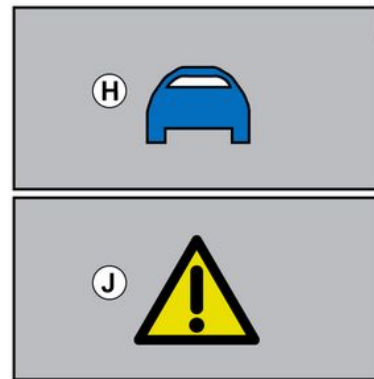

W niektórych sytuacjach (np. szybkie dojeżdżanie do wolniejszego pojazdu, szybka zmiana pasa ruchu przez samochód jadący z przodu itp.) system może nie mieć czasu na reakcję.

W zależności od sytuacji system emituje ostrzegawczy sygnał dźwiękowy:

- pomarańczowy alarm **H**, jeżeli sytuacja wymaga uwagi kierowcy; lub
- czerwony alarm **J** i komunikat "Hamuj", jeżeli sytuacja wymaga natychmiastowej reakcji kierowcy.

ADAPTACYJNY TEMPOMAT STOP AND GO

W każdej sytuacji kierowca musi zareagować i wykonać odpowiedni manewr.

Wyłączenie funkcji



Działanie adaptacyjnego regulatora prędkości Stop and Go zostaje przerwane:

- jeżeli naciśniesz przycisk 3.

Lampka ostrzegawcza 9 znika z tablicy wskaźników, aby potwierdzić, że funkcja jest wyłączona.

i Aby wyłączyć system wspomagający kierowcę, naciśnij przełącznik 3 tyle razy, ile to konieczne, aż do ustawienia OFF. Na tablicy wskaźników pojawia się komunikat "Wspom. prowadz. poj. wyłączone".
W takim przypadku, w zależności od pojazdu, przy następnym uruchomieniu silnika włączy się funkcja "Ogranicznik prędkości" i będzie oczekiwać na zapisanie ograniczenia prędkości.

Tymczasowa niedostępność

Radar



Radar jest w stanie wykryć pojazdy przed pojazdem. System nie może działać poprawnie, jeśli obszar wykrywania radaru jest zastąpiony lub jego sygnał jest zakłócony.

Jeżeli obszar wykrywania radaru jest zastąpiony lub sygnał radaru jest zakłócony, na tablicy wskaźników pojawia się komunikat "Radar przód brak widoczności", a adaptacyjny regulator prędkości Stop and Go zostaje wyłączony.

ADAPTACYJNY TEMPOMAT STOP AND GO

Zielona lampka ostrzegawcza 9 znika, aby potwierdzić, że funkcja została automatycznie wyłączona.

Upewnij się, że otoczenie radaru pozostaje czyste i nie jest zasłonięte przez śnieg, błoto, nieprawidłowo zamontowaną tablicę rejestracyjną lub jakiegokolwiek akcesoria zamontowane w przedniej części pojazdu (na osłonie chłodnicy lub monogramie itd.)

Warunki na niektórych obszarach geograficznych mogą utrudniać działanie, na przykład:

- obszary niezarośnięte, tunele, długie mosty lub rzadko uczęszczone drogi bez linii wyznaczających pasy ruchu, brak znaków oraz drzew przy drodze;
 - strefa wojskowa lub lotniskowa.
- Należy opuścić takie obszary, aby funkcja działała.

We wszystkich przypadkach, jeżeli komunikat nie zniknie po ponownym uruchomieniu silnika, należy się skontaktować z autoryzowanym sprzedawcą.

Kamera

System nie może działać, jeżeli kamera jest zasłonięta (brud, błoto, śnieg, kondensacja itp.).

Jeśli widoczność kamery jest ograniczona, na tablicy wskaźników pojawia się komunikat "Kamera przód brak widoczności", a skuteczność adaptacyjnego tempomatu Stop and Go zostanie zmniejszona. Zachowaj czujność.

Nieprawidłowości w działaniu

Jeżeli zostanie wykryta usterka działania funkcji adaptacyjnego regulatora prędkości Stop and Go, na tablicy wskaźników będzie widoczny komunikat "Asystent jazdy sprawdź" i funkcja adaptacyjnego regulatora prędkości Stop and Go zostanie wyłączona.

Jeżeli zostanie wykryta usterka działania jednego lub kilku elementów systemu, funkcja adaptacyjnego tempomatu Stop and Go zostanie wyłączona.

W zależności od rodzaju usterki na tablicy wskaźników wyświetlany jest komunikat:

- « Asystent jazdy niedostępny » ;
- « Kamera przód brak widoczności » ;
- « Kamera przód skontroluj » ;
- « Radar przód brak widoczności » ;
- « Radar przód skontroluj ».

Skontaktować się z Autoryzowanym Partnerem marki.

Ograniczenia działania systemu

Wykrywanie pojazdu

System wykrywa tylko pojazdy (samochody, ciężarówki, motocykle), które poruszają się w tym samym kierunku, co pojazd.

System może zainicjować nagłe lub opóźnione hamowanie.



System nie wykrywa:

- pojazdów dojeżdżających do skrzyżowań: śliska nawierzchnia (np. K) itd.;

ADAPTACYJNY TEMPOMAT STOP AND GO

- pojazdów jadących po niewłaściwej stronie drogi lub cofających w kierunku pojazdu.



Z adaptacyjnego regulatora prędkości Stop and Go należy korzystać poza terenem zabudowanym, na szerokich drogach z widocznymi liniami rozdzielającymi pasy ruchu.

Wykrywanie podczas pokonywania zakrętów

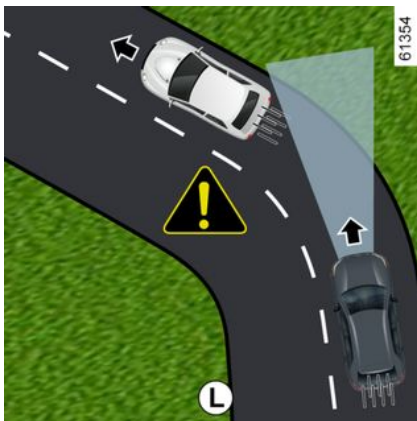

Podczas wchodzenia w zakręt lub łuk drogi radar i/lub kamera mogą

chwilowo nie być w stanie wykryć pojazdu jadącego z przodu (np. **L**).

System może zainicjować przyspieszenie.

Po wyjechaniu z zakrętu wykrywanie pojazdu poprzedzającego może być zakłócone lub opóźnione.

System może zainicjować nagłe lub opóźnione hamowanie.

Wykrywanie pojazdów na sąsiednich pasach

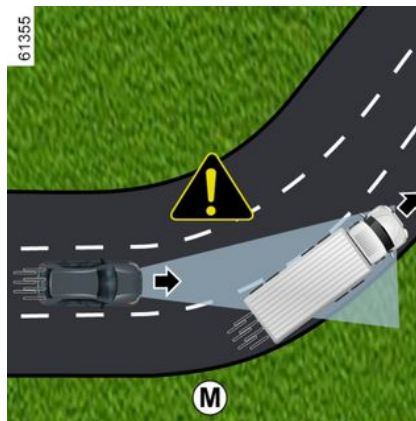

System może wykrywać pojazdy jadące na sąsiednim pasie, gdy:

- wjeżdżasz w zakręt (przykład **M**);
- pojazd jedzie po drodze o wąskich pasach;

- prędkość pojazdu na sąsiednim pasie jest mniejsza i jeden z tych pojazdów znajduje się zbyt blisko pasa drugiego.

System może nieprawidłowo zainicjować spowolnienie lub hamowanie.

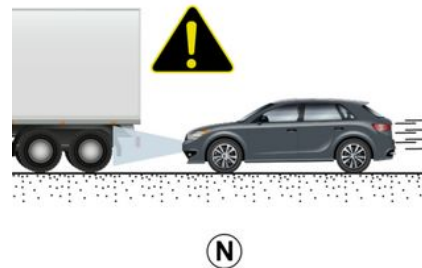

Pojazdy poza kamerą i obszarami wykrywania radaru.

System reaguje z opóźnieniem lub nie reaguje wcale, jeżeli pojazdy znajdują się poza obszarem wykrywania kamery i radaru, szczególnie w następujących przypadkach:

- pojazdy przewożące długie przedmioty, które przekraczają linię pasa ruchu;

61356

ADAPTACYJNY TEMPOMAT STOP AND GO

- rzeczywista długość wysokich pojazdów (np. **N**) jest poza obszarem wykrywania radaru (maszyna budowlana, pojazd holujący itp.);

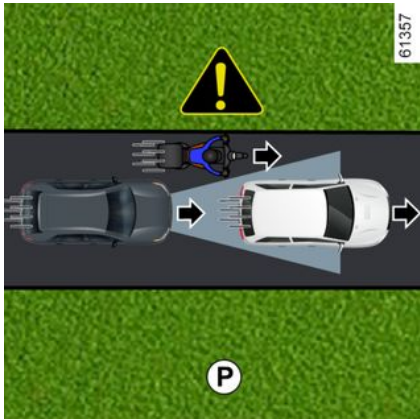

- pojazdy niewystarczająco wyśrodkowane na pasie;
- wąskie pojazdy, które są bardzo blisko (np. **P**).

Pojazdy ukryte przez rzeźbę terenu

System nie wykryje pojazdów ukrytych przez rzeźbę terenu lub pojazdów poza kamerą i obszarami wykrywania radaru w trakcie jazdy pod górę lub w dół.

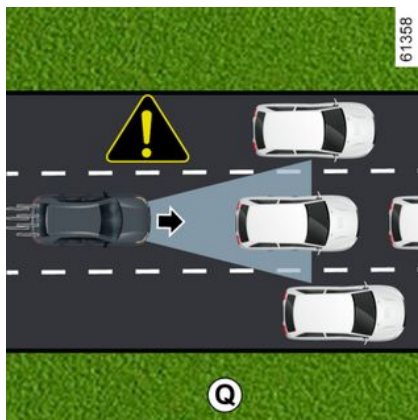

Pojazdy stojące i pojazdy poruszające się z małą prędkością

System może nie zareagować lub zareagować z dużym opóźnieniem na:

- pojazdy stojące (przykład **Q**);
- pojazdy jadące z bardzo małą prędkością;

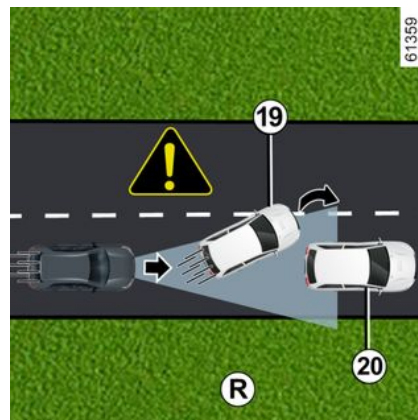

- pojazdy z przodu **19**, które zmieniają pas i odstawiają stojący pojazd **20** (przykład **R**)

i **Zawsze zachowaj gotowość do reakcji, w każdych okolicznościach.**

Kierowca musi stale utrzymywać kontrolę nad pojazdem.

Adaptacyjny tempomat Stop and Go nie uruchamia zatrzymania awaryjnego, a jego zdolność hamowania jest ograniczona.

ADAPTACYJNY TEMPOMAT STOP AND GO

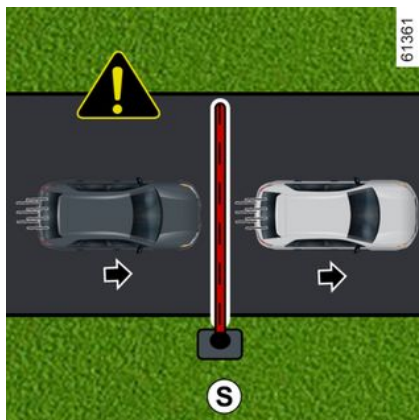

Brak wykrywania stałych przeszkód i przedmiotów o niewielkich rozmiarach

System nie wykrywa:

- piesi, rowery, skutery itp.;
- zwierzęta;
- stałe przeszkody (bariery, mury itp.) (przykład **S**).

System nie bierze takich przeszkód pod uwagę. Ich obecność nie uruchamia żadnego alarmu ani nie powoduje reakcji systemu.

ADAPTACYJNY TEMPOMAT STOP AND GO

Ostrzeżenia



Funkcja ta jest dodatkowym ułatwieniem w prowadzeniu pojazdu. W żadnym wypadku nie zwalnia kierowcy z odpowiedzialności za przestrzeganie ograniczeń prędkości i utrzymywanie czujności. Kierowca musi stale utrzymywać kontrolę nad pojazdem.

Oprócz znaków ograniczenia prędkości i danych kartograficznych (pojazdy wyposażone w funkcję "Wykrywanie znaków drogowych"), system nie uwzględnia innych informacji związanych z ruchem drogowym (sygnalizacja świetlna, przejścia dla pieszych itp.). Kierowca musi zawsze dostosowywać prędkość do otoczenia i warunków, niezależnie od wskazań systemu.

System nie może w żadnym razie być traktowany jako wykrywacz przeszkód lub system chroniący przed zderzeniami.

Używaj Stop and Go adaptacyjnego tempomatu poza terenami zabudowanymi, na szerokich drogach z widocznymi liniami rozdzielającymi pasy ruchu.

Obsługa/naprawy systemu

- W przypadku zderzenia istnieje ryzyko przestawienia radaru i/lub kamery, co może wpłynąć na działanie systemu. Wyłączyć system i skontaktować się z autoryzowanym serwisem.
- Wszystkie czynności (naprawy, wymiana części, poprawki lakiernicze itd.) w obrębie radaru i/lub kamery muszą wykonywać wykwalifikowani specjaliści.

Jedynie partner marki jest upoważniony do naprawy systemu.



Sytuacje, kiedy działanie systemu jest zakłócone

Działanie systemu może być zakłócone przez pewne warunki i okoliczności, takie jak:

- zasłonięta przednia szyba lub zderzak w strefie radaru (brud, lód, śnieg, kondensacja, tablica rejestracyjna itp.);
- złożona infrastruktura (tunel itp.);
- niesprzyjające warunki atmosferyczne (śnieg, intensywny opad, grad, gołoledź itp.);
- słaba widoczność (noc, mgła itp.);
- oślepienie (rażące słońce, światła pojazdów nadjeżdżających z przeciwka itp.);
- droga jest wąska, kręta lub pofalowana (wiele zakrętów itp.);
- pojazd poruszający się ze znaczną różnicą prędkości;
- użycie dywaników nieprzystosowanych do pojazdu. Po stronie kierowcy należy koniecznie używać dywanika przeznaczonego do danego pojazdu, mocując go założonymi łącznikami i regularnie sprawdzać jego zamocowanie. Nie stosować wielu dywaników. **Ryzyko zablokowania pedałów.**

W takim przypadku system może w sposób niezamierzony hamować lub przyspieszać.

Wiele nieprzewidzianych sytuacji może mieć wpływ na działanie systemu. System może nieprawidłowo interpretować istnienie niektórych obiektów lub pojazdów, które mogą pojawiać się w kamerze lub w strefie działania radaru, co może prowadzić do nieuzasadnionego przyspieszenia lub hamowania.

Należy zawsze zwracać uwagę na nagłe zdarzenia, które mogą wystąpić podczas jazdy. Zawsze utrzymywać pojazd pod kontrolą, trzymając stopy w pobliżu pedałów, aby być gotowym na podjęcie natychmiastowego działania.



Wyłączanie funkcji

Należy wyłączyć funkcję, jeżeli:

- pojazd jest holowany (awaria);
- pojazd holuje przyczepę lub przyczepę kampingową;
- pojazd przejeżdża przez tunel lub w pobliżu metalowej konstrukcji;
- pojazd dojeżdża do punktu poboru opłat, strefy robót drogowych lub wąskiego pasa ruchu;
- pojazd porusza się po bardzo krętej drodze (droga góraska itp.);
- pojazd zjeżdża lub wjeżdża po bardzo stromym zboczu;
- słaba widoczność (noc, rażące słońce, mgła itp.);
- pojazd porusza się po śliskiej nawierzchni (deszcz, śnieg, żwir itp.);
- warunki atmosferyczne są niesprzyjające (deszcz, śnieg, boczne wiatry itp.);
- uszkodzony obszar działania radaru (uderzenia itp.);
- uszkodzony obszar roboczy kamery (np. po wewnętrznej lub zewnętrznej stronie przedniej szyby);
- pęknięta lub zniekształcona przednia szyba.

W przypadku nieprawidłowego działania system należy wyłączyć i skontaktować się z ASO.

ACTIVE DRIVER ASSIST

Prezentacja

Funkcja "Active driver assist" to element systemu wspomagającego kierowcę przeznaczony do użytku poza terenem zabudowanym, na szerokich drogach z widocznymi liniami wyznaczającymi pasy ruchu.

System składa się z funkcji **Stop and Go adaptacyjnego tempomatu** → 255 i **ustawiania pojazdu na środku pasa ruchu**.

System umożliwia:

- utrzymywanie zaprogramowanej prędkości jazdy;
- utrzymywanie odległości do pojazdu jadącego z przodu;
- kierowanie trajektorią pojazdu na pasie ruchu;
- dostosować prędkość pojazdu do prędkości wskazanej na znakach drogowych, automatycznie lub po potwierdzeniu przez kierowcę (zależnie od pojazdu).



System zapewnia dodatkową pomoc w prowadzeniu pojazdu.

W żadnym wypadku nie zwalnia kierowcy z odpowiedzialności za przestrzeganie ograniczeń prędkości i utrzymywanie bezpiecznych odstępów.

System może nie wykrywać wszystkich sytuacji wymagających ostrzeżenia kierowcy z wyprzedzeniem.

W każdych okolicznościach i w każdej sytuacji podczas jazdy kierowca musi zawsze zachowywać panowanie nad swoim pojazdem.

Kierowca musi zawsze dostosowywać prędkość jazdy do otoczenia i warunków panujących na drodze.

Ryzyko powstania wypadków.

Funkcja adaptacyjnego regulatora prędkości.

Zależnie od kraju i dostępnej subskrypcji, w oparciu o informacje z

radaru lub kamery albo danych kartograficznych przesyłanych przez sieć GSM, funkcja adaptacyjnego regulatora prędkości Stop and Go umożliwi utrzymywanie wybranej prędkości (prędkość jazdy) przy zachowaniu bezpiecznej odległości względem pojazdu jadącego z przodu na tym samym pasie.

Prędkość jazdy może automatycznie dostosowywać się do zmiany ograniczenia prędkości (w zależności od kraju).

Jeżeli pojazd jadący z przodu się zatrzyma, adaptacyjny tempomat może wyhamować pojazd aż do całkowitego zatrzymania, po czym ponownie ruszyć.



Ważne: trzymać stopy w pobliżu pedałów, a ręce na kierownicy przez cały czas, aby być przygotowanym na wykonanie odpowiedniego manewru.

System kontroluje przyspieszenie i hamowanie pojazdu za pomocą silnika i układu hamulcowego.

ACTIVE DRIVER ASSIST

Adaptacyjny tempomat można włączyć przy prędkości od 0 km/h w zależności od warunków panujących na drodze (ruch drogowy, pogoda itp.).

Działanie funkcji przedstawia sym-

bol  → 255.

Cecha szczególna:

- kierowca musi przestrzegać ograniczenia prędkości obowiązującego w danym kraju oraz zachować bezpieczne odstępy określone przepisami;
- regulator prędkości z funkcją kontroli odległości może uruchomić układ hamulcowy maksymalnie do jednej trzeciej jego maksymalnej siły. W zależności od sytuacji kierowca może zahamować jeszcze mocniej.



Adaptacyjny tempomat nie uruchamia zatrzymania awaryjnego, a jego zdolność hamowania jest ograniczona.

Więcej informacji na temat funkcji adaptacyjnego tempomatu

(włączanie tempomatu, regulacja prędkości z rozpoznawaniem zna-

ków ograniczenia prędkości, regulacja prędkości jazdy, odstęp przed pojazdem, manewr wyprzedzania, chwilowa niedostępność, ograniczenia działania systemu itp.) zawiera → 255.

Funkcja utrzymywania pojazdu na środku pasa ruchu

Wykorzystując informacje przesyłane przez kamerę, funkcja utrzymywania pojazdu na środku pasa ruchu wykorzystuje układ kierowniczy do utrzymywania pojazdu na pasie ruchu.

Ta funkcja jest dostępna tylko wtedy, gdy jest włączona funkcja Active driver assist.

Jeżeli warunki na to pozwalają, funkcja może zostać włączona:

- Od prędkości 0 km/h **za innym pojazdem**. Po włączeniu funkcja może interweniować;

lub

- od około **50 km/h bez innego pojazdu przed sobą**. Po włączeniu funkcja może interweniować przy prędkości około 30 km/h lub większej.

Funkcja utrzymywania pojazdu na środku pasa ruchu jest funkcją podnoszącą komfort prowadzenia.

Jest sygnalizowana lampką

ostrzegawczą  na tablicy wskaźników.

Uwaga: w przypadku ostrego skrętu zdolność utrzymywania toru jazdy jest ograniczona i wymaga natychmiastowego działania ze strony kierowcy.

Dodatkowe informacje

W zależności od pojazdu funkcja "Active driver assist" może być używana z innymi funkcjami wspomagającymi kierowcę.

Współdziałanie z funkcją "Zapobieganie zmianie pasa ruchu"

Gdy funkcja "Ustawianie pojazdu na środku pasa ruchu" znajduje się w trybie regulacji, działanie funkcji "Zapobieganie zjeżdżaniu z pasa ruchu" jest automatycznie zawieszane, jeśli została ona włączona → 206. Gdy funkcja ustawiania pojazdu na środku pasa ruchu nie steruje układem kierowniczym, funkcja Zapobieganie zjeżdżaniu z pasa ruchu może zostać ponownie aktywowana, o ile warunki będą odpowiednie.

ACTIVE DRIVER ASSIST

Lokalizacja elementów

3

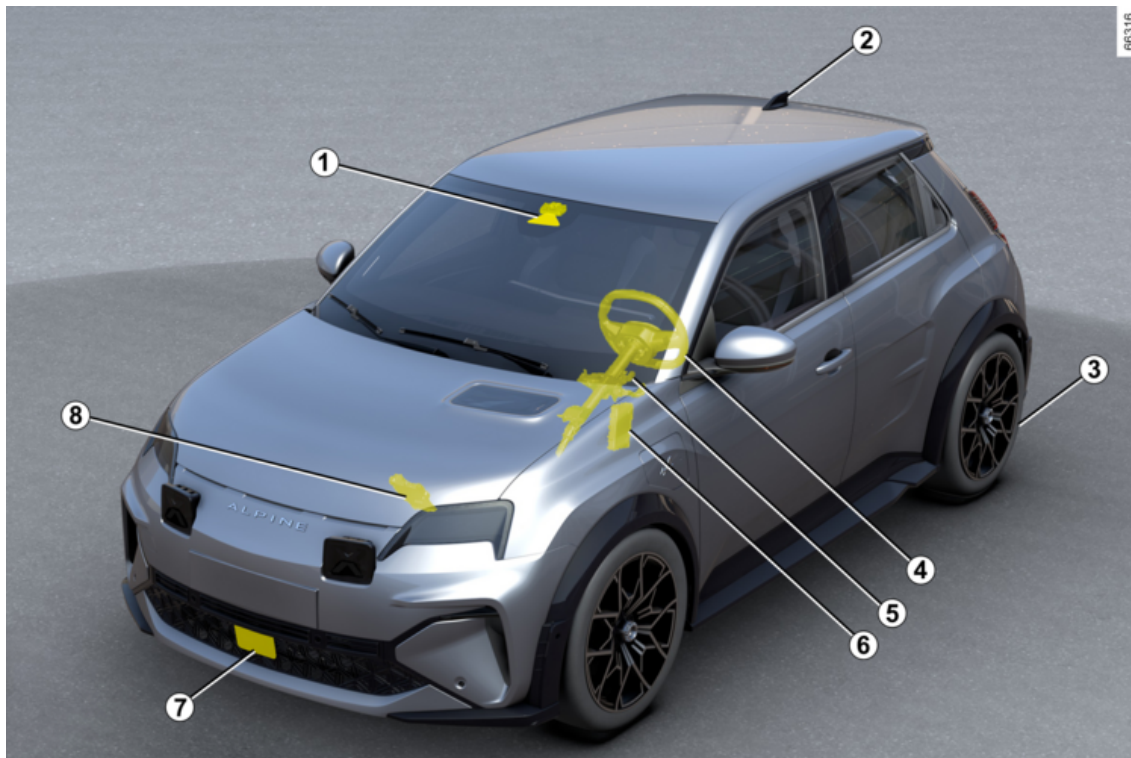

ACTIVE DRIVER ASSIST

1. Kamera.

Wykrywa oznaczenia na drodze i lokalizuje pojazdy na innych pasach ruchu.

Informacje z radaru 7 są wykorzystywane również przez system związany z kamerą. Na ich podstawie, po uzupełnieniu o własne informacje i porównaniu ich z nimi, określa on tor jazdy i prędkość pojazdu oraz stwierdza, czy należy korygować jego zachowanie (przyspieszenie lub hamowanie).

Steruje między innymi włączaniem/wyłączeniem systemu (otwieranie drzwi itp.).

Przetwarza informacje w celu sprawdzenia, czy kierowca trzyma dłoń na kierownicy.

Upewnić się, że przednia szyba nie jest zanieczyszczona (brud, błoto, śnieg itd.).

2. Widok z lotu ptaka i mapy.

(zależnie od kraju)

Mapy drogowe i pewne sytuacje drogowe (ronda, zakręty i skrzyżowania) są pobierane zgodnie z trasą, którą jedzie pojazd. System może zatem przewidywać konieczność zmniejszenia prędkości z powodu ograniczenia prędkości w zależności od parametrów wcześniej wybranych przez kierowcę.

Jest również w stanie korygować

prędkość pojazdu w miarę zbliżania się do określonych sytuacji drogowych, takich jak ostry zakręt lub rondo.

3. Automatyczny hamulec parkin-gowy.

Utrzymuje pojazd w bezruchu w określonych warunkach.

4. Czujnik pojemnościowy.

W zależności od pojazdu funkcja wykrywa obecność rąk na kierownicy.

5. Wspomaganie układu kierow-niczego.

Obsługuje przednie koła, aby kierować torem jazdy pojazdu zgodnie z informacjami przesyłanymi przez moduł elektroniczny 6.

6. Komputer wtrysku.

Kontroluje i steruje silnikiem w taki sposób, aby uzyskać odpowiednie przyspieszenie.

7. Radar.

Analizuje odległość względem pojazdu, za którym jedzie. Maksymalny zasięg systemu wynosi około 150 metrów. Zasięg zależy od warunków drogowych (ukształtowanie terenu, warunki atmosferyczne itp.).

Upewnij się, że obszar radaru nie jest zasłonięty (brud, błoto, śnieg, źle zamocowana przednia tablica

rejestracyjna), uderzony, zmodyfikowany (malowanie) lub zakryty przez jakiegokolwiek akcesoria zamontowane w przedniej części pojazdu (na osłonie chłodnicy lub logotypie itp.).

8. Aktywna kontrola pojazdu.

System dostarcza informacji o dynamice pojazdu modułowi elektronicznemu 6 (prędkość, przyspieszenie boczne itp.) i uruchamia układ hamulcowy, aby kontrolować hamowanie i utrzymać pojazd w bezruchu.



Aby zapewnić prawidłowe działanie systemu, obszar radaru i kamery należy utrzymywać w czystości; nie wolno wykonywać żadnych modyfikacji na poziomie tych elementów.

ACTIVE DRIVER ASSIST

Elementy sterujące

3

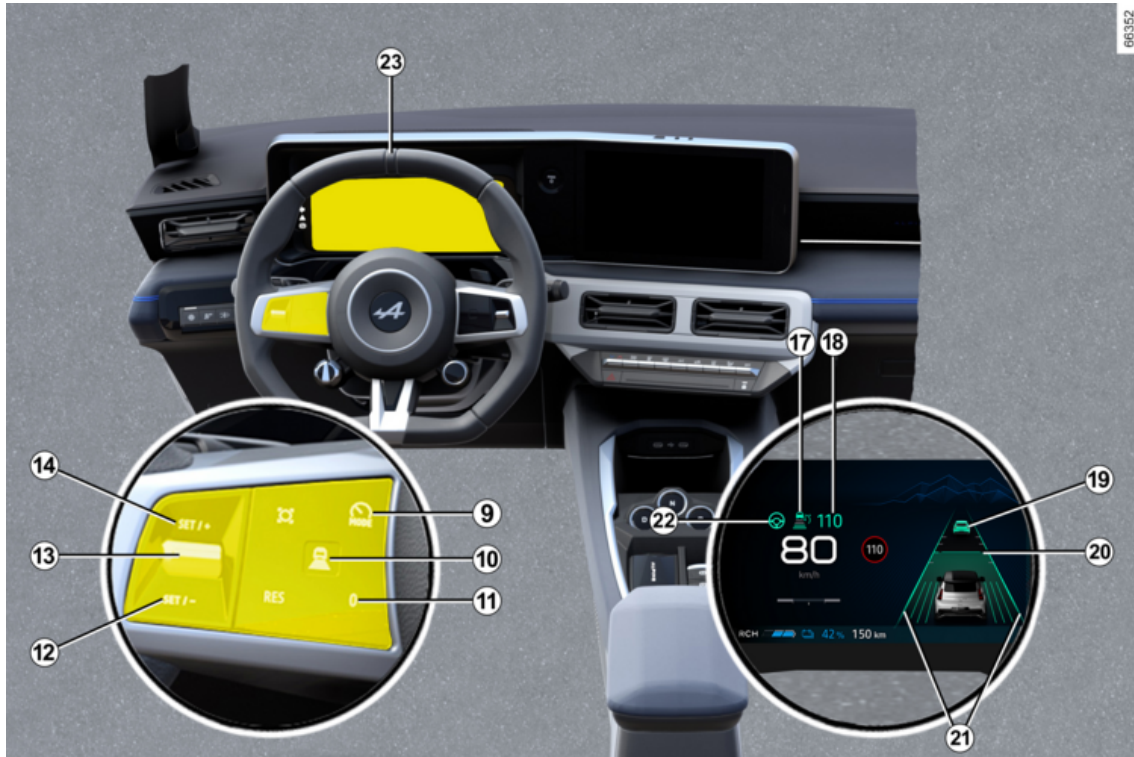

96352

ACTIVE DRIVER ASSIST

9. Przetącnik do wybierania/wyłączania systemów wspomagających jazdę, w zależności od pojazdu:

- układ Active driver assist;
- adaptacyjny regulator prędkości;
- ogranicznik prędkości;
- OFF.

10. Ustawienia bezpiecznego odstępu

11. Wprowadzenie funkcji w tryb czuwania (i zapisanie ograniczenia prędkości) (0).

12. Przywołanie zapisanej prędkości jazdy (RES).

13.

- W górę: aktywowanie, zwiększenie prędkości jazdy lub zapisanie bieżącej prędkości (SET/+).
- W dół: aktywowanie, zmniejszenie prędkości jazdy lub zapisanie bieżącej prędkości (SET/-).

14. Wyskakujący przycisk (w zależności od pojazdu): dostosowanie wartości zadanej prędkości do wykrytych ograniczeń prędkości



→ 243.

W zależności od pojazdu jeżeli przed wyłączeniem silnika wybra-

no tryb "OFF", funkcja "Ogranicznik prędkości" zostanie domyślnie włączona przy następnym uruchomieniu pojazdu.

Dane wyświetlane na tablicy wskaźników

17. Lampka ostrzegawcza adaptacyjnego regulatora prędkości

"Stop and Go"

18. Zapisana prędkość jazdy.

19. Pojazd z przodu.

20. Zapisany bezpieczny odstęp

21. Wskaźniki lewej i prawej linii

22. Lampka ostrzegawcza funkcji utrzymywania pojazdu na środku

pasa ruchu

24. Lampka ostrzegawcza "Ręce

zdięte z kierownicy"

Kierownica 23

Kierowca musi zawsze trzymać ręce na kierownicy.

Jeżeli kierowca skręci kierownicą z wystarczającą siłą, działanie funkcji "Utrzymywanie pojazdu na środku pasa ruchu" jest przerwane, aby umożliwić kierowcy odzyskanie kontroli nad pojazdem.

Jeżeli kierowca nie trzyma kierownicy (system nie wykrywa obecności rąk na kierownicy), po kilku ostrzeżeniach funkcja utrzymywania pojazdu na środku pasa ruchu zostaje wyłączona.

Włączanie/wyłączanie funkcji Active driver assist

Włączenie funkcji



Aby włączyć tę funkcję, naciskaj przycisk 9, aż zostanie wybrana ikona 25 na tablicy wskaźników.

Lampki ostrzegawcze funkcji "Utrzymywanie pojazdu na środku

pasa ruchu" 22 i są

ACTIVE DRIVER ASSIST

wyświetlane na szaro na tablicy wskaźników.

Następnie naciśnij element sterujący pod kierownicą **13** w górę (SET/+) lub w dół (SET/-). Zostanie włączona funkcja Active driver assist z adaptacyjnym tempomatem Stop and Go i ustawianiem pojazdu na środku pasa ruchu.

Uwaga: po uruchomieniu pojazdu (w zależności jego rodzaju) ogranicznik prędkości jest wybierany automatycznie, jeżeli podczas ostatniego zatrzymania pojazdu wybrano funkcję **25** lub OFF.

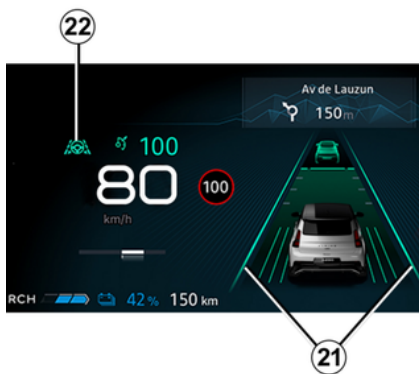

Świeci się zielona lampka ostrzegawcza **22** , a na tablicy

wskaźników są wyświetlone wskaźniki linii po lewej i prawej stronie **21**, aby potwierdzić działanie funkcji "Utrzymywanie pojazdu na środku pasa ruchu". Funkcja ta interweniuje i prowadzi pojazd po pasie ruchu.

Funkcję "Utrzymywanie pojazdu na środku pasa ruchu" można wyłączyć w dowolnym momencie, poruszając kierownicą. Gdy tylko kierowca przestanie manewrować kierownicą, funkcja "Utrzymywanie pojazdu na środku pasa ruchu" zostanie ponownie włączona, o ile pozwalają na to warunki.

Uwaga: po aktywacji funkcji "Utrzymywanie pojazdu na środku pasa ruchu" należy trzymać ręce na kierownicy. W żadnym wypadku nie należy zdejmować rąk z kierownicy.

Wyłączanie funkcji

Nacisnąć przycisk **9**. Wyłączenie tej funkcji zostanie potwierdzone zgaszeniem lampki ostrzegaw-

czej **22**  oraz wskaźników linii po lewej i prawej stronie **21** na tablicy wskaźników.

Uwaga: jeśli funkcja Zapobieganie zjeżdżaniu z pasa ruchu była wcześniej włączona i warunki na to po-

zwolą, zostanie ona ponownie aktywowana.

 Aby wyłączyć system wspomagający kierowcę, naciśnij przycisk **9** tyle razy, ile to konieczne, aż do ustawienia OFF. Na tablicy wskaźników pojawia się komunikat "Wspom. prowadz. poj. wyłączone".

W takim przypadku, w zależności od pojazdu, przy następnym uruchomieniu silnika włączy się funkcja "Ogranicznik prędkości" i będzie oczekiwać na zapisanie ograniczenia prędkości.

Dostosowywanie pozycji na pasie ruchu

(zależnie od wersji pojazdu)

ACTIVE DRIVER ASSIST

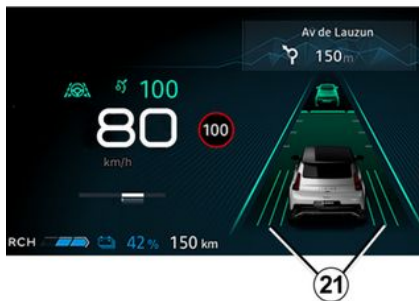

Korektę pozycjonowania pojazdu na pasie ruchu można włączyć, gdy są spełnione następujące warunki:

- Działanie funkcji "Utrzymywanie pojazdu na środku pasa ruchu" jest sygnalizowane zieloną lampką ostrzegawczą **22** na tablicy wskaźników;
- Prędkość pojazdu jest niższa niż około 50 km/h;
- Pojazd jedzie drogą szybkiego ruchu;
- Pas ruchu, na którym znajduje się pojazd, jest wystarczająco szeroki i prosty.

Jeśli te warunki są spełnione, można korygować pozycję pojazdu

względem linii pasa ruchu bez wyłączenia funkcji "Utrzymywanie pojazdu na środku pasa ruchu".

W tym celu:

- Trzymaj kierownicę skrzywną lekko w prawo lub w lewo, aby korygować pozycję pojazdu na pasie ruchu (przesuwać go w bok), aż znajdzie się w żądanej pozycji;
- Przytrzymuj mocno kierownicę przez około 10 sekund: pozycja pojazdu zostanie automatycznie obliczona na podstawie prędkości, szerokości pasa ruchu i rodzaju linii;
- Przestań wywierać nacisk na kierownicę: przesunięcie zostanie zachowane, co będą sygnalizowały strzałki **21** wyświetlane na tablicy wskaźników.

Uwaga: w pewnych sytuacjach drogowych, np. przed zakrętami i gdy prędkość przekracza około 70 km/h, tor ruchu pojazdu może zostać automatycznie wycentrowany.

Aby wrócić na środek pasa, skrzywną lekko kierownicę w przeciwnym kierunku, następnie przestań wywierać nacisk na kierownicę, gdy pojazd znajdzie się na środku pasa ruchu.

Funkcja utrzymywania pojazdu na środku pasa ruchu w trybie czuwania

Funkcja ustawiania pojazdu na środku pasa ruchu jest automatycznie przełączana do trybu czuwania w następujących przypadkach:

- system przestaje wykrywać linie pasa ruchu lub wykrywa je tylko po jednej stronie;
- Pas ruchu jest zbyt wąski lub zbyt szeroki;
- system nie wykrywa rąk na kierownicy;
- w niektórych warunkach jazdy (rondo, skrzyżowanie, zbyt ostry zakręt itp.);
- prędkość pojazdu jest niższa niż około 30 km/h, bez żadnego pojazdu z przodu;
- pojazd przekracza linię;
- działanie systemu zostaje czasowo wstrzymane (na przykład: kamera z radarem zasłonięta przez kurz, błoto, śnieg, skropliny itp.).

niektóre czynności wykonywane przez kierowcę powodują zawieszenie funkcji utrzymywania pojazdu na środku pasa ruchu:

- Włączenie kierunkowskazu;
- obracając kierownicę z wystarczającą siłą.

ACTIVE DRIVER ASSIST

Przełączenie tej funkcji do trybu gotowości zostanie potwierdzone zapaleniem szarej lampki ostrze-

gawczej **22**  oraz wskaźników linii po lewej i prawej stronie **21** na tablicy wskaźników.

Po spełnieniu warunków funkcja ponownie zaczyna korygować zachowanie i utrzymywać pojazd na pasie ruchu. Na tablicy wskaźników zapala się na zielono lampka

ostrzegawcza **22**  oraz wskaźniki lewej i prawej linii **21**.

Przypadki szczególne

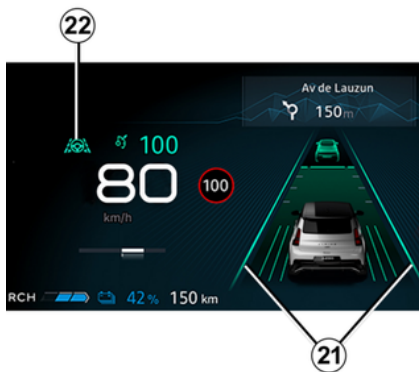

System przewiduje pewne sytuacje (zbliżanie się do linii pasa ruchu

itp.), które mogą powodować wstrzymanie działania funkcji "Ustawianie pojazdu na środku pasa ruchu".

W takiej sytuacji lampka ostrze-

gawcza **22**  oraz wskaźniki linii po lewej i prawej stronie **21** świecą na żółto na tablicy wskaźników, aby ostrzec kierowcę.

W pewnych sytuacjach (gdy kamera nie jest w stanie wykryć linii itp.) system przestaje działać i jest emitowany sygnał dźwiękowy.



Ważne: trzymać stopy w pobliżu pedałów, a ręce na kierownicy przez cały czas, aby być przygotowanym na wykonanie odpowiedniego manewru.



Kierowca może w każdej chwili zmienić tor jazdy, kręcąc kierownicą.

ACTIVE DRIVER ASSIST

Ostrzeżenie "Trzymaj ręce na kierownicy"



Gdy prędkość pojazdu przekracza około 10 km/h i system Active driver assist przestaje wykrywać dłonie kierowcy na kierownicy, są wywoływane ostrzeżenia na kilku poziomach:

- **po ok. 15 sekundach** komunikat "Trzymaj ręce na kierownicy" wyświetla się na tablicy wskaźników;
- **po około 30 sekundach** na tablicy wskaźników pojawia się komunikat "Trzymaj ręce na kierownicy" i czerwona lampka ostrzegawcza

24  oraz rozlega się sygnał akustyczny;

- **jeżeli po około 35 sekundach** kierowca nie położy rąk z powrotem na kierownicy zgodnie z ostrzeżeniami, system zostanie wyłączony i wyemituje sygnał dźwiękowy. **Funkcja zatrzymania awaryjnego jest włączana automatycznie → 289.**

 W pierwszych dwóch poziomach alertów, gdy system ponownie wykryje obecność rąk kierowcy na kierownicy, alert zostaje wstrzymany. Funkcja nadal utrzymuje pojazd na pasie ruchu.

Uwaga: w niektórych sytuacjach funkcja utrzymywania pojazdu na środku pasa ruchu może nie wykrywać rąk na kierownicy i może emitować alert:

- Kierowca trzyma kierownicę bardzo lekko;
- kierowca prowadzi w rękawiczkach;
- ...

ACTIVE DRIVER ASSIST

Ostre zakręty

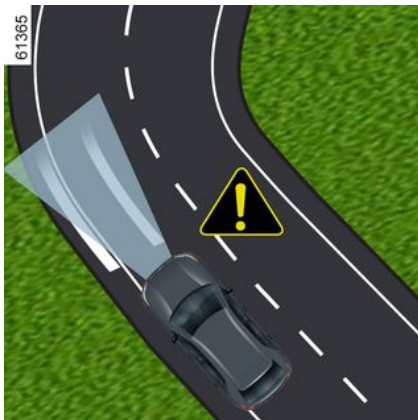

W przypadku ostrego zakrętu i w zależności od prędkości pojazdu, zdolności funkcji do utrzymywania pojazdu będą ograniczone i wymagają od kierowcy natychmiastowego działania, aby funkcja mogła nadal utrzymywać pojazd na pasie ruchu.

Jeżeli kierowca nie interweniuje, funkcja uruchamia wibrację kierownicy, aby zasignalizować, że pojazd może przekroczyć linię i kierowca musi podjąć natychmiastowe działanie.

Lampka ostrzegawcza  **22** oraz wskaźniki linii po lewej i prawej stronie **21** są wyświetlane na czerwono na tablicy wskaźników.

Jeżeli pojazd całkowicie przekroczy linię i zjedzie z pasa ruchu lub zakręt będzie zbyt ostry, funkcja "Utrzymywanie pojazdu na środku pasa ruchu" przełączy się w tryb czuwania.

Przełączenie tej funkcji do trybu gotowości zostanie potwierdzone zapaleniem szarej lampki ostrze-

gawczej  **22** oraz wskaźników linii po lewej i prawej stronie **21** na tablicy wskaźników.

 Funkcja "Utrzymywanie pojazdu na środku pasa ruchu" nie może pomóc kierowcy podczas pokonywania ronda lub skrzyżowania i może automatycznie przełączyć się w tryb czuwania (patrz poprzednie strony). We wszystkich przypadkach kierowca musi zawsze operować kierownicą, aby zarządzać torem jazdy w takich okolicznościach.

ACTIVE DRIVER ASSIST

Czasowe zawieszenie działania

Radar



Radar jest w stanie wykryć pojazd przed pojazdem. System nie może działać poprawnie, jeśli obszar wykrywania radaru jest zasłonięty lub jego sygnał jest zakłócony.

Jeżeli obszar wykrywania radaru jest zablokowany lub sygnał radaru jest zakłócony, na tablicy wskaźników jest wyświetlany komunikat "Radar przód brak widoczności" i działanie systemu Active driver assist jest przerywane.

Zielona lampka ostrzegawcza **17** znika, aby potwierdzić, że system została automatycznie wyłączony.

Upewnij się, że otoczenie radaru pozostaje czyste i nie jest zastąpione przez śnieg, błoto, nieprawidłowo zamontowaną tablicę rejestracyjną lub jakiegokolwiek akcesoria zamontowane w przedniej części pojazdu (na osłonie chłodnicy lub monogramie itd.)

Warunki na niektórych obszarach geograficznych mogą utrudniać działanie systemu, na przykład:

- obszary niezarośnięte, tunele, długie mosty lub rzadko uczęszczane drogi bez linii wyznaczających pasy ruchu, brak znaków oraz drzew przy drodze;
 - strefa wojskowa lub lotniskowa.
- Należy opuścić takie obszary, aby system działał.

We wszystkich przypadkach, jeżeli komunikat nie zniknie po ponownym uruchomieniu silnika, należy się skontaktować z autoryzowanym sprzedawcą.

Kamera

System może nie być w stanie utrzymać pojazdu na pasie ruchu, jeżeli kamera jest zasłonięta (brud, błoto, śnieg, mgła itp.). Wówczas

działanie funkcji "Utrzymywania pojazdu na środku pasa ruchu" jest automatycznie wstrzymanywane.

Adaptacyjny tempomat nadal działa, ale z mniejszą skutecznością.

Zachowaj czujność.

Może to być sygnalizowane komunikatem "Kamera przód brak widoczności" na tablicy wskaźników.

Nieprawidłowości w działaniu

W przypadku wykrycia usterki na tablicy wskaźników pojawia się komunikat "Asystent jazdy niedostępny" lub "Asystent jazdy sprawdzić" i system zostaje wyłączony.

W zależności od charakteru usterki funkcja adaptacyjnego tempomatu może być utrzymana.

W razie jakichkolwiek nieprawidłowości w działaniu systemu należy zwrócić się do ASO.

Ostrzeżenia



"Active driver assist" jest dodatkową funkcją wspomagającą kierowcę. W żadnym wypadku nie zwalnia kierowcy z odpowiedzialności za przestrzeganie ograniczeń prędkości i utrzymywanie bezpiecznych odstępów.

Kierowca musi stale utrzymywać kontrolę nad pojazdem.

Kierowca musi zawsze dostosowywać tor jazdy i prędkość do otoczenia i warunków, niezależnie od wskazań systemu.

Oprócz poziomych znaków na jezdni i znaków ograniczenia prędkości w zakresie możliwości wykrywania systemu oraz map przesłanych do systemu multimedialnych (w zależności od kraju i subskrypcji), system nie uwzględnia innych sytuacji (inne znaki drogowe, sygnalizacja świetlna, przejścia dla pieszych itp.). Ich obecność nie uruchamia żadnego alarmu ani nie powoduje reakcji systemu.

"Active driver assist" używa funkcji "adaptacyjnego tempomatu Stop and Go" i "utrzymywania pojazdu na środku pasa ruchu". System nie może w żadnym razie być traktowany jako wykrywacz przeszkód lub system chroniący przed zderzeniami.

Używaj funkcji "Active driver assist" poza terenami zabudowanymi, na szerokich drogach z widocznymi liniami rozdzielającymi pasy ruchu.

Nie należy korzystać z funkcji w warunkach dużego natężenia ruchu, na krętej lub śliskiej drodze (gołoledź, akwaplaning, żwir) oraz przy niesprzyjających warunkach meteorologicznych (mgła, opady, wiatr boczny itd.).

Ryzyko powstania wypadków.

Obsługa/naprawy systemu

- W przypadku zderzenia istnieje ryzyko przestawienia radaru i/lub kamery, co może wpłynąć na działanie systemu. Wyłączyć system i skontaktować się z autoryzowanym serwisem.

- Wszystkie czynności (naprawy, wymiana części, poprawki lakiernicze itd.) w obrębie radaru i/lub kamery muszą wykonywać wykwalifikowani specjaliści.

Jedynie partner marki jest upoważniony do naprawy systemu.

Sytuacje, kiedy działanie systemu jest zakłócone

Działanie systemu może być zakłócone przez pewne warunki i okoliczności, takie jak:

ACTIVE DRIVER ASSIST

- zasłonięta przednia szyba lub radar (brud, lód, śnieg, skropliny itp.); często sprawdzaj czystość i stan przedniej szyby, piór wycieraczek i przedniego zderzaka;
- złożona infrastruktura (tunel, metalowa konstrukcja itp.);
- niesprzyjające warunki atmosferyczne (śnieg, intensywny opad, grad, gołoledź itp.);
- słaba widoczność (noc, mgła itp.);
- niski kontrast między pojazdem jadącym z przodu i tłem otoczenia (np. biały samochód na tle ośnieżonego krajobrazu itp.);
- oślepienie (rażące słońce, światła pojazdów nadjeżdżających z przeciwka itp.);
- droga jest wąska, kręta lub pofalowana (wiele zakrętów itp.);
- linie smoły wykryte przez system jako znaki poziome;
- zwężanie/poszerzanie pasów;
- nakładające się znaki poziome (roboty drogowe itp.);
- nieregularne lub trudne do wykrycia znaki poziome (np. częściowo zatarte, za daleko od siebie, nierówności nawierzchni itd.);
- znaki drogowe bez strzałki znajdujące się na zjeździe z autostrady;
- obszar o słabej łączności, który uniemożliwia geolokalizację pojazdu lub nieaktualne mapy;
- pojazd poruszający się ze znaczną różnicą prędkości;
- użycie dywaników nieprzystosowanych do pojazdu. Po stronie kierowcy należy koniecznie używać dywanika przeznaczonego do danego pojazdu, mocując go założonymi łącznikami i regularnie sprawdzać jego zamocowanie. Nie stosować wielu dywaników. **Ryzyko zablokowania pedałów.**

W takich przypadkach:

- **Ryzyko nieuzasadnionego hamowania lub przyspieszania.**
- **Ryzyko niespodziewanej, nieprawidłowej korekty toru jazdy lub brak korekty toru jazdy.**

Wiele nieprzewidzianych sytuacji może mieć wpływ na działanie systemu. System może nieprawidłowo interpretować istnienie niektórych obiektów lub pojazdów, które mogą pojawiać się w kamerze lub w strefie działania radaru, co może prowadzić do nieuzasadnionego przyspieszenia lub hamowania.

Wyłączenie systemu

System należy wyłączyć w następujących warunkach:

- pojazd porusza się po krętej drodze;
- pojazd jest holowany (awaria);

ACTIVE DRIVER ASSIST

- pojazd holuje przyczepę lub przyczepę kampingową;
- pojazd dojeżdża do punktu poboru opłat, strefy robót drogowych lub wąskiego pasa ruchu;
- pojazd zjeżdża lub wjeżdża po bardzo stromym zboczu;
- słaba widoczność (noc, rażąco słońce, mgła itp.);
- warunki atmosferyczne są niesprzyjające (deszcz, śnieg, boczne wiatry itp.);
- pojazd porusza się po śliskiej nawierzchni (deszcz, śnieg, żwir itp.);
- okolice kamery zostały uszkodzone (np. po wewnętrznej lub zewnętrznej stronie przedniej szyby);
- pęknięta lub odkształcona przednia szyba;
- uszkodzony obszar działania radaru (uderzenia itp.);
- uszkodzona lub wilgotna powierzchnia kierownicy.

W przypadku nieprawidłowego działania system należy wyłączyć i skontaktować się z ASO.

Należy zawsze zwracać uwagę na nagłe zdarzenia, które mogą wystąpić podczas jazdy. Zawsze utrzymywać pojazd pod kontrolą, trzymając stopy w pobliżu pedałów i ręce na kierownicy, aby być gotowym na podjęcie natychmiastowego działania.

ZATRZYMANIE AWARYJNE

Prezentacja

Zatrzymanie awaryjne to funkcja wspomagająca kierowcę automatycznie sterującą układami kierowniczym i hamulcowym pojazdu, gdy wykryje sytuację, w których nie trzymasz już rąk na kierownicy lub nie obserwujesz już drogi.

W zależności od pojazdu system współpracuje z następującymi systemami wspomagającymi kierowcę:

- funkcje "Ostrzeżenie o rozproszeniu uwagi kierowcy" → 238 lub "Ostrzeżenie o zmęczeniu kierowcy" → 240 (tryb pracy A);

i/lub

- systemu "Active driver assist" → 273 (tryb pracy B).

W zależności od włączonej funkcji lub systemu, funkcja "Zatrzymanie awaryjne" jest gotowa do interwencji, gdy:

- kierowca ignoruje ostrzeżenia wizualne i dźwiękowe emitowane w przypadku wykrycia oznak rozproszenia uwagi lub zmęczenia (tryb pracy A);
- Kierowca ignoruje różne poziomy ostrzeżeń wizualnych i dźwiękowych emitowanych w

przypadku niewykrycia rąk na kierownicy (tryb pracy B).

W obu trybach pracy A i B, po włączeniu funkcji "Zatrzymanie awaryjne" system:

- utrzymuje pojazd na pasie ruchu z zachowaniem bezpiecznej odległości od poprzedzającego pojazdu;
- hamuje pojazd aż do całkowitego zatrzymania, jeżeli kierowca nie reaguje na różne ostrzeżenia.



System zapewnia dodatkową pomoc w prowadzeniu pojazdu.

Funkcja ta w żadnym wypadku nie zwalnia kierowcy z obowiązku uważnego i odpowiedzialnego prowadzenia pojazdu.

Kierowca musi zawsze dostosowywać styl jazdy do poziomu swoich umiejętności, koncentracji i zmęczenia, niezależnie od wskazań systemu.

System może nie wykrywać wszystkich sytuacji wymagających ostrzeżenia kierowcy z wyprzedzeniem.

W każdych okolicznościach i w każdej sytuacji podczas jazdy kierowca musi zawsze zachowywać panowanie nad swoim pojazdem.

Ryzyko wypadku.

ZATRZYMANIE AWARYJNE

Lokalizacja elementów

3

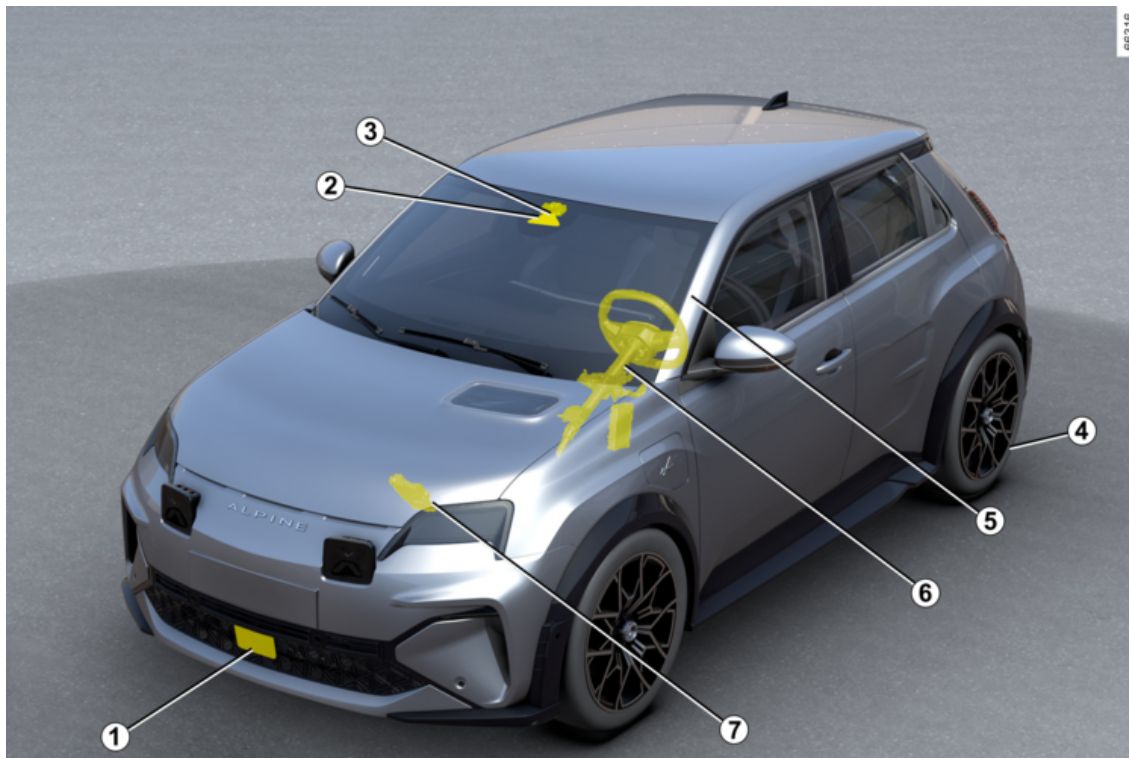

ZATRZYMANIE AWARYJNE

1. Radar.

Analizuje odległość względem pojazdu, za którym jedzie.

Maksymalny zasięg systemu wynosi około 130 metrów. Zasięg zależy od warunków drogowych (ukształtowanie terenu, warunki atmosferyczne itp.).

Upewnij się, że obszar radaru nie jest zasłonięty (brud, błoto, śnieg, źle zamocowana przednia tablica rejestracyjna), uderzony, zmodyfikowany (malowanie) lub zakryty przez jakiegokolwiek akcesoria zamontowane w przedniej części pojazdu (na osłonie chłodnicy lub logotypie itp.).

2. Kamera.

Wykrywa oznaczenia na drodze i lokalizuje pojazdy na innych pasach ruchu.

Upewnij się, że przednia szyba nie jest zanieczyszczona (brud, błoto, śnieg itd.).

3. Moduł elektroniczny.

Informacje z radaru 1 są wykorzystywane przez moduł elektroniczny związany z kamerą 2. Na ich podstawie, po uzupełnieniu o informacje z kamery i porównaniu ich z nimi, określa on tor jazdy i prędkość pojazdu, aby stwierdzić, czy należy korygować jego zachowanie (pozycja na pasie ruchu lub hamowa-

nie).

Ponadto steruje on ustawieniami włączenia/wyłączenia systemu. W zależności od pojazdu przetwarza też informacje w celu wykrycia, czy kierowca trzyma dłoń na kierownicy.

4. Automatyczny hamulec parkin-gowy.

Utrzymuje pojazd w bezruchu w określonych warunkach.

5. Kamera w kabinie.

Dzięki temu system może analizować twarz kierowcy i wykrywać oznaki rozproszenia uwagi lub zmęczenia.

Należy pilnować, aby obiektyw kamery nie był zanieczyszczony (brud, błoto itd.) lub zasłonięty.

6. Wspomaganie układu kierowniczego.

Obsługuje przednie koła, aby kierować torem jazdy pojazdu zgodnie z informacjami przesyłanymi przez moduł elektroniczny 3.

7. Aktywna kontrola pojazdu.

System dostarcza informacji o dynamice pojazdu modułowi elektronicznemu 3 (prędkość, przyspieszenie boczne itp.) i uruchamia układ hamulcowy, aby kontrolować hamowanie i utrzymać pojazd w bezruchu.

Czynność



Funkcja ta jest dodatkowym ułatwieniem w prowadzeniu pojazdu. Kierowca może interweniować, aby przejść kontrolę nad pojazdem.

3

Tryb pracy A



System włącza się od około 20 km/h, gdy kierowca zignoruje ostrzeżenia wizualne i dźwiękowe emitowane w przypadku wykrycia przez kamerę wewnętrzną 5 oznak rozproszenia uwagi lub zmęczenia.

ZATRZYMANIE AWARYJNE

Uwaga: system niczego nie nagrywa i działa w czasie rzeczywistym. Więcej informacji na temat działania funkcji "Ostrzeżenie o rozproszeniu uwagi kierowcy" → 238 i/lub "Ostrzeżenie o zmęczeniu kierowcy" → 240.

Tryb pracy B



System włącza się od 10 km/h, jeżeli kierowca zignoruje różne ostrzeżenia wizualne (w tym czer-

woną lampkę ostrzegawczą ) i ostrzeżenia dźwiękowe emitowane w przypadku niewykrzycia rąk na kierownicy 8.

Uwaga: na kierownicy nie wolno montować jakichkolwiek akcesoriów (takich jak pokrowiec ochronny itp.).

Więcej informacji na temat działania funkcji Active driver assist → 273.

Procedura zatrzymania awaryjnego



Procedura i warunki zatrzymania funkcji "Zatrzymanie awaryjne" są identyczne zarówno w trybie pracy A, jak i B.

Po zadziałaniu:

- Funkcja "Zatrzymanie awaryjne" utrzymuje pojazd na pasie ruchu i utrzymuje bezpieczną odległość od

poprzedzającego pojazdu dzięki informacjom z radaru 1 i kamery 2;

- automatycznie są włączane światła awaryjne, a na tablicy wskaźników jest wyświetlany komunikat "Awaryjny Stop Trzymaj kontrolę", któremu towarzyszy czerwona lampka ostrzegawcza



i sygnał dźwiękowy;

- Następnie z coraz większą siłą są włączane impulsowo hamulce, aby skłonić kierowcę do przejęcia kontroli. Jeśli kierowca nie zareaguje, system będzie stopniowo wyhamowywał pojazd, aż całkowicie wytraci on prędkość;

- gdy pojazd stanie, na tablicy wskaźników zostanie wyświetlony komunikat, the "Awaryjny Stop wykonany" i nadal będzie emitowany sygnał akustyczny. Pojazd będzie nadal unieruchomiony przez system.

ZATRZYMANIE AWARYJNE



Skuteczność hamowania i prowadzenia po pasie ruchu przez funkcję zatrzymania awaryjnego jest ograniczona. System nie jest w stanie utrzymać pojazdu na jego pasie ruchu, jeśli:

- Nie wykrywa linii;
- Pas ruchu jest zbyt wąski;
- Zakręt jest za ostry;
- ...

Ryzyko wypadku.

Po zatrzymaniu pojazdu:

- światła awaryjne pozostają włączone;
- Elementy otwierane nadwozia są automatycznie odblokowywane;
- lampka ostrzegawcza  nadal świeci na czerwono, dopóki kierowca nie przejmie kontroli nad pojazdem;
- po około trzech minutach od zatrzymania pojazdu jest automatycznie włączany elektroniczny hamulec postojowy 4.



Pojazd nie może stać na pasie ruchu. Kierowca musi przejąć kontrolę nad pojazdem i doprowadzić go w bezpieczne miejsce.
Ryzyko wypadku.

Kierowca może w każdej chwili przerwać działanie funkcji zatrzymania awaryjnego i odzyskać kontrolę nad pojazdem (podczas manewru lub w fazie zatrzymania), jeśli wykona inne działanie lub sekwencję działań.

Zależnie od wersji pojazdu możliwe działania są następujące:

- Mocne naciśnięcie pedału przyspieszenia;
- Mocne naciśnięcie pedału hamulca (gdy pojazd znajduje się w ruchu);
- Gwałtowny ruch kierownicą;
- Naciśnięcie pedału hamulca w trakcie zmieniania położenia dźwigni zmiany biegów;
- Wykonanie działania na elektronicznym hamulcu postojowym;
- Łagodne naciśnięcie pedału przyspieszenia wraz z łagodnym ruchem kierownicą;

- lekki obrót kierownicy z jednoczesnym przytrzymaniem przycisku (0) na kierownicy;
- Lekki obrót kierownicy z jednoczesnym przytrzymaniem pedału przyspieszenia;
- Lekki obrót kierownicy z jednoczesnym przytrzymaniem pedału hamulca.



Jeżeli zostanie uruchomiona funkcja zatrzymania awaryjnego, funkcja aktywnego systemu wspomagającego kierowcę zostanie wyłączona, o ile była wcześniej włączona. Jak najszybciej odzyskaj kontrolę nad pojazdem podczas manewru lub w fazie hamowania. Po przejęciu kontroli nad pojazdem możesz włączyć system ręcznie.

ZATRZYMANIE AWARYJNE

Włączanie/wyłączanie



Ze względów bezpieczeństwa, ustawienia należy zmieniać na postoju.

Włączanie/wyłączanie - tryb pracy A



W zależności od pojazdu oraz czasu, jaki upłynął od ostatniego wyłączenia silnika, alerty są ponownie aktywowane:

- gdy pojazd zostanie odblokowany;
- lub
- przy otwieraniu drzwi;
- lub
- przy uruchamianiu silnika.



Na ekranie multimedialnym 9, aby włączyć lub wyłączyć funkcję zatrzymania awaryjnego, trzeba wcześniej włączyć co najmniej jedną z dwóch następujących funkcji:

- « Ostrzeżenie o utracie uwagi » ;
- « Alarm zmęczenia ».

Następnie, aby włączyć lub wyłączyć funkcję:

- "Zatrzymanie awaryjne".

W celu uzyskania dalszych informacji należy zapoznać się z instrukcją dotyczącą multimedialnych.

Uwaga: gdy ustawienie jest włączone, zostanie automatycznie powiązane z dwiema funkcjami "Ostrzeżenie o rozproszeniu uwagi

kierowcy" i "Ostrzeżenie o zmęczeniu kierowcy".

Cechy szczególne funkcji "My Safety"



Włączanie lub wyłączenie funkcji "Ostrzeżenie o rozproszeniu uwagi kierowcy" lub "Ostrzeżenie o zmęczeniu kierowcy" przyciskiem 10 można skonfigurować w trybie "Perso" funkcji "My Safety" → 205.

ZATRZYMANIE AWARYJNE

Włączanie/wyłączanie – tryb pracy B

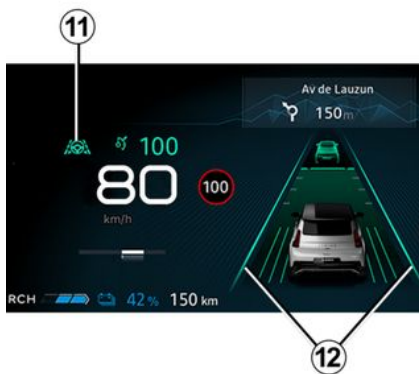

Funkcja zatrzymania awaryjnego włącza się automatycznie po wybraniu systemu "Active driver assist" → 273.

Świeci się zielona lampka ostrze-

gawcza **11** , a na tablicy wskaźników są wyświetlone wskaźniki linii po lewej i prawej stronie **12**, aby potwierdzić działanie funkcji "Utrzymywanie pojazdu na środku pasa ruchu". Funkcja ta interweniuje i prowadzi pojazd po pasie ruchu.

Granice działania

W niektórych sytuacjach system może nadal hamować, ale nie może zagwarantować, że pojazd pozostanie na swoim pasie ruchu.

Przykłady:

- System nie wykrywa już linii lub wykrywa tylko jedną linię pasa ruchu;
- Pas ruchu jest zbyt wąski lub zbyt szeroki;
- w niektórych warunkach jazdy (rondo, skrzyżowanie, zbyt ostry zakręt itp.);
- Pojazd podlega znacznym przyspieszeniom poprzecznym lub wzdłużnym;
- w zależności od pojazdu, gdy prędkość pojazdu jest większa niż około 160 km/h lub 180 km/h;
- działanie kamery przedniej **2** zakłócone przez warunki środowiskowe (odblaski od słońca, ulewny deszcz, przeszkody, brud, błoto, śnieg, mgła itp.).

Gdy zostanie wykryte pogorszenie widoczności kamery przedniej **2**, często jest wyświetlany komunikat "Kamera przód brak widoczności" na tablicy wskaźników.

W takich warunkach skuteczność hamowania systemu będzie

zmniejszona. **Jak najszybciej odzyskaj kontrolę nad pojazdem.**

Czasowe zawieszenie działania

System jest chwilowo niedostępny w następujących sytuacjach:

- pojazd porusza się po bardzo krętej drodze;
- w zależności od pojazdu, gdy prędkość pojazdu jest większa niż około 160 km/h lub 180 km/h;
- system wykrywa pogorszoną widoczność radaru przedniego.
- ...

W przypadku zaniku lub zakłóceń sygnału w obszarze przedniego radaru **1**, na tablicy wskaźników wyświetlany jest komunikat "Radar przód brak widoczności". Może wówczas pojawić się też komunikat "Asystent jazdy niedostępny".

Upewnij się, że otoczenie radaru **1** pozostaje czyste i nie jest zasłonięte przez śnieg, błoto, nieprawidłowo zamontowaną tablicę rejestracyjną lub jakiegokolwiek akcesoria zamontowane w przedniej części pojazdu (na osłonie chłodnicy lub emblemacie itd.)

Działanie systemu może być zakłócone w pewnych warunkach i obszarach, takich jak:

ZATRZYMANIE AWARYJNE

- obszary niezarośnięte, tunele, długie mosty lub rzadko uczęszczone drogi bez linii wyznaczających pasy ruchu, brak znaków oraz drzew przy drodze;
- strefy lotnisk lub wojskowe;
- jeżeli kamera wewnętrzna **5** jest zasłonięta, nawet częściowo (tryb pracy **A**);
- gdy twarz kierowcy nie zostanie wykryta (tryb pracy **A**).

Nieprawidłowości w działaniu

Jeżeli system wykryje usterkę, wyłącza się automatycznie, a na tablicy wskaźników pojawia się komunikat "Asystent jazdy niedostępny".

Oprócz wyświetlenia poniższych komunikatów na tablicy wskaźników zależnie od rodzaju usterki i pojazdu może świecić lampka

ostrzegawcza .

- « Kamera przód skontroluj » ;
- « Radar przód skontroluj » ;
- « Kamera/radar skontroluj » ;
- « Asystent jazdy sprawdź ».

Skontaktować się z Autoryzowanym Partnerem marki.

W przypadku wykrycia rozproszenia uwagi kierowcy lub jego zmęczenia:

- "Alarm zmęczenia sprawdź" i

lampka ostrzegawcza  na tablicy wskaźników (tryb pracy **A**).

Jeżeli komunikat nie znika, skontaktuj się ASO.

Ostrzeżenia



Funkcja "Zatrzymanie awaryjne" jest dodatkowym rozwiązaniem ułatwiającym prowadzenie pojazdu. W żadnym wypadku nie zwalnia ona kierowcy z odpowiedzialności za utrzymanie kontroli nad pojazdem.

Kierowca musi zawsze dostosowywać styl jazdy do poziomu swoich umiejętności, koncentracji i zmęczenia, niezależnie od wskazań systemu.

Funkcja może nie wykryć rozproszenia uwagi kierowcy lub jego zmęczenia, albo wykryć je zbyt późno. Dlatego koncentruj się na jeździe i rób regularne przerwy.

Ryzyko powstania wypadków.

W niektórych sytuacjach (niewykryte oznaczenia pasa ruchu, zbyt wąski lub zbyt szeroki pas ruchu, rondo, skrzyżowanie, ostry zakręt, oślepiające słońce, ulewny deszcz, przeszkoda, brud, błoto, śnieg, mgła itp.) system nie może zagwarantować, że pojazd pozostanie na swoim pasie ruchu.

Zachowaj czujność.

Skuteczność hamowania przez funkcję zatrzymania awaryjnego jest ograniczona. Funkcja może uruchomić układ hamulcowy maksymalnie do jednej trzeciej jego maksymalnej siły.

W przypadku zmniejszonej widoczności kamery przedniej skuteczność hamowania inicjowanego przez funkcję zostanie zredukowana.

Jak najszybciej odzyskaj kontrolę nad pojazdem.

Obsługa/naprawy systemu

- W przypadku zderzenia istnieje ryzyko przestawienia radaru i/lub kamery, co może wpłynąć na działanie systemu. Wyłączyć system i skontaktować się z autoryzowanym serwisem.
- Wszystkie czynności (naprawy, wymiana części, poprawki lakiernicze itd.) w obrębie radaru i/lub kamery muszą wykonywać wykwalifikowani specjaliści.

Jedynie partner marki jest upoważniony do naprawy systemu.

Sytuacje, kiedy działanie systemu jest zakłócone

Działanie systemu może być zakłócone przez pewne warunki i okoliczności, takie jak:

- zasłonięta przednia szyba lub radar (brud, lód, śnieg, skropliny itp.); często sprawdzaj czystość i stan przedniej szyby, piór wycieraczek i przedniego zderzaka;

ZATRZYMANIE AWARYJNE

- złożona infrastruktura (tunel, metalowa konstrukcja itp.);
- niesprzyjające warunki atmosferyczne (śnieg, intensywny opad, grad, gołoledź itp.);
- słaba widoczność (noc, mgła itp.);
- niski kontrast między pojazdem jadącym z przodu i tłem otoczenia (np. biały samochód na tle ośnieżonego krajobrazu itp.);
- oślepienie (rażące słońce, światła pojazdów nadjeżdżających z przeciwka itp.);
- droga jest wąska, kręta lub pofalowana (wiele zakrętów itp.);
- linie smoły wykryte przez system jako znaki poziome;
- zwężanie/poszerzanie pasów;
- oznakowania poziome nakładają się (prace drogowe itp.), są trudne do rozróżnienia lub nieregularne (np. częściowo lub silnie wyblakłe linie, linie zbyt daleko od siebie, nierówna nawierzchnia drogi itp.);
- pojazd poruszający się ze znaczną różnicą prędkości;
- kierowca nosi określone rodzaje okularów (**tryb pracy A**);
- kamera wewnętrzna jest zastonięta, nawet częściowo (**tryb pracy A**);
- zastonięcie części twarzy kierowcy (włosami, czapką, maską chirurgiczną, szalikiem itp.) (**tryb pracy A**);
- nieodpowiednia pozycja za kierownicą, np. siedzenie zbyt nisko, zbyt mocne pochylenie itp. (**tryb pracy A**);
- kierowca ma założone rękawiczki lub bardzo lekko trzyma kierownicę.

W takich przypadkach:

- **Ryzyko hamowania w niespodziewanych momentach.**
- **Ryzyko niespodziewanej, nieprawidłowej korekty toru jazdy lub brak korekty toru jazdy.**

Wiele nieprzewidzianych sytuacji może mieć wpływ na działanie systemu. System może nieprawidłowo interpretować obecność niektórych obiektów lub pojazdów, które mogą pojawiać się w strefie wykrywania kamery lub radaru, co może prowadzić do nieuzasadnionego przyspieszenia lub hamowania.

Wyłączenie systemu

System należy wyłączyć w następujących warunkach:

- pojazd holuje przyczepę lub przyczepę kampingową;
- uszkodzony obszar działania kamery przedniej (np. wewnętrzna lub zewnętrzna powierzchnia przedniej szyby); pęknięta lub odkształcona przednia szyba;
- uszkodzony obszar działania radaru (uderzenia itp.);
- uszkodzony obszar działania kamery wewnętrznej (**tryb pracy A**);

ZATRZYMANIE AWARYJNE

- uszkodzona lub wilgotna powierzchnia kierownicy.

W przypadku nieprawidłowego działania system należy wyłączyć i skontaktować się z ASO.

POMOCE PRZY PARKOWANIU

Kamera cofania

Czynność



Przy włączeniu wstecznego biegu kamera **1** umieszczona w tylnej części pojazdu przesyła widok strefy znajdującej się za pojazdem do ekranu multimedialnego **2** wraz z jedną lub trzema liniami pomocniczymi **3**, **4** lub **5** (stałymi, ruchomymi i liniami prowadzącymi przyczepę).

W swoim działaniu system ten wykorzystuje kilka linii pomocniczych (ruchome do wskazywania toru jazdy, a stałe do wskazywania odległości). Po wyświetleniu obszaru

oznaczonego na czerwono, w celu precyzyjnego zaparkowania należy śledzić obraz z kamery przedstawiający zderzak.



Stałe linie pomocnicze 3

Stała linia pomocnicza zawiera kolorowe znaczniki **A**, **B** i **C**, które wskazują odległość za pojazdem:

- **A** (czerwony) w odległości około 30 cm od pojazdu;
- **B** (żółty) w odległości około 70 cm od pojazdu;
- **C** (zielony) w odległości około 150 cm od pojazdu.

To pole pomiaru odległości pozostaje stałe i pokazuje tor jazdy samochodu, jeśli jego koła są ustawione na wprost.

Ruchome linie pomocnicze 4

Wyświetla się w kolorze niebieskim na ekranie multimedialnym **2**. Wskazuje tor jazdy samochodu w zależności od położenia kierownicy.

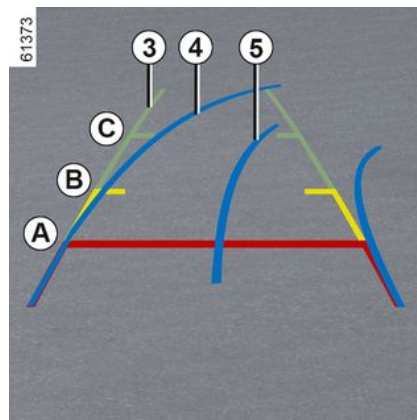

Linie prowadzące przyczepę 5

Wyświetla się w kolorze niebieskim na ekranie multimedialnym **2**. Wskazuje tor jazdy przyczepy w zależności od położenia kierownicy. Umożliwia kierowcy ustawienie haka holowniczego jak najbliżej główki zaczepu holowniczego przyczepy.

« Widok przyczepy »

Jeśli przyczepa jest podłączona, przy włączonym biegu służącym

POMOCE PRZY PARKOWANIU

do jazdy do przodu otwórz menu "Kamera" w menu "Pojazd" na ekranie multimedialnym **2**, aby umożliwić kamerze **1** przesyłanie widoku otoczenia za pojazdem przez około 30 sekund.

Ustawienia



Na ekranie multimedialnym **2**, gdy włączony jest bieg wsteczny, naciśnij przycisk "Ustawienia", aby dodać lub usunąć linie pomocnicze i dostosować ustawienia obrazu z kamery (jasność, kontrast itp.).

W celu uzyskania dodatkowych informacji odnieś się do instrukcji dotyczącej multimediiów.

 Upewnić się, że kamera nie jest zanieczyszczona (brud, błoto, śnieg, skropliny itd.).

funkcja "Zoom auto"

W przypadku wykrycia przeszkody za pojazdem funkcja "Zoom auto" przełącza bieżący wyświetlacz na tylny widok z góry.

Aby włączyć lub wyłączyć funkcję "Zoom auto", skorzystaj z instrukcji systemu multimedialnego.

 Ekran pokazuje obraz odwrócony, jak w lusterku wstecznym.

Ramki stanowią odwzorowanie rzutu na płaskiej powierzchni. Informacji nie należy uwzględniać, gdy rzut jest wyświetlony na pionowym przedmiocie lub przedmiocie, który znajduje się na ziemi.

Obiekty ukazujące się na skrajach pola ekranu mogą być zdeformowane.

W przypadku zbyt silnego natężenia światła (śnieg, pojazd stojący w słońcu...) mogą wystąpić zakłócenia widoczności obrazu z kamery.

Jeżeli bagażnik jest otwarty lub nieprawidłowo zamknięty, na ekranie pojawia się komunikat "Otwarty bagażnik".

Nieprawidłowości w działaniu

Jeżeli system wykryje usterkę w momencie włączania wstecznego biegu, na ekranie multimedialnym zostanie tymczasowo wyświetlony czarny ekran **2**.

POMOCE PRZY PARKOWANIU

Może to być spowodowane usterką, która wpływa na działanie kamery lub ekranu (ostrość, zablokowanie obrazu, opóźniona komunikacja itp.).

Jeżeli tymczasowe wyświetlanie czarnego ekranu nie zniknie, skonsultuj się z ASO.



Funkcja ma charakter pomocniczy. W żadnym wypadku nie zwalnia go z obowiązku uważnego i odpowiedzialnego sposobu prowadzenia pojazdu.

Kierowca powinien zawsze być przygotowany na nagłe zdarzenia, jakie mogą wystąpić podczas jazdy: w czasie wykonywania manewrów należy zwrócić uwagę na wąskie przeszkody ruchome (np. dziecko, zwierzę, wózek, rower, kamień, słupek itp.).

Różnica między szacowaną odległością a rzeczywistą odległością

Jazda do tyłu w górę po stromym zboczcu

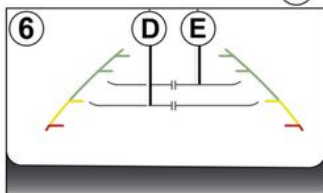

Stałe linie pomocnicze **6** wskazują mniejsze odległości niż ma to miejsce w rzeczywistości.

Obiekty pokazane na ekranie znajdują się dalej na zboczcu.

Na przykład, jeśli na ekranie wyświetlany jest obiekt w strefie **D**, rzeczywista odległość do obiektu odpowiada strefie **E**.

Jazda do tyłu w dół po stromym zboczcu

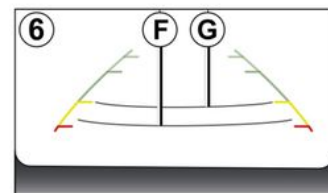

Stałe linie pomocnicze **6** wskazują dalsze odległości niż ma to miejsce w rzeczywistości.

Dlatego obiekty wyświetlane na ekranie są w rzeczywistości bliżej nachylenia.

Na przykład, jeśli na ekranie wyświetlany jest obiekt w strefie **G**, rzeczywista odległość do obiektu odpowiada strefie **F**.

POMOCE PRZY PARKOWANIU

Jazda w tył w kierunku wystającego obiektu

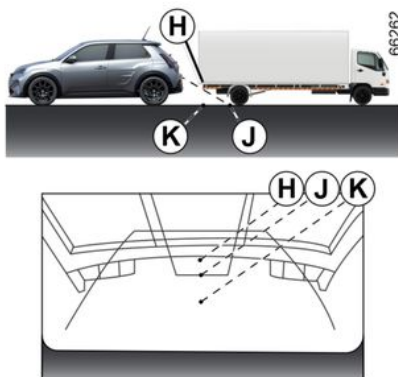

Pozycja **H** wydaje się być dalej niż pozycja **J** na ekranie. Jednak pozycja **H** znajduje się w tej samej odległości co pozycja **K**.

Trajektoria wskazana przez stałe i ruchome linie pomocnicze nie uwzględnia wysokości obiektu. Występuje też ryzyko, że pojazd zderzy się z przedmiotem podczas cofania w kierunku pozycji **K**.

Pomoc przy parkowaniu

Prezentacja

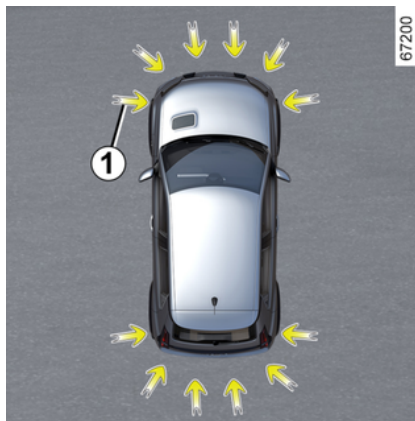

W zderzakach zamontowane są czujniki ultradźwiękowe, oznaczone strzałkami **1**, które wykrywają przeszkody w pobliżu pojazdu.

Funkcja ostrzega kierowcę za pomocą sygnałów dźwiękowych i wyświetla obszar, w którym została wykryta przeszkoda.

Zależnie od wyposażenia pojazdu system wykrywa przeszkody z przodu, z tyłu i po bokach pojazdu.

Dopóki pojazd jedzie z prędkością poniżej około 10 km/h, system Park Assist pozostaje włączony.

Funkcja nie uwzględnia obecności wyposażenia do holowania lub przewożenia ładunków, które nie są rozpoznawane przez system.



Funkcja ta jest dodatkowym ułatwieniem w prowadzeniu pojazdu.

W żadnym wypadku nie może zastąpić kierowcy, który powinien zachować czujność i który ponosi odpowiedzialność za bezpieczeństwo podczas cofania.

Kierowca powinien zawsze być przygotowany na nagłe zdarzenia, jakie mogą wystąpić podczas jazdy: w czasie wykonywania manewrów należy zwrócić uwagę na wąskie przeszkody ruchome (np. dziecko, zwierzę, wózek, rower, kamień, słupek itp.).

3

POMOCE PRZY PARKOWANIU



W przypadku uderzenia w podwozie samochodu podczas wykonywania manewru (na przykład: uderzenie w słupek, podwyższony krawężnik lub inny element drogi) może nastąpić uszkodzenie pojazdu (np. odkształcenie osi).

W celu uniknięcia ryzyka wystąpienia poważniejszej usterki, należy zlecić wykonanie kontroli pojazdu Autoryzowanemu Partnerowi marki.

Lokalizacja czujników ultradźwiękowych 1

Upewnij się, że obszar wokół czujników ultradźwiękowych wskazanych przez strzałki 1 nie są zastąpione (brud, błoto, śnieg, nieprawidłowe zamocowanie, nieprawidłowo przymocowana tablica rejestracyjna itp.), uderzone, zmodyfikowane (w tym przez lakierowanie) lub zablokowane przez jakiegokolwiek akcesoria zamontowane z przodu, z tyłu lub na bokach pojazdu.

Czynność

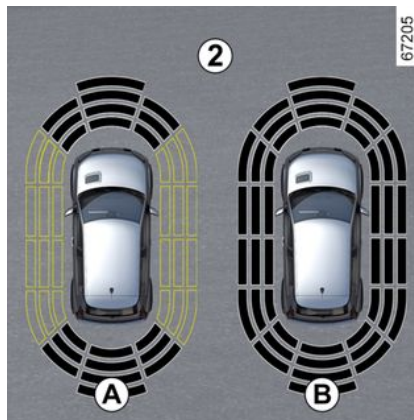

Wyświetlacz 2 prezentuje otoczenie pojazdu i emituje sygnały dźwiękowe.

Zależnie od wyposażenia pojazdu funkcja wykrywania przeszkód po bokach może być aktywowana po przejechaniu kilku metrów.

Kiedy wszystkie strefy mają szarość, to znaczy, że pojazd jest nadzorowany z każdej strony:

- wyświetlacz A: trwa analiza otoczenia pojazdu;
- wyświetlacz B: analiza otoczenia pojazdu została zakończona.

Wykrywanie przeszkody

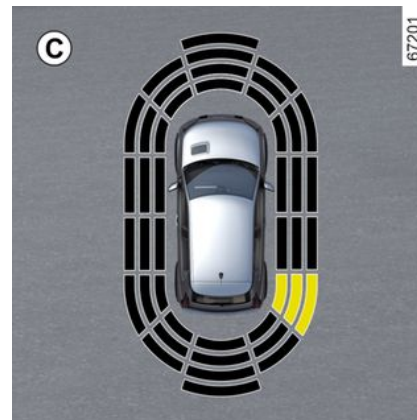

System jest w stanie wykryć większość obiektów znajdujących się z tyłu oraz, w zależności od wyposażenia, z przodu i z boku pojazdu.

W miarę zbliżania się pojazdu do przeszkody częstotliwość sygnału dźwiękowego będzie rosła. Gdy pojazd zbliży się do przeszkody na odległość około 20 cm z boku lub około 30 cm z przodu lub z tyłu, sygnał stanie się ciągły.

Na wyświetlaczu widać obszar, w którym została wykryta przeszkoda (wyświetlacz C). W zależności od pojazdu i odległości od wykrytej przeszkody obszar jest wyświetla-

POMOCE PRZY PARKOWANIU

ny na zielono, pomarańczowo, żółto lub na czerwono.



W przypadku zmiany toru jazdy podczas manewru, ryzyko uderzenia w przeszkodę może zostać zasygnalizowane z opóźnieniem.

Szczególny przypadek przeszkód wykrytych z boku

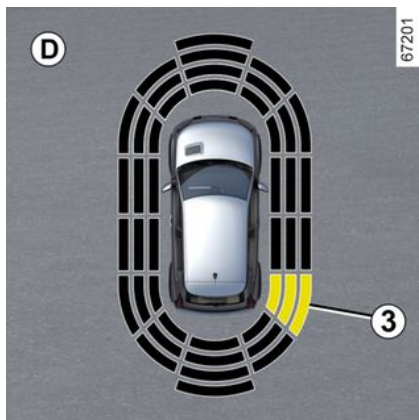

W zależności od ustawienia kąt system określa tor jazdy pojazdu i ostrzega przed zagrożeniem zderzenia z przeszkodą **3** znajdującą się z boku pojazdu.

Kiedy system wykrywa przeszkodę z boku pojazdu:

- jeśli istnieje ryzyko zderzenia, rozlega się sygnał dźwiękowy z częstotliwością zwiększającą się w miarę zbliżania do przeszkody aż do przekształcenia się w sygnał ciągły. Na wyświetlaczu widać obszar, w którym została wykryta przeszkoda **3** (wyświetlacz **D**).
- jeśli nie ma ryzyka zderzenia, nie uruchamia się żaden sygnał przy zbliżeniu do przeszkody. W zależności od pojazdu, obszar, w którym wykryto przeszkodę **3**, jest wyświetlany naprzemiennie.



W przypadku zmiany toru jazdy podczas manewru, ryzyko uderzenia w przeszkodę może zostać zasygnalizowane z opóźnieniem.

Włączanie/wyłączanie

Włączanie/wyłączanie ekranu multimedialnego **4**



W menu "Pojazd" ekranu multimedialnego **4** naciśnij menu "Asystent jazdy", a następnie zakładkę "Parking".

Włączanie lub wyłączanie stref działania czujników ultradźwiękowych.

W celu uzyskania dodatkowych informacji odnieś się do instrukcji dotyczącej multimedialnych.

Uwaga: w zależności od pojazdu nie można wyłączyć strefy wykrywania za pojazdem.

POMOCE PRZY PARKOWANIU

Automatyczne wyłączenie systemu pomocy przy parkowaniu

System wyłącza się:

- gdy prędkość pojazdu jest większa niż 10 km/h;
- zależnie od wersji, gdy pojazd jest unieruchomiony przez czas dłuższy niż około pięć sekund i gdy wykryta zostanie jakaś przeszkoda (np. jazda w korku itd.);
- gdy jest ustawione położenie **N**;
- w przypadku wykrycia usterki.

Uwaga: w zależności od modelu, jeżeli pojazd jest wyposażony w hak holowniczy rozpoznawany przez system, wyłącza się tylko funkcja pomocy przy parkowaniu tyłem.

Ustawienia



Ze względów bezpieczeństwa, ustawienia należy zmieniać na postoju.



Po każdym uruchomieniu pojazdu funkcja kontynuuje działanie w trybie zapisanym przy ostatnim wyłączeniu silnika.

Ustawienia dostępne na ekranie multimedialnym 4



Gdy pojazd jest zatrzymany, w trybie "Pojazd" na ekranie multimedialnym 4 naciśnij menu "Asystent jazdy", a następnie zakładkę "Parking".

W celu uzyskania dodatkowych informacji odnieś się do instrukcji dotyczącej multimediiów.

Wyłączanie dźwięku systemu

(zależnie od wersji pojazdu)

Włączanie lub wyłączanie dźwięku pomocy przy parkowaniu.

Uwaga: jeżeli wyciszysz dźwięk, w razie zbliżania się do przeszkody zobaczysz tylko ostrzeżenie na wyświetlaczu.

Głośność sygnału pomocy przy parkowaniu

Wyreguluj głośność asystenta parkowania, używając paska głośności.



Po każdym uruchomieniu pojazdu funkcja kontynuuje działanie w trybie zapisanym przy ostatnim wyłączeniu silnika.

Przypadki szczególne

Można ręcznie wyłączać alarmy dźwiękowe lub, w zależności od pojazdu, wybraną strefę wykrywania:

- jeżeli przed czujnikami ultradźwiękowymi znajduje się wyposażenie do holowania, przewozu bagażu lub przyczepa, której system nie rozpoznaje;

POMOCE PRZY PARKOWANIU

- jeżeli czujniki ultradźwiękowe są uszkodzone.

Uwaga: nawet jeżeli dźwięk jest wyłączony, na wyświetlaczach będą nadal widoczne ostrzeżenia.

POMOCE PRZY PARKOWANIU

Nieprawidłowości w działaniu

Gdy system wykryje usterkę działania:

- przy pierwszym włączeniu wstecznego biegu na około trzy sekundy rozlega się sygnał dźwiękowy, a na tablicy wskaźników pojawia się komunikat "Sprawdź czujniki parkowania";
- lub system nie emituje żadnego dźwięku (chyba że został celowo wyłączony) lub nie wyświetla komunikatu w momencie włączania wstecznego biegu.

Sprawdź, czy czujniki ultradźwiękowe są czyste. Jeżeli usterka nadal występuje, skontaktuj się z autoryzowanym dealerem.

 Gdy pojazd jedzie z prędkością mniejszą niż 10 km/h, niektóre źródła hałasu (motocykl, samochód ciężarowy, młot pneumatyczny itp.) mogą spowodować aktywację sygnału dźwiękowego systemu pomocy przy parkowaniu.

Obsługa/naprawy systemu

- W przypadku zderzenia istnieje ryzyko przestawienia czujników ultradźwiękowych, co może wpłynąć na ich działanie. Wyłączyć funkcję i skontaktować się z autoryzowanym serwisem.
- Wszystkie czynności (naprawy, wymiana części itd.) w strefie czujników ultradźwiękowych muszą wykonywać wykwalifikowani specjaliści.

Jedynie partner marki jest upoważniony do naprawy systemu.

Wystąpienie zakłóceń w działaniu systemu

Działanie systemu może być zakłócone przez pewne warunki i okoliczności, takie jak:

- niesprzyjające warunki atmosferyczne (śnieg, deszcz, grad, gołoledź itp.);
- niektóre rodzaje hałasów (motocykl, ciężarówka, wiertarka pneumatyczna itp.);
- zamontowanie niekompatybilnego zaczepu lub haka holowniczego.

Ryzyko fałszywych ostrzeżeń lub braku ostrzeżeń

Jeżeli system zachowuje się nieprawidłowo, skontaktuj się z ASO.



Ograniczenia działania systemu

- Otoczenie czujników ultradźwiękowych musi być czyste; nie wolno dokonywać żadnych modyfikacji w tych strefach, aby zagwarantować prawidłowe działanie systemu.
- Małe obiekty poruszające się blisko pojazdu (motocykle, rowery, piesi itp.) mogą nie zostać rozpoznane przez system.
- System może nie wykryć przeszkód znajdujących się zbyt blisko pojazdu.
- System może nie ostrzec, gdy inne pojazdy lub przeszkody poruszają się z prędkością znacząco różną od prędkości Twojego pojazdu.
- W przypadku zmiany toru jazdy podczas manewru system może zgłosić przeszkody z opóźnieniem.

POMOCE PRZY PARKOWANIU

System automatycznego parkowania

Prezentacja

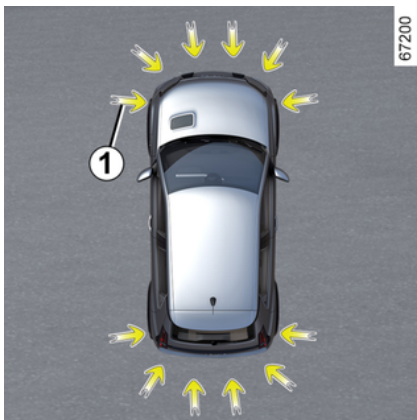

Wykorzystując czujniki ultradźwiękowe zamontowane w zderzakach pojazdu w miejscach oznaczonych strzałkami 1, funkcja pomaga znaleźć dostępne miejsca parkingowe i ułatwia wykonywanie manewrów parkowania.

Należy zdjąć ręce z kierownicy i operować tylko:

- pedałem przyspieszenia;
- pedał hamulca;
- zmianą biegów.

W każdej chwili można przejść kontrolę, chwytając kierownicę.

Uwaga: funkcja nie wykrywa wolnych miejsc na podstawie linii parkingowych na ziemi. Wykrywa i sugeruje dostępne miejsca parkingowe, gdy znajdują się one między innymi pojazdami, budynkami, dużymi obiektami lub w ich pobliżu.



Funkcja ta jest dodatkowym ułatwieniem w prowadzeniu pojazdu.

W żadnym wypadku nie może zastąpić kierowcy, który powinien zachować czujność i który ponosi odpowiedzialność za bezpieczeństwo podczas cofania.

Kierowca powinien zawsze być przygotowany na nagłe zdarzenia, jakie mogą wystąpić podczas jazdy: w czasie wykonywania manewrów należy zwrócić uwagę na wąskie przeszkody ruchome (np. dziecko, zwierzę, wózek, rower, kamień, słupek itp.).



W przypadku uderzenia w podwozie samochodu podczas wykonywania manewru (na przykład: uderzenie w słupek, podwyższony krawężnik lub inny element drogi) może nastąpić uszkodzenie pojazdu (np. odkształcenie osi).

W celu uniknięcia ryzyka wystąpienia poważniejszej usterki, należy zlecić wykonanie kontroli pojazdu Autoryzowanemu Partnerowi marki.

Lokalizacja czujników ultradźwiękowych 1

Upewnij się, że obszar wokół czujników ultradźwiękowych wskazanych przez strzałki 1 nie są zastąpione (brud, błoto, śnieg, nieprawidłowe zamocowanie, nieprawidłowo przymocowana tablica rejestracyjna itp.), uderzone, zmodyfikowane (w tym przez lakierowanie) lub zablokowane przez jakiegokolwiek akcesoria zamontowane z przodu, z tyłu lub na bokach pojazdu.

POMOCE PRZY PARKOWANIU

Włączanie funkcji



Gdy pojazd stoi lub jedzie z prędkością mniejszą niż około 30 km/h,

istnieje kilka sposobów uzyskania dostępu do tej funkcji:

- za pośrednictwem ekranu multimedialnego **3**, w trybie "Pojazd" **2** naciśnij menu "Asystent jazdy", następnie zakładkę "Parking", aby uzyskać dostęp do menu systemów pomocy przy parkowaniu;
- za pośrednictwem widżetu "Asystent parkowania bez użycia rąk" (jeżeli został wcześniej skonfigurowany);
- przy użyciu przycisku "Ulubione" na kierownicy (jeżeli został wcześniej skonfigurowany).

W celu uzyskania dodatkowych informacji odnieś się do instrukcji dotyczącej multimediiów.

Wybór manewru

System może wykonać trzy rodzaje manewrów:

- parkowanie pojazdu na równoległym lub prostopadłym miejscu parkingowym;
- wyjazd z miejsca parkingowego tyłem.

Na ekranie multimedialnym **3** wybierz manewr, który ma zostać wykonany.

Uwaga: po uruchomieniu pojazdu lub po udanym zaparkowaniu równoległym z użyciem systemu, ma-

newrem domyślnie zaproponowanym przez system jest pomoc przy wyjeździe z miejsca parkingowego.

W innych przypadkach domyślny manewr można ustawić na ekranie multimedialnym **3**.

W celu uzyskania dodatkowych informacji odnieś się do instrukcji dotyczącej multimediiów.



Uruchomieniu systemu towarzyszy aktywacja funkcji pomocy przy parkowaniu i, zależnie od wyposażenia pojazdu, kamery cofania, aby pomóc kierowcy w wizualizacji manewru ➔ **303**, ➔ **300**.

POMOCE PRZY PARKOWANIU

Czynność



Funkcja ta jest dodatkowym ułatwieniem w prowadzeniu pojazdu. System w żadnym wypadku nie zastępuje kierowcy, który musi zachować czujność podczas manewrów i który ponosi odpowiedzialność za prowadzenie samochodu (kierowca powinien być zawsze gotowy do hamowania w każdych okolicznościach).



Podczas wykonywania manewrów kierownica może szybko się obracać: nie przekładać przez nią ręk i upewnić się, że żaden przedmiot nie zostanie tam zablokowany.



Podczas parkowania postępuj zgodnie z instrukcjami wyświetlanymi na ekranie multimedialnym. Opóźnienie wykonania poleceń lub niezastosowanie się do nich może skutkować anulowaniem manewru lub nieoptymalnym parkowaniem.

Parkowanie pojazdu na równoległym lub prostopadłym miejscu parkingowym

Dopóki prędkość pojazdu nie przekracza 30 km/h, system szuka miejsc do parkowania dostępnych po obu stronach pojazdu.

Po wykryciu wolnego miejsca na ekranie multimedialnym **3** pojawia się informacja wraz z literą **"P"**. Jedź powoli, aż do wyświetlenia się komunikatu **"STOP"**, któremu towarzyszy sygnał dźwiękowy. Jeżeli po obu stronach pojazdu zostanie wykrytych kilka wolnych miejsc, należy wybrać żądane miejsce, włączając kierunkowskaz. Jeżeli miejsca te znajdują się po tej samej stronie pojazdu, pod uwagę jest brane są tylko ostatnie miejsce wykryte przez system.

Obszary na ekranie multimedialnym **3** zmieniają kolor na szary i są oznaczone literą **"P"**.

- Zatrzymać pojazd;
- włączyć wsteczny bieg.

Na tablicy wskaźników jest wy-

świetlany komunikat , któremu towarzyszy sygnał dźwiękowy.

- Puść kierownicę;
- wykonuj instrukcje wyświetlane na ekranie multimedialnym **3**.

Prędkość nie powinna przekraczać 7 km/h.

Zgaśnięcie lampki kontrolnej  na tablicy wskaźników i sygnał dźwiękowy informujący o zakończeniu manewru.

Wyjazd z równoległego miejsca parkingowego.

- Uruchom funkcję "Asystent parkowania bez użycia ręk";
- wybierz tryb "Wyjazd równoległy";
- włączycy kierunkowskazy po stronie, po której chcesz wyjechać;

Jeżeli te wszystkie warunki zostaną spełnione, na ekranie multimedialnym **3** pojawi się komunikat informujący o możliwości rozpoczęcia manewru.

POMOCE PRZY PARKOWANIU

- Naciśnij przycisk "OK", aby rozpocząć.

Na tablicy wskaźników świeci się

lampka ostrzegawcza , której towarzyszy sygnał dźwiękowy.

- Puść kierownicę;
- wykonuj manewry do przodu i do tyłu zgodnie z instrukcjami wyświetlanymi na ekranie multimedialnym **3**, korzystając z ostrzeżeń systemu Park Assist.

Prędkość nie powinna przekraczać 7 km/h.

Gdy pojazd ustawi się w pozycji wygodnej do wyjazdu z miejsca parkingowego, zgaśnie lampka

ostrzegawcza  na tablicy wskaźników, a na ekranie multimedialnym **3** pojawi się komunikat i zostanie wyemitowany sygnał dźwiękowy, aby potwierdzić zakończenie manewru.

Wstrzymanie/wznawianie manewru

Manewr zostaje wstrzymany w następujących przypadkach:

- przeszkoda na trasie uniemożliwia zakończenie manewru;
- nastąpi otwarcie drzwi pasażera lub pokryw bagażnika.

Lampka ostrzegawcza  znika z tablicy wskaźników wraz z sygnałem dźwiękowym informującym o przerwaniu manewru. Na ekranie multimedialnym **3** zostanie wyświetlony komunikat "Manewr parkowania został przerwany" oraz powód przerwania manewru.

Należy upewnić się, czy:

- kierownica została puszczonea;
i
- wszystkie drzwi i bagażnik są zamknięte;
i
- żadna przeszkoda nie znajduje się na torze jazdy;
i
- silnik jest uruchomiony.

Jeżeli lampka ostrzegawcza  miga, system jest ponownie dostępny i można wznowić manewr. Aby wznowić manewr, naciśnij menu "Asystent parkowania". Zapala

się lampka ostrzegawcza  na tablicy wskaźników.

Należy postępować zgodnie z instrukcjami widocznymi na ekranie multimedialnym **3**.

Anulowanie manewru

Manewr zostaje anulowany w następujących przypadkach:

- kierowca przejmuje kontrolę nad kierownicą;
- pojazd zbyt długo stoi;
- zaciągnięty hamulec parkingowy;
- pojazd przekroczył prędkość około 7 km/h,
- koła pojazdu wpadły w poślizg;
- zostanie naciśnięty przycisk rozruchu silnika;
- za pośrednictwem ekranu multimedialnego **3**;
- polecenia wyświetlane na ekranie multimedialnym nie są przestrzegane;
- pas bezpieczeństwa kierowcy jest odpięty;
- przy otwieraniu drzwi kierowcy;
- wykonanie ponad dziesięciu ruchów w przód/w tył podczas manewru;
- brudne lub zasłonięte czujniki systemu pomocy przy parkowaniu.

Lampka ostrzegawcza  znika z tablicy wskaźników wraz z sygnałem dźwiękowym informującym o zaniechaniu manewru. Na ekranie multimedialnym **3** zostanie wyświetlony komunikat "Manewr

POMOCE PRZY PARKOWANIU

parkowania anulowany" oraz powod anulowania manewru.

Funkcja jest niedostępna

Po wyborze jednej z metod aktywacji systemu, jeżeli warunki działania nie są spełnione, na tablicy wskaźników jest wyświetlany komunikat "Parkowanie automatyczne niedostępne" informujący, że funkcja jest niedostępna.

Nieprawidłowości w działaniu

Gdy system wykryje nieprawidłowość w działaniu, na tablicy wskaźników wyświetlają się następujące komunikaty:

- "Park Assist skontroluj" z lampką

ostrzegawczą ;

lub

- « Sprawdź czujniki parkowania » ;

lub

- « Pomoc parkowania sprawdź ».

Wyczyść otoczenie czujników ultradźwiękowych. Jeżeli problem nadal występuje, należy zwrócić się do Autoryzowanego Partnera marki.

Uwaga: jeśli wystąpi usterka funkcji, pojazd nie zostanie unieruchomiony.

Przejmij natychmiast kontrolę nad pojazdem.

Ostrzeżenia



Funkcja ta jest dodatkowym ułatwieniem w prowadzeniu pojazdu. Funkcja w żadnym razie nie zastępuje kierowcy, który musi zachować uwagę i który ponosi odpowiedzialność za utrzymanie ciągłej kontroli nad pojazdem. Należy sprawdzić, czy manewr jest zgodny z obowiązującymi zasadami ruchu drogowego na wybranych drogach.

Kierowca powinien zawsze być przygotowany na nagłe zdarzenia, jakie mogą wystąpić podczas jazdy: w czasie wykonywania manewrów należy upewnić się, że w strefie martwego pola nie znajdują się wąskie, ruchome przeszkody (np. dziecko, zwierzę, wózek, rower, kamień, słupek, hak holowniczy itp.).

Obsługa/naprawy systemu

- W przypadku uderzenia działanie wskaźników może zostać zakłócone. Wyłączyć funkcję i skontaktować się z autoryzowanym serwisem.
- Wszystkie czynności (naprawy, wymiana części, modyfikacje poszycia zewnętrznego itp.) w okolicy czujników muszą wykonywać wykwalifikowani specjaliści.

Jedynie partner marki jest upoważniony do naprawy systemu.

Sytuacje, kiedy działanie systemu jest zakłócone

Pewne warunki mogą zakłócać lub negatywnie wpływać na działanie systemu, np. niesprzyjające warunki atmosferyczne (śnieg, grad, lód itp.).

W przypadku nieprawidłowego działania systemu należy wyłączyć i skontaktować się z ASO.

Ryzyko wyświetlenia fałszywych alarmów.

Ograniczenia działania systemu

- System może nie wykryć przedmiotów znajdujących się w martwym punkcie czujników.
- Należy zawsze upewnić się, że sugerowane przez system miejsce parkingowe jest nadal dostępne i wolne od przeszkód przed rozpoczęciem manewru i w trakcie jego wykonywania.
- Systemu nie można używać podczas holowania przyczepy lub przy zamontowanym wyposażeniu do przewożenia bagażu i holowania na własnym pojeździe lub na pojazdach znajdujących się w pobliżu.

POMOCE PRZY PARKOWANIU

Ostrzeżenie o wyjeździe z parkingu

Prezentacja

3

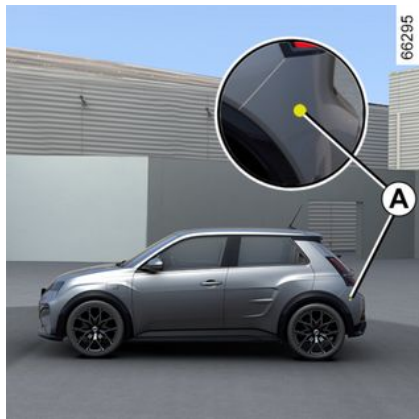

Korzystając z informacji przesyłanych przez radary zainstalowane po obu stronach tylnego zderzaka (strefa **A**), system ostrzega kierowcę, gdy w strefie wykrywania pojawi się inny pojazd **B**.

Ta funkcja zostaje włączona, gdy:

- włączony jest wsteczny bieg;

i

- pojazd stoi lub jedzie z małą prędkością.

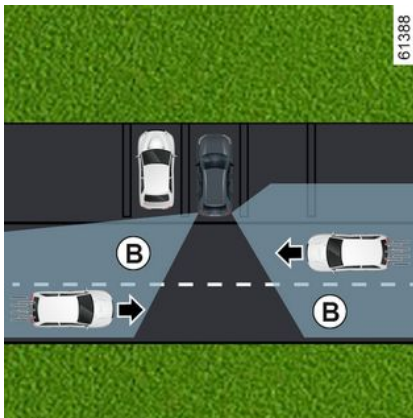

Zdolność wykrywania systemu zależy od otoczenia pojazdu (obiekty statyczne itp.), stanu zderzaka itp.



Funkcja ta jest dodatkowym ułatwieniem w prowadzeniu pojazdu.

Funkcja w żadnym razie nie zastępuje kierowcy, który musi zachować uwagę i który ponosi odpowiedzialność za utrzymanie ciągłej kontroli nad pojazdem.

Cecha szczególna



Należy upewnić się, że strefa radaru **A** nie jest zanieczyszczona (brud, błoto, śnieg, naklejki itd.).

POMOCE PRZY PARKOWANIU

Jeżeli radar jest zakryty, na tablicy wskaźników pojawia się komunikat "Radary boczne brak widoczności". Należy wyczyścić obszar, w którym znajdują się czujniki.

Włączanie/wyłączenie ekranu multimedialnego 1



Aby włączyć lub wyłączyć funkcję, skorzystać z instrukcji systemu multimedialnego.

Wybrać "ON" lub "OFF".

Czynność



Funkcja sygnalizuje, że inny pojazd znajduje się w strefie B i zbliża się do Twojego pojazdu.

Po wykryciu pojazdu na obu lusterkach zewnętrznych 3 zapalają się lampki ostrzegawcze 2.

Uwaga: lusterka wsteczne 3 należy regularnie czyścić, aby lampki ostrzegawcze 2 były dobrze widoczne.

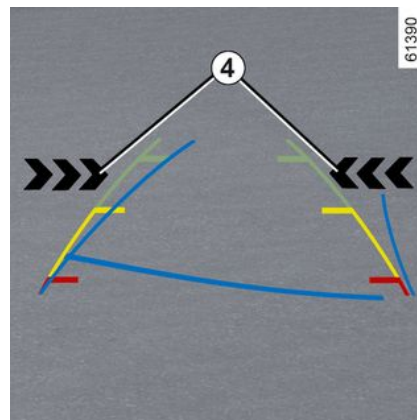

Lampki ostrzegawcze 4 na ekranie multimedialnym informują, po której stronie pojazdu został wykryty zbliżający się pojazd.

Uwaga: aby zapewnić niezawodne działanie kamery, należy ją regularnie czyścić.

Lampkom ostrzegawczym 2 i 4 towarzyszy sygnał dźwiękowy, gdy włączony jest bieg wsteczny i pojazd się porusza.

Nieprawidłowości w działaniu

Jeżeli pojazd jest wyposażony w rozpoznawany przez system hak holowniczy i do pojazdu podpięta jest przyczepa, ostrzeżenie o opuszczaniu miejsca parkingowe-

POMOCE PRZY PARKOWANIU

go jest automatycznie wyłączane, a na tablicy wskaźników pojawia się komunikat "Asystent jazdy niedostępny".

Jeśli system wykryje nieprawidłowość, na tablicy wskaźników pojawia się komunikat "Radary boczne skontroluj". Skontaktować się z Autoryzowanym Partnerem marki.



Ze względu na obecność czujników za zderzakiem zaleca się powierzać wykwalifikowanym specjalistom wszelkie prace przy zderzaku (naprawa, wymiana, lakierowanie itp.).



Ograniczenia działania systemu

– Okolice radaru muszą być czyste; nie wolno dokonywać żadnych modyfikacji, aby zagwarantować prawidłowe działanie systemu.

– Małe obiekty poruszające się w stronę pojazdu (motocykle, rowery, piesi itp.) mogą nie zostać rozpoznane przez system.

Wyłączanie funkcji

Należy wyłączyć funkcję, jeżeli:

- obszar radaru **A** został uszkodzony (tylny zderzak);
- pojazd jest wyposażony w hak holowniczy, który nie jest rozpoznawany przez system.



Funkcja ta jest dodatkowym ułatwieniem w prowadzeniu pojazdu.

Funkcja w żadnym razie nie zastępuje kierowcy, który musi zachować uwagę i który ponosi odpowiedzialność za utrzymanie ciągłej kontroli nad pojazdem.

System nie może w żadnym razie być traktowany jako wykrywacz przeszkód lub system chroniący przed zderzeniami.

Obsługa/naprawy systemu

– W przypadku uderzenia ustawienie radarów może ulec zmianie, co może wpływać na działanie tej funkcji. Wyłączyć funkcję i skontaktować się z autoryzowanym serwisem.

– Wszystkie czynności (naprawy, wymiana części, prace blacharskie itd.) w obrębie radarów muszą wykonywać wykwalifikowani specjaliści.

Jedynie partner marki jest upoważniony do naprawy systemu.

POMOCE PRZY PARKOWANIU



Wystąpienie zakłóceń w działaniu systemu

Działanie systemu może być zakłócone przez pewne warunki i okoliczności, takie jak:

- złożone środowisko (parking podziemny, konstrukcje stalowe itp.);
- niesprzyjające warunki atmosferyczne (śnieg, intensywne opady, grad, gołoleź itp.).

Wyłączanie funkcji

Funkcję należy wyłączyć, jeżeli pojazd jest holowany (odzyskiwanie pojazdu po awarii) lub jeżeli pojazd jest wyposażony w hak holowniczy nierozpoznawany przez system.

W przypadku nieprawidłowego działania systemu należy wyłączyć i skontaktować się z ASO.

Funkcja bezpiecznego wysiadania z pojazdu

Opis

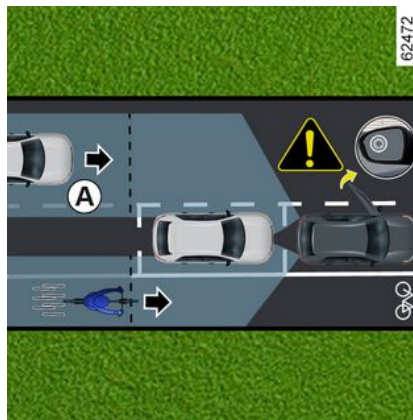

Funkcja stanowi dodatkową pomoc w prowadzeniu pojazdu i podnosi bezpieczeństwo pasażerów. Celem systemu zapewniającego bezpieczeństwo podczas wysiadania z pojazdu jest ostrzeżenie kierowcy i/lub pasażerów o potencjalnym niebezpieczeństwie w przypadku otwarcia drzwi podczas postoju pojazdu.



Wykorzystując informacje przesyłane przez czujniki zainstalowane po obu stronach tylnego zderzaka (strefa **C**), funkcja ostrzega kierowcę:

- gdy inny pojazd (lub motocykl, rower, pieszy itp.) znajduje się w obszarze wykrywania **A**;
- i
- jeżeli istnieje ryzyko kolizji z pojazdem (lub motocykłem, rowerem, pieszym itp.) w strefie **B**.

POMOCE PRZY PARKOWANIU

Cecha szczególna

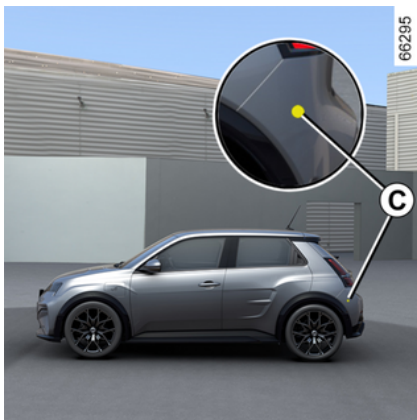

Otoczenie radarów **C** po obu stronach zderzaka nie może być zasłonięte (przez brud, błoto, śnieg itp.).

Jeżeli radar jest zakryty, na tablicy wskaźników pojawia się komunikat "Radary boczne brak widoczności". Należy wyczyścić obszar, w którym znajdują się czujniki.

Należy wyłączyć funkcję, jeżeli:

- obszar radaru **C** został uszkodzony (tyłny zderzak);
- pojazd jest wyposażony w hak holowniczy, który nie jest rozpoznawany przez system.

Czynność



Po otwarciu drzwi i wykryciu poruszającego się obiektu zapala się lampka ostrzegawcza **1** na zewnętrznym lusterku wstecznym **2** i, w zależności od pojazdu, zapalają się lampki oświetlenia wnętrza na przednich drzwiach.

Uwaga: lusterka wsteczne **2** należy regularnie czyścić, aby lampki ostrzegawcze **1** były dobrze widoczne.



Gdy wykryty obiekt znajdzie się bardzo blisko, rozlegnie się sygnał dźwiękowy wraz z komunikatem ostrzegawczym "Wykryta boczna przeszkoda" **3** na tablicy wskaźników.

Uwaga: system pozostaje aktywny przez jakiś czas po wyłączeniu zapłonu.

POMOCE PRZY PARKOWANIU

Włączanie/wyłączanie funkcji z poziomu ekranu multimedialnego 4



Aby włączyć lub wyłączyć funkcję, skorzystać z instrukcji systemu multimedialnego.



Po odblokowaniu pojazdu funkcja powraca do ostatniego zapisanego stanu na ekranie multimedialnym.

Warunki ustania działania

- Pojazd jest w ruchu i nie jest całkowicie nieruchomy;

- pojazd jest zablokowany od zewnątrz;
- ruchome obiekty (motocykle, rowery, piesi, pojazdy itp.) poruszające się w kierunku pojazdu lub w jego pobliżu z małą prędkością, która nie jest uważana przez system za zagrożenie;
- obszar działania czujników umieszczonych wewnątrz tylnego zderzaka jest zastąpiony przez obiekty, takie jak inny szeroki pojazd zaparkowany bardzo blisko Twojego pojazdu.

Jeżeli pojazd jest wyposażony w hak holowniczy rozpoznawany przez system, komunikat "Asystent jazdy niedostępny" wyświetlany na tablicy wskaźników informuje o tym, że funkcja nie działa.

Jeśli chodzi o wybór wyposażenia dostosowanego do samochodu, radzimy zwrócić się do Autoryzowanego Partnera marki.

Nieprawidłowości w działaniu

Jeśli system wykryje nieprawidłowość, na tablicy wskaźników pojawia się komunikat "Radary boczne skontroluj". Skontaktować się z Autoryzowanym Partnerem marki.



Ta funkcja może nie wykrywać niektórych pojazdów lub obiektów poruszających się w pobliżu pojazdu. Funkcja w żaden sposób nie zastępuje czujności i odpowiedzialności kierowcy i pasażerów pojazdu, którzy zawsze są odpowiedzialni za zwrócenie szczególnej uwagi na sytuację na drodze i sprawdzenie otoczenia pojazdu przed jego opuszczeniem.

Sytuacje, kiedy działanie systemu jest zakłócone

Określone warunki (skomplikowane otoczenie, niekorzystne warunki atmosferyczne itp.) mogą zakłócić lub uniemożliwić działanie systemu (ryzyko fałszywych alarmów).

POŁĄCZENIE ALARMOWE

Wprowadzenie

Funkcja połączenia alarmowego umożliwia automatyczne lub ręczne wezwanie służb ratunkowych w razie wypadku lub nagłego problemu zdrowotnego (nieodpłatnie), co pozwala skrócić czas dotarcia służb na miejsce zdarzenia.

Uwaga: funkcja połączenia alarmowego działa:

- w krajach objętych infrastrukturą telekomunikacyjną 2G i 3G lub, w zależności od pojazdu, NGN (Next Generation Networks) oraz powiązаныmi telematycznymi usługami powiadamiania służb ratunkowych, które są kompatybilne z systemem,
- w zależności od zasięgu sieci w regionie geograficznym, w którym znajduje się pojazd.

W przypadku użycia funkcji połączenia alarmowego w celu zgłoszenia wypadku, którego jest się świadkiem, należy zatrzymać pojazd w bezpiecznym miejscu i uruchomić funkcję. Umożliwi to służbom ratunkowym lokalizację samochodu, a zatem miejsca zglaszanego wypadku.

We wszystkich przypadkach, należy przestrzegać lokalnie obowiązujących przepisów.

 Połączenia alarmowego należy używać wyłącznie w sytuacjach awaryjnych: jeżeli jest się świadkiem lub uczestnikiem wypadku lub w przypadku problemu zdrowotnego.

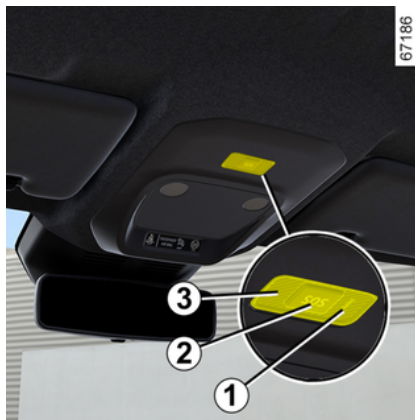

1. Lampka ostrzegawcza systemu:
- zielona: działa (np. system i sieć dostępne itp.),

- wyłączona. nie działa (np. sieć niedostępna itp.),
- czerwona: usterka,
- miga na zielono: trwa połączenie.

2. Przycisk "SOS".

3. Mikrofon.

4. Głośnik (zależnie od wersji pojazdu).



Połączenie zawsze odbywa się w następujący sposób:

- nawiązanie połączenia ze służbami ratunkowymi;
- wysyłanie danych związanych z wypadkiem (numer identyfikacyjny producenta, czas połączenia,

POŁĄCZENIE ALARMOWE

ostatnie współrzędne, kierunek pojazdu itp.);

- rozmowa ze służbami ratunkowymi;
- wezwanie pomocy drogowej w razie potrzeby.

Połączenie alarmowe ma dwa tryby:

- tryb automatyczny;
- tryb ręczny.

Czynność

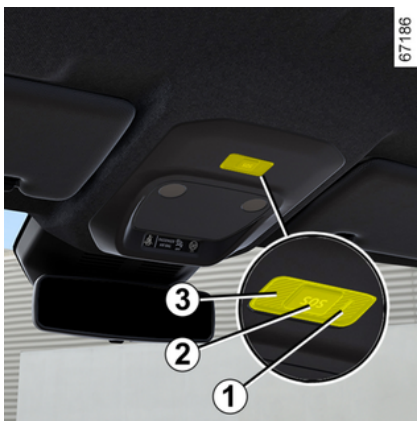

Włączanie automatycznego trybu działania

Gdy system działa, włączony jest tryb automatyczny.

Połączenie alarmowe uruchamia się automatycznie w razie wypadku wymagającego aktywacji wyposażenia ochronnego (napinacze pasów bezpieczeństwa, airbag itp.).



W razie wypadku, jeśli pozwala na to lokalizacja i warunki na drodze, należy pozostać blisko pojazdu, aby w razie potrzeby móc szybko odebrać połączenie z centrum obsługi.

Tryb ręczny

Aby nawiązać połączenie alarmowe:

- naciśnij i przytrzymaj przycisk **2** co najmniej przez trzy sekundy;
- lub
- naciśnij przycisk **2** pięć razy w ciągu 10 sekund.

Jeżeli przycisk został naciśnięty przez pomyłkę, można anulować połączenie, naciskając i przytrzymując przycisk **2** przez około dwie sekundy, zanim połączenie zosta-

nie połączone z centrum obsługi telefonicznej.

Po nawiązaniu połączenia tylko centrala zgłoszeniowa może zakończyć połączenie.

Nieprawidłowości w działaniu

W niektórych przypadkach połączenie alarmowe może nie działać (np. słaba bateria itp.).

Jeśli system wykryje nieprawidłowości w działaniu, lampka ostrzegawcza **1** na tablicy wskaźników będzie świecić na czerwono dłużej niż przez 30 minut. Należy jak najszybciej zwrócić się do ASO.



System działa z dedykowaną baterią. Żywotność akumulatora wynosi około cztery lata (zapalenie się lampki ostrzegawczej **1** na czerwono stanowi ostrzeżenie).

Należy skontaktować się z Autoryzowanym Partnerem marki.

POŁĄCZENIE ALARMOWE



Bez funkcji połączeń alarmowych system nie jest monitorowany i nie będzie podlegał statemu nadzorowi. Dane są automatycznie i stale usuwane, a system przechowuje tylko ostatnie trzy pozycje pojazdu.

Zgodnie z lokalnymi przepisami dane przesyłane są tylko w przypadku połączenia alarmowego. Dane przesyłane do centrum obsługi telefonicznej są traktowane zgodnie z przepisami o ochronie danych osobowych obowiązującymi w kraju, w którym się znajdujesz. System przechowuje dane historii aktywności tylko przez 13 godzin.

Właściciel pojazdu ma prawo dostępu do swoich danych. Może zażądać poprawienia, usunięcia lub zablokowania danych.



Aby zagwarantować bezpieczeństwo i prawidłowe działanie systemu, wszelkie czynności związane z baterią (demontaż, odłączenie itp.) musi wykonywać wykwalifikowany specjalista.

Ryzyko poparzeń prądem elektrycznym.

Należy obowiązkowo przestrzegać okresów wymiany podanych w dokumencie poświęconym konserwacji i nie przekraczać zalecanej częstotliwości tych czynności.

Pojazd jest wyposażony w akumulator określonego typu. Należy go wymieniać wyłącznie na akumulator tego samego typu.

Skontaktuj się z ASO.

TRYB JAZDY

W zależności od pojazdu system TRYB JAZDY oferuje kilka trybów jazdy, które mają wpływ na dynamikę, oświetlenie wnętrza, komfort i pozycję za kierownicą:

- wszystkie tryby są wstępnie skonfigurowane i można je częściowo dostosować (oświetlenie wnętrza itp.);
- tryb Perso jest konfigurowalny.

Tryby jazdy wpływają na:

- siłę wspomagania kierownicy;
- system kontroli toru jazdy;
- dynamikę silnika.

Wpływają również na:

- komfort w kabinie;
- oświetlenie kabiny i podświetlenie tablicy wskaźników;
- wygląd tablicy wskaźników oraz ekranu multimedialnego.



Ustawienia silnika są specyficzne dla każdego trybu jazdy i można je dostosować wyłącznie w trybie "Perso".

Dostęp do menu



Zależnie od pojazdu dostęp do funkcji "DRIVE MODE" można uzyskać:

- z poziomu ekranu multimedialnego 1;
- za pomocą elementów sterujących na kierownicy 2.

W celu uzyskania dodatkowych informacji odnieś się do instrukcji dotyczącej multimedii.



Jeżeli przed wyłączeniem zapłonu zostanie wybrany tryb Normal lub Save, zostanie zachowany ostatnio wybrany tryb. Jeżeli przed wyłączeniem zapłonu zostanie wybrany tryb Sport, po ponownym uruchomieniu zostanie automatycznie włączony tryb Normal.

4

Tryby DRIVE MODE

Tryb "Perso"

Tryb umożliwia pełną konfigurację elementów jezdnych, w tym dynamikę silnika.

Tryb "Save"

Tryb "Save" zapewnia największą oszczędność energii. Sterowanie silnikiem zmniejsza zużycie paliwa ➔ 189.

Tryb "Sport"

Tryb umożliwia zwiększenie dynamiki silnika. Układ kierowniczy działa z większym oporem i większą precyzją.

TRYB JAZDY

Tryb "Normal"

Bazując na standardowych ustawieniach pojazdu, tryb zapewnia najlepszy kompromis między komfortem a dynamiką.



Ustawienia trybu można zresetować.

Ustawienie ogrzewania/klimatyzacji "Eco"



Ten parametr jest dostępny dla każdego z trybów DRIVE MODE, co pozwala zoptymalizować zasięg pojazdu poprzez dostosowanie wydajności klimatyzacji (na przykład:

wydłużenie czasu potrzebnego do osiągnięcia żądanej temperatury itp.). ➔ 189

Możesz go włączać lub wyłączać w menu konfiguracji DRIVE MODE na ekranie multimedialnym 1.

Po włączeniu na ekranie multimedialnym 1 jest wyświetlana lampka ostrzegawcza ECO 3.

W celu uzyskania dodatkowych informacji odnieś się do instrukcji dotyczącej multimediiów.

NAIEWY, OGRZEWANIE I KLIMATYZACJA

Nawiewy: dysze wylotu powietrza

Wyloty powietrza

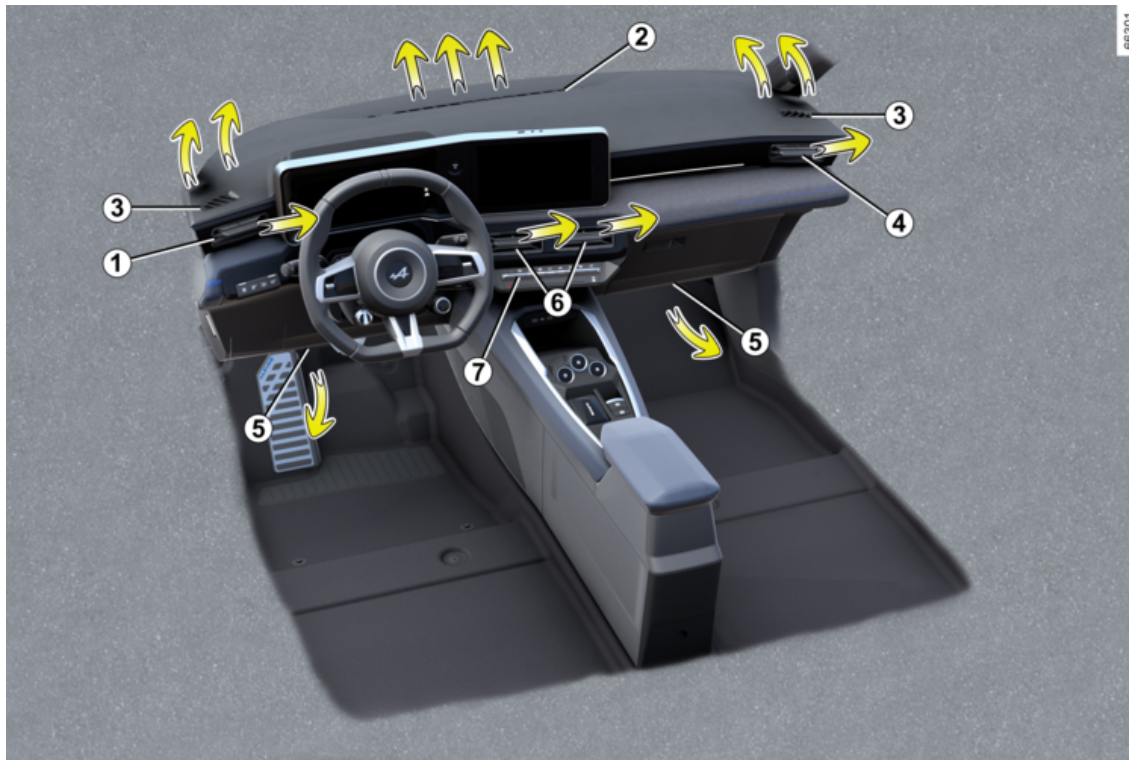

NAWIEWY, OGRZEWANIE I KLIMATYZACJA

1. Nawiewy po stronie kierowcy
2. Dysza nawiewu na przednią szybę.
3. Dysza nawiewu powietrza na boczną szybę.
4. Nawiewy po stronie pasażera.
5. Przednie nawiewy ciepłego powietrza na nogi pasażerów.
6. Nawiewy centralne
7. Panel sterowania

NAWIEWY, OGRZEWANIE I KLIMATYZACJA

Nawiew po stronie kierowcy 1



Kierunek nawiewu

Aby skierować strumień powietrza, obróć nawiew 1 suwakiem 8.

Aby zamknąć: przesunij suwak 8 w stronę przeciwną do kierownicy, poza punkt oporu.

Aby otworzyć: przesunij suwak 8 w kierunku kierownicy.

Nawiew po stronie pasażera 4



Kierunek nawiewu

Aby skierować strumień powietrza, obróć nawiew 4 suwakiem 9.

Aby zamknąć: przesunij suwak 9 w kierunku zewnętrznej strony przedniego panelu, poza punkt oporu.

Aby otworzyć: przesunij suwak 9 w kierunku wewnętrznej strony przedniego panelu.

Nawiewy centralne 6

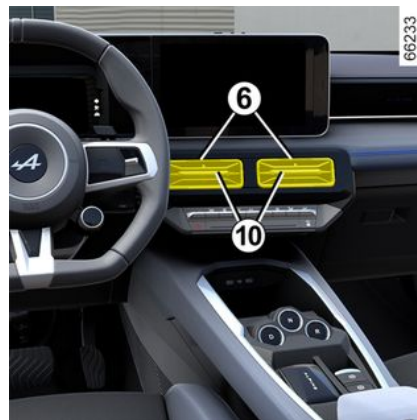

Kierunek nawiewu

Aby skierować strumień powietrza, obróć nawiewy 6 suwakami 10.

Aby zamknąć: przesunij suwak 10 w kierunku wewnętrznej strony przedniego panelu.

Aby otworzyć: przesunij suwak 10 w kierunku zewnętrznej strony przedniego panelu, poza punkt oporu.

NAIEWY, OGRZEWANIE I KLIMATYZACJA



Nie mocuj żadnych przedmiotów do nawiewów powietrza (np. uchwyty na telefon).
Ryzyko powstania uszkodzeń.

Siła nawiewu



66166

Aby regulować przepływ powietrza z otworów wentylacyjnych **1**, **4** i **6**, naciśnij i podnieś element sterujący **11** dożądanego poziomu.

Aby zapobiec powstaniu nieprzyjemnych zapachów w samochodzie, należy stosować wyłącznie środki przewidziane do tego celu.

Skontaktować się z Autoryzowanym Partnerem marki.



Nie należy niczego wprowadzać do układu wentylacji w samochodzie (np. w przypadku pojawienia się nieprzyjemnego zapachu, itd.).
Ryzyko powstania uszkodzeń lub pożaru.

Klimatyzacja automatyczna

Elementy sterujące

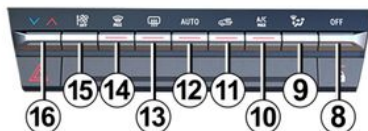
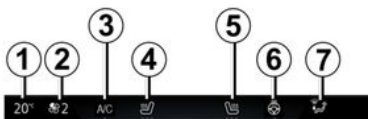

1. Wskaźnik temperatury po stronie kierowcy.
2. Wskaźnik prędkości wentylatora.
3. Przycisk włączania klimatyzacji.
4. Włącznik podgrzewania fotela kierowcy.
5. Włącznik podgrzewania fotela pasażera.
6. Włącznik podgrzewania kierownicy.
7. Wskaźnik rozdziału powietrza w kabinie.
8. Przycisk wyłączenia systemu.
9. Regulacja rozdziału nawiewu powietrza w kabinie.
10. Włącznik funkcji "A/C MAX".
11. Recyrkulacja powietrza.
12. Włącznik trybu AUTO klimatyzacji.
13. Usuwanie szronu/zaparowania z tylnej szyby i lusterek zewnętrznych (zależnie od wersji pojazdu).
14. Funkcja "Dobra widoczność".
15. Regulacja siły nawiewu i wyłączenie układu.
16. Regulacja temperatury powietrza po stronie kierowcy/pasażera.

NAWIEWY, OGRZEWANIE I KLIMATYZACJA

Włączanie/wyłączanie systemu

Włączanie systemu

Po uruchomieniu pojazdu system powraca do ostatnio używanego programu.

System działa również wtedy, gdy pojazd stoi z włączonym silnikiem.

Naciśnij element sterujący **12**, aby włączyć układ lub przestaw element sterujący **15**, aby ustawić żądaną prędkość wentylatora.

przy jednoczesnym optymalnym poziomie zużycia energii.

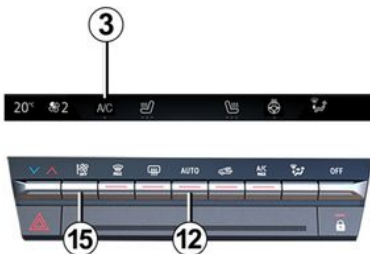

Wyłączenie systemu

Naciśnij element sterujący **8**, aby wyłączyć układ.

Włączenie lub wyłączenie klimatyzacji

W trybie automatycznym system zarządza aktywacją klimatyzacji. Nadal można włączyć lub wyłączyć układ, naciskając element sterujący **3**.

Włączanie automatycznego trybu działania

Klimatyzacja automatyczna zapewnia (poza wyjątkowymi warunkami eksploatacji) komfort termiczny w kabinie oraz utrzymanie dobrego poziomu widoczności,

System ustawia prędkość nawiewu powietrza, rozdział powietrza, recyrkulację powietrza, uruchamianie lub wyłączenie klimatyzacji oraz temperaturę powietrza.

Ten tryb jest wyposażony w trzy programy:

AUTO: optymalizuje wybrany poziom temperatury zgodnie z warunkami zewnętrznymi. Naciśnij na przycisk **12**.

SOFT: umożliwia uzyskanie odpowiedniego poziomu temperatury płynniej i ciszej. Naciśnij przycisk **12**, następnie naciśnij jego dolną część, aby włączyć tryb SOFT.

FAST: zwiększa intensywność wentylacji w kabinie. Ten tryb pozwala zoptymalizować komfort jazdy na tylnych fotelach. Naciśnij przycisk **12**, następnie naciśnij ponownie jego górną część, aby włączyć tryb FAST.

Zmiana rozdziału nawiewu powietrza w kabinie

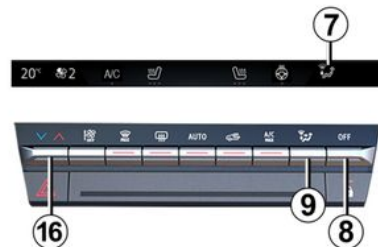

Aby wyregulować rozdział powietrza, naciśnij **9** raz lub kilkakrotnie. Wybrane ustawienie trybu rozdziału powietrza **7** jest wyświetlane na ekranie systemu multimedialnego. Pozycje wyświetlają się w następującej kolejności:

NAWIEWY, OGRZEWANIE I KLIMATYZACJA



Strumień powietrza jest roz- prowadzany przez dysze nawiewu na przednią szybę i dysze nawiewu na przednie szyby boczne.



Strumień powietrza jest roz- łożony na wszystkie dysze nawie- wu na przednią szybę i szyby bocz- ne oraz na nogi osób podróżujący- ch.



Powietrze przepływa głów- nie przez nawiewy w desce roz- dzielczej.



Strumień powietrza jest kie- rowany do dysz nawiewu w desce rozdzielczej oraz na stopy osób po- dróżujących.



Powietrze przepływa głów- nie przez nawiewy znajdujące się we wnękach na nogi pasażerów (pod deską rozdzielczą i/lub pod przednimi fotelami).

Regulacja temperatury powie- trza

Naciśnij element sterujący **16**, aby dostosować temperaturę powie- trza.

Regulacja siły nawiewu

W trybie automatycznym, system ustawia siłę nawiewu, dostosowu- jąc ją do warunków panujących w kabinie i utrzymując tym samym optymalną temperaturę wewnątrz pojazdu.

Można wyregulować siłę nawiewu, naciskając przycisk **15** w celu zwiększenia lub zmniejszenia prę- dkości wentylacji.

Funkcja „dobra widoczność”

Naciśnij przycisk **14**: zapala się wbudowana lampka kontrolna.

Funkcja umożliwi szybkie usunię- cie szronu lub zaparowania z przedniej i tylnej szyby, przednich szyb bocznych i zewnętrznych lusz- terek wstecznych (zależnie od po- jazdu). Automatycznie aktywuje funkcje klimatyzacji (w zależności od pojazdu) i usuwania szronu z tylnej szyby.

Uwaga: automatycznie wyłącza recyrkulację powietrza.

W celu wyłączenia funkcji należy ponownie wcisnąć przycisk **12** lub **14**.



Niektóre przyciski mają lampkę ostrzegawczą, która sygnalizuje stan funkcji.

Usuwanie szronu i zaparowa- nia z tylnej szyby

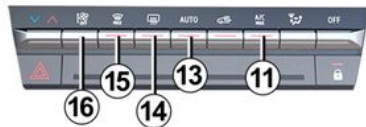

Naciśnij przycisk **13**: zapala się wbudowana lampka kontrolna. Funkcja umożliwi szybkie usunię- cie szronu lub zaparowania z tylnej szyby oraz z lusterek zewnętrzny- ch (zależnie od wyposażenia).

Aby wyłączyć tę funkcję, ponow- nie naciśnij przycisk **13**. Jeżeli przy- cisk nie zostanie wcisnięty, funkcja

NAWIEWY, OGRZEWANIE I KLIMATYZACJA

usuwania zaparowania wyłącza się automatycznie.

Funkcja "A/C Max"

Funkcja "A/C MAX" umożliwi pracę układu klimatyzacji z jej maksymalną mocą. Można ją włączać na krótki czas, aby szybko schłodzić kabinę pasażerską.

66169

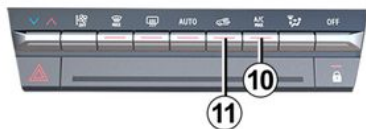

Funkcja obejmuje automatyczne modyfikacje:

- temperatura zaprogramowana na minimalną;
- rozdział powietrza na pasażerów;
- przepływ powietrza na maksymalną moc;
- włączona klimatyzacja;

- recyrkulacja powietrza.

Aby włączyć funkcję, naciśnij przycisk **10**. Zapali się lampka kontrolna wbudowana w przycisk **10**. Funkcja działa lepiej, gdy tryb Save jest wyłączony.

Aby wyłączyć tę funkcję, ponownie naciśnij przycisk **10** lub **15**. Lampka wbudowana w przycisk **10** zgaśnie.

Włączanie funkcji recyrkulacji powietrza (odizolowanie kabiny)

Od czasu do czasu można włączyć funkcję recyrkulacji, aby odizolować kabinę pasażerską od powietrza z zewnątrz, na przykład podczas jazdy przez zanieczyszczony obszar.



Usuwanie zaparowania/szronu ma zawsze pierwszeństwo w stosunku do recyrkulacji powietrza.

Użycie ręczne

Naciśnij przycisk **11**: zapala się wbudowana lampka kontrolna.

Uwaga: aby zapobiec zaparowaniu okien, system może automatycz-

nie wyłączyć tę funkcję. Gaśnie lampka kontrolna wbudowana w przycisk **11**.

Aby wyłączyć funkcję, gdy tylko recyrkulacja powietrza nie jest już konieczna, ponownie naciśnij przycisk **11**.

Oczyszczacz powietrza

W celu uzyskania dodatkowych informacji odnieś się do instrukcji dotyczącej multimedialnych.

Funkcja "Ulubione"



W zależności od pojazdu, naciskając przycisk **17** na kierownicy można włączyć następujące funkcje,

NAWIEWY, OGRZEWANIE I KLIMATYZACJA

zgodnie z zapisanymi ustawieniami użytkownika:

- podgrzewana kierownica;
- podgrzewane fotele;
- oczyszczanie powietrza.

Więcej informacji na temat programowania tej funkcji znajduje się w instrukcji systemu multimedialnego.

Ustawienie ogrzewania/klimatyzacji "Eco"

Aby uzyskać więcej informacji, patrz rozdział "DRIVE MODE" ➔ 325.

Klimatyzacja: programowanie

Programowanie klimatyzacji



Na ekranie systemu multimedialnego 1 można zapisać różne programy komfortu, włączając następujące ustawienia:

- regulacja temperatury;
- programowanie godziny, o której pojazd musi być gotowy;
- wybór dni, w których program musi zostać powtórzony.

Zapisane programy można włączyć/wyłączyć.

Uwaga: możesz zaprogramować klimatyzację przy użyciu aplikacji MyAlpine na smartfonie.

Gdy pojazd stoi i silnik pracuje, aby uzyskać dostęp do ustawień, w trybie "Pojazd" ekranu multimedialnego 1 wybierz menu "Elektryczny", następnie zakładkę "Programy".

W celu uzyskania dodatkowych informacji odnieś się do instrukcji dotyczącej multimedialnych.



Odpowiedzialność kierowcy podczas parkowania lub zatrzymywania pojazdu

Nigdy nie należy opuszczać pojazdu, pozostawiając w kabinie, nawet na bardzo krótki czas, dziecko, niesamodzielną osobę dorosłą lub zwierzę.

Należy pamiętać, że przy wysokiej temperaturze na zewnątrz i/lub dużym nasłonecznieniu temperatura w kabinie wzrasta bardzo szybko.

RYZYKO ŚMIERCI LUB POWAŻNYCH OBRAŹEŃ.

NAWIEWY, OGRZEWANIE I KLIMATYZACJA

Aktywacja funkcji "Programowanie"

Funkcja włącza się przed zaprogramowanym czasem, dzięki czemu temperatura w pojeździe osiągnie wybraną komfortową wartość, jeżeli:

- pokrywa komory silnika jest zamknięta;
- poziom naładowania akumulatora napędowego jest wystarczający;
- silnik zostanie wyłączony;
- wewnątrz pojazdu nikogo nie ma.

Na tablicy wskaźników świeci się

lampka ostrzegawcza .

Natychmiastowe włączenie klimatyzacji

Układ klimatyzacji można włączyć natychmiast, jeżeli:

- pokrywa komory silnika jest zamknięta;
- poziom naładowania akumulatora napędowego jest wystarczający;
- silnik zostanie wyłączony;
- wewnątrz pojazdu nikogo nie ma.

Działanie klimatyzacji po natychmiastowym włączeniu różni się od

działania w trybie zaprogramowanym:

- należy uruchomić funkcję za pomocą smartfona;
- podgrzewanie kierownicy i foteli włącza się automatycznie (zależnie od wyposażenia);
- funkcja wyłącza się po około 10 minutach.

W celu uzyskania dodatkowych informacji odnieś się do instrukcji dotyczącej multimediiów.

Wyłączenie zaprogramowanej klimatyzacji

Klimatyzacja wyłącza się automatycznie około 10 minut po zaprogramowanej godzinie zakończenia.

Funkcję tę można wyłączyć, jeśli:

- silnik pracuje;
- poziom naładowania akumulatora napędowego jest niższy niż 7%;
- otwarta pokrywa komory silnika;
- naciśnięcie jeden raz na przycisk na panelu sterowania;
- kierowca przebywa w kabinie przez około 20 sekund.

Uwaga: warunki mają również zastosowanie w przypadku natychmiastowego wyłączenia klimatyzacji.

Jeżeli pojazd jest zaparkowany przez dłuższy czas bez otwierania

drzwi z co najmniej jednym aktywnym harmonogramem klimatyzacji, funkcja zostanie wyłączona po trzecim uruchomieniu klimatyzacji. Funkcja będzie dostępna po otwarciu dowolnych drzwi pojazdu.

Klimatyzacja: informacje i rady związane z eksploatacją

Informacje i rady związane z eksploatacją

Rady związane z eksploatacją

W niektórych przypadkach (klimatyzacja wyłączona, włączona recyrkulacja powietrza, zerowa lub słaba prędkość nawiewu itp.) może się zdarzyć, że na szybach i na przedniej szybie pojawi się zaparowanie.

W przypadku zaparowania należy użyć funkcji "**Dobra widoczność**", aby je usunąć, następnie najlepiej włączyć klimatyzację w trybie automatycznym w celu uniknięcia powstawania pary.



Nie należy niczego wprowadzać do układu wentylacji w samochodzie (np. w przypadku pojawienia się nieprzyjemnego zapachu, itd.).

Ryzyko powstania uszkodzeń lub pożaru.

Zużycie

Podczas korzystania z klimatyzacji, zwiększenie zużycia energii jest normalnym zjawiskiem.

Rady mające na celu zmniejszenie zużycia paliwa, a tym samym przyczynienie się do ochrony środowiska:

W czasie jazdy nawiewy powinny być otwarte, a szyby zamknięte. Jeżeli samochód pozostawał zaparkowany przy upalnej pogodzie lub w nasłonecznionym miejscu, należy pamiętać o przewietrzeniu go w celu usunięcia gorącego powietrza przed uruchomieniem silnika.

Obsługa

Częstotliwość wykonywania kontroli jest podana w książce przeglądów pojazdu.



Układ klimatyzacji należy regularnie włączać, nawet przy niskiej temperaturze. Układ należy włączać co najmniej raz na miesiąc na około 5 minut.

Nieprawidłowości w działaniu

Ogólnie biorąc, w razie zaistnienia jakichkolwiek nieprawidłowości w działaniu klimatyzacji, należy udać się do Autoryzowanego Partnera marki.

– **Obniżona skuteczność usuwania szronu, pary lub działania klimatyzacji.**

Przyczyną może być zanieczyszczenie filtra kabiny.

– **Brak nawiewu zimnego powietrza.**

Sprawdzić odpowiednie ustawienie elementów sterujących oraz stan bezpieczników. W przeciwnym razie wyłączyć system.



Układ klimatyzacji pojazdu służy również do chłodzenia akumulatora napędowego. Przedłużający się spadek wydajności klimatyzacji może prowadzić do przedwczesnego pogorszenia stanu akumulatora napędowego.

Obecność wody pod pojazdem

Przy dłuższym korzystaniu z układu klimatyzacji można zauważyć wyciek wody spod samochodu. Jest to spowodowane kondensacją.



Nie wolno otwierać obwodu czynnika chłodniczego. Jest on niebezpieczny dla oczu oraz dla skóry.

NAWIEWY, OGRZEWANIE I KLIMATYZACJA

Czynnik chłodniczy

59952



Produkt łatwopalny



Skorzystaj z instrukcji obsługi



Konserwacja

x,xxx kg	(1) Ilość czynnika chłodniczego w instalacji pojazdu.
GWP xxxxx	(2) Potencjał tworzenia efektu cieplarnianego (ekwiwalent CO ₂).
Ekwiwalent CO ₂ x.xxxx	(3) Ilość (masa) i odpowiednik CO ₂ .

Dodatkowe informacje

W zależności od etykiety i rodzaju czynnika chłodniczego:

Płyn chłodniczy R-1234yf

- (1) 1,050 kg
- (2) GWP 0,501/GWP 1
- (3) 0,0005 t



Nie wolno otwierać obwodu czynnika chłodniczego. Płyn jest niebezpieczny dla oczu i skóry.



Przed wykonaniem jakichkolwiek czynności w komorze silnika należy wyłączyć zapłon
➔ 169.

Obwód czynnika chłodniczego (niektóre elementy układu są hermetycznie zamknięte) może zawierać fluorowane gazy cieplarniane.

W zależności od wersji znajdziesz następujące informacje na etykiecie **A** umieszczonej w komorze silnika.

Treść i lokalizacja informacji na etykiecie **A** może różnić się w zależności od pojazdu.



Typ czynnika chłodniczego



(XXX) Typ oleju w układzie klimatyzacji

MULTIMEDIALNE ELEMENTY WYPOSAŻENIA

Prezentacja

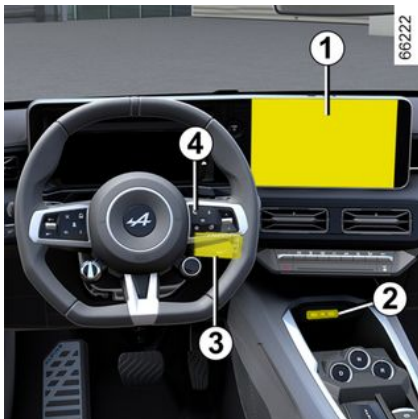

Obecność i umiejscowienie tych elementów zależy od wersji pojazdu.

1. Ekran multimedialny.
2. Dwa gniazda multimedialne USB-C na konsoli środkowej.
3. Elementy sterujące pod kierownicą.
4. Polecenie głosowe.

 W celu uzyskania dodatkowych informacji odnieść się do instrukcji dotyczącej multimedialnych.

Gniazda multimedialne "USB-C"

Gniazda multimedialne USB-C 2 mogą być używane do ładowania akcesoriów o maksymalnej mocy 15 W (5 V) na gniazdo.

Uwaga: gniazda multimedialne USB-C 2 mogą również służyć do przesyłania danych.

 Jeśli osprzęt został podłączony przewodem do gniazda USB (np. przewód ładowania smartphone itp.), należy pamiętać, aby go odłączyć po użyciu.

Ryzyko zwarcia i uszkodzenia portu USB w przypadku styczności końca przewodu z metalowym przedmiotem (np. zapalniczką itp.).

Mikrofon 5



(Telefon i funkcja rozpoznawania mowy)



Używanie telefonu

Przypominamy o konieczności przestrzegania obowiązujących przepisów dotyczących używania tego typu urządzeń.

MULTIMEDIALNE ELEMENTY WYPOSAŻENIA

Strefa ładowania indukcyjnego 6



W zależności od pojazdu, strefa 6 jest wyposażona w magnes 7 → 345.

i W zależności od kraju i subskrypcji strefa ładowania indukcyjnego jest jednocześnie miejscem umieszczania smartfonów wyposażonych w digital key → 66.

i Podczas ładowania telefonu nie pozostawiaj żadnych przedmiotów (takich jak karta rozruchu, pamięć przenośna USB, karta SD, karta kredytowa, biżuteria, klucze, monety itp.) w obszarze ładowania indukcyjnego 6. Usuń wszystkie karty magnetyczne lub karty kredytowe z etui telefonu przed umieszczeniem telefonu w obszarze ładowania indukcyjnego 6.

i Przedmioty pozostawione w obszarze ładowania indukcyjnego 6 mogą się przegrzać. Zaleca się umieszczenie ich w przeznaczonych do tego miejscach (schowek, osłona przeciwśłoneczna itp.).

i Podczas jazdy pojemnik trzymany w uchwycie na kubek musi być prawidłowo zamknięty, aby jego zawartość nie rozlała się. **Rozlanie płynu powoduje ryzyko uszkodzenia sprzętu elektrycznego i/lub elektronicznego w otoczeniu.**

i W celu uzyskania dodatkowych informacji odnieś się do instrukcji dotyczącej multimedialnych.

WYPOSAŻENIE KABINY

Podnośniki szyb sterowane elektrycznie

Prezentacja

Te systemy działają przy włączonym lub wyłączonym zapłonie, aż do chwili otwarcia jednych z drzwi przednich (z ograniczeniem do około 3 minut).



Odpowiedzialność kierowcy

Nigdy nie zostawiaj pojazdu z kartą "wolne ręce" lub kluczykiem w środku z dzieckiem, osobą dorosłą, która nie jest samowystarczalna lub zwierzęciem, nawet przez krótki czas. Mogłoby ono narazić na niebezpieczeństwo siebie lub inne osoby, uruchamiając silnik, włączając elementy wyposażenia, takie jak na przykład podnośniki szyb lub też zablokować drzwi.

W przypadku przycięcia, należy natychmiast odsunąć szybę, wciskając odpowiedni przetącznik.

Niebezpieczeństwo poważnych obrażeń.

Elektryczne podnoszenie szyb ze sterowaniem impulsowym



4

Krótko naciśnij lub pociągnij przetącznik do oporu: szyba całkowicie się otworzy lub zamknie. Ponowne naciśnięcie przetącznika powoduje zatrzymanie przesuwania się szyby.

Uwaga: tylne szyby nie opuszczają się do końca.

Przy fotelu kierowcy do sterowania służy przetącznik:

1. szyba po stronie kierowcy;
2. szyba po stronie pasażera z przodu;
3. i 5 po stronach pasażerów zajmujących tylne fotele.

WYPOSAŻENIE KABINY



Na fotelu pasażera naciśnij przełącznik 6.

Bezpieczeństwo pasażerów

Kierowca może zablokować elektryczne podnośniki tylnych szyb, naciskając przycisk 4. Na tablicy wskaźników pojawia się komunikat potwierdzenia i zapala się lampka kontrolna w przełączniku.



Należy uważać, aby żadne przedmioty nie naciskały uchylonej szyby:

może to doprowadzić do uszkodzenia podnośnika szyby.

Uwaga: jeżeli szyba napotka opór w końcowej fazie zamykania (np. gałąź itp.), zatrzyma się, po czym cofnie się o kilka centymetrów.

Elektryczny podnośnik szyby z funkcją sterowania impulsowego nie działa

Elektryczny podnośnik szyby z funkcją sterowania impulsowego jest wyposażony w zabezpieczenie termiczne: naciśnięcie przełącznika ponad 16 razy z rzędu powoduje przecięcie podnośnika w tryb ochrony (zablokowanie szyby).

Możesz:

- korzystaj z przełączników elektrycznych podnośników szyb krótko, w odstępach około 30 sekund;
- przy pracującym silniku podnośnik szyby zostanie odblokowany po około 20 minutach bezczynności.

Zdalne sterowanie otwieraniem/zamykaniem szyb

W przypadku odblokowywania drzwi z zewnątrz **naciśnięcie i przytrzymanie przycisku odblokowywania na karcie** powoduje automatyczne otwarcie wszystkich szyb wyposażonych w funkcję impulsowego sterowania.

W przypadku blokowania drzwi z zewnątrz **naciśnięcie i przytrzymanie przycisku blokowania na karcie** powoduje automatyczne zamknięcie wszystkich szyb wyposażonych w funkcję impulsowego sterowania.

Niemniej jednak zaleca się korzystanie z systemu tylko w przypadku, gdy użytkownik widzi pojazd oraz gdy nikogo nie ma w kabinie.



Podczas zamykania szyb należy się upewnić, że żadna część ciała (ramię, ręka itp.) nie wystaje z pojazdu.

Niebezpieczeństwo poważnych obrażeń.

Nieprawidłowości w działaniu

Jeżeli funkcja zamykania jednej z szyb nie działa, system przechodzi do zwykłego trybu działania: należy pociągnąć dany przełącznik tyle razy, ile to konieczne, aby zamknąć szybę do końca (szyba zamyka się skokowo), następnie przytrzymać wciśnięty (po stronie zamykania) przez ponad sekundę, a potem opuścić i podnieść całko-

WYPOSAŻENIE KABINY

wicie szybciej w celu ustawienia parametrów początkowych systemu. W razie potrzeby należy zwrócić się do Autoryzowanego Partnera marki.

Oświetlenie wnętrza

Światła punktowe

Przednie lampki punktowe

(zależnie od wersji pojazdu)



Dotknij światło **1** lub **2**, aby włączyć:

- włączenie oświetlenia na stałe;
- natychmiastowe wyłączenie.

Cecha szczególna:

- Nie jest konieczne naciskanie światła, aby włączyć lub wyłączyć oświetlenie. Wystarczy tylko dotyk;
- na ekranie multimedialnym → **141** można włączyć/wyłączyć funkcję włączania lampek punktowych w momencie otwierania drzwi.

Światła punktowe tylne

(zależnie od wersji pojazdu)

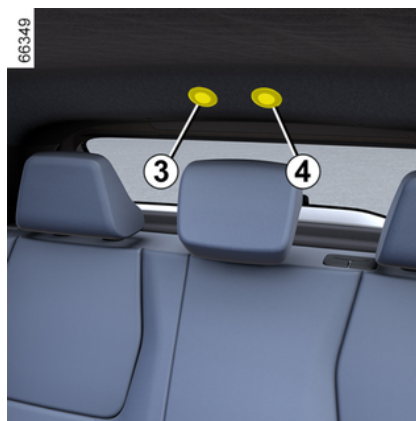

Dotknij lampek punktowych **3** lub **4**, aby:

- włączenie oświetlenia na stałe;
- natychmiastowe wyłączenie.

Cecha szczególna:

- Nie jest konieczne naciskanie światła, aby włączyć lub wyłączyć oświetlenie. Wystarczy tylko dotyk;
- na ekranie multimedialnym → **141** można włączyć/wyłączyć funkcję włączania lampek punktowych w momencie otwierania drzwi.



Odblokowanie zamka i otwarcie drzwi powoduje czasowe włączenie lampek sufitowych i oświetlenia kabiny.

4

Lampka oświetlenia bagażnika



WYPOSAŻENIE KABINY

Lampka **5** zapala się w momencie otwarcia bagażnika.

Ostona przeciwsłoneczna, lusterka wewnętrzne



Ostona przeciwsłoneczna

Opuścić ostonę przeciwsłoneczną **6** na przednią szybę lub odepnij ją i obróć na boczną szybę.

Lusterka

Podnieś pokrywę **7**.

Oświetlenie pod ostoną przeciwsłoneczną

(zależnie od wyposażenia)

Oświetlenie **8** włącza się automatycznie po otwarciu ostony przeciwsłonecznej.

Gniazdko do akcesoriów

Gniazdko akcesoriów **1**



Służy do podłączania akcesoriów.

Może być używane na przykład do zasilania kompresora zestawu do pompowania opon → **369**.



Podłączać można wyłącznie akcesoria o maksymalnej mocy 120 W (12 V).

Ryzyko pożaru.

SCHOWKI, ELEMENTY WYPOSAŻENIA KABINY

Schowki przednie

Schowki w przednich drzwiach

1



Na płycie podłogowej (przed kierowcą) nie wolno umieszczać żadnych przedmiotów:

w przypadku gwałtownego hamowania takie przedmioty mogą przesunąć się pod pedały i uniemożliwić ich użycie.

Środkowy schowek lub strefa ładowania indukcyjnego 2



W zależności od pojazdu, strefa 2 jest wyposażona w magnes 3 utrzymujący smartfon w miejscu, o ile jest on fabrycznie przystosowany do mocowania magnetycznego lub jest wyposażony w odpowiednie (magnetyczne) etui. System ten zapewnia stabilne mocowanie, a jednocześnie umożliwia optymalne ładowanie urządzenia.

Więcej informacji na temat strefy ładowania indukcyjnego można znaleźć w instrukcjach wyposażenia multimedialnego.



Podczas jazdy pojemnik trzymany w uchwycie na kubek musi być prawidłowo zamknięty, aby jego zawartość nie rozlała się.

Rozlanie płynu powoduje ryzyko uszkodzenia sprzętu elektrycznego i/lub elektro-nicznego w otoczeniu.



W zależności od kraju i subskrypcji strefa ładowania indukcyjnego 2 jest jednocześnie miejscem umieszczania smartfonów wyposażonych w digital key → 66.

SCHOWKI, ELEMENTY WYPOSAŻENIA KABINY

i Podczas ładowania telefonu nie należy pozostawiać żadnych przedmiotów (karta rozruchu, napęd USB, karta SD, karta kredytowa, biżuteria, klucze, monety itd.) w strefie ładowania indukcyjnego **2**. Przed umieszczeniem telefonu w obszarze ładowania indukcyjnego **2** usuń wszystkie karty magnetyczne lub karty kredytowe z etui telefonu.

i Przedmioty pozostawione w obszarze ładowania indukcyjnego **2** mogą się przegrzać. Zaleca się umieszczenie ich w przeznaczonych do tego miejscach (schowek, osłona przeciwsłoneczna itp.).

i W celu uzyskania dodatkowych informacji odnieś się do instrukcji dotyczącej multimediiów.

Schowek w środkowym podłokietniku 5



Pociągnij pokrywę **4** środkowego podłokietnika do góry.



Sprawdź, czy w otwartych schowkach nie znajdują się żadne twarde, ciężkie lub ostre przedmioty, które mogłyby wypaść podczas ostrych skrętów, gwałtownego hamowania lub zderzenia i uderzyć w osoby podróżujące.



Podczas pokonywania zakrętów, przyspieszania lub hamowania, należy uważać, aby płyn w naczyniu znajdującym się w uchwycie na kubek nie rozlał się.
Rozlanie gorącego płynu grozi oparzeniem.

SCHOWKI, ELEMENTY WYPOSAŻENIA KABINY

Schówek w osłonie przeciwślepnej 6



Można w nim przypiąć bilety za przejazd autostradą, karty, itp.

Zamykany schówek 7



Aby otworzyć schówek, podciągnij za uchwyt 7.

Może pomieścić pudełko chusteczek higienicznych, butelkę wody itp.

Schowki tylne

Kieszeń 8

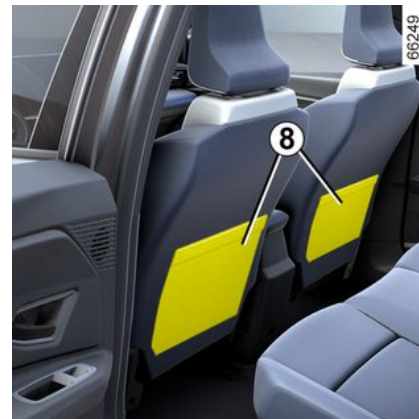

(zależnie od wersji pojazdu)

PRZEWOŻENIE ŁADUNKU

Schowek pod siedzeniem

Tylna półka



Aby wymontować element:

- opuść zagłówki tylnych foteli;
- odpnij dwie linki mocujące 1;
- podnieś półkę 2, aby ją odpiąć;

i Maksymalne obciążenie tylnej półki: 2 kg (przy równomiernie rozłożonym ładunku).

- dociśnij półkę 2 do środka i ją obróć;
- pociągnąc półkę do siebie.

W celu założenia pokrywy postępuj w odwrotnej kolejności.



Na tylnej półce nie należy umieszczać żadnych przedmiotów, a zwłaszcza ciężkich lub twardych. W razie gwałtownego hamowania lub wypadku mogłyby one stanowić zagrożenie dla osób podróżujących pojazdem.

Schowek na przewody do ładowania

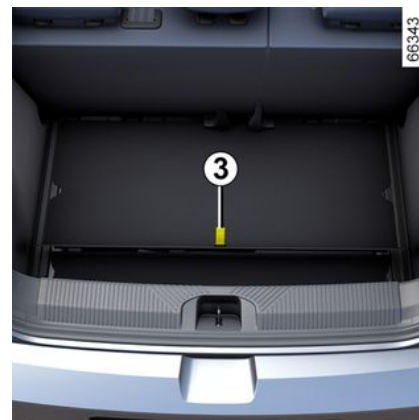

W zależności od wersji pojazdu ta schowek ten jest przeznaczony do

PRZEWOŻENIE ŁADUNKU

przechowywania przewodów do ładowania. Maksymalne dopuszczalne obciążenie schowka wynosi 10 kg.

Aby uzyskać do niego dostęp, otwórz bagażnik, następnie podnieś wykładzinę bagażnika za pomocą uchwytu **3**.



W przypadku stwierdzenia obecności wody, śladów korozji lub ciąż obcych w złączu przewodu do ładowania lub gnieździe do ładowania pojazdu nie wolno ładować samochodu.

Ryzyko pożaru.

Dbaj o kabel do ładowania: nie zgniataj go, nie zanurzaj w wodzie, nie rozciągaj ani nie uderzaj go.

Regularnie sprawdzaj i czyść schowek do przechowywania.

PRZEWOŻENIE PRZEDMIOTÓW W BAGAŻNIKU

Przewożone przedmioty powinny być ułożone w ten sposób, by ich

największa płaszczyzna opierała się o:

A



– Oparcie tylnej kanapy w przypadku zwykłego ułożenia ładunku (przypadek **A**).

B



– Oparcie przednich foteli ze złożonymi oparciami tylnych foteli: maksymalna ładowność (przypadek **B**).

Upewnić się, że przewożone przedmioty są równomiernie rozmieszczone w obszarze załadunku.

W przypadku konieczności ułożenia przedmiotów na złożonym oparciu, należy bezwzględnie zdjąć zagłówki przed złożeniem oparcia, w taki sposób, by oparcie mogło znajdować się jak najbliżej siedzenia.



Przy ponownym rozkładaniu oparcia, należy zwrócić uwagę, czy jest ono prawidłowo zablokowane.

W przypadku używania pokrowców foteli, należy sprawdzić, czy nie przeszkadzają one w zablokowaniu oparcia. Należy sprawdzić prawidłowe ułożenie pasów.

Konieczne jest również ponowne ustawienie zagłówek. Zagłówki są elementami wyposażenia wpływającymi na bezpieczeństwo jazdy. Powinny zawsze być prawidłowo zamontowane i ustawione w oparciach foteli.

PRZEWOŻENIE ŁADUNKU



Najcięższe bagaże powinny być ułożone bezpośrednio na podłodze. Jeżeli pojazd ma takie wyposażenie, należy skorzystać z punktów mocujących **4** zainstalowanych w podłodze bagażnika. Ładunek należy załadować w taki sposób, aby w razie gwałtownego hamowania żaden przedmiot nie stanowił zagrożenia dla pasażerów. Pasy bezpieczeństwa na tylnych fotelach powinny być zawsze zapięte, nawet jeśli na miejscach tych nie siedzą pasażerowie.

PRZEWOŻENIE ŁADUNKU

Hak holowniczy

i Dopuszczalne obciążenie haka holowniczego, maksymalna masa

przyczepy z hamulcem i bez hamulca: → 400.

Wybór i montaż haka holowniczego

Hak holowniczy (belka poprzeczna i zaczep) niezamontowany oryginalnie w pojeździe: masa całego haka holowniczego z mocowaniami nie może przekraczać 25 kg. Żaden zaczep holowniczy nie może zastępować żadnego elementu oświetlenia ani tablicy rejestracyjnej, gdy nie jest używany.

W każdym przypadku należy zapewnić zgodność z przepisami obowiązującymi w danym kraju.

W celu zamontowania należy się zapoznać z instrukcją obsługi wyposażenia dostarczoną przez producenta.

Instrukcja ta powinna być przechowywana razem z innymi dokumentami pojazdu.

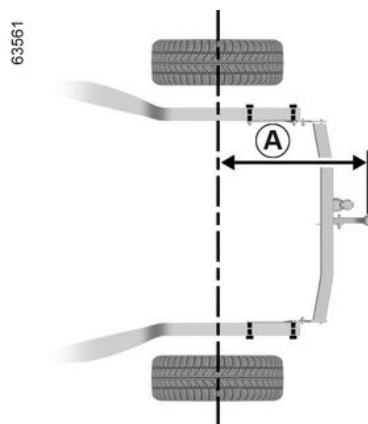

Maksymalny rozmiar **A**: 757 mm.

Ze względu na ryzyko uszkodzenia pojazdu, surowo zabrania się używania punktu holowniczego i innych środków do holowania innego pojazdu.

DOSTĘP DO SILNIKA, POZIOMY

Pokrywa komory przedniej

Odblokowanie zabezpieczenia pokrywy komory silnika



W celu otwarcia pociągnij dźwignię 1 znajdującą się z lewej strony deski rozdzielczej.



Nie wykonywać żadnych czynności pod pokrywą komory silnika podczas ładowania pojazdu lub jeśli zapłon nie jest wyłączony.



Nie należy opierać się o pokrywę komory silnika ze względu na możliwość jej przypadkowego zamknięcia.



Aby odblokować, należy przytrzymać dźwignię 2 w lewym położeniu podczas podnoszenia komory silnika.



W przypadku nawet niewielkiego uderzenia w osłonę chłodnicy lub pokrywę komory silnika, należy jak najszybciej zlecić wykonanie kontroli zamka pokrywy Autoryzowanemu Partnerowi marki.

DOSTĘP DO SILNIKA, POZIOMY



Układ napędowy pojazdu elektrycznego jest zasilany prądem o wysokim napięciu.

System może być gorący w trakcie działania oraz po wyłączeniu zapiętu.

Należy przestrzegać ostrzeżeń znajdujących się na etykietach obecnych w pojeździe. Jakikolwiek naprawy lub modyfikacje instalacji elektrycznej "wysokiego napięcia" pojazdu (części, przewody, złącza, akumulator napędowy) są surowo zabronione.

Niebezpieczeństwo poważnych poparzeń lub porażeń prądem elektrycznym mogących spowodować śmierć.

Ponadto, w każdej chwili, może włączyć się wentylator chłodnicy. Naklejka ostrze-

gawcza  w komorze silnika przypomina o tym ostrzeżeniu.

Ryzyko obrażeń

Otwieranie/zamykanie komory przedniej

Otwieranie pokrywy komory silnika

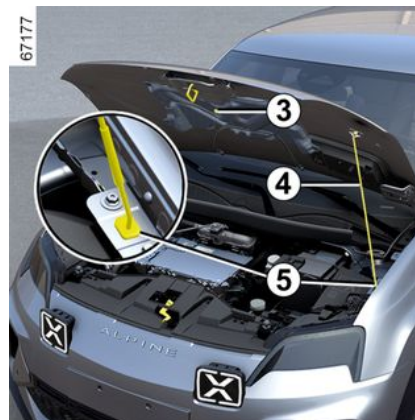

Po podniesieniu pokrywy komory silnika i wyjęciu siłownika **4** z uchwytu **3**, dla własnego bezpieczeństwa **koniecznie** ustaw siłownik w gnieździe **5**.

Zamykanie pokrywy komory silnika

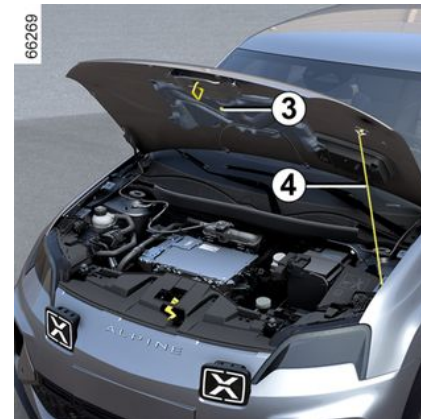

Przed zamknięciem pokrywy należy sprawdzić, czy żaden przedmiot nie pozostał w komorze silnika.

Aby zamknąć pokrywę komory silnika, ponownie wsuń siłownik **4** w gniazdo **3**. Chwyć pokrywę pośrodku przedniej krawędzi, obniż ją do wysokości około 30 cm nad przednim pasem i puść. Zamek zostanie zablokowany samoczynnie pod ciężarem pokrywy komory silnika.

5

DOSTĘP DO SILNIKA, POZIOMY



Podczas wykonywania czynności pod pokrywą komory silnika, należy sprawdzić, czy dźwignia wycieraczek znajduje się w położeniu zatrzymania.

Ryzyko obrażeń



Sprawdzić prawidłowe zablokowanie pokrywy.

Upewnić się, że nic nie utrudnia działania blokady (żwir, szmatka, itd.).



Po każdej pracy w komorze silnika należy upewnić się, że niczego tam nie pozostawiliśmy (szmata, narzędzia...) Mogłoby to spowodować uszkodzenie silnika lub wywołać pożar.

Poziom olejów i płynów:

Poziom płynu chłodzącego

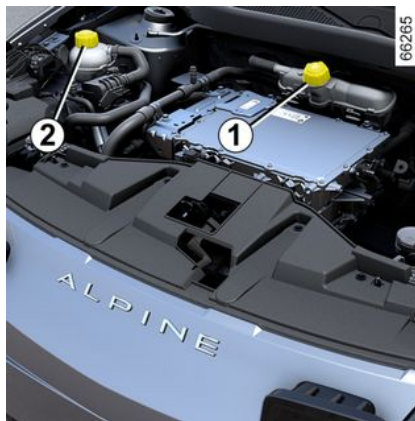

Lokalizacja zbiorników płynu chłodzącego może zależeć od wersji pojazdu:

- zbiornik **1** służy do chłodzenia obwodu silnika i akumulatora;
- zbiornik **2** służy do chłodzenia obwodu kabiny.

Kontrola poziomu jest wykonywana po wyłączeniu silnika, gdy samochód stoi na płaskim podłożu. Dla każdego zbiornika poziom **zimnego płynu** musi się znajdować między oznaczeniami "MINI" i "MAXI" na zbiornikach **1** i **2**.

Płyn chłodzący należy uzupełniać przy **zimnym silniku**, zanim poziom spadnie poniżej oznaczenia "MINI".

Uwaga: w przypadku nowego pojazdu w fazie docierania poziom płynu może być wyższy niż poziom oznaczenia "MAXI" na zbiorniku. Po jakimś czasie poziom ustabilizuje się między oznaczeniami "MINI" i "MAXI". Nie stanowi to zagrożenia.



W razie zauważenia nadmiernego lub powtarzającego się spadku poziomu, skontaktuj się z Autoryzowanym Partnerem marki.



Przy rozgrzanym silniku nie wolno przeprowadzać żadnych napraw układu chłodzenia.

Niebezpieczeństwo poparzenia.

DOSTĘP DO SILNIKA, POZIOMY



Układ napędowy pojazdu elektrycznego jest zasilany prądem o wysokim napięciu.

System może być gorący w trakcie działania oraz po wyłączeniu zapałonu.

Należy przestrzegać ostrzeżeń znajdujących się na etykietach obecnych w pojeździe. Jakiegokolwiek naprawy lub modyfikacje instalacji elektrycznej "wysokiego napięcia" pojazdu (części, przewody, złączka, akumulator napędowy) są surowo zabronione.

Niebezpieczeństwo poważnych poparzeń lub porażeń prądem elektrycznym mogących spowodować śmierć.

Ponadto, w każdej chwili, może włączyć się wentylator chłodnicy. Naklejka ostrze-

gawca  w komorze silnika przypomina o tym ostrzeżeniu.

Ryzyko obrażeń

Częstotliwość kontroli poziomu płynu

Poziom płynu chłodzącego należy systematycznie kontrolować

(brak płynu w układzie chłodzenia może spowodować poważne uszkodzenie silnika i akumulatora).

W razie konieczności uzupełnienia płynu należy stosować wyłącznie produkty posiadające atest służb technicznych marki, które gwarantują:

- zabezpieczenie przed zamarzaniem;
- ochronę antykorozyjną układu chłodzenia.

Częstotliwość wymiany

Patrz dokument przeglądów pojazdu



Nie wykonywać żadnych czynności pod pokrywą komory silnika podczas ładowania pojazdu lub jeśli zapałon nie jest wyłączony.



Podczas wykonywania czynności pod pokrywą komory silnika, należy sprawdzić, czy dźwignia wycieraczek znajduje się w położeniu zatrzymania.

Ryzyko obrażeń

Poziom płynu hamulcowego

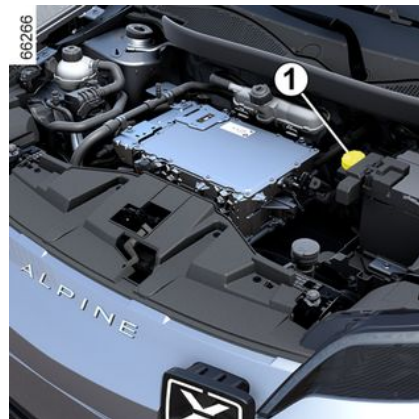

Kontrolę poziomu trzeba wykonywać po wyłączeniu silnika, gdy samochód stoi na płaskim podłożu. Należy często kontrolować poziom płynu, szczególnie w przypadku zauważenia najmniej-

DOSTĘP DO SILNIKA, POZIOMY

szej nawet różnicy w skuteczności hamowania.

Częstotliwość wymiany

Patrz dokument przeglądów pojazdu



W razie zauważenia nadmiernego lub powtarzającego się spadku poziomu, skontaktuj się z Autoryzowanym Partnerem marki.

Napełnianie

Każda naprawa układu hydraulicznego wiąże się z koniecznością wymiany płynu hamulcowego, przeprowadzoną przez specjalistę. Należy stosować wyłącznie płyn posiadający atest naszych służb technicznych (pochodzący z oryginalnie zamkniętego pojemnika).

Poziom 1

Poziom płynu obniża się równocześnie ze zużywaniem się okładzin hamulcowych, jednak nie powinien on nigdy spadać poniżej znaku ostrzegawczego "MINI".

W przypadku chęci sprawdzenia stanu zużycia tarcz we własnym

zakresie należy się zaopatrzyć w dokumentację opisującą metodę kontroli dostępną w ASO lub na witrynie internetowej producenta.

zbiornik płynu do spryskiwaczy szyby

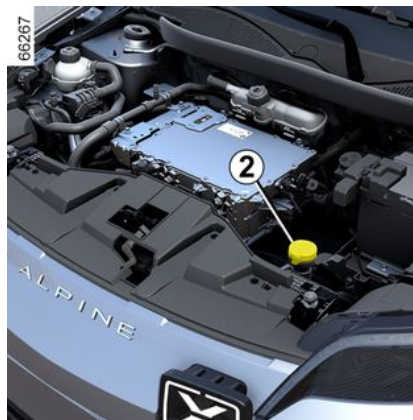

Napełnianie

Odkręć korek 2 i napełnij, aż płyn będzie widoczny, następnie zakręć korek.

Płyn

Stosować wyłącznie płyn do spryskiwaczy zawierający środek zapobiegający zamarzaniu.

Radzimy skonsultować się z autoryzowanym sprzedawcą lub wykwalifikowanym specjalistą.

Uwaga: nie używać twardej wody (ryzyko uszkodzenia pompy odpowietrzającej, odkładania się kamienia w pompie i dyszach).

AKUMULATOR:

Akumulator 12 V

Prezentacja



Akumulator 12 V dostarcza energię do zasilania wyposażenia pojazdu (światła, wycieraczki przedniej szyby, system audio itp.) oraz niektórych systemów bezpieczeństwa, takich jak układ wspomagania hamulców.

Nie należy go otwierać ani dolewać żadnego płynu.



Nie wykonywać żadnych czynności pod pokrywą komory silnika podczas ładowania pojazdu lub jeśli zapłon nie jest wyłączony.

Przegląd/wymiana

Poziom naładowania akumulatora 12 V **1** może zmaleć, zwłaszcza przy korzystaniu z pojazdu:

- przy niskiej temperaturze zewnętrznej;
- po dłuższym używaniu odbiorników prądu, gdy silnik jest wyłączony.



Aby zapewnić bezpieczeństwo i prawidłowe działanie wyposażenia elektrycznego pojazdu (światła, wycieraczki, układ ABS itd.), wszystkie operacje na poziomie akumulatora 12 V (demontaż, odłączenie itd.) **muszą** być wykonywane przez wykwalifikowanego specjalistę.

Ryzyko poparzeń prądem elektrycznym.

Należy **obowiązkowo** przestrzegać okresów wymiany podanych w dokumencie poświęconym konserwacji i nie przekraczać zalecanej częstotliwości tych czynności. Pojazd jest wyposażony w akumulator określonego typu. Należy go wymieniać wyłącznie na akumulator tego samego typu. Skontaktować się z Autoryzowanym Partnerem marki.

AKUMULATOR:



Układ napędowy pojazdu elektrycznego jest zasilany prądem o wysokim napięciu.

System może być gorący w trakcie działania oraz po wyłączeniu zapiętu.

Należy przestrzegać ostrzeżeń znajdujących się na etykietach obecnych w pojeździe. Jakiegokolwiek naprawy lub modyfikacje instalacji elektrycznej "wysokiego napięcia" pojazdu (części, przewody, złącza, akumulator napędowy) są surowo zabronione.

Niebezpieczeństwo poważnych poparzeń lub porażeń prądem elektrycznym mogących spowodować śmierć.

Ponadto, w każdej chwili, może włączyć się wentylator chłodnicy. Naklejka ostrze-

gawcza  w komorze silnika przypomina o tym ostrzeżeniu.

Ryzyko obrażeń

Etykieta A



Należy przestrzegać zaleceń podanych na akumulatorze.

2. Nie wolno zbliżać otwartego ognia ani palić.
3. Obowiązkowa ochrona oczu.
4. Trzymać z dala od dzieci.
5. Substancje wybuchowe.
6. Zapoznaj się z instrukcją.
7. Substancje powodujące korozję.

postępowanie w razie awarii



Nie wolno odłączać akumulatora 12 V.
Ryzyko poparzeń prądem elektrycznym.



Aby uniknąć uszkodzenia pojazdu, zabronione jest ładowanie akumulatora 12 V przy użyciu:

- zewnętrznego układu ładującego;
- akumulatora innego pojazdu.

Skontaktować się z Autoryzowanym Partnerem marki.

AKUMULATOR:

 Nie używaj pojazdu elektrycznego do uruchamiania innego pojazdu wyposażonego w akumulator 12 V. Zasilanie elektryczne 12 V pojazdu elektrycznego nie wystarczy do wykonania takiej operacji.

Ryzyko uszkodzenia pojazdu.

 Zależnie od pojazdu w przypadku uszkodzenia akumulatora (odłączony, rozładowany akumulator itp.) należy zresetować kąt skrętu kierownicy → 149.

CZYSZCZENIE

Konserwacja nadwozia

Dobrze utrzymany pojazd pozwala na dłuższe użytkowanie. Dlatego też zaleca się regularne czyszczenie zewnętrznej części pojazdu.

Zakupiony przez Państwa pojazd w toku procesu produkcyjnego został zabezpieczony przed działaniem korozji. Nie oznacza to jednak, że nie jest w ogóle narażony na działanie następujących czynników.

Czynniki atmosferyczne powodujące korozję

- Zanieczyszczenie powietrza (miasta i tereny uprzemysłowione);
- duże stężenie soli w powietrzu (tereny nadmorskie, szczególnie w czasie upałów),
- zmienne warunki klimatyczne, w tym, zależnie od pory roku, zróżnicowany stopień wilgotności powietrza (sól sypana zimą na jezdnię, woda pozostała po myciu nawierzchni drogi...).

Wypadki drogowe

Czynniki powodujące niszczenie powłok ochronnych na skutek ścierania

Kurz w powietrzu, piach, błoto, żwir i kamyki wydostające się spod kół innych pojazdów...

Minimum środków ostrożności zapewni skuteczną ochronę przed oddziaływaniem opisanych powyżej czynników.

Środki zapobiegawcze

Należy często myć pojazd przy **wyłączonym silniku**, używając płynów zalecanych przez dział techniczny (nigdy nie należy używać produktów o właściwościach ściernych). Wcześniej dokładnie spłukać za pomocą myjki strumieniowej:

- plam z żywicy, jeśli samochód był zaparkowany przez dłuższy okres czasu pod drzewami oraz opadów przemysłowych;
- błoto, gromadzące się w postaci wilgotnych bryłek w nadkolach i na elementach podwozia;
- **ptasie odchody, które wchodzą w reakcje chemiczne z lakierem i powodują odbarwienia lakieru, a nawet jego złuszczenie.**

Należy **koniecznie** oraz bezzwłocznie usuwać tego typu zanieczyszczenia, bowiem im dłużej pozostaną na powierzchni lakieru, tym trudniejsze będzie późniejsze ich usunięcie, nawet przez polerowanie;

- sól, zwłaszcza z podwozia i nadkoli po przejechaniu dróg, na któ-

rych zostały rozsypane środki zapobiegające gołoledzi.

Należy regularnie usuwać zabrudzenia roślinne (ślady żywicy, liście) z pojazdu.

Przestrzegać bezpiecznej odległości między pojazdami, szczególnie na drogach pokrytych żwirem w celu uniknięcia uszkodzeń powłoki lakierniczej.

Natychmiast po zauważeniu uszkodzenia lakieru, należy zrobić zaprawkę lub zlecić jej wykonanie, aby zapobiec rozwojowi korozji.

W przypadku, gdy samochód posiada gwarancję antykorozyjną, należy pamiętać o okresowych przeglądach. Patrz karta przeglądów.

Przestrzegać obowiązujących w danym kraju przepisów dotyczących mycia pojazdów (np. niedopuszczalne jest mycie pojazdu na drogach publicznych).

Podczas mycia pojazdu myjką wysokociśnieniową należy podjąć następujące środki ostrożności:

- upewnij się, że lakier Twojego pojazdu, obszar lub element, który chcesz wyczyścić, jest zgodny z tym sposobem mycia;

CZYSZCZENIE

- ciśnienie dostarczane przez urządzenie musi być mniejsze niż 100 barów;
- podczas mycia umieść dyszę natryskową w odległości co najmniej 15 cm od pojazdu i sprawdź, czy natężenie przepływu wody jest mniejsze niż 15 l/min;
- nie należy myć przez długi czas tego samego obszaru, uderzonych miejsc lub uszchelek (ryzyko uszkodzenia lakieru, oderwania się uszchelek itp.).

Po oczyszczeniu elementów mechanicznych, zawiasów itd. należy je bezwzględnie zabezpieczyć produktem w aerozolu zatwierdzonym przez dział techniczny.



U Autoryzowanych Partnerów marki można nabyć odpowiednio dobrane, specjalne środki czyszczące.

Czego należy unikać

Mycie pojazdu w pełnym słońcu lub w czasie mrozu.

Usuwanie błota lub zanieczyszczeń bez uprzedniego zwilżenia ich wodą.

Dopuszczenie do nadmiernego osadzenia się brudu na nadwoziu.

Rozprzestrzenianie się procesu korozji, którego przyczyną są niewielkie uszkodzenia lakieru.

Usuwanie plam przy zastosowaniu rozpuszczalników niezalecanych przez Producenta może spowodować uszkodzenie lakieru.

Jazda po śniegu i błocie, bez mycia pojazdu, a zwłaszcza nadkoli i podwozia.



Odfłuszczenie lub mycie za pomocą wysokociśnieniowych urządzeń myjących lub środków chemicznych nieposiadających atestu działu technicznego:

- podzespoły mechaniczne (np. komora silnika);
- koła (np. elementy układu hamulcowego, takie jak zaciski hamulcowe);
- podwozie;
- części zamienne z zawiasami (np. wewnątrz drzwi);
- zewnętrzne elementy z lakierowanych tworzyw sztucznych (np. zderzaki).

Niezastosowanie środków ostrożności niesie ze sobą ryzyko utlenie-

nia lub wadliwej pracy mechanizmów.

Cecha szczególna pojazdów z matowym lakierem

Ten typ lakieru wymaga pewnych środków ostrożności.

Środki zapobiegawcze

Mycie pojazdu obfitym strumieniem wody, ręcznie, za pomocą miękkiej szmatki, delikatnej gąbki itd.

Czego należy unikać

Korzystanie ze środków na bazie wosku (polerowanie).

Polerowanie ze zbyt dużą siłą.

Mycie pojazdu w myjni automatycznej wyposażonej w rolki.

Naklejanie naklejek na lakier (ryzyko pozostawienia śladów).



Mycie pojazdu urządzeniem wysokociśnieniowym.

Korzystanie z myjni automatycznej

Aby utrzymać pojazd w dobrym stanie i zapobiec uszkodzeniom,

CZYSZCZENIE

zalecamy stosowanie się do następujących instrukcji, a także do instrukcji podanych przez myjnię:

- ustaw dźwignię wycieraczek w położeniu zatrzymania → **162**,
- zamknij wszystkie elementy otwierane nadwozia oraz okna,
- sprawdź, czy całe wyposażenie zewnętrzne (dodatkowe reflektory itp.) jest prawidłowo zamocowane,
- zdemontuj antenę, o ile jest zamontowana,
- złóż zewnętrzne lusterka wsteczne (jeśli to możliwe),
- zdemontuj wszelkie akcesoria (relingi dachowe, bagażnik rowerowy itp.).

Uwaga: w zależności od pojazdu, po myciu pamiętaj, aby ponownie zamontować antenę, dokręcając ją do oporu.



Czyszczenie pojazdu

Nigdy nie czyścić komory silnika, gniazda ładowania i akumulatora napędowego za pomocą myjki wysokociśnieniowej.

Ryzyko uszkodzenia układu elektrycznego.

Nigdy nie myć pojazdu podczas jego ładowania.

Ryzyko porażenia prądem elektrycznym, które może prowadzić do śmierci.

Czyszczenie reflektorów, tylnych świateł, czujników i kamer

Używać miękkiej szmatki lub wacika.

Jeśli to nie wystarczy, zwilż szmatkę wodą z mydłem; zawsze płucz miękką szmatką lub wacikiem.

Po umyciu, należy delikatnie przetrzeć suchą, miękką szmatką.

Nie wolno używać środków na bazie alkoholu ani narzędzi (takich jak skrobak itp.).

Naklejki czyszczące, folie dekoracyjne itp.

Środki zapobiegawcze

Używać miękkiej szmatki lub wacika.

Zwilżyć ją wodą z mydłem, następnie przetrzeć miękką szmatką lub wacikiem.

Po umyciu, należy delikatnie przetrzeć suchą, miękką szmatką.

Czego należy unikać

Zastosować środek na bazie alkoholu.

Używać przyborów (np. skrobaka).

Polerowanie ze zbyt dużą siłą.



Mycie pojazdu urządzeniem wysokociśnieniowym.

Konserwacja wykładzin tapicerskich

Prezentacja

Dobrze utrzymany pojazd pozwala na dłuższe użytkowanie. Dlatego też zaleca się regularne czyszczenie wnętrza pojazdu.

CZYSZCZENIE

Plamę należy zawsze szybko usunąć.

Do usuwania wszelkiego rodzaju plam należy używać **zimnej (lub letniej) wody mydlanej zawierającej naturalne mydło**.

Nie należy stosować detergentów (płynów do zmywania naczyń, produktów w pudrze, produktów z dodatkiem alkoholu).

Użyć miękkiej szmatki.

Spułkać i zebrać nadmiar.

Panel multimedialny

Konserwacja ekranu może zależeć od rodzaju wyposażenia multimedialnego. W celu uzyskania dodatkowych informacji odnieś się do instrukcji dotyczącej multimediiów.

Szyby wskaźników

(np. tablica wskaźników, zegar, wyświetlacz temperatury zewnętrznej itd.).

Używać miękkiej szmatki lub wacika.

Jeżeli to nie skutkuje, należy użyć szmatki (lub wacika) nasączonej mieszaniną wody z mydłem, następnie wytrzeć do czysta inną miękką wilgotną szmatką lub wacikiem.

Osuszyć **delikatnie** przy pomocy suchej, gładkiej szmatki.

Nie należy stosować w tym obszarze środków z dodatkiem alkoholu i/lub cieczy w rozpylaczu.

Pasy bezpieczeństwa

Należy starać się utrzymywać je w czystości.

Do ich konserwacji należy stosować preparaty zalecane przez nasze służby techniczne (sklepy firmowe) lub używać letniej wody z mydłem i gąbki, następnie przetrzeć suchą szmatką.

Nie należy stosować detergentów lub wybielaczy.

Materiały (fotele, wykładzina drzwi...)

Regularnie odkurzać materiały.

Plama ciepla

Użyć wody mydlanej.

Zebrać lub osuszyć lekko (nigdy nie pocierać) za pomocą miękkiej szmatki, wypuścić i zebrać nadmiar.

Plama stała lub z pasty

Natychmiast ostrożnie zbierz nadmiar substancji stałej lub pasty za

pomocą łopatki (od krawędzi do środka, aby zapobiec rozprzestrzenieniu się plamy).

W przypadku plamy z cieczy usuń ją zgodnie ze wskazaniem.

Cecha szczególna cukierków, gumy do żucia

Na plamie połóż kostkę lodu w celu krystalizacji, następnie postępuj w sposób opisany w przypadku plamy stałej.



W celu uzyskania porady dotyczącej konserwacji wnętrza i/lub niezadowalającego wyniku należy jak najszybciej skontaktować się z ASO.

Demontaż/ponowny montaż wymowanych elementów wyposażenia oryginalnie zamontowanych w pojeździe

Jeśli zachodzi potrzeba wyjęcia elementów wyposażenia w celu oczyszczenia kabiny (np. dywaniki), należy je potem ponownie założyć w prawidłowy sposób i z dobrej strony (dywanik kierowcy musi być położony po stronie kierowcy) i za-

CZYSZCZENIE

mocować je elementami dostarczonymi z wyposażeniem (np. dywanik kierowcy musi zawsze być zamocowany założonymi łącznikami).

Po każdym unieruchomieniu pojazdu należy sprawdzić, czy nic nie przeszkodzi w jego prowadzeniu (zablokowane pedały, podgięty dywanik itd.).

5 Czego należy unikać

Stanowczo odradzamy umieszczenie dezodorantów, odświeżaczy powietrza itd. na wysokości nawiewów powietrza, ponieważ może to spowodować uszkodzenie wykładziny deski rozdzielczej.



Nie należy używać wysokociśnieniowych urządzeń do czyszczenia ani aerozoli wewnątrz kabiny:

bez zachowania środków ostrożności mogłoby to zakłócić między innymi prawidłowe działanie elementów elektrycznych lub elektronicznych obecnych w pojeździe.

OGUMIENIE

Ogumienie

Użytkowanie opon

Opony są jedynym elementem samochodu, mającym bezpośrednią styczność z nawierzchnią drogi, dlatego też bardzo istotne jest dbanie o ich dobry stan.

Upewnij się, że opony są zgodne z lokalnymi przepisami określonymi w Kodeksie Drogowym.



Należy dbać o dobry stan opon. Ich bieżnik powinien mieć określoną głębokość. Opony atestowane przez dział techniczny są wyposażone we wskaźniki zużycia **1**, czyli

specjalne gumowe nadlewy wtopione w bieżnik opony.

Gdy bieżniki opon zostaną starte do poziomu wskaźników, wskaźniki zużycia stają się widoczne **2**: **należy wówczas koniecznie wymienić opony, ponieważ głębokość bieżnika nie przekracza 1,6 mm, co powoduje, że opony tracą przyczepność na mokrej nawierzchni.**

Przeciążenie samochodu, pokonywanie długich tras po autostradach szczególnie w czasie upału, jak również częsta jazda po złych nawierzchniach są czynnikami przyspieszającymi zużycie opon i wpływającymi na bezpieczeństwo jazdy.



Zdarzenia występujące podczas jazdy, takie jak „uderzenia w krawężnik”, mogą spowodować uszkodzenia opon i obręczy kół, jak również wywołać zmiany ustawienia geometrii przedniego lub tylnego zawieszenia. W takim przypadku należy zlecić wykonanie kontroli kół i geometrii Autoryzowanemu Partnerowi marki.

Ciśnienie w oponach

Przestrzegać ciśnienia w oponach. Ciśnienie w oponach należy sprawdzać przynajmniej raz w miesiącu i przed każdą dłuższą podróżą (patrz naklejka na krawędzi drzwi kierowcy) ➔ **368**.



Zbyt niskie ciśnienie

prowadzi do przedwczesnego zużycia i przegrzewania się

opon. Te czynniki mogą mieć negatywny wpływ na bezpieczeństwo jazdy i spowodować następujące sytuacje:

- pogorszenie przyczepności opony do nawierzchni drogi;
- ryzyko pęknięcia lub uszkodzenia bieżnika opony.

Ciśnienie w oponach zależy od obciążenia samochodu i prędkości jazdy. Wyrównać ciśnienie w zależności od warunków eksploatacji (patrz naklejka znajdująca się na krawędzi drzwi kierowcy).

Ciśnienie należy sprawdzać przy zimnych oponach: nie należy brać pod uwagę wyższych wartości ciśnienia, mogących wystąpić podczas upałów lub po jeździe ze znaczną prędkością.

W przypadku, gdy nie ma możliwości sprawdzenia ciśnienia w **zimnych oponach należy zwiększyć**

wskazywane ciśnienie w granicach od 0,2 do 0,3 bara.

Nie wolno spuszczać powietrza z rozgrzanych opon.



Uwaga: brakujący lub źle przykręcony kapturek na zaworze może pogorszyć szczelność opon i spowodować spadek ciśnienia.

Zawsze należy używać kapturek na zaworach identycznych jak oryginalne i dokręcać je do oporu.



Pojazd wyposażony w system kontroli ciśnienia w oponach

W przypadku zbyt niskiego ciśnienia (przebiecie opony itp.) zapala się lampka ostrzegawcza



na tablicy wskaźników ➔ 193.

Wymiana opon

Aby założyć nowe opony, skonsultuj się z ASO.



Ze względów bezpieczeństwa oraz w poszanowaniu obowiązujących przepisów

prawa.

W razie konieczności dokonania wymiany opon w samochodzie, należy montować wyłącznie opony tej samej marki, rozmiaru, typu i kształtu bieżnika.

Muszą mieć nośność i indeks prędkości przynajmniej takie, jak opony oryginalne lub spełniać zalecenia ASO.

Nieprzestrzeganie tych zaleceń może zagrażać bezpieczeństwu i naruszyć zgodność pojazdu.

Ryzyko utraty kontroli nad pojazdem.

OGUMIENIE

Jazda zimą

Łańcuchy na koła

Ze względu na bezpieczeństwo zabronione jest zakładanie łańcuchów na tylne koła.

Założenie opon większych niż opony montowane fabrycznie w samochodzie **uniemożliwia montaż łańcuchów.**

Opony jednokierunkowe

Opona jednokierunkowa może być montowana tylko w jednym kierunku. Należy bezwzględnie przestrzegać tego kierunku.

Jeśli po przebiciu oponę jednokierunkową trzeba założyć przeciwnie do jej kierunku obrotu, należy zachować ostrożność, zwłaszcza na mokrej nawierzchni, ponieważ specyfikacja takiej opony nie zostanie zachowana.

Opony zimowe

Radzimy założyć tego typu opony na **cztery koła**, dla zapewnienia optymalnej przyczepności samochodu.

Uwaga te opony mają czasami tylko jeden kierunek obrotu i jeden indeks prędkości maksymalnej, którego wartość może być niższa od

wartości maksymalnej prędkości pojazdu.

Opony z kołcami

Mogą być stosowane tylko przez czas ograniczony i zgodnie z lokalnie obowiązującymi przepisami. Należy zawsze stosować się do lokalnie obowiązujących przepisów, regulujących kwestię dopuszczalnej maksymalnej prędkości.

Opony tego typu należy zakładać co najmniej na oba przednie koła.

Uwaga: używanie opon śniegowych, opon zimowych lub opon z kołcami znacznie zmniejsza zasięg pojazdu.



We wszystkich przypadkach zalecamy zasięgnąć informacji u Autoryzowanego Partnera marki, który doradzi, jaki rodzaj wyposażenia jest najlepiej dostosowany do Państwa samochodu.



Łańcuchy można montować wyłącznie na opony o identycznych wymiarach, co opony zamontowane fabrycznie w **pojeździe**.

Zakładanie łańcuchów śniegowych jest możliwe pod warunkiem stosowania specjalnych łańcuchów. Radzimy skontaktować się z Autoryzowanym Partnerem marki.

OGUMIENIE

Ciśnienie w ogumieniu

Etykieta A

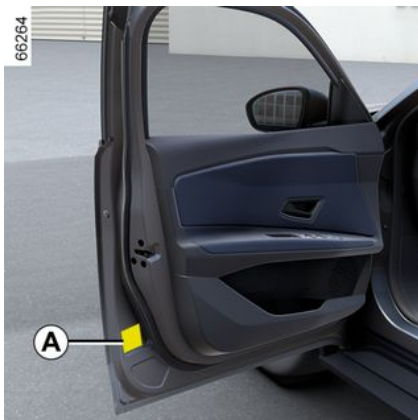

Aby ją przeczytać, należy otworzyć drzwi kierowcy.

Sprawdzanie wartości ciśnienia powinno się odbywać przy zimnych oponach.

W przypadku, gdy nie ma możliwości sprawdzenia ciśnienia w **zimnych oponach należy zwiększyć wskazywane ciśnienie w granicach od 0,2 do 0,3 bara (lub 3 PSI). Nie wolno spuszczać powietrza z rozgrzanych opon.**

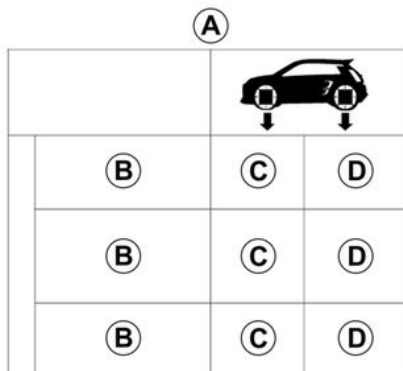

B. : rozmiar opon, w które jest wyposażony pojazd.

C. : ciśnienie powietrza w przednich oponach.

D. : ciśnienie powietrza w tylnych oponach.

Optymalne ciśnienie w oponach, aby zapewnić równowagę między komfortem a zachowaniem pojazdu, wynosi 2,3 bara. Aby zmaksymalizować zasięg, możesz zwiększyć ciśnienie w oponach do wartości oznaczonej "ECO" na etykiecie z informacją o ciśnieniu powietrza.

 **Pojazd wyposażony w system kontroli ciśnienia w oponach**

W przypadku zbyt niskiego ciśnienia (przebiecie opony itp.) zapala się lampka ostrzegawcza

 na tablicy wskaźników → 193.

 **Bezpieczeństwo opon i montaż łańcuchów:** w celu uzyskania informacji na temat warunków konserwacji i, w zależności od wersji pojazdu, użycia łańcuchów → 365.

OGUMIENIE



Pojazd używany z pełnym obciążeniem (maksymalna dopuszczalna masa całkowita pojazdu wraz z obciążeniem) i ciągnący przyczepę. Maksymalna prędkość jazdy nie może przekraczać **100 km/h**, a ciśnienie w oponach należy zwiększyć o **0,2 bara** → 400.
Ryzyko pęknięcia opony.



Ze względów bezpieczeństwa oraz w poszanowaniu obowiązujących przepisów prawa.
W razie konieczności dokonania wymiany opon w samochodzie, należy montować wyłącznie opony tej samej marki, rozmiaru, typu i kształtu bieżnika.
Muszą mieć nośność i indeks prędkości przynajmniej takie, jak opony oryginalne lub spełniać zalecenia ASO.
Nieprzestrzeganie tych zaleceń może zagrażać bezpieczeństwu i naruszyć zgodność pojazdu.
Ryzyko utraty kontroli nad pojazdem.

Zestaw do pompowania opon

Prezentacja



OGUMIENIE



Zestaw umożliwia naprawę opon, w których uszkodzenia mechaniczne bieżnika **A**

występują na powierzchni mniejszej niż 6 milimetrów. Nie można przy jego pomocy naprawić wszystkich typów uszkodzeń, np. rozcięć większych niż 6 milimetrów, czy nacięć na bocznej powierzchni opony **B** itp.

Należy też sprawdzić, czy stan obręczy koła jest prawidłowy. Nie usuwać przedmiotu, który spowodował przebicie opony, jeżeli nadal tkwi on w oponie.



Nie należy używać zestawu do pompowania, jeśli opona została uszkodzona na sku-

tek jazdy z przebitą oponą. Przed przystąpieniem do jakiegokolwiek naprawy należy więc dokładnie sprawdzić boczną powierzchnię opon. Jazda z niedopompowaną, czy wręcz przebitą oponą, może być niebezpieczna i prowadzić do sytuacji, w której naprawa uszkodzenia nie będzie już możliwa.

Naprawa taka ma charakter tymczasowy.

Przebitą oponę należy dokładnie sprawdzić (i naprawić, jeżeli to możliwe). Czynność należy zlecić specjalistycznemu zakładowi.

Przy wymianie opony naprawionej wcześniej z użyciem zestawu konieczne jest poinformowanie o tym fachowca dokonującego wymiany.

W czasie jazdy mogą być odczuwalne drgania, spowodowane obecnością środka w oponie.

OGUMIENIE



Zestaw do pompowania posiada homologację wyłącznie dla pojazdów, które mają go w oryginalnym wyposażeniu.

W żadnym wypadku nie można używać go do pompowania opon w innych samochodach lub napełniania powietrzem nadmuchiwanym przedmiotów (koło ratunkowe, ponton, itp.).

Należy ostrożnie obchodzić się z pojemnikiem zawierającym płyn do naprawy opon, by uniknąć kontaktu środka ze skórą. Gdyby jednak płyn dostał się na skórę, należy spłukać to miejsce obfitym strumieniem wody.

Zestaw do naprawy opon powinien być przechowywany poza zasięgiem dzieci.

Pustych pojemników nie wolno wyrzucać do środowiska. Trzeba przekazać je Autoryzowanemu Partnerowi marki lub specjalistycznej jednostce zajmującej się recyklingiem.

Zbiornik ma określony czas trwałości, który jest zaznaczony na etykiecie. Należy sprawdzić termin ważności.

W celu wymiany przewodu do pompowania oraz pojemnika ze środkiem do naprawy opon należy udać się do Autoryzowanego Partnera marki.

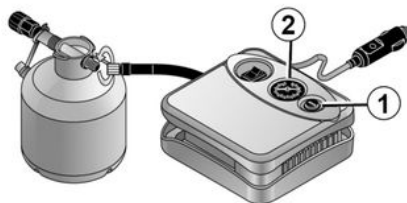

W przypadku przebicia opony użyć zestawu znajdującego się pod wkładziną podłogową bagażnika.



Pojazd wyposażony w system kontroli ciśnienia w oponach

W przypadku zbyt niskiego ciśnienia (przebiecie opony itp.) zapala się lampka ostrzegawcza



na tablicy wskaźników → 193.

Przy pracującym silniku i zaciągniętym hamulcu parkingowym:

- odłącz wszystkie akcesoria od gniazd zasilania akcesoriów pojazdu;
- w pojazdach wyposażonych w hak holowniczy w razie potrzeby odłączyć gniazdo haka holowniczego;
- **zapoznać się z informacją zamieszczoną na zestawie do pompowania** umieszczonym w bagażniku i postępować zgodnie instrukcjami obsługi;
- napompować oponę do zalecanego ciśnienia; → 365;
- maksymalnie po 15 minutach przerwij pompowanie, aby odczytać wartość ciśnienia (za pomocą manometru 2);

Uwaga: podczas opróżniania zbiornika (około 30 sekund) ma-

OGUMIENIE

nometr 2 wskazuje przez krótki czas ciśnienie nawet 6 barów, następnie ciśnienie spada.

– Dostosuj ciśnienie: aby je zwiększyć, kontynuuj pompowanie koła za pomocą zestawu. Aby zmniejszyć ciśnienie, naciśnij przycisk 1.

Jeżeli nie można osiągnąć zalecanego ciśnienia 1,8 bara po 15 minutach, naprawa nie jest możliwa. Jazda samochodem nie jest możliwa, skontaktuj się z ASO.



Przed użyciem zestawu należy zaparkować samochód, tak aby był dostatecznie oddalony od strefy ruchu, włączyć światła awaryjne, zaciągnąć hamulec parkingowy i poprosić o opuszczenie pojazdu wszystkich pasażerów, uważając, by trzymali się w bezpiecznej odległości od strefy ruchu.



W przypadku parkowania na poboczu należy ostrzec innych użytkowników drogi o obecności pojazdu za pomocą trójkąta ostrzegawczego lub innych elementów sygnalizacyjnych określonych przez lokalne przepisy danego kraju.

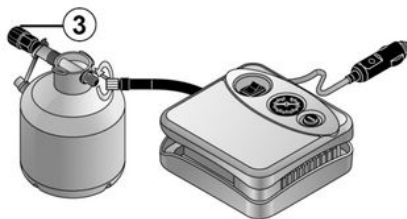

Po napompowaniu opony powoli odkręć końcówkę od pojemnika 3, aby uniknąć zanieczyszczenia. Pojemnik schować do plastikowego opakowania, aby nie dopuścić do wycieku produktu.

- Przykleić naklejkę z zalecanymi warunkami jazdy (znajdującą się poniżej butli) w miejscu widocznym dla kierowcy, na desce rozdzielczej.
- Schować zestaw.
- Pod koniec początkowej operacji pompowania powietrze nadal ucieka z opony. Należy pokonać niewielką odległość, aby uszczelnić miejsce przebicia.
- Niezwłocznie uruchom pojazd i rozpędź go do prędkości od 20 do 60 km/h, aby produkt został równomiernie rozprowadzony w oponie. Po przejechaniu 3 kilometrów zatrzymać się w celu pomiaru ciśnienia.
- jeżeli ciśnienie jest wyższe niż 1,3 bara, ale niższe od zalecanego (patrz naklejka na krawędzi drzwi kierowcy), dostosować ciśnienie. W przeciwnym razie skontaktować się z Autoryzowanym Partnerem: naprawa opony nie jest możliwa.

Zalecenie dotyczące wykorzystania zestawu

Zestaw nie powinien działać dłużej niż przez kolejnych 15 minut;

Butlę należy wymienić po pierwszym użyciu, nawet jeśli pozostaje w niej ciekły płyn.

OGUMIENIE



We wnęce na nogi kierowcy nie mogą się znajdować żadne przedmioty, ponieważ w przypadku gwałtownego hamowania istnieje ryzyko zablokowania pedałów.



Uwaga: brakujący lub źle przykręcony kapturek na zaworze może pogorszyć szczelność opon i spowodować spadek ciśnienia. Zawsze należy używać kapturek na zaworach identycznych jak oryginalne i dokręcać je do oporu.



Po wykonaniu naprawy przy użyciu zestawu maksymalna odległość, jaką można przejechać wynosi 200 km. Ponadto należy ograniczyć prędkość, która w żadnym wypadku nie powinna przekraczać 80 km/h. Przypomina o tym naklejka, którą należy przykleić w widocznym miejscu na desce rozdzielczej. Zależnie od kraju użycia pojazdu lub lokalnie obowiązujących przepisów, należy wymienić oponę naprawioną za pomocą zestawu do pompowania opon.

Narzędzia

Umiejscowienie zestawu narzędzi



Zestaw narzędzi znajduje się pod wykładziną w bagażniku.

Po użyciu należy prawidłowo schować narzędzia.

OGUMIENIE

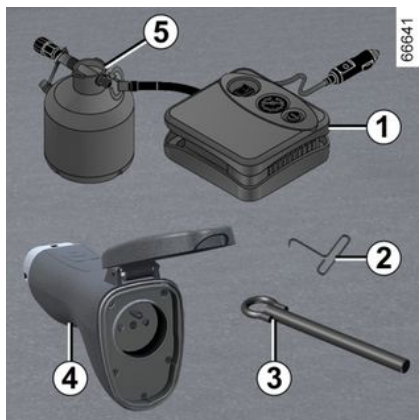

Kompresor zestawu do pompowania opon 1

→ 369

Kłucz do kołpaków 2

Umożliwia zdjęcie kołpaków kół.



Kołpak centralny można założyć lub zdjąć bez używania narzędzia.

Zaczep holowniczy 3

→ 375

Adapter do ładowania V2L 4

→ 48

Pojemnik z produktem do uszczelnienia przebitej opony 5;

→ 369



Narzędzia muszą być zawsze prawidłowo ułożone, **aby nie wypadły podczas hamowania**. Po użyciu należy pamiętać o zamocowaniu narzędzi w zestawie. Następnie należy prawidłowo umieścić zestaw w schowku, **aby uniknąć ryzyka obrażeń**.

POSTĘPOWANIE W RAZIE AWARII

Holowanie: postępowanie w razie awarii

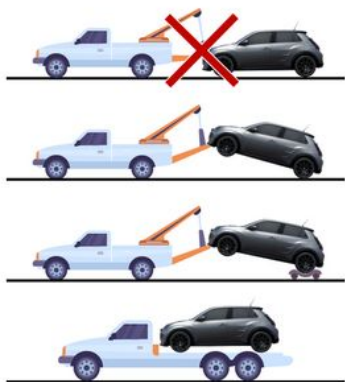

Konieczne jest przestrzeganie obowiązujących przepisów dotyczących holowania.

Przed holowaniem pojazdu lub transportowaniem go na platformie, w zależności od przypadku, upewnij się, że dźwignia zmiany biegów znajduje się w położeniu **N** lub że hamulec postojowy jest zwolniony.

Przestrzegaj następujących instrukcji:

- jeżeli karta znajduje się w kabine, naciśnij przycisk rozruchu silnika, wciskając pedał hamulca;
- ustaw dźwignię zmiany biegów w położeniu **N** → **176**;
- wyłącz silnik, naciskając przycisk rozruchu silnika;
- naciśnij i przytrzymaj przycisk rozruchu silnika przez ponad dwie sekundy bez wciskania pedału hamulca. Zasilanie akcesoriów jest włączone: można korzystać z oświetlenia pojazdu (światła awaryjne, światła stop itp.). Nocą pojazd musi być oświetlony. Na tablicy wskaźników pojawia się komunikat "Zasilanie włączone";
- jeżeli pas bezpieczeństwa kierowcy jest zapięty, odepnij go;
- otwórz drzwi kierowcy;
- zwolnij hamulec parkingowy, jednocześnie wciskając pedał hamulca → **183**. Na tablicy wskaźników pojawia się komunikat "Hamulec parking. jest wyłączony";
- zamknij drzwi kierowcy i nie blokuj pojazdu (tryb "Zasilanie włączone" musi pozostać włączone);
- Po zakończeniu holowania naciśnij i przytrzymaj przycisk rozruchu silnika przez ponad dwie sekundy bez wciskania pedału hamulca (ryzyko rozładowania akumulatora). Komunikat "Zasilanie włączone" zniknie z tablicy wskaźników.

Wybór holowania

W żadnym wypadku nie wolno holować pojazdu z przednimi kołami na ziemi.



Narzędzia muszą być zawsze prawidłowo ułożone, aby nie wypadły podczas hamowania.

Dostęp do punktu zaczepu holowniczego

Należy używać wyłącznie punktu holowniczego 2 znajdującego się z przodu (nie należy w żadnym wypadku używać do tego celu półosi lub jakiegokolwiek innej części pojazdu). Zaczep holowniczy można wykorzystywać wyłącznie do holowania pojazdu. W żadnym wypadku nie może służyć do pośredniego lub bezpośredniego podnoszenia pojazdu.

Uwaga: pamiętać, aby podczas stosowania płaskiego śrubokręta lub podobnego narzędzia, zabezpieczyć obszar punktu holowniczego, na przykład szmatką.

Wkręć ręcznie zaczep holowniczy 3 do oporu.

POSTĘPOWANIE W RAZIE AWARII

Używaj tylko zaczepu holowniczego **3**.

Przedni zaczep holowniczy 2

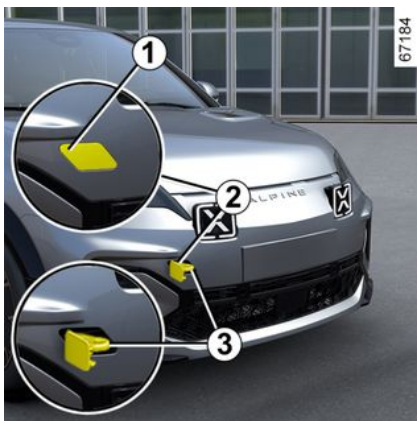

Naciśnij górną część klapki **1**, aby ją odchylić.



Upewnij się, że zaczep holowniczy jest prawidłowo przykręcony.

Ryzyko utraty holowanego przedmiotu.



Po wyłączeniu silnika, układy wspomagania kierownicy i hamulców nie działają.



– Należy używać sztywnego drążka holowniczego. W przypadku używania linki z włókien naturalnych lub sztucznych (jeżeli zezwalają na to przepisy) powinna istnieć możliwość zatrzymania holowanego pojazdu przy pomocy hamulca.

– nie należy holować pojazdu, którego układ jezdny jest uszkodzony.

– należy unikać gwałtownego przyspieszania lub hamowania, które mogłyby spowodować uszkodzenie pojazdu.

– We wszystkich przypadkach zaleca się nie przekraczać prędkości **25 km/h**.



Ze względu na ryzyko uszkodzenia pojazdu, surowo zabrania się używania punktu holowniczego i innych środków do holowania innego pojazdu.

REFLEKTORY, ŚWIATŁA: WYMIANA ŻARÓWEK

Oświetlenie zewnętrzne: wymiana żarówek

Reflektory przednie

Światła dzienne/światła pozycyjne/światła mijania/światła drogowe LED 1

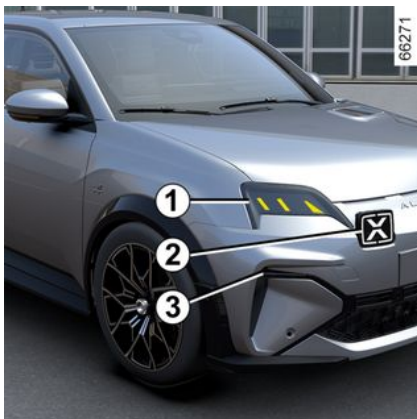

Skontaktować się z Autoryzowanym Partnerem marki.

Światła dzienne/światła pozycyjne 2

Skontaktować się z Autoryzowanym Partnerem marki.

Kierunkowskazy LED 3

Skontaktować się z Autoryzowanym Partnerem marki.

Tylne światła i kierunkowskazy

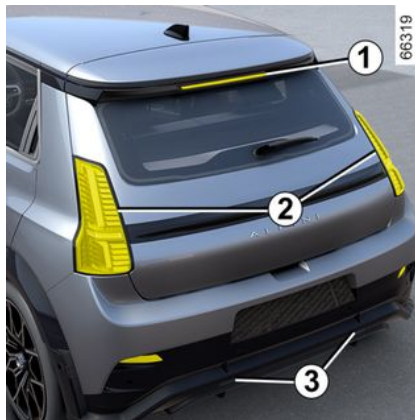

Diodowe trzecie światło stop 1

Skontaktować się z Autoryzowanym Partnerem marki.

Kierunkowskazy LED/światła pozycyjne/tylne światła przeciwmgielne i światła hamowania 2

Skontaktować się z Autoryzowanym Partnerem marki.

Światła cofania LED 3

Skontaktować się z Autoryzowanym Partnerem marki.

Oświetlenie tablicy rejestracyjnej typu LED 4

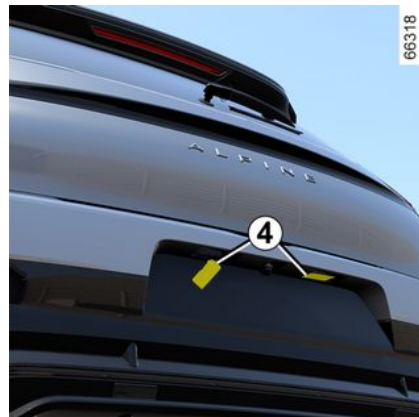

Skontaktować się z Autoryzowanym Partnerem marki.

REFLEKTORY, ŚWIATŁA: WYMIANA ŻARÓWEK

Lampki kontrolne 5



Skontaktować się z Autoryzowanym Partnerem marki.

Lampki oświetlenia wnętrza: wymiana żarówek

Lampki punktowe 1 i 2

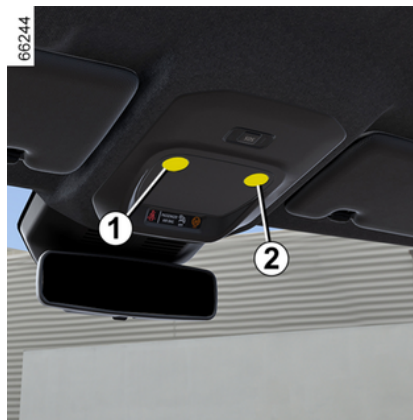

Skontaktować się z Autoryzowanym Partnerem marki.

Lampki punktowe 3 i 4

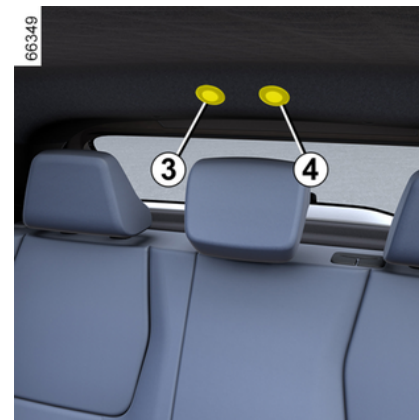

Skontaktować się z Autoryzowanym Partnerem marki.

REFLEKTORY, ŚWIATŁA: WYMIANA ŻARÓWEK

Oświetlenie lusterek w osłonach przeciwsłonecznych 5



Skontaktować się z Autoryzowanym Partnerem marki.

Lampka oświetlenia bagażnika 6



Skontaktować się z Autoryzowanym Partnerem marki.

PIÓRA WYCIERACZEK: WYMIANA

Wymiana piór wycieraczek przedniej szyby 2



Aby wymienić wycieraczki, najpierw ustaw je w pozycji serwisowej **B**.

Po włączeniu zapłonu, przy wyłączonym silniku:

- ustaw dźwignię **1** w pozycji **A** dwa razy z rzędu (pojedyncze przeciągnięcie): pióra wycieraczek zatrzymają się w pozycji serwisowej **B**, oddalonej od pokrywy komory silnika;
- podnieś ramię wycieraczki, opuść wypust **4**, a następnie wyjmij pióro w dół.

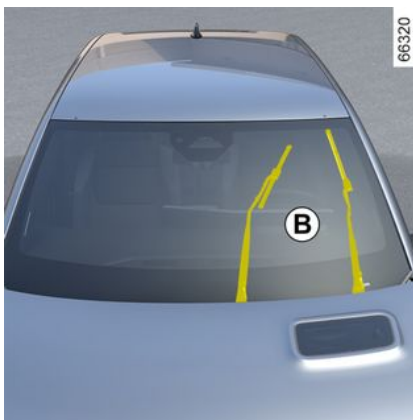

Zakładanie wycieraczki

Aby zamontować pióro wycieraczki **2**, wsuń je w gniazdo ramienia **3** i zablokuj zatrzask (odgłos kliknięcia). Sprawdzić, czy pióro wycieraczki zostało zablokowane.

Aby ustawić pióra w niskim położeniu, przy włączonym zapłonie upewnij się, że wycieraczki zsunęły się na przednią szybę, następnie przesun dźwignię **1** w położenie **A** (pojedyncze przetarcie): pióra wycieraczek wsuną się pod pokrywę komory silnika po włączeniu zapłonu.

56511

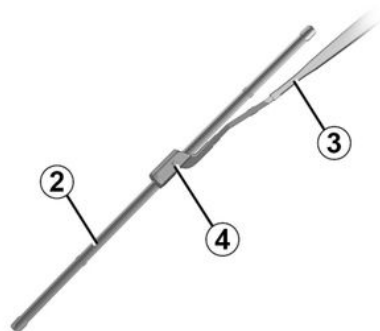

i Należy systematycznie kontrolować stan piór wycieraczek. Okres ich eksploatacji zależy od użytkownika:

- regularnie czyścić pióra, przednią szybę wodą z dodatkiem mydła;
- nie włączać ich, gdy szyba jest sucha;
- odchylić je od przedniej szyby, jeśli nie były używane od dłuższego czasu.

PIÓRA WYCIERACZEK: WYMIANA

Pióro wycieraczki tylnej szyby 5



Dźwignia w pozycji wyłączonej (nieaktywna):

- podnieś ramię wycieraczki **6**;
- obróć pióro wycieraczki tylnej szyby **5** (ruch **C**), dopóki nie zostanie wypięte;
- odblokuj pióro wycieraczki tylnej szyby **5**, ciągnąc za nie.

Zakładanie wycieraczki

W celu zamontowania pióra wykonać wyżej opisane czynności w odwrotnej kolejności. Sprawdzić, czy pióro wycieraczki zostało zablokowane.

 Należy systematycznie kontrolować stan piór wycieraczek. Okres ich eksploatacji zależy od użytkownika:

- regularnie czyścić pióra, przednią szybę wodą z dodatkiem mydła;
- nie włączać ich, gdy szyba jest sucha;
- odchylić je od przedniej szyby, jeśli nie były używane od dłuższego czasu.



- W czasie mrozów należy upewnić się, czy pióra wycieraczek nie zostały unieruchomione przez osadzający się na szybach szron (ryzyko przegrzania silnika mechanizmu wycieraczek).
- Należy systematycznie kontrolować stan piór wycieraczek.

Należy je wymieniać, gdy tylko zmniejszy się skuteczność ich działania: średnio raz w roku. Podczas wymiany pióra, kiedy jest ono wyjęte, uważać, aby ramię wycieraczki nie opadło ponownie na szybę: ryzyko stłuczenia szyby.



Przed wymianą pióra wycieraczki tylnej należy się upewnić, czy dźwignia jest w położeniu zatrzymania (wyłączone).

Ryzyko obrażeń

BEZPIECZNIKI

Skrzynka bezpieczników

W przypadku awarii któregoś z urządzeń elektrycznych, należy sprawdzić bezpieczniki.

Skrzynka bezpieczników A



Odpiąć klapkę **1**.

Skrzynka bezpieczników B

(zależnie od wersji pojazdu)



Bezpieczniki znajdują się za schowkiem w kabinie **B**. Otwórz drzwiczki schowka za pomocą przycisku otwierania.

Uzyskasz bezpośredni dostęp do skrzynki bezpieczników **2**.

Pinceta 3

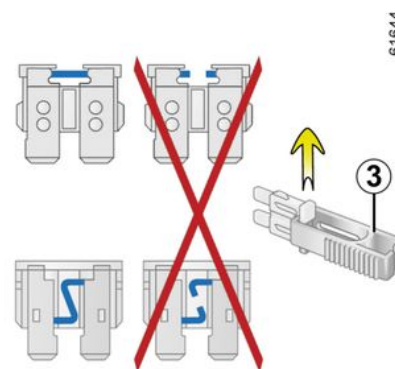

Wymij bezpiecznik szczypcami **3** umieszczonymi na płytce bezpieczników.

Aby wyjąć bezpiecznik z pincety, należy wysunąć go w bok.

Radzimy nie korzystać z wolnych miejsc na bezpieczniki.

BEZPIECZNIKI



Sprawdzić stan danego bezpiecznika i w razie potrzeby go wymienić (wartość znamionowa nowego bezpiecznika musi być taka sama jak oryginalnego).

Użycie bezpiecznika o wyższym amperażu mogłoby doprowadzić do stopienia instalacji elektrycznej (ryzyko pożaru) w przypadku zbyt dużego poboru energii przez odbiorniki.



Zgodnie z obowiązującymi przepisami lub przez zwykłą ostrożność: Należy zaopatrzyć się u Autoryzowanego Partnera marki w komplet zapasowych żarówek i bezpieczników.

BEZPIECZNIKI

Numer	Przeznaczenie
1	Wycieraczka tylnej szyby/tylne światło przeciwmgielne
2	Kierunkowskazy
3	Światła Stop
4	Silnik sterowania tylną szybą po prawej stronie
5	Silnik podnośnika szyby od strony kierowcy
6	Silnik sterowania tylną szybą po lewej stronie
7	Silnik sterowania szybą boczną po stronie pasażera
8	ECU lusterka wstecznego - multipleksowe sterowanie matrycą drzwi
9	Moduł komunikacyjny gniazda haka holowniczego
10	Gniazdo do akcesoriów
11	Tablica wskaźników

Ważne zalecenia



Dodatkowe urządzenia elektryczne i elektroniczne

Przed montażem tego typu akcesorium (w szczególności typu nadajnik-odbiornik: pasmo częstotliwości, poziom mocy, położenie anteny, itp.), należy upewnić się, że jest ono kompatybilne z samochodem. Należy zwrócić się po radę do Autoryzowanego Partnera marki.

Przed podłączeniem akcesoryjnych urządzeń do gniazda upewnij się, że urządzenie nie przekracza maksymalnej mocy dozwolonej dla gniazda → 339 → 344. **Ryzyko pożaru.**

Wszelkie prace związane z obwodami elektrycznymi lub elektronicznymi pojazdu mogą być wykonywane wyłącznie przez wykwalifikowanego specjalistę. Każde nieprawidłowe podłączenie i/lub instalacja akcesoriów elektrycznych/elektronicznych niezatwierdzonych przez producenta może bowiem spowodować:

- Uszkodzenia sprzętu elektrycznego i/lub elektronicznego;
- Uszkodzenie podłączonych do niego elementów;
- Gromadzenie i wykorzystywanie danych pojazdu;
- naruszenie prywatności (modyfikacja, usunięcie lub nieuprawniony dostęp do danych osobowych);
- unieważnienie zezwolenia na dopuszczenie do użytku.

Ryzyko poważnych kolizji drogowych. Ryzyko naruszenia prywatności.

W przypadku montażu sprzętu elektrycznego w przyszłości, należy upewnić się, że została przekazana wartość znamionowa i położenie odpowiedniego bezpiecznika.

Korzystanie z gniazda diagnostycznego

Używanie akcesoriów elektronicznych w gnieździe diagnostycznym może spowodować poważne zakłócenia systemów elektronicznych pojazdu i/lub spowodować naruszenie prywatności (modyfikacja, usunięcie lub nieuprawniony dostęp do danych osobowych). Ze względów bezpieczeństwa zaleca się korzystanie z elektronicznych akcesoriów, które posiadają homologację producenta. Listę takich akcesoriów można uzyskać w ASO.

Ryzyko poważnych kolizji drogowych. Ryzyko naruszenia prywatności.

Montaż dodatkowych akcesoriów

MONTAŻ I KORZYSTANIE Z AKCESORIÓW

Jeśli chcą Państwo zlecić montaż akcesoriów w Państwa pojeździe: należy się skontaktować z Autoryzowanym Partnerem marki. W celu zapewnienia prawidłowego działania samochodu i uniknięcia sytuacji mogących stanowić zagrożenie dla bezpieczeństwa pasażerów, radzimy stosować akcesoria posiadające homologację, gdyż są one dokładnie dostosowane do Państwa pojazdu i posiadają gwarancję producenta.

Jeśli korzystają Państwo z mechanicznej blokady antywłamaniowej, należy ją zakładać wyłącznie na pedał hamulca.

Przeszkoda w prowadzeniu

Po stronie kierowcy należy koniecznie używać dywanika przeznaczonego do danego pojazdu, mocując go założonymi łącznikami i regularnie sprawdzać jego zamocowanie. Nie stosować wielu dywaników. **Ryzyko zablokowania pedałów.**

NIEPRAWIDŁOWOŚCI W DZIAŁANIU

Wskazówki zamieszczone poniżej umożliwią Państwu samodzielne, szybkie i tymczasowe usunięcie usterki. Ze względu na bezpieczeństwo eksploatacji samochodu należy jednak jak najszybciej skonsultować się z Autoryzowanym Partnerem marki.

Podczas ładowania	MOŻLIWE PRZYCZYNY	SPOSÓB POSTĘPOWANIA
Naładowanie akumulatora trakcyjnego jest niemożliwe. Lampka kontrolna kłapki gniazda ładowania miga na czerwono.	Temperatura na zewnątrz jest niższa niż -26°C.	Ładować pojazd w miejscu o umiarkowanej temperaturze. W razie potrzeby → 375.
	Brak prądu w gniazdku ściennym lub nieprawidłowe podłączenie przewodu do gniazda elektrycznego.	Dokonąć przeglądu instalacji elektrycznej (wyłącznik instalacyjny, programator itp.). Sprawdzić połączenia (gniazdo ładowania itp.) → 21.
	Kabel jest wadliwy.	W celu jego wymiany należy skontaktować się z Autoryzowanym Partnerem marki.
Naładowanie akumulatora trakcyjnego jest niemożliwe. Wskaźnik kłapki gniazda ładowania miga na biało.	Kabel do ładowania nie jest poprawnie podłączony do pojazdu.	Podłączyć poprawnie kabel ładowania w pojeździe → 21.
Wyświetlany zasięg akumulatora napędowego różni się od ostatniego wyłączenia silnika.	Zmiany temperatury akumulatora napędowego między zatrzymaniem a ponownym uruchomieniem pojazdu mogą mieć wpływ na zasięg wyświetlany na tablicy wskaźników. Niskie temperatury na zewnątrz mogą prowadzić do zmniejszenia zasięgu w porównaniu z ostatnim wyłączeniem silnika.	Przejedź kilka kilometrów, a zasięg akumulatora zostanie automatycznie skorygowany, gdy tylko temperatura osiągnie optymalny poziom.

NIEPRAWIDŁOWOŚCI W DZIAŁANIU

Sposób użycia karty	MOŻLIWE PRZYCZYNY	SPOSÓB POSTĘPOWANIA
Karta nie umożliwia blokowania lub odblokowywania drzwi.	Zużyta bateria karty.	Wymenić lub zlecić wymianę baterii. Nadal możesz zablokować, odblokować i uruchomić pojazd → 56 i → 169 .
	Używanie urządzeń działających na tej samej częstotliwości, co nadajnik (telefon komórkowy, itp.).	Wyłączyć urządzenia lub skorzystać ze zintegrowanego kluczyka → 56 .
	Pojazd znajduje się w strefie o silnym promieniowaniu elektromagnetycznym. Rożładowany akumulator 12 V.	Użyć kluczyka wbudowanego w kartę → 70 .
	Desynchronizacja karty.	Odblokuj drzwi kierowcy, wkładając klucz wbudowany w kartę do zamka drzwi → 70 , następnie umieść kartę w dedykowanej strefie → 169 i naciśnij przycisk START w celu zsynchronizowania karty.
Na tablicy wskaźników pojawia się komunikat "Umieść kartę w pobliżu przycisku rozruchu silnika START".	Bateria karty jest rozładowana lub karta nie jest zsynchronizowana.	Sprawdź stan baterii karty lub umieść kartę w dedykowanej strefie → 56 .
W czasie jazdy	MOŻLIWE PRZYCZYNY	SPOSÓB POSTĘPOWANIA
Trudności w obracaniu kierownicą.	Przegrzanie się układu wspomagania.	Jechać ostrożnie z mniejszą prędkością i pamiętać o tym, że operowanie kierownicą wymaga użycia większej siły.
	Problem z elektrycznym silnikiem układu wspomagania.	Należy skontaktować się z ASO.

NIEPRAWIDŁOWOŚCI W DZIAŁANIU

W czasie jazdy	MOŻLIWE PRZYCZYNY	SPOSÓB POSTĘPOWANIA
	Usterka układu wspomagania.	
Wibracje.	Niedopompowane lub zniszczone opony, niewyważone koła.	Sprawdzić ciśnienie w oponach. Jeśli jest prawidłowe, zlecić kontrolę stanu ogumienia Autoryzowanemu Partnerowi marki.
Wyposażenie elektryczne	MOŻLIWE PRZYCZYNY	SPOSÓB POSTĘPOWANIA
Wycieraczki nie działają.	Przyklejone do szyby pióra wycieraczek.	Odkleić pióra przed włączeniem wycieraczek.
	Przepalony bezpiecznik wycieraczek.	Należy skontaktować się z ASO.
	Bezpiecznik tylnej wycieraczki przepalony (przerywany tryb działania, stałe zatrzymanie pracy).	Wymień bezpiecznik → 382 lub zleć jego wymianę.
	Awaria silnika wycieraczek.	Należy skontaktować się z ASO.
Nie można wyłączyć wycieraczek.	Uszkodzone elektryczne elementy sterujące.	Należy skontaktować się z ASO.
Zwiększona częstotliwość migania kierunkowskazów.	Niesprawna żarówka.	Należy skontaktować się z ASO.
Nie działają światła kierunkowskazów.	Z jednej strony: Niesprawna żarówka.	Należy skontaktować się z ASO.
	Z obu stron: - przepalony bezpiecznik; - Wadliwie działająca instalacja elektryczna lub element sterujący.	Wymień bezpiecznik → 382 lub zleć jego wymianę. Wymień: skontaktować się z Autoryzowanym Partnerem marki.

NIEPRAWIDŁOWOŚCI W DZIAŁANIU

Wyposażenie elektryczne	MOŻLIWE PRZYCZYNY	SPOSÓB POSTĘPOWANIA	
Reflektory przestały działać.	Jeden:	- Niesprawna żarówka;	Należy skontaktować się z ASO.
		- odłączony przewód lub nieprawidłowo ustawiony styk w złączu;	Należy skontaktować się z ASO.
		- uszkodzony bezpiecznik.	Wymień bezpiecznik → 382 lub zleć jego wymianę.
	Oba:	Uszkodzone dwa bezpieczniki.	Wymień bezpieczniki → 382 lub zleć ich wymianę.
Nie można wyłączyć reflektorów.	Uszkodzone elektryczne elementy sterujące.	Należy skontaktować się z ASO.	
Ślady skroplin w reflektorach lub tylnych światłach.	Ślady skroplin mogą być naturalnym zjawiskiem związanym ze zmianą temperatury i wilgotności powietrza. W takim przypadku, ślady znikają stopniowo po włączeniu światła.		

NIEPRAWIDŁOWOŚCI W DZIAŁANIU

Zatrzymany	MOŻLIWE PRZYCZYNY	SPOSÓB POSTĘPOWANIA
Wentylator klimatyzacji i wentylacji włącza się po wyłączeniu zapłonu lub podczas ładowania pojazdu.	Niekoniecznie jest to usterka, sprężarka klimatyzacji i wentylator włączają się, aby regulować temperaturę systemu, gdy temperatura zewnętrzna jest niska.	
	Bezpośrednio po wyłączeniu zapłonu sprężarka klimatyzacji i wentylator włączają się na ponad 30 minut.	Należy skontaktować się z ASO.
Programowanie klimatyzacji nie działa.	Jeden z warunków użytkowania nie został spełniony (akumulator trakcyjny nie jest w trakcie ładowania itp.).	➔ 335
Klimatyzacja i ogrzewanie kabiny wyłączają się bez udziału użytkownika, nawet przy odpowiednim poziomie naładowania akumulatora.	Nie musi to oznaczać usterki: system domyślnie wyłącza się, aby zachować autonomię akumulatora lub zoptymalizować proces jego ładowania.	Aby uruchomić tryb przedłużonej żywotności, naciśnij przycisk rozruchu bez wciskania pedału hamulca. Klimatyzacja wyłącza się po kilku minutach. Zawsze można ponownie aktywować system, naciskając przyciski sterujące klimatyzacją ➔ 331.
	Usterka elektryczna.	Należy skontaktować się z ASO.

INFORMACJE O POJEŹDZIE

Informacje techniczne dla służb ratowniczych

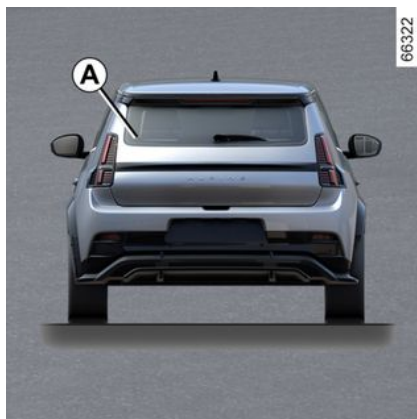
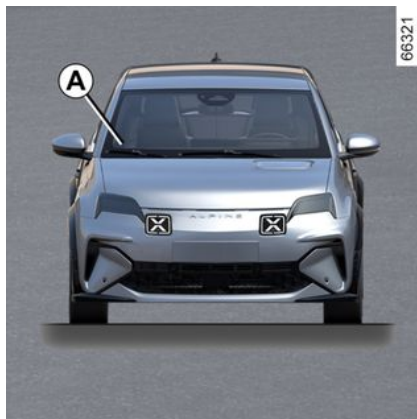

Kod QR Code na etykiecie **A** umożliwia ratownikom korzystającym z tabletu lub smartfona natychmiastowy dostęp do informacji technicznych przydatnych do pracy przy pojeździe w razie wypadku.

Upewnij się, że etykieta **A** jest zawsze widoczna i obecna na przedniej i tylnej szybie.

Wszelkie modyfikacje lub uszkodzenia uniemożliwiłyby dostęp do informacji.

INFORMACJE O POJEŹDZIE

Identyfikacja silnika, dane
techniczne silnika

INFORMACJE O POJEŹDZIE

Identyfikacja silnika

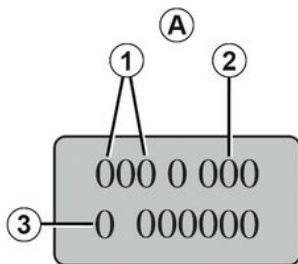

62527

Dane techniczne silnika

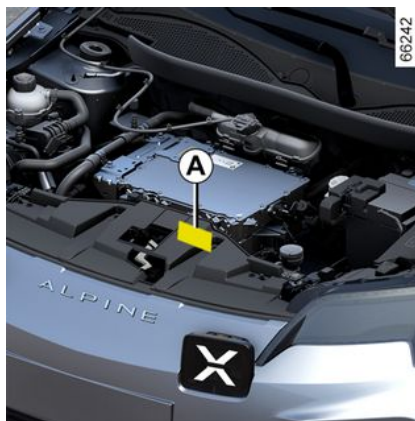

7

Przy prowadzeniu korespondencji i składaniu zamówień należy zawsze powoływać się na informacje podane na tabliczce znamionowej silnika lub etykiecie **A**.

(różne umiejscowienie, zależnie od wersji silnika)

1. Typ silnika.
2. Wyznacznik silnika.
3. Numer seryjny silnika.

INFORMACJE O POJEŹDZIE

Informacje dotyczące podnoszenia

66305



Pojazd jest wyposażony w cztery punkty podnoszenia **1** znajdujące się pod pojazdem.



Ze względów bezpieczeństwa przed przełożeniem kół skontaktuj się z ASO. Ryzyko uszkodzenia pojazdu, a w szczególności akumulatora napędowego, w przypadku nieprawidłowego ustawienia urządzeń podnoszących.

Punkty podnoszenia są kompatybilne z podnośnikiem wyposażonym w płaską płytę i o średnicy od **80 mm** do **140 mm**.

Zastosowany podnośnik musi być zgodny z normami i przepisami obowiązującymi w danym kraju. Udźwig podnośnika musi być większy niż maksymalny dopuszczalny nacisk danej osi pojazdu → **393**.

Podnośnik jest przeznaczony wyłącznie do podnoszenia pojazdu w celu wymiany kół. Czynności te trzeba wykonywać:

- przy zaciągniętym hamulcu postojowym,
- gdy pojazd nie jest obciążony,
- na równym, twardym podłożu, które nie jest śliskie.

Przed podniesieniem pojazdu płyta podnośnika musi być prawidłowo

ustawiona pod punktem podnoszenia **1**.



Aby uniknąć ryzyka obrażeń lub uszkodzenia samochodu, podnośnik trzeba rozłożyć tylko na taką wysokość, aby odległość zmienianego koła od podłoża wynosiła maksymalnie trzy centymetry.

Ryzyko obrażeń Ryzyko uszkodzenia pojazdu.



Ze względów bezpieczeństwa punkty podnoszenia pojazdu mogą być używane tylko przy wymianie kół. W żadnym wypadku nie wolno ich używać:

- w celu przeprowadzania naprawy;
- w celu uzyskania dostępu do spodu pojazdu.

Ryzyko obrażeń Ryzyko uszkodzenia pojazdu.

7

INFORMACJE O POJEŹDZIE

Wymiary (w metrach)

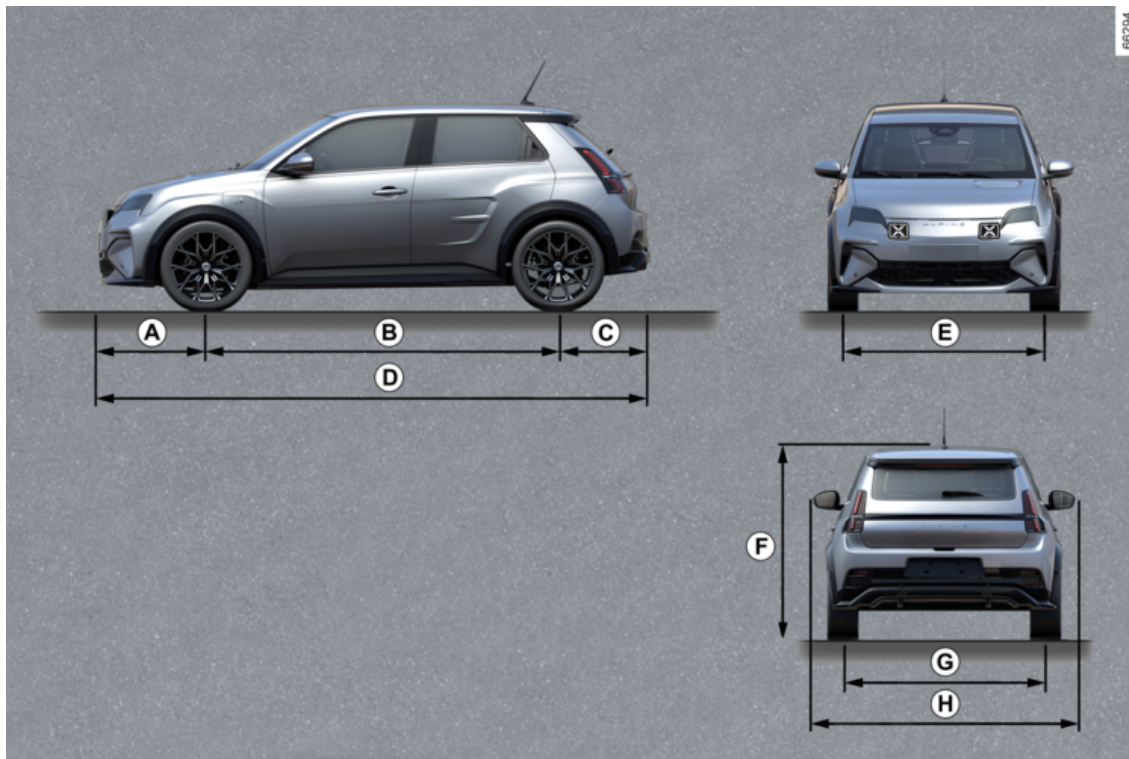

7

INFORMACJE O POJEŹDZIE

Tabela wymiarów

	Długość
<i>A</i>	0,789
<i>B</i>	2,534
<i>C</i>	0,674
<i>D</i>	3,997
<i>E</i>	1,575
<i>F</i>	1,512 bez ładunku
<i>G</i>	1,570
<i>H</i>	1,823 2.020 z rozłożonymi lusterkami zewnętrznymi 1.830 ze złożonymi lusterkami zewnętrznymi

INFORMACJE O POJEŹDZIE

Masy (w kg)

Tabela mas

Podane masy dotyczą pojazdu w wersji podstawowej, bez wyposażenia opcjonalnego: zmieniają się w zależności od wyposażenia pojazdu. Szczegółowych informacji udzieli Autoryzowany Partner marki.

Maksymalna dopuszczalna masa całkowita wraz z obciążeniem (MMAC) Maksymalna dopuszczalna masa całkowita pojazdu (MMTA) Całkowita masa zestawu (MTR)	Masy podane na tabliczce znamionowej ➔ 393
Masa przyczepy z hamulcem*	oblicza się następująco: MTR - MMAC
Masa przyczepy bez hamulca*	500 kg
Dopuszczalne obciążenie haka holowniczego*	63 kg
Dopuszczalne obciążenie bagażnika dachowego	Zabronione

* Masa holowanej przyczepy (holowanie przyczepy, łodzi, ...).

Holowanie jest zabronione, gdy wynik obliczenia MTR - MMAC jest równy zero lub gdy wartość MTR jest równa zero (lub nie jest podana) na tabliczce znamionowej producenta.

- Należy przestrzegać przepisów dotyczących holowania przyjętych przez prawo danego kraju, a zwłaszcza przepisów kodeksu drogowego. W celu uzyskania dodatkowych informacji, dotyczących wyboru odpowiedniego haka holowniczego należy się zwrócić do Autoryzowanego Partnera marki.
- W przypadku pojazdu z przyczepą, **całkowita masa zestawu (pojazd + przyczepa) nie może być przekroczona.** Zezwala się natomiast na (zależnie od lokalnych przepisów):
 - przekroczenie MMTA przypadającej na oś tylną w granicy 15%;
 - przekroczenie MMAC o nie więcej niż 10% lub 100 kg (zależnie od tego, co nastąpi wcześniej).

W każdym przypadku pojazd z przyczepą nie może przekroczyć prędkości 100 km/h, a wartości ciśnienia w oponach należy zwiększyć o 0,2 bara (3 PSI).

CZĘŚCI ZAMIENNE I NAPRAWY

Oryginalne części zamienne są opracowywane na podstawie bardzo surowych założeń technicznych i podlegają specjalnej kontroli. Dzięki temu poziom jakości ich wykonania nie ustępuje jakości części montowanych w fabrycznie nowych samochodach.

Systematyczne stosowanie oryginalnych części zamiennych gwarantuje utrzymanie parametrów eksploatacyjnych pojazdu na niezmiennie wysokim poziomie. Ponadto, na naprawy wykonywane w sieci Autoryzowanych Partnerów marki, z zastosowaniem oryginalnych części zamiennych, udzielana jest gwarancja, której warunki są określone na odwrocie zlecenia naprawy.

POTWIERDZENIA WYKONANIA PRZEGLĄDÓW

VIN:

Data: km: Nr faktury:		Uwagi/różne
Typ czynności: Przegląd <input type="checkbox"/> <input type="checkbox"/>		Stempel
Kontrola antykorozyjna: OK <input type="checkbox"/> Stan nieprawidłowy* <input type="checkbox"/>		
Data: km: Nr faktury:		Uwagi/różne
Typ czynności: Przegląd <input type="checkbox"/> <input type="checkbox"/>		Stempel
Kontrola antykorozyjna: OK <input type="checkbox"/> Stan nieprawidłowy* <input type="checkbox"/>		
Data: km: Nr faktury:		Uwagi/różne
Typ czynności: Przegląd <input type="checkbox"/> <input type="checkbox"/>		Stempel
Kontrola antykorozyjna: OK <input type="checkbox"/> Stan nieprawidłowy* <input type="checkbox"/>		

* Patrz odpowiednia strona

POTWIERDZENIA WYKONANIA PRZEGLĄDÓW

VIN:

Data: km:		Nr faktury:	Uwagi/różne
Typ czynności: Przegląd <input type="checkbox"/> <input type="checkbox"/>		Stempel	
Kontrola antykorozyjna: OK <input type="checkbox"/> Stan nieprawidłowy* <input type="checkbox"/>			
Data: km:		Nr faktury:	Uwagi/różne
Typ czynności: Przegląd <input type="checkbox"/> <input type="checkbox"/>		Stempel	
Kontrola antykorozyjna: OK <input type="checkbox"/> Stan nieprawidłowy* <input type="checkbox"/>			
Data: km:		Nr faktury:	Uwagi/różne
Typ czynności: Przegląd <input type="checkbox"/> <input type="checkbox"/>		Stempel	
Kontrola antykorozyjna: OK <input type="checkbox"/> Stan nieprawidłowy* <input type="checkbox"/>			

* Patrz odpowiednia strona

POTWIERDZENIA WYKONANIA PRZEGLĄDÓW

VIN:

Data: km:		Nr faktury:	Uwagi/różne
Typ czynności: Przegląd <input type="checkbox"/> <input type="checkbox"/>		Stempel	
Kontrola antykorozyjna: OK <input type="checkbox"/> Stan nieprawidłowy* <input type="checkbox"/>			
Data: km:		Nr faktury:	Uwagi/różne
Typ czynności: Przegląd <input type="checkbox"/> <input type="checkbox"/>		Stempel	
Kontrola antykorozyjna: OK <input type="checkbox"/> Stan nieprawidłowy* <input type="checkbox"/>			
Data: km:		Nr faktury:	Uwagi/różne
Typ czynności: Przegląd <input type="checkbox"/> <input type="checkbox"/>		Stempel	
Kontrola antykorozyjna: OK <input type="checkbox"/> Stan nieprawidłowy* <input type="checkbox"/>			

* Patrz odpowiednia strona

POTWIERDZENIA WYKONANIA PRZEGLĄDÓW

VIN:

Data: km:		Nr faktury:	Uwagi/różne
Typ czynności: Przegląd <input type="checkbox"/> <input type="checkbox"/>		Stempel	
Kontrola antykorozyjna: OK <input type="checkbox"/> Stan nieprawidłowy* <input type="checkbox"/>			
Data: km:		Nr faktury:	Uwagi/różne
Typ czynności: Przegląd <input type="checkbox"/> <input type="checkbox"/>		Stempel	
Kontrola antykorozyjna: OK <input type="checkbox"/> Stan nieprawidłowy* <input type="checkbox"/>			
Data: km:		Nr faktury:	Uwagi/różne
Typ czynności: Przegląd <input type="checkbox"/> <input type="checkbox"/>		Stempel	
Kontrola antykorozyjna: OK <input type="checkbox"/> Stan nieprawidłowy* <input type="checkbox"/>			

* Patrz odpowiednia strona

POTWIERDZENIA WYKONANIA PRZEGLĄDÓW

VIN:

Data: km:		Nr faktury:	Uwagi/różne
Typ czynności: Przegląd <input type="checkbox"/> <input type="checkbox"/>		Stempel	
Kontrola antykorozyjna: OK <input type="checkbox"/> Stan nieprawidłowy* <input type="checkbox"/>			
Data: km:		Nr faktury:	Uwagi/różne
Typ czynności: Przegląd <input type="checkbox"/> <input type="checkbox"/>		Stempel	
Kontrola antykorozyjna: OK <input type="checkbox"/> Stan nieprawidłowy* <input type="checkbox"/>			
Data: km:		Nr faktury:	Uwagi/różne
Typ czynności: Przegląd <input type="checkbox"/> <input type="checkbox"/>		Stempel	
Kontrola antykorozyjna: OK <input type="checkbox"/> Stan nieprawidłowy* <input type="checkbox"/>			

* Patrz odpowiednia strona

7

POTWIERDZENIA WYKONANIA PRZEGLĄDÓW

VIN:

Data: km:		Nr faktury:	Uwagi/różne
Typ czynności: Przegląd <input type="checkbox"/> <input type="checkbox"/>		Stempel	
Kontrola antykorozyjna: OK <input type="checkbox"/> Stan nieprawidłowy* <input type="checkbox"/>			
Data: km:		Nr faktury:	Uwagi/różne
Typ czynności: Przegląd <input type="checkbox"/> <input type="checkbox"/>		Stempel	
Kontrola antykorozyjna: OK <input type="checkbox"/> Stan nieprawidłowy* <input type="checkbox"/>			
Data: km:		Nr faktury:	Uwagi/różne
Typ czynności: Przegląd <input type="checkbox"/> <input type="checkbox"/>		Stempel	
Kontrola antykorozyjna: OK <input type="checkbox"/> Stan nieprawidłowy* <input type="checkbox"/>			

* Patrz odpowiednia strona

KONTROLA ANTYKOROZYJNA

W przypadku, gdy zachowanie praw z tytułu gwarancji jest uwarunkowane wykonaniem naprawy, informacja o naprawie jest podawana poniżej.

VIN:

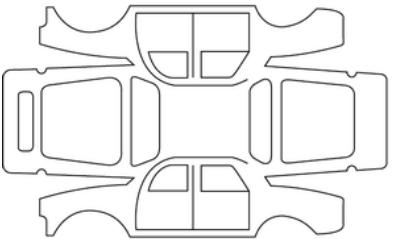
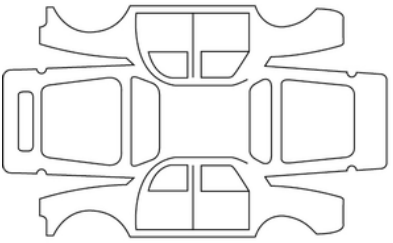
Data naprawy:		Stempel
Naprawa skutków korozji do wykonania:		
Data naprawy:		Stempel
Naprawa do wykonania:		

7

KONTROLA ANTYKOROZYJNA

W przypadku, gdy zachowanie praw z tytułu gwarancji jest uwarunkowane wykonaniem naprawy, informacja o naprawie jest podawana poniżej.

VIN:

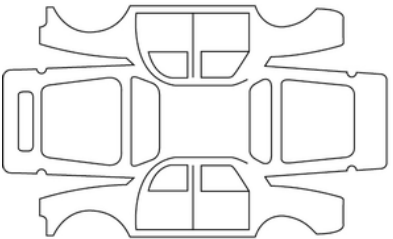
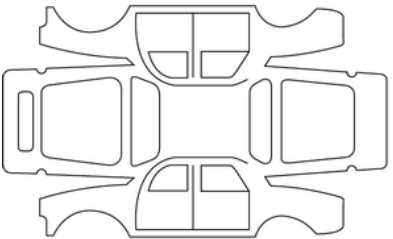
Data naprawy:		Stempel
Naprawa skutków korozji do wykonania:		
Data naprawy:		Stempel
Naprawa do wykonania:		

KONTROLA ANTYKOROZYJNA

W przypadku, gdy zachowanie praw z tytułu gwarancji jest uwarunkowane wykonaniem naprawy, informacja o naprawie jest podawana poniżej.

VIN:

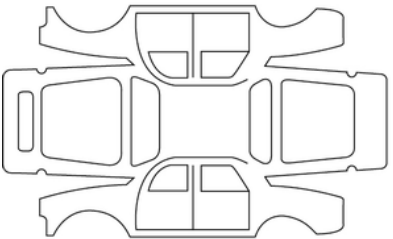
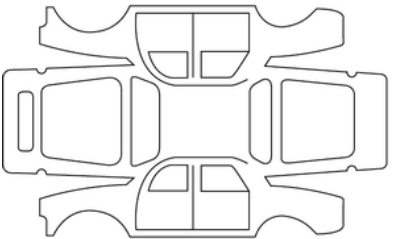
Data naprawy:		Stempel
Naprawa skutków korozji do wykonania:		
Data naprawy:		Stempel
Naprawa do wykonania:		

7

KONTROLA ANTYKOROZYJNA

W przypadku, gdy zachowanie praw z tytułu gwarancji jest uwarunkowane wykonaniem naprawy, informacja o naprawie jest podawana poniżej.

VIN:

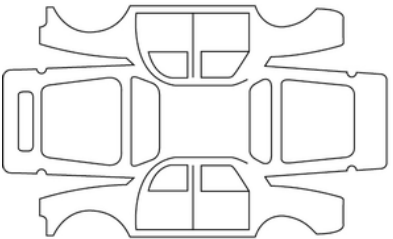
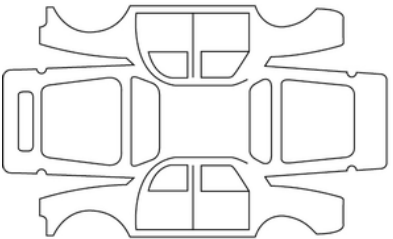
Data naprawy:		Stempel
Naprawa skutków korozji do wykonania:		
Data naprawy:		Stempel
Naprawa do wykonania:		

KONTROLA ANTYKOROZYJNA

W przypadku, gdy zachowanie praw z tytułu gwarancji jest uwarunkowane wykonaniem naprawy, informacja o naprawie jest podawana poniżej.

VIN:

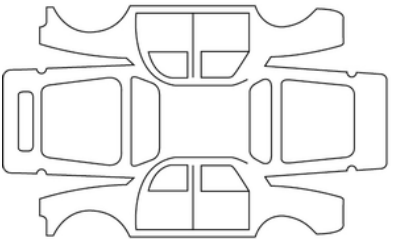
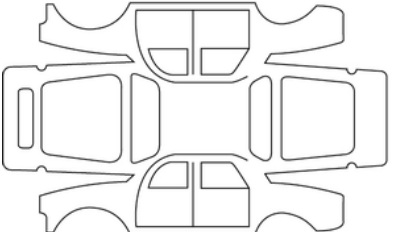
Data naprawy:		Stempel
Naprawa skutków korozji do wykonania:		
Data naprawy:		Stempel
Naprawa do wykonania:		

7

KONTROLA ANTYKOROZYJNA

W przypadku, gdy zachowanie praw z tytułu gwarancji jest uwarunkowane wykonaniem naprawy, informacja o naprawie jest podawana poniżej.

VIN:

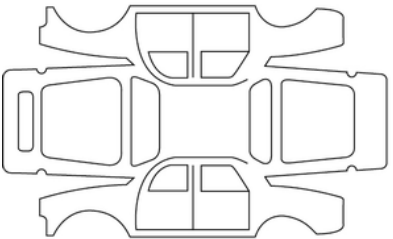
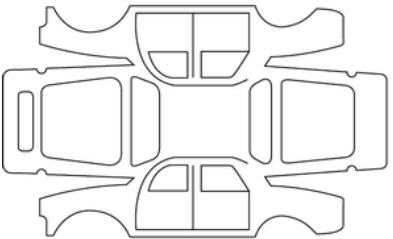
Data naprawy:		Stempel
Naprawa skutków korozji do wykonania:		
Data naprawy:		Stempel
Naprawa do wykonania:		

KONTROLA ANTYKOROZYJNA

W przypadku, gdy zachowanie praw z tytułu gwarancji jest uwarunkowane wykonaniem naprawy, informacja o naprawie jest podawana poniżej.

VIN:

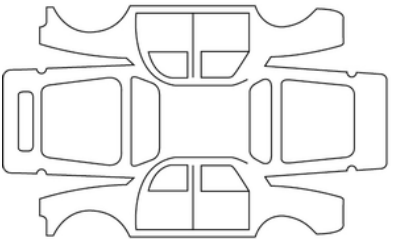
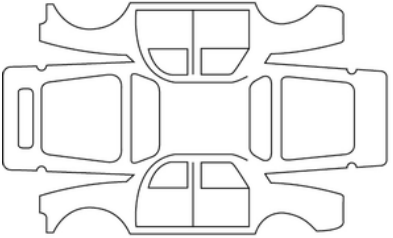
Data naprawy:		Stempel
Naprawa skutków korozji do wykonania:		
Data naprawy:		Stempel
Naprawa do wykonania:		

7

SKOROWIDZ ALFABETYCZNY

A

Active driver assist, [273](#)

Airbag, [98](#)

Airbag : włączanie przedniej poduszki powietrznej po stronie pasażera, [122](#)

Airbag : wyłączenie przedniej poduszki powietrznej po stronie pasażera, [122](#)

Airbags : bezpieczeństwo dziecka, [122](#)

Aktywne hamowanie awaryjne, [231](#)

Aktywne hamowanie awaryjne na biegu wstecznym, [248](#)

Akumulator:, [357](#)

Akumulator 12 V, [357](#)

Automatyczny hamulec parkingowy, [183](#)

Awaryjne zapobieganie zmianie pasa ruchu, [214](#)

B

Bagażnik, [76](#)

Bezpieczeństwo pasażerów: pasażer z przodu airbag, [122](#)

Bezpieczniki, [382](#)

Blokowanie/odblokowanie elementów otwieranych: drzwi, [72](#)

C

Ciśnienie w ogumieniu, [368](#)

Czas, [142](#)

Części zamienne i do napraw, [401](#)

D

Dane techniczne silnika, [395](#)

Digital key, [66](#)

Dodatkowe systemy zabezpieczające: zabezpieczenia boczne, [98](#)

Dostęp do komory silnika, [352](#)

Drzwi, [70](#), [75](#)

Dzieci, [101](#)

E

ECO prowadzenie pojazdu, [189](#)

Elektryczna regulacja wysokości wiązki świateł, [159](#)

Elementy otwierane, [70](#), [75](#)

F

Foteliki dla dzieci, [101](#), [108](#)

Funkcja bezpiecznego wysiadania z pojazdu, [319](#)

G

Gniazdo do akcesoriów, [344](#)

H

Hamulec parkingowy, [183](#)

Holowanie w razie awarii, [375](#)

I

Identyfikacja silnika, [395](#)

K

Kamera cofania, [300](#)

SKOROWIDZ ALFABETYCZNY

Karta: "wolne ręce", [56](#)
Karta: blokowanie/odblokowywanie elementów otwieranych, [56](#)
Karta: kluczyk zapasowy, [56](#)
Karta: nie można uruchomić silnika w trybie "wolne ręce", [56](#)
Karta typu "wolne ręce": bateria, [63](#)
Kierownica: regulacja, [149](#)
Klimatyzacja, [326](#), [335](#)
Klimatyzacja: informacje i rady związane z eksploatacją, [336](#)
komputer pokładowy, [130](#)
Konserwacja: wykładzina wnętrza, [362](#)

L

Lampki kontrolne na tablicy wskaźników, [137](#)
Lampki oświetlenia wnętrza: wymiana żarówek, [378](#)
Lusterka wsteczne, [152](#)

M

Masy pojazdu, [400](#)
Menu konfiguracji, [141](#)
Menu ustawień osobistych pojazdu, [141](#)
Miejsca przednie, [79](#)
Miejsce do zamontowania akcesoriów, [386](#)
Miejsce kierowcy, [126](#)
Miejsce kierowcy: ustawienia, [85](#)
Miejsce tylne, [82](#)
Montowanie fotelika dla dziecka, [108](#)
MULTIMEDIALNE ELEMENTY WYPOSAŻENIA, [339](#)

N

Nagły wypadek: połączenie alarmowe, [322](#)
Narzędzia, [373](#)
Nawiewy powietrza, [326](#)
Nieprawidłowości w działaniu: baterie kart, [56](#)

O

Ogranicznik, [251](#)
Ogrzewanie., [326](#)
Ogumienie, [365](#), [365](#)
Ostrzeżenie: wyjazd z parkingu, [316](#)
Ostrzeżenie o bezpiecznej odległości, [227](#)
Ostrzeżenie o martwym polu, [221](#)
Ostrzeżenie o rozproszeniu uwagi kierowcy, [238](#)
Ostrzeżenie o zmęczeniu kierowcy, [240](#)
Oświetlenie i sygnalizacja zewnętrzna, [154](#)
Oświetlenie wnętrza, [343](#)
Oświetlenie zewnętrzne, [377](#)
Otwieranie drzwi, [70](#)

P

Pasy bezpieczeństwa, [85](#), [98](#)
Personalizacja ustawień pojazdu, [141](#)
Pióra wycieraczek: wymiana, [380](#)
Podnośniki szyb sterowane elektrycznie, [341](#)
Poduszka powietrzna: airbag, [98](#)
Pojazd elektryczny:, [21](#)
Pokrywa komory przedniej, [352](#)

SKOROWIDZ ALFABETYCZNY

Pomoc przy parkowaniu, [303](#)
Porada dotycząca jazdy, [189](#)
Postępowanie w razie awarii: holowanie pojazdu, [375](#)
Poziom olejów i płynów:, [352](#), [354](#)
Programowanie ładowania, [54](#)
Przednie fotele: regulacja, [80](#), [85](#)
Przewożenie dzieci, [101](#)
Przewód do ładowania, [54](#)
Przyrządy kontrolne, [137](#)

R

Reflektory: regulacja, [159](#)
Regulacja przednich foteli, [80](#)
Regulacja reflektorów, [159](#)
Regulacja wiązki światła reflektorów, [159](#)
Rozpoznawanie twarzy, [77](#)

S

Schowki/elementy wyposażenia: kabina, [345](#)
Spryskiwacz tylnej szyby, [162](#), [166](#)
Sygnały dźwiękowe i świetlne, [161](#)
Sygnały świetlne, [159](#)
System automatycznego parkowania, [310](#)
System kontroli ciśnienia w ogumieniu, [193](#)
System zabezpieczenia dziecka, [101](#)

S

Środowisko naturalne, [188](#)

Światła: regulacja, [159](#)
Światła: wymiana żarówek, [377](#)

T

Tablica wskaźników, [137](#)
Temperatura: na zewnątrz, [142](#)
TRYB JAZDY, [325](#)

U

Uruchamianie silnika, [169](#)
Urządzenia zabezpieczające dla dzieci, [101](#)
Ustawienia, [141](#)
Ustawienia: menu konfiguracji, [141](#)
Ustawienia personalizacji pojazdu, [141](#)

W

W celu zapewnienia bezpieczeństwa dzieciom, [101](#)
Wycieraczka/spryskiwacz, [162](#), [166](#)
Wycieraczki, [162](#), [166](#)
Wykładzina wnętrza: konserwacja, [362](#)
Wykrywanie znaków drogowych, [243](#)
Wyłączenie silnika, [169](#)
Wymiana piór wycieraczek przedniej szyby, [380](#)
Wymiary pojazdu, [398](#)
Wyświetlacz, [137](#)

Z

Zabezpieczenia boczne, [98](#)

SKOROWIDZ ALFABETYCZNY

Zabezpieczenia dziecka, 101
Zabezpieczenia oprócz pasów bezpieczeństwa, 98
Zabezpieczenia uzupełniające pasy bezpieczeństwa z przodu, 91
Zabezpieczenia uzupełniające pasy bezpieczeństwa z tyłu, 97
Zagłówki, 82
Zagłówki przednie, 79
Zagłówki tylne, 82
Zamykanie drzwi, 70
Zapobieganie zmianie pasa ruchu, 206
Zatrzymanie awaryjne, 289
Zegar, 142
Zestaw do pompowania opon, 369
Zewnętrzne oświetlenie towarzyszące, 159
Zmienianie biegów, 176
Zużycie energii, 137



SOCIÉTÉ DES AUTOMOBILES ALPINE, SA par actions simplifiée à associé unique
AVENUE DE BREAUDE, 76200 DIEPPE - SIRET 662 750 074 / SITE INTERNET : alpinecars.com

NU 1491-5 – 77 99 002 882 - 05/2026 - Edition polonaise



7799002882