



7799002899



SOCIÉTÉ DES AUTOMOBILES ALPINE, SA par actions simplifiée à associé unique  
AVENUE DE BREAUDE, 76200 DIEPPE - SIRET 662 750 074 / SITE INTERNET : [alpinecars.com](http://alpinecars.com)

NU 1491-5 – 77 99 002 899 - 05/2026 - Edition arabe



## الفهرس الأبجدي

### ن

- نصيحة القيادة, 157
- نظام المساعدة على صف السيارة, 251
- نظام تثبيت الأطفال, 82
- نظام مراقبة ضغط هواء الإطارات, 161
- نقل الأطفال, 82

### و

- وسائل الحماية الجانبية, 79
- وسيلة تثبيت تكميلية لأحزمة الأمان, 79
- وضع القيادة, 270
- وضع القيادة: الإعدادات, 70

### ي

- يضيء مصباح التحذير الموجود على لوحة أجهزة القياس, 115

# الفهرس الأبجدي

## ك

- كابيل الشحن, 46  
كاميرا الرجوع إلى الخلف, 249  
كمبيوتر الرحلات, 108

## ل

- لوحة القيادة, 115

## م

- مجموعة نفخ العجلات, 304  
محدد السرعة, 208  
مخدع الرأس الأمامي, 66  
مخدع الرأس الخلفي, 68  
مخرج الركاب الأمان, 265  
مرايا الرؤية الخلفية, 127  
مساعد التوقف في حالات الطوارئ, 240  
مساند الرأس, 68  
مقاعد الأطفال, 82, 87  
مقيس الملحقات التكميلية, 285  
مقصورات/تركيبات مواضع حفظ الأغراض: مقصورة الركاب, 286  
مكابح الوقوف الآلية, 152  
مكيف الهواء, 271  
من أجل سلامة الأطفال, 82  
منع مغادرة الحارة, 171  
منع مغادرة حارة الطوارئ, 177  
موضع السائق, 104

## ص

- صندوق الأمتعة, 63  
صيانة: التجهيزات الداخلية, 299

## ض

- ضبط ارتفاع ضوء المصباح, 133  
ضبط المصابيح الأمامية, 133  
ضبط المقعد الأمامي, 66  
ضغط هواء الإطارات, 302

## ع

- عجلة القيادة: تعديل, 125  
عناصر الفتح, 59, 63

## غ

- غسالة الزجاج, 136, 139  
غطاء حيز المحرك, 292

## ف

- فتحات تهوية, 271  
فتح الأبواب, 59

## ق

- قائمة التهيئة, 118  
قائمة تخصيص إعدادات السيارة, 118  
قطع الغيار والإصلاحات, 335  
قفل/الغاء قفل عناصر الفتح: الأبواب, 60

# الفهرس الأبجدي

بينما المحرك متوقف, 141

## ت

تثبيت الأطفال, 82

تثبيت الملحقات التكميلية, 320

تحذير: الخروج من موقف السيارات, 262

تحذير انتباه السائق, 197

تحذير من إجهاد السائق, 199

تخصيص إعدادات السيارة, 118

تركيب مقعد الطفل, 87

تشغيل المحرك, 141

تعريف المحرك, 329

تكيف الهواء, 278

تكيف الهواء: معلومات ونصائح الاستخدام, 279

تنبيه بشأن المسافة الأمانة, 187

توقف حر اليبدين, 257

## ح

حماية البيئة, 156

## د

درجة الحرارة: الخارجية, 119

## س

سلامة الركاب: الركاب الأمامي, 99 airbag

## ش

شفرات الماسحات: استبدال, 313

الضبط الكهربائي لارتفاع حزمة الضوء, 133

الطوارئ: مكالمة الطوارئ, 268

العدة, 306

القطر: إصلاح الأعطال, 308

الكبح النشط في حالات الطوارئ, 190

الكشف عن علامات الطريق, 201

الماسحات, 136, 139

الماسحة/الغاسلة, 136, 139

المستويات:, 292, 293

المصابيح: استبدال اللمبات, 310

المصابيح: ضبط, 133

المصابيح الأمامية: ضبط, 133

المصابيح الخارجية, 310

المصاهر, 315

المفتاح الرقمي, 56

المقاعد الأمامية, 66

المقاعد الأمامية: ضبط, 66, 70

المقاعد الخلفية, 68

المكابح اليدوية, 152

المواصفات الفنية للمحركات, 329

النوافذ الكهربائية, 283

الوسادة الهوائية: airbag, 79

الوصول إلى حجرة المحرك, 292

## ب

برمجة الشحن, 46

بطارية 12 فولت, 296

بطاقة "التشغيل الحر": البطارية, 54

# الفهرس الأبجدي

- آلات التنبيه الصوتية والضوئية, 135
- إنذار النقطة العمياء, 183
- أوزان السيارة, 334

## ا

- استبدال شفرات مساحة الزجاج الأمامي, 313
- استكشاف الأخطاء وإصلاحها: جر السيارة, 308
- استهلاك الطاقة, 115
- الأبواب, 59, 63
- الإضاءة الداخلية, 284
- الإضاءة الداخلية: تغيير اللمبات, 311
- الأضواء والإشارات الخارجية, 129
- الإطارات, 301, 301
- الأطفال, 82
- الإعدادات, 118
- الإعدادات: قائمة التكوين, 118
- البطارية: 296
- البطاقة: الوضع حر اليمين, 48
- البطاقة: لا يعمل المحرك في وضع التشغيل الحر, 48
- البطاقة: لقفل/الغاء قفل عناصر الفتح, 48
- البطاقة: مفتاح حالات الطوارئ, 48
- التحكم في التروس, 147
- التدفئة, 271
- التعرف على الوجه, 65
- الساعة, 119, 119
- السيارة الكهربائية, 20
- الشاشنة, 115
- الصيانة: الكسوة الداخلية, 299

## الرموز

الكبح النشط في حالات الطوارئ في ترس الرجوع للخلف, 205

## A

- Active driver assist, 226
- Airbag, 79
- Airbag : تعطيل الوسادة الهوائية للراكب الأمامي, 99
- Airbag : تنشيط وسادة الهواء للراكب الأمامي, 99
- Airbags : سلامة الطفل, 99

## E

ECO القيادة, 157

## ا

- أبعاد السيارة, 332
- أجهزة الحماية التكميلية الإضافية: حماية جانبية, 79
- أجهزة المراقبة, 115
- أجهزة الوسائط المتعددة, 281
- أجهزة تثبيت الأطفال, 82
- أجهزة تثبيت تكميلية لأحزمة الأمان الأمامية, 74
- أجهزة تثبيت تكميلية لأحزمة الأمان الخلفية, 79
- أحزمة الأمان, 70, 79
- إشارات الأضواء, 133
- إضاءة الطريق إلى المنزل, 133
- إعدادات تخصيص السيارة, 118
- أعطال التشغيل: بطاريات البطاقة, 48
- إغلاق الأبواب, 59

## مراقبة منع التآكل

فى حالة أن متابعة الضمان تكون مشروطة بعمل إصلاح ما، يتم تحديده أذناه.

**VIN:** .....

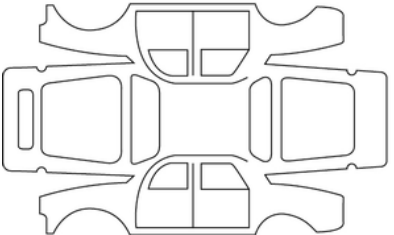
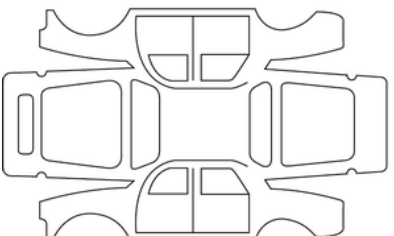
نعم		تاريخ الإصلاح:
		إصلاح لإزالة الصدأ:
نعم		تاريخ الإصلاح:
		الإصلاحات التي يجب إتمامها:

## مراقبة منع التآكل

فى حالة أن متابعة الضمان تكون مشروطة بعمل إصلاح ما، يتم تحديده أذناه.

.....:VIN

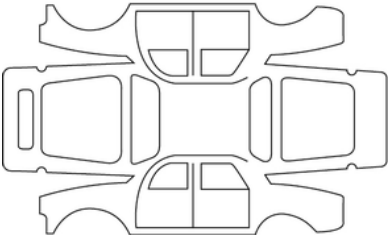
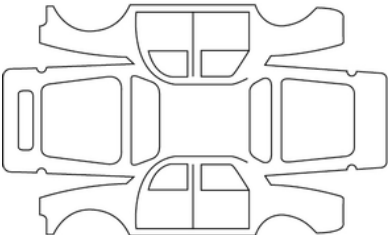
نعم		تاريخ الإصلاح:
		إصلاح لإزالة الصدأ:
نعم		تاريخ الإصلاح:
		الإصلاحات التي يجب إتمامها:

7

## مراقبة منع التآكل

فى حالة أن متابعة الضمان تكون مشروطة بعمل إصلاح ما، يتم تحديده أذناه.

**VIN:** .....

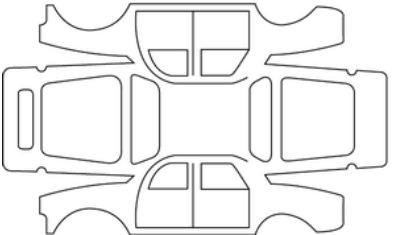
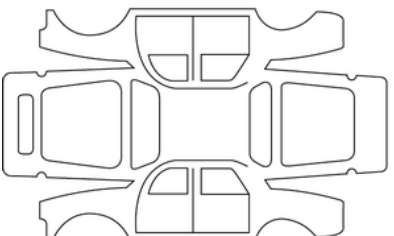
نعم		تاريخ الإصلاح:
		إصلاح لإزالة الصدأ:
نعم		تاريخ الإصلاح:
		الإصلاحات التي يجب إتمامها:

## مراقبة منع التآكل

فى حالة أن متابعة الضمان تكون مشروطة بعمل إصلاح ما، يتم تحديده أذناه.

.....:VIN

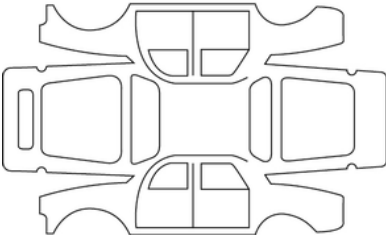
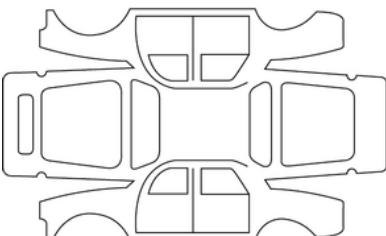
نعم		تاريخ الإصلاح:
		إصلاح لإزالة الصدأ:
نعم		تاريخ الإصلاح:
		الإصلاحات التي يجب إتمامها:

7

## مراقبة منع التآكل

فى حالة أن متابعة الضمان تكون مشروطة بعمل إصلاح ما، يتم تحديده أذناه.

**VIN**: .....

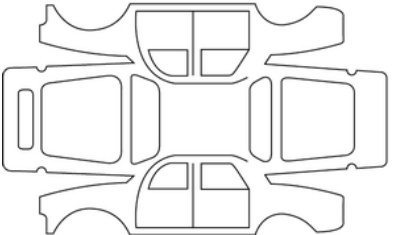
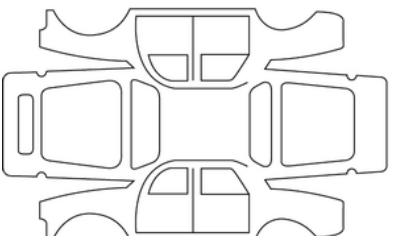
نعم		تاريخ الإصلاح:
		إصلاح لإزالة الصدأ:
نعم		تاريخ الإصلاح:
		الإصلاحات التي يجب إتتمامها:

## مراقبة منع التآكل

فى حالة أن متابعة الضمان تكون مشروطة بعمل إصلاح ما، يتم تحديده أذناه.

.....:VIN

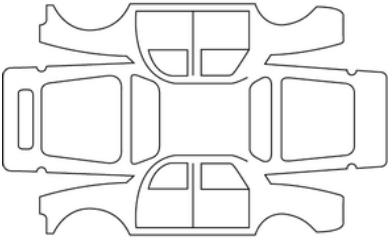
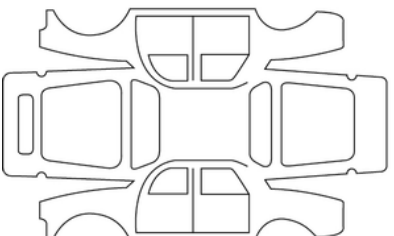
نعم		تاريخ الإصلاح:
		إصلاح لإزالة الصدأ:
نعم		تاريخ الإصلاح:
		الإصلاحات التي يجب إتمامها:

7

## مراقبة منع التآكل

فى حالة أن متابعة الضمان تكون مشروطة بعمل إصلاح ما، يتم تحديده أذناه.

**VIN:** .....

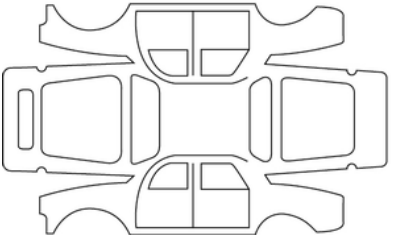
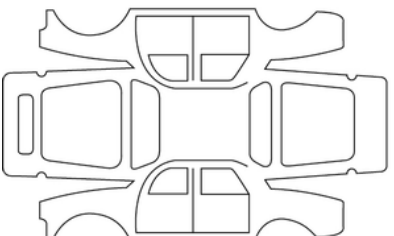
نعم		تاريخ الإصلاح:
		إصلاح لإزالة الصدأ:
نعم		تاريخ الإصلاح:
		الإصلاحات التي يجب إتمامها:

التاريخ:	كم:	رقم الفاتورة:	تعليقات/متنوعات
نوع التدخل:	ختم		
<input type="checkbox"/> الخدمة <input type="checkbox"/> .....			
مراقبة منع التآكل:			
<input type="checkbox"/> موافق <input type="checkbox"/> غير موافق *			
التاريخ:	كم:	رقم الفاتورة:	تعليقات/متنوعات
نوع التدخل:	ختم		
<input type="checkbox"/> الخدمة <input type="checkbox"/> .....			
مراقبة منع التآكل:			
<input type="checkbox"/> موافق <input type="checkbox"/> غير موافق *			
التاريخ:	كم:	رقم الفاتورة:	تعليقات/متنوعات
نوع التدخل:	ختم		
<input type="checkbox"/> الخدمة <input type="checkbox"/> .....			
مراقبة منع التآكل:			
<input type="checkbox"/> موافق <input type="checkbox"/> غير موافق *			

\* انظر الصفحة الخاصة

التاريخ:	كم:	رقم الفاتورة:	تعليقات/متنوعات
نوع التدخل:	ختم		
<input type="checkbox"/> الخدمة <input type="checkbox"/> .....			
مراقبة منع التآكل:			
<input type="checkbox"/> موافق <input type="checkbox"/> غير موافق *			
التاريخ:	كم:	رقم الفاتورة:	تعليقات/متنوعات
نوع التدخل:	ختم		
<input type="checkbox"/> الخدمة <input type="checkbox"/> .....			
مراقبة منع التآكل:			
<input type="checkbox"/> موافق <input type="checkbox"/> غير موافق *			
التاريخ:	كم:	رقم الفاتورة:	تعليقات/متنوعات
نوع التدخل:	ختم		
<input type="checkbox"/> الخدمة <input type="checkbox"/> .....			
مراقبة منع التآكل:			
<input type="checkbox"/> موافق <input type="checkbox"/> غير موافق *			

\* انظر الصفحة الخاصة

التاريخ:	كم:	رقم الفاتورة:	تعليقات/متنوعات
نوع التدخل:	<input type="checkbox"/> ..... <input type="checkbox"/> .....	ختم	
<input type="checkbox"/> الخدمة <input type="checkbox"/> .....			
مراقبة منع التآكل:			
<input type="checkbox"/> موافق <input type="checkbox"/> غير موافق *			
التاريخ:	كم:	رقم الفاتورة:	تعليقات/متنوعات
نوع التدخل:	<input type="checkbox"/> ..... <input type="checkbox"/> .....	ختم	
<input type="checkbox"/> الخدمة <input type="checkbox"/> .....			
مراقبة منع التآكل:			
<input type="checkbox"/> موافق <input type="checkbox"/> غير موافق *			
التاريخ:	كم:	رقم الفاتورة:	تعليقات/متنوعات
نوع التدخل:	<input type="checkbox"/> ..... <input type="checkbox"/> .....	ختم	
<input type="checkbox"/> الخدمة <input type="checkbox"/> .....			
مراقبة منع التآكل:			
<input type="checkbox"/> موافق <input type="checkbox"/> غير موافق *			

\* انظر الصفحة الخاصة

التاريخ:	كم:	رقم الفاتورة:	تعليقات/ممتوعات
نوع التدخل:	ختم		
<input type="checkbox"/> الخدمة	<input type="checkbox"/> .....		
مراقبة منع التآكل:			
<input type="checkbox"/> موافق <input type="checkbox"/> غير موافق *			
التاريخ:	كم:	رقم الفاتورة:	تعليقات/ممتوعات
نوع التدخل:	ختم		
<input type="checkbox"/> الخدمة	<input type="checkbox"/> .....		
مراقبة منع التآكل:			
<input type="checkbox"/> موافق <input type="checkbox"/> غير موافق *			
التاريخ:	كم:	رقم الفاتورة:	تعليقات/ممتوعات
نوع التدخل:	ختم		
<input type="checkbox"/> الخدمة	<input type="checkbox"/> .....		
مراقبة منع التآكل:			
<input type="checkbox"/> موافق <input type="checkbox"/> غير موافق *			

\* انظر الصفحة الخاصة

التاريخ:	كم:	رقم الفاتورة:	تعليقات/متنوعات
نوع التدخل:	<input type="checkbox"/> ..... <input type="checkbox"/> .....	ختم	
الخدمة			
مراقبة منع التآكل:			
موافق <input type="checkbox"/> غير موافق* <input type="checkbox"/>			
التاريخ:	كم:	رقم الفاتورة:	تعليقات/متنوعات
نوع التدخل:	<input type="checkbox"/> ..... <input type="checkbox"/> .....	ختم	
الخدمة			
مراقبة منع التآكل:			
موافق <input type="checkbox"/> غير موافق* <input type="checkbox"/>			
التاريخ:	كم:	رقم الفاتورة:	تعليقات/متنوعات
نوع التدخل:	<input type="checkbox"/> ..... <input type="checkbox"/> .....	ختم	
الخدمة			
مراقبة منع التآكل:			
موافق <input type="checkbox"/> غير موافق* <input type="checkbox"/>			

\* انظر الصفحة الخاصة

التاريخ:	كم:	رقم الفاتورة:	تعليقات/متنوعات
نوع التدخل:	ختم		
<input type="checkbox"/> الخدمة <input type="checkbox"/> .....			
مراقبة منع التآكل:			
<input type="checkbox"/> موافق <input type="checkbox"/> غير موافق *			
التاريخ:	كم:	رقم الفاتورة:	تعليقات/متنوعات
نوع التدخل:	ختم		
<input type="checkbox"/> الخدمة <input type="checkbox"/> .....			
مراقبة منع التآكل:			
<input type="checkbox"/> موافق <input type="checkbox"/> غير موافق *			
التاريخ:	كم:	رقم الفاتورة:	تعليقات/متنوعات
نوع التدخل:	ختم		
<input type="checkbox"/> الخدمة <input type="checkbox"/> .....			
مراقبة منع التآكل:			
<input type="checkbox"/> موافق <input type="checkbox"/> غير موافق *			

\* انظر الصفحة الخاصة

## قطع الغيار والإصلاحات

صممت قطع الغيار الأصلية على أساس اشتراطات صارمة، وهي تخضع للاختبار بشكل مستمر. لذا فإن مستوى جودتها يوازي جودة القطع المركبة في السيارات الجديدة إن الاستعمال المنتظم لقطع الغيار الأصلية، يضمن الحفاظ على مستوى أداء سيارتك أضف إلى ذلك أن الإصلاحات التي تتم لدى شبكة الماركة مع استخدام قطع غيار أصلية، تكون مضمونة حسب الشروط المذكورة على ظهر كتيب الإصلاح.

## الأوزان (بالكجم)

## جدول الوزن

الأوزان المبينة تتعلق بالسيارة ذات التجهيزات الأساسية وبدون تجهيزات اختيارية: يمكن أن تتغير هذه الأوزان تبعًا لتجهيزات سيارتك. استشر وكيل الماركة الخاص بك.	
الوزن الأقصى المسموح به لجميع الأوزان ( MMAC ) الوزن الإجمالي الأقصى المسموح به ( MMTA ) الوزن الإجمالي للقاطرة ( MTR )	الأوزان المشار إليها على لوحة الشركة المصنعة ← 327
وزن المقطورة ذات مكابح*	تم العثور عليه بواسطة حساب: MTR - MMAC
وزن المقطورة بدون مكابح*	500 كجم
الحمل المسموح به على نقطة الجر*	63 كجم
الحمل المسموح به على السقف	ممنوع
<p>* الحمولة القابلة للقطر (قطر كارافان، مركب إلخ،...).</p> <p>يحظر القطر عندما يساوي حساب MTR - MMAC صفرًا أو عندما يساوي MTR صفرًا (أو غير ظاهر) على لوحة الجهة المصنعة.</p> <p>– من الضروري التقيد بلوائح القطر المحلية السارية، وخاصة تلك التي يحددها قانون السير على الطريق. لتركيب وسائل جر مناسبة، راجع وكيل الماركة – في السيارات التي تجر مقطورة، ينبغي عدم تخطي الوزن الإجمالي أثناء القيادة مطلقاً (السيارة + المقطورة). وفي حالة فعل ذلك: – المحور الخلفي MMTA تم تجاوزه بمعدل لا يزيد عن 15%؛ – تم تجاوز حد MMAC بمعدل لا يزيد عن 10% أو 100 كجم (أيهما يتم بلوغه أولاً).</p> <p>وفي الحالتين، لا يجب ألا تتجاوز السرعة القصوى للسيارة والمقطورة 100 كم/ساعة ويجب زيادة ضغط هواء الإطارات بمقدار 0.2 بار (PSI 3).</p>	

## معلومات عن السيارة

### جدول الأبعاد

الطول	
0,789	<b>A</b>
2,534	<b>B</b>
0,674	<b>C</b>
3,997	<b>D</b>
1,575	<b>E</b>
1,512 فارعة	<b>F</b>
1,570	<b>G</b>
1,823 مع بسط مرايا الأبواب 2.020 مع طي مرايا الأبواب 1.830	<b>H</b>

الأبعاد (بالأمتار) <UD-sous-titre/>

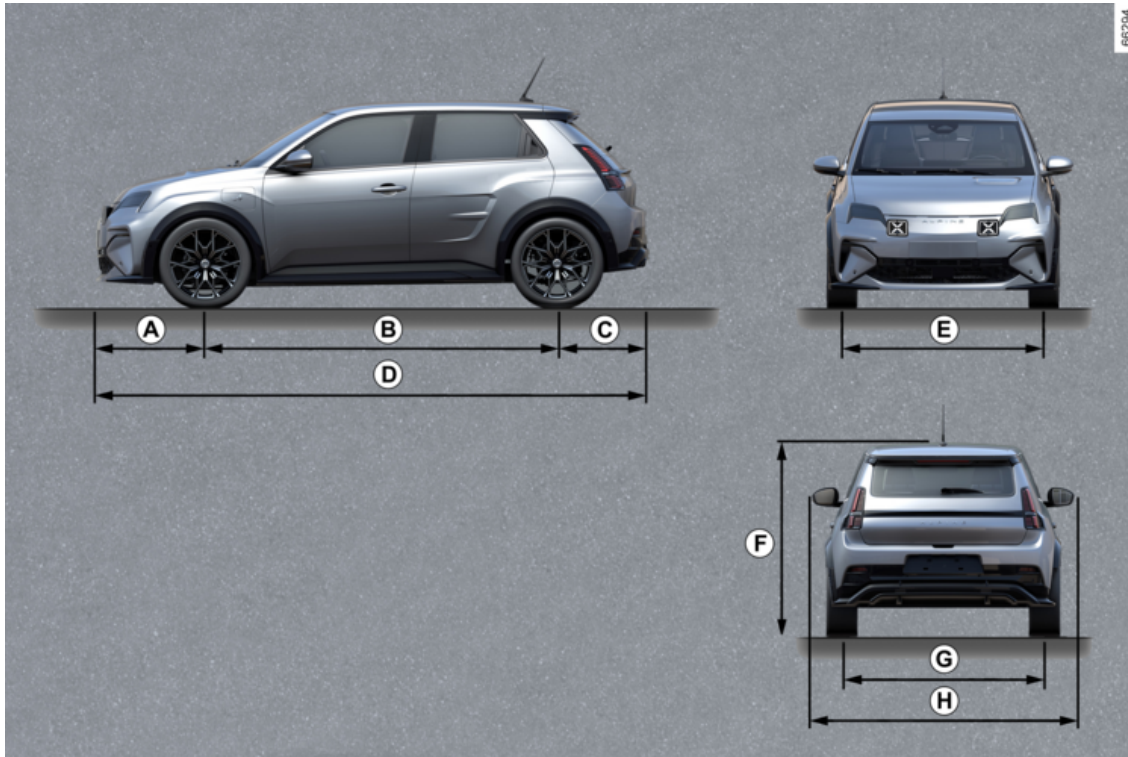

## معلومات عن السيارة

### معلومات عن الرفع

66305



سيارتك مجهزة بأربع نقاط رفع مخصصة 1 تقع أسفل السيارة.

يجب أن تكون أكبر من أقصى وزن مسموح به للسيارة على المحور المعني ← 327.

الرافعة مخصصة فقط لرفع السيارة بهدف تغيير العجلات. يجب تنفيذ ذلك:

- مع تشغيل فرامل الوقوف،
  - مع سيارة خالية من الحمولة،
  - على أرض مستوية، وغير منزلق، وصلبة.
- قبل رفع السيارة، يجب وضع قاعدة الرافعة (صفحة الرافعة) بشكل صحيح على نقطة الرفع المخصصة لذلك 1.

لتجنب أي خطر من الإصابة أو التلف بالمركبة، يجب إدارة الرافعة فقط حتى يرتفع الإطار الذي يتم استبداله بمقدار ثلاثة سنتيمترات على الأكثر عن الأرض.



**خطر التعرض للإصابات خطر تلف السيارة.**

لأسباب تتعلق بالسلامة، يجب استخدام نقاط رفع المركبة فقط لتغيير العجلات. بأي حال من الأحوال لا يجب استخدامها:



- لإجراء إصلاح؛
  - للوصول إلى الجانب السفلي من السيارة.
- خطر التعرض للإصابات خطر تلف السيارة.**

**للحفاظ على سلامتك، نوصي بأن**



تتصل بوكيل معتمد لتغيير العجلات. في حالة وضع معدات الرفع بشكل غير صحيح، هناك

**خطر حدوث تلف بالسيارة، وخاصة ببطارية الجر الكهربائية.**

نقاط الرفع متوافقة مع استخدام الرافعة المزودة بلوحة مسطحة وقطر بينهما 80 مم و140 مم.

يجب أن تتوافق الرافعة المستخدمة مع معايير وأنظمة السلامة المعمول بها في الدولة. قدرة الرافعة على الرفع

المواصفات الفنية للمحركات

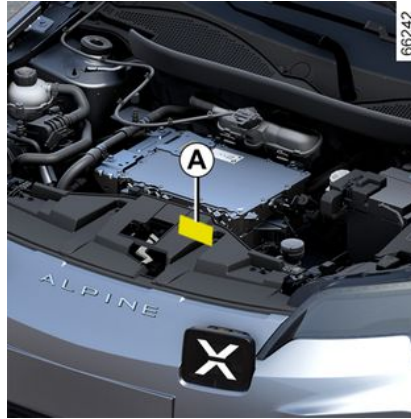

تعريف المحرك

62527

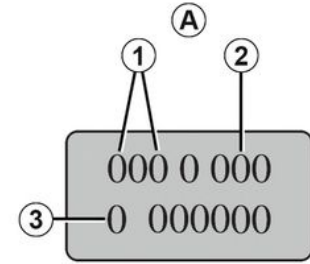

7

يرجى ذكر المعلومات الواردة على لوحة أو بطاقة المحرك **A** في جميع رسالتكم أو طلباتكم. (يختلف مكانها حسب المحرك)

1. نوع المحرك.
2. لاحقات المحرك.
3. الرقم التسلسلي للمحرك.

معلومات عن السيارة

تحديد المحرك ، مواصفات المحرك

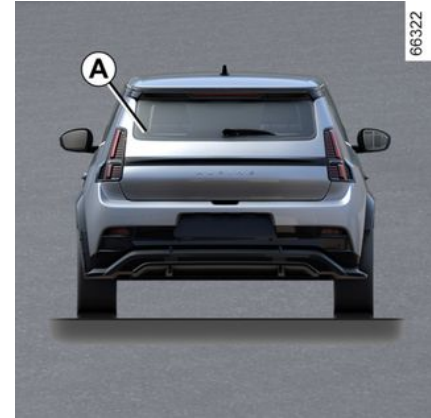

يُتيح QR Code الموجود على الملصق **A** للعاملين بالطوارئ استخدام الجهاز اللوحي، أو الهاتف الذكي، للوصول على الفور إلى المعلومات الفنية المفيدة للعمل على السيارة في حال وقوع حادث.

تأكد من أن ملصق **A** مرني دائماً وموجود على الزجاج الأمامي والخلفي أيضاً.

فأَيّ تعديل أو ضرر به قد يمنع الوصول إلى المعلومات.

7. MMTA على المحور الخلفي.

8. منطقة مخصصة للتجهيزات المرتبطة أو الإضافية.

9. غير مستخدم.

10. رقم الطلاء (رمز اللون).

### المعلومات الفنية لخدمات الطوارئ

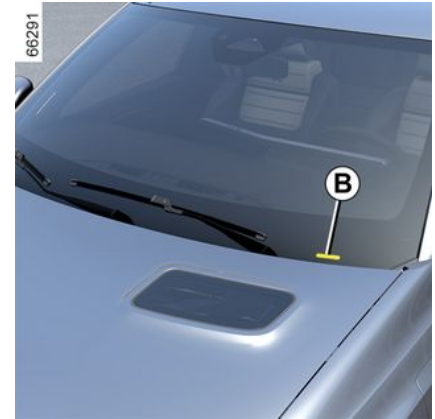
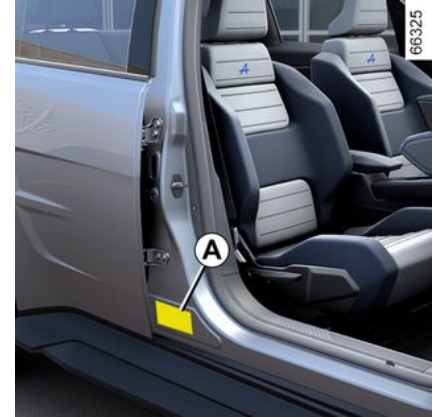
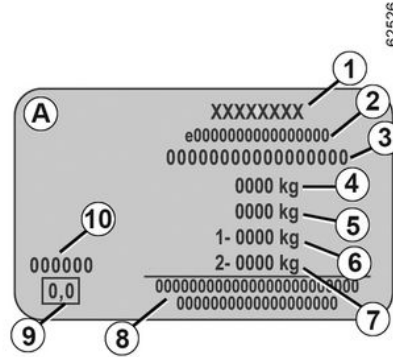

يجب ذكر المعلومات الواردة على لوحة الصنع في جميع رسائلكم أو طلباتكم.

يعتمد وجود موقع المعلومات على السيارة.

لوحة الشركة المصنعة A

1. اسم الشركة المصنعة.

2. رقم تصميم EC أو رقم الموافقة.

3. رقم التعريف.

ب.

حسب طراز السيارة، يتم توفير هذه المعلومات أيضًا على العلامات.

4. MMAC (الوزن الأقصى المسموح به لجميع الأوزان).

5. MTR (الوزن الإجمالي للقاهرة: وزن السيارة مع حمولة ومقطورة).

6. MMTA (الوزن الإجمالي الأقصى المسموح به) على المحور الأمامي.

توقف	الأسباب الممكنة	ما العمل
يتم تشغيل تكييف الهواء ومروحة التهوية بعد كل إيقاف تشغيل للإشعال أو عندما يتم شحن السيارة.	ليس بالضرورة أن يكون ذلك عطلاً، إذ إن ضاغط تكييف الهواء ومروحة التهوية يعملان لتنظيم درجة حرارة النظام عندما تكون درجة الحرارة الخارجية منخفضة.	
	بمجرد إيقاف تشغيل الإشعال، يتم تنشيط ضاغط تكييف الهواء والمروحة لمدة تزيد عن 30 دقيقة.	توجه إلى وكيل الماركة.
تكييف الهواء المبرمج لا يعمل.	لم يتم استيفاء أحد شروط الاستخدام (بطارية القطر غير مشحونة، وما إلى ذلك).	← 278
يتم إيقاف تشغيل مكيف الهواء في مقصورة الركاب ووظائف التدفئة دون أي إجراء من قبل المستخدم، حتى لو كانت البطارية مشحونة بشكل كافٍ.	ليس بالضرورة أن يكون ذلك عطلاً، يتم إيقاف تشغيل النظام افتراضياً للحفاظ على استقلالية البطارية أو تحسين عملية إعادة الشحن.	للدخول إلى وضع إطالة عمر السيارة، اضغط على زر بدء التشغيل دون الضغط على دواسة الفرامل. ومع ذلك، يتوقف مكيف الهواء بعد بضع دقائق. يمكنك دائماً إعادة تنشيط النظام بالضغط على أزرار التحكم في مكيف الهواء ← 275.
	عطل كهربائي.	توجه إلى وكيل الماركة.

الجهاز الكهربائي	الأسباب الممكنة	ما العمل
الكشافات لا تعمل.	– لمبة معيبة؛	توجه إلى وكيل الماركة.
	– السلك مفصول أو القابس غير مثبت جيداً؛	توجه إلى وكيل الماركة.
	– مصهر تالف.	استبدل المصهر ← 315 أو اطلب استبداله.
الإلتنان:	إثنين من الصمامات التالفة.	استبدل المصاهر ← 315 أو اطلب استبدالها.
الكشافات لا تنطفئ.	التحكم الكهربائي لا يعمل.	توجه إلى وكيل الماركة.
هناك آثار لتكثف بخار الماء في الكشافات أو المصابيح الخلفية.	قد يكون وجود أثر للتكثف ظاهرة طبيعية تنتج عن اختلافات درجة الحرارة والرطوبة. في هذه الحالة، ستختفي هذه الآثار تدريجياً بمجرد استعمال المصابيح.	

الجهاز الكهربائي	الأسباب الممكنة	ما العمل
	- الدائرة الكهربائية أو المفتاح به خلل.	للاستبدال: استشر وكيل الماركة.

استخدام البطاقة	الأسباب الممكنة	ما العمل
تظهر الرسالة "ضع البطاقة بالقرب من زر START" على لوحة العدادات.	نفدت بطارية البطاقة أو البطاقة خارج نطاق المزامنة.	البطاقة ← 141 واضغط على الزر "START" لمزامنة البطاقة.
		تحقق من حالة بطارية البطاقة أو ضع البطاقة في منطقة التعيين المخصّصة ← 48.

على الطريق	الأسباب الممكنة	ما العمل
صعوبة في توجيه المقود.	فرط سخونة في آلية الموازنة.	قم بالقيادة بتمهل وبسرعة منخفضة، انتبه جيدًا إلى مستوى قوّة التصادم في عجلة القيادة الضروري لتدوير العجلات.
	عطل في موتور المساعدة الكهربائي.	توجه إلى وكيل الماركة.
	عطل في نظام المساعدة.	
اهتزازات.	خلل في ضغط هواء الإطارات أو في انزائها أو حالتها.	تحقق من ضغط الإطارات. إذا لم يكن هذا هو السبب اجعل أحد وكلاء الماركة يقوم بالكشف عليها.

الجهاز الكهربائي	الأسباب الممكنة	ما العمل
مساحة الزجاج لا تعمل.	أصصال مساحات الزجاج ملتصقة.	افصل الأنصال عن الزجاج قبل استعمال المساحات.
	مصهر مساحات الزجاج تالف.	توجه إلى وكيل الماركة.
	مصهر مساحة الزجاج الخلفية تالف (وضع منقطع، وضع الانتظار).	استبدل المصهر ← 315 أو اطلب استبداله.
	عطل في المحرك.	توجه إلى وكيل الماركة.
مساحة الزجاج لا تتوقف.	التحكم الكهربائي لا يعمل.	توجه إلى وكيل الماركة.
وميض أسرع للإشارات الوماضة.	لمبة معيبة.	توجه إلى وكيل الماركة.
الإشارات الوماضة لا تعمل.	لمبة معيبة.	توجه إلى وكيل الماركة.
من جهة واحدة؛ من الجهتين؛	– مصهر محترق؛	استبدل المصهر ← 315 أو اطلب استبداله.

ستتمكنك النصائح التالية من إجراء إصلاحات سريعة ومؤقتة. لأسباب تتعلق بالسلامة، يجب عليك دائمًا الاتصال بالموزع المعتمد في أقرب وقت ممكن.

أثناء الشحن	الأسباب الممكنة	ما العمل
لا يمكن شحن بطارية القطر. مصباح التحذير الخاص بغطاء الشحن يومض باللون الأحمر.	درجة الحرارة الخارجية أقل من -26 درجة مئوية.	أعد شحن السيارة في بيئة مناسبة عن ذلك. عند الضرورة ← 308.
	لا يوجد تيار كهربائي في مقيس الحائط أو أن الوصلات الخاصة بالمقيس المنزلي ضعيفة.	تحقق من التركيب (قاطع الدائرة، جهاز البرمجة، وما إلى ذلك).
	الكابل معيب.	تحقق من الوصلات (مقيس الشحن، وما إلى ذلك) ← 20.
	كابل الشحن ليس مربوطًا بشكل سليم في السيارة.	بُرجى الرجوع إلى وكيل معتمد لاستبداله.
لا يمكن شحن بطارية القطر. يومض مؤشر ضوء غطاء الشحن باللون الأبيض.	يمكن أن يؤثر الاختلاف في درجة حرارة بطارية الجربين إيقاف السيارة وإعادة تشغيلها على النطاق المعروض على لوحة القيادة.	صِل كابل الشحن بشكل سليم في السيارة ← 20.
يختلف نطاق بطارية الجر المعروض عن المرة الأخيرة التي تم فيها إيقاف المحرك.	يمكن أن تؤدي درجات الحرارة الخارجية المنخفضة إلى تقليل المدى مقارنة بالمرة الأخيرة التي تم فيها إيقاف المحرك.	قم بقيادة السيارة لعدة كيلومترات، وسيتم إعادة ضبط نطاق البطارية تلقائيًا بمجرد وصول درجة حرارتها إلى المستوى الأمثل.

استخدام البطاقة	الأسباب الممكنة	ما العمل
لا تقوم البطاقة بتحرير أو تأمين أقفال الأبواب.	تلف بطارية البطاقة.	استبدل البطارية. سيظل بإمكانك قفل سيارتك وإلغاء قفلها وبدء تشغيلها ← 48 و ← 141.
	استخدام الأجهزة التي تعمل على نفس جهاز التحكم عن بُعد (الهاتف المحمول، وما إلى ذلك).	أوقف استخدام الأجهزة أو استخدم المفتاح المدمج ← 48.
	السيارة موجودة في منطقة إشعاعات كهرومغناطيسية قوية.	استخدم المفتاح المدمج في البطاقة ← 59.
	البطارية ذات الجهد 12 فولت فارغة الشحنة.	افتح باب السائق عن طريق إدخال المفتاح المدمج في البطاقة في قفل الباب ← 59، ثم ضع البطاقة في منطقة تعيين
	إلغاء مزامنة البطاقة.	





#### ملحقات تكميلية كهربائية وإلكترونية

قبل تركيب هذا النوع من الملحقات (خصوصًا أجهزة الاستقبال/الإرسال: نطاق التردد، مستوى القدرة، موضع الهوائي، وما إلى ذلك)، تأكد أنه متوافق مع سيارتك. يرجى استشارة وكيل الماركة.

قبل توصيل أحد الملحقات بالمقيس، يُرجى التأكد من أنه لا يتجاوز الطاقة القصوى المسموح بها للمقيس ← 281 ← 285. خطر حدوث حريق. يجب أن يتم تنفيذ أي عمل على الدوائر الكهربائية و/أو الإلكترونية للسيارة فقط من قبل فني مؤهل. في الواقع، قد يتسبب أي توصيل و/أو تركيب غير صحيح للمحقات الكهربائية/الإلكترونية غير المعتمدة من قبل الشركة المصنعة في:

- تلف يلحق بالمعدات الكهربائية و/أو الإلكترونية؛
- تلف المكونات المتصلة به؛
- جمع بيانات المركبات واستخدامها؛
- انتهاك الخصوصية (التعديل أو الحذف أو الوصول غير المبرر إلى البيانات الشخصية)؛
- إلغاء تصريح الدخول في الخدمة.

#### خطر التعرض لحوادث خطيرة. خطر انتهاك الخصوصية.

إذا كانت لديك معدات كهربائية مثبتة في المستقبل، فتأكد من إخطارك بتصنيف وموضع المصهر المقابل.

#### استخدام مقيس تشخيصي

قد يتسبب استخدام الملحقات الإلكترونية على مقيس التشخيص في حدوث اضطراب خطير في الأنظمة الإلكترونية للسيارة و/أو يتسبب في انتهاك الخصوصية (التعديل أو الحذف أو الوصول غير المبرر إلى البيانات الشخصية). لسلامتك، نوصيك باستخدام الملحقات الإلكترونية المعتمدة من قبل الشركة المصنعة فقط، وأن تستشر وكيلاً معتمداً.

#### خطر التعرض لحوادث خطيرة. خطر انتهاك الخصوصية.

#### التركيب اللاحق للمحقات التكميلية

إذا أردت تركيب ملحقات تكميلية في السيارة: استشر وكيل الشركة. وعلاوة على ذلك، لضمان التشغيل الجيد لسيارتك وتفادي جميع الأخطار التي قد تهدد سلامتك، ننصحك باستعمال ملحقات تكميلية مخصصة لسيارتك ومتوافقة معها، والجهة الصانعة هي فقط التي تضمن هذه التجهيزات.

إذا كنت تستخدم عصا للتأمين ضد السرقة، الرجاء تثبيتها فقط على دواساة الكبح.

#### إعاقه أثناء القيادة

بجانب السائق، لا تستخدم على الإطلاق إلا دواسات مناسبة للسيارة تتشابه مع العناصر الموجودة من قبل وتحقق من ثباتها بانتظام. لا تضع عدة دواسات فوق بعض. خطر انحصار الدواسات.

رقم	الاستخدام
1	الماسحة الخلفية/مصباح الضباب الخلفي
2	إشارات تغيير الاتجاه
3	مصابيح التوقف
4	موتور التحكم في النافذة الخلفية اليمنى
5	موتور التحكم في نافذة جانب السائق
6	موتور التحكم في النافذة الخلفية اليسرى
7	موتور التحكم في نافذة جانب الراكب
8	مرآة الرؤية الخلفية في وحدة ECU - التحكم في مصفوفة الأبواب المتعددة
9	وحدة اتصالات مقبس قضيب السحب
10	مقبس الملحقات التكميلية
11	لوحة أجهزة القياس

تخصيص المصاهر

(يرتبط وجود المصاهر بمستوى تجهيز السيارة)  
السيارات غير المجهزة بملصق تعيين مواضع المصاهر

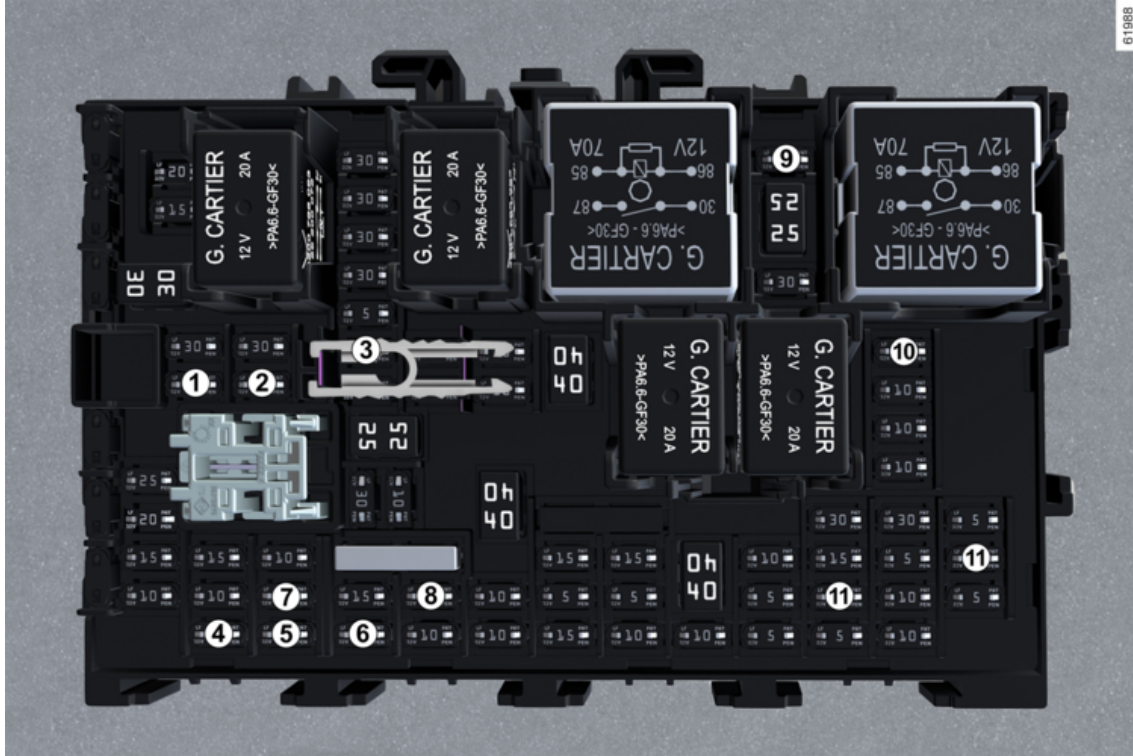



❗  
للامتثال للتشريع المحلي أو على سبيل  
الاحتياط:  
يمكنك الحصول على علبة احتياطية  
لدى وكيل رينو، تحتوي على مجموعة لمبات  
ومجموعة مصاهر.

## المصاهر

### علبة المصاهر

في حال تعطل أحد الأجهزة الكهربائية، افحص حالة المصاهر.

### A علبة المصاهر



قم بفتح الغطاء الخارجي 1.

### B علبة المصاهر

(حسب طراز السيارة)



يمكن الوصول إلى الصمامات خلف صندوق القفازات في مقصورة الركاب B. افتح صندوق القفازات باستخدام زر الفتح.

يمكنك الوصول مباشرة إلى صندوق المصاهر 2.

### المشيك 3

61644

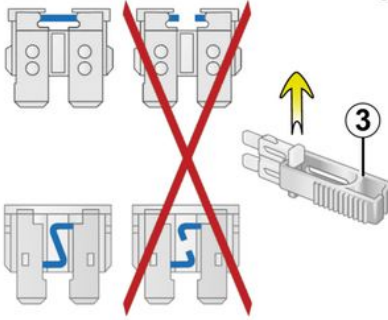

أزل المصهر باستخدام الملقاط الصغير 3 الموجود على لوحة المصهر.

إخراجه من الملقاط، دعه ينزلق جانبيا.

ننصح بعدم استخدام أماكن المصاهر الخالية.

افحص المصهر المعني واستبدله،  
إذا لزم الأمر (يجب أن يكون  
للمصهر البديل نفس تصنيف  
المصهر الأصلي).



يؤدي استبدال المصهر بأخر أكثر شدة إلى  
سخونة الشبكة الكهربائية (خطر الحريق) في  
حالة استهلاك أحد الأجهزة بشكل مفرط.

## شفرات المساحات: استبدال

### شفرة مساحة الزجاج الخلفي 5

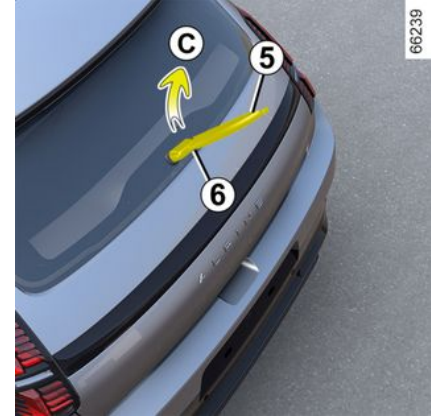

6

راقب حالة مساحات الزجاج الأمامية.  
إن مدة عمرها الافتراضي تتوقف  
عليكم:

- نظّف مساحات الزجاج والزجاج الأمامي  
بصفة منتظمة بالماء والصابون؛
- لا تستخدمهما عندما يكون الزجاج الأمامي  
جافاً؛
- افصلها عن الزجاج إذا لم يتم استعمالها  
لفترة طويلة.

في حالة الجليد، تأكد أن حركة  
مساحات الزجاج غير معاقة  
بواسطة الجليد (خطر ارتفاع درجة  
حرارة المحرك).

راقب حالة مساحات الزجاج الأمامية.  
استبدل شفرات المساحة بمجرد أن تبدأ في فقدان  
الكفاءة (حوالي مرة في العام).  
أثناء تغيير نصل المساحة، تأكد من عدم وقوع  
ذراع المساحة على الزجاج عند سحب النصل:  
خطر تعرض الزجاج للكسر.

قبل تغيير شفرة المساحة الخلفية،  
تأكد من أن الذراع في وضع  
التوقف (إلغاء التنشيط).  
خطر التعرض للإصابات

الذراع في وضع إيقاف التشغيل (معلّل):

- ارفع ذراع مساحة الزجاج 6؛
- أدر شفرة مساحة الزجاج الخلفي 5 (الحركة C)  
حتى يتم فكها؛
- حرّر شفرة مساحة الزجاج الخلفي 5 بسحبها.

#### إعادة التركيب

لإعادة تركيب النصل قم بالعملية السابقة بترتيب عكسي  
للخطوات تأكد من التثبيت الجيد للنصل

## استبدال شفرات مساحة الزجاج الأمامي 2



لاستبدال المساحات، ضعها أولاً في موضع الصيانة **B**.

بينما الأشعاع مُشغل، المحرك متوقف:

- قم بتحريك الذراع **1** إلى الوضع **A** مرتين متتاليتين (مسحة واحدة): ستتوقف شفرات المساحة في موضع الصيانة **B** بعيداً عن غطاء المحرك الخارجي؛
- ارفع ذراع المساحات، واخفض اللسان **4** ثم أزل الشفرة بسحبها لأسفل.

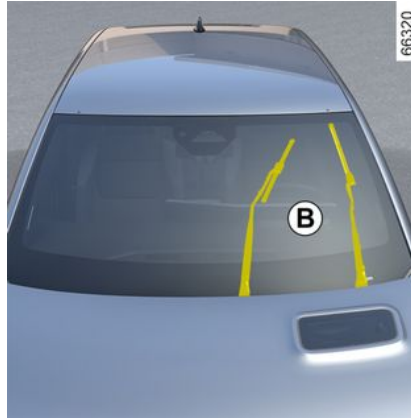

## إعادة التركيب

لإعادة تثبيت شفرة المساحة **2**، قم بإدخالها في مبيتها في الذراع **3**، ثم قم بتثبيتها حتى تسمع صوت طقطة. تأكد من التثبيت الجيد للنصل

لإعادة الشفرات إلى الوضعية المنخفضة، تأكد من أن الشفرات مطوية لأسفل على الزجاج الأمامي، ثم اضبط الذراع **1** على الوضع **A** (مسحة واحدة): سوف تطوى شفرات مساحات الزجاج الأمامي على غطاء المحرك عند تشغيل الإشعال.

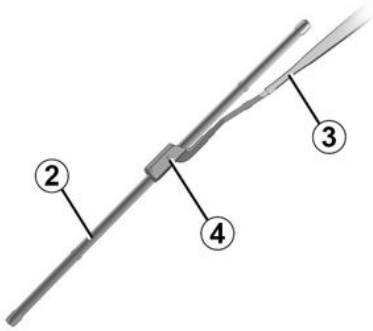

راقب حالة مساحات الزجاج الأمامية. إن مدة عمرها الافتراضي تتوقف عليكم:

- نظّف مساحات الزجاج والذراع الأمامي بصفة منتظمة بالماء والصابون؛
- لا تستخدمها عندما يكون الزجاج الأمامي جافاً؛
- افصلها عن الزجاج إذا لم يتم استعمالها لفترة طويلة.

## المصابيح الأمامية والأضواء: استبدال المصابيح

مصابيح مرآة الزينة 5



استشر وكيل الماركة.

مصباح حيز الأمتعة 6



استشر وكيل الماركة.

## المصابيح الأمامية والأضواء: استبدال المصابيح

إشارات تغيير الاتجاه 5



استشر وكيل الماركة.

الإضاءة الداخلية: تغيير اللمبات

مصابيح القراءة 1 و 2

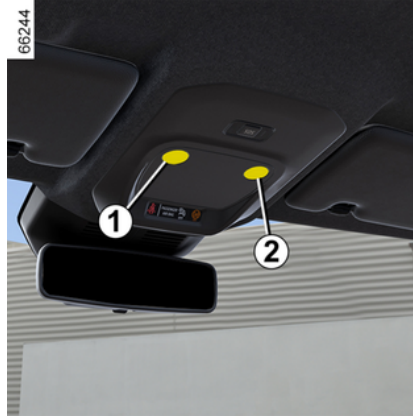

استشر وكيل الماركة.

مصابيح القراءة 3 و 4

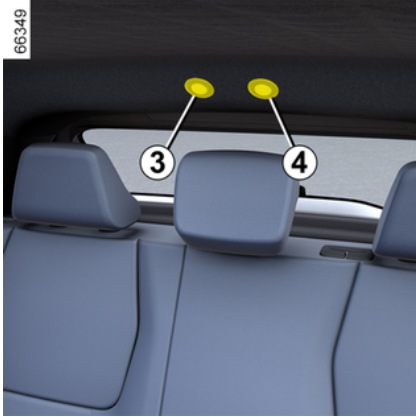

استشر وكيل الماركة.

## المصابيح الأمامية والأضواء: استبدال المصابيح

### مصابيح لوحة أرقام السيارة LED 4



استشر وكيل الماركة.

### المصابيح الخلفية ومصابيح المؤشر

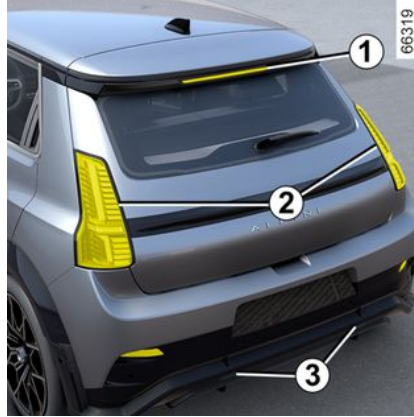

### مصباح التوقف العالي LED 1

استشر وكيل الماركة.

### مصابيح مؤشرات الاتجاه LED/المصابيح الجانبية/مصابيح الضباب الخلفية مصابيح الفرامل

استشر وكيل الماركة.

### مصابيح الرجوع للخلف LED 3

استشر وكيل الماركة.

### الإضاءة الخارجية: استبدال المصابيح

#### المصابيح الأمامية

#### مصباح النهار/المصابيح الجانبية/مصباح السير/ مصباح الضوء العالي الأساسية LED 1



استشر وكيل الماركة.

#### المصابيح النهارية LED/المصابيح الجانبية 2

استشر وكيل الماركة.

#### مصباح مؤشرات الاتجاه LED 3

استشر وكيل الماركة.



- استخدم قضيب قطر متين. عند استعمال حبل أو كابل (إذا كان التشريع يسمح بذلك)، يجب أن تكون السيارة المقطورة قادرة على الكبح.
- يجب عدم قطر سيارة تعاني من خلل في القدرة على السير.
- تجنب الكبح أو التحرك المفاجئ الذي قد يلحق ضرر بالسيارة.
- في جميع الأحوال، يُنصح بعدم تخطي سرعة **25 كم/ساعة**.



- من أجل عدم إتلاف سيارتك، يُمنع منعاً باتاً استخدام نقطة القطر وغيرها من الوسائل لسحب سيارة أخرى.

## القطر: إصلاح الأعطال

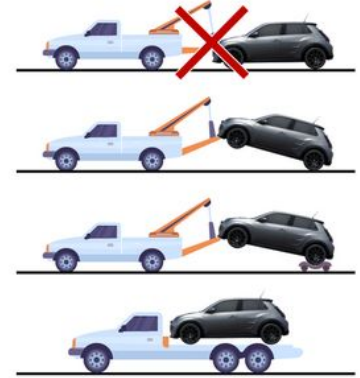

اللبل. تظهر الرسالة "إجعل وضع الإشعال دائم" على لوحة العدادات؛  
 - فك حزام أمان مقعد السائق، إذا كان مربوطاً؛  
 - افتح باب السائق؛  
 - حرر فرامل الانتظار في أثناء الضغط على دواسة الفرامل ← 152. تظهر الرسالة "فرامل الركن حرة" على لوحة العدادات؛  
 - أغلق باب السائق ولا تغلق السيارة (يجب أن يظل الوضع "إجعل وضع الإشعال دائم" نشطاً)؛  
 - بمجرد اكتمال السحب، اضغط على زر تشغيل المحرك لأكثر من ثانيين دون الضغط على دواسة الفرامل (خطر تفريغ البطارية). تختفي الرسالة "إجعل وضع الإشعال دائم" من لوحة العدادات.

### اختيار السحب

يُمنع منعاً باتاً سحب السيارة من العجلات الأمامية على الأرض.

لا تترك الأدوات أبداً مُبعثرة في السيارة لأنها قد تتطاير في حالة الكبح.



### الوصول إلى نقطة القطر

استخدم فقط نقطة السحب الأمامية 2 (لا تستخدم مطلقاً أعمدة التوجيه أو أي أجزاء أخرى بالسيارة). لا يجوز استخدام نقاط الجر هذه إلا للسحب. ويجب عدم استخدامها مطلقاً لرفع السيارة بشكل مباشر أو غير مباشر.

**ملاحظة:** تأكد من حماية منطقة نقطة السحب، على سبيل المثال بقطعة قماش عند استخدام مفك براغي مسطح أو أداة مماثلة.

يجب مراعاة القوانين السارية على القطر. قبل سحب السيارة أو رفعها على منصة، حسب الحالة، تأكد من أن التحكم في التروس في الوضع N أو من تحرير فرامل الانتظار، أو كليهما. يجب مراعاة التعليمات التالية:

- عندما تكون البطاقة في مقصورة الركاب، اضغط على زر بدء تشغيل المحرك مع الضغط على دواسة الفرامل؛
- اضغط عنصر التحكم في التروس على الوضع 147 ← N؛
- اضغط على زر تشغيل المحرك لإيقافه؛
- اضغط على زر تشغيل المحرك لأكثر من ثانيين دون الضغط على دواسة الفرامل. يتم تشغيل وظائف الملحقات: يمكنك استخدام وظائف إضاءة السيارة (أضواء التحذير من الخطر، وأضواء الفرامل، وما إلى ذلك). كما يجب أن تكون السيارة مضاءة في

اربط حلقة السحب 3 باليد لأقصى قدر ممكن. يجب عليك ألا تستخدم سوى حلقة السحب 3.

### نقطة السحب الأمامية 2

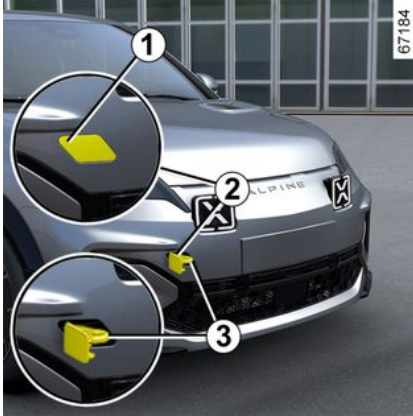

اضغط على الجزء العلوي للغطاء 1 لإمالاته.

تأكد من تثبيت حلقة القطر بشكل صحيح. خطر فقدان الجسم المسحوب.



إذا كان المحرك متوقفاً، تتوقف آلية موازنة التوجيه والكبح.



## الإطارات

مهايئ لشحن 4 V2L

← 42

حاوية من المنتج المضاد للثقب 5

← 304

لا تترك الأدوات أبداً مُبعثرة في  
السيارة لأنها قد تتطاير في حالة  
الكبح. بعد الاستخدام، احرص على  
حفظ الأدوات جيداً في صندوق  
العدة ثم ضعه بشكل صحيح في مكانه لتقليل  
خطر التعرض لإصابة.



## احتياطات استخدام الطقم

لا يجوز أن يستمر الطقم مشغلاً لفترة تزيد على 15 دقيقة متتالية.

يجب استبدال الحاوية بعد أول استخدام حتى لو ظل السائل بالداخل.



لا ينبغي وضع أي شيء حول قدمي السائق لأنه أثناء الكبح المفاجئ قد تنزلق هذه الأشياء تحت الدواسات وتعيق استخدامها.



انتبه، فعدم وجود سدادة الصمام أو عدم ربطها جيداً من شأنه أن يلحق الضرر بإحكام الإطارات ويؤدي إلى خفض ضغطها.

احرص على أن يكون لديك سدادات مماثلة للأصلية ومربوطة تماماً.

بعد الاستخدام، تأكد من تخزين الأدوات بشكل صحيح.



### ضاغطة طقم نفخ الإطارات 1

← 304

### مفتاح طاسات العجلات 2

يمكن عن طريقه خلع طاسات العجلات.

لا تحتاج إلى استخدام أداة لتناسب أو إزالة القطع المركزية.



### حلقة السحب 3

← 308

بعد الإصلاح باستخدام الطقم، لا يجوز السير لأكثر من 200 كم. فضلاً عن ذلك قم بخفض السرعة، وفي كل الأحوال، لا تتجاوز سرعة 80 كم/الساعة. يذكرك بذلك الملصق الذي يتعين عليك وضعه في مكان يسهل رؤيته على لوحة التابلوه.

تبعاً للبلد أو التشريع المحلي، يجب استبدال الإطار الذي تم إصلاحه بواسطة طقم نفخ الإطارات.



## العدة

### موقع صندوق العدة



صندوق العدة موجود تحت فرش حيز الأمتعة.

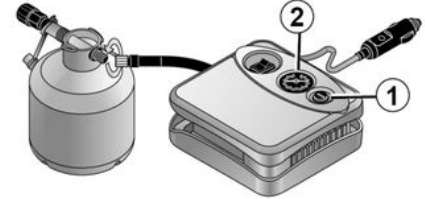

– راجع المعلومات المتعلقة بضغوط مجموعة نفخ هواء الإطارات الموجود في صندوق أمتعة السيارة واتباع التعليمات؛

– انفخ الإطارات وفقاً للضغط الموصى به ← 301:  
– بعد مرور 15 دقيقة كحد أقصى، قم بإيقاف النفخ وقراءة الضغط (على مقياس الضغط 2)؛

ملاحظة: أثناء تفريغ الزجاجاة (حوالي 30 ثانية)، يشير مقياس الضغط 2 لفترة وجيزة إلى ضغط يصل إلى 6 بار، ثم يتناقص الضغط.

– اضبط الضغط: لزيادته، واصل النفخ باستخدام العدة. لخفض الضغط، اضغط على الزر 1.

إذا تعذر الوصول إلى الضغط الموصى به وهو 1.8 بار بعد مضي 15 دقائق، فإن الإصلاح يصبح مستحيلاً. لا تقم بقيادة السيارة، واستشر وكيل معتمد.

في حالة حدوث ثقب، استخدم المجموعة الموجودة أسفل فرش صندوق الأمتعة.

**i** السيارة مجهزة بنظام مراقبة ضغط هواء الإطارات  
في حال انخفاض ضغط هواء الإطارات (يوجد به ثقب، وما إلى ذلك)، سيظهر مصباح

التحذير **!** على لوحة أجهزة القياس  
← 161.

أثناء تشغيل المحرك ومكابح الفرامل مشدودة:

– افصل أي ملحقات تم توصيلها بمقاييس ملحقات السيارة؛

– في السيارات المزودة بجهاز قطر، افصل مقياس قضيب القطر عند الضرورة؛

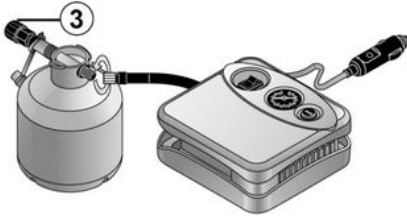

بمجرد نفخ الإطارات بصورة صحيحة، أزل المجموعة: قم بفك مهايئ النفخ ببطء من الحاوية 3 لتجنب وجود أي بقع على المنتج و قم بتخزين الحاوية في عبوة بلاستيكية لمنع تسرب المنتج.

– ثبت ملصق النصائح الخاصة بالقيادة (الموجود أسفل الحاوية) بلوحة العدادات بحيث يستطيع السائق رؤيته.

– ضع طقم العدة جانباً.  
– في نهاية عملية النفخ الأولى هذه، سيظل الهواء يخرج من الإطارات. ينبغي عليك القيادة لمسافة قصيرة لسد الفتحة.

– ابدأ تشغيل السيارة على الفور و قم بالقيادة بسرعة تتراوح بين 20 و 60 كم/ساعة لتوزيع المنتج بانتظام داخل الإطارات. بعد القيادة لمسافة 3 كم، توقف وتحقق من الضغط.

– إذا كان الضغط أكبر من 1.3 بار ولكن أقل من الضغط الموصى به (راجع الملصق المرفق على حافة باب السائق)، فأعد ضبطه. وإلا، فسارع بالاتصال بموزع معتمد: فالإطارات لا يمكن إصلاحه.

**!** قبل استخدام المجموعة، أوقف المركبة على مسافة بعيدة بشكل كافٍ عن حركة المرور، و قم بتشغيل مصابيح التحذير من

الخطر، واستعمل المكابح اليدوية، واطلب من جميع الركاب مغادرة المركبة والبقاء بعيداً عن حركة المرور.

**!** في حالة صف السيارة بمنطقة منخفضة على جانب الطريق، يجب عليك تحذير مستخدمي الطريق

الأخرين بوجود سيارتك عن طريق مثلث التحذير أو بواسطة أية وسائل أخرى يسمح بها التشريع المحلي للبلد التي تتواجد بها.



لا تستخدم طقم النفخ إذا كان الإطار تالفا بعد السير به وهو مثقوب. افحص جوانب الإطارات جيداً قبل القيام بأي تدخل.



كما أن السير على إطارات غير محكمة أو حتى فارغة من الهواء (أو مثقوبة)، يشكل خطراً ويجعل الإطارات غير قابلة للإصلاح. يعتبر هذا الإصلاح مؤقتاً.

يجب دائماً فحص الإطار المثقوب (وإصلاحه إذا أمكن) على يد متخصص في أقرب وقت. عند استبدال إطار تم تصليحه بواسطة الطقم، ينبغي إبلاغ الفني المتخصص. أثناء السير، يمكن الشعور باهتزاز ناجم عن المادة المحقونة في الإطار.

طقم النفخ مخصص فقط لنفخ إطارات السيارة المزودة أصلاً بهذا الطقم.



على أي حال، لا يجوز استعماله لنفخ إطارات سيارة أخرى أو أي شيء قابل للنفخ (عوامة، مركب، ...). تجنب تطاير السائل على البشرة أثناء استعمال زجاجة منتج الإصلاح. إذا حدث ذلك، فاغسل الموضع بكمية وفيرة من الماء. لا تترك طقم الإصلاح في متناول الأطفال. لا تلمس الزجاج في البيئة المحيطة سلفها لوكيلك المعتمد أو للهيئات المختصة بتجميعها. للزجاجة عمر افتراضي محدد على بطاقتها تأكد من تاريخ انتهاء الصلاحية. توجه إلى وكيل الماركة الخاص بك لتبديل أنبوب النفخ وقارورة مادة الإصلاح.

تعمل المجموعة على إصلاح الإطارات عندما يتضرر المداس



**A** نتيجة المرور على أجسام أصغر من 6 ملم. يتعذر إصلاح كافة أنواع الثقوب مثل القطوع الأكبر من 6 ملم أو القطوع الموجودة في الحافة الجانبية للإطار **B**، إلخ.

تأكد أن الجنط في حالة جيدة. لا تسحب الجسم الغريب المسبب للالتقاب إذا كان ما زال عالقا في الإطار.

## الإطارات

لقراءة الملصق، قم بفتح الباب.

يجب فحص قيم ضغط هواء الإطارات عندما تكون الإطارات باردة.

إذا لم تتمكن من فحص ضغط هواء الإطارات وهي باردة، فيجب زيادة قيم الضغط المشار إليها بمقدار **0.2** إلى **0.3** بار (أو 3 رطل لكل بوصة مربعة). لا يجوز أبداً تفريغ الإطار من الهواء وهو ساخن.

A

			
	B	C	D
	B	C	D
	B	C	D

ب. : أبعاد الإطارات المثبتة في السيارة.

ج. : قيم ضغط الإطار للعجلات الأمامية.

د. : قيم ضغط الإطار للعجلات الخلفية.

ضغط الإطارات الأمثل لضمان توازن جيد بين الراحة وسلوك السيارة هو 2.3 بار. من أجل زيادة مدى سيارتك إلى أقصى حد، يمكنك زيادة ضغط الإطارات إلى الضغط "ECO" كما هو موضح على ملصق الضغط.

**i** السيارة مجهزة بنظام مراقبة ضغط هواء الإطارات

في حال انخفاض ضغط هواء الإطار (يوجد به ثقب، وما إلى ذلك)، سيظهر مصباح

التحذير  على لوحة أجهزة القياس

← 161.

**i** أمان الإطارات وتركيب السلاسل:

للحصول على معلومات حول أحوال الصيانة، حسب طراز السيارة،

واستخدام السلاسل ← 301.

بالنسبة للسيارات المستخدمة مع حمولة قصوى (الوزن الأقصى المسموح به مع الحمولة) وقطر مقطورة



يجب أن تقتصر السرعة القصوى على 100 كم/ساعة، ويجب زيادة ضغط الإطارات بمقدار

0.2 بار ← 334.

خطر انفجار الإطار.



لسلامتك والامتثال للقانون.

عند ضرورة الاستبدال، يجب

اختبار إطارات من نفس الطراز

والأبعاد والنوع والمواصفات.

يجب أن تتمتع الإطارات بسعة حمولة ومعدل

سرعة مساويين لسعة الحمولة ومعدل السرعة

للإطارات الأصلية على الأقل، أو تتوافق مع تلك

الموصى بها من قبل الوكيل المعتمد.

قد يؤدي عدم مراعاة هذه التعليمات إلى تعريض

سلامتك للخطر ويؤثر على صلاحية مركبتك

للسير على الطريق.

خطر فقدان السيطرة على السيارة.

## الاستعمال في فصل الشتاء

على كل حال، ننصحك باستشارة وكيل السيارة للتأكد من اختيار التجهيزات الملائمة لسيارتك.



## السلاسل

لدواعي السلامة، يمنع منعاً باتاً تركيب سلاسل على المحور الخلفي.

أي تركيب لإطارات أكبر حجماً من الإطارات الأصلية يجعل عملية تركيب السلاسل غير ممكنة.

## إطارات ذات اتجاه واحد

يجب تركيب إطار أحادي الاتجاه في اتجاه واحد فقط. يجب مراعاة هذا الاتجاه.

إذا كان يجب تركيب إطار أحادي الاتجاه في الاتجاه المعاكس لاتجاه الدوران بعد ثقب، فقم بالقيادة بحذر، ولا سيما على الطرق المبللة، لأن مواصفات الإطار لن يتم تكييفها.

## إطارات "الجليد" أو "الشتاء"

ننصح بتجهيز العجلات الأربع للحفاظ على قدرة التصاق قصوى للسيارة بالأرض.

تنبيه تحتوي هذه الإطارات أحياناً على علامة اتجاه السير ومقدار السرعة القصوى التي قد تكون أقل من السرعة القصوى لسيارتك.

## الإطارات المسمارية

لا يُستعمل هذا النوع من التجهيز إلا لفترة محدودة تحدها التشريعات المحلية يجب مراعاة السرعة التي تفرزها القوانين السارية

يجب تركيب هذه الإطارات، على الأقل على عجلتي المحور الأمامي.

**ملاحظة:** يؤدي استخدام إطارات الجليد أو إطارات الشتاء أو إطارات مزودة بأجزاء معدنية إلى تقليل نطاق السيارة بشكل كبير.

السيارة مُجهزة بنظام مراقبة ضغط هواء الإطارات



في حال انخفاض ضغط هواء الإطار (يوجد به ثقب، وما إلى ذلك)، سيظهر مصباح التحذير



على لوحة أجهزة القياس 161 ←.

## استبدال الإطارات

ولتركيب إطارات جديدة، استشر وكيلاً معتمداً.



لسلامتك والامتثال للقانون.

عند ضرورة الاستبدال، يجب اختيار إطارات من نفس الطراز والأبعاد والنوع والمواصفات.

يجب أن تتمتع الإطارات بسعة حمولة ومعدل سرعة مساويين لسعة الحمولة ومعدل السرعة للإطارات الأصلية على الأقل، أو تتوافق مع تلك الموصى بها من قبل الوكيل المعتمد.

قد يؤدي عدم مراعاة هذه التعليمات إلى تعريض سلامتك للخطر ويؤثر على صلاحية مركبتك للسير على الطريق.

**خطر فقدان السيطرة على السيارة.**

## ضغط هواء الإطارات

## الملصق A

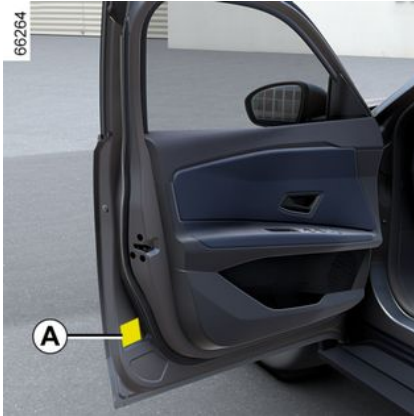

66264

## صيانة الإطارات

الإطارات هي نقطة الاتصال الوحيدة بين السيارة والطريق، لذا يجب الحفاظ عليها في حالة جيدة.

يجب عليك التأكد من امتثال الإطارات الخاصة بك للوائح المحلية المنصوص عليها في قانون الطرق السريعة.

61489



يجب أن تكون الإطارات في حالة جيدة وأن يكون هناك عمق كافٍ في قالب المداس؛ وتتميز الإطارات المعتمدة من قبل القسم الفني لدينا بوجود أشرطة تحذير من التآكل 1 حيث تعد بمثابة مؤشرات مصبوبة في المداس في نقاط متعددة.

عندما يصبح مداس الإطارات مستهلكًا ويصل إلى مستوى مؤشرات التآكل، يصبح مكشوفًا ومرئيًا 2: من الضروري حينئذٍ استبدال الإطارات لأن عمق مطاط

المداس يصبح 1.6 مم في الغالب، مما يؤدي إلى ضعف استقرار السيارة على الطرق المبتلة.

تؤدي الحمولات الكبيرة والسير لمسافات طويلة، خاصة على الطرق السريعة في ظل الطقس الحار، وكذلك القيادة على طرق وعرة، إلى تدهور حالة الإطارات بشكل أسرع كما أنها تؤثر على السلامة.

قد يؤدي وقوع حوادث صغيرة متعلقة بالقيادة، مثل «الاصطدام بالرصيف»، إلى إلحاق الضرر بالجنوط وإحداث خلل في محور العجلات الأمامية أو الخلفية في هذه الحالة، احرص على فحص حالتها لدى وكيل السيارة.



## ضغط الهواء

التزم بقيم ضغط الإطارات. يتعين التحقق من قيم ضغط الإطارات مرة واحدة على الأقل في الشهر وأيضًا قبل القيام بأي رحلة طويلة (راجع الملصق المرفق على حافة باب السائق) ← 302.

تؤدي قيم الضغط غير السليمة إلى تآكل الإطار بشكل غير طبيعي وسخونته بشكل غير معتاد. وهذه هي العوامل التي تؤثر بشدة على حالته وتؤدي إلى:



- عدم ثبات السيارة جيدًا على الطريق؛
  - خطر انفجار الإطار أو تلف شريط السير.
- ضغط الهواء مرتبط بالحمولة وسرعة القيادة اضبط ضغط الهواء حسب ظروف الاستعمال (راجع الملصق الموجود على حافة باب السائق).

يجب فحص قيم الضغط على البارد: لا تأخذ بعين الاعتبار قيم الضغط المرتفعة الناتجة عن سخونة الطقس أو بعد القيادة بالسيارة بسرعة عالية.

إذا لم تتمكن من فحص ضغط هواء الإطارات وهي باردة، فيجب زيادة قيم الضغط المشار إليها بمقدار 0.2 إلى 0.3 بار (أو 3 رطل لكل بوصة مربعة). لا يجوز أبداً تفريغ الإطار من الهواء وهو ساخن.

انتبه، فعدم وجود سدادة الصمام أو عدم ربطها جيدًا من شأنه أن يلحق الضرر بإحكام الإطارات ويؤدي إلى خفض ضغطها.



احرص على أن يكون لديك سدادت مماثلة للأصلية ومربوطة تمامًا.

## زجاج أجهزة القياس والبيان

(مثال: لوحة أجهزة القياس، والساعة، وشاشة عرض درجة الحرارة الخارجية، وما إلى ذلك).

استعمل قطعة قماش ناعمة أو قطنًا.

إذا لم ينجح ذلك في التنظيف بطريقة سليمة، فاستخدم قطعة قماش ناعمة (أو قطن) مبللة بقليل من الماء والصابون، ثم امسح ذلك باستخدام قطعة قماش أو قطن أخرى رطبة.

بعد ذلك، امسح برفق بقطعة قماش ناعمة وجافة.

لا تستخدم المنتجات التي تحتوي على الكحول و/أو سوائل الرش الأخرى على هذه المنطقة.

## أحزمة الأمان

يجب أن تبقى نظيفة

استعمل إما المواد المحددة من قبل قسم الدعم الفني (في منافذ لبيع المعتمدة) أو ماء صابوني مع إسفنجة، ثم جفف بقطعة قماش جافة.

لا يجوز استخدام مواد مطهرة أو صبيغة.

## منسوجات (المقاعد وكسوة الأبواب...).

قم بإزالة التراب باستمرار من على النسيج.

## بقعة سائلة

استخدم الماء والصابون.

قم بامتصاص التساخ برفق (لا تفرك أبدًا) بقطعة من القماش الناعم، ثم اشطف وامتنص الفائض.

## بُقع صلبة أو عجينية

تخلص من المتبقي من المواد الصلبة أو العجينية على الفور باستخدام ملعقة منبسطة (نظف من الأحرف إلى الوسط لتجنب بسط البقعة).

في حال وجود بقعة سائلة، نظفها كما هو موضح.

## خصائص الحلوى واللبن

ضع قطعة من التاج على البقعة لتجميدها ثم اتبع الخطوات الموضحة للبقعة الصلبة.



للحصول على أي نصائح متعلقة بصيانة السيارة من الداخل و/أو في حال وقوع نتائج غير مرضية، استشر وكيلاً معتمدًا.

## فك وإعادة تركيب تجهيزات متحركة تم تركيبها في الأصل داخل السيارة

إذا اضطررت إلى إخراج بعض التجهيزات المتحركة لتنظيف مقصورة الركاب (مثلًا الدواسات)، فاحرص على إعادة تثبيتها بشكل صحيح وعلى الجانب السليم (يجب تركيب دواسة السائق ناحية السائق... وتثبيتهم بالعناصر المرفقة مع الجهاز (مثلًا، يجب تثبيت دواسة السائق دائمًا بواسطة عناصر تثبيت تم تثبيتها من قبل).

عندما تكون المركبة متوقفة، تأكد من أنه لا يوجد ما يعيق السير بها (كأي شيء يعيق الدواسات، أو يكون الجزء الخلفي عاليًا أو غير ذلك).

## ما لا يجب عمله

وضع عناصر مثل مزبل الروانح ومعطر الجو، وما إلى ذلك، بالقرب من فتحات التهوية، لأن ذلك قد يؤدي إلى تلف كسوة لوحة عدادات السيارة.



استخدام معدات تنظيف ذات ضغط مرتفع أو بخاخات داخل مقصورة الركاب:

فقد يؤثر ذلك على التشغيل السليم للتجهيزات الكهربائية والإلكترونية للسيارة، دون اتخاذ الاحتياطات اللازمة.

## خصوصية السيارات ذات طلاء غير لامع

هذا النوع من الطلاء بحاجة إلى بعض العناية.

### ما يجب عمله

قم بغسل السيارة بيدك بماء غزير وبقطعة قماش ناعمة أو إسفنج ناعمة..

### ما لا يجب عمله

استخدم المنتجات المركزة على الشمع (الجلي).

قم بالفرك بقوة.

اغسل السيارة في كابينة الغسيل ذات الفرشاة الدوارة.

قم بتعليق ملصقات على أعمال الدهان (خطر ترك علامات).



اغسل السيارة باستخدام جهاز تنظيف عالي الضغط.

### مرور السيارة في مغسلة بالفرشاة

للحفاظ على سيارتك ومنع التلف، ننصحك باتباع التعليمات التالية بالإضافة إلى تلك الموصى بها في مغسلة السيارات:

- أعد ذراع الماسحة لوضع الإيقاف ← 136؛
- أعلق جميع عناصر الفتح والنوافذ؛
- تأكد من تثبيت التجهيزات الخارجية (الكشافات الإضافية، وما إلى ذلك)؛
- أزل الهوائي إذا كان مركبًا؛
- قم بطي مرايا الأبواب (إذا أمكن)؛
- أزل أي ملحقات (قضبان السقف، حامل الدراجات، إلخ).

**ملاحظة:** وفقًا لطراز السيارة، بعد الغسيل، تذكر إعادة تركيب الهوائي عن طريق إحكام تثبيته إلى أقصى حد ممكن.

**غسل السيارة**



لا تغسل حيز المحرك أو وصلة الشحن أو بطارية القطر برشاش ذي ضغط مرتفع.

**فقد يؤدي ذلك إلى تلف الدائرة الكهربائية.**

لا تغسل السيارة أثناء الشحن.

**فقد يؤدي ذلك إلى التعرض لصدمة كهربائية أو الوفاة.**

### تنظيف المصابيح الأمامية، والمصابيح الخلفية، والمستشعرات والكاميرات

استعمل قطعة قماش ناعمة أو قطنًا.

إذا لم يكن ذلك كافيًا، فإلّا قطعة القماش بالماء والصابون، واشطفها دائمًا بقطعة قماش ناعمة أو قطنية.

بعد ذلك، امسح برفق بقطعة قماش ناعمة وجافة.

**يحظر استخدام المنتجات الكحولية أو الأدوات (مثل المكشطة، إلخ).**

### تنظيف الملصقات والأفلام الزخرفية وما إلى ذلك.

#### ما يجب عمله

استعمل قطعة قماش ناعمة أو قطنًا.

بللها قليلاً بالماء والصابون، ثم امسح دائمًا بقطعة قماش ناعمة أو قطنية.

بعد ذلك، امسح برفق بقطعة قماش ناعمة وجافة.

### ما لا يجب عمله

لا تستخدم منتجات التنظيف التي تحتوي على الكحول.

لا تستخدم الأوعية (مثل مكشطة).

قم بالفرك بقوة.



اغسل السيارة باستخدام جهاز تنظيف عالي الضغط.

### صيانة التجهيزات الداخلية

#### المقدمة

إن الحفاظ الجيد على السيارة يسمح بالحفاظ عليها لمدة طويلة. ولهذا يُنصح بصيانة السيارة من الداخل باستمرار.

ويجب معالجة أي بقعة سريعًا.

مهما كانت نوعية البقعة، استعمل ماءً باردًا (أو دافئًا) وصابونًا يحتوي على صابون طبيعي.

لا تستعمل أبدًا منتجات ذات قاعدة كحولية (سائل غسيل الأواني، منتجات على هيئة مسحوق، منتجات ذات قاعدة كحولية...).

استخدم قطعة قماش ناعمة.

اشطف المياه الزائدة وامسحها.

#### شاشة الوسائط المتعددة

يُمكن أن تعتمد صيانة الشاشة على نوع أجهزة الوسائط المتعددة. الرجاء الرجوع إلى تعليمات الوسائط المتعددة لمزيد من المعلومات.

## صيانة جسم السيارة

إن الحفاظ الجيد على السيارة يسمح بالحفاظ عليها لمدة طويلة. ولهذا ينصح بالاعتناء بالسيارة من الخارج باستمرار.

تتمتع سيارتك بتقنيات منع الصدأ الفعالة. إلا أنها تبقى عرضة للتأثيرات المختلفة.

## عوامل التآكل الجوية

- تلوث الجو (في المدن والمناطق الصناعية)؛
- نسبة الأملاح في الجو (المناطق البحرية خاصة في الطقس الحار)؛
- الظروف المناخية الموسمية والرطوبة (مثل الملح المنثور على الطريق في الشتاء، ومياه تنظيف الطرق...).

## مشاكل السير

## عوامل التآكل

غبار الجو والرمل والوحل والحصى الذي تقذفه السيارات الأخرى... لا بد من توفير الحد الأدنى من الحبيطة للحماية من الأخطار.

## ما يجب عمله

- اغسل سيارتك بصفة متكررة، والمحرك متوقف، باستعمال منتجات تنظيف موصى بها من قبل أقسامنا الفنية (لا تستخدم أبداً منتجات مسببة للتآكل). اشطفها جيداً مسبقاً باستخدام الغسالة النفاثة:
- المواد الصمغية المتساقطة من الأشجار أو التلوث الصناعي؛
- الوحل الذي يشكل كتلاً رطبة حول العجلات وتحت جسم السيارة؛
- إفرازات الطيور التي تُحدث تأثيراً كيميائياً يؤدي إلى إزالة اللون سريعاً وقد تصل إلى تقشر الطلاء؛

من الضروري غسل السيارة فوراً لإزالة هذه البقع، فقد تستحيل إزالتها لاحقاً بالجلي،

- الملح، وخاصة المتكون حول العجلات وتحت جسم السيارة بعد السير في مناطق تنتشر فيها مزيبات كيميائية.

أزل الخضراوات الساقطة (مادة صمغية، غشاء، وما إلى ذلك) من السيارة بصفة دورية.

حافظ على المسافات بين السيارات أثناء السير على الطرق المنتشر فيها الحصى، لتفادي خدش الطلاء.

عالج خدوش الطلاء بسرعة في حال حدوثها لتفادي انتشار الصدأ.

إذا كانت سيارتك تتمتع بالضمان ضد الصدأ، فلا تنس القيام بالزيارات الدورية. راجع دفتر الصيانة.

احترم القوانين المحلية المتعلقة بغسل السيارة (مثلاً: عدم غسل السيارة في الطريق العام).

عند غسل السيارة بجهاز تنظيف عالي الضغط، يرجى اتخاذ الاحتياطات التالية:

- تأكد من أن طلاء سيارتك أو المنطقة أو المكون الذي تريد تنظيفه متوافق مع هذا النوع من الغسيل؛

- يجب أن يكون الضغط الصادر عن الجهاز أقل من 100 بار؛

- عند الغسيل، ضع فوهة الرش على بعد 15 سم على الأقل من السيارة، وتحقق من أن معدل تدفق المياه أقل من 15 لتر/الدقيقة؛

- لا تستمر في غسل نفس المنطقة أو النقاط المتأثرة أو حواجز الأبواب (خطر تلف الطلاء، انفصال الحواجز، إلخ).

إذا تم تنظيف المكونات الأجزاء الميكانيكية والمفصلية وما إلى ذلك، فيجب حمايتها مرة أخرى برش منتجات معتمدة من قبل قسمنا الفني.



لقد اخترنا منتجات خاصة للعناية بسيارتك ويمكنك الحصول عليها من منافذ ملحقات الشركة المصنعة.

## ما لا يجب عمله

يتم غسل السيارة في حالة سطوع الشمس أو أثناء تساقط الجليد.

كشط الوحل والأوساخ العالقة دون تبليلها.

يتم ترك الأوساخ الخارجية تتراكم.

يتم ترك الصدأ ينتشر ابتداءً من خدوش عرضية.

إزالة البقع باستخدام مواد مزيله غير معتمدة لدينا والتي قد تلحق الضرر بطلاء السيارة.

السير بشكل متكرر في الثلج والوحل دون غسل السيارة ولا سيما المنطقة المحيطة بالعجلات وتحت جسم السيارة.



قم بإزالة الشحم والتنظيف باستخدام أجهزة تنظيف تعمل بالضغط العالي أو منتجات رش غير معتمدة لدى قسمنا الفني:

- المكونات الميكانيكية (مثل، مقصورة المحرك)؛
- العجلات (مثل مكونات نظام الفرامل مثل سروج الفرامل)؛
- أسفل السيارة؛
- القطع المفصلية (مثل: داخل الأبواب)؛
- الأجزاء البلاستيكية الخارجية المطلية (مثل: واقي الصدمات).

قد يسبب ذلك مخاطر تأكسد الأجزاء أو تدهور وظائفها.



لاحظ المؤشرات المبيّنة على البطارية.

2. يحظر التدخين واستخدام اللهب المكشوف.
3. يلزم وجود واقٍ للعين؛
4. يُحفظ بعيداً عن الأطفال.
5. مواد متفجرة.
6. راجع الدليل.
7. مواد مسببة للتآكل.

## إصلاح الأعطال

يحظر فصل البطارية التي تعمل بجهد "12 فولت".  
خطر الإصابة بحروق شديدة أو صدمات كهربائية.



لتجنب تلف سيارتك، لا تقم بإعادة شحن البطارية التي تعمل بجهد 12 فولت باستخدام:

- شاحن بطاريات خارجي؛
  - بطارية من سيارة أخرى.
- استعن بأحد وكلاء الماركة.

لا تستخدم سيارتك الكهربائية لإعادة تشغيل بطارية بجهد 12 فولت في سيارة أخرى. حيث إن 12 فولت من القدرة الكهربائية لسيارة كهربائية لا يكفي للقيام بذلك.  
**خطر تلف السيارة.**

حسب طراز السيارة، في حالة حدوث عطل في البطارية (تم فصلها، نفد شحنها، وما إلى ذلك)، يجب إعادة ضبط زاوية عجلة القيادة ← 125.





## الصيانة/الاستبدال

قد ينخفض مستوى شحن البطارية التي تعمل بجهد "12 فولت" 1 وخاصة عند استخدام سيارتك في الحالات التالية:

- عند انخفاض درجة الحرارة الخارجية؛
- بعد استخدام الأجهزة المستهلكة للطاقة لفترة زمنية طويلة أثناء إيقاف تشغيل المحرك.



حرصاً على سلامتك ولضمان التشغيل السليم للأجهزة الكهربائية بالسيارة (المصابيح، ومساحات الزجاج الأمامي، ونظام الكبح المانع للانغلاق، وما إلى ذلك)، يجب إجراء أي تدخل في البطارية التي تعمل بجهد "12 فولت" (الإزالة، والفصل، وما إلى ذلك) بواسطة فني مختص.

### خطر الإصابة بحروق شديدة أو صدمات كهربائية.

يجب الالتزام بالفترات الزمنية للاستبدال (عدم تجاوزها) المقررة في مستند الصيانة. البطارية من نوع خاص. لذا، يُرجى التأكد من استبدالها ببطارية من نفس النوع. استعن بأحد وكلاء الماركة.



يستخدم النظام الكهربائي للسيارة تياراً كهربائياً عالي الجهد. ولذلك، فقد يسخن هذا النظام أثناء تشغيل الإشعال وإيقاف تشغيله.

يجب مراعاة رسائل التحذير المبيّنة على ملصقات السيارة.

يُمنع منعاً باتاً إجراء أي عملية أو تعديل على النظام الكهربائي "عالي الجهد" الخاص بالسيارة (المكونات، الكابلات، الموصلات، بطارية الجر).

قد يؤدي خطر الإصابة بحروق شديدة أو صدمات كهربائية إلى الوفاة.

علاوة على ذلك، يمكن أن تدور مروحة المحرك



في أية لحظة. يذكرك مصباح التحذير في مقصورة المحرك بهذا.

خطر التعرض للإصابات



لا تقم بأي أعمال أسفل غطاء المحرك أثناء شحن السيارة أو تشغيل نظام الإشعال.

## الوصول إلى المحرك، المستويات

### الموعد الدوري للاستبدال

راجع دفتر صيانة سيارتك.

في حالة حدوث انخفاض غير اعتيادي أو متكرر لمستوى السائل، استشر أحد وكلاء الماركة.



### الملء

يجب بعد إجراء أية عملية على الدورة الهيدروليكية، استبدال الزيت لدى جهة مختصة. من الضروري استعمال زيت معتمد من قبل أقسامنا الفنية (وأن يكون مصدره صفيحة مختومة).

### المستوى

من الطبيعي انخفاض المستوى بما أن قيقاب الفرامل أصبح تآلفاً، ولكن يجب ألا ينخفض عن خط التحذير "MINI".

إذا كنت ترغب في فحص تآكل القرص بنفسك، ينبغي الحصول على المستند الذي يوضح إجراء الفحص من شبكتنا أو من موقع الويب الخاص بجهة التصنيع.

### خزان غسالات الزجاج



### الملء

افتح الغطاء 2، املاً حتى ترى السائل، أعد إغلاق الغطاء.

### السائل

استخدم فقط سائل غسيل الزجاج الأمامي الذي يحتوي على مضاد التجمد.

ننصحك باستشارة تاجر معتمد أو محترف مؤهل.

**ملاحظة:** لا تستخدم الماء العسر (فقد تتضرر مضخة التحضير، وتتراكم الرواسب الكلسية على المضخة ورشاشات الماء).

## الوصول إلى المحرك، المستويات



قد يختلف موقع خزانات سائل التبريد حسب طراز السيارة:

- يُستخدم الخزان 1 لتبريد دائرة المحرك والبطارية؛
- يُستخدم الخزان 2 لتبريد دائرة مقصورة الركاب.

يتم فحص المستوى والمحرك متوقف وعلى أرض أفقية. لكل وعاء، يجب أن يكون المستوى على البارد بين العلامتين "MINI" و "MAXI" في أوعية سائل التبريد 1 و 2.

أضف الكمية اللازمة على البارد قبل أن ينخفض المستوى إلى العلامة "MINI".

**ملاحظة:** بالنسبة للسيارة الجديدة في مرحلة تشغيل المحرك: قد يكون مستوى السائل أعلى من علامة "MAXI" في خزان الإمداد، ثم ينخفض بين المستويين "MINI" و "MAXI". وهذا لا يُشكل خطرًا.

5



لا تقم بأي أعمال أسفل غطاء المحرك أثناء شحن السيارة أو تشغيل نظام الإشعال.



أثناء إجراء أعمال تحت غطاء حيز المحرك، تأكد أن ذراع مساحات الزجاج على الوضع إيقاف. خطر التعرض للإصابات

### مستوى زيت المكابح



يتم فحص المستوى والمحرك متوقف وعلى أرض أفقية. يجب فحصه كل فترة، وستشعر في كل مرة بفارق ولو بسيط في فعالية الكبح.

يستخدم النظام الكهربائي للسيارة تيارًا كهربائيًا عالي الجهد. ولذلك، فقد يسخن هذا النظام أثناء تشغيل الإشعال وإيقاف تشغيله.

يجب مراعاة رسائل التحذير المبيّنة على ملصقات السيارة.

يُمنع منعًا باتًا إجراء أي عملية أو تعديل على النظام الكهربائي "عالي الجهد" الخاص بالسيارة (المكونات، الكابلات، الموصلات، بطارية الجبر).

قد يؤدي خطر الإصابة بحروق شديدة أو صدمات كهربائية إلى الوفاة.

علاوة على ذلك، يمكن أن تدور مروحة المحرك



في أية لحظة. يذكرك مصباح التحذير في مقصورة المحرك بهذا.

خطر التعرض للإصابات

### فترات فحص المستوى

يجب فحص مستويات سائل التبريد بشكل منتظم (يمكن أن يتعرض المحرك والبطارية لتلف شديد من جراء نقص سائل التبريد).

إذا كانت إضافة السائل ضرورية، لا تستعمل سوى المنتجات المعتمدة من الأقسام الفنية لدى رينو والتي تضمن لك :

- حماية ضد التجمد؛
- حماية نظام التبريد ضد الصدأ.

### الموعد الدوري للاستبدال

راجع دفتر صيانة سيارتك.

في حالة حدوث انخفاض غير اعتيادي أو متكرر لمستوى السائل، استشر أحد وكلاء الماركة.



لا يجوز أبدا إجراء أية أعمال على دورة التبريد عندما يكون المحرك ساخنا. خطر التعرض لحروق.



## الوصول إلى المحرك، المستويات

فتح/إغلاق غطاء حيز المحرك

فتح غطاء حيز المحرك

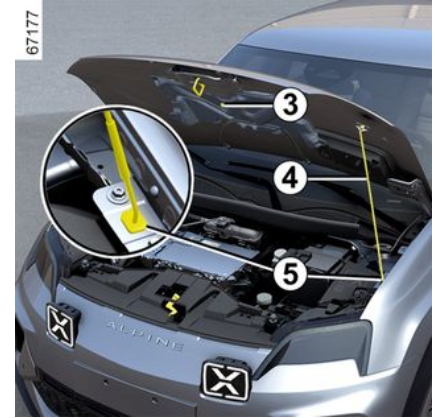

بعد رفع غطاء المحرك وفك الدعامة 4 من موضع تثبيتها 3، من أجل سلامتك، يجب عليك وضع الدعامة في مكانها 5.

غلق غطاء حيز المحرك

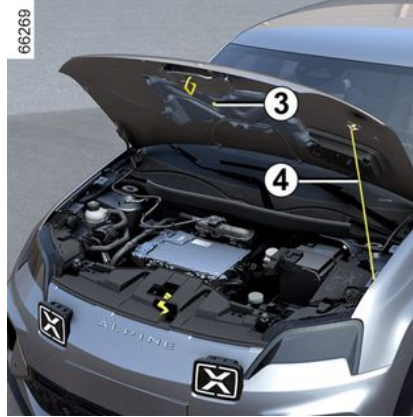

قبل الغلق، تأكد أنك لم تنس شيئاً في حيز المحرك. لإغلاق غطاء المحرك، أعد تعشيق الدعامة 4 في موضع التثبيت الخاصة بها 3. امسك غطاء حيز المحرك من منتصفه وأنزله حتى مسافة 30 سم من وضع الغلق ثم اتركه يسقط. سوف ينغلق تلقائياً تحت تأثير وزنه

أثناء إجراء أعمال تحت غطاء حيز المحرك، تأكد أن ذراع مساحات الزجاج على الوضع إيقاف. خطر التعرض للإصابات



التأكد من التثبيت الجيد للغطاء.  
التأكد من عدم وجود شيء يعوق  
موضع تثبيت تأمين القفل (حصى،  
قطعة قماش...).



بعد إجراء أى تدخل في حيز  
المحرك، تأكد من عدم نسيان شيء  
(قطعة قماش، أدوات...)  
في الواقع، قد يؤدي ذلك إلى تلف  
المحرك أو إلى حدوث حريق.



المستويات:

سائل التبريد

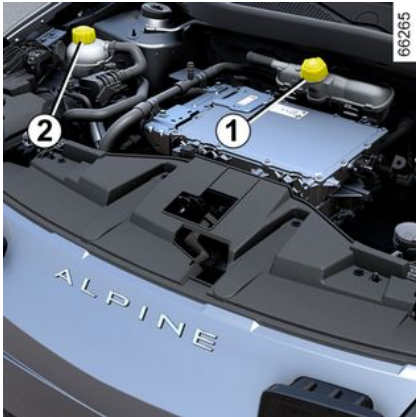

## الوصول إلى المحرك، المستويات

### غطاء حيز المحرك

### تحرير قفل أمان غطاء حيز المحرك



لفتح القفل، ادفع الذراع 2 نحو اليسار أثناء رفع غطاء حيز المحرك.



لفتحه، اسحب الذراع 1 الموجود بالجهة اليسرى للوحة التابلوه.

لا تقم بأي أعمال أسفل غطاء المحرك أثناء شحن السيارة أو تشغيل نظام الإشعال.



تجنب الضغط على غطاء حيز المحرك لتفادي خطر الإغلاق القسري لغطاء حيز المحرك.



يستخدم النظام الكهربائي للسيارة تياراً كهربائياً عالي الجهد. ولذلك، فقد يسخن هذا النظام أثناء تشغيل الإشعال وإيقاف تشغيله.



يجب مراعاة رسائل التحذير المبينة على ملصقات السيارة.

يُمنع منعاً باتاً إجراء أي عملية أو تعديل على النظام الكهربائي "عالي الجهد" الخاص بالسيارة (المكونات، الكابلات، الموصلات، بطارية الجر).

قد يؤدي خطر الإصابة بحروق شديدة أو صدمات كهربائية إلى الوفاة.

علاوة على ذلك، يمكن أن تدور مروحة المحرك



في أية لحظة. يذكرك مصباح التحذير في مقصورة المحرك بهذا. خطر التعرض للإصابات

بعد وقوع تصادم حتى ولو بسيط، بشبكة التهوية أو غطاء المحرك، تحقق من نظام قفل غطاء المحرك وذلك بواسطة وكيل الماركة.



63561

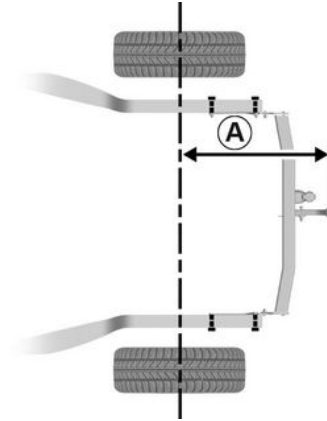

أقصى بُعد **A**: 757 مم.

من أجل عدم إتلاف سيارتك، يُمنع منعًا باتًا استخدام نقطة القطر وغيرها من الوسائل لسحب سيارة أخرى.

**i** الحمولة المسموحة على نقطة التعليق، أقصى وزن للمقطورة المزودة بمكابح

وغير المزودة بمكابح: ← 334.

اختيار معدات الجر وتركيبها

قضيب السحب (العضو العرضي وخطاف الجر) غير مُركَّب في الأصل على السيارة: يجب ألا يتجاوز وزن قضيب السحب بالكامل مع التركيبات 25 كجم.

يجب ألا يعيق أي جهاز سحب أي مكون إضاءة أو لوحة أرقام في حالة عدم الاستخدام.

في جميع الحالات، يجب عليك الامتثال للوائح البلد المعين الذي تتواجد فيه.

لمعرفة التركيب وظروف الاستخدام، راجع

تعليمات تركيب الجهاز.

ننصح بالاحتفاظ بهذا الكتيب مع المستندات الأخرى المتعلقة بالسيارة.

ضع دائما الأغراض الأثقل وزنا على الأرضية مباشرة. استعمل نقاط الربط 4 الموجودة على أرضية حيز الأمتعة، إذا كانت



السيارة مزودة بها. يجب وضع الأغراض بطريقة تضمن عدم اندفاعها إلى الامام على الركاب عند الكبح القوي. اربط أحزمة الأمان الخلفية حتى ولو كانت المقاعد غير مشغولة.

تأكد من أن الأشياء التي يتم نقلها موزعة بالتساوي في جميع أنحاء منطقة التحميل.

إذا أردت وضع أغراض على مسند الظهر الذي تم طيه، فمن الضروري خلع مخادع الرأس قبل طي مسند الظهر بشكل يتيح التصاقه جيداً بوسادة الجلوس.

### أثناء تركيب مسند الظهر في مكانه، تحقق من تأمين قفل مسند الظهر جيداً.



مكانه، تحقق من تأمين قفل مسند الظهر جيداً.

### في حالة استخدام كسوة للمقاعد،

احرص على ألا تعيق غلق مزلاج مسند الظهر. تحقق من وضع الأحزمة بشكل صحيح. أعد ضبط وضعية مساند الرأس. نظرا لأن مخدع الرأس عنصر من عناصر الأمان، تأكد من وجوده وضبطه جيداً.

في حال وجود مياه في مقصورة تخزين سلك الشحن أو علامات للصدأ أو أجسام غريبة في موصل سلك الشحن أو في مقبس شحن



السيارة، لا تشحن السيارة.

### خطر حدوث حريق.

اعتن بالكابل: لا تمش عليه أو تغمره في المياه أو تعيث به أو تسمح لأي شيء آخر بالاصطدام به. تحقق من مقصورة التخزين ونظفها بانتظام.

### نقل الأغراض في حيز الأمتعة

ضع دائما الاغراض المنقولة بحيث يكون جانبها الأكبر حجما مسنودا على:



– خلفية مقعد الكتبة الخلفية، لعمليات التحميل المعتادة (مثل A).



– مساند الظهر الأمامية مع مساند الظهر الخلفية مطوية للأسفل، كما في حالة الحد الأقصى للأحمال (مثل B).



منطقة تخزين حجرة الأمتعة

الرف الخلفي



لخلعه:

- اخفض مساند الرأس الخلفية؛
- قم بفك رباطي التعليق **1**؛
- ارفع الرف **2** لفكها؛



**i** أقصى وزن مسموح به على الرف الخلفي: **2** كجم موزعة جيداً.

- ادفع الرف **2** إلى الداخل وقم بتدويره؛
  - اسحب الرف نحوك.
- لإعادة تركيبه، قم بنفس الخطوات بطريقة عكسية.



لا تضع أبداً أغراضاً وخاصة الأغراض الثقيلة أو الصلبة على الرف في حالة الكبح المفاجيء أو عند وقوع حادث، قد يشكل ذلك خطراً على الركاب.

مقصورة تخزين سلك الشحن



حسب طراز السيارة، هذا الدرج مخصص لتخزين كابلات الشحن. حد الحمل الأقصى المسموح به لكل درج هو 10 كجم. للوصول إليه، افتح حجييرة الأمتعة ثم ارفع سجادة حجييرة الأمتعة باستخدام المقبض **3**.

تجهيزات، منطقة تخزين مقصورة الركاب

صناديق تخزين بالخلف

موضع الحفظ 8



(حسب طراز السيارة)

## تجهيزات، منطقة تخزين مقصورة الركاب

### موضع تخزين مسند الذراع المركزي 5



اسحب الغطاء 4 من مسند الذراع المركزي لأعلى.

تأكد من عدم وضع أشياء صلبة أو ثقيلة أو حادة في حجرات التخزين المفتوحة بطريقة قد تؤدي إلى قذفها على الركاب أثناء المنعطفات الحادة أو التوقف المفاجئ أو في حالة وقوع تصادم.



### صندوق التابلوه



للفتح، اسحب الغطاء 7.

يستطيع حمل علبة مناديل، وزجاجة مياه، وما إلى ذلك.

عند الانعطاف أو التسارع أو الفرملة، تأكد من عدم وجود خطر انسكاب السوائل من الوعاء الموضوع في حامل الأكواب. هناك خطر الإصابة بالحروق إذا انسكب السائل الساخن.



### موضع حفظ واقية الشمس 6



يمكن استخدامها لحمل تذاكر رسوم الطرق السريعة والخرائط وما إلى ذلك.

## حاويات تخزين أمامية

### أماكن التخزين بالأبواب الخلفية 1

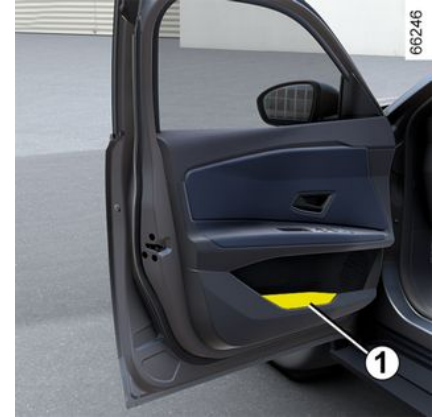

لا تضع أي أغراض على الأرضية (أمام السائق): في حالة الكبح المفاجئ، قد تنزلق هذه الأشياء تحت الدواسات وتمنع استخدامها.

## حجرة تخزين الكونسول الأوسط أو منطقة الشحن بالبحث 2



وفقاً لطراز السيارة، تم تجهيز المنطقة 2 بجهاز مغناطيسي 3 صُمم لتثبيت هاتفك الذكي في مكانه، بشرط أن يكون مزوداً بتقنية مغناطيسية أو أن يكون مزوداً بحافظة (مغناطيسية) متوافقة. يتيح هذا النظام التثبيت المستقر مع تحسين شحن جهازك.

لمزيد من المعلومات حول منطقة الشحن بالبحث، يرجى الرجوع إلى تعليمات الوسائط المتعددة.

عند القيادة، تأكد من أن الحاوية الموجودة في حامل الأكواب مغلقة بشكل صحيح حتى لا تنقلب. خطر تلف المعدات الكهربائية و/أو الإلكترونية المحيطة في حالة انسكاب السوائل.

حسب البلد والإشتراك، فإن منطقة الشحن بالبحث 2 هي أيضاً منطقة تعيين للهواتف الذكية المزودة بمفتاح رقمي 56.

من الضروري عدم ترك أي شيء (مثل بطاقة التشغيل، ومحرك USB، وبطاقة SD، وبطاقة الائتمان، والمجوهرات، والمفاتيح، والعملات المعدنية، وما إلى ذلك) في منطقة الشحن بالبحث 2 أثناء شحن هاتفك. قم بإزالة أي بطاقات مغناطيسية أو بطاقات ائتمان من جراب الهاتف من خلال وضع هاتفك في منطقة الشحن بالبحث 2.

قد تسخن الأجسام المتروكة في منطقة الشحن بالبحث 2 بشكل زائد. ننصحك بوضعها في المناطق المخصصة لهذا الغرض (حجرة التخزين)، موضع حفظ حاجب أشعة الشمس، وما إلى ذلك.

الرجاء الرجوع إلى تعليمات الوسائط المتعددة لمزيد من المعلومات.

## معدات مقصورة الركاب

- ليس من الضروري الضغط على الأضواء لتنشيط الإضاءة أو إلغاء تنشيطها. ما عليك سوى إجراء اتصال؛
- يمكنك إلغاء تنشيط/تنشيط إضاءة مصابيح القراءة عند فتح الأبواب من شاشة الوسائط المتعددة. ← 118.

عند قفل الأبواب وفتحها، تضئ مصابيح الصالون ومصابيح موضع القدم بشكل مؤقت.



## مصباح صندوق الأمتعة



يضئ المصباح 5 عند فتح صندوق الأمتعة.

## واقية الشمس، مرايا الزينة



## واقية الشمس

قم بخفض واقية الشمس 6 على الزجاج الأمامي أو حررها أو حركها نحو النافذة الجانبية.

## مرايا الزينة

ارفع الغطاء 7.

## الإضاءة أسفل حاجب أشعة الشمس

(حسب التجهيزات)

يتم تشغيل الإضاءة 8 تلقائيًا عند فتح حاجب الشمس.

## مقبس الملحقات التكميلية

### مقبس الملحقات التكميلية 1.



يتم توفيره لتوصيل الملحقات. فعلى سبيل المثال، لا يمكن استخدامه من أجل ضاغط مجموعة نفخ الإطارات الخاصة بك ← 304.

لا يتم بتوصيل إلا ملحقات تكميلية قدرتها 120 واط كحد أقصى (12 فولت).  
خطر حدوث حريق.



## لا يمكن تشغيل النافذة الكهربائية التي تعمل بلمسة واحدة

تم تزويد النافذة الكهربائية التي تعمل بلمسة واحدة بميزة الحماية من الحرارة: إذا ضغطت على المفتاح الخاص بالنافذة لأكثر من 16 مرة متتالية، فإنها تدخل في وضع الحماية (قفل النافذة).  
ويمكنك:

- استخدم مفتاح النافذة الكهربائية لفترة وجيزة وبفاصل زمنية تبلغ 30 ثانية تقريبًا؛
- أثناء تشغيل المحرك، سيتم إلغاء قفل النافذة بعد 20 دقيقة تقريبًا من خمول مفتاح النافذة الكهربائية.

## فتح/إغلاق نافذة التحكم عن بُعد

عند فتح الأبواب من الخارج، إذا ضغطت مع الاستمرار على زر تحرير القفل الموجود على البطاقة، فسيتم فتح جميع النوافذ المزودة بنافذة كهربائية تعمل بلمسة واحدة تلقائيًا.

عند قفل الأبواب من الخارج، إذا ضغطت مع الاستمرار على زر القفل الموجود على البطاقة، فسيتم إغلاق جميع النوافذ المزودة بنافذة كهربائية تعمل بلمسة واحدة تلقائيًا.

لا ينصح عندها بتشغيل النظام إلا إذا كان المستخدم يرى السيارة جيدًا مع عدم وجود أحد داخل السيارة.

وعند إغلاق النوافذ، تأكد من عدم بروز أي عضو من جسدك (كالذراع أو اليد أو غير ذلك) خارج المركبة.



خطر التعرض لإصابة خطيرة.

## خلل في التشغيل

في حالة عدم عمل وظيفة غلق النافذة، يتحول النظام إلى الطريقة العادية: اسحب المفتاح المعني بالقدر اللازم حتى يتم غلق النافذة بشكل كامل (النافذة تغلق شيئًا فشيئًا) واستمر في ذلك (باتجاه الغلق أيضًا) لمدة ثانية واحدة ثم أنزل النافذة وارفعها بشكل كامل وذلك لإعادة تهيئة النظام.

إذا لزم الأمر، استشر وكيل الماركة.

## الإضاءة الداخلية

### مصابيح القراءة

### مصابيح القراءة الأمامية

(حسب طراز السيارة)

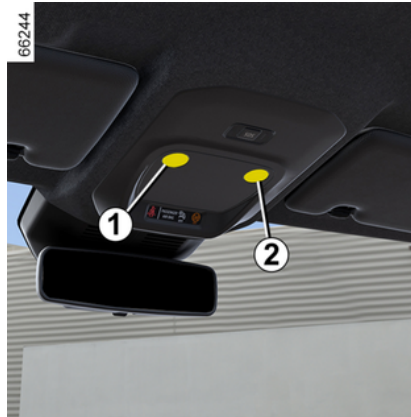

المس الإضاءة 1 أو 2 لتنشيط:

– إضاءة دائمة؛

– تنطفئ الإضاءة على الفور.

### حالة خاصة:

- ليس من الضروري الضغط على الأضواء لتنشيط الإضاءة أو إلغاء تنشيطها. ما عليك سوى إجراء اتصال؛
- يمكنك إلغاء تنشيط/تنشيط إضاءة مصابيح القراءة عند فتح الأبواب من شاشة الوسائط المتعددة ← 118.

## مصابيح القراءة الخلفية

(حسب طراز السيارة)



المس أضواء القراءة 3 أو 4 لما يلي:

- إضاءة دائمة؛
- تنطفئ الإضاءة على الفور.

### حالة خاصة:

النوافذ الكهربائية العاملة بالنقر



من مقاعد الركاب، اضغط على المفتاح 6.

سلامة الركاب

يمكن للسائق تعطيل تشغيل النوافذ الخلفية للركاب بالضغط على المفتاح 4. تظهر رسالة التأكيد وينطفئ ضوء المؤشر على لوحة أجهزة القياس.

تجنب وضع شيء بحيث يضغط على نافذة مفتوحة جزئياً: خطر تعرض النافذة الكهربائية للضرر.



**ملاحظة:** إذا اكتشفت النافذة مقاومة عند إغلاقها بالكامل تقريباً (على سبيل المثال فرع شجرة)، فإنها تتوقف ثم تنخفض مرة أخرى بمقدار بضعة سنتيمترات.



اضغط لفترة وجيزة على مفتاح النافذة أو اسحبه إلى أقصى حد له: سيتم رفع أو خفض النافذة بالكامل. الضغط على المفتاح يوقف حركة النافذة.

**ملاحظة:** النوافذ الخلفية لا تفتح بالكامل.

من مقعد السائق، استخدم المفتاح:

1. لجهة السائق،
2. لجهة الراكب الأمامي؛
3. و 5 لركاب المقعد الخلفي.

النوافذ الكهربائية

المقدمة

تعمل هذه الأنظمة مع تشغيل الإشعال أو إيقاف تشغيله، حتى يتم فتح أحد الأبواب الأمامية (لا يزيد عن حوالي 3 دقائق).

مسؤولية السائق



لا تغادر السيارة عندما تكون البطاقة أو المفتاح في الداخل أبداً، ولا تترك طفلاً أو شخصاً بالغاً لا يمكنه الاعتماد على ذاته بقدر كافٍ أو حيواناً أليفاً في السيارة، حتى ولو كان ذلك لفترة قصيرة.

في الواقع، قد يتعرض هذا الطفل لخطر أو قد يُعرض آخرين لخطر مثلاً بتشغيل المحرك أو بتفعيل تجهيزات كالنوافذ الكهربائية أو أيضاً بتأمين قفل الأبواب.

وفي حالة انحصار جزء من الجسم، قم على الفور بعكس مسار النافذة من خلال الضغط على المفتاح المناسب.

**خطر التعرض لإصابة خطيرة.**



وفقاً لطراز السيارة، تم تجهيز المنطقة 6 بجهاز مغناطيسي 7 ← 286.

**i** من الضروري عدم ترك أي شيء (مثل بطاقة التشغيل، ومحرك USB، وبطاقة الاتئمان، والمجوهرات، والمفاتيح، والعملات المعدنية، وما إلى ذلك) في منطقة الشحن 6 أثناء شحن هاتفك. أزل أي بطاقات ممغنطة أو بطاقات اتئمان من جراب الهاتف قبل وضع هاتفك في منطقة الشحن بالبحث 6.

**i** قد تسخن الأجسام المتروكة في منطقة الشحن بالبحث 6 بشكل زائد. ننصحك بوضعها في المناطق المخصصة لهذا الغرض (حجرة التخزين، موضع حفظ حاجب أشعة الشمس، وما إلى ذلك).

**i** عند القيادة، تأكد من أن الحاوية الموجودة في حامل الأكواب مغلقة بشكل صحيح حتى لا تنقلب. خطر تلف المعدات الكهربائية و/أو الإلكترونية المحيطة في حالة انسكاب السوائل.

**i** الرجاء الرجوع إلى تعليمات الوسائط المتعددة لمزيد من المعلومات.

**i** حسب البلد والاشتراك، فإن منطقة الشحن بالبحث هي أيضاً منطقة تعيين للهواتف الذكية المزودة بمفتاح رقمي ← 56.

## الميكروفون 5



(من أجل الهاتف والمساعد الصوتي)

### استخدام الهاتف

ننصح أيضا بضرورة التقيد دائما  
بالقوانين السارية والمتعلقة  
باستعمال هذه الأجهزة.



## منافذ الوسائط المتعددة "USB-C"

يمكن استخدام منافذ الوسائط المتعددة USB-C 2  
لشحن الملحقات بقوة قصوى تبلغ 15 واط (5 فولت)  
لكل منفذ.

**ملاحظة:** يمكن أيضًا استخدام منافذ الوسائط المتعددة  
USB-C 2 لنقل البيانات.

عند توصيل كابل من ملحق إلى منفذ  
USB (على سبيل المثال، كابل شحن  
منفذ smartphone، إلخ)، تأكد من  
فصله بعد الاستخدام.

**خطر حدوث ماس كهربائي وتلف منفذ USB**  
في حالة ملامسة طرف الكابل لجسم معدني  
(مثل ولاعة السجائر، وغيرها).

## المقدمة

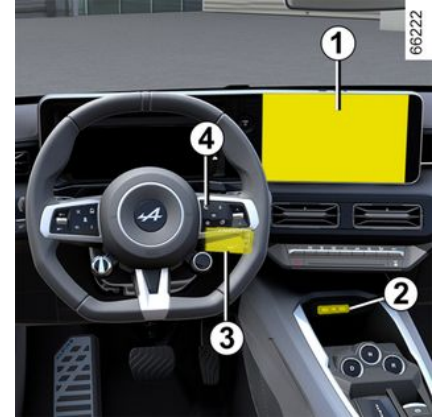

يعتمد وجود وموقع هذه التجهيزات على السيارة.

1. شاشة الوسائط المتعددة.
2. منافذ الوسائط المتعددة USB-C على الكونسول الأوسط.
3. زر التحكم في عمود التوجيه.
4. الأمر الصوتي.

الرجاء الرجوع إلى تعليمات الوسائط  
المتعددة لمزيد من المعلومات.



## فتحات التهوية والتدفئة والتكييف

### وجود ماء أسفل السيارة.

بعد تشغيل مكيف الهواء لفترة طويلة، من الطبيعي ملاحظة وجود ماء متكثف تحت السيارة. فهو نتاج لعملية التكييف.



لا تفتح دورة مادة التبريد. لأنها تمثل خطراً على العينين والبشرة.

4

### السائل المُبرِّد

59952



قد تحتوي دائرة سائل المبرد (التي تكون بعض المكونات بها مغلقة بإحكام) على غازات دفيئة مفلورة. حسب طراز السيارة، ستجد المعلومات التالية على الملصق A داخل حجرة المحرك.

قد يختلف وجود وموقع المعلومات الموجودة على الملصق A حسب طراز السيارة.

من أجل راحتك - 280



قبل القيام بأي إجراء في حجرة المحرك، يجب عليك إيقاف تشغيل الإشعال ← 141.



أنواع سائل المبرد



(XXX) نوع الزيت في دائرة التكييف



منتج قابل للاشتعال



راجع دليل السائق



الصيانة

(1) مقدار سائل التبريد الموجود في المركبة.	x.XXX كجم
(2) إمكانية الاحترار العالمي (مكافئ ثاني أكسيد الكربون).	GWP xxxxx
(3) المقدار في الوزن ومكافئ ثاني أكسيد الكربون.	مكافئ ثاني أكسيد الكربون x.XXXt

### معلومات إضافية

اعتماداً على الملصق واعتماداً على نوع سائل التبريد:

#### سائل التبريد R-1234yf

- (1) 1,050 كجم
- (2) GWP 0.501/GWP 1
- (3) 0.0005 طن



لا تفتح دورة مادة التبريد. السائل خطير على العينين والبشرة.

– لا يوجد أحد داخل السيارة.

إن تشغيل التثبيط الفوري لتكييف الهواء يختلف عن البرمجة:

- لا بد من إطلاقه من هاتفك الذكي؛
  - عجلة القيادة المفاة ووظيفة المقاعد، وذلك في حال تجهيز السيارة بها، يُجرى تنشيطها تلقائيًا؛
  - تتوقف الوظيفة بعد مرور 10 دقائق تقريبًا.
- الرجاء الرجوع إلى تعليمات الوسائط المتعددة لمزيد من المعلومات.

### إيقاف تكييف الهواء المبرمج

يتوقف تكييف الهواء أتماتيكيًا خلال عشر دقائق بعد وقت الانتهاء المعين.

ومع ذلك، يمكن تعطيل هذه الوظيفة في الحالات التالية:

- يعمل المحرك؛
- مستوى شحن بطارية القطر أقل من 7%؛
- كان غطاء حيز المحرك مفتوحًا؛
- أنت تضغط ضغطًا واحدة على المفاتيح على لوحة التحكم؛
- وجود السائق في مقصورة الركاب لمدة 20 ثانية تقريبًا.

**ملاحظة:** تنطبق هذه الحالات كذلك على إلغاء تنشيط تكييف الهواء تلقائيًا.

إذا كانت السيارة متوقفة لفترة طويلة دون فتح أحد الأبواب، وكان هناك جدول تكييف مسبق واحد نشط على الأقل، فسيتم إلغاء تنشيط الوظيفة من إطلاق التكييف المسبق الثالث المضمن. ستوفر الوظيفة عند فتح أحد أبواب السيارة.

## تكييف الهواء: معلومات ونصائح حول الاستخدام

### معلومات ونصائح الاستخدام

#### نصائح الاستعمال

في بعض الأحيان، مكيف الهواء متوقف وميزة إعادة تدوير الهواء فعّالة وسرعة التهوية صفر أو منخفضة، وما إلى ذلك، يمكنك ملاحظة وجود بخار ماء على النوافذ والزجاج الأمامي للسيارة.

في حالة وجود بخار ماء، استخدم وظيفة "وضوح الرؤية" لإزالته، ومن ثم استخدم مكيف الهواء في الوضع التلقائي لإيقاف تكوينه مرة أخرى.

لا تُدخل شيئًا في دائرة تهوية السيارة (مثلًا في حالة وجود رائحة كريهة...).

**خطر حدوث تردي أو وقوع حريق.**



### الاستهلاك

من الطبيعي ملاحظة زيادة استهلاك الطاقة أثناء تشغيل تكييف الهواء.

#### بعض النصائح لتقليل الاستهلاك وبالتالي المساعدة في الحفاظ على البيئة

قم بالسير وفتحات التهوية مفتوحة بينما النوافذ مغلقة. إذا ظلت السيارة متوقفة لفترة في جو شديد الحرارة أو تحت أشعة الشمس الشديدة، فقم بتجهيتها بضع دقائق من أجل طرد الهواء الساخن قبل تشغيل النظام.

## الصيانة

راجع دفتر الصيانة الخاص بالسيارة لمعرفة الموعد الدوري للفحص.



استخدم نظام تكييف الهواء بشكل منتظم، حتى في حالة الطقس البارد، واحرص على تشغيله مرة واحدة على الأقل في الشهر لمدة 5 دقائق تقريبًا.

### خلل في التشغيل

بشكل عام، استشر وكيل الماركة الخاص بك في حالة وجود مظاهر خلل بالتشغيل.

#### – انخفاض أداء إزالة الصقيع أو إزالة الضباب أو أداء تكييف الهواء.

قد يكون السبب في ذلك هو انسداد خرطوشة فلتر المقصورة.

#### – <b>1> لا يتم إنتاج هواء بارد.

تأكد من الوضع الصحيح للأزرار والحالة الجيدة للمصاهر وإذا لزم الأمر، أوقف النظام.



يُستخدم نظام تكييف الهواء في السيارة أيضًا لتبريد بطارية الجر. قد يؤدي الانخفاض المطول في كفاءة تكييف الهواء إلى تلف بطارية الجر مبكرًا.

تكيف الهواء: البرمجة

برمجة تكيف الهواء



بناءً على طراز السيارة، ومن خلال الضغط على عنصر التحكم في عجلة القيادة **17** يمكنك تنشيط الوظائف التالية وفقاً لإعدادات المُستخدم المُخزنة التي حددتها مسبقاً:

- عجلة القيادة المدفأة؛
- المقاعد المدفأة؛
- تنقية الهواء.

لمزيد من المعلومات حول برمجة هذه الوظيفة، يرجى الرجوع إلى تعليمات الوسائط المتعددة.

إعدادات مكيف الهواء "Eco"

يُرجى الرجوع إلى القسم "DRIVE MODE" **270** للحصول على مزيد من المعلومات.

الرجاء الرجوع إلى تعليمات الوسائط المتعددة لمزيد من المعلومات.

**مسؤولية السائق أثناء صف السيارة أو إيقافها**

لا تترك أبداً سيارتك وبدخلها حيوان، أو طفل، أو شخص بالغ لا يمكنه الاعتماد على نفسه بقدرٍ كافٍ، حتى ولو لفترة قصيرة.

إذا كان الجو حاراً أو مشمساً، فيُرجى تذكر أن درجة الحرارة بداخل مقصورة الركاب ترتفع بسرعة شديدة.

**خطر التعرض للموت أو لإصابات خطيرة.**

تنشيط "البرمجة"

تبدأ الوظيفة قبل الوقت المبرمج، بحيث تصل درجة الحرارة في السيارة إلى درجة حرارة الراحة المريحة، إذا:

- غطاء حيز المحرك مغلق؛
- كان مستوى شحن بطارية الجر كافياً؛
- توقف المحرك؛
- لا يوجد أحد داخل السيارة.

يضيء ضوء التحذير  في لوحة العدادات.

التنشيط الفوري لتكييف الهواء

من الممكن بدء التشغيل الفوري لتكييف الهواء، إذا:

- غطاء حيز المحرك مغلق؛
- كان مستوى شحن بطارية الجر كافياً؛
- توقف المحرك؛



من شاشة الوسائط المتعددة **1**، يمكنك حفظ العديد من برامج الراحة عن طريق تنشيط الإعدادات التالية:

- ضبط درجة الحرارة؛
  - برمجة الوقت الذي لا بد أن تكون السيارة جاهزة فيه؛
  - تحديد الأيام التي لا بد من تكرار البرنامج بها.
- يمكنك تنشيط/إلغاء تنشيط البرامج المحفوظة.

**ملاحظة:** يمكنك برمجة مكيف الهواء باستخدام أحد تطبيقات MyAlpine على الهواتف الذكية.

عند توقف السيارة مع تشغيل المحرك، ومن خلال نطاق "السيارة" في شاشة الوسائط المتعددة **1**، حدّد القائمة "كهربائي" ثم علامة التبويب "البرامج" للوصول إلى الإعدادات.

تحتوي بعض الأزرار على ضوء تشغيل يشير إلى حالتها التشغيلية.



إذابة الجليد وإزالة بخار الماء عن الزجاج الخلفي

66169

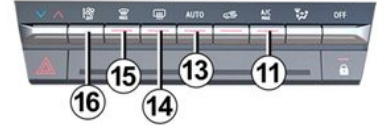

اضغط على الزر **13**: وسيضيئ ضوء المؤشر المدمج. تتيح هذه الوظيفة سرعة إزالة بخار الماء أو إذابة الجليد عن الزجاج الخلفي وإذابة الجليد عن مرآيا الرؤية الخلفية (في السيارات المجهزة بها).  
للخروج من هذه الخاصية، اضغط على الزر **13** مرة أخرى. وإلا، فإن وظيفة إزالة بخار الماء ستوقف أوتوماتيكياً

### وظيفة "A/C MAX"

تتيح وظيفة "A/C MAX" نظام تكييف الهواء العمل بأقصى إمكاناته. يمكن تنشيطها لفترة قصيرة لتبريد مقصورة الركاب بسرعة.

66169

منع تكثف بخار الماء/إزالة الثلج يبقى في جميع الحالات ذات الأولوية على إعادة تدوير الهواء.



### الاستخدام اليدوي

اضغط على الزر **11**: وسيضيئ ضوء المؤشر المدمج.

**ملاحظة:** من أجل منع النوافذ من الضبابية، قد يقوم النظام بإلغاء تنشيط الوظيفة تلقائياً. ينطفئ مصباح المؤشر المدمج في الزر **11**.

اضغط على الزر **11** مرة أخرى لإلغاء تنشيط الوظيفة بمجرد ألا تكون إعادة تدوير الهواء ضرورية.

### جهاز تنقية الهواء

الرجاء الرجوع إلى تعليمات الوسائط المتعددة لمزيد من المعلومات.

تتضمن هذه الوظيفة تعديلات تلقائية:

- درجة الحرارة مبرمجة على البارد تمامًا؛
- توزيع الهواء على الركاب؛
- أقصى طاقة لتدفق للهواء؛
- التحكم في تكييف الهواء؛
- إعادة تدوير الهواء.

**لتنشيط هذه الوظيفة**، اضغط على الزر **10**. يضيئ المؤشر الموجود على الزر **10**. قم بإلغاء تنشيط وضع Save للحصول على أفضل أداء.

**لإبطال فاعلية هذه الوظيفة**، اضغط مرة أخرى على الزر **10** أو الزر **15**. ينطفئ المؤشر الموجود على الزر **10**.

### تشغيل إعادة تدوير الهواء (مع عزل المقصورة)

يمكنك تنشيط وظيفة إعادة التدوير من وقت لآخر لعزل مقصورة الركاب عن الهواء الخارجي، كما هو الحال عند القيادة عبر منطقة ملوثة مثلاً.

تعديل توزيع الهواء في مقصورة الركاب

يتم توجيه الهواء نحو فتحات التهوية بلوحة التابلوه ونحو مواضع أقدام الركاب.



يأتي تدفق الهواء بشكل أساسي من خلال فتحات التهوية الموجودة عند أقدام الركاب (أسفل لوحة القيادة و / أو أسفل المقاعد الأمامية).

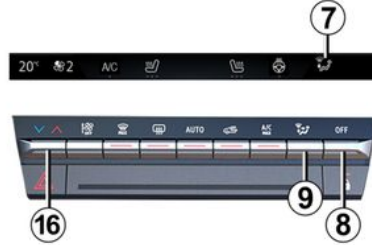

ضبط درجة حرارة الهواء

اضغط على عنصر التحكم **16** لضبط درجة حرارة الهواء.

ضبط سرعة مروحة التهوية

في الوضع الأوتوماتيكي، يختار النظام سرعة التهوية المثلى لبلوغ مستوى الراحة المطلوب والمحافظة عليه.

يمكنك ضبط سرعة التهوية دائمًا عن طريق الضغط على عنصر التحكم **15** لزيادة سرعة التهوية أو خفضها.

وظيفة «الرؤية الواضحة»

اضغط على الزر **14**: وسيضيئ ضوء المؤشر المنمج.

تؤدي هذه الوظيفة إلى إزالة بخار الماء سريعًا عن كل من الزجاج الأمامي، والزجاج الخلفي، والنوافذ الجانبية الأمامية ومرابيا الأبواب (حسب نوع السيارة). يقوم تلقائيًا بتنشيط وظائف تكييف الهواء وإزالة الجليد من الشاشة الخلفية.

**ملاحظة:** يقوم تلقائيًا بإلغاء تنشيط إعادة تدوير الهواء.

**للخروج من هذه الوظيفة، اضغط على الزر 12 أو 14.**

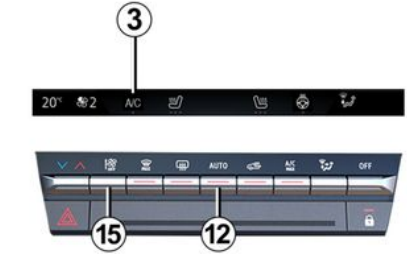

اضغط على **9** مرة واحدة أو بشكل متكرر لضبط توزيع الهواء. يتم عرض إعداد توزيع الهواء المحدد **7** على شاشة الوسائط المتعددة. تكون المواضع حسب الترتيب التالي:



تدفع الهواء من فتحات إزالة بخار الماء عن الزجاج الأمامي وفتحات إزالة بخار الماء عن النوافذ الأمامية الجانبية.



يتم توزيع تدفق الهواء بين فتحات إزالة البخار بالجانب الأمامي وفتحات إزالة البخار بالزجاج الأمامي وموضع القدمين.



يأتي تدفق الهواء بشكل أساسي من خلال فتحات التهوية في لوحة القيادة.

يقوم النظام بضبط سرعة التهوية وتوزيع الهواء وإعادة تدوير الهواء وتشغيل أو إيقاف مكيف الهواء ودرجة حرارة الهواء.

يتكون هذا الوضع من ثلاث برامج، يمكن الاختيار من بينهم:

**AUTO:** يُحسّن مستوى الراحة المُحدّد وفقًا للظروف الخارجية. اضغط على الزر **12**.

**SOFT:** يتيح الحصول على مستوى درجة الحرارة المرغوبة بشكل أكثر سلاسة وهدوء اضغط على الزر **12** ثم اضغط إلى أسفل لتنشيط وضع SOFT.

**FAST:** يزيد من تدفق الهواء في مقصورة الركاب. هذا الوضع موصى به خصيصًا لتعزيز الراحة في المقاعد الخلفية. اضغط على الزر **12** ثم اضغط إلى أعلى مرة أخرى لتنشيط الوضع FAST.



لضبط تدفق الهواء من فتحات التهوية **1**، و**4**، و**6**، ضغط وارفع عنصر التحكم **11** للمستوى المطلوب. لمقاومة الروائح الكريهة داخل سيارتك، لا تستخدم إلا الأنظمة المخصصة لهذا الغرض. استشر وكيل الماركة.



لا تدخل شيئاً في دائرة تهوية السيارة (مثلاً في حالة وجود رائحة كريهة...).

**خطر حدوث تردّي أو وقوع حريق.**

## مكيف الهواء الأوتوماتيكي.

### أزرار التحكم

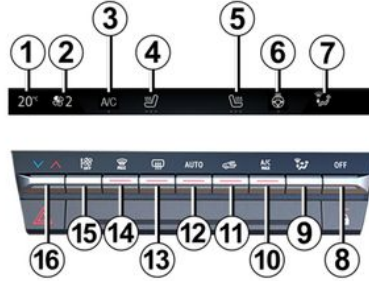

- 12.** التحكم في تنشيط تكييف الهواء في وضع AUTO.
- 13.** إزالة الثلج/إزالة الضباب عن الزجاج الخلفي، ومرآيا الرؤية الخلفية وفقاً لنوع السيارة.
- 14.** وظيفة "الرؤية الواضحة".
- 15.** ضبط سرعة التهوية وإيقاف النظام.
- 16.** ضبط درجة حرارة الهواء لجهة السائق/الركاب.

### تفعيل \ إبطال تفعيل النظام

#### تنشيط النظام

عند تشغيل السيارة، يعود النظام لآخر برمجة مستخدمة.

يعمل النظام أيضاً عندما تكون السيارة متوقفة مع تشغيل المحرك.

اضغط على عنصر التحكم **12** لتنشيط النظام أو ضبط عنصر التحكم **15** على سرعة المروحة المطلوبة.

#### إيقاف التشغيل

اضغط على عنصر التحكم **8** لإيقاف النظام.

#### تشغيل أو إيقاف مكيف الهواء

في الوضع الآلي، يقوم النظام بإدارة تنشيط تكييف الهواء. لا يزال من الممكن تنشيط النظام أو إلغاء تنشيطه بالضغط على عنصر التحكم **3**.

#### تشغيل الوضع الأوتوماتيكي

يضمن نظام التكييف الأوتوماتيكي جواً محيطياً مريحاً في مقصورة الركاب والحفاظ على مستوى جيد للرؤية مع ترشيد الاستهلاك (إلا في ظروف الاستخدام الاستثنائية).

- 1.** مؤشر درجة حرارة تدفئة السائق.
- 2.** مؤشر سرعة التهوية.
- 3.** التحكم في تنشيط تكييف الهواء.
- 4.** التحكم في تنشيط مقعد السائق المُدفأ.
- 5.** التحكم في تنشيط المقعد المُدفأ للراكب.
- 6.** التحكم في تنشيط عجلة القيادة المُدفأة.
- 7.** مؤشر توزيع الهواء في مقصورة الركاب.
- 8.** النظام خارج عن السيطرة.
- 9.** ضبط توزيع الهواء في مقصورة الركاب.
- 10.** التحكم في التنشيط لوظيفة "A/C MAX".
- 11.** إعادة تدوير الهواء.

فتحة تهوية موضع السائق 1



4

التوجيه

لتوجيه تدفق الهواء، قم بتدوير فتحة التهوية 1 باستخدام اللسان 8.  
لغلقها: حرك اللسان 8 بعيداً عن عجلة القيادة لما بعد نقطة المقاومة.  
لفتحها: حرك اللسان 8 في اتجاه عجلة القيادة.

فتحة تهوية للركاب 4



التوجيه

لتوجيه تدفق الهواء، قم بتدوير فتحة التهوية 4 باستخدام اللسان 9.  
لغلقها: حرك المؤشر 9 نحو الخارج من اللوحة الأمامية، بعد نقطة المقاومة.  
لفتحها: حرك اللسان 9 نحو الداخل من اللوحة الأمامية.

فتحات التهوية الوسطى 6



التوجيه

لتوجيه تدفق الهواء، قم بتدوير فتحات التهوية 6 باستخدام الألسنة 10.  
لإغلاقها: حرك اللسان 10 نحو الداخل من اللوحة الأمامية.  
لفتحها: حرك اللسان 10 نحو الخارج من اللوحة الأمامية، بعد نقطة المقاومة.



لا تثبت أي أجسام في فتحات التهوية (مثل أداة تثبيت الهاتف).  
خطر الحاق ضرر بالسيارة

## فتحات التهوية والتدفئة والتكييف

1. فتحات تهوية موضع السائق.
2. فتحات إزالة الضباب عن الزجاج الأمامي.
3. فتحة إزالة بخار الماء عن النافذة الجانبية.
4. فتحات التهوية للراكب.
5. فتحات مدفأة موضع الأقدام للركاب الأماميين.
6. فتحات التهوية الوسطى
7. لوحة أزرار التحكم

## فتحات التهوية والتدفئة والتكييف

فتحات الهواء: مخارج الهواء

مخارج الهواء

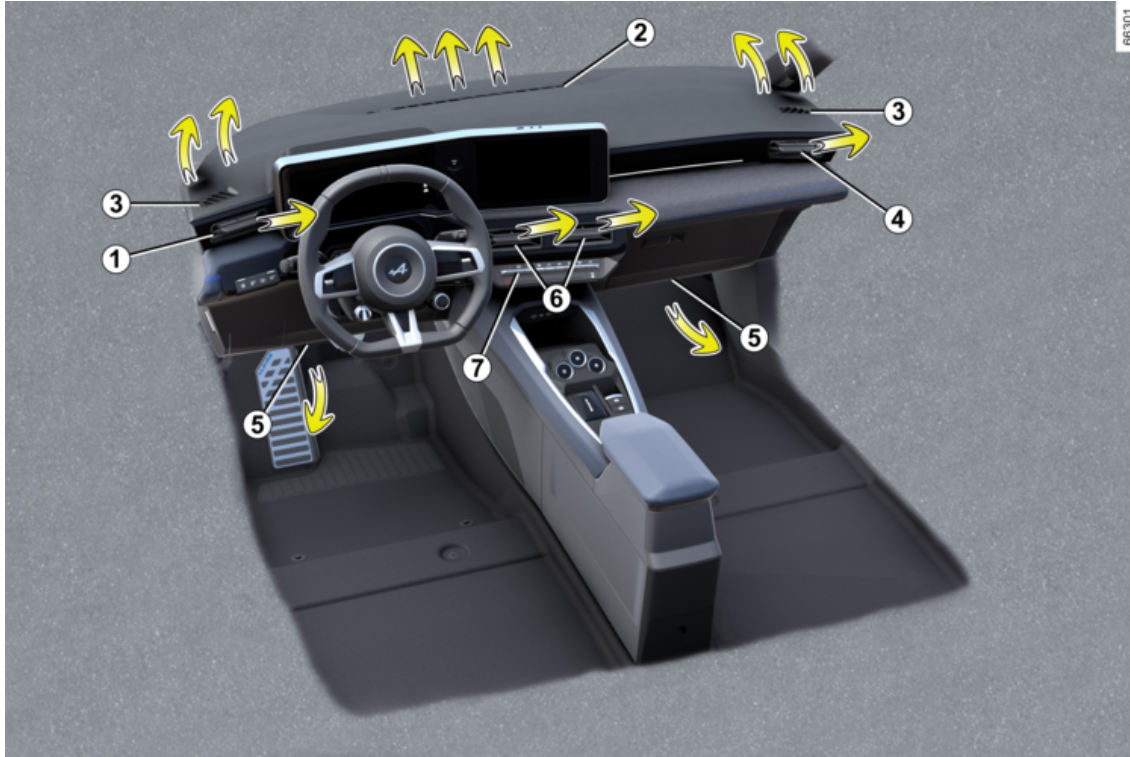

4

## وضع القيادة

### إعدادات مكيف الهواء "Eco"



هذه المعلمة متوفرة لكل وضع من أوضاع DRIVE MODE، مما يتيح لك تحسين نطاق السيارة من خلال العمل على أداء مكيف الهواء (مثال: تأخير الوصول إلى درجة الحرارة المطلوبة، وما إلى ذلك). ← 157.

من شاشة الوسائط المتعددة 1، يمكنك التفعيل أو ال تعطيل من قائمة تكوين DRIVE MODE.

عند التنشيط، يظهر ضوء التحذير 3 ECO على شاشة الوسائط المتعددة 1.

الرجاء الرجوع إلى تعليمات الوسائط المتعددة لمزيد من المعلومات.

بناءً على طراز السيارة، يتيح لك نظام وضع القيادة الاختيار من بين أوضاع القيادة المتعددة التي تؤثر على القيادة، والإضاءة المحيطة، والراحة، ووضعية القيادة:

- تم تكوين جميع الأوضاع مسبقاً، كما يمكن تخصيصهما (الإضاءة المحيطة وغير ذلك)؛
- الوضع "Perso" قابل للتخصيص.

تؤثر أوضاع القيادة على ما يلي:

- قوة التوجيه؛
- برنامج تعزيز الاتزان الإلكتروني؛
- استجابة المحرك.

كما تؤثر أيضاً على ما يلي:

- راحة مقصورة الركاب؛
- الإضاءة في مقصورة الركاب وإضاءة لوحة أجهزة القياس؛
- عرض لوحة أجهزة القياس وشاشة الوسائط المتعددة.

### الوصول إلى القائمة



وفقاً لطراز السيارة، يمكنك الوصول إلى "DRIVE MODE":

- من شاشة الوسائط المتعددة **1**؛

- باستخدام التحكم في عجلة القيادة **2**.

الرجاء الرجوع إلى تعليمات الوسائط المتعددة لمزيد من المعلومات.

### الأوضاع DRIVE MODE

#### الوضع "Perso"

يتيح هذا الوضع التكوين الكامل لعناصر القيادة، بما في ذلك استجابة المحرك.

#### الوضع "Save"

يُركّز وضع "Save" على حفظ الطاقة. تعمل إدارة المحرك على تقليل استهلاك ← **157**.

#### الوضع "Sport"

يسمح هذا الوضع بزيادة استجابة المحرك. تحكم أكبر في القيادة.

#### الوضع "Normal"

باستخدام إعدادات السيارة القياسية، يمنحك هذا الوضع أفضل حل وسط بين الراحة والديناميكية.



يمكنك إعادة ضبط الإعدادات وضغاً تلو الآخر.



تُعد إعدادات المحرك محددة لكل وضع من أوضاع القيادة، ولا يمكن تخصيصها باستثناء الوضع "Perso".



في حال تحديد الوضع Normal أو Save قبل إيقاف تشغيل المحرك، سيتم الاحتفاظ بأخر وضع محدد. في حال تحديد الوضع Sport قبل إيقاف تشغيل المحرك، سيتم تنشيط الوضع Normal تلقائياً عند إعادة التشغيل.

## الوضع اليدوي

يتم إجراء مكالمة طوارئ من خلال:

– الضغط مع الاستمرار على الزر **2** لمدة لا تقل عن ثلاث ثوانٍ؛

أو

– الضغط على الزر **2** خمس مرات في غضون 10 ثوانٍ.

في حالة الضغط غير المقصود على الزر، يمكن إلغاء المكالمة بالضغط مع الاستمرار على الزر **2** لمدة ثانيتين تقريباً قبل توصيل المكالمة بمركز الاتصالات. بمجرد إنشاء المكالمة، فمركز الاتصالات وحده هو من يمكنه إنهاؤها.

## خلل في التشغيل

في بعض الحالات، قد لا تعمل وظيفة مكالمات الطوارئ (مثل عندما تكون البطارية ضعيفة).

عندما يكتشف النظام خطأ في التشغيل، يظهر ضوء التحذير **1** باللون الأحمر لأكثر من 30 دقيقة. استشر وكيل الماركة في أقرب وقت ممكن.

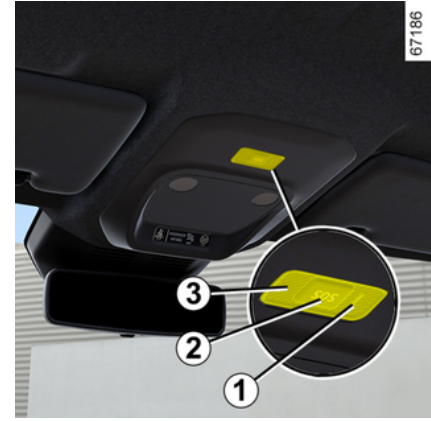

## تشغيل الوضع الأوتوماتيكي

عندما يكون النظام قيد التشغيل، يتم تنشيط الوضع تلقائياً.

تبدأ مكالمة الطوارئ تلقائياً في حالة وقوع حادث تطلب تنشيط المعدات الوقائية (شدادات حزام الأمان airbag وغيرها).



ودون ميزة مكالمة الطوارئ، لا يمكن تعقب النظام ولن يكون تحت المراقبة المستمرة. تُمحي البيانات تلقائياً وباستمرار، ويخزن النظام فقط آخر ثلاثة أوضاع للسيارة.

حسب التشريعات ذات الصلة بالبلد، تُرسل البيانات في حال مكالمة الطوارئ فقط. تُعامل البيانات المرسلّة إلى مركز المكالمات وفقاً لقوانين حماية البيانات الشخصية المعمول بها في البلد التي تقطن فيها. يخزن النظام بيانات تاريخ النشاط لمدة 13 ساعة فقط.

يحق لملاك السيارات الوصول إلى بياناتهم. ويمكنهم طلب تصحيح البيانات أو حذفها أو التأكد من تأمينها.



لضمان سلامتك والتشغيل السليم للنظام، يجب إجراء أي عمل في البطارية (الإزالة، الفصل، وما إلى ذلك) بواسطة فني مختص.

## خطر الإصابة بحروق شديدة أو صدمات كهربائية.

يجب الالتزام بالفترات الزمنية للاستبدال (عدم تجاوزها) المقررة في مستند الصيانة. البطارية من نوع خاص. لذا، يُرجى التأكد من استبدالها ببطارية من نفس النوع. استعن بأحد وكلاء الماركة.



يعمل هذا النظام ببطارية مخصصة. عمر البطارية الافتراضي أربع سنوات تقريباً (يضيء المصباح التحذيري **1** باللون الأحمر لتحذيرك). استشر وكيل الماركة.



في حالة وقوع حادث، إذا سمح الموقع والظروف المرورية، فابق بالقرب من السيارة حتى تتمكن من الرد على مركز الاتصالات بسرعة عند الضرورة.



يتم دومًا إجراء المكالمات كما يلي:

- بدء المكالمات مع خدمات الطوارئ؛
- يتم إرسال البيانات المتعلقة بالحادثة (لوحة الشركة المصنعة، وقت المكالمات، آخر المواقع، اتجاه السيارة، إلخ)؛
- يتم الاتصال الصوتي مع خدمات الطوارئ؛
- يتم الاتصال بمساعدة الطوارئ عند الضرورة.

يوجد وضعان لمكالمات الطوارئ:

- الوضع الأوتوماتيكي؛
- الوضع اليدوي.

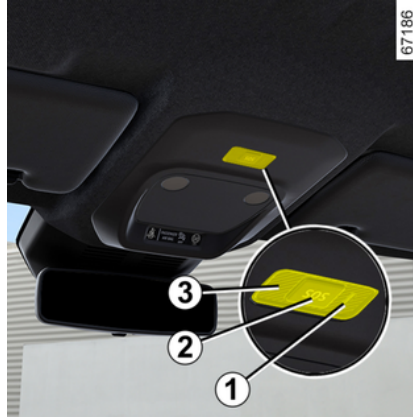

1. مصباح تحذير تشغيل النظام:

- أخضر: فعال (مثلًا النظام والشبكة متاحة، وما إلى ذلك)؛
- إيقاف: غير فعال (على سبيل المثال، الشبكة غير متوفرة، إلخ)؛
- أحمر: عطل؛
- وميض أخضر: الاتصال جارٍ.

2. الزر "SOS".

3. الميكروفون.

4. السماعة (تبعًا لطراز السيارة).

## المقدمة

إذا كانت السيارة مجهزة، يمكن استخدام وظيفة تسمح بالاتصال (بدون أي رسوم) تلقائيًا أو يدويًا بخدمات الطوارئ في حالة وقوع حادث أو مرض، مما يؤدي إلى تقليل الوقت الذي تستغرقه خدمات الطوارئ هذه للوصول إلى الموقع.

**ملاحظة:** ميزة الاتصال بالطوارئ قيد التشغيل:

- في البلدان التي تغطيها شبكات الاتصالات من الجيل الثاني والثالث أو، وفقًا لطراز السيارة، شبكات الجيل التالي (NGN) وخدمات الطوارئ التليماتية المرتبطة بها والمتوافقة مع النظام؛
- اعتمادًا على تغطية الشبكة في المنطقة الجغرافية التي تتم فيها قيادة السيارة.

إذا كنت تستخدم وظيفة مكالمة الطوارئ للإبلاغ عن حادث شاهدته، فهذا يعني ضرورة توفك في أنسب مكان حسب حركة المرور للسماح لخدمات الطوارئ بتحديد موقع سيارتك وبالتالي موقع الحادث المبلغ عنه. احترام القوانين المحلية في جميع الأحوال.

استخدم مكالمات الطوارئ فقط في حالات الطوارئ إذا تعرضت لحادث أو شاهدته أو إذا شعرت بالمرض.



نحو سيارتك أو بالقرب منها بسرعة منخفضة لا يعتبرها النظام تشكل أي نوع من الخطر؛  
- إن نطاق المستشعرات الواقعة داخل المصد الخلفي جرى إخفاؤه بواسطة أجسام ما، مثل السيارات الأخرى التي احتلت حيزاً كبيراً عند صفها وعلى مقربة شديدة من سيارتك

إذا تم تجهيز السيارة بقضيب الجر المتعرف عليه من جانب النظام، تُعلمك الرسالة "مساعدة القيادة غير متوفرة" التي تُعرض على لوحة أجهزة القياس بأن الوظيفة غير قابلة للتشغيل.

نتصحك باستشارة وكيل الماركة الخاص بك لاختيار التجهيزات الملائمة لسيارتك.

### خلل في التشغيل

إذا اكتشف النظام عطلاً، فستظهر الرسالة "تحقق من رادارات الجنب" على لوحة أجهزة القياس. استشر وكيل الماركة.

قد لا تكتشف هذه الميزة سيارات معينة أو أشياء متحركة بالقرب من سيارتك. لا تحل هذه الوظيفة بصورة أو بأخرى محل بقطة السائق ومسؤوليته، وركاب السيارة المسؤولين دائماً عن توجيه عناية خاصة للحالة المرورية وتفقد المنطقة قبل مغادرة السيارة.

**في حالة اضطراب النظام**

يمكن لحالات معينة (الظروف البيئية المعقدة، والأجواء المناخية السيئة، وما إلى ذلك) إعاقة تشغيل النظام أو تدميره، مع احتمالية انطلاق تنبيهات كاذبة.





عند فتح أحد الأبواب، والكشف عن وجود جسم متحرك، يضيء مصباح التحذير **1** في مرآة الباب **2** وكذلك المصابيح المحيطة على الباب الأمامي وفقاً لطراز السيارة.  
**ملاحظة:** نظّف مرآيا الباب **2** حتى تظل مصابيح التحذير **1** مرئية.

التنشيط/إلغاء تنشيط الوظيفة من شاشة الوسائط المتعددة **4**



لتنشيط الوظيفة أو تعطيلها، ارجع إلى إرشادات الوسائط المتعددة.



عندما يقترب الجسم الذي تم اكتشافه بشدة، سينطلق صوت صفارة مع رسالة التحذير **3** "تم إكتشاف عائق جانبي" على لوحة أجهزة القياس.  
**ملاحظة:** يظل النظام نشطاً لبعض الوقت بعد إيقاف الإشعال.

عندما تُفتح السيارة، تعود هذه الوظيفة إلى آخر حالة محفوظة على شاشة الوسائط المتعددة.



شروط إبطال التشغيل

- السيارة قيد التحرك، وليست متوقفة بصورة كاملة؛
- السيارة مغلقة من الخارج؛
- هناك أجسام متحركة (الدراجات النارية، والدراجات الهوائية، والمشاة، وما إلى ذلك) تتحرك

## مساعدات الإيقاف مخرج الركاب الآمن

شرح

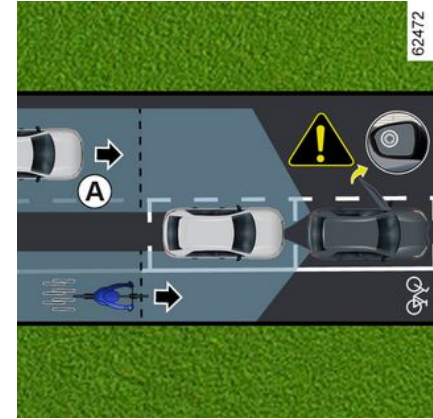

تُعرف هذه الوظيفة بأنها مساعد إضافي في القيادة من أجل سلامة ركاب السيارة.

تهدف وظيفة "مخرج الركاب الآمن" إلى تحذير السائق و/أو الركاب من خطر محتمل في حال فتح الأبواب عندما تكون السيارة متوقفة.

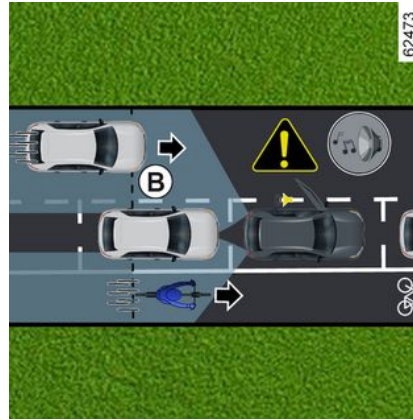

تستخدم هذه الوظيفة المعلومات الواردة من المستشعرات المثبتة على جانبي المصد الخلفي (المنطقة C)، لتحذير السائق:

– عندما تكون سيارة أخرى (أو دراجة نارية، أو دراجة، مشاة، أو ما إلى ذلك) داخل منطقة الكشف A ؛

و

– عندما يكون هناك خطر الاصطدام بسيارة (أو دراجة نارية، أو دراجة، أو مشاة، أو ما إلى ذلك) في المنطقة B.

## حالة خاصة

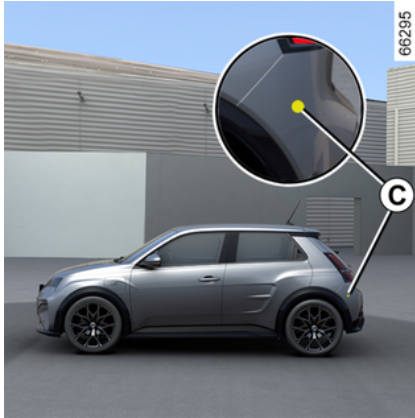

تأكد من عدم حجب المنطقة C الموجودة حول الرادارات على كل جانب من جوانب المصد الخلفي (بواسطة الأوساخ والثلوج وما إلى ذلك).

في حالة وجود عائق أمام المستشعر، تظهر الرسالة "ردارات الجانب الرؤية غير متاحة" على لوحة أجهزة القياس. نظف المنطقة التي تقع فيها المستشعرات.

عليك إلغاء تنشيط الوظيفة في الحالات الآتية:

- تضررت منطقة الرادار C (المصد الخلفي)؛
- السيارة مزودة بقضيب جر لم يتعرف عليه النظام.

نظرًا لتثبيت مستشعرات خلف المصدات، يوصى أن يقوم أفراد أكفاء بإجراء أي عمل على المصد (إصلاح، استبدال، أعمال طلاء، وما إلى ذلك).



### تقييد تشغيل النظام

– ينبغي أن تبقى منطقة الرادار نظيفة وخالية من أي تعديلات لضمان التشغيل السليم للنظام.  
– قد لا يتعرف النظام على الأجسام الصغيرة (الدراجات النارية والدراجات الهوائية والمشاة وما إلى ذلك) التي تتحرك نحو السيارة.



### إبطال الوظيفة

عليك إلغاء تنشيط الوظيفة في الحالات الآتية:  
– تضررت منطقة الرادار A (المصد الخلفي)؛  
– السيارة مزودة بقضيب جر لم يتعرف عليه النظام.

هذه الوظيفة هي مساعدة إضافية على القيادة لا تهدف هذه الوظيفة تحت أي ظرف من الظروف إلى استبدال الرعاية والاهتمام المستحق للسائق، الذي ينبغي عليه التحكم في المركبة طوال الوقت.



ينبغي عدم استخدام النظام كمكتشف للعوائق أو نظام مضاد للتصادم تحت أي ظرف من الظروف.

### صيانة/إصلاح النظام

– في حال حدوث تصادم، يمكن تغيير موضع الرادارات، مما يؤثر على الوظيفة. أوقف تنشيط الوظيفة واستشر أحد الموزعين المعتمدين.  
– يجب أن يقوم فنيون مؤهلون بإتمام أي عمل في نطاق المنطقة التي تقع فيها الرادارات (الإصلاح، والاستبدال، وصيانة جسم السيارة وما إلى ذلك).  
الموزع المعتمد فقط هو المؤهل لصيانة النظام.

### اضطراب النظام

يمكن أن تؤدي بعض الظروف إلى حدوث تلف في تشغيل النظام أو إعاقته، على سبيل المثال:



– بيئة معقدة (موقف السيارات تحت الأرض، وهياكل معدنية، وما إلى ذلك)؛  
– سوء الأحوال الجوية (الثلوج أو الأمطار الغزيرة أو البرد أو الجليد الأسود أو غير ذلك).

### إبطال الوظيفة

يجب تعطيل الوظيفة إذا كانت السيارة تُسحب (إصلاح الأعطال) أو إذا كانت السيارة مزودة بقضيب قطر يعرفه النظام.  
في حالة ملاحظة سلوك مريب في النظام، قم بتعطيله واتصل بأحد الموزعين المعتمدين.



67215

لتنشيط الوظيفة أو تعطيلها، ارجع إلى إرشادات الوسائط المتعددة.

حدد "ON" أو "OFF".



67208

تحدرك الوظيفة إذا دخلت سيارة في المنطقة B وتقترب من سيارتك.

عند اكتشاف سيارة، تضيء أضواء التحذير 2 على كلا مرآتي الباب 3.

ملاحظة: نظّف مرآيا الباب 3 بانتظام حتى تظل مصابيح التحذير 2 مرئية.

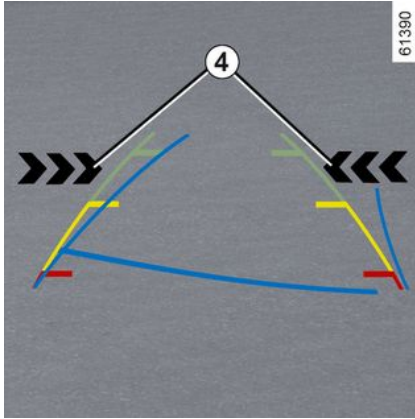

61390

توضح أضواء التحذير 4 الموجودة على شاشة الوسائط المتعددة الجانب الذي رُصدت فيه السيارة المقترية.

ملاحظة: قم بتنظيف الكاميرا بانتظام حتى لا يحجبها عائق.

تكون أضواء التحذير 2 و 4 مصحوبة بتحذير صوتي عند تشغيل ترس الرجوع للخلف أثناء تحرك السيارة.

### خلل في التشغيل

إذا كانت السيارة مژودة بقضيب قطر يتعرّف عليه النظام وقد تم توصيله بمقطورة، فسيتم إلغاء تنشيط تحذير الخروج من موقف السيارات تلقائياً، وستعرض الرسالة التالية على لوحة العدادات: "مساعدة القيادة غير متوفرة".

إذا اكتشف النظام عطلاً، فستظهر الرسالة "تحقق من رادارات الجنب" على لوحة أجهزة القياس. استشر وكيل الماركة.

تحذير الخروج من موقف السيارات

المقدمة

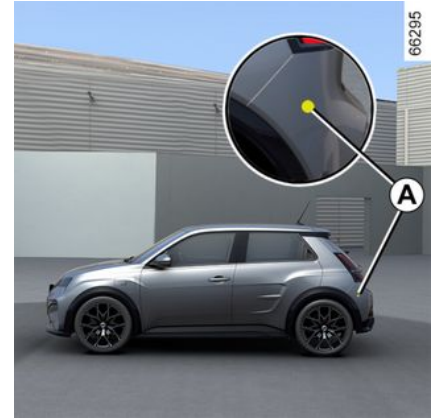

3

حالة خاصة

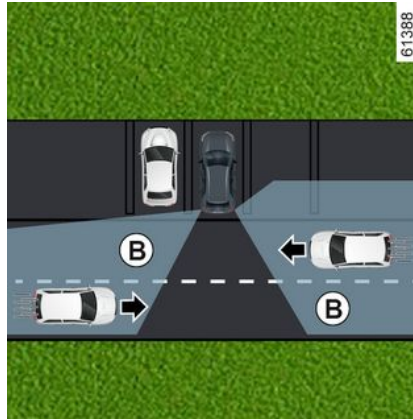

تعمد إمكانية رصد النظام على كل ما يحيط بالسيارة (الأجسام الثابتة وما إلى ذلك)، وحالة المصد وما إلى ذلك.



تأكد من أن منطقة الرادار **A** لا يحجبها عائق (كالمصقات أو الطين أو الثلوج وما إلى ذلك). في حالة وجود عائق أمام المستشعر، تظهر الرسالة "ردارات الجانب الرؤية غير متاحة" على لوحة أجهزة القياس. نظف المنطقة التي تقع فيها المستشعرات.

هذه الوظيفة هي مساعدة إضافية على القيادة لا تهدف هذه الوظيفة تحت أي ظرف من الظروف إلى استبدال الرعاية والاهتمام المستحق



للسائق، الذي ينبغي عليه التحكم في المركبة طوال الوقت.

باستخدام المعلومات الصادرة من الرادارات المثبتة على جانبي المصدات الخلفية (المنطقة **A**)، يعمل النظام على تحذير السائق عند ظهور مركبة أخرى في منطقة الرصد **B**.

يتم تنشيط الوظيفة في الحالات التالية:

– تم تعشيق ترس الرجوع إلى الخلف؛

و

– أثناء توقف السيارة أو القيادة بسرعة منخفضة.



هذه الوظيفة هي مساعدة إضافية على القيادة لا تهدف هذه الوظيفة تحت أي ظرف من الظروف إلى استبدال الرعاية والاهتمام المستحق للسائق، الذي ينبغي عليه التحكم في المركبة طوال الوقت. تأكد من توافق المناورة مع قوانين المرور المعمول بها في موقعك. ينبغي للسائق الانتباه والاستعداد دائماً للحوادث المفاجئة أثناء القيادة: مع التأكد دائماً من عدم وجود أي عبات متحركة صغيرة أو ضئيلة الحجم (مثل طفل أو حيوان أو الكرسي الذي يُدفع باليد أو دراجة أو حجر أو حاجز أو معدة جر أو نحو ذلك) في البقعة العمياء عند إجراء المناورة.

#### صيانة/إصلاح النظام

- في حال حدوث تصادم، فقد يتأثر تشغيل المستشعرات. أوقف تنشيط الوظيفة واستشر أحد الموزعين المعتمدين.
  - يجب أن يقوم أفراد أكفاء بإتمام أي عمل في نطاق المنطقة التي تقع فيها المثبتات (إصلاحات، عمليات استبدال، تعديلات الكسوة الخارجية، وما إلى ذلك).
- الموزع المعتمد فقط هو المؤهل لصيانة النظام.

#### في حالة اضطراب النظام

- يمكن لحالات معينة أن تعطل تشغيل النظام أو تعيقه، مثل حالات الطقس السيئ (الثلج، المطر، الجليد، غير ذلك).
  - في حالة ملاحظة سلوك مريب في النظام، قم بتعطيله واتصل بأحد الموزعين المعتمدين.
- خطر الإنذارات الكاذبة الخاطئة.**

#### تقييدات تشغيل النظام

- يتعذر على النظام اكتشاف الأشياء الموجودة في النقاط العمياء للمستشعر.
- تحقق دائماً من أن مكان صف السيارات الذي اقترحه النظام لا يزال متاحاً بالفعل، وأن يكون خالياً من أي عوائق قبل حدوث المناورة بالكامل وأثناءها.
- لا يجب استخدام النظام عند جر مقطورة أو في حالة وجود نظام جر أو نظام حمل حمولة على السيارة أو على السيارات المحيطة.

استخدام اليبدين غير متاح" على لوحة أجهزة القياس، لإخبارك بأن تلك الوظيفة غير متاحة.

### خلل في التشغيل

عندما تكتشف الوظيفة خلل في التشغيل، يتم عرض الرسائل التالية على لوحة أجهزة القياس:

– "تحقق من مساعد الركن"، مصحوبة بمصباح



3

أو

– « تحقق من استشعارات الركن » ;

أو

– « تحقق من مساعد الركن ».

قم بتنظيف المستشعرات فوق الصوتية. إذا استمرت المشكلة، فاستشر وكيل الماركة.

**ملحوظة:** إذا كان هناك خطأ في الوظيفة، فلن تتحرك السيارة.

تحكم في السيارة مرة أخرى على الفور.

يتم عرض ضوء المؤشر  على لوحة أجهزة القياس ويصدر صوت صغير.

- ابدأ تشغيل عجلة القيادة؛
- اتبع إرشادات النظام التي تظهر على شاشة الوسائط المتعددة **3**.

ينبغي ألا تتجاوز سرعتك 4 أميال في الساعة (7 كيلو مترات في الساعة).

بمجرد انطفاء الضوء التحذيري  الموجود على لوحة أجهزة القياس وصدور صوت تنبيه، تكون المناورة قد اكتملت.

### الخروج من مكان إيقاف السيارات بشكل مواز.

- قم بتنشيط الوظيفة "نظام المساعدة على الركن بدون استخدام اليمين"؛
- حدد وضع "الخروج من موقف السيارات الموازي"؛
- نشط أضواء مؤشر الاتجاه على الجانب الذي ترغب في الخروج من السيارة منه؛
- إذا تم استيفاء جميع الشروط، فستظهر رسالة على شاشة الوسائط المتعددة **3** لتشير إلى بدء المناورة.
- اضغط على "OK" للبدء.

يتم عرض مصباح التحذير  على لوحة أجهزة القياس ويصدر صوت صافرة.

- ابدأ تشغيل عجلة القيادة؛
- أجز مناورات للأمام والخلف باتتبع الإرشادات الموضحة على شاشة الوسائط المتعددة **3** وباستخدام التنبيهات التي يوفرها نظام المساعدة على الركن.

ينبغي ألا تتجاوز سرعتك 4 أميال في الساعة (7 كيلو مترات في الساعة).

بمجرد أن تكون السيارة في وضع الخروج من مساحة

الركن، يخفتي ضوء التحذير  من لوحة أجهزة القياس، مصحوبًا بصوت صافرة، وتظهر رسالة على شاشة الوسائط المتعددة **3** للتأكيد على اكتمال المناورة.

### تعليق/استئناف المناورة

يتم تعليق المناورة في الحالات التالية:

- قد تعوق إحدى العقبات الموجودة في اتجاه الحركة إتمام المناورة؛
- تم فتح أحد الراكب أو باب صندوق الأمتعة.

يظهر الضوء التحذيري  من لوحة أجهزة القياس مصحوبًا بصوت تنبيه لإعلامك بإيقاف المناورة. سيتم عرض رسالة "تم إيقاف مناورة الركن" وسبب مقاطعة المناورة على شاشة الوسائط المتعددة **3**.

يُرجى التأكد من:

- لقد شغلت عجلة القيادة؛
- و
- أن جميع الأبواب وصندوق الأمتعة مغلقان؛
- و
- عدم وجود عقبات في طريق اتجاه الحركة؛

و

- أن المحرك قيد التشغيل.

إذا قام ضوء التحذير  بالوميض، فهذا يدل على أن النظام أصبح متاحًا مرة أخرى لاستئناف المناورة.

من أجل استئناف المناورة، اضغط على القائمة "مساعد

الركن". يظهر ضوء التحذير  على لوحة أجهزة القياس.

اتبع الإرشادات التي تظهر على شاشة الوسائط المتعددة **3**.

### إلغاء المناورة

يتم إلغاء المناورة في الحالات التالية:

- يمكنك التحكم في العجلة؛
- توقف السيارة منذ فترة طويلة؛
- تطبيق شد مكبح صف السيارة؛
- تجاوزت سرعة السيارة حوالي 7 كم/ساعة؛
- انزلاق عجلات السيارة؛
- الضغط على زر تشغيل/إيقاف المحرك؛
- عبر شاشة الوسائط المتعددة **3**؛
- لا يتم اتباع التعليمات الواردة على شاشة الوسائط المتعددة؛
- حزام أمان السائق غير مربوط؛
- عندما يكون باب السائق مفتوحًا؛
- قمت بأكثر من عشر حركات في اتجاه الأمام/الخلف في مناورة واحدة؛
- مستشعرات التحكم في مسافة توقف السيارة متسخة أو مسدودة.

يظهر الضوء التحذيري  من لوحة أجهزة القياس مصحوبًا بصوت تنبيه لتحذيرك من إحباط عملية المناورة. سيتم عرض رسالة "تم إلغاء مناورة الركن" وسبب إيقاف المناورة على شاشة الوسائط المتعددة **3**.

### الوظيفة غير متاحة

عند تحديد إحدى طرق تنشيط النظام، إذا لم يتم استيفاء شروط التشغيل، تظهر رسالة "إيقاف السيارة بدون



2

– إيقاف السيارة في مكان ووقوف متوازي أو عمودي؛

– الخروج من مكان إيقاف السيارات بشكل موازٍ.

من شاشة الوسائط المتعددة **3**، حدد المناورة التي تريد تنفيذها.

**ملاحظة:** عند تشغيل المركبة، أو بعد الانتهاء بنجاح من إيقاف السيارة بشكل موازٍ عبر استخدام النظام، تصبح المناورة الافتراضية التي يقترحها النظام عاملاً مساعداً في الخروج من مكان إيقاف السيارات بشكل موازٍ.

في حالات أخرى، يمكن تعيين المناورة الافتراضية من شاشة الوسائط المتعددة **3**.

الرجاء الرجوع إلى تعليمات الوسائط المتعددة لمزيد من المعلومات.

عند إجراء المناورة، قد تدور عجلة القيادة بسرعة. لذا تجنب وضع يدك بداخلها وتأكد من عدم وقوع أي شيء بداخلها.



عند إيقاف السيارة، يُرجى اتباع التعليمات الظاهرة على الشاشة متعددة الوسائط. قد يؤدي التأخير في التنفيذ أو عدم الامتثال للتعليمات إلى إلغاء المناورة أو إلى إيقاف السيارة بشكل غير مثالي.



### إيقاف السيارة في مكان ووقوف متوازي أو عمودي

عندما تكون سرعة السيارة أقل من 19 ميلاً في الساعة (30 كم في الساعة)، يبحث النظام عن أماكن الانتظار المتاحة على كلا جانبي السيارة.

بمجرد العثور على أحد الأماكن، يتم عرضه على شاشة الوسائط المتعددة **3**، والإشارة إليه بالحرف "P". قد يبطئ حتى تظهر الرسالة "STOP" مصحوبة بصوت صافرة. إذا تم اكتشاف عدة مسافات على جانبي السيارة، فيجب عليك تحديد المساحة المطلوبة عن طريق تنشيط مؤشر الاتجاه. إذا كانت المساحات على نفس الجانب من السيارة، أخذ المساحة الأخيرة التي اكتشفها النظام فقط في الاعتبار.

يتحول لون المكان إلى اللون الرمادي على شاشة الوسائط المتعددة **3** وتكون مُعلمة بالحرف "P".

– إيقاف المركبة؛

– حدد ترس الرجوع للخلف.

يُصاحب تشغيل النظام تفعيل وظيفة

مساعد الركن، وفي السيارات المجهزة بها، يتم تشغيل كاميرا الرجوع للخلف

لمساعدة السائق على رؤية المناورة ← 251،  
← 249.



### العمل

هذه الوظيفة هي مساعدة إضافية على القيادة



ولا يمكن لها في أي حال من الأحوال أن تحل محل يقظة السائق

أو مسؤوليته في أثناء المناورات (يجب أن يكون السائق مستعداً دوماً للضغط على الفرامل).

أثناء توقف السيارة أو القيادة على سرعة أقل من 30 كم/ساعة تقريباً، هناك العديد من الطرق المستخدمة للوصول إلى الوظيفة:

– من شاشة الوسائط المتعددة **3**، من النطاق "السيارة" **2**، اضغط على القائمة "مساعد القيادة" ثم "موقف سيارات" للوصول إلى قائمة مساعدات ووقوف السيارات؛

– من خلال واجهة "نظام المساعدة على الركن بدون استخدام الياقوت" الركن بدون استخدام اليدين (إذا تم تكوينها مسبقاً)؛

– من خلال الزر "المفضلة" على عجلة القيادة (إذا تم تكوينه مسبقاً).

الرجاء الرجوع إلى تعليمات الوسائط المتعددة لمزيد من المعلومات.

### اختيار المناورة

يمكن للنظام إجراء ثلاثة أنواع من المناورات:

توقف حر اليدين

المقدمة

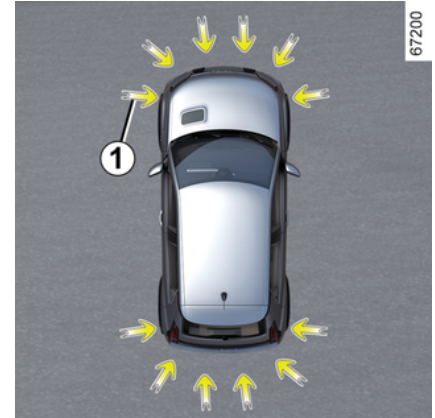

حسبما تشير الأسهم **1** ، تساعد أجهزة الكشف بالموجات فوق الصوتية المثبتة في مصدات السيارة في العثور على أماكن ركن السيارات التي يمكن الوصول إليها والمساعدة في مناورة الركن. ارفع يدك عن عجلة القيادة، فما عليك سوى التحكم:

- دواسة الوقود؛
- دواسة الفرامل؛
- التحكم في التروس.

يمكنك استعادة التحكم في أي وقت عن طريق استخدام عجلة القيادة.

**ملاحظة:** الوظيفة لا تكتشف الأماكن الفارغة وفقاً لخطوط الانتظار على الأرض. حيث تكتشف وتنترح

أماكن الوقوف المتاحة عندما تكون بين أو بالقرب من سيارات أخرى أو مبانٍ أو أجسام كبيرة.

هذه الوظيفة هي مساعدة إضافية على القيادة ولا يمكنها أبداً أن تحل محل انتباه السائق وتحمله المسؤولية عند الرجوع للخلف.



ينبغي على السائق الانتباه والاستعداد دائماً للحوادث المفاجئة أثناء القيادة: مع التأكد دائماً من عدم وجود أي عقبات متحركة صغيرة أو ضئيلة الحجم (مثل طفل أو حيوان أو الكرسي الذي يُدفع باليد أو دراجة أو حجر أو حاجز أو نحو ذلك) في البقعة المعيّاة عند إجراء المناورة.

في حالة التعرض لصدمة بالأجزاء السفلية للسيارة أثناء المناورة (مثل ملامسة جسم أو رصيف مرتفع أو غيرها من متاع الشوارع) يمكن أن تتلف السيارة (مثل انبعاج أحد المحاور). لتجنب أي خطر لوقوع حادث، قم بفحص السيارة عن طريق أحد وكلاء الماركة.



موقع أجهزة الاستشعار بالموجات فوق الصوتية **1**

تأكد من أن المنطقة المحيطة بأجهزة الاستشعار بالموجات فوق الصوتية المشار إليها بالأسهم **1** لا يتم حجبتها (بفعل الأوساخ، الطين، الثلوج، لوحة أرقام تم

تركيبها/تثبيتها بشكل سيئ، وما إلى ذلك)، أو التأثير عليها، أو تعديلها (بما في ذلك الطلاء)، أو إعاقتها من قِبَل أي ملحق يتم تركيبه على الجزء الخلفي و، حسب طراز السيارة، الأمام أو الجانبين من السيارة.

التشغيل





**تقييد تشغيل النظام**

- ينبغي أن تبقى مناطق الكشف بالموجات فوق الصوتية نظيفة وخالية من أي تعديلات لضمان التشغيل السليم للنظام.
- قد لا يتعرف النظام على الأجسام الصغيرة التي تتحرك بالقرب من السيارة (الدراجات البخارية، الدراجات الهوائية، المشاة، إلخ).
- قد لا يكتشف النظام العوائق القريبة للغاية من السيارة.
- قد لا يصدر النظام تحذيرًا عندما تكون العوائق أو السيارات الأخرى التي تسير بسرعة مختلفة جدًا.
- خلال حدوث تغيير في المسار أثناء مناورة من المناورات، قد يتأخر النظام في الإبلاغ عن وجود عوائق.

### خلل في التشغيل

عندما يكتشف النظام عطل تشغيلي:

- إما أن يصدر صافرةً لحوالي ثلاث ثوانٍ تقريبًا، في كل مرة يتم فيها تعشيق ترس الرجوع للخلف، ويكون مصحوبًا بالرسالة "تحقق من استشعارات الركن" المعروضة على لوحة أجهزة القياس؛
  - أو لا يصدر النظام أي صوت (ما لم يتم إلغاء تنشيطه عمدًا) أو لا توجد شاشة عند تعشيق ترس الرجوع للخلف.
- تأكد من نظافة المستشعرات فوق الصوتية. إذا استمر العطل، فاستشر وكيل الماركة.



عندما تسير المركبة بسرعة أقل من 10 كم/ساعة تقريبًا، قد تؤدي بعض أصوات الضوضاء (المنبعثة من دراجة نارية، أو شاحنة، أو المثقاب الهوائي، إلخ) إلى إطلاق تحذيرات صوتية لنظام مساعد الركن.



### صيانة/إصلاح النظام

- في حال حدوث تصادم، قد تتغير محاذاة المستشعرات فوق الصوتية، وقد يتأثر تشغيلها تبعًا لذلك. أوقف تنشيط الوظيفة واستشر أحد الموزعين المعتمدين.
  - يجب تنفيذ أي أعمال في نطاق المنطقة التي تقع فيها المستشعرات فوق الصوتية (إصلاحات، عمليات استبدال، وما إلى ذلك) بواسطة فني مؤهل.
- الموزع المعتمد فقط هو المؤهل لصيانة النظام.
- اضطراب النظام**
- يمكن أن تؤدي بعض الظروف إلى حدوث تلف في تشغيل النظام أو إعاقته، على سبيل المثال:
- سوء الأحوال الجوية (الأمطار، أو الثلوج، أو الأمطار الثلجية، أو الجليد الأسود، وما إلى ذلك)؛
  - بعض أنواع الضوضاء (دراجة نارية، أو شاحنة، أو جهاز الحفر الهوائي، وما إلى ذلك)؛
  - تركيب خطاف أو كرة قطر غير متوافقة.

### خطر التنبيهات الخاطئة أو غياب التحذيرات

إذا كان النظام يتصرف بشكل غير طبيعي، فاستشر وكيلًا معتمدًا.

### الإعدادات من شاشة الوسائط المتعددة 4



3

### مستوى صوت نظام التحكم في مسافة وقوف السيارة

اضبط مستوى صوت مساعد الركن باستخدام شريط مستوى الصوت.

مع كل مرة يتم فيها تشغيل السيارة، تحافظ هذه الوظيفة على الوضع المحدد في آخر مرة تم فيها إيقاف تشغيل المحرك.

### حالات خاصة

يمكنك إلغاء تنشيط التنبيهات الصوتية يدويًا أو، حسب طراز السيارة، منطقة الكشف المعنية، في الحالات التالية:

- في حال تركيب معدات الجر أو الحمل أو القطر التي لا يُعرف عليها النظام في مقدمة المستشعرات فوق الصوتية؛
- أجهزة الاستشعار بالموجات فوق الصوتية تالفة.

**ملاحظة:** إذا تم إلغاء تنشيط الصوت، فستستمر الشاشات في تحذيرك.

أثناء توقف السيارة، من نطاق "السيارة" على شاشة الوسائط المتعددة 4، اضغط على القائمة "مساعد القيادة" ثم اضغط على علامة التبويب "موقف سيارات".

الرجاء الرجوع إلى تعليمات الوسائط المتعددة لمزيد من المعلومات.

### إلغاء تنشيط صوت النظام

(حسب طراز السيارة)

تنشيط أو إلغاء تنشيط صوت التحكم في مسافة وقوف السيارة.

**ملاحظة:** إذا قمت بكنم الصوت، عند الاقتراب من العائق، سيتم تنبيهك فقط من خلال الشاشة.

في حالة حدوث تغيير في المسار أثناء إحدى المناورات، فقد يتأخر إرسال إشارة بخطر الاصطدام بعائق.



في حالة حدوث تغيير في المسار أثناء إحدى المناورات، فقد يتأخر إرسال إشارة بخطر الاصطدام بعائق.

حالة خاصة من العوائق المكتشفة على الجانب

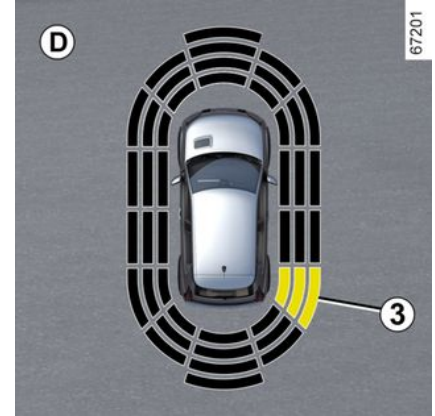

حسب اتجاه العجلات، يحدد النظام مسار المركبة ويخطر السائق بأي مخاطر أو احتمالات حدوث تصادم مع عائق **3** موجود على جانب السيارة.

إذا تم اكتشاف عائق جانبي:

- تصبح الصفارة أسرع ثم يرتفع معدل إصدارها باستمرار كلما اقترب العائق. يتم عرض المنطقة التي فيها اكتشاف العائق **3** (الشاشة **D**).
- إذا لم يكن هناك خطر حدوث تصادم، فلن تصدر صفارة عند الاقتراب من العائق. حسب طراز السيارة، يتم عرض المنطقة التي تم اكتشاف العائق **3** فيها بصورة متفرقة.

تنشيط/إلغاء التنشيط

التنشيط/إلغاء التنشيط من شاشة الوسائط المتعددة **4**



من خلال النطاق "السيارة" الموجود على شاشة الوسائط المتعددة **4** الخاصة بك، اضغط على القائمة "مساعد القيادة" ثم علامة التبويب "موقف سيارات". تنشيط أو إلغاء تنشيط المناطق التي تغطيها أجهزة الكشف بالموجات فوق الصوتية.

الرجاء الرجوع إلى تعليمات الوسائط المتعددة لمزيد من المعلومات.

**ملاحظة:** حسب طراز السيارة، لا يمكن إلغاء تنشيط منطقة الكشف الخلفية.

**إبطال فاعلية نظام المساعدة على صف السيارة**

يتم إبطال فاعلية النظام تلقائياً:

- عندما تكون سرعة المركبة أعلى من 6 أميال في الساعة تقريباً (10 كم/ساعة)؛
- حسب طراز السيارة، عندما تكون السيارة متوقفة لأكثر من 5 ثوان تقريباً وتم اكتشاف عائق (على سبيل المثال وسط ازدحام المرور، إلخ)؛
- في الوضع **N**؛
- عند اكتشاف خطأ التشغيل.

**ملحوظة:** حسب طراز السيارة، إذا كانت السيارة مزودة بقضيب سحب معترف به من قِبل النظام، يتم إلغاء تنشيط وظيفة مساعد الركن الخلفية فقط.

الإعدادات

من أجل سلامتك، قم بإجراء أوضاع الضبط والسيارة متوقفة تماماً.



في كل مرة يتم فيها تشغيل السيارة، تستأنف الوظيفة حالة التنشيط المحفوظة في آخر مرة تم فيها إيقاف المحرك.



اكتشاف العوائق

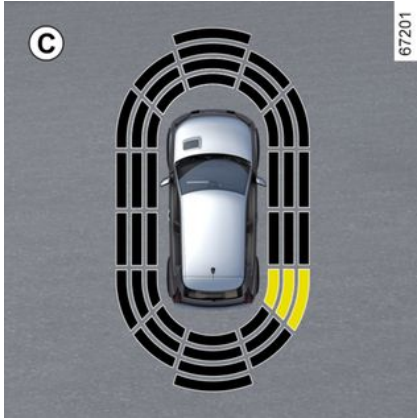

النظام قادر على اكتشاف معظم الأشياء الموجودة بالقرب من الخلف، حسب طراز المعدات، بالقرب من مقدمة السيارة وجانبيها.

سيزداد تردد الإشارة الصوتية مع اقتراب السيارة من العائق، حتى يصبح صوتًا مستمرًا على بُعد حوالي 20 سم من العائق المكتشف على الجانبين، وعلى بُعد حوالي 30 سم من العائق المكتشف في الأمام أو الخلف.

يتم عرض المنطقة التي تم اكتشاف العائق فيها (الشاشة C). حسب طراز السيارة، يتم عرض المنطقة باللون الأخضر أو البرتقالي (أو الأصفر حسب طراز السيارة) أو الأحمر، حسب مدى قرب العائق المكتشف.

يُقْبَل أي ملحق يتم تركيبه على الجزء الخلفي و، حسب طراز السيارة، الأمام أو الجانبين من السيارة.

العمل

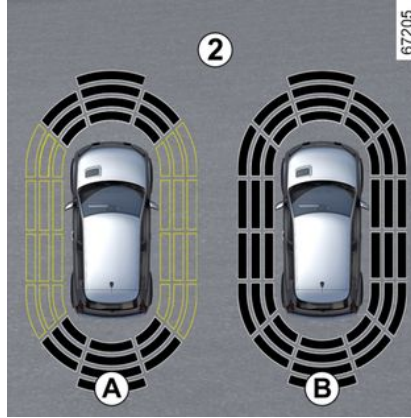

تعرض الشاشة 2 كل ما يحيط بالسيارة وتصدر صفارات.

اعتمادًا على السيارة، قد يكون من الضروري التحرك بضعة أمتار قبل تنشيط الاكتشاف الجانبي.

إذا كانت كل المناطق ذات خلفية رمادية اللون، فهذا يعني أنه تجري مراقبة كامل المنطقة التي حول المركبة.

- الشاشة A: جار تحليل لكل ما يحيط بالسيارة؛
- الشاشة B: تم الانتهاء من تحليل كل ما يحيط بالسيارة.

هذه الوظيفة هي مساعدة إضافية على القيادة ولا يمكنها أبدًا أن تحل محل انتباه السائق وتحمله المسؤولية عند الرجوع للخلف.



ينبغي على السائق الانتباه والاستعداد دائمًا للحوادث المفاجئة أثناء القيادة: مع التأكد دائمًا من عدم وجود أي عقيات متحركة صغيرة أو ضئيلة الحجم (مثل طفل أو حيوان أو الكرسي الذي يُدفع باليد أو دراجة أو حجر أو حاجز أو نحو ذلك) في البقعة العمياء عند إجراء المناورة.

في حالة التعرض لصدمة بالأجزاء السفلية للسيارة أثناء المناورة (مثل ملامسة جسم أو رصيف مرتفع أو غيرها من مناع الشوارع) يمكن أن تتلف السيارة (مثل انبعاج أحد المحاور). لتجنب أي خطر لوقوع حادث، قم بفحص السيارة عن طريق أحد وكلاء الماركة.



موقع أجهزة الاستشعار بالموجات فوق الصوتية 1

تأكد من أن المنطقة المحيطة بأجهزة الاستشعار بالموجات فوق الصوتية المشار إليها بالأرقام 1 لا يتم حجبتها (بفعل الأوساخ، الطين، الثلوج، لوحة أرقام تم تركيبها/تثبيتها بشكل سيئ، وما إلى ذلك)، أو التأثير عليها، أو تعديلها (بما في ذلك الطلاء)، أو إعاقتها من

نظام المساعدة على صف السيارة

المقدمة

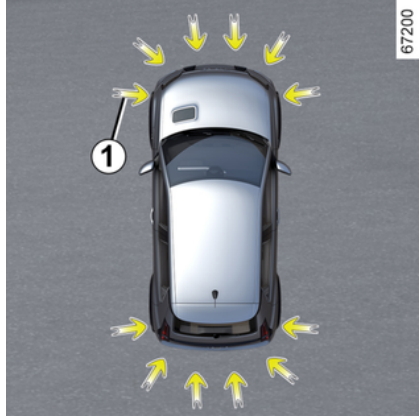

تم تركيب أجهزة الاستشعار بالموجات الصوتية، المشار إليها بالأشهر 1 للكشف عن العوائق بالقرب من السيارة.

تعمل الوظيفة على تنبيه السائق عبر إشارات صوتية وتعرض الشاشة المنطقة التي تم اكتشاف العائق فيها. وبناءً على نوع السيارة، يكتشف النظام العوائق التي أمام السيارة وخلفها وعلى جانبيها.

يتم تنشيط مساعد الركن في مسافة وقوف المركبة عند قيادة المركبة بسرعة أقل من حوالي 10 كم/ساعة.

لا تأخذ الوظيفة في الاعتبار أنظمة الجر أو الحمل التي لا يعترف بها النظام.

الرجوع للخلف نحو جسم بارز

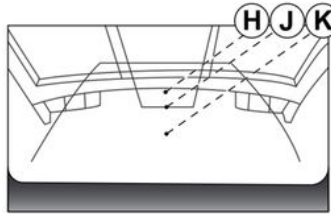
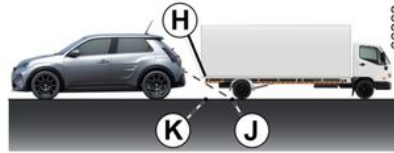

يبدو الوضع H أبعد من الوضع J على الشاشة. إلا أن، الوضع H في نفس المسافة بالنسبة للوضع K. لا يأخذ المسار المشار إليه بالخطوط التوجيهية الثابتة والمتحركة بعين الاعتبار ارتفاع الجسم. هناك أيضًا خطر من أن السيارة قد تصطدم مع الجسم عند الرجوع في اتجاه الوضع K.

تظهر الخطوط التوجيهية الثابتة 6 المسافات أقرب مما هي عليه في الواقع.

الأجسام التي تظهر على الشاشة هي في الواقع بعيدة على المنحدر.

على سبيل المثال، إذا كانت الشاشة تعرض جسمًا على مسافة D، فإن المسافة الفعلية للجسم هي على E.

الرجوع للخلف نحو منحدر هبوط شديد الانحدار

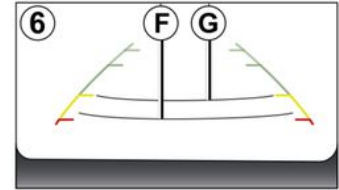

تظهر الخطوط التوجيهية الثابتة 6 المسافات أبعد مما هي عليه في الواقع.

لذلك، فالأجسام التي تظهر على الشاشة هي في الواقع أقرب على المنحدر.

على سبيل المثال، إذا كانت الشاشة تعرض جسمًا على مسافة G، فإن المسافة الفعلية للجسم هي على F.



من شاشة الوسائط المتعددة 2، عند تشغيل ترس الرجوع إلى الخلف، اضغط على الزر "الإعدادات" لإضافة الخطوط التوجيهية أو إزالتها، وضبط إعدادات صور الكاميرا (السطوح، والتباين وما إلى ذلك) الرجاء الرجوع إلى تعليمات الوسائط المتعددة لمزيد من المعلومات.

تأكد من أن الكاميرا لا يحجبها عائق (كالأثريات أو القاذورات الطينية أو الثلوج أو التكتيف، وما إلى ذلك).

**الوظيفة "Zoom auto"**

إذا تم اكتشاف عائق خلف السيارة، تقوم الوظيفة "Zoom auto" بتحويل الشاشة الحالية إلى الرؤية الخلفية العلوية.

لتنشيط/إلغاء تنشيط الوظيفة "Zoom auto"، يُرجى الرجوع إلى إرشادات الوسائط المتعددة.

تعرض الشاشة صورة مرآة الرجوع إلى الخلف. الإطارات عبارة عن تمثيل معروض على سطح مستوي. يجب تجاهل هذه المعلومات إذا تراكبت على جسم رأسي أو جسم على الأرض. الأشياء التي تظهر على حافة الشاشة يمكن أن تظهر مشوهة. في حالة الإضاءة الشديدة (بسبب الجليد، أو وجود السيارة في مواجهة الشمس، وما إلى ذلك) يمكن أن تتأثر صورة الكاميرا بصورة سلبية. عندما يكون الصندوق مفتوحًا أو غير مغلق جيدًا، تظهر الرسالة "صندوق السيارة مفتوح".

**خلل في التشغيل**

عند تشغيل ترس الرجوع إلى الخلف، إذا اكتشف النظام عطلاً في التشغيل، يتم عرض شاشة سوداء مؤقتًا على شاشة الوسائط المتعددة 2.

قد يكون السبب من هذا وجود خطأ يؤثر على الكاميرا أو الشاشة (الوضوح، أو الصورة الثابتة، أو تأخير الاتصال، أو ما إلى ذلك). إذا استمرت الشاشة السوداء المؤقتة في الظهور، فيُرجى الاتصال بالوكيل المعتمد.

هذه الوظيفة عبارة عن مساعدة إضافية. فلا يمكنها بأي حال من الأحوال أن تحل محل بقظة السائق ومسؤوليته وينبغي على السائق الانتباه والاستعداد دائمًا للحوادث المفاجئة أثناء القيادة: مع التأكد دائمًا من عدم وجود أي عقيات متحركة صغيرة أو ضئيلة الحجم (مثل طفل أو حيوان أو الكرسي الذي يُدفع باليد أو دراجة أو حجر أو حاجز أو نحو ذلك) في البقعة العمياء عند إجراء المناورة.



**الفرق بين المسافة المقدرّة والمسافة الفعلية**

**الرجوع للخلف نحو منحدر صعود شديد الانحدار**

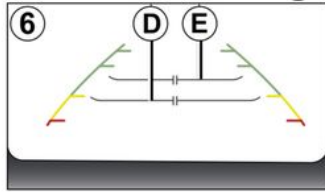
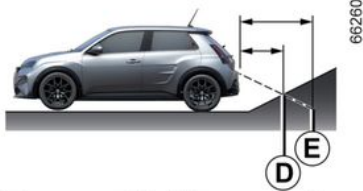

## كاميرا الرجوع إلى الخلف

العمل



عند رجوع السيارة للخلف، تقوم الكاميرا **1** التي توجد على الباب الخلفي من السيارة بنقل منظر المنطقة خلف السيارة على شاشة الوسائط المتعددة **2** مصحوبًا بثلاثة خطوط توجيهية **3**، **4** أو **5** (خطوط توجيهية ثابتة ومتحركة ومقطورة).

يستخدم هذا النظام عدة خطوط توجيهية لتشغيله (متحرك للمسار، وثابت للمسافة). عندما يتم الوصول إلى المنطقة الحمراء، استعن بالمصدم لتقف بشكل دقيق.

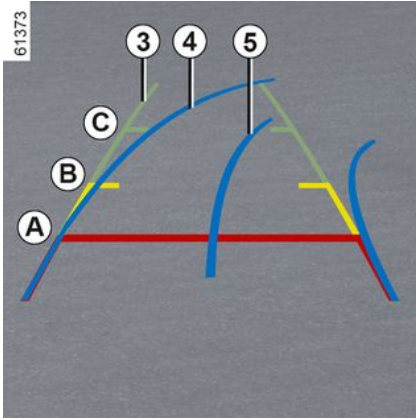

### الخطوط التوجيهية للمقطورة 5

يظهر هذا باللون الأزرق على شاشة الوسائط المتعددة **2**. يشير هذا إلى مسار قضيب قطر المقطورة اعتمادًا على موضع عجلة القيادة. ويتيح ذلك للسائق ضبط موضع قضيب القطر بالقرب من رأس المقطورة قدر الإمكان.

### « عرض مقطورة »

إذا تم توصيل المقطورة أثناء تعشيق ترس الحركة للأمام، فاضغط على القائمة "الكاميرا" في النطاق "السيارة" في شاشة الوسائط المتعددة **2** لتمكين الكاميرا **1** من إرسال عرض للمنطقة خلف السيارة خلال **30** ثانية تقريبًا.



### الخطوط التوجيهية الثابتة 3

يتضمن الخط التوجيهي الثابت علامات ملونة **A**، **B**، و **C** تشير إلى المسافة خلف السيارة:

- A** – (أحمر) 30 سنتيمتر من السيارة تقريبًا؛
- B** – (أصفر) 70 سنتيمتر من السيارة تقريبًا؛
- C** – (أخضر) 150 سنتيمتر من السيارة تقريبًا.

يظل هذا الغالب ثابت ويشير إلى المسار الفعلي للسيارة إذا كانت العجلات على خط مع السيارة.

### الخطوط التوجيهية المتحركة 4

يظهر هذا باللون الأزرق على شاشة الوسائط المتعددة **2**. يشير إلى مسار السيارة اعتمادًا على وضع المقود.

- الحارات الضيقة/الواسعة
- علامات الطريق متعددة (أعمال الطرق، وما إلى ذلك)، يصعب تمييزها أو غير منتظمة (مثال، خطوط باهتة جزئيًا أو باهتة جدًا، خطوط متباعدة جدًا، سطح طريق غير مستو، إلخ)؛
- وُجدت سيارة تتحرك بفرق كبير في السرعة؛
- يرتدي السائق أنواعًا معينة من النظارات (التشغيل A)؛
- الكاميرا الداخلية محجوبة، حتى لو كان جزئيًا (التشغيل A)؛
- جزء من وجه السائق مغطى (بسبب الشعر، أو قبعة، أو كمامة طبية، أو وشاح، وما إلى ذلك) (التشغيل A)؛
- وضع قيادة غير مناسب، مثل الجلوس منخفضًا جدًا، مائلًا جدًا، وما إلى ذلك (التشغيل A)؛
- يرتدي السائق قفازات أو يمسك عجلة القيادة بخفة شديدة.

### في هذه الحالات:

- خطر الكبح غير المقصود.
  - مخاطر توجيه المسار غير المرغوب أو غير الصحيح.
- ويمكن أن تؤثر ظروف كثيرة غير متوقعة في تشغيل النظام. حيث يمكن أن يخطئ النظام في تفسير ماهية أجسام أو مركبات محددة تظهر في منطقة الكشف للكاميرا أو الرادار، ما قد يفضي إلى الكبح على نحو غير صحيح.
- ### إيقاف تنشيط النظام
- عليك إلغاء تنشيط النظام في الحالات الآتية:
- السيارة تسحب شاحنة أو عربة كبيرة؛
  - تعرضت منطقة الكاميرا الأمامية للتلف (منطقة الزجاج الأمامي من الخارج أو الداخل)؛ تصدع الزجاج الأمامي أو تشوّهه؛
  - تضررت منطقة الرادار (الاصطدامات وما إلى ذلك)؛
  - تضررت منطقة الكاميرا الداخلية (التشغيل A)؛
  - تلف سطح عجلة القيادة أو إذا كان رطبًا.
- في حالة ملاحظة سلوك مريب في النظام، قم بتعطيله واتصل بأحد الموزعين المعتمدين.



وظيفة "مساعد التوقف في حالات الطوارئ" هي مساعد قيادة إضافي. لا تعفي السائق تحت أي ظرف من الظروف من مسؤوليته في الحفاظ على السيطرة على السيارة.

يتعين على السائق دوماً أن يجعل سرعته متوافقة مع البقطة ومستوى الإرهاق، بصرف النظر عن مؤشرات النظام. قد لا يكتشف النظام انخفاض انتباه السائق أو التعب أو قد لا يتم اكتشافه في الوقت المناسب. استمر في التركيز على القيادة، وخذ فترات راحة منتظمة.

#### خطر وقوع حادث.

في حالات معينة (علامات الحارة غير المكتشفة، الحارات الضيقة أو الواسعة للغاية، الدوار، التقاطع، المنعطف الحاد، وهج الشمس، الأمطار الغزيرة، العوائق، الأوساخ، الطين، الثلج، الضباب، إلخ)، لا يمكن للنظام ضمان بقاء السيارة في حارتها.

#### كن حذراً.

أداء الفرامل لوظيفة "مساعد التوقف في حالات الطوارئ" محدود. بإمكان النظام كبح السيارة بمعدل يصل إلى ثلث قدرة الكبح. إذا انخفضت رؤية الكاميرا الأمامية، فسينخفض أداء الفرامل الخاص بالنظام.

استعد السيطرة على السيارة في أسرع وقت ممكن.

#### صيانة/إصلاح النظام

- في حالة حدوث تصادم، قد تتغير محاذاة الرادار والكاميرا أو أي منهما، أو قد يتأثر تشغيلهما تبعاً لذلك. أوقف تنشيط النظام واستشر أحد الموزعين المعتمدين.
- يجب أن يقوم أفراد أكفاء بإتمام أي عمل بالقرب من المنطقة التي يوجد بها الرادار والكاميرا أو أي منهما (عمليات استبدال، إصلاحات، تعديلات الزجاج الأمامي، أعمال طلاء وما إلى ذلك).

الموزع المعتمد فقط هو المؤهل لصيانة النظام.

#### في حالة اضطراب النظام

يمكن أن تؤدي بعض الظروف إلى حدوث تلف في تشغيل النظام أو إعاقته، على سبيل المثال:

- حجب الزجاج الأمامي أو منطقة الرادار (عبر الأتربة، أو الجليد، أو الثلج، أو التكثف، أو ما إلى ذلك). تحقق بصورة مستمرة من نظافة الزجاج الأمامي وحالته وشفرات المساحات الأمامية والمصد الأمامي؛
- بيئة معقدة (نفق، هيكل معدني، إلخ)؛
- سوء الأحوال الجوية (الثلوج أو الأمطار الغزيرة أو البرد أو الجليد الأسود أو غير ذلك)؛
- ضعف الرؤية (بسبب الليل أو الضباب إلخ)؛
- ضعف التباين بين السيارة التي تسبقها والمنطقة المحيطة (مثلاً مركبة بيضاء اللون في منطقة تليجية، إلخ)؛
- التعرض للوهج (الشمس الساطعة، أضواء السيارات القادمة في الاتجاه المقابل، وما إلى ذلك)؛
- الطريق ضيق أو متعرج أو ملتبس (انحناءات ضيقة، وما إلى ذلك)؛
- يكتشف النظام خطوط القطران على أنها خطوط؛

- المناطق الجرداء أو النفق أو الجسور الطويلة أو الطرق قليلة الاستخدام والتي لا تضم خطوطاً طرفية أو الطرقات التي لا تضم شارات مرورية أو وجود أشجار في الجوار؛
- مطار أو منطقة عسكرية؛
- إذا الكاميرا الداخلية محجوبة 5، حتى لو كان جزئياً (التشغيل A)؛
- عندما لا يتم اكتشاف وجه السائق (التشغيل A).

### خلل في التشغيل

إذا اكتشف النظام وجود أي عطل، فستظهر الرسالة "مساعدة القيادة غير متوفرة" على لوحة القيادة. استناداً إلى نوع العطل، قد يتم عرض الرسائل التالية

على لوحة القيادة مصحوبة بضوء التحذير **STOP** وذلك، وفقاً لطرز السيارة:

- « تحقق من الكاميرا الأمامية » ;
- « تحقق من الرادار الأمامي » ;
- « تحقق من كاميرا الرادار » ;
- « فحص مساعدة القيادة ».

استشر وكيل الماركة.

في حالة اكتشاف تنبؤات انتباه السائق أو إرهاقه:

- يظهر "تحقق من مراقبة اليقظة" مصحوباً

بمصباح التحذير  على لوحة القيادة (التشغيل A).

وإذا استمرت الرسالة في الظهور، فاستشر أحد الوكلاء المعتمدين.

- في بعض ظروف القيادة (الدوران، التقاطع، الانعطاف بشكل حاد للغاية، وما إلى ذلك)؛
- تخضع السيارة لتسارع جانبي أو طولي كبير؛
- حسب طراز السيارة، إذا تجاوزت سرعة السيارة 160 كم/الساعة أو 180 كم/الساعة تقريباً؛
- يوجد خلل في الكاميرا الأمامية 2 بفعل الظروف البيئية (وهج الشمس، والأمطار الغزيرة، والانسداد، والأوساخ، والطين، والتلج، والضباب، وما إلى ذلك).
- إذا تم الكشف عن تدهور الرؤية للكاميرا الأمامية 2، فغالباً ما يكون ذلك مصحوباً بعرض الرسالة "كاميرا أمامية رؤية منعمة" على لوحة القيادة.
- في هذه الظروف، سيتم تقليل أداء الكبح للنظام. استعد السيطرة على السيارة في أسرع وقت ممكن.

### غير متوفر مؤقتاً

النظام غير متوفر مؤقتاً في الحالات التالية:

- السيارة مدفوعة على طريق متعرج للغاية؛
- حسب طراز السيارة، إذا تجاوزت سرعة السيارة 160 كم/الساعة أو 180 كم/الساعة تقريباً؛
- يكتشف النظام تدهور رؤية الرادار الأمامي.
- ...

في حالة حجب منطقة الرادار الأمامي 1 أو انقطاع إشارته، يتم عرض الرسالة "الرادار الأمامي الرؤية غير متاحة" على لوحة القيادة. قد يكون هذا مصحوباً أيضاً برسالة "مساعدة القيادة غير متوفرة".

تأكد من أن منطقة الرادار 1 لا تزال نظيفة وغير محجوبة بالجليد أو الطين أو بلوحة أرقام مثبتة بصورة سنية أو بأي ملحق مثبت في مقدمة السيارة (على الشبكة) أو مخفية بواسطة أي ملحق مثبت في مقدمة السيارة (على الشبكة أو الشعار، إلخ).

يمكن أن تؤدي بعض المناطق إلى حدوث تلف في تشغيل النظام أو إعاقته، على سبيل المثال:

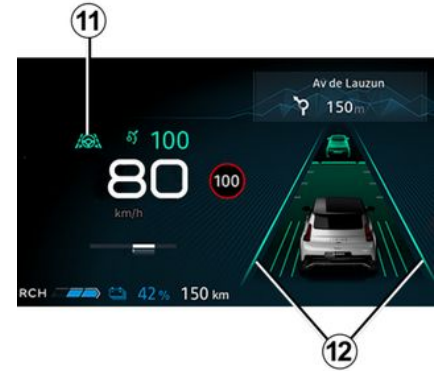

يتم تنشيط مساعد التوقف في حالات الطوارئ تلقائياً عند تحديد النظام "Active driver assist" **226** ←

يضيء مصباح التحذير **11**  باللون الأخضر، وتظهر مؤشرات الخط الأيسر والأيمن **12** على لوحة العدادات لتأكيد تشغيل وظيفة "توسط الحارة". يتدخل ويوجه سيارتك في الحارة.

### الحدود التشغيلية

في بعض الحالات، لا يزال بإمكان النظام توفير الكبح ولكن لا يمكنه ضمان بقاء السيارة في حارتها. أمثلة:

- لم يعد النظام يكتشف الخطوط، أو أن هناك خطأ واحداً تم اكتشافه في حارتك؛
- عرض الحارة ضيق أو واسع للغاية؛

## مساعد التوقف في حالات الطوارئ

إذا تم تشغيل وظيفة مساعد التوقف في حالات الطوارئ، يتم إلغاء تنشيط وظيفة مساعد السائق النشط إذا تم تنشيطها مسبقًا. استعد السيطرة على سيارتك في أسرع وقت ممكن، أثناء المناورة أو أثناء مرحلة التوقف.  
بمجرد استعادة السيطرة على سيارتك، يمكنك إعادة تنشيط النظام يدويًا.

### تنشيط/إلغاء التنشيط

من أجل سلامتك، قم بإجراء أوضاع الضبط والسيارة متوقفة تمامًا.



### التنشيط/التعطيل - التشغيل A

وفقًا للسيارة، والفترة الزمنية التي تلي آخر مرة تم فيها إيقاف المحرك، تتم إعادة تنشيط التنبيهات:  
- عندما تكون السيارة مفتوحة؛  
أو  
- عندما يكون الباب مفتوحًا؛  
أو  
- عند بدء تشغيل المحرك.

## مميزات "My Safety" الخاصة



يمكن تكوين استخدام الزر **10** لتنشيط أو إلغاء تنشيط وظيفة "تحذير انتباه السائق" و/أو "تحذير إجهاد السائق" في وضع "Perso" من "My Safety" الوظيفة" ← 170.



من شاشة الوسائط المتعددة **9**، لتنشيط أو إلغاء تنشيط وظيفة مساعد التوقف في حالات الطوارئ، من الضروري تنشيط واحدة على الأقل من الوظيفتين التاليتين مسبقًا:

- « تنبيه السهو »
- « إنذار للإرهاق ».

ثم لتفعيل أو إلغاء تفعيل الإعداد:

- "مساعد التوقف في حالات الطوارئ".

يرجى الرجوع إلى تعليمات الوسائط المتعددة لمزيد من المعلومات.

**ملاحظة:** بمجرد تنشيط الإعداد، سيتم ربطه تلقائيًا بوظيفتي "تحذير انتباه السائق" و "تحذير إجهاد السائق".

## مساعد التوقف في حالات الطوارئ

**ملاحظة:** يحظر تركيب أي ملحقات على عجلة القيادة (غطاء وافي، إلخ).

لمزيد من المعلومات حول تشغيل Active driver assist\* 226 ←

## إجراء التوقف في حالات الطوارئ



يتطابق الإجراء وظروف التوقف لوظيفة "مساعد التوقف في حالات الطوارئ" سواء في وضع التشغيل

A أو B.

بمجرد تشغيله:

- تحافظ وظيفة "مساعد التوقف في حالات الطوارئ" على سيارتك في مسارها الخاص وتحافظ على مسافة آمنة من السيارة التي أمامك (السيارة التي يتم متابعتها)، وذلك بفضل المعلومات المقدمة من الرادار 1 والكاميرا 2؛
- تضيء أضواء التحذير من الخطر تلقائيًا ويتم عرض الرسالة "التوقف في حالات الطوارئ ابق

متحكما" على لوحة أجهزة القياس مصحوبة بضوء



التحذير باللون الأحمر وصوت تنبيه؛  
- ثم يتم استخدام فرامل سيارتك بزيادات لتشجيعك على استعادة السيطرة. إذا لم تتفاعل، فإن النظام يبطن سيارتك تدريجيًا حتى تتوقف تمامًا؛

- بمجرد توقف السيارة، يتم عرض الرسالة "تم إجراء توقف في حالات الطوارئ" على لوحة العدادات، ولا تزال مصحوبة بصافرة. النظام يحافظ على السيارة ثابتة.

أداء الفرامل والحفاظ على الحارة



لوظيفة مساعد التوقف في حالات الطوارئ محدود.

النظام غير قادر على ضمان بقاء

السيارة في الحارة عندما:

- لم يعد النظام يكتشف الخطوط؛
- الحارة ضيقة للغاية؛
- وجود منعطف حاد للغاية؛
- ...

خطر وقوع حادث.

بعد أن تتوقف السيارة:

- تظل أضواء التحذير من الخطر مضاءة؛
- يتم فتح عناصر الفتح تلقائيًا؛



- يظل ضوء التحذير الأحمر حتى يستعيد السائق السيطرة على السيارة؛

- يتم استخدام فرامل الانتظار الإلكترونية 4 تلقائيًا بعد حوالي ثلاث دقائق من توقف السيارة.

لا تبقى ثابتًا في الحارة المرورية.  
استعد السيطرة على سيارتك والوصول إلى بر الأمان.  
خطر وقوع حادث.



يمكن للسائق مقاطعة وظيفة مساعد التوقف في حالات الطوارئ واستعادة السيطرة على السيارة في أي وقت (أثناء المناورة أو أثناء مرحلة التوقف) عن طريق تنفيذ إجراء منفصل أو مجموعة من الإجراءات.

وفقًا لطراز السيارة، تكون الإجراءات الممكنة هي:

- الضغط بشدة على دواسة الوقود؛
- الضغط بشدة على دواسة الفرامل (أثناء تحرك السيارة)؛
- تدوير عجلة القيادة فجأة؛
- الضغط على دواسة الفرامل أثناء تغيير موضع ذراع ناقل السرعة؛
- تنفيذ إجراء على فرامل الانتظار الإلكترونية؛
- تنفيذ إجراء معتدل على دواسة الوقود، مصحوبًا بإجراء معتدل على عجلة القيادة؛
- تدوير عجلة القيادة قليلًا أثناء الضغط على الزر (0) على عجلة القيادة؛
- تدوير عجلة القيادة قليلًا أثناء الضغط على دواسة الوقود؛
- تدوير عجلة القيادة قليلًا أثناء الضغط على دواسة الفرامل.

## مساعد التوقف في حالات الطوارئ

### 1. الرادار.

يحصي المسافة بين سيارتك والسيارة المتواجدة بالأمام (السيارة المتبوعة).

أقصى مدى للنظام حوالي 130 مترًا. قد يختلف ذلك تبعًا لظروف الطريق (مثل تضاريس الأرض، والظروف الجوية، وما إلى ذلك).

تحقق من أن منطقة الرادار ليست محجوبة (بالأتربة، أو الطين، أو الثلج، أو لوحة أرقام أمامية مركبة في المكان الخطأ)، أو أنها لم تتعرض للصدمة، أو التعديل (بما في ذلك الطلاء) أو الاختفاء باستخدام أي ملحق مركب على مقدمة السيارة (على غطاء المحرك أو الشعار وما إلى ذلك).

### 2. الكاميرا.

يحدد العلامات الموجودة على الأرض ومواقع السيارات على حارات المرور المختلفة. تأكد من عدم إعاقة الزجاج الأمامي (بسبب الاتساخات والطين والثلج، وما إلى ذلك).

### 3. الكمبيوتر.

يستخدم الكمبيوتر المرتبط بالكاميرا 2 المعلومات من الرادار 1. إنه يكملها ويشير إليها بالمعلومات الواردة من الكاميرا لتحديد مسار السيارة وسرعتها من أجل ضبط سلوكها (الوضع في الحارة أو الفرامل). بالإضافة إلى ذلك، فإنه يتحكم في إعدادات تشغيل/إيقاف تشغيل النظام.

حسب طراز السيارة، يعمل أيضًا على معالجة البيانات للكشف عن وجود أيدي السائق على عجلة القيادة.

### 4. مكابح الوقوف الآلية.

كما يُبقي السيارة ثابتة في ظل ظروف معينة.

### 5. الكاميرا الداخلية.

يسمح للنظام بتحليل سلوك وجه السائق واكتشاف علامات التنشيط أو التعب.

تأكد من أن الكاميرا غير محجوبة (بالأوساخ أو الطين أو غير ذلك) أو مغطاة.

### 6. آلية موازنة التوجيه.

يقوم بتشغيل العجلات الأمامية لتوجيه مسار السيارة وفقًا للمعلومات المُرسلة بواسطة الكمبيوتر 3.

### 7. عنصر التحكم النشط في السيارة.

يقدم هذا النظام معلومات عن ديناميكا السيارة للكمبيوتر 3 (السرعة، والتسارع الجانبي، وما إلى ذلك) ويعمل على نظام الكبح للتحكم في خفض السرعة والمحافظة على توقف السيارة.

### المعمل

هذه الوظيفة هي مساعدة إضافية على القيادة يمكن للسائق التدخل لاستعادة السيطرة على سيارته.



### التشغيل A



### يتم تنشيط النظام عندما تكون السرعة حوالي 20 كم/ساعة، وعندما يتجاهل السائق التحذيرات المرئية والسمعية الصادرة، إذا تم اكتشاف علامات التعب أو تشتيت الانتباه بواسطة الكاميرا الداخلية 5.

**ملاحظة:** لا يسجل النظام أي صور ويعمل في الوقت الفعلي.

لمزيد من المعلومات حول كيفية عمل وظائف "تحذير انتباه السائق" ← 197 و/أو "تنبيه إجهاد السائق" ← 199.

### التشغيل B



يتم تشغيل النظام من حوالي 10 كم/ساعة، إذا تجاهل السائق التحذيرات المرئية المختلفة (بما في ذلك عرض

ضوء التحذير  باللون الأحمر) والتحذيرات الصوتية المنبعثة في حالة عدم اكتشاف الأيدي على عجلة القيادة 8.

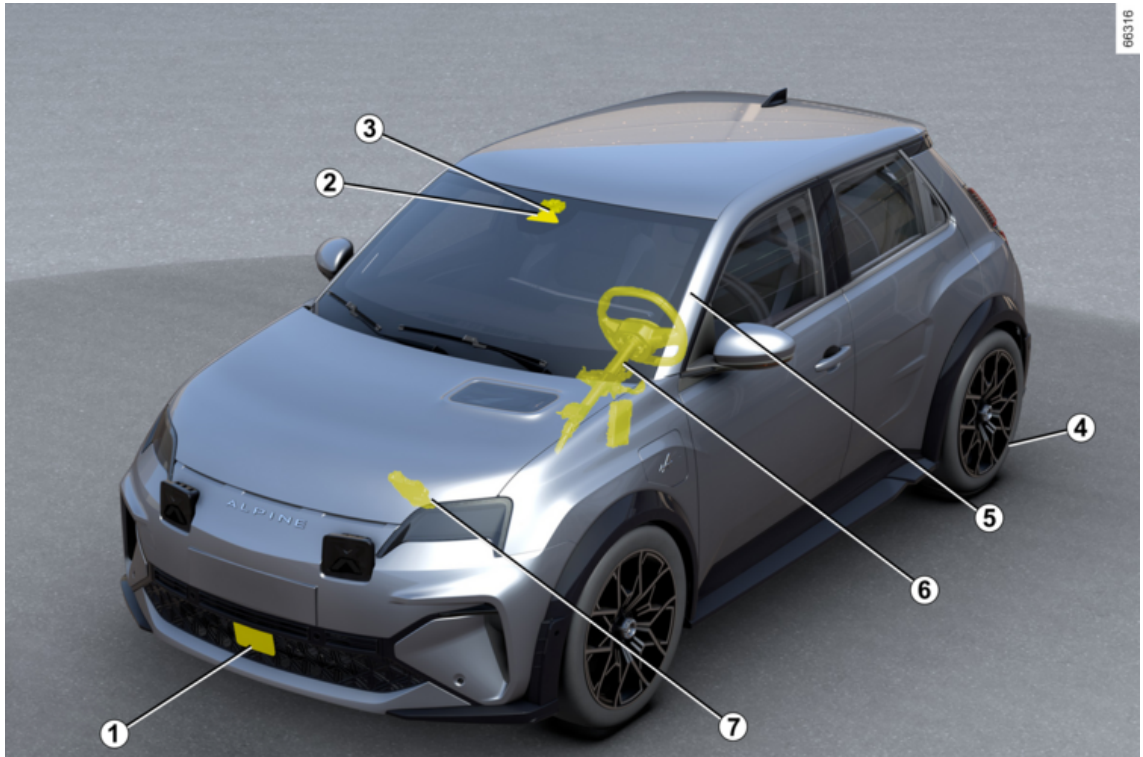



### المقدمة

وظيفة المساعدة على التوقف في حالات الطوارئ هي أداة مساعدة للقيادة تعمل تلقائيًا على توجيه سيارتك وكبحها عندما تكتشف المواقف التي لم تعد فيها يديك على عجلة القيادة أو لم تعد تراقب الطريق.

اعتمادًا على طراز السيارة، يرتبط النظام بمساعدات القيادة التالية:

– وظائف "تحذير انتباه السائق" ← 197 و/أو "تحذير إجهاد السائق" ← 199 (التشغيل A)؛ و/أو

– نظام "226" ← "Active driver assist" (التشغيل B).

اعتمادًا على الوظيفة أو النظام الذي يتم تنشيطه، يكون "مساعد التوقف في حالات الطوارئ" جاهزًا للتدخل عندما:

– يتجاهل السائق التحذيرات المرئية والمسموعة المنبئة عند اكتشاف علامات التشنيت أو التعب (التشغيل A)؛

– يتجاهل السائق المستويات المختلفة للتحذيرات المرئية والمسموعة المنبئة في حالة عدم اكتشاف اليبدين على عجلة القيادة (التشغيل B).

بالنسبة لكلا وضعي التشغيل A و B، بمجرد تنشيط وظيفة "مساعد التوقف في حالات الطوارئ"، فإن النظام:

– يحافظ على السيارة في الحارة المرورية مع الحفاظ على مسافة آمنة من السيارة التي أمامك (السيارة المتبوعة)؛

– يبطل السيارة إلى التوقف التام إذا لم يتفاعل السائق مع التحذيرات المختلفة.

ويوفر هذا النظام مساعدة إضافية في القيادة.



لا يمكن لهذه الوظيفة، بأي حال من الأحوال أن تكون بديلاً عن

مسؤولية السائق أثناء القيادة.

يتعين على السائق دومًا أن يجعل سرعته متوافقة مع اليقظة ومستوى الإرهاق، بصرف النظر عن مؤشرات النظام.

قد لا يكتشف النظام جميع المواقف التي تتطلب تحذير السائق مسبقًا.

يجب على السائق دائمًا التحكم في سيارته في جميع الظروف ومواقف القيادة.

خطر وقوع حادث.

عليك أن تظل منتبهاً للأحداث المفاجئة التي قد تقع أثناء قيادتك. حافظ على سيارتك دائماً تحت السيطرة بإبقاء قدمك بالقرب من الدواسات ويديك على عجلة القيادة، وذلك حتى تكون مستعداً للتصرف في حال وقوع أي حدث.

- الطريق ضيق أو متعرج أو ملتو (انحناءات ضيقة، وما إلى ذلك)؛
- يكتشف النظام خطوط القطران على أنها خطوط؛
- الحارات الضيقة/الواسعة
- علامات الطرق المتعددة (أعمال الطرق، إلخ) ؛
- خطوط الطريق غير منتظمة أو يصعب تمييزها (مثل العلامات الممسوحة جزئيًا، والتباعد المفرط، وسطح الطريق غير الممهّد، وما إلى ذلك)؛
- علامات الطريق التي لا تشمل سهمًا، والواقعة في مخرج الطريق السريع؛
- منطقة ذات تغطية ضعيفة بالإنترنت، مما يؤدي إلى استحالة تحديد الموقع الجغرافي للسيارة أو تحديث الخرائط؛
- وُجدت سيارة تتحرك بفرق كبير في السرعة؛
- كنت تستخدم دواسات غير متوافقة مع المركبة. بجانب السائق، لا تستخدم على الإطلاق إلا دواسات مناسبة للسيارة تتشابه مع العناصر الموجودة من قبل وتحقق من ثباتها بانتظام. لا تضع عدة دواسات فوق بعض. **خطر انحصار الدواسات.**

#### في هذه الحالات:

- خطر الكبح أو التسارع غير المرغوب فيه.
  - مخاطر توجيه المسار غير المرغوب أو غير الصحيح.
- ويمكن أن تؤثر ظروف كثيرة غير متوقعة في تشغيل النظام. حيث يمكن أن يخطئ النظام في تفسير ماهية أجسام أو مركبات محددة تظهر في منطقة الكشف للكاميرا والرادار، ما قد يفضي إلى زيادة السرعة أو الكبح على نحو غير صحيح.
- #### إيقاف تنشيط النظام
- عليك إلغاء تنشيط النظام في الحالات الآتية:

- السيارة تسير على طريق متعرج؛
- يتم سحب السيارة (بسبب عطل).
- السيارة تسحب شاحنة أو عربة كبيرة؛
- وصلت المركبة إلى نقطة رسوم أو منطقة أعمال طرقية أو حارة ضيقة؛
- كانت المركبة تتحرك على منحدر شديد الانحدار صعودًا أو هبوطًا.
- كانت الرؤية ضعيفة (بسبب الشمس الساطعة، أو الضباب، إلخ)؛
- كانت الأحوال الجوية سيئة (الأمطار أو الثلج أو الرياح الجانبية أو ما إلى ذلك)؛
- عند القيادة على سطح طريق زلق (وحل، ثلج، إلخ)؛
- تعرضت منطقة الكاميرا للتلغ (على جانب الزجاج الأمامي الداخلي أو الخارجي مثلًا)؛
- الزجاج الأمامي متصدع أو مشوه؛
- تضررت منطقة الرادار (الإصطدامات)؛
- تلف سطح عجلة القيادة أو إذا كان رطبًا.

في حالة ملاحظة سلوك مريب في النظام، قم بتعطيله واتصل بأحد الموزعين المعتمدين.



"Active driver assist" هو وسيلة مساعدة إضافية للقيادة. ولا يمكن لها في أي حال من الأحوال أن يحل النظام محل مسؤولية السائق عن الالتزام بحدود السرعة ومسافات الأمان واليقظة.

يجب أن يظل قائد السيارة هو المتحكم بالمركبة.

يتعين على السائق دوماً أن يسعى لتوافق كل من مساره وسرعته مع الأجواء المحيطة وظروف القيادة بصرف النظر عن مؤشرات النظام.

بصرف النظر عن الخطوط التي تحدد الحارة المرورية وإشارات الحد الأقصى للسرعة، في حدود قدرات الكشف عن النظام وبيانات الخريطة المرسلة إلى نظام الوسائط المتعددة (حسب البلد والاشتراك)، لا يأخذ النظام في الاعتبار حالات معينة (لافتات المرور الأخرى، وإشارات المرور، ومعابر المشاة، وما إلى ذلك). حيث إنها لا تسبب أي تنبيه أو رد فعل من النظام.

يستخدم "Active driver assist" وظيفتي "Stop and Go" نظام التحكم في ثبات السرعة التكيفي" و"توسط الحارة". ينبغي عدم استخدام النظام كمكتشف للعوائق أو نظام مضاد للتصادم تحت أي ظرف من الظروف.

استخدم "Active driver assist" خارج المناطق المكتظة بالمباني، أو في الطرق الواسعة ذات الخطوط الواضحة فقط.

لا ينبغي استعمالها عندما يكون المرور مزدحماً، وفي حالة السير في الطرق المتعرجة أو الزلقة (الجليد الأسود، الطرق المغمورة بالماء، الحصى)، أو عندما تكون ظروف الطقس غير مواتية (ضباب، مطر، رياح جانبية وما إلى ذلك).

**خطر وقوع حادث.**

**صيانة/إصلاح النظام**

- في حالة حدوث تصادم، قد تتغير محاذاة الرادار والكاميرا أو أي منهما، أو قد يتأثر تشغيلهما تبعاً لذلك. أوقف تنشيط النظام واستشر أحد الموزعين المعتمدين.
- يجب أن يقوم أفراد أكفاء بإتمام أي عمل بالقرب من المنطقة التي يوجد بها الرادار والكاميرا أو أي منهما (عمليات استبدال، إصلاحات، تعديلات الزجاج الأمامي، أعمال طلاء وما إلى ذلك).

الموزع المعتمد فقط هو المؤهل لصيانة النظام.

**في حالة اضطراب النظام**

يمكن أن تؤدي بعض الظروف إلى حدوث تلف في تشغيل النظام أو إعاقته، على سبيل المثال:

- حجب الزجاج الأمامي أو منطقة الرادار (عبر الأتربة، أو الجليد، أو الثلج، أو التكتف، أو ما إلى ذلك). تحقق بصورة مستمرة من نظافة الزجاج الأمامي وحالته وشفرات المساحات الأمامية والمصد الأمامي؛
- بيئة معقدة (تفوق، هيكل معدني، إلخ)؛
- سوء الأحوال الجوية (الثلوج أو الأمطار الغزيرة أو البرد أو الجليد الأسود أو غير ذلك)؛
- ضعف الرؤية (بسبب الليل أو الضباب إلخ)؛
- ضعف التباين بين السيارة التي تسبقها والمنطقة المحيطة (مثلاً مركبة بيضاء اللون في منطقة ثلجية، إلخ)؛
- التعرض للوهج (الشمس الساطعة، أضواء السيارات القادمة في الاتجاه المقابل، وما إلى ذلك)؛

## ACTIVE DRIVER ASSIST

تظل وظيفة التحكم في ثبات السرعة التكيفي تعمل ولكن مع انخفاض الأداء.  
كن حذرًا.

في بعض الحالات، يكون هذا مصحوبًا برسالة "كاميرا أمامية رؤية منعقدة" على لوحة العدادات.

### خلل في التشغيل

إذا تم اكتشاف خطأ في التشغيل، فستعرض الرسالة "مساعدة القيادة غير متوفرة" أو "فحص مساعدة القيادة" على لوحة العدادات وسيتم تعطيل النظام. اعتمادًا على طبيعة العطل، قد تظل وظيفة نظام التحكم في ثبات السرعة التكيفي قيد التشغيل. في جميع الحالات، يُرجى استشارة وكيل معتمد في حالة حدوث حالات غير طبيعية في تشغيل في النظام.

3

## في حال المنعطفات الحادة

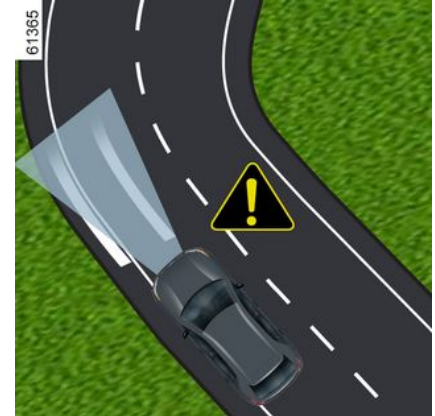

في حال وجود منعطف حاد، وحسب سرعة السيارة، يتم تقييد ساعات الاحتجاز الجانبي للوظيفة ويُطلب من السائق اتخاذ إجراء فوري على عجلة القيادة بحيث تظل السيارة في منتصف الحارة.

إن لم يتدخل السائق، تُطلق الوظيفة اهتزازات عجلة القيادة للإشارة إلى أن السيارة على وشك تجاوز الخط وأن السائق بحاجة إلى اتخاذ إجراء فوري.

يظهر مصباح التحذير **22** ومؤشر الخط الأيسر والأيمن **21** باللون الأحمر على لوحة العدادات.

في حال تجاوز السيارة للخط كلياً وخروجها خارج الحارة أو إذا كان المنعطف حاداً للغاية، تُوضع الوظيفة "توسط الحارة" في وضع الاستعداد.

يتم التأكيد على ضبط الوظيفة على وضع الاستعداد من

خلال ظهور ضوء التحذير **22** إلى جانب مؤشرات الخط الأيمن والأيسر **21** باللون الرمادي على لوحة أجهزة القياس.

لا يمكن لوظيفة "توسط الحارة" مساعدة السائق عند تجاوز دوار أو تقاطع، وقد تتحول تلقائياً إلى وضع الاستعداد. في جميع الحالات، يجب على السائق دائماً إدارة عجلة القيادة لإدارة مسار السيارة في ظل ظروف القيادة هذه.

## غير متوفر مؤقتاً

### الرادار



يستطيع الرادار كشف السيارات الموجودة أمام سيارتك. ولا يستطيع النظام العمل على النحو الصحيح إذا كانت حُجبت منطقة الكشف للرادار أو تشوشت إشارته.

إذا ما حُجبت منطقة الرصد للرادار أو شُوشت إشارته، فستظهر الرسالة "الرادار الأمامي الرؤية غير متاحة" على لوحة العدادات ويتوقف النظام **Active driver assist**.

يختفي ضوء التحذير الأخضر **17** تأكيداً لتعطيل هذا النظام تلقائياً.

تأكد من أن منطقة الرادار لا تزال نظيفة وغير محجوبة بالجليد أو الطين أو بلوحة أرقام مثبتة بصورة سيئة أو بأي ملحق مثبت في مقدمة السيارة (على الشبكة) أو مخفية بواسطة أي ملحق مثبت في مقدمة السيارة (على الشبكة أو الشعار، إلخ).

يمكن أن تعيق الظروف السائدة في مناطق جغرافية محددة تشغيل النظام، مثل:

- المناطق الجرداء أو النفق أو الجسور الطويلة أو الطرق قليلة الاستخدام والتي لا تضم خطوطاً طرفية أو الطرقات التي لا تضم شارات مرورية أو وجود أشجار في الجوار؛
- منطقة عسكرية أو مطار.

عليك مغادرة هذه المناطق كي يعمل النظام.

في جميع الحالات، إذا لم تُمسح الرسالة بعد إعادة تشغيل المحرك، فيرجى استشارة أحد الموزعين المعتمدين.

## الكاميرا

قد لا يضمن النظام إبقاء السيارة في حارة المرور إذا كانت الكاميرا محجوبة (بسبب الأوساخ والطين والتلج والضباب وما إلى ذلك). في هذه الحالة، يتم تعليق وظيفة "توسط الحارة".

## التحذير "إبقى يديك على عجلة القيادة"

في المستويين الأولين من الإنذار، وعندما يكتشف النظام من جديد وجود يدي السائق على عجلة القيادة، يوقف النظام التنبيهات. تستمر الوظيفة في توجيه السيارة في الحارة.

**ملحوظة:** في بعض المواقف، قد لا تكتشف وظيفة "توسط الحارة" بعد الآن يديك على عجلة القيادة وقد تصدر تنبيهًا:

- يمسك السائق بعجلة القيادة بدرجة خفيفة للغاية؛
- يرتدي السائق قفازات؛
- ...



عندما تكون سرعة السيارة أعلى من 10 كم / ساعة تقريبًا، إذا لم يعد النظام Active driver assist يكتشف يديك على عجلة القيادة، يتم تشغيل العديد من مستويات التحذير:

- بعد 15 ثانية، تظهر الرسالة "إبقى يديك على عجلة القيادة" باللون الأصفر على لوحة العدادات؛
- بعد 30 ثانية تقريبًا، تظهر الرسالة "إبقى يديك



على عجلة القيادة" ومصباح التحذير 24 باللون الأحمر على لوحة أجهزة القياس بصحبة صفارة؛

- بعد حوالي 35 ثانية، إذا لم يضع السائق يديه مرة أخرى على عجلة القيادة بعد التحذيرات، يتم إلغاء تنشيط النظام وإصدار صفير. يتم تشغيل وظيفة مساعد التوقف في حالات الطوارئ تلقائيًا

← 240.

## ACTIVE DRIVER ASSIST

– الحفاظ على الضغط على عجلة القيادة لمدة 10 ثوانٍ تقريباً: يتم حساب وضع السيارة تلقائياً وفقاً للسرعة وعرض المسار ونوع الخط؛

– قم بإرخاء قبضتك على عجلة القيادة: تحافظ السيارة على وضع الإزاحة وتشير الأسهم **21** المعروضة على لوحة العدادات إلى أنه تم تطبيق الضبط.

**ملاحظة:** في ظروف قيادة معينة، مثل الاقتراب من المنعطفات، والوصول إلى سرعة تزيد عن 70 كم/ساعة تقريباً، قد تتم إعادة توسط السيارة تلقائياً.

للعودة إلى منتصف الحارة، أدر عجلة القيادة قليلاً في الاتجاه المعاكس، ثم توقف عن المحاولة بمجرد وصول السيارة إلى منتصف الحارة.

### وظيفة "توسط الحارة" في وضع الاستعداد

تكون وظيفة "توسط الحارة" في وضع الاستعداد تلقائياً في الحالات الآتية:

- لم يعد النظام يكتشف علامات الحارة أو يتم اكتشافها على جانب واحد فقط؛
- عرض الحارة ضيق أو واسع للغاية؛
- لم يكتشف النظام وجود أي أيدي على عجلة القيادة؛
- في بعض ظروف القيادة (الدوران، التقاطع، الانعطاف بشكل حاد للغاية، وما إلى ذلك)؛
- تقل سرعة السيارة عن 30 كم/الساعة تقريباً، إن لم تكن هناك سيارة بالأمام؛
- السيارة تعبر أحد الخطوط؛
- حدوث عطل في النظام بصورة مؤقتة (مثل: الكاميرا محجوبة بسبب الأتربة، أو الوحل، أو الثلوج أو التكثف، أو ما إلى ذلك).

كما أن بعض الإجراءات التي ينفذها السائق تعلق وظيفة "توسط الحارة":

- تنشيط المؤشرات؛
- استخدام قوة كافية عند تدوير عجلة القيادة.

يتم التأكيد على ضبط الوظيفة على وضع الاستعداد من

خلال ظهور ضوء التحذير **22** إلى جانب مؤشرات الخط الأيمن والأيسر **21** باللون الرمادي على لوحة أجهزة القياس.

بمجرد استيفاء الشروط، تقوم الوظيفة مرة أخرى بضبط وضع السيارة في الحارة والحفاظ عليه. يظهر

مصباح التحذير **22** ومؤشرات الخط الأيسر والأيمن **21** باللون الأخضر على لوحة العدادات.

### حالات خاصة

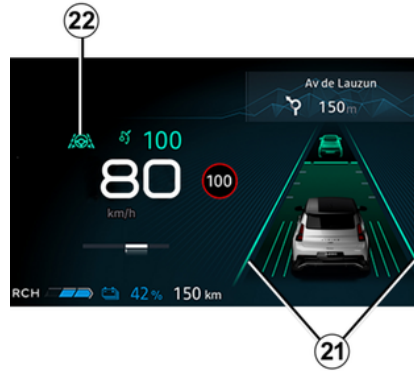

يتوقع النظام مواقف معينة (الاقتراب من خط تحديد الحارة، وما إلى ذلك) التي قد تتسبب في تعليق وظيفة "توسط الحارة".

في هذه الحالة، يظهر ضوء التحذير **22** ومؤشر الخط الأيسر والأيمن **21** باللون الأصفر على لوحة العدادات لتحذير السائق.

في بعض الحالات (إذا كانت الكاميرا غير قادرة على اكتشاف الخطوط، وما إلى ذلك)، يتم تعليق النظام ويصدر صوت صفير.



مهم: عليك أن تبقى قدميك بالقرب من الدواسات ويديك على عجلة القيادة طوال الوقت استعداداً لأي حدث.



يمكنك التأثير على مسار السيارة في أي مرحلة عبر تدوير عجلة القيادة.

## ACTIVE DRIVER ASSIST

**ملاحظة:** وفقاً لطراز السيارة، عند تشغيل السيارة، يتم تحديد مُحدد السرعة تلقائياً إذا تم تحديد الوظيفة **25** أو OFF في آخر مرة تم فيها إيقاف السيارة.

### إبطال الوظيفة

اضغط على المفتاح **9**. يتم التأكيد على تعطيل الوظيفة



من خلال اختفاء ضوء التحذير **22** ومؤشرات الخط الأيمن والأيسر **21** من لوحة أجهزة القياس.

**ملاحظة:** إذا تم تنشيط الوظيفة "منع عبور الحارة المرورية" مسبقاً وتبعاً للظروف، تتم إعادة تنشيطها تلقائياً.



21

للخروج من نظام مساعدة القيادة، اضغط على المفتاح **9** عدة مرات حسب الضرورة حتى تصل إلى OFF.

تظهر الرسالة "مساعدة القيادة غير مفعّل" على لوحة أجهزة القياس.

في هذه الحالة، ووفقاً لطراز السيارة، في المرة التالية التي يتم فيها تشغيل المحرك، سيتم تنشيط وظيفة "محدد السرعة" وانتظار تخزين السرعة الثابتة.



### ضبط الوضع في الحارة

(حسب طراز السيارة)

لتنشيط ضبط الوضع في الحارة، يجب استيفاء الشروط التالية:

- يجب أن تكون وظيفة "توسط الحارة" قيد التشغيل مع ظهور ضوء التحذير **22** باللون الأخضر على لوحة أجهزة القياس؛
- يجب أن تكون سرعة السيارة أقل من حوالي 50 كم/ساعة؛
- يجب أن تسير السيارة على طريق عالي السرعة؛
- يجب أن تكون السيارة في حارة عريضة ومستقيمة بما فيه الكفاية.

بمجرد استيفاء هذه الشروط، يمكنك ضبط الوضع الجانبي لسيارتك في المسار دون إلغاء تنشيط وظيفة "توسط الحارة".

للقيام بذلك:

- أدر عجلة القيادة قليلاً إلى اليمين أو اليسار لضبط / إزاحة سيارتك في الحارة حتى تصل إلى الموضع المطلوب؛

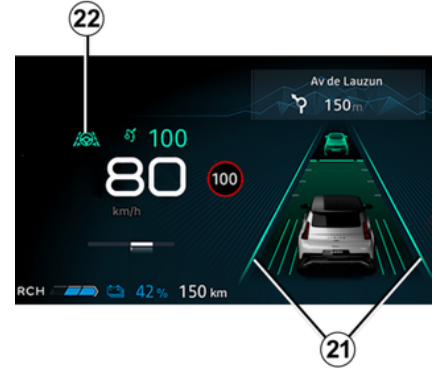

21

بضئىء مصباح التحذير **22** باللون الأخضر، وتظهر مؤشرات الخط الأيسر والأيمن **21** على لوحة العدادات لتأكيد تشغيل وظيفة "توسط الحارة". يتدخل ويوجه سيارتك في الحارة.

يمكنك مقاطعة وظيفة "توسط الحارة" في أي وقت عن طريق تدوير عجلة القيادة. بمجرد التوقف عن تدوير عجلة القيادة، تتم إعادة تنشيط وظيفة "توسط الحارة" تلقائياً بمجرد أن تسمح الظروف بذلك.

**ملاحظة:** يجب أن تضع يديك باستمرار على عجلة القيادة أثناء استخدام وظيفة "توسط الحارة". لا ينبغي بأي حال من الأحوال أن ترفع يديك عن عجلة القيادة.

## تنشيط/إلغاء تنشيط الوظيفة "Active driver assist"

### تنشيط الوظيفة

20. مسافة الأمان المخزنة.

21. مؤشرات الخط الأيسر والأيمن



22. مصباح تحذير وظيفة "توسط الحارة"

24. ارفع يدك عن ضوء تحذير الكشف عن عجلة القيادة



القيادة

### عجلة القيادة 23

يجب أن يضع السائق يديه دائمًا على عجلة القيادة. إذا استخدم السائق قوة كافية عند تدوير عجلة القيادة، فسيتم إيقاف وظيفة "توسط الحارة" لتمكين السائق من استعادة السيطرة على السيارة. إذا لم يمسك السائق بعجلة القيادة (لم يتم اكتشاف مسك اليمين للعجلة)، فسيُجرى إلغاء تنشيط الوظيفة "توسط الحارة" بعد إطلاق العديد من التنبيهات.

9. مفتاح لتحديد/إلغاء تحديد مساعدات القيادة، حسب طراز السيارة:

– Active driver assist؛

– نظام التحكم في ثبات السرعة التكيفي؛

– محدد السرعة؛

– OFF.

10. إعدادات مسافة الأمان

11. وضع الوظيفة في وضع الاستعداد (وتخزين السرعة المحددة) (0).

12. استدعاء السرعة الثابتة المخزنة (RES).

13.

– لأعلى: تنشيط أو زيادة سرعة السير أو تخزين

السرعة الحالية (+/SET).

– لأسفل: تنشيط أو تقليل سرعة السير أو تخزين

السرعة الحالية (-/SET).

14. الزر المنبثق (وفقًا لطراز السيارة): تكيف السرعة المضبوطة مع حدود السرعة المكتشفة



← 201.

وفقًا لطراز السيارة، إذا تم تحديد وضع "OFF" قبل إيقاف تشغيل المحرك، فسيتم تنشيط وظيفة "محدد السرعة" افتراضيًا في المرة التالية التي يتم فيها تشغيل السيارة.

### يظهر على لوحة العدادات

17. "Stop and Go" ضوء تحذير وظيفة "التحكم



التكيفي في ثبات السرعة

18. السرعة الثابتة المخزنة.

19. السيارة في الأمام.



لتفعيل هذه الوظيفة؛ اضغط على المفتاح 9 عدة مرات كما هو مطلوب لتحديد الأيقونة 25 من على لوحة العدادات.

يتم عرض ضوء تحذير وظيفة "توسط الحارة"

22. وضوء التحذير باللون الرمادي على لوحة العدادات.

ثم اضغط على عنصر التحكم في عجلة القيادة 13 لأعلى (+/SET) أو لأسفل (-/SET). سيتم تنشيط "Active driver assist"، المتكون من نظام التحكم في ثبات السرعة التكيفي Stop and Go ثم وظيفة "توسط الحارة" لاحقًا.

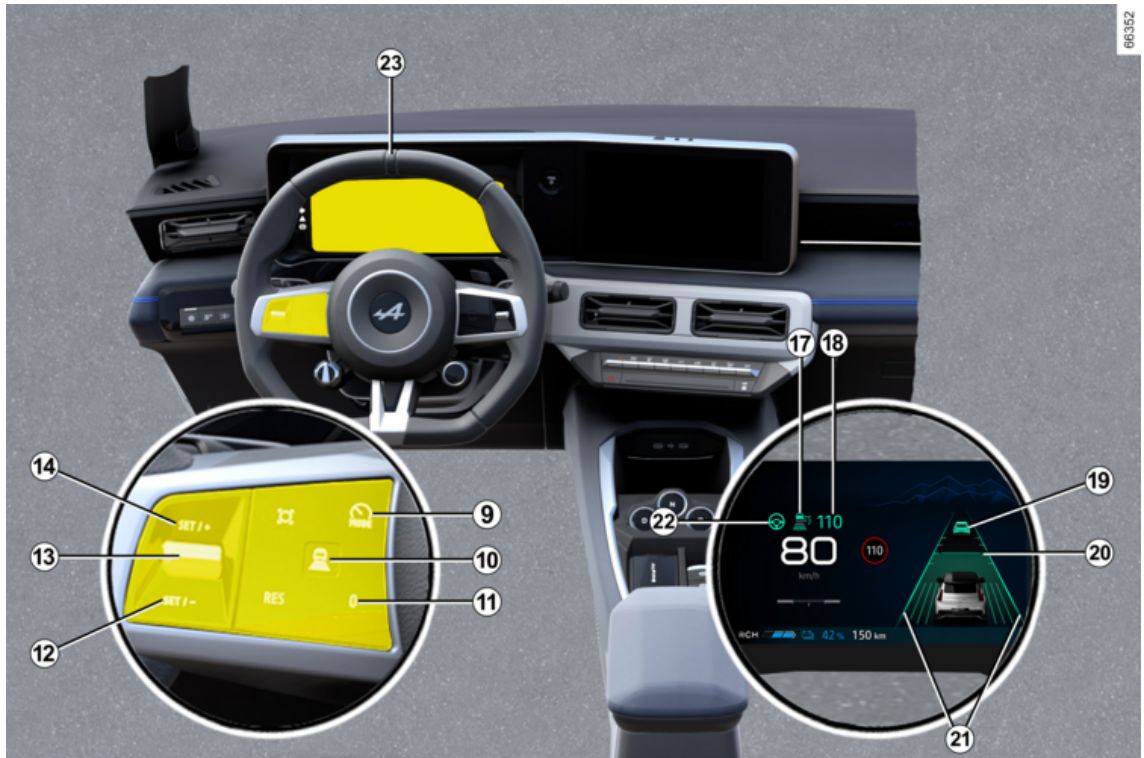

## 1. الكاميرا.

يحدد العلامات الموجودة على الأرض ومواقع السيارات على حارات المرور المختلفة. النظام المرتبط بالكاميرا يستخدم أيضاً معلومات من الرادار 7. يكملها ويُجري مراجعة متقاطعة لها مع معلوماته الخاصة لتحديد مسار السيارة وسرعتها وتعديل سلوكها وفقاً لذلك (التسارع أو الفرملة). ومن بين أمور أخرى، يتحكم في معلمات تنشيط/إلغاء تنشيط النظام (فتح الباب، وما إلى ذلك). يعالج النظام البيانات للكشف عن وجود يدي السائق على عجلة القيادة. تأكد من عدم إعاقة الزجاج الأمامي (بسبب الاتساخات والطين والتلج، وما إلى ذلك).

## 2. الهوائي والخرائط.

(وفقاً للدولة)

يتم تنزيل خرائط الطريق وبعض ظروف الطريق (مثل الدوارات، والمنعطفات، والتقاطعات) تبعاً للمسار الذي تسلكه السيارة. ويستطيع النظام توقع حدوث انخفاض في السرعة الذي يلي تغيير حدود السرعة، المشار إليها على علامات الطريق، وذلك بناءً على المعلومات التي حدها السائق مسبقاً.

يستطيع أيضاً ضبط سرعة السيارة عند اقترابها من ظروف طريق معينة، مثل منعطف حاد أو دوار.

## 3. مكابح الوقوف الآلية.

كما يُبقي السيارة ثابتة في ظل ظروف معينة.

## 4. المستشعر السعوي.

وفقاً لطرز السيارة، يعمل على اكتشاف وجود اليدين على عجلة القيادة.

## 5. آلية موازنة التوجيه.

يقوم بتنشغيل العجلات الأمامية لتوجيه مسار السيارة وفقاً للمعلومات المُرسلة بواسطة الكمبيوتر 6.

## 6. كمبيوتر المحرك.

يتحكم بالمحرك ويوجهه لتنفيذ التسارع اللازم.

## 7. الرادار.

يحصي المسافة بين سيارتك والسيارة المتواجدة بالأمام (السيارة المتبوعة). أقصى مدى للنظام حوالي 150 متراً. قد يختلف ذلك تبعاً لظروف الطريق (مثل تضاريس الأرض، والظروف الجوية، وما إلى ذلك) تتحقق من أن منطقة الرادار ليست محجوبة (بالتأثير، أو الطين، أو الثلج، أو بلوحة أرقام أمامية مركبة في المكان الخطأ)، أو أنها لم تتعرض للصدم، أو التعديل (بما في ذلك الطلاء) أو الاختفاء باستخدام أي ملحق مركب على مقدمة السيارة (على غطاء المحرك أو الشعار وما إلى ذلك).

## 8. عنصر التحكم النشط في السيارة.

يقدم هذا النظام معلومات عن ديناميكا السيارة للكمبيوتر 6 (السرعة، والتسارع الجانبي، وما إلى ذلك) ويعمل على نظام الكبح للتحكم في خفض السرعة والمحافظة على توقف السيارة.

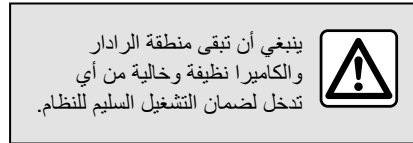

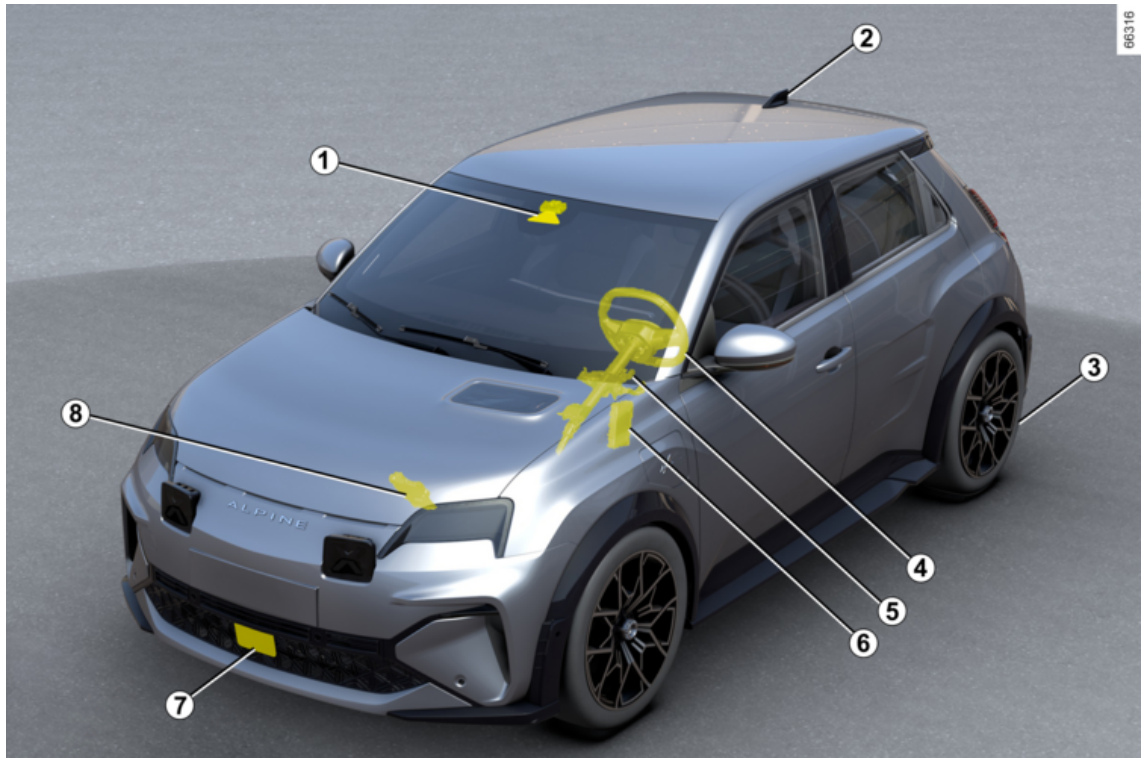

## ACTIVE DRIVER ASSIST

وعدم التوفر المؤقت، وقيود تشغيل النظام، وما إلى ذلك) ← 211.

### وظيفة "توسط الحارة"

باستخدام المعلومات الواردة من الكاميرا، تتدخل وظيفة "توسط الحارة" في نظام التوجيه، لتوجيه السيارة في الحارة.

هذه الوظيفة متاحة فقط عند تنشيط Active driver assist.

إذا سمحت الظروف بذلك، فقد يتم تنشيط الوظيفة:

– من 0 ميل في الساعة مع وجود سيارة في المقدمة. بمجرد تنشيطها، قد تتدخل الوظيفة؛

أو

– من حوالي 50 كم/ساعة بدون سيارة في الأمام. بمجرد تنشيطها، قد تتدخل الوظيفة من حوالي 30 كم/ساعة.

تُعد الوظيفة "توسط الحارة" سمة مريحة.

على لوحة أجهزة القياس يتم تمثيله بضوء التحذير



**ملاحظة:** في حال المنعطفات الحادة، يتم تقييد ساعات الاحتجاز الجانبي للوظيفة، ويتطلب ذلك من السائق اتخاذ اجراء فوري على عجلة القيادة.

### معلومات إضافية

وفقًا لطراز السيارة، قد تُستخدم وظيفة "Active driver assist" مع غيرها من وظائف المساعدة في القيادة.

**التفاعل مع وظيفة "منع مغادرة الحارة"**

عندما تكون وظيفة "توسط الحارة" في وضع الضبط، سيؤدي ذلك إلى تعليق الوظيفة "منع عبور الحارة"

المرورية" تلقائيًا إذا تم تنشيطها ← 171. عندما لا تتحكم وظيفة "توسط الحارة" في نظام التوجيه، فقد تتم إعادة تنشيط الوظيفة "منع عبور الحارة المرورية" إذا سمحت الظروف بذلك.

## المقدمة

يُعد "Active driver assist" نظام مساعد للقيادة يُستخدم خارج المناطق المكتظة بالمباني، وفي الطرق الواسعة ذات الخطوط المرئية.

يتألف هذا النظام من وظيفة "Stop and Go" **نظام التحكم في ثبات السرعة التكييفي** ← **211** ووظيفة "توسط الحارة".

يمكنك النظام من:

- الحفاظ على سرعة السيارة تبعاً للسرعة التي تم تخزينها سابقاً؛
- ضبط المسافة بين سيارتك والسيارة التي توجد بالأمام؛
- توجيه مسار السيارة في الحارة؛
- قم بتكبييف سرعة السيارة لتناسب مع تلك السرعة الموضحة على علامات الطريق، وذلك بصورة تلقائية أو بعد الحصول على تأكيد من السائق (حسب طراز السيارة).

ويوفر هذا النظام مساعدة إضافية في القيادة.



ولا يمكن لها في أي حال من الأحوال أن يحل النظام محل

مسؤولية السائق عن الالتزام بحدود السرعة ومسافات الأمان واليقظة.

قد لا يكتشف النظام جميع المواقف التي تتطلب تحذير السائق مسبقاً.

يجب على السائق دائماً التحكم في سيارته في جميع الظروف ومواقف القيادة.

يجب على السائق دوماً أن يكتيف سرعته مع أحوال حركة المرور.

**خطر وقوع حادث.**

## وظيفة نظام التحكم في ثبات السرعة التكييفي.

حسب البلد، واستناداً إلى المعلومات القادمة من الرادار أو الكاميرا أو بيانات الخريطة المرسله عبر اتصال GSM، يمنحك نظام التحكم في ثبات السرعة التكييفي Stop and Go خيار الحفاظ على سرعة محددة، والتي تُعرف بسرعة المداومة، مع الحفاظ على مسافة أمنة بين سيارتك وبين السيارة التي تسير أمامك في الحارة نفسها.

يمكن ضبط سرعة الثبات تلقائياً على تغيير حد السرعة (حسب البلد).

إذا توقفت السيارة الموجودة في الأمام، فقد يكبح نظام التحكم بثبات السرعة التكييفي سيارتك حتى التوقف الكامل قبل الانطلاق مجدداً.

مهم: عليك أن تبقى قدميك بالقرب من الدواسات ويديك على عجلة القيادة طوال الوقت استعداداً لأي حدث.



يتحكم النظام بتسارع سيارتك أو تباطؤها باستخدام المحرك ونظام الكبح.

يمكن تنشيط وظيفة نظام التحكم في نظام السرعة التكييفي من 0 كم/ساعة تبعاً للظروف على الطريق (حركة المرور، الطقس، وما إلى ذلك).

وهو يمثّل بالرمز ← **211**. حالة خاصة:

- يجب على السائق الالتزام بالحد الأقصى للسرعة والمسافات الأمنة وفقاً لتشريعات البلد التي يقود فيها؛
- بإمكان نظام التحكم في ثبات السرعة التكييفي كبح السيارة بمعدل يصل إلى ثلث قدرة الكبح. واعتماداً على الموقف، قد يحتاج السائق إلى الفرملة بشكل أقوى.

لا يسبب نظام التحكم في ثبات السرعة التكييفي توقفاً طارئاً كما أن قدرته على الكبح محدودة.



لمزيد من المعلومات حول وظيفة نظام التحكم في ثبات السرعة التكييفي (تنشيط مثبت السرعة، والتحكم في السرعة مع التعرف على علامة الحد الأقصى للسرعة، وضبط سرعة الانطلاق، ومتابعة المسافة، والتجاوز،

### إبطال الوظيفة



عليك إلغاء تنشيط الوظيفة في الحالات الآتية:

- يتم سحب السيارة (بسبب عطل).
  - السيارة تسحب شاحنة أو عربة كبيرة؛
  - كانت السيارة تُقاد في نفقٍ أو بالقرب من مبنى معدني؛
  - وصلت المركبة إلى نقطة رسوم أو منطقة أعمال طرقية أو حارة ضيقة؛
  - تتم قيادة السيارة عبر طريق شديد الالتواء (طريق جبلي وما إلى ذلك)؛
  - كانت المركبة تتحرك على منحدر شديد الانحدار صعودًا أو هبوطًا.
  - كانت الرؤية ضعيفة (بسبب الشمس الساطعة، أو الضباب، إلخ)؛
  - عند القيادة على سطح طريق زلق (وحل، ثلج، إلخ)؛
  - كانت الأحوال الجوية سيئة (الأمطار أو الثلج أو الرياح الجانبية أو ما إلى ذلك)؛
  - تضررت منطقة الرادار (الاصطدامات وما إلى ذلك)؛
  - تعرضت منطقة الكاميرا للتلوث (على سبيل المثال، على جانب الزجاج الأمامي الداخلي أو الخارجي)؛
  - الزجاج الأمامي متصدع أو مشوه.
- في حالة ملاحظة سلوك مريب في النظام، قم بتعطيله واتصل بأحد الموزعين المعتمدين.



### في حالة اضطراب النظام

يمكن أن تؤدي بعض الظروف إلى حدوث تلف في تشغيل النظام أو ضرر به، مثل:

- حُجب الزجاج الأمامي أو مصد السيارة في منطقة الرادار (بالتراب، أو الطين، أو الثلج، أو التكثف، أو لوحة أرقام السيارة، وما إلى ذلك)؛
- بيئة معقدة (نفق أو غير ذلك)؛
- سوء الأحوال الجوية (التلوج أو الأمطار الغزيرة أو البرد أو الجليد الأسود أو غير ذلك)؛
- ضعف الرؤية (بسبب الليل أو الضباب إلخ)؛
- التعرض للوهج (الشمس الساطعة، أضواء السيارات القادمة في الاتجاه المقابل، وما إلى ذلك)؛
- الطريق ضيق أو متعرج أو ملتو (انحناءات ضيقة، وما إلى ذلك)؛
- وُجِدَت سيارة تتحرك بفرقٍ كبيرٍ في السرعة؛
- كنت تستخدم دواسات غير متوافقة مع المركبة. بجانب السائق، لا تستخدم على الإطلاق إلا دواسات مناسبة للسيارة تتشابك مع العناصر الموجودة من قبل وتحقق من ثباتها بانتظام. لا تضع عدة دواسات فوق بعض. **خطر انحصار الدواسات.**

**في هذه الحالة، قد يتسبب النظام في الكبح أو زيادة السرعة دون قصد.**

ويمكن أن تؤثر ظروف كثيرة غير متوقعة في تشغيل النظام. حيث يمكن أن يخطئ النظام في تفسير ماهية أجسام أو مركبات محددة تظهر في منطقة الكشف للكاميرا والرادار، ما قد يفضي إلى زيادة السرعة أو الكبح على نحو غير صحيح. عليك أن تظل منتبهاً للأحداث المفاجئة التي قد تقع أثناء قيادتك. حافظ على سيارتك دائماً تحت السيطرة بإبقاء قدمك بالقرب من الدواسات، بحيث تكون مستعداً للتصرف في حال وقوع أي حدث.



هذه الوظيفة هي مساعدة إضافية على القيادة ولا يمكن لها في أي حال من الأحوال أن يحل النظام محل مسؤولية السائق عن الالتزام بحدود السرعة ومسافات الأمان أو اليقظة.

يجب أن يظل قائد السيارة هو المتحكم بالمركبة.

بصرف النظر عن إشارات حدود السرعة ومعلومات مخطط الطريق المستمدة من الخرائط (السيارات المجهزة بوظيفة "خاصية الكشف عن علامة الطريق")، لن يأخذ النظام معلومات المرور الأخرى (إشارات المرور، وعبور المشاة، وما إلى ذلك) في الاعتبار. يتعين على السائق دوماً أن يجعل سرعته متوافقة مع ظروف المحيط والقيادة، بصرف النظر عن مؤشرات النظام.

ينبغي عدم استخدام النظام كمكتشف للعوائق أو نظام مضاد للتصادم تحت أي ظرف من الظروف.

استخدم نظام التحكم في ثبات السرعة التكييفي **Stop and Go** خارج المناطق المكتنزة بالمباني، أو في الطرق الواسعة ذات الخطوط الواضحة. صيانة/إصلاح النظام

- في حالة حدوث تصادم، قد تتغير محاذاة الرادار والكاميرا أو أي منهما، أو قد يتأثر تشغيلهما تبعاً لذلك. أوقف تنشيط النظام واستشر أحد الموزعين المعتمدين.
  - يجب أن يقوم أفراد أكفاء بإتمام أي عمل بالقرب من المنطقة التي يوجد بها الرادار والكاميرا أو أي منهما (عمليات استبدال، إصلاحات، تعديلات الزجاج الأمامي، أعمال طلاء وما إلى ذلك).
- الموزع المعتمد فقط هو المؤهل لصيانة النظام.

## STOP AND GO نظام التحكم في ثبات السرعة التكيفي

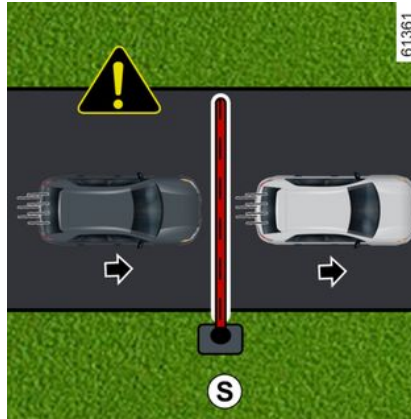

عدم الكشف عن الحواجز والأجسام الثابتة صغيرة الحجم.

ويتعذر على النظام الكشف عن:

- المشاة والدراجات والسكوتر، وما إلى ذلك؛
  - الحيوانات؛
  - الحواجز الثابتة (حواجز الرسوم، الجدران، وما إلى ذلك) (مثال S).
- لا يأخذ النظام كل هذه الأشياء في الحسبان. فهي لا تسبب أي تنبيه أو رد فعل من النظام.

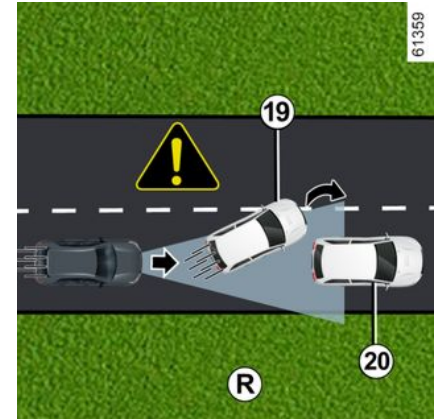

- السيارات الموجودة في الأمام 19، والتي تكشف عن مركبة متوقفة 20 (مثال R)

**i** كن مستعدًا دائمًا للاستجابة في جميع الظروف.  
يجب أن يظل قائد السيارة هو المتحكم بالمركبة.  
لا يسبب نظام التحكم في ثبات السرعة التكيفي Stop and Go توقفًا طارئًا كما أن قدرته على الكبح محدودة.

## STOP AND GO نظام التحكم في ثبات السرعة التكيفي

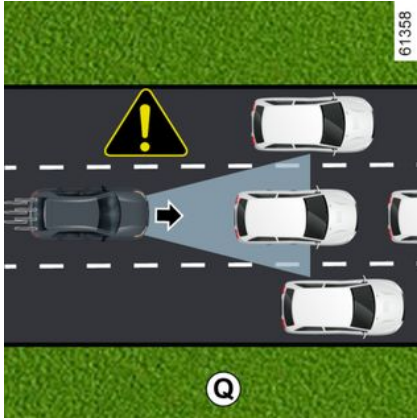

المركبات الساكنة والمتحركة ببطء

قد لا يتفاعل النظام أو يتفاعل في وقت متأخر جدًا على:

- السيارات الثابتة (مثل **Q**)؛
- المركبات المتحركة ببطء شديد؛

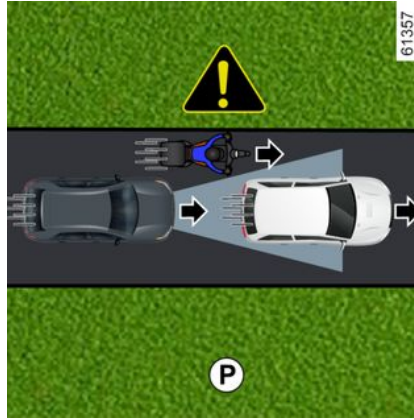

- المركبات غير المتمركزة على نحو كافٍ في الحارة؛

- السيارات الضيقة القريبة جدًا (مثل **P**).

المركبات المختلفة بفعل اختلافات تضاريس الأرض

لا يكتشف النظام المركبات المختلفة بفعل اختلافات تضاريس الطريق أو الواقعة خارج منطقة الكشف للكاميرا والرادار أثناء القيادة صعودًا أو هبوطًا.

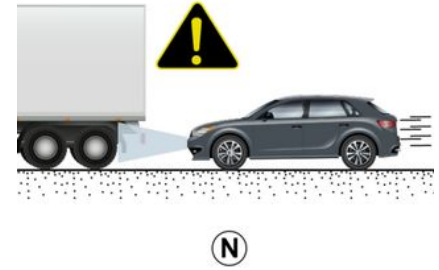

المركبات الواقعة خارج منطقة الكشف للكاميرا والرادار.

لن يستجيب النظام إطلاقًا إذا كانت المركبات المكشوفة واقعة خارج منطقة الكشف للكاميرا والرادار، ولا سيما في الحالات التالية:

- المركبات التي تنقل أجسامًا طويلةً تتجاوز الخط؛
- الطول الفعلي للسيارات الطويلة (مثل **N**) يتجاوز منطقة الكشف للرادار (آلات البناء، القاطرات والمقطورات الزراعية، وما إلى ذلك)؛

## STOP AND GO نظام التحكم في ثبات السرعة التكييفي

3

### اكتشاف المركبات في الحارات المجاورة

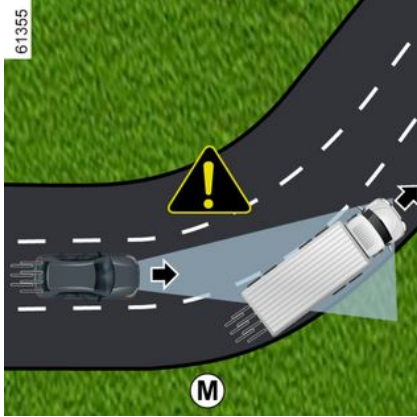

يكشف النظام فقط عن المركبات في الحارة المجاورة عندما:

- تقود سيارتك في منعطف (مثال **M**)؛
  - تقود على طريق ضيق الحارات؛
  - كانت المركبة التي تسير على الحارة المجاورة ذات سرعة أبطأ وكانت تسير إحدى هاتين المركبتين قريبة للغاية من الحارة التي تسير بها الأخرى.
- ويمكن أن يسبب النظام تباطؤاً أو كبحاً خاطئاً للمركبة.

### الكشف أثناء الانعطاف



عند دخول منعطف أو منحنى، قد يتعدّر على الكاميرا/ الرادار اكتشاف السيارة التي تسير بالأمام بشكل مؤقت (مثل **L**).

ويمكن أن يسبب النظام تسارعاً.

عند الخروج من منعطف، قد يتشوش اكتشاف النظام للمركبة التي تسير بالأمام أو يتمّ يتأخر.

ويمكن أن يسبب النظام كبحاً على نحوٍ غير صحيح أو متأخراً.



ويتعدّر على النظام الكشف عن:

- السيارات التي تصل إلى التقاطعات: الطرق الزلقة (مثال **K**)، وما إلى ذلك؛
- المركبات التي تسير في الطرف الخاطئ من الطريق أو التي تعود إلى الخلف تجاهك.

يجب استخدام نظام التحكم في ثبات السرعة التكييفي Stop and Go خارج المناطق المكتظة بالمباني، أو في الطرق الواسعة ذات الخطوط الواضحة.

## STOP AND GO نظام التحكم في ثبات السرعة التكييفي

تقليل أداء نظام التحكم في ثبات السرعة التكييفي Stop and Go. كن حذرًا.

### خلال في التشغيل

إذا تم الكشف عن خلل في تشغيل وظيفة "نظام التحكم في ثبات السرعة التكييفي Stop and Go، تظهر الرسالة "فحص مساعدة القيادة" على لوحة أجهزة القياس، وتتوقف وظيفة "نظام التحكم في ثبات السرعة التكييفي" Stop and Go عن العمل.

عند كشف خلل على واحد أو أكثر من مكونات النظام، يتم تعطيل وظيفة نظام التحكم بثبات السرعة التكييفي Stop and Go.

حسب نوع العطل، يتم عرض الرسالة على لوحة أجهزة القياس:

- « مساعدة القيادة غير متوفرة » ;
- « كاميرا أمامية رؤية منعقدة » ;
- « التحقق من الكاميرا الأمامية » ;
- « الرادار الأمامي الرؤية غير متاحة » ;
- « تحقق من الرادار الأمامي » .

استشّر وكيل الماركة.

### قيود على تشغيل النظام

#### الكشف عن المركبات

يكشف النظام فقط عن المركبات (السيارات، الشاحنات، الدراجات النارية) التي تقاد في اتجاه حركة المرور لمركبتك نفسه.

ويمكن أن يسبب النظام كبحًا على نحو غير صحيح أو متأخرًا.

يستطيع الرادار كشف السيارات الموجودة أمام سيارتك. ولا يستطيع النظام العمل على النحو الصحيح إذا كانت حُجبت منطقة الكشف للرادار أو تشوشت إشارته.

في حالة إعاقة منطقة اكتشاف الرادار أو انقطاع إشارة الرادار، يتم عرض الرسالة "الرادار الأمامي الرؤية غير متاحة" على لوحة العدادات، ويتم مقاطعة وظيفة التحكم في ثبات السرعة التكييفي Stop and Go.

يخفي ضوء التحذير الأخضر 9 تأكيدًا لتعطيل هذه الوظيفة تلقائيًا.

تأكد من أن منطقة الرادار لا تزال نظيفة وغير محجوبة بالجليد أو الطين أو بلوحة أرقام مثبتة بصورة سيئة أو بأي ملحق مثبت في مقدمة السيارة (على الشبكة) أو مخفية بواسطة أي ملحق مثبت في مقدمة السيارة (على الشبكة أو الشعار، إلخ).

يمكن أن تعيق الظروف السائدة في مناطق جغرافية محددة هذه الوظيفة، مثل:

- المناطق الجرداء أو النفاق أو الجسور الطويلة أو الطرق قليلة الاستخدام والتي لا تضم خطوطًا طرقية أو الطرقات التي لا تضم شارات مرورية أو وجود أشجار في الجوار؛
- منطقة عسكرية أو مطار.

عليك مغادرة هذه المناطق كي تعمل الوظيفة.

في جميع الحالات، إذا لم تُمسح الرسالة بعد إعادة تشغيل المحرك، فيرجى استشارة أحد الموزعين المعتمدين.

#### الكاميرا

لن يعمل النظام في حال حجب الكاميرا بواسطة أي شيء (الأتربة، أو الطين، أو الثلوج، أو التكييف، أو ما إلى ذلك).

إذا تم تقليل رؤية الكاميرا، يتم عرض الرسالة "كاميرا أمامية رؤية منعقدة" على لوحة أجهزة القياس وسيتم

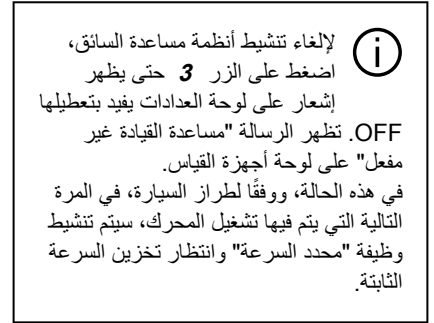

### عدم التوفر المؤقت

#### الرادار



## STOP AND GO نظام التحكم في ثبات السرعة التكييفي

في جميع الظروف، يتم تأكيد الاستعداد عند ظهور أضواء التحذير باللون الرمادي، وظهور الرسالة "متبث السرعة التكييفي غير متصل" على لوحة أجهزة القياس.

### إيقاف الوظيفة



تم إيقاف وظيفة التحكم في ثبات السرعة التكييفي Stop and Go:

– إذا قمت بالضغط على المفتاح 3.

يختفي مصباح التحذير 9 الموجود على لوحة أجهزة القياس ليشير إلى أنه قد تم إيقاف الوظيفة.

الحسبان: وإنما تؤخذ السرعة الحالية التي تسير بها السيارة في الاعتبار.

### تحذيرات "التحكم بالسيارة"

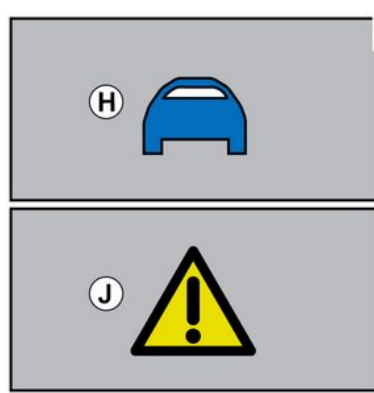

في بعض الحالات (كمصادفة سيارة أبطأ بكثير، أو سيارة في المام تغير حارتها بسرعة، وما إلى ذلك)، يمكن الأيتاح للنظام زمن للاستجابة.

واعتماداً على الحال، يصدر النظام صافرةً مصحوبةً بـ:

– تنبيه برتقالي H إذا استدعى الحال ضرورة انتباه السائق؛

أو

– يظهر تنبيه باللون الأحمر J مصحوباً بالرسالة "فزمل" إذا استدعى الحال ضرورة انتباه السائق على الفور.

في جميع الأحوال، تصرف وفقاً لذلك وقم بإجراء المناورات المناسبة.



لا يتسبب ضبط نظام التحكم في ثبات السرعة التكييفي Stop and Go على وضع الاستعداد أو إيقاف تشغيله إلى خفض السرعة بسرعة: بل يجب عليك الكبح بالضغط على دواسة الكبح عند الضرورة.

### الخروج من وضع الاستعداد

اعتماداً على السرعة الثابتة المخزنة

إذا تم تخزين إحدى السرعات، فيمكن استرجاعها مرة أخرى بعد التأكد أن ظروف السير مواتية (المرور، حالة الطريق، أحوال الطقس...). اضغط على الزر 5 (RES) لضبط السرعة ضمن نطاق السرعة الصحيح.

عند استدعاء السرعة الثابتة المخزنة، يتم تأكيد تنشيط التحكم في السرعة من خلال إضاءة السرعة الثابتة بلون أخضر.

ملاحظة: إذا كانت السرعة المخزنة أعلى من السرعة الحالية، فإن المركبة ستزيد سرعتها للوصول إلى هذه السرعة.

استناداً إلى السرعة الحالية

عندما يكون نظام التحكم في ثبات السرعة في وضع الاستعداد، يعمل الضغط على المفتاح 6 للأعلى (+/SET) وللأسفل (-/SET) على إعادة تنشيط نظام التحكم في ثبات السرعة دون أخذ السرعة المخزنة في

# STOP AND GO نظام التحكم في ثبات السرعة التكييف



وتُضبط مسافة الأمان افتراضياً على مقياس المسافة E.

## منع التجاوز غير المصرح به

عندما تكون سرعة سيارتك أعلى من 60 كم/ساعة تقريباً، يمكن للنظام منع التجاوز غير المصرح به على الجانب الأيمن (أو على الجانب الأيسر، وفقاً للوائح المحلية) إذا اقتربت من سيارة في الحارة المجاورة. في هذه الحالة، يقوم النظام تلقائياً بضبط سرعته لمنع التجاوز.

ومع ذلك، يمكنك إلغاء تنشيط هذه الوظيفة مؤقتاً عن طريق الضغط على دواسرة الوقود برفق لاستئناف سرعة الانطلاق.

**ملاحظة:** يتكيف النظام مع اللوائح المحلية في البلد الذي تتواجد فيه (القيادة على الجانب الأيمن أو الأيسر).

## إيقاف السيارة وبدء تحريكها

إذا أبطأت السيارة الأمامية، فإن النظام يعدّل سرعة سيارتك ويدفعها إلى التوقف التام عند الضرورة (على سبيل المثال في حركة المرور الكثيفة). وتتوقف السيارة على بعد بضعة أمتار من السيارة في الأمام. عندما ترفع السيارة مجدداً:

– إذا تراوحت مدة توقف السيارة إلى أقل من ثلاث ثوانٍ، فستعمل السيارة من جديد دون أي إجراء مطلوب من السائق.

**ملاحظة:** يجب أن يكون السائق دائماً جاهزاً للحوادث المفاجئة أثناء القيادة ويظل مسؤولاً عن التحكم في السيارة: إذا اكتشف النظام أحد المشاة في المنطقة المحيطة بالسيارة، فسيتم منع إعادة التشغيل تلقائياً حتى التوقف التالي. إذا تجاوز وقت التوقف حوالي ثلاثين ثانية، لكي تنطلق السيارة مرة أخرى، من الأهمية بمكان إما:

– اضغط على دواسرة الوقود؛

– أو

– اضغط مرة واحدة على الزر 5 (RES).

تظهر الرسالة "أو تسارع RES اضغط لإعادة تشغيل مثبت السرعة" على لوحة أجهزة القياس للتأكيد.

إذا تجاوزت مدة التوقف ثلاث دقائق تقريباً، فإن دواسرة صف السيارة الإلكترونية تُضغَط تلقائياً، ويُعطّل نظام التحكم في ثبات السرعة التكييف Stop and Go.

ينطفئ ضوء المؤشر 9 للتأكيد على إلغاء تنشيط الوظيفة.

## وضع استعداد الوظيفة

يمكنك ضبط الوظيفة على وضع الاستعداد عند:

– قمت بالضغط على المفتاح 4 (0)؛  
– الضغط على دواسرة الفرامل أثناء حركة السيارة.  
تعطيل الوظيفة بواسطة النظام الوظيفة في حالة:

– اضبط عنصر التحكم في التروس على الوضع R أو N؛  
– فك تشبيك حزام السائق؛

– فتح أحد عناصر الفتح في السيارة؛  
– الضغط على زر تشغيل/إيقاف المحرك؛  
– منحدر شديد الانحدار؛  
– تشغيل بعض الأجهزة والأدوات التصحيحية المساعدة للسائق (تنشيط الكبح في حالات الطوارئ، ESC، ABS، إلخ.)

**ملاحظة:** حسب طراز السيارة، إذا لم يكن استقبال البيانات المتصلة مثاليًا، يقوم النظام تلقائياً بتشغيل وضع الاستعداد للكشف عن علامات حدود السرعة المتقدم و/أو الكشف المسبق عن وظائف تخطيط الطريق.

يتم إعادة تنشيط الوظيفتين تلقائياً بمجرد أن يصبح استقبال البيانات المتصلة مثاليًا مرة أخرى.

## تخطي السرعة المضبوطة

يمكنك في أية لحظة تخطي السرعة التنظيمية بضبط دواسرة الوقود.

وفي حال تخطي السرعة، تظهر السرعة الثابتة 10 باللون الأصفر.

إذا ضغط السائق على دواسرة الوقود، فلن تعمل وظيفة "التحكم في المسافة" بعد الآن.

ثم، قم بتحرير دواسرة الوقود: تعود وظيفتنا التحكم في ثبات السرعة والتحكم بمسافة الأمان تلقائياً إلى تعليمات السرعة والمسافة التي اخترتها سابقاً.

## مناورة الاجتياز

إذا كنت ترغب في تجاوز السيارة التي أمامك وكانت سرعته تزيد عن 70 كم/ساعة فقط، فإن تنشيط مؤشرات الاتجاه يقلل مؤقتاً من المسافة التالية ويؤدي إلى التسارع لتسهيل التجاوز.

## توقع الفرملة في حالة تغيير الحارة باستخدام مؤشر الاتجاه

إذا كنت ترغب في الانتقال إلى حارة مجاورة حيث توجد سيارة أبطأ بالفعل: عند تنشيط مؤشر الاتجاه، سيبدأ النظام في ضبط سرعته على سرعة تلك السيارة قبل بدء مناورة تغيير الحارة.

## STOP AND GO نظام التحكم في ثبات السرعة التكيفي

### تنشيط/إلغاء التنشيط

من شاشة الوسائط المتعددة، في النطاق "السيارة"، حدّد "مساعد القيادة". ثم، من القائمة "الراحة"، حدد "تنبيهات الأحداث التنبؤية وحركة المرور".

### العمل

اعتماداً على الإشتراك و/أو المنطقة الجغرافية، ستأخذ السيارة في الاعتبار الحدث الديناميكي التالي، وإذا لزم الأمر، ستقوم تلقائيًا بتكبيف سرعتها:



– (ازدحام مروري).

**ملاحظة:** إذا كان هناك مستوى منخفض من الثقة في اكتشاف الحدث، فسيقوم النظام ببساطة بتحذير السائق برسالة "ازدحام مروري".

اعتماداً على الإشتراك و/أو المنطقة الجغرافية، يتم تحذير المستخدم من وجود الأحداث التالية، ولكن لن تتأثر سرعة الانطلاق:



– (وجود أعمال)؛



– (حادث)؛



– (سيارة متوقفة).

**ملاحظة:** الازدحام المروري وأعمال الطرق والحوادث والسيارات المتوقفة هي أحداث ديناميكية قد يكون موضعها أقل دقة.

يجب أن يظل السائق دائماً يقظاً فيما يتعلق بالسرعة التي يطبقها النظام ويظل مسؤولاً عن سرعة السيارة.

### ضبط السرعة الثابتة

يمكنك تغيير سرعة السير الثابتة بالضغط المتكرر (للتباين المنخفض) أو الضغط مع الاستمرار (للتباين المرتفع) على عنصر التحكم **6**:

- للأسفل: (-/SET) لخفض السرعة؛
- للأعلى: (+/SET) لزيادة السرعة.

### تنشيط نظام التحكم بمسافة الأمان

بمجرد تنشيط نظام التحكم بثبات السرعة، تُعرض مسافة الأمان الافتراضية **12** باللون الأخضر على لوحة أجهزة القياس.

إذا اكتشف النظام سيارة في حارتك، فسيتم عرض مخطط سيارة **11** فوق مقياس المسافة **12** على لوحة العدادات.

تكيف سيارتك سرعتها مع السيارات التي أمامها وتشغّل المكابح عند الضرورة (اشتعال مصباح التوقف في السيارة التي أمامك) للحفاظ على المسافة المعروضة على لوحة أجهزة القياس.

**ملاحظة:** يختلف حجم مخطط **11** حسب المسافة التي تفصلك عن السيارة الموجودة أمامك. وكلما كان المخطط أكبر، كانت السيارة التي أمامك أقرب.

### ضبط المسافة التالية

يمكنك تغيير مسافة الأمان من السيارة التي تسير أمامك في أي وقت عن طريق الضغط على المفتاح **8** بشكل متكرر.

61860



يشير مقياس المسافة الأفقية على لوحة أجهزة القياس للإشارة إلى مسافات المان المتعددة المتاحة:

– مقياس المسافة **D**: مسافة طويلة (توافق 2.4 ثانية تقريباً)؛

– مقياس المسافة **E**: مسافة متوسطة 2 (تساوي ثانيتين تقريباً)؛

– مقياس المسافة **F**: مسافة متوسطة 1 (تقابل 1.6 ثانية تقريباً)؛

– مقياس المسافة **G**: مسافة قصيرة (تقابل 1.2 ثانية تقريباً).

يظهر مقياس المسافة المحدد باللون الأخضر على لوحة أجهزة القياس. بينما تبقى المقاييس الأخرى باللون الرمادي.

**ملاحظة:** يجب أن تكون المسافة تبعاً لمستوى حركة المرور والقوانين المحلية والظروف الجوية.

3

## STOP AND GO نظام التحكم في ثبات السرعة التكيفي

أخذ النظام السرعة المكتشفة **15** في الحسبان. يُجرى ضبط سرعة السيارة تدريجيًا إلى أن تصل إلى سرعة السير الثابتة **10**، دون تنفيذ أي إجراء من قبل السائق. تُعرض السرعة المشار إليها في **15** على **14** أثناء المرور بالعلامة أو المنطقة المحددة.

يجب أن يظل السائق دائمًا يقظًا فيما يتعلق بالسرعة التي يطبقها النظام ويظل مسؤولًا عن سرعة السيارة.

عندما لا يتم تنشيط الوظيفة، يكون التشغيل هو نفسه لضبط السرعة الثابتة باستخدام خاصية الكشف عن علامات حدود السرعة (الشاشة **A**).

**تنشيط نظام التحكم في ثبات السرعة مع خاصية الكشف عن مخطط الطريق المتقدمة (الشاشة **C**)**

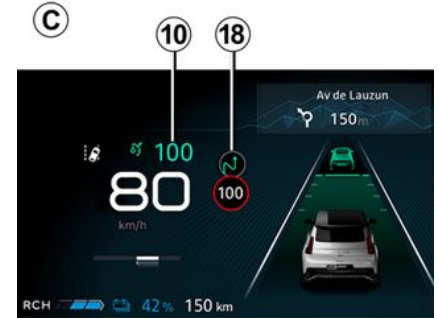

– في وضع التحكم في ثبات السرعة مع التعرف على علامة الحد الأقصى للسرعة (الشاشة **A**)، إذا لم يتحقق السائق يدويًا من حد السرعة الجديد المقترح في المرع الأبيض، فيمجرد مرور حالة القيادة، ستعود السيارة تلقائيًا إلى سرعة الانطلاق الأولية؛  
– يتم أخذ الأحداث المذكورة فقط في الاعتبار. لا تؤخذ الأحداث الأخرى في الاعتبار (التوقف أو إفساح المجال، المنحدرات، بوابات تحصيل الرسوم، إلخ).

### الأحداث التنبؤية وتنبهات حركة المرور

(حسب طراز السيارة)



19

باستخدام معلومات حركة المرور في الوقت الفعلي، يمكن للنظام تحذيرك من مخاطر حركة المرور المكتشفة على طول مسارك. يظهر مصباح التحذير **19** على لوحة العدادات مصحوبًا برسالة.

الرجاء الرجوع إلى تعليمات الوسائط المتعددة لمزيد من المعلومات.

### تنشيط/إلغاء التنشيط

من شاشة الوسائط المتعددة، في النطاق "السيارة"، حدّد "مساعد القيادة". بعد ذلك، من علامة التيوب "الراحة"، اختر "نظام تثبيت السرعة التكيفي السياتي".  
في القائمة "اللائحة تكيفية"، حدّد "إلى سياق الطريق".

### العمل

عند اكتشاف ظرف، يتم عرض الرمز **18** على لوحة العدادات لإبلاغك. تقوم السيارة بعد ذلك تلقائيًا بضغط سرعتها للاقترب من المنطقة المكتشفة.

بمجرد أن يخفتي الظرف، تستأنف السيارة سرعة الانطلاق **10**.

يجب أن يظل السائق دائمًا يقظًا فيما يتعلق بالسرعة التي يطبقها النظام ويظل مسؤولًا عن سرعة السيارة.

عندما لا يتم تنشيط الوظيفة، يكون التشغيل هو نفسه لضبط السرعة الثابتة مع خاصية الكشف عن علامات حدود السرعة (تعرض الشاشة **A** أو السرعة الثابتة التلقائية مع خاصية الكشف عن علامات حدود السرعة المتقدمة (الشاشة **B**)).

تشير الرموز التالية إلى مواقف القيادة التي يأخذها النظام في الاعتبار:

– (الدوار)

– (المنعطف)

– حد السرعة

عندما يكون مصباح مؤشر الاتجاه نشطًا:

– (حسب المنطقة الجغرافية، الخروج)

حالة خاصة:

باستخدام الكاميرا ووظيفة "اكتشاف علامة الطريق" **201** ←، والخرائط، يمكن للنظام توقع وإدارة التكيف التلقائي لسرعة الثبات **10** عندما تقترب السيارة من دوار أو منعطف.

## STOP AND GO نظام التحكم في ثبات السرعة التكييفي

تنشيط التحكم في ثبات السرعة مع خاصية الكشف عن علامات حدود السرعة (شاشة) (A)

تنشيط نظام التحكم في ثبات السرعة مع خاصية كشف علامات حدود السرعة المتقدمة (الشاشة) (B)

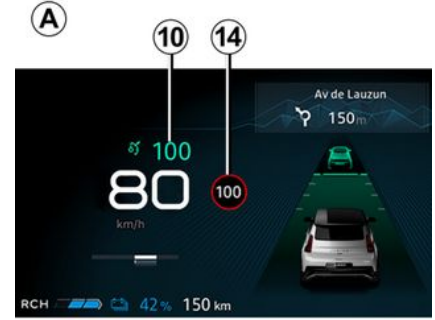
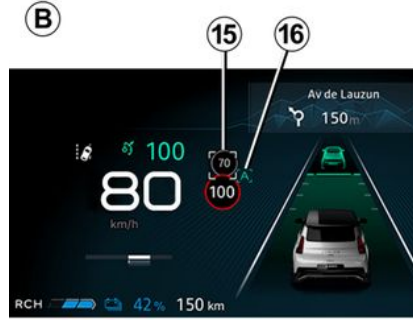

### حالة خاصة:

- يمكنك التنشيط/الغاء التنشيط أيضًا عن طريق الضغط مع الاستمرار على الزر المنيثق 7؛
- في بعض الحالات (إذا كان هناك فرق كبير بين سرعة السيارة وحد السرعة المكتشفة)، فقد يطلب منك النظام التحقق من السرعة يدويًا بالضغط على الزر المنيثق 7: يتم عرض المربع الأبيض 17 حول السرعة المشار إليها لإعلامك.

### العمل

- عندما يتم تنشيط الوظيفة، يتم عرض السرعات التالية على لوحة أجهزة القياس:
- سرعة الثبات 10؛
- حدود السرعة الحالية التي اكتشفها النظام في جزء من الطريق الذي تسير فيه السيارة 14؛
- السرعة التي اكتشفها النظام في جزء الطريق التالي أو المنطقة محدودة السرعة التالية 15.

باستخدام الكاميرا، وظيفة "اكتشاف علامة الطريق" 201 والخريطة، يتوقع النظام الضبط التلقائي لسرعة السيارة حتى يتم تحديد العلامة القادمة 15 وتجاوزها.

### تنشيط/الغاء التنشيط

من شاشة الوسائط المتعددة، في النطاق "السيارة"، حدّد "مساعد القيادة". بعد ذلك، من علامة التبويب "الراحة"، حدّد "نظام التحكم في ثبات السرعة التكييفي لحد السرعة".

تظهر الرسالة "16" A على لوحة العدادات لتأكيد تنشيط محدد السرعة مع التعرف على علامات الحد الأقصى للسرعة المتقدمة.

(حسب طراز السيارة)

إذا كانت المركبة مزودة بوظيفة 201 "اكتشاف إشارات الطريق"، اضغط على الزر المنيثق 7 لتكبييف سرعة المركبة وفقًا لحدود السرعة 14 التي تكتشفها الكاميرا.

أثناء المرور بالعلامة، تتبع سرعة الثبات 10 قيمة السرعة المكتشفة 14.

# STOP AND GO نظام التحكم في ثبات السرعة التكييفي

شاشة العرض

التشغيل

تظهر الرسالة "مثبت السرعة التكييفي غير متاح" على لوحة أجهزة القياس.

## تنظيم السرعة

في حال التوقف أو السير بسرعة ثابتة، اضغط على عنصر التحكم **6** للأعلى (+/SET) أو للأسفل (-/SET): يتم تفعيل الوظيفة ويتم تخزين السرعة الحالية.

سيكون الحد الأدنى للسرعة الثابتة 20 كم/الساعة.

تحل سرعة الثبات **10** محل الشرطات ويتم تأكيد التحكم في ثبات السرعة من خلال ظهور السرعة الثابتة باللون الأخضر وضوء التحذير **9**.

إذا حاولت ضبط الوظيفة على سرعة أعلى من السرعة القصوى للسيارة، فستظهر رسالة "سرعة غير صالحة" وستظل الوظيفة غير نشطة.

عند تخزين السرعة التنظيمية مع تفعيل وظيفة التنظيم، ورفع قدمك عن دواسة الوقود.

**ملاحظة:** إذا كانت سرعة سيارتك أقل من حوالي 20 كم/ساعة، فإن الوظيفة تسجل سرعة سير ثابتة افتراضية تبلغ 20 كم/ساعة. سوف تتسارع السيارة إلى أن تبلغ السرعة الثابتة المخزنة.



اضغط على المفتاح **3** لتحديد نظام التحكم في ثبات السرعة التكييفي **13**. يظهر ضوء التحذير **9** باللون الرمادي. تظهر رسالة "تم تحديد التحكم التكييفي بالسرعة" على لوحة العدادات مصحوبة بشرطات صغيرة لبيان أن وظيفة التحكم في ثبات السرعة قيد التشغيل وبانتظار تخزين سرعة السير.

**ملاحظة:** وفقًا لطراز السيارة، عند تشغيل السيارة، يتم تحديد مُحدد السرعة تلقائيًا إذا تم تحديد الوظيفة **13** أو OFF في آخر مرة تم فيها إيقاف السيارة.

لا يمكن تنشيط هذه الوظيفة عندما:

- تطبيق شد مكبح صف السيارة؛
- حزام أمان السائق غير مربوط؛
- تم إغلاق باب واحد أو أكثر بشكل غير صحيح؛
- إن وظيفة "إيقاف السيارة بدون استخدام اليدين" مُنشطة بالفعل.

**9. Stop and Go** مصباح تحذير نظام التحكم في ثبات السرعة التكييفي.

**10.** السرعة الثابتة المخزنة.

**11.** السيارة في الأمام.

**12.** مسافة الأمان المخزنة

هام: عليك أن تبقى قدميك بالقرب من الدواسات طوال الوقت استعدادًا لي حدث.



# STOP AND GO نظام التحكم في ثبات السرعة التكيفي

## عناصر التحكم

## موقع الكاميرا 1



تأكد من عدم إعاقة الزجاج الأمامي (بسبب الاتساخات الطين والتلج، وما إلى ذلك).

## موقع الرادار 2

تحقق من أن لوحة حماية الرادار غير محجوبة (بالأثرية، أو الطين، أو الثلج، أو بلوحة أرقام مركبة في المكان الخطأ)، أو أنها لم تتعرض للصدم، أو التعديل (بما في ذلك الطلاء) أو الاختفاء باستخدام أي ملحق مركب على مقدمة السيارة (على غطاء المحرك أو الشعار، وما إلى ذلك).



3. مفتاح لتحديد/إلغاء تحديد مساعدات القيادة، حسب طراز السيارة:

– Active driver assist؛

– نظام التحكم في ثبات السرعة التكيفي؛

– محدد السرعة؛

– OFF.

4. ضع الوظيفة في وضع الاستعداد (مع تخزين السرعة المتداومة) (0).

5. استدعاء السرعة الثابتة المخزنة (RES).

6.

– للأعلى: يعمل على تنشيط وزيادة السرعة الثابتة

أو يخزن السرعة الحالية (+/SET).

– للأسفل: تنشيط السرعة الثابتة وتقليلها، أو تخزين

السرعة الحالية (-/SET).

7. الزر المنيبق (حسب طراز السيارة): اضبط نقطة



ضبط السرعة مع حدود السرعة المكتشفة

← 201.

8. ضبط المسافة التالية.



وفقًا لطراز السيارة، يمكنك ربط وظيفة التحكم في ثبات السرعة بوظيفة "الكشف عن علامة الطريق" ← 201 بالضغط على المفتاح 7.

وفقًا لطراز السيارة، إذا تم تحديد وضع "OFF" قبل إيقاف تشغيل المحرك، فسيتم تنشيط وظيفة "محدد السرعة" افتراضيًا في المرة التالية التي يتم فيها تشغيل السيارة.



ينبغي أن تبقى منطقة الرادار والكاميرا نظيفة وخالية من أي تدخل لضمان التشغيل السليم للنظام.

## STOP AND GO نظام التحكم في ثبات السرعة التكييفي

### المقدمة

استنادًا إلى المعلومات القادمة من كاميرا أو رادار، تمنح وظيفة التحكم في ثبات السرعة التكييفي Stop and Go خيار الحفاظ على سرعة مختارة، تُعرف بسرعة الثبات، مع الحفاظ على مسافة آمنة من المركبة التي تسير أمامك في الحارة نفسها. وفقًا للسيارة، عند تفعيل وظيفة "201" اكتشاف إشارات الطريق"، يمكن للنظام التكييفي على سرعة السيارة وفقًا لعلامات تحديد السرعة التي تكتشفها الكاميرا.

وحسب البلد، يضبط النظام مقدمًا سرعة السيارة باستخدام الكاميرا والخريطة، وذلك وفقًا للسائق وظروف الطريق (الدورات، أو المنعطفات، أو العلامات التالية، أو المناطق محدودة السرعة).

إذا توقفت السيارة الموجودة في الأمام، فقد يكبح نظام التحكم بثبات السرعة التكييفي Stop and Go سيارتك حتى التوقف الكامل قبل الانطلاق مجددًا. يتحكم النظام بتسارع سيارتك أو تباطؤها باستخدام المحرك ونظام الكبح.

أقصى مدى للنظام حوالي 130 مترًا. قد يختلف ذلك تبعًا لظروف الطريق (مثل تضاريس الأرض، والظروف الجوية، وما إلى ذلك).

وفقًا لظروف الطريق (حركة المرور، الطقس، وما إلى ذلك)، يمكن تنشيط وظيفة نظام التحكم في ثبات السرعة التكييفي Stop and Go من 0 كم/الساعة.



يُشار إلى الوظيفة برمز

### حالة خاصة:

– يجب على السائق الالتزام بالحد الأقصى للسرعة والمسافات الآمنة وفقًا لتشريعات البلد التي يقود فيها؛

– يستطيع نظام التحكم في ثبات السرعة التكييفي كبح السيارة بمعدل يصل إلى ثلث سعة الكبح تقريبًا. واعتمادًا على الموقف، قد يحتاج السائق إلى الفرملة بشكل أقوى.

أثناء تنشيط وضع Save لا يمكن أن تتجاوز سرعة الانطلاق الحد الأقصى لسرعة الوضع 157 ← Save.

لا يتوفر نظام الكبح المتجدد ونظام التحكم في الكبح المتجدد عند تنشيط وظيفة التحكم في ثبات السرعة التكييفي.

لا يسبب نظام التحكم في ثبات السرعة التكييفي Stop and Go توقفًا طارئًا كما أن قدرته على الكبح محدودة.



هذه الوظيفة هي مساعدة إضافية على القيادة ولا يمكن لها في أي حال من الأحوال أن يحل النظام محل

مسؤولية السائق عن الالتزام بحدود السرعة ومسافات الأمان أو البقطة. يجب أن يظل قائد السيارة هو المتحكم بالمركبة. يجب على السائق دومًا أن يكيف سرعته مع أحوال حركة المرور.

استخدم نظام التحكم في ثبات السرعة التكييفي Stop and Go خارج المناطق المكتظة بالمباني، أو في الطرق الواسعة ذات الخطوط الواضحة.

قد لا يعمل نظام التحكم في ثبات السرعة بالكفاءة المطلوبة في الطرق المتعرجة أو الزلقة (الجليد الأسود، والانزلاق على المياه، والحصى) أو أثناء أحوال المناخ السيئة (الضباب، والمطر، والرياح الجانبية، وما إلى ذلك) خطر وقوع حادث.

**i** للخروج من نظام مساعدة القيادة، اضغط على المفتاح **1** عدة مرات حسب الضرورة حتى تصل إلى OFF. تظهر الرسالة "مساعدة القيادة غير مفعّل" على لوحة أجهزة القياس. في هذه الحالة، ووفقاً لطراز السيارة، في المرة التالية التي يتم فيها تشغيل المحرك، سيتم تنشيط وظيفة "محدد السرعة" وانتظار تخزين السرعة الثابتة.

**i** عندما يكون محدد السرعة مضبوطاً على وضع الاستعداد، فسيؤدي الضغط على عنصر التحكم **4** للأعلى إلى إعادة تنشيط الوظيفة دون أخذ السرعة المخزنة في الاعتبار: إن السرعة التي تسير بها السيارة هي التي تؤخذ في الاعتبار.

### إيقاف الوظيفة



تتم مقاطعة وظيفة مُحدّد السرعة عند الضغط على المفتاح **1** لإلغاء تحديد محدد السرعة. في هذه الحالة، لن يعد هناك سرعة مخزنة.

يختفي مصباح التحذير **6** الموجود على لوحة أجهزة القياس ليشير إلى أنه قد تم إيقاف الوظيفة.

## محدد السرعة

محل الشرطات ويظهر مصباح التحذير 6 باللون الأبيض.

الحد الأدنى للسرعة المسجلة 20 كم/الساعة.

## تغيير السرعة المحددة



يمكنك تغيير السرعة القصوى عن طريق الضغط أو الضغط مع الاستمرار على عنصر التحكم 4:

- للأعلى على (+/SET) لزيادة السرعة؛
- للأسفل على (-/SET) لخفض السرعة.

## محدد السرعة التلقائي مع التعرف على علامة الحد الأقصى للسرعة

باستخدام الكاميرا ووظيفة «201» اكتشاف إشارات الطريق والخرائط، يحد النظام تلقائيًا من سرعة السيارة عند تحديد علامة طريق الحد الأقصى للسرعة وتجاوزها.

## تنشيط/إلغاء التنشيط

من شاشة الوسائط المتعددة، في النطاق "السيارة"، حدّد "مساعد القيادة". ثم، من علامة التنويب "الراحة"، حدّد "محدد السرعة التكيّفي" أو "محدد السرعة التكيّفي ومثبت السرعة\*\*" (حسب المعدات).

**ملاحظة:** يمكنك أيضًا التفعيل/الإبطال من خلال الضغط مع الاستمرار على الزر المنبثق 5.

## تخطّي السرعة المحددة

يمكنك في أية لحظة تخطّي السرعة المحددة قانونًا. للقيام بهذا، اضغط على دواسة الوقود بقوة لأسفل إلى ما بعد نقطة المقاومة.

عند تجاوز حد السرعة، يومض محدّد السرعة بلون أصفر على لوحة أجهزة القياس.

ثم، قم بتحرير دواسة الوقود: ستعود وظيفة محدّد السرعة بمجرد وصولك إلى سرعة أقل من السرعة المحددة.

**ملاحظة:** اعتمادًا على طراز السيارة، من الممكن أيضًا تجاوز الحد الأقصى للسرعة عن طريق الضغط على دواسة الوقود إلى موضع قريب من نقطة المقاومة. في هذه الحالة، يصدر صوت تنبيه، بالإضافة إلى التنبيه المعروض على لوحة أجهزة القياس.

يجب أن تضع قدمك باستمرار بالقرب من الدواسات للاستعداد للاستجابة في حالة الطوارئ.



وإذا لم تعد وظيفة محدّد السرعة متاحة بعد ذلك (بعد عدة محاولات لتنشيطها)، فاتصل بأحد الوكلاء المعتمدين.



## وضع استعداد الوظيفة



يتم تعليق وظيفة محدّد السرعة عندما تضغط على مفتاح 2 (0).

تُخزّن السرعة المحددة وتظهر باللون الرمادي على لوحة أجهزة القياس.

## استرجاع السرعة المحددة

إذا تم تخزين السرعة، يمكنك استرجاعها بالضغط على المفتاح 3.

## المقدمة

تعمل وظيفة محدد السرعة على التحكم في المحرك ونظام الكبح لمساعدتك في عدم تجاوز سرعة القيادة التي قمت باختيارها، وتسمى **السرعة المحددة**.  
يمكن تنشيط وظيفة محدد السرعة من 0 كم/ساعة.

3

أثناء تنشيط الوضع Save لا يمكن تجاوز حد السرعة الحد الأقصى لسرعة الوضع **157** ← Save.

## عناصر التحكم



1 مفتاح لتحديد/إلغاء تحديد مساعدات القيادة، حسب طراز السيارة:

– Active driver assist

- نظام التحكم في ثبات السرعة التكيفي؛
- محدد السرعة؛
- OFF.

بمجرد الوصول إلى السرعة المسجلة، لن يمكنك الضغط على دواسة الوقود، من تخطي السرعة المبرمجة إلا إذا لزم الأمر ← 209.

## التشغيل

2. وضع الوظيفة في وضع الاستعداد وتخزين السرعة المحددة (0).

3. استدعاء السرعة المحددة المخزنة (RES).

4.

- للأعلى: يعمل على تنشيط وزيادة السرعة المحددة أو يخزن السرعة الحالية (+/SET).
- للأسفل: يعمل على تنشيط وتقليل السرعة المحددة أو يخزن السرعة الحالية (-/SET).

5. الزر المنيثق (حسب طراز السيارة): اضبط نقطة



ضبط السرعة مع حدود السرعة المكتشفة

← 201.

1. وفقاً لطراز السيارة، يمكنك ربط وظيفة محدد السرعة بوظيفة "الكشف عن علامة الطريق" ← 201 بالضغط على المفتاح 5.

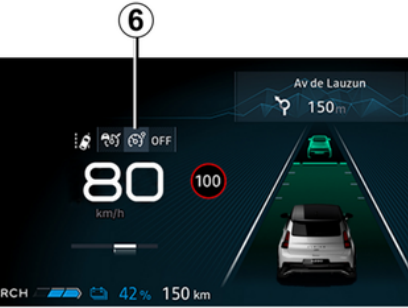

اضغط على المفتاح 1 عدة مرات حسب الضرورة لتحديد مُحدّد السرعة.

يظهر ضوء التحذير 6 باللون الرمادي. تظهر الرسالة "تم تحديد محدد السرعة" على لوحة أجهزة القياس مصحوبة بشرطات صغيرة لبيان أن وظيفة التحكم في ثبات السرعة التكيفي تعمل بانتظار تخزين السرعة الثابتة.

**ملاحظة:** وفقاً لطراز السيارة، عند تشغيل السيارة يتم اختيار محدد السرعة تلقائياً إذا تم اختيار الوظيفة 6 أو OFF في آخر مرة تم فيها إيقاف تشغيل السيارة.

لحفظ السرعة الحالية، اضغط المفتاح 4 للأعلى (+/SET) أو للأسفل (-/SET): تحل السرعة المحددة

## التشغيل

عند ضبط السرعة المحددة، مع عدم بلوغ هذه السرعة بعد، تكون القيادة مشابهة لما هو عليه الحال في سيارة غير مجهزة بوظيفة محدد السرعة.



### الكبح النشط في حالات الطوارئ في ترس الرجوع للخلف

هذه الوظيفة هي مساعدة إضافية على القيادة لا يمكن لهذه الوظيفة بأي حال من الأحوال أن تحل محل بقطة السائق ومسؤوليته. يمكن أن تؤدي بعض الظروف المناخية والبيئية إلى حدوث تلف في تشغيل النظام أو إعاقته. ونتيجة لذلك، ينبغي على السائق الانتباه والاستعداد دائماً للحوادث المفاجئة أثناء القيادة: مع التأكد دائماً من عدم وجود أي عقيات متحركة صغيرة أو ضئيلة الحح (مثل طفل، أو حيوان، أو كرسي يُدفع باليد، أو دراجة، أو حجر، أو حاجز أو نحو ذلك) في النقطة العمياء عند إجراء المناورة. قد يتم تأخير تشغيل هذه الوظيفة أو منع تشغيلها عندما يكتشف النظام علامات واضحة للتحكم في السيارة بواسطة السائق (القيام بإجراء على عجلة القيادة، والدواسات، وما إلى ذلك).

### صيانة/إصلاح النظام

- في حال حدوث تصادم، فقد تتأثر المستشعرات الخلفية ويقل أداؤها. أوقف تنشيط الوظيفة واستشر أحد الموزعين المعتمدين.
  - يجب أن يقوم أفراد أكفاء بإتمام أي عمل في نطاق المنطقة التي تقع فيها المستشعرات (إصلاحات، عمليات استبدال، تعديلات المصد، وما إلى ذلك).
- الموزع المعتمد فقط هو المؤهل لصيانة النظام.

### إبطال الوظيفة

يجب تعطيل الوظيفة إذا كانت السيارة تُسحب (إصلاح الأعطال) أو إذا كانت السيارة مزودة بقضيب قطر يعرفه النظام. في حالة ملاحظة سلوك مريب في النظام، قم بتعطيله واتصل بأحد الموزعين المعتمدين.

## وظائف مساعدة القيادة الإضافية

### تنشيط النظام أو إلغاء تنشيطه

- « حساسات الركن غير متوفرة » ;  
أو
- « تحقق من استشعارات الركن » ;  
أو
- « مساعدة القيادة غير متوفرة » ;  
أو
- « فحص مساعدة القيادة ».

قم بتنظيف المستشعرات فوق الصوتية. إذا استمرت المشكلة، فاستشر وكيل الماركة.



لتنشيط أو إلغاء تنشيط الوظيفة عبر شاشة الوسائط المتعددة **1**، حدد النطاق "السيارة" ثم "مساعد القيادة" ثم "موقف سيارات". تنشيط "فرملة الطوارئ الخلفية نشطة".

إذا تم تعطيل الوظيفة، فسيظهر مصباح التحذير **3**

على شاشة الوسائط المتعددة. 

### خلل في التشغيل

عندما يكتشف النظام خللاً في التشغيل، يتم إلغاء تنشيط الكبح النشط في حالات الطوارئ تلقائيًا في ترس الرجوع للخلف.

إذا تم تجهيز السيارة بقضيب سحب يتعرف عليه النظام وتم توصيل مقطورة، يتم إلغاء تنشيط الكبح الطارئ النشط في وضع الرجوع للخلف تلقائيًا ويتم عرض الرسالة التالية على لوحة العدادات: "المقطورة: حساسات الركن غير متوفرة"، مصحوبة بضوء تحذير

على شاشة الوسائط المتعددة.  **3**

يظهر ضوء التحذير **3** على شاشة الوسائط المتعددة مصحوبًا بالرسالة التالية على لوحة أجهزة القياس حسب نوع العطل:

الكبح النشط في حالات الطوارئ في ترس  
الرجوع للخلف

المقدمة



بالإضافة إلى وظيفة "مساعد الركن" ← 251 وباستخدام المعلومات الصادرة من الأربعة مستشعرات المركزية المثبتة على الجزء الخلفي من السيارة، يكتشف النظام العوائق الثابتة الموجودة خلف سيارتك. إذا كانت هناك خطورة حدوث كبيرة من حدوث تصادم، فسيقوم النظام بصورة تلقائية بفرملة السيارة.

**ملاحظة:** تأكد من أن الأربعة مستشعرات المركزية المثبتة على الجزء الخلفي من السيارة غير محجوبة بأي شيء (أتربة أو طين أو تلج أو غير ذلك).

العمل



## اكتشاف العوائق الخلفية الثابتة

وبالنسبة لترس الرجوع إلى الخلف بسرعة تتراوح بين 4 كم/ساعة و8 كم/ساعة، إذا كان هناك خطر اصطدام السيارة بأحد العوائق الثابتة، فإن النظام يقوم بفرملة السيارة تلقائياً.

يتم عرض الملاحظات المرئية 2  على شاشة الوسائط المتعددة 1، مصحوبة بصافرة تنبيه.

بمجرد توقف السيارة، يجب أن يحافظ السائق على توقف السيارة بإبقاء قدمه على دواسة الفرامل.

هذه الوظيفة هي مساعدة إضافية على القيادة لا تهدف هذه الوظيفة تحت أي ظرف من الظروف إلى استبدال الرعاية والاهتمام المستحق للسائق، الذي ينبغي عليه التحكم في المركبة طوال الوقت.



في حالة التعرض لصدمة بالأجزاء السفلية للسيارة أثناء المناورة (مثل ملامسة جسم أو رصيف مرتفع أو غيرها من متاع الشوارع) يمكن أن تتلف السيارة (مثل انبعاج أحد المحاور). لتجنب أي خطر لوقوع حادث، قم بفحص السيارة عن طريق أحد وكلاء الماركة.





هذه الوظيفة هي مساعدة إضافية على القيادة لا تهدف هذه الوظيفة تحت أي ظرف من الظروف إلى استبدال الرعاية والاهتمام المستحق للسائق، الذي ينبغي عليه التحكم في المركبة طوال الوقت.

يجب على السائق دوماً أن يجعل سرعته متوافقة مع أحوال المرور، بصرف النظر عن مؤشرات النظام.

قد لا يكتشف النظام جميع إشارات حدود السرعة أو قد يُظهرها بصورة غير صحيحة.

يجب على السائق عدم تجاهل علامات الطريق التي لم يكتشفها النظام، ويجب أن يعطي الأولوية للامتنثال لعلامات الطريق الفعلية وقانون الطرق السريعة. في حالة ضعف الرؤية (بسبب ضباب أو جليد إلخ)، فمن الممكن ألا ينقل النظام إلى السائق السرعة الصحيحة.

## وظائف مساعدة القيادة الإضافية

### اختلاف السرعة المحددة أو السرعة المتداومة

(حسب طراز السيارة)





لتكبير محدد السرعة أو نقطة ضبط مثبت السرعة التكيفي مع حدود السرعة المكتشفة: اضغط لفترة وجيزة على المفتاح 6 لضبط سرعة السيارة على حد السرعة المشار إليه في آخر علامة حد سرعة تم اكتشافها.

**الملاحظة:** بالنسبة للمركبات التي تحتوي على اشتراك في الخرائط، يمكنك ضبط سرعة المركبة تلقائيًا على كل حد جديد موضح في علامات حد السرعة المكتشفة. للقيام بذلك، اضغط على المفتاح 6 مع الاستمرار لمدة ثانيتين تقريبًا.

### عدم التوفر المؤقت

إذا لم يكن النظام متاحًا لأسباب تتعلق بالكاميرا أو

بيانات الخريطة، يظهر الرمز ، أو الضوء

الأصفر  على لوحة أجهزة القياس، حسب

طراز السيارة. إذا استمرت المشكلة، فاستشر وكيل الماركة.

يتعذر على النظام اكتشاف حد السرعة إذا:

- كان الزجاج الأمامي غير نظيف؛
- تم حجب الكاميرا بواسطة الشمس؛
- لم تكن هناك رؤية كافية (مثال: بفعل الضباب، إلخ)؛

- العلامات غير مقروءة (بسبب ثلج، إلخ) أو تم حجبها (بمركبة أخرى أو الأشجار)؛
- معلومات الخرائط غير محدثة.

**ملاحظة:** في حال حجب الكاميرا الأمامية، ستظهر الرسالة "كاميرا أمامية رؤية منعدمة" على لوحة أجهزة القياس. نظف منطقة الزجاج الأمامي أمام الكاميرا.

### خلل في التشغيل

عندما يكتشف النظام وجود خلل في التشغيل، تظهر

الرسالة  أو حسب طراز السيارة، يظهر

الضوء الأصفر  على لوحة أجهزة القياس.

في بعض الحالات، تكون مصحوبة بالرسالة التالية:

- « مساعدة القيادة غير متوفرة » ؛

أو

- « تحقق من الكاميرا الأمامية » ؛

أو

- « فحص مساعدة القيادة ».

استشر وكيل الماركة.

يمكن إلغاء تنشيط التنبيه الصوتي، أو تنشيطها من الوضع "Perso" في الوظيفة "My Safety" 170 ← .  
إذا تم تعطيل صوت التنبيه سابقًا باستخدام الوضع "Perso":

- لإلغاء تنشيط التنبيهات الصوتية، اضغط على الزر 4 مرتين متتاليتين. ينطفئ المؤشر الموجود على الزر 4؛
- لإعادة تنشيط التنبيهات الصوتية، اضغط على الزر 4 مرة واحدة. ضوء المؤشر الخاص بالزر يضيء 4.

**تنشيط تنبيهات صوت إنذار السرعة الزائدة أو إلغاء تنشيطها من شاشة الوسائط المتعددة 5**



لتنشيط التنبيهات الصوتية أو تعطيلها، يُرجى الرجوع إلى إرشادات الوسائط المتعددة.  
حدد "ON" أو "OFF".

اعتمادًا على طول الفترة الزمنية التي تلي آخر مرة تم فيها إيقاف المحرك، تتم إعادة تنشيط التنبيهات الصوتية، في الحالات الآتية:

- عندما تكون السيارة مفتوحة؛  
أو
- عندما يكون الباب مفتوحًا؛  
أو
- عند إعادة تشغيل المحرك.

**تنشيط وإلغاء تنشيط تنبيهات صوت إنذار السرعة الزائدة باستخدام الزر 4 "My Safety"**



**تنشيط/إلغاء التنشيط**

من أجل سلامتك، قم بإجراء أوضاع الضبط والسيارة متوقفة تمامًا.



- ...

في هذه الحالات، قد لا يُصدر النظام تحذيرًا، أو قد يصدر تحذيرات غير مناسبة أو خاطئة.

### خلال في التشغيل

إذا اكتشف النظام خطأ في التشغيل تظهر الرسالة "تحقق من مراقبة اليقظة" أو حسب طراز السيارة، الرسالة "متابعة الانتباه غير متاحة لم يتم الكشف عن

الوجه" مصحوبة ب ضوء تحذير  على لوحة العدادات.

تأكد من نظافة الكاميرا و/أو قم بإزالة أي ملحقات لتغطية الوجه. تأكد من أنك جالس بشكل صحيح.

إذا استمرت المشكلة، فاستشر وكيل الماركة.

### الكشف عن علامات الطريق



### العمل أضواء الكنترول

يعرض النظام حدود السرعة على لوحة العداد، وذلك وفقًا للعلامات المكتشفة الموجودة على جانب الطريق.

يستخدم بصورة أساسية المعلومات الملتقطة من الكاميرا 1 والمثبتة على الزجاج الأمامي، خلف مرآة الرؤية الخلفية. وفقًا للبلد، يستخدم النظام أيضًا معلومات من الخريطة لتفسير علامات معينة (مدخل المدينة، إلخ).

تتغير العلامة المعروضة على لوحة العداد عندما يكتشف النظام علامة طريق.

بمجرد تنشيط محدد السرعة أو نظام التحكم في ثبات السرعة التكيفي، يمكنك ضبط نقطة ضبط السرعة المحدودة مع حد السرعة الظاهر على لوحة أجهزة القياس بواسطة النظام ← 208 و ← 211.

إذا تم تجاوز الحد الأقصى للسرعة المكتشفة، يتم تعديل علامة الطريق المعروضة على لوحة أجهزة القياس لإعلام السائق.

### موقع الكاميرا 1

تأكد من أن الزجاج الأمامي لا يحجبه عائق (كالتأثرية والطين والتلج، والتكثف، وما إلى ذلك).

### حالات خاصة

بالنسبة للسيارات ذات الإشتراك في الخريطة:

– إذا كانت السيارة تسير في بلد تختلف فيه وحدات السرعة عن وحدات السرعة الخاصة بالسيارة، فيعرض النظام إشارة حد السرعة بوحد البلد، إلى جانب حد السرعة محولاً إلى الوحدة المستخدمة بواسطة لوحة أجهزة القياس الخاصة بالسيارة؛

– بالنسبة للبلدان التي يتم فيها تخفيض حد السرعة أثناء الطقس الممطر في بعض أنواع الطرق، يمكن للنظام تعديل السرعة المحدودة المكتشفة بعد بضع ثوانٍ من تشغيل مساحات الزجاج.



تعرض هذه الوظيفة أضواء التحذير التالية:

2. إشارات حد السرعة وإشارات حد السرعة الإضافية (السرعة على منحدر المخرج مع الأسهم، والسرعة مع الكرفان، وحد السرعة مع طول مدة الاستخدام، وما إلى ذلك)

3. إشارات الطريق الإضافية (بداية منطقة "ممنوع التجاوز").

إذا تم تجاوز الحد الأقصى للسرعة المكتشفة، تومض دائرة حول علامة الطريق (ضوء التحذير 2)، مصحوبة، حسب طراز السيارة، بصوت صافرة تستمر لبضع ثوانٍ لتحذيرك.

تظل مضاءة على لوحة العداد، طالما أن سرعة السيارة تتجاوز الحد الأقصى للسرعة المكتشف.

## تنشيط التنبيهات وإلغاء تنشيطها من شاشة الوسائط المتعددة 5



لتنشيط التنبيهات أو تعطيلها، يُرجى الرجوع إلى إرشادات الوسائط المتعددة.  
حدد "ON" أو "OFF".

## قيود على تشغيل النظام

قد تعيق بعض الشروط تشغيل النظام، على سبيل المثال:

- عند ارتداء أنواع معينة من النظارات؛
- إذا كانت الكاميرا محجوبة، ولو جزئياً؛
- إذا كان جزء من وجه السائق مخفياً (بسبب الشعر، أو قبعة، أو كامامة طبية، أو وشاح، وما إلى ذلك)؛
- وضعية قيادة غير مناسبة (مثل الجلوس أو الانحناء بوضع منخفض جداً، وما إلى ذلك) قد تمنع الكاميرا من تحليل الوجه بشكل صحيح؛

## تنشيط التنبيهات وإلغاء تنشيطها باستخدام الزر 4 "My Safety"



يمكن إلغاء تنشيط التنبيهات، أو تنشيطها باستخدام الوضع "Perso" في الوظيفة " My Safety" ← 170 .

إذا تم إلغاء تنشيط التنبيهات مسبقاً باستخدام الوضع "Perso":

- لإلغاء تنشيط التنبيهات، اضغط على الزر 4 مرتين متتاليتين. ينطفئ المؤشر الموجود على الزر 4 ؛
- لإلغاء تنشيط التنبيهات، اضغط على الزر 4 مرة واحدة. ضوء المؤشر الخاص بالزر يضيء 4 .

من أجل سلامتك، قم بإجراء أوضاع الضبط والسيارة متوقفة تماماً.



وفقاً للسيارة، والفترة الزمنية التي تلي آخر مرة تم فيها إيقاف المحرك، تتم إعادة تنشيط التنبيهات:

- عندما تكون السيارة مفتوحة؛
- أو
- عندما يكون الباب مفتوحاً؛
- أو
- عند بدء تشغيل المحرك.

وفقاً للسيارة، قد لا يكون من الممكن إلغاء تنشيط التنبيهات.

حسب طراز السيارة، يمكن تفعيل أو إلغاء تفعيل التحذيرات باستخدام:

- الزر "My Safety"؛
- شاشة الوسائط المتعددة.

## وظائف مساعدة القيادة الإضافية

### تحذير من إجهاد السائق

#### المقدمة



تُعد هذه الوظيفة بمثابة مساعد إضافي في القيادة في حالة خطر الإجهاد. لا تعمل الوظيفة على السيارة. لا يمكن لهذه الوظيفة، بأي حال من الأحوال أن تحل محل مسؤولية السائق أثناء القيادة. يتعين على السائق دومًا أن يجعل سرعته متوافقة مع اليقظة، بصرف النظر عن مؤشرات النظام.



يحلل النظام سلوك وجه السائق باستخدام الكاميرا الداخلية **1** ويصدر تحذيرًا إذا كان هناك خطر من نوم السائق.

ملاحظة: لا يسجل النظام أي صور ويعمل في الوقت الفعلي.

### موقع الكاميرا 1

تأكد من أن الكاميرا غير محجوبة (بالأوساخ أو الطين أو غير ذلك) أو مغطاة.

#### العمل



يراقب النظام انتباه السائق باستمرار ويمكنه إصدار العديد من التحذيرات أثناء الرحلة.



في كل مرة يتم فيها تشغيل المحرك أو عند تغيير برامج التشغيل، تتم إعادة تعيين إعدادات النظام بعد بضع دقائق.



تم ضبط هذه الوظيفة لإعلام السائق في حالة:

- انقضت بضع دقائق منذ آخر مرة توقفت فيها السيارة؛
- سرعة السيارة تتجاوز نحو 12 ميلًا في الساعة (20 كم/ساعة).

إذا كان هناك خطر إجهاد تظهر الرسالة "فكر في الحصول على استراحة" **2** على لوحة العدادات مصحوبة بصوت صافرة.

إذا نام السائق، تظهر الرسالة "تحذير إجهاد راحة" على لوحة العدادات **2** مصحوبة بصوت تنبيه.

يُنصح بالتوقف في أقرب وقت ممكن وأخذ قسط من الراحة.

اضغط على المفتاح **3 OK** حتى يظهر ضوء التحذير على لوحة العدادات. بعد حذف الرسالة، يواصل النظام مراقبة الإرهاق ويصدر تحذيرًا جديدًا إذا لزم الأمر.

وفقًا للسيارة، قد لا يكون من الممكن إلغاء تنشيط التنبيهات.



حسب طراز السيارة، يمكن تفعيل أو إلغاء تفعيل التنبيهات باستخدام:

- الزر "My Safety"؛
- شاشة الوسائط المتعددة.

### تنشيط التنبيهات وإلغاء تنشيطها باستخدام الزر 4 "My Safety"



يمكن إلغاء تنشيط التنبيهات، أو تنشيطها باستخدام الوضع "Perso" في الوظيفة "My Safety" 170 ← .

إذا تم إلغاء تنشيط التنبيهات مسبقًا باستخدام الوضع "Perso":

- لإلغاء تنشيط التنبيهات، اضغط على الزر 4 مرتين متتاليتين. ينطفئ المؤشر الموجود على الزر 4؛
- لإلغاء تنشيط التنبيهات، اضغط على الزر 4 مرة واحدة. ضوء المؤشر الخاص بالزر يضيء 4.

### تنشيط التنبيهات وإلغاء تنشيطها من شاشة الوسائط المتعددة 5



لتنشيط التنبيهات أو تعطيلها، يُرجى الرجوع إلى إرشادات الوسائط المتعددة.  
حدد "ON" أو "OFF".

### قيود على تشغيل النظام

قد تعيق بعض الشروط تشغيل النظام، على سبيل المثال:

- عند ارتداء أنواع معينة من النظارات؛
- إذا كانت الكاميرا محجوبة، ولو جزئيًا؛

- إذا كان جزء من وجه السائق مخفيًا (بسبب الشعر، أو قبعة، أو كامامة طبية، أو وشاح، وما إلى ذلك)؛
- وضعية قيادة غير مناسبة (مثل الجلوس أو الانحناء بوضع منخفض جدًا، وما إلى ذلك) قد تمنع الكاميرا من تحليل الوجه بشكل صحيح؛
- ...

في هذه الحالات، قد لا يُصدر النظام تحذيرًا، أو قد يصدر تحذيرات غير مناسبة أو خاطئة.

### خلل في التشغيل

إذا اكتشف النظام خطأ في التشغيل تظهر الرسالة "تحقق من مراقبة البطئة" أو حسب طراز السيارة، الرسالة "متابعة الانتباه غير متاحة لم يتم الكشف عن

الوجه" مصحوبة بضوء تحذير على لوحة العدادات.

تأكد من نظافة الكاميرا و/أو قم بإزالة أي ملحقات لتغطية الوجه. تأكد من أنك جالس بشكل صحيح. إذا استمرت المشكلة، فاستشر وكيل الماركة.

## تحذير انتباه السائق

### المقدمة



تُعد هذه الوظيفة وسيلة مساعدة إضافية أثناء القيادة في حال وجود خطر التشتت. لا تعمل الوظيفة على السيارة. لا يمكن لهذه الوظيفة، بأي حال من الأحوال أن تحل محل مسؤولية السائق أثناء القيادة. يتعين على السائق دومًا أن يجعل سرعته متوافقة مع البقطة، بصرف النظر عن مؤشرات النظام.

**وظيفة النظام جاهزة لتنبيهك إذا تجاوزت السرعة نحو 20 كم/ساعة.**

في حالة التشتت، تُعرض رسالة "ابق مركزا على القيادة" على لوحة أجهزة القياس **2** مصحوبة بصوت تنبيه.

ينصح بإبقاء انتباهك على الطريق وتوقع أي حوادث.

اضغط على المفتاح **OK 3** حتى يظهر ضوء التحذير على لوحة العدادات. بعد حذف الرسالة، يواصل النظام مراقبة التشتت ويصدر تحذيرًا جديدًا إذا لزم الأمر.

### تنشيط/إلغاء التنشيط



من أجل سلامتك، قم بإجراء أوضاع الضبط والسيارة متوقفة تمامًا.



وفقًا للسيارة، والفترة الزمنية التي تلي آخر مرة تم فيها إيقاف المحرك، تتم إعادة تنشيط التنبيهات:

- عندما تكون السيارة مفتوحة؛
- أو
- عندما يكون الباب مفتوحًا؛
- أو
- عند بدء تشغيل المحرك.

التشتت هو عندما لا ينظر السائق إلى الطريق لمدة ثلاث ثوانٍ تقريبًا أو يكرر هذه الحركة عدة مرات متتالية.

**ملاحظة:** لا يسجل النظام أي صور ويعمل في الوقت الفعلي.

### موقع الكاميرا 1

تأكد من أن الكاميرا غير محجوبة (بالأوساخ أو الطين أو غير ذلك) أو مغطاة.

### العمل



يراقب النظام انتباه السائق باستمرار ويمكنه إصدار العديد من التحذيرات أثناء الرحلة.



يقوم النظام بتحليل سلوك وجه السائق باستخدام الكاميرا الداخلية **1** وتصدر تحذيرًا في حالة اكتشاف أي تشتت.



## إبطال الوظيفة

عليك إلغاء تنشيط الوظيفة في الحالات الآتية:

- تعرضت منطقة الكاميرا للتلف (على سبيل المثال، على جانب الزجاج الأمامي الداخلي أو الخارجي)؛
- لقد تضرر الجزء الأمامي من السيارة (تصادم، تشوه، خدش على الرادار، ما إلى ذلك)؛
- يتم سحب السيارة (بسبب عطل).
- الزجاج الأمامي مكسور أو مشوه (لا تتم بتنفيذ إصلاحات في هذه المنطقة من الزجاج الأمامي، ولكن قم بتغييرها بواسطة وكيل معتمد).
- أنت لا تقود على طريق ممهد.

في حالة ملاحظة سلوك مريب في النظام، قم بتعطيله واتصل بأحد الموزعين المعتمدين.

## توقف الوظيفة

يمكنك إيقاف وظيفة الكبح النشط في أي وقت عن طريق الضغط على دواسة الوقود أو عن طريق إدارة عجلة القيادة في مناورة لتقادي الاصطدام.



## اضطراب النظام

يمكن أن تؤدي بعض الظروف إلى حدوث تلف في تشغيل النظام أو ضرر به، مثل:

- بيئة معقدة (جسر معدني أو نفق، وما إلى ذلك)؛
- سوء الأحوال الجوية (الأمطار، أو الثلوج، أو الأمطار الثلجية، أو الجليد الأسود، وما إلى ذلك)؛
- ضعف الرؤية (بسبب الليل أو الضباب إلخ)؛
- ضعف التباين بين الجسم (السيارة، أو المشاة وما إلى ذلك) والمنطقة المحيطة (مثلًا المشاة الذين يرتدون ملابس بيضاء في منطقة ثلجية، وما إلى ذلك)؛
- التعرض للوهج (الشمس الساطعة، أضواء السيارات القادمة في الاتجاه المقابل، وما إلى ذلك)؛
- حجب الزجاج الأمامي (بواسطة الأتربة أو الثلوج أو التكثيف وما إلى ذلك)؛
- ...

في هذه الظروف، قد لا يستجيب النظام أو قد يحذر السائق أو قد يستخدم المكابح دون قصد.

## تقييد تشغيل النظام

- في كل مرة يتم بها تشغيل السيارة، يعمل النظام على إجراء معايرة وفقًا للظروف المحيطة بالسيارة وقد يكون غير نشط لفترة زمنية تتراوح ما بين دقيقتين وخمس دقائق تقريبًا من القيادة؛
- ينبغي أن تظل منطقة الرادار والكاميرا نظيفة وخالية من أي تعديل لضمان التشغيل السليم للنظام؛
- قد يتعذر على النظام الاستجابة للسيارات الصغيرة مثل الدراجات النارية بنفس فعالية الاستجابة لغيرها من السيارات.
- قد لا يعمل النظام بشكل صحيح عندما يكون سطح الطريق منزلقًا (المطر، الجليد، الثلج الأسود، وما إلى ذلك)؛
- لضمان التشغيل الصحيح، يحتاج النظام إلى تمييز العوائق بأكملها. لذلك يتعذر على النظام الكشف عن:
  - المشاة/راكبو الدراجات في الظلام، أو في ظروف الإضاءة السيئة؛-
  - المشاة/راكبو الدراجات المرتبون بشكل جزئي؛-
  - المشاة الذين يقل طولهم عن 80 سم تقريبًا؛-
  - المشاة الذين يحملون أجسامًا كبيرة؛-
- ...

في هذه الظروف، قد لا يستجيب النظام أو قد يحذر السائق أو قد يستخدم المكابح دون قصد.



هذه الوظيفة هي مساعدة إضافية على القيادة لا تهدف هذه الوظيفة تحت أي ظرف من الظروف إلى استبدال الرعاية والاهتمام المستحق للسائق، الذي ينبغي عليه التحكم في المركبة طوال الوقت.

قد يتم تأخير تشغيل هذه الوظيفة أو منع تشغيلها عندما يكتشف النظام علامات واضحة للتحكم في السيارة بواسطة السائق (القيام بإجراء على عجلة القيادة، والدواسات، وما إلى ذلك).

لا يمكن تنشيط النظام في الحالات التالية:

- عنصر التحكم في التروس في الوضع المحايد؛
- عندما يتم تشغيل نظام التحكم الإلكتروني في الثبات (ESC).

#### صيانة/إصلاح النظام

- في حالة حدوث تصادم، قد تتغير محاذاة الرادار والكاميرا أو أي منهما، أو قد يتأثر تشغيلهما تبعًا لذلك. أوقف تنشيط الوظيفة واستشر أحد الموزعين المعتمدين.
- يجب أن يقوم أفراد أكفاء بإتمام أي عمل في نطاق المنطقة التي يوجد بها الرادار والكاميرا أو أي منهما (إصلاحات، عمليات استبدال، تعديلات الزجاج الأمامي، وما إلى ذلك).
- الموزع المعتمد فقط هو المؤهل لصيانة النظام.

## وظائف مساعدة القيادة الإضافية

الطقس السيء، وغيرها). سيعمل النظام مجددًا عندما تصبح ظروف الرؤية أفضل؛

– حدث عطل في النظام بصورة مؤقتة (مثل إعاقة الزجاج الأمامي، أو المصد الأمامي أو الخلفي، أو الشعاع الأتريبة، والوحل، والتلوج، التكنف، وما إلى ذلك)، وفي هذه الحالة، قم بصف السيارة وإيقاف المحرك. قم بتنظيف الزجاج الأمامي أو المصد الأمامي أو الشعاع. في المرة القادمة التي يعمل بها المحرك، بعد مرور خمس أو عشر دقائق من القيادة، سيختفي ضوء التحذير والرسالة. إذا لم تكن هذه هي الحالة، فقد يكون ذلك ناجمًا عن سبب آخر؛ تواصل مع الوكيل المعتمد.

### خلل في التشغيل

عندما يكتشف النظام وجود خلل مؤقت، يظهر ضوء

التحذير  على لوحة أجهزة القياس. استشر وكيل الماركة.

- وفقًا للسيارة، ووفقًا لطول الفترة الزمنية التي تلي آخر مرة تم فيها إيقاف المحرك، تتم إعادة تنشيط الوظيفة:
- عندما تكون السيارة مفتوحة؛
  - أو
  - عندما يكون الباب مفتوحًا؛
  - أو
  - عند إعادة تشغيل المحرك.

### التنشيط أو إلغاء تنشيط النظام من شاشة الوسائط المتعددة 3



67215

### الإعدادات من شاشة الوسائط المتعددة 3



67215

لتنشيط الوظيفة أو تعطيلها، ارجع إلى إرشادات الوسائط المتعددة.

حدد "ON" أو "OFF".

عند تعطيل النظام، يضيء ضوء تحذير  أو

ضوء تحذير ، وفقًا لطرز السيارة، على لوحة أجهزة القياس. يختفي مصباح التحذير عند تنشيط النظام.

### الإعدادات

من أجل سلامتك، قم بإجراء أوضاع الضبط والسيارة متوقفة تمامًا.



عند إيقاف السيارة، للوصول إلى الإعدادات من شاشة الوسائط المتعددة 3، راجع تعليمات الوسائط المتعددة:

"تحذير": اضبط مستوى الحساسية. للقيام بذلك حدد:

- « متأخر »؛
- « معياري »؛
- « مبكر ».

يرجى الرجوع إلى تعليمات الوسائط المتعددة لمزيد من المعلومات.

### غير متوفر مؤقتًا

عندما يكتشف النظام وجود خلل مؤقت، يظهر ضوء

التحذير  على لوحة أجهزة القياس.

الأسباب الممكنة هي:

- تم حجب النظام مؤقتًا (الوهج من الشمس،
- المصابيح الأمامية ذات الشعاع المنخفض، وظروف

### الكشف عن أي سيارة قادمة في سياق المناورة لتغيير الاتجاه

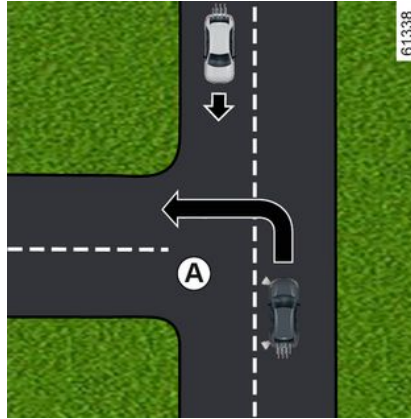

عندما ترغب في تغيير الاتجاه (على سبيل المثال **A**)، يتم اكتشاف السيارات القادمة بواسطة النظام في الحالات الآتية:

- تسير سيارتك بسرعة تتراوح بين 4 كم/الساعة) و30 كم/الساعة)؛
- إذا قمت بتنشيط مصباح مؤشر الاتجاه.

### الكشف عن السيارات التي تعبر المسار بشكل عمودي

يكتشف النظام السيارات التي تعبر المسار بشكل عمودي، في الحالات الآتية:

- عندما تسير سيارتك بسرعة تتراوح ما بين 20 كم/الساعة و60 كم/الساعة.

عند المناورة في حالات الطوارئ، يمكنك التوقف عن الكبح في أي لحظة عن طريق:

- الضغط على دواسة الوقود؛
- أو
- تدوير عجلة القيادة كمناورة لتجنب الاصطدام.

ميزات خاصة بالتحذيرات حسب السرعة، يمكن تنشيط التحذير والفرملة في وقت واحد.

### الكشف عن المركبات

#### الكشف عن السيارات التي تسير في نفس المسار

يمكن اكتشاف خطر الاصطدام بالسيارة التي أمامك في نفس المسار بواسطة النظام، عندما تسير السيارة بسرعة تزيد عن 7 كم/الساعة) تقريباً.

### الكشف عن السيارات المتوقفة في المسار

يكتشف النظام السيارات المتوقفة، في الحالات التالية:

- تسير سيارتك بسرعة تتراوح بين 4 كم/الساعة) و85 كم/الساعة).

### الكشف عن المشاة وراكبي الدراجات

#### الكشف عن المشاة وراكبي الدراجات في نفس المسار

يكتشف النظام المشاة وراكبي الدراجات، في الحالات الآتية:

- عندما تسير سيارتك بسرعة تتراوح ما بين 7 كم/الساعة) و85 كم/الساعة).

#### الكشف عن المشاة وراكبي الدراجات عند تغيير الاتجاه

يكتشف النظام المشاة وراكبي الدراجات، في الحالات الآتية:

- تسير سيارتك بسرعة تتراوح بين 4 كم/الساعة) و30 كم/الساعة).

## الكبح النشط في حالات الطوارئ

## المقدمة



باستخدام المعلومات الواردة من الكاميرا 1 والرادار 2، يحدد النظام المسافة بين سيارتك:

– من السيارة الموجودة أمامك في الممر نفسه؛

أو

– من أي سيارات قادمة في سياق المناورة لتغيير الاتجاه؛

أو

– والسيارات التي تسير بشكل عمودي؛

أو

– والسيارات المتوقفة؛

أو

– المشاة وراكبو الدراجات الموجودون في المحيط.

يبينه النظام السائق إذا كان هناك خطر اصطدام أمامي وذلك لتمكين إجراءات المناورة المناسبة في حالة الطوارئ (الضغط على دواسة المكابح و/أو تدوير عجلة القيادة).

اعتماداً على تفاعل السائق، يمكن للنظام المساعدة في الكبح من أجل الحد من الضرر أو منع حدوث وقوع تصادم.

**النظام غير نشط بطريقة أخرى ولا يُصدر تنبيهاً.**

هذه الوظيفة هي مساعدة إضافية على القيادة



لا تهدف هذه الوظيفة تحت أي

ظرف من الظروف إلى استبدال

الرعاية والاهتمام المستحق للسائق، الذي ينبغي عليه التحكم في المركبة طوال الوقت.

**يمكن لهذا النظام تطبيق الحد الأقصى**



**لللكح على السيارة حتى تتوقف تماماً إذا لزم الأمر.**

لأسباب متعلقة بالسلامة، ارتد دائماً حزام الأمان عند السفر في سيارتك وتأكد من ضبطه بحيث لا تتدفع الأجزاء للأمام وتصدم الركاب.

## موقع الكاميرا 1

تأكد من أن الزجاج الأمامي لا يحجبه عائق (كالأثرية والطين والتلج، والتكثف، وما إلى ذلك).

## موقع الرادار 2

تأكد من أن المنطقة المحيطة بالرادار ليست محجوبة (بفعل الأثرية أو الوحل أو الثلج أو لوحة الأرقام المثبتة بشكل غير صحيح)، وليست متأثرة أو متغيرة أو مخفية (بما في ذلك الطلاب).

## العمل

عند القيادة، عندما يكون هناك خطر الاصطدام، فإن النظام سيفعل ما يلي:

– **ينبهك بخطر الاصطدام:** تظهر الرسالة "تم كشف عائق" على لوحة أجهزة القياس مصحوبة بصوت صافرة.

**ملاحظة:** إذا ضغط السائق على دواسة الفرامل وما زال النظام يكتشف خطر الاصطدام، فقد تزداد قوة الكبح إذا لم تكن كافية لمنع الاصطدام.

– **يمكن أن يفعل الكبح:** إذا لم يستجب السائق للتحذير، وأصبح الاصطدام وشيكاً، يتم عرض ضوء



التحذير باللون الأحمر والرسالة "فرمل" على لوحة أجهزة القياس مصحوبة بإشارة صوتية.

## حالة خاصة:

– إذا قام السائق باستخدام أدوات التحكم في السيارة (عجلة القيادة، الدواسات، وما إلى ذلك)، فقد يتأخر النظام في التدخل أو قد لا يعمل؛

– إذا تسبب الكبح النشط أثناء الطوارئ في توقف السيارة، فستبقى السيارة متوقفة لفترة قصيرة. عند تجاوز هذا الحد من الوقت، يجب أن يحافظ السائق على توقف السيارة من خلال إبقاء قدميه على دواسة الفرامل؛

– بعد أن يقوم النظام بتنشيط الكبح، سوف تظهر الرسالة "السلامة المتقدمة انطلقت".



يتم عرض القياس للعلم: لا ينفذ النظام أي إجراء على السيارة.  
لم يتم تصميم هذه الوظيفة للاستخدام داخل المدينة أو مع نمط القيادة الديناميكي (الانعطاف المفاجئ، التسارع، الفرملة، وما إلى ذلك)، ولكن لظروف القيادة المستقرة.

لا يتفاعل النظام مع نظام الكبح.

ينبغي أن تبقى منطقة الرادار والكاميرا نظيفة وخالية من أي تدخل لضمان التشغيل السليم للنظام.

يجب أن يقوم أفراد أكفاء بإتمام أي عمل في نطاق المنطقة التي يقع فيها الرادار أو الكاميرا (إصلاحات، عمليات استبدال، تعديلات الزجاج الأمامي و/أو مصد السيارة، وما إلى ذلك).



هذه الوظيفة هي مساعدة إضافية على القيادة لا تهدف هذه الوظيفة تحت أي ظرف من الظروف إلى استبدال الرعاية والاهتمام المستحق للسائق، الذي ينبغي عليه التحكم في المركبة طوال الوقت.

**صيانة/إصلاح النظام**

- في حالة حدوث تصادم، قد تتغير محاذاة الرادار والكاميرا أو أي منهما، أو قد يتأثر تشغيلهما تبعاً لذلك. أوقف تنشيط الوظيفة واستشر أحد الموزعين المعتمدين.
- يجب أن يقوم أفراد أكفاء بإتمام أي عمل في نطاق المنطقة التي تقع فيه الرادار والكاميرا أو أي منهما (عمليات استبدال، إصلاحات، تعديلات مصد السيارة والزجاج الأمامي أو أي منهما وما إلى ذلك).

الموزع المعتمد فقط هو المؤهل لصيانة النظام.

**في حالة اضطراب النظام**

- حجب الزجاج الأمامي أو المصد (بالتراب، الطين، الثلج، التكثف، لوحة أرقام السيارة، إلخ)؛
- بيئة معقدة (جسر معدني أو نفق، وما إلى ذلك)؛
- سوء الأحوال الجوية (الثلوج أو المطر أو الجليد أو غير ذلك)؛
- ضعف الرؤية (بسبب الليل أو الضباب إلخ)؛
- ضعف التباين بين السيارة التي تسبقها والمنطقة المحيطة (مثلاً مركبة ببيضاء اللون في منطقة تلجئية، إلخ)؛
- التعرض للوهج (الشمس الساطعة، أضواء السيارات القادمة في الاتجاه المقابل، وما إلى ذلك)؛
- الطريق ضيق ومتعرج وملتنو (انعطافات ضيقة، وما إلى ذلك)

**خطر الإنذارات الكاذبة الخاطئة.**

## وظائف مساعدة القيادة الإضافية

- **C** (أصفر): الفاصل الزمني بين ثانية واحدة وثانيتين تقريباً (المسافة بين السيارتين غير كافية).
  - **D** (أحمر): الفترة الزمنية أقل من أو تساوي ثانية واحدة تقريباً (المسافة بين السيارتين غير كافية إطلاقاً).
- إذا كانت الفترة الزمنية بين السيارتين أقل من 0.5 ثانية تقريباً، فسوف يظل ضوء المؤشر **4** على الشاشة **D**، مضاءً بلون أحمر على لوحة أجهزة القياس.
- في حالات معينة، قد لا يتم عرض الفترة الزمنية:
- عند المنعطفات؛
  - عند تغيير الحارة؛
  - إذا كانت السيارة الأمامية بعيدة بقدر كافٍ أو خارج نطاق الرادار أو الكاميرا.

## وظائف مساعدة القيادة الإضافية

### تنبيه بشأن المسافة الآمنة

#### المقدمة

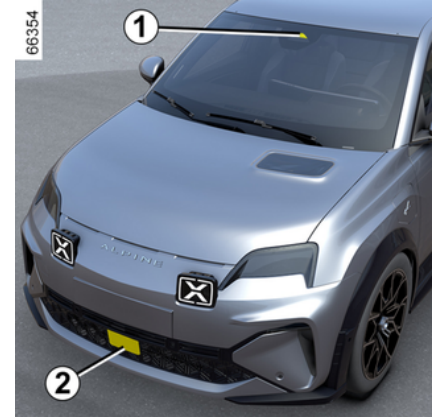

باستخدام المعلومات الواردة من الرادار 2 والكاميرا 1، تُعلم هذه الوظيفة السائق بالفواصل الزمنية بين سيارته والسيارة التي تسير بالأمام بحيث يمكن الحفاظ على مسافة توقف آمنة بين السيارتين.

#### موقع الكاميرا 1

تأكد من أن الزجاج الأمامي لا يحجب عائق (كالأتربة والطين والتلج، والتكثف، وما إلى ذلك).

#### موقع الرادار 2

تحقق من أن منطقة الرادار غير محجوبة (بالأتربة، أو الطين، أو الثلج، أو بلوحة أرقام أمامية مركبة في المكان الخطأ وخلافها)، أو تعرضها للاصطدام، أو

التعديل (بما في ذلك الطلاء) أو الاختفاء باستخدام أي ملحق مركب على مقدمة السيارة (على غطاء المحرك أو الشعار وما إلى ذلك).

هذه الوظيفة هي مساعدة إضافية على القيادة لا تهدف هذه الوظيفة تحت أي ظرف من الظروف إلى استبدال الرعاية والاهتمام المستحق للسائق، الذي ينبغي عليه التحكم في المركبة طوال الوقت.



### التنشيط/إلغاء التنشيط من شاشة الوسائط المتعددة

3



من خلال النطاق "السيارة" الموجود على شاشة الوسائط المتعددة لديك 3، اضغط على القائمة "مساعد القيادة".

نشط الوظيفة "المسافة التالية" أو قم بإلغاء تنشيطها.



مع كل مرة يتم فيها تشغيل السيارة، تحافظ هذه الوظيفة على الوضع المحدد في آخر مرة تم فيها إيقاف تشغيل المحرك.

#### العمل

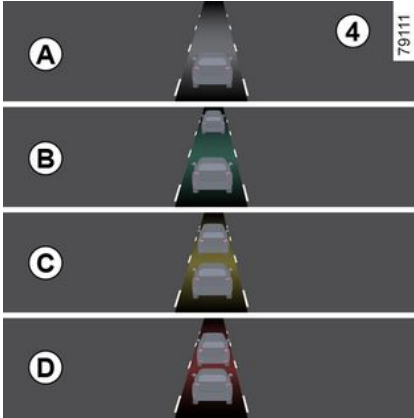

عند تفعيل الوظيفة، يُعرض ضوء المؤشر 4 على لوحة أجهزة القياس ويُعلم السائق بالمسافة بين سيارته والسيارة التي أمامه.

- A (رمادي): لا يعمل؛
- A (أخضر): لم يتم اكتشاف سيارة؛
- B (أخضر): الفاصل الزمني أكبر من أو يساوي ثائيتين تقريباً (المسافة بين السيارتين تتناسب مع سرعتك)؛

## تقييد تشغيل النظام



- ينبغي أن تبقى منطقة الرادار نظيفة وخالية من أي تعديلات لضمان التشغيل السليم للنظام.
- قد لا يتعرف النظام على الأجسام الصغيرة التي تتحرك بالقرب من السيارة (الدراجات البخارية، الدراجات الهوائية، المشاة، إلخ).
- عند الدوران في المنعطفات، قد تتوقف الرادارات مؤقتًا عن اكتشاف السيارات في الحارات المجاورة.
- حيث يمكن أن تتبهنك الوظيفة في وقت متأخر عند اقتراب مركبات أخرى من الخلف أو من الجانب في الحارات المجاورة (عند القيادة على طريق من 3 حارات) وبسرعة أكبر بكثير من سيارتك.
- قد لا يصدر النظام تحذيرًا عندما تكون المركبات الأخرى تسير عند سرعة مختلفة جدًا.
- إذا تجاوزت مركبة طويلة السيارة (على سبيل المثال تتجاوز مركبة البضائع الثقيلة بسرعة مماثلة للمركبة) فقد يقطع النظام التحذير قبل نهاية المناورة.
- السيارة تسير على طريق متعرج.



- يعمل نطاق اتجاه النظام وفقاً لعرض حارة قياسي. إذا ما كنت تقود على طريق واسع، ربما لا يتعين على النظام اكتشاف سيارة في النقطة العمياء.
  - في حالة الظروف الجوية السيئة للغاية (الأمطار الغزيرة والثلوج وما إلى ذلك)، قد يتعطل النظام مؤقتاً. عليك البقاء يقظاً لأحوال القيادة المختلفة.
- خطر وقوع حادث.**



- هذه الوظيفة هي مساعدة إضافية على القيادة لا تهدف هذه الوظيفة تحت أي ظرف من الظروف إلى استبدال الرعاية والاهتمام المستحق للسائق، الذي ينبغي عليه التحكم في المركبة طوال الوقت.
- يجب على السائق دوماً أن يجعل سرعته متوافقة مع أحوال المرور، بصرف النظر عن مؤشرات النظام.
- ينبغي عدم استخدام النظام كمكتشف للعوائق أو نظام مضاد للتصادم تحت أي ظرف من الظروف.

#### صيانة/إصلاح النظام

- في حالة حدوث تصادم، قد تتغير محاذاة الرادار، وسيتأثر تشغيله تبعاً لذلك. استشر وكيل الماركة.
  - يجب أن يقوم أفراد أكفاء بإتمام أي عمل في نطاق المنطقة التي تقع فيها الرادارات (إصلاحات، عمليات استبدال، وما إلى ذلك).
- الموزع المعتمد فقط هو المؤهل لصيانة النظام.

#### اضطراب النظام

- يمكن أن تؤدي بعض الظروف إلى حدوث تلف في تشغيل النظام أو ضرر به، مثل:
- الأماكن المحيطة المعقدة (جسور معدنية، أنفاق، طرق ذات حواجز عند الحافة، إلخ)؛
  - سوء الأحوال الجوية (الثلوج أو المطر أو الجليد أو غير ذلك)؛
  - السيارة مزودة بقضيب جر لم يتعرف عليه النظام.

#### خطر التنبيهات الخاطئة أو غياب التحذيرات

إذا كان النظام يتصرف بشكل غير طبيعي، فاستشر وكيلاً معتمداً.



يوجد ضوء تحذير 1 على كل مرآة باب 2.  
حالة خاصة:

- نظف مرآة الباب 2 بانتظام حتى تظل مصابيح التحذير 1 مرئية؛
- إذا كنت تتجاوز سيارة أخرى، فلن يعمل مصباح التحذير 1 إلا إذا ظلت السيارة لمدة طويلة في منطقة النقطة العمياء من سيارتك A.

## شاشة العرض

## شاشة العرض D

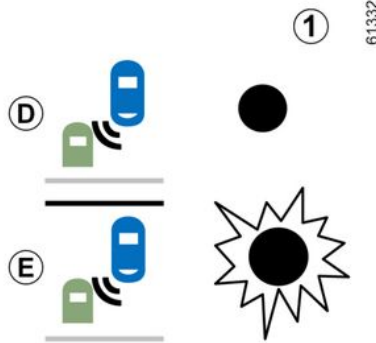

## شروط إبطال التشغيل

- عند القيادة على طريق ذي انعطافات ضيقة؛
- إلى الوراء.

إذا تم تجهيز السيارة بقضيب القطر الذي حدده النظام، فستظهر الرسالة "المقطورة": تم إيقاف تشغيل تحذير النقطة العمياء" على لوحة العدادات والتي تُبلغك بأن الوظيفة غير مشغلة.

ننصحك باستشارة وكيل الماركة الخاص بك لاختيار التجهيزات الملائمة لسيارتك.

## خلل في التشغيل

إذا اكتشف النظام خطأً، فستظهر الرسالة "تحقق من رادارات الجنب" على لوحة أجهزة القياس.

استشر وكيل الماركة.

نظرًا لتثبيت مستشعرات خلف

المصدات، يوصى أن يقوم أفراد أكفاء بإجراء أي عمل على المصد (إصلاح، استبدال، أعمال طلاء، وما إلى ذلك).



## الشاشة E

**مؤشر الاتجاه مُنشط،** يومض ضوء التحذير 1 عند اكتشاف الوظيفة لسيارة في منطقة البقعة العمياء و/أو إلى اقتراب سيارة بسرعة من الجزء الخلفي تجاه الجانب الذي ستدير العجلة إليه.

إذا قمت بإلغاء تنشيط مؤشر الاتجاه، فسوف تعود الوظيفة إلى التحذير الأولي (الشاشة D).

## إنذار النقطة العمياء

المقدمة

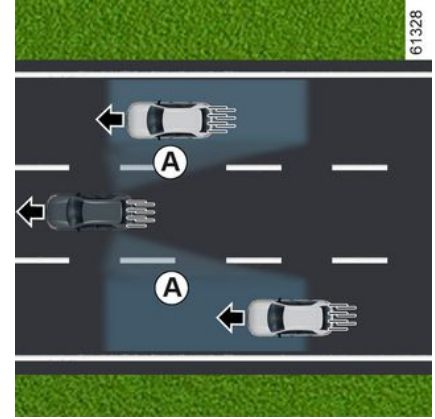

تستخدم هذه الوظيفة المعلومات الواردة من المستشعرات المثبتة على جانبي المصد الخلفي (المنطقة C)، لتحذير السائق:

– عندما تكون السيارة في منطقة البقعة العمياء A وتتحرك في الاتجاه نفسه الذي تسير فيه السيارة؛  
و/أو

– عند وقوع خطر التصادم مع سيارة في المنطقة B وتتحرك بسرعة أعلى من سيارتك في الحارة المجاورة.

تحذرك الوظيفة عندما تسير سيارتك بسرعة أعلى من 15 كم/ساعة تقريبًا.

## حالة خاصة

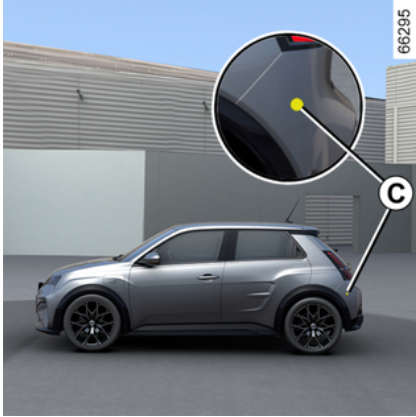

تأكد من عدم حجب المنطقة C الموجودة حول الرادارات على كل جانب من جوانب المصد الخلفي (بواسطة الأوساخ والثلوج وما إلى ذلك).

في حالة وجود عائق أمام المستشعر، تظهر الرسالة "ردارات الجانب الرؤية غير متاحة" على لوحة أجهزة القياس. نظف المنطقة التي تقع فيها المستشعرات.

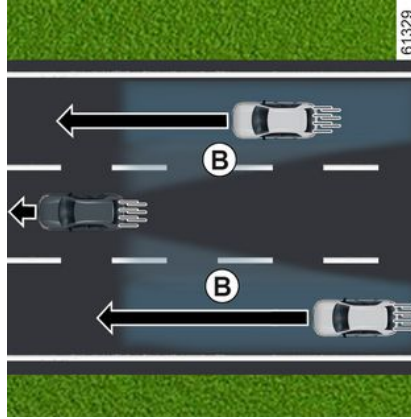

هذه الوظيفة هي مساعدة إضافية على القيادة لا تهدف هذه الوظيفة تحت أي ظرف من الظروف إلى استبدال الرعاية والاهتمام المستحق للسائق، الذي ينبغي عليه التحكم في المركبة طوال الوقت.



لا تصدر الوظيفة تحذيرًا إذا كانت السيارات لا تتحرك.



– أنت لا تقود على طريق ممهد.



هذه الوظيفة هي مساعدة إضافية على القيادة لا تهدف هذه الوظيفة تحت أي ظرف من الظروف إلى استبدال الرعاية والاهتمام المستحق للسائق، الذي ينبغي عليه التحكم في المركبة طوال الوقت.

### صيانة/إصلاح النظام

- في حال حدوث تصادم، قد تتغير محاذاة الرادار (الرادارات) أو الكاميرا وقد يتأثر تشغيلهما تبعاً لذلك. أوقف تنشيط الوظيفة واستشر أحد الموزعين المعتمدين.
- يجب أن يقوم أفراد أكفاء بإتمام أي عمل في المنطقة التي تقع فيها الكاميرا أو الرادارات (عمليات الاستبدال، الإصلاحات، التعديلات للزجاج الأمامي، وما إلى ذلك).

الموزع المعتمد فقط هو المؤهل لصيانة النظام.

### في حالة اضطراب النظام

يمكن أن تؤدي بعض الظروف إلى حدوث تلف في تشغيل النظام أو ضرر به، مثل:

- حجب الزجاج الأمامي (بواسطة الأتربة أو الثلوج أو التكثيف وما إلى ذلك)؛
  - بيئة معقدة (نفق أو غير ذلك)؛
  - سوء الأحوال الجوية (الأمطار، أو الثلوج، أو الأمطار الثلجية، أو الجليد الأسود، وما إلى ذلك)؛
  - ضعف الرؤية (بسبب الليل أو الضباب إلخ)؛
  - علامات الطريق متعددة (أعمال الطرق، وما إلى ذلك)، يصعب تمييزها أو غير منتظمة (مثال، خطوط باهتة جزئياً أو باهتة جداً، خطوط متباعدة جداً، سطح طريق غير مستو، إلخ)؛
  - التعرض للوهج (الشمس الساطعة، أضواء السيارات القادمة في الاتجاه المقابل، وما إلى ذلك)؛
  - الطريق ضيق أو متعرج أو ملتو (انحناءات ضيقة، وما إلى ذلك)؛
  - متابعة السيارة القريبة التي تسير في نفس الممر.
- في هذه الحالة، قد يتم تنشيط وظيفة "منع مغادرة الحارة" بشكل غير صحيح أو لا يتم تنشيطها على الإطلاق.
- مخاطر توجيه المسار غير المرغوب أو غير الصحيح.**

### إبطال الوظيفة

عليك إلغاء تنشيط الوظيفة في الحالات الآتية:

- تعرضت منطقة الكاميرا أو الرادارات للتلف (جانب الزجاج الأمامي، أو جانب مرآة الرؤية الخلفية الداخلية)؛
- الطريق زلق (ثلج، جليد أسود، منزلق مائي، حصى، وغير ذلك)؛
- الزجاج الأمامي مكسور أو مشوه (لا يتم بتنفيذ إصلاحات في هذه المنطقة من الزجاج الأمامي، ولكن قم بتغييرها بواسطة وكيل معتمد).
- السيارة تسحب شاحنة أو عربة كبيرة؛
- يتم سحب السيارة (بسبب عطل).

**إلغاء تنشيط الوظيفة تلقائيًا**

يتم إلغاء تنشيط النظام تلقائيًا عندما:

- تم إلغاء تنشيط نظام التحكم في ديناميكية السيارة؛
- نظام الثبات الإلكتروني معطل؛
- نظام الكبح المانع للانغلاق معطل (ABS)؛
- يتم توصيل قضيب الجر كهربائيًا بمقبس وصلة الجر للمقطورة؛

**STOP**

- ويظهر ضوء التحذير

إذا كانت السيارة مزودة بقضيب جر يتعرّف عليه النظام، يتم عرض الرسالة "المقطورة: ردارات جانب غير متوفرة" لإعلامك بلغاء تنشيط وظيفة منع مغادرة حارة الطوارئ.

إذا كانت السيارة تقطر شاحنة أو عربة كبيرة، فقد تحدث تصحیحات غير ضرورية أو غير متوقعة. يمكنك إلغاء تنشيط النظام لتفادي حدوث تصحیحات غير ضرورية أو غير متوقعة.

**خلل في التشغيل**

عندما تكتشف الوظيفة خلل في التشغيل، قد يتم عرض الرسائل التالية على لوحة العدادات:

- « تحقق من الكاميرا الأمامية » ؛

أو

- « تحقق من الرادار الأمامي » ؛

أو

- « فحص مساعدة القيادة » ؛

أو، حسب طراز السيارة،

- « تحقق من رادارات الجنب ».

استشر وكيل الماركة.

- مغادرة سريعة جدًا للحارة؛
- القيادة باستمرار على حارة واحدة؛
- ما يقرب من أربع ثوان بعد تغيير الحارات؛
- الانعطافات الضيقة؛
- ضعف الرؤية؛
- تنشيط ضوء مؤشر الاتجاه (فقط عند اكتشاف سيارة قادمة في حارة مجاورة)؛
- تنشيط مجموعة أضواء التحذير؛
- التسارع القوي؛
- تغيير عرض الحارة؛
- تشغيل نظام التحكم الإلكتروني في الثبات؛
- تشغيل نظام الفرامل المانعة للانغلاق؛
- تشغيل نظام الكبح النشط في حالات الطوارئ؛
- ...

لا يمكن تنشيط النظام في الحالات التالية:

- لا تكتشف الكاميرا خطأ (متواصلًا أو متقطعًا) على الجانب ذي الصلة؛
- لا تكتشف الكاميرا في وقت واحد حدي المسار اللذان تتحرك فيه سيارتك؛
- تم تعطيق ترس الرجوع إلى الخلف؛
- عند إعاقة مجال رؤية الكاميرا؛
- الرادار الأمامي تم حجبها؛
- وفقًا لطراز السيارة، يتم حجب الرادارات الخلفية؛
- ...

وفقًا لطراز السيارة، وفي حال حجب واحد من الرادارات الجانبية، فستظهر الرسالة "ردارات الجانب الرؤية غير متاحة" على لوحة العدادات.

في حال حجب الرادار الأمامي، ستظهر الرسالة "الرادار الأمامي الرؤية غير متاحة" على لوحة العدادات.

في حال حجب الكاميرا الأمامية، ستظهر الرسالة "كاميرا أمامية رؤية منعدمة" على لوحة العدادات. نظف المنطقة التي تقع فيها المستشعرات.



أثناء القيادة بسرعة تتراوح بين 70 كم/ساعة، عند الاقتراب من خط (متصل أو مقطوع) وهناك خطر الاصطدام بسيارة موجودة في النقطة العمياء **D** وهي تتحرك بنفس اتجاه سيارتك أو مع سيارة تقترب بسرعة من الخلف في حارة مجاورة في منطقة الكشف **E**، يقوم النظام:

- **يحذرك من خطر الاصطدام:** يومض ضوء التحذير **6**، ويتم عرض الرسالة "تم اكتشاف عائق جانبي" على لوحة أجهزة القياس، مصحوبة بضوء التحذير **4** باللون الأحمر، والخط الموجود على الجانب المعني مع إصدار صوت صافرة. يظهر الرمز **5** للجانب ذي الصلة على لوحة أجهزة القياس؛

- **يشغل الإجراء التصحيحي في نظام التوجيه**

**غير متوفر مؤقتًا/عدم تنشيط النظام**

يكون النظام غير متوفر مؤقتًا أو معطل عندما:

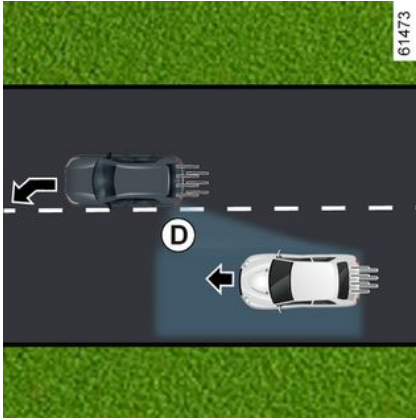

61473

هذه الوظيفة هي مساعدة إضافية على القيادة لا تهدف هذه الوظيفة تحت أي ظرف من الظروف إلى استبدال الرعاية والاهتمام المستحق للسائق، الذي ينبغي عليه التحكم في المركبة طوال الوقت.



قد لا يتم تنشيط الوظيفة إذا كانت سرعة الاقتراب أكبر من حوالي 200 كم/ساعة (على سبيل المثال، أنت تسير بسرعة 110 كم/ساعة وتسير السيارة في الاتجاه المعاكس في المسار المجاور بسرعة 91 كم/ساعة).

### في حالة التجاوز

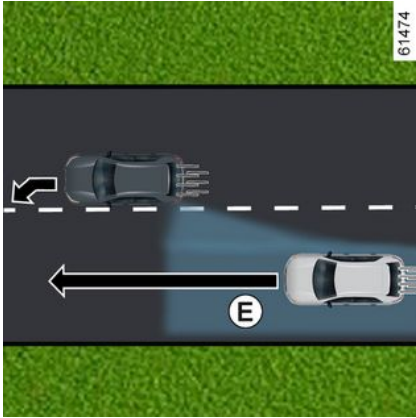

61474



67209



عند القيادة بسرعة تتراوح ما بين 70 كم/الساعة و68 كم/الساعة، وإذا كان هناك خطر حدوث اصطدام بسيارة قادمة من الاتجاه المعاكس في حارة مجاورة وكانت ضمن منطقة الاكتشاف C، ولم يتم تنشيط مؤشر الاتجاه، يقوم النظام بالآتي:

– بتحذيرك بخطر الاصطدام:

يتم عرض الرسالة "خطر الاصطدام" على لوحة أجهزة القياس مصحوبة بضوء التحذير 4 باللون الأحمر والخط على الجانب ذي الصلة ويتم إصدار صوت صافرة. يظهر الرمز 5 للجانب ذي الصلة على لوحة أجهزة القياس؛

و

– يشغل الإجراء التصحيحي في نظام التوجيه

يمكنك مقاطعة تصحيح المسار في أي وقت عن طريق تحريك عجلة القيادة.



الكشف عن سيارة قادمة

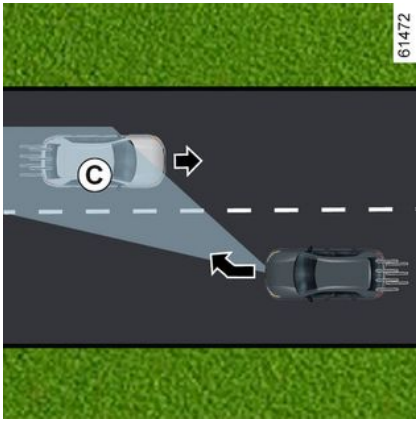
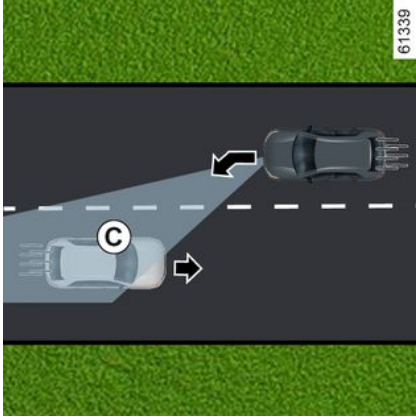

يرجى الرجوع إلى تعليمات الوسائط المتعددة لمزيد من المعلومات.



اضغط على المفتاح **A** مرتين إذا تم إلغاء تنشيط الوظيفة "Perso" عبر الوضع المخصص "My Safety" للوظيفة ← 170.

لإعادة تنشيط الوظيفة، اضغط على المفتاح **A**.

**B** من شاشة الوسائط المتعددة

## منع مغادرة حارة الطوارئ

المقدمة

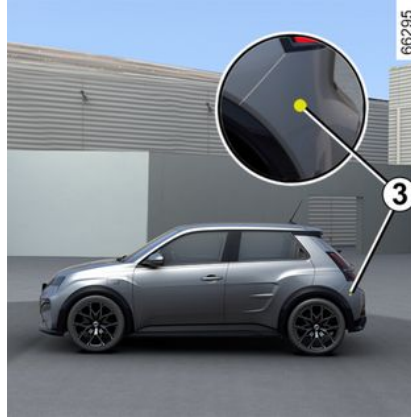

باستخدام المعلومات الواردة من الرادار **2** والكاميرا **1** الأمامية، تقوم هذه الوظيفة بتشغيل الإجراءات التصحيحية في نظام توجيه السيارة عند خطر الاصطدام بسيارة قادمة من الاتجاه المعاكس في الحارة المجاورة، وذلك دون تنشيط مؤشر الاتجاه.

وفقاً لطرز السيارة، فإن استخدام المعلومات الواردة من الرادارات **3** والكاميرا **1** الجانبية، يؤدي لتشغيل الوظيفة للإجراء التصحيحي في نظام توجيه السيارة عند خطر الاصطدام بسيارة تتحرك بالسرعة نفسها أو بسرعة أعلى، وذلك في حال وجودها ضمن منطقة استكشاف الرادارات الخلفية.

يمكنك استعادة التحكم في السيارة في أي وقت عن طريق تشغيل عجلة القيادة.



ويوفر هذا النظام مساعدة إضافية في القيادة.  
لا يهدف هذا النظام تحت أي ظرف من الظروف إلى أن يحل محل العناية والاهتمام الواجبين من السائق والذي ينبغي أن يكون مسيطراً على السيارة طوال الوقت.

### موقع الكاميرا 1

تأكد من أن الزجاج الأمامي لا يحجبه عائق (كالاتربة والطين والتلج، والتكثف، وما إلى ذلك).

### موقع الرادار الأمامي 2

تحقق من أن منطقة الرادار غير محجوبة (بالأتربة، أو الوحل، أو الثلوج، أو بلوحة أرقام أمامية مركبة/مثبتة في المكان الخطأ)، أو لم تتعرض للاصطدام، أو للتعديل (بما في ذلك أعمال الطلاء)، أو للاخفاء بواسطة أي ملحق مثبت في مقدمة السيارة (على المصد الأمامي، أو الشعار، أو ما إلى ذلك).

### موقع الرادارات الجانبية 3

تأكد من عدم حجب منطقة الرادار (بواسطة الأتربة، أو الوحل، أو الثلوج أو ما إلى ذلك)، أو تعرضها للاصطدام أو التعديل (ويشمل ذلك أعمال الطلاء وما إلى ذلك).

### تنشيط/إلغاء تنشيط الوظيفة

باستخدام المفتاح "My Safety" "A"



هذه الوظيفة هي مساعدة إضافية على القيادة لا تهدف هذه الوظيفة تحت أي ظرف من الظروف إلى استبدال الرعاية والاهتمام المستحق للسائق، الذي ينبغي عليه التحكم في المركبة طوال الوقت.

### صيانة/إصلاح النظام

- في حالة حدوث تصادم، قد تتغير محاذاة الكاميرا، وقد يتأثر تشغيلها تبعاً لذلك. أوقف تشغيل الوظيفة واستشر أحد الموزعين المعتمدين.
- يجب أن يقوم أفراد أكفاء بإتمام أي عمل في نطاق المنطقة التي تقع فيها الكاميرا (إصلاحات، عمليات استبدال، تعديلات الزجاج الأمامي، وما إلى ذلك).

الموزع المعتمد فقط هو المؤهل لصيانة النظام.

### في حالة اضطراب النظام

يمكن أن تؤدي بعض الظروف إلى حدوث تلف في تشغيل النظام أو ضرر به، مثل:

- حجب الزجاج الأمامي (بواسطة الأتربة أو الثلوج أو التكثيف وما إلى ذلك)؛
  - بيئة معقدة (نفق أو غير ذلك)؛
  - سوء الأحوال الجوية (الأمطار، أو الثلوج، أو الأمطار الثلجية، أو الجليد الأسود، وما إلى ذلك)؛
  - ضعف الرؤية (بسبب الليل أو الضباب إلخ)؛
  - علامات الطريق متعددة (أعمال الطرق، وما إلى ذلك)، يصعب تمييزها أو غير منتظمة (مثال، خطوط باهتة جزئياً أو باهتة جداً، خطوط متباعدة جداً، سطح طريق غير مستو، إلخ)؛
  - التعرض للوهج (الشمس الساطعة، أضواء السيارات القادمة في الاتجاه المقابل، وما إلى ذلك)؛
  - الطريق ضيق أو متعرج أو ملتو (انحناءات ضيقة، وما إلى ذلك)؛
  - متابعة السيارة القريبة التي تسير في نفس الممر.
- في هذه الحالة، قد يتم تشغيل الوظيفة "منع عبور الحارة المرورية" بصورة غير صحيحة أو قد لا يتم تشغيلها على الإطلاق.

مخاطر توجيه المسار غير المرغوب أو غير الصحيح.

### إبطال الوظيفة

عليك إلغاء تنشيط الوظيفة في الحالات الآتية:

- تعرضت منطقة الكاميرا للتلوث (جانب الزجاج الأمامي أو جانب مرآة الرؤية الخلفية)؛
- الطريق زلق (ثلج، جليد أسود، منزلق مائي، حصى، وغير ذلك)؛
- الزجاج الأمامي مكسور أو مشوه (لا تتم بتنفيذ إصلاحات في هذه المنطقة من الزجاج الأمامي، ولكن قم بتغييرها بواسطة وكيل معتمد).
- السيارة تسحب شاحنة أو عربة كبيرة.

## وظائف مساعدة القيادة الإضافية

– « فحص مساعدة القيادة »  
استشر وكيل الماركة.

## وظائف مساعدة القيادة الإضافية

في حال حجب الكاميرا الأمامية، ستظهر الرسالة "كاميرا أمامية رؤية منعقدة" على لوحة العدادات. نَتَفَّ المنطقة التي توجد فيها المستشعرات

### إلغاء التنشيط التلقائي

يتم إلغاء تنشيط الوظيفة تلقائيًا عند حصول ما يلي:

- تم إلغاء تنشيط نظام التحكم في ديناميكيات السيارة؛
- نظام الثبات الإلكتروني معطل؛
- نظام الكبح المانع للانغلاق معطل (ABS)؛
- يتم توصيل قضيب الجر كهربائيًا بمقبس وصلة الجر للمقطورة؛

– يظهر الضوء التحذيري **STOP** عند إلغاء تنشيط الوظيفة، يظهر المصباح التحذيري

باللون الأصفر على لوحة العدادات.

### ضبط الإعدادات من شاشة الوسائط المتعددة 2



### باستخدام المفتاح 3



للوصول إلى الوظيفة من شاشة الوسائط المتعددة 2، يُرجى الرجوع إلى تعليمات الوسائط المتعددة:

– "تدخل الخط المتقطع": استخدم هذا الإعداد لتحديد استجابة الوظيفة إذا تجاوزت السيارة خطأ متقطعًا بدون تنشيط مؤشرات الاتجاه:

الإعداد المُحدَّد: قد تُصدر هذه الوظيفة أمرًا إلى نظام توجيه السيارة لتصحيح مسار السيارة؛- الإعداد غير مُحدَّد: يمكن للوظيفة تحذير السائق عن طريق اهتزاز عجلة القيادة دون تصحيح مسار السيارة. -

– "شدة الاهتزاز": اضبط اهتزاز عجلة القيادة لوظيفة "منع مغادرة الحارة"؛

– "توقع الخروج عن الحارة المرورية": اضبط مستوى حساسية اكتشاف الخط. للقيام بذلك، حدد:

– "متأخر": الخط الذي تم اكتشافه عند العبور؛ -

– "معياري": الخط الذي تم اكتشافه عند الاقتراب؛ -

– "مبكر" الخط الذي تم اكتشافه على مقربة. -

الرجاء الرجوع إلى تعليمات الوسائط المتعددة لمزيد من المعلومات.

### خلال في التنشيط

عندما يكتشف النظام خطأً في التشغيل، تظهر مؤشرات

الخط الأيسر والأيمن ومصباح التحذير **OFF** باللون الأصفر على لوحة أجهزة القياس.

في بعض الحالات، تكون مصحوبة بالرسالة التالية:

– « مساعدة القيادة غير متوفرة » ;

أو

– « تحقق من الكاميرا الأمامية » ;

أو

## وظائف مساعدة القيادة الإضافية

– تُصدر هذه الوظيفة أمرًا إلى نظام توجيه السيارة لتصحيح مسار السيارة؛

– يتحول المصباح التحذيري  والمؤشر 4 على جانب خط الاختراق، إلى اللون الأصفر على لوحة العدادات.

إذا لم يكن الإجراء التصحيحي في نظام القيادة كافيًا،

فسيتحول المصباح التحذيري  والمؤشر 4 الموجود على جانب الخط الذي تم تجاوزه إلى اللون الأحمر على لوحة العدادات، مصحوبًا باهتزاز في عجلة القيادة.

عندما لا يتم تحديد إعداد "التشغيل على الخط المنقطع"، **تصدر الوظيفة إنذارًا** إذا عبرت السيارة خطًا منقطعًا دون تنشيط مؤشرات الاتجاه، ولا يوجد جانب طريق قريب بما يكفي من الخط.

في هذه الحالة، تحذر الوظيفة السائق:

– عن طريق اهتزاز في عجلة القيادة؛

و

– يتحول ضوء التحذير  والمؤشر 4 على جانب خط الاختراق يتحول إلى اللون الأحمر على لوحة أجهزة القياس.

**ملاحظة:** عند الانعطافات، تتيح الوظيفة قطع المنعطف برفق.

### حالات خاصة

#### "حافظ على السيطرة" التحذير

– إذا كان النظام قيد التشغيل ولم يعد يكتشف نشاط السائق على عجلة القيادة، فستظهر الرسالة "حافظ على السيطرة" على لوحة أجهزة القياس مصحوبة بصوت صافرة أو حسب طراز السيارة، بضئ ضوء

التحذير  باللون الأحمر حتى يتحكم السائق في السيارة.

– إذا كان النظام قيد التشغيل لفترة طويلة جدًا، تظهر رسالة "حافظ على السيطرة" على لوحة أجهزة القياس مصحوبة بصوت صافرة ويظهر ضوء التحذير

باللون الأحمر، وتبعا طراز السيارة، يكون مصحوبًا بالمؤشر 4 على جانب الخط المعني حتى يستعيد السائق السيطرة على السيارة.

 يمكنك مقاطعة تصحيح المسار في أي وقت عن طريق تحريك عجلة القيادة.

### السيارات المزودة بنظام "Active driver assist"

إذا تم تفعيل وظيفة "توسط الحارة المرورية" بالالتزام مع وظيفة "منع عبور الحارة المرورية"، فسيختلف عرض مصباح التحذير على النحو التالي:

– وظيفة "توسط الحارة" قيد التشغيل: يحل ضوء

التحذير الأخضر  محل ضوء التحذير

الأبيض أو الرمادي  على لوحة العدادات. لذلك، يتم إعطاء الأولوية لحالة وظيفة "توسط الحارة" من حيث إبلاغك؛

– يتم وضع وظيفة "توسط الحارة المرورية" في وضع الاستعداد، ولا تكون وظيفة "منع عبور الحارة المرورية" جاهزة أو قيد التشغيل: يحل مصباح

التحذير الرمادي  محل مصباح التحذير

الأبيض أو الرمادي  على لوحة أجهزة

القياس. لذلك، يتم إعطاء الأولوية لحالة وظيفة "توسط الحارة" من حيث إبلاغك؛

– يتم وضع وظيفة "توسط الحارة المرورية" في وضع الاستعداد، وتكون وظيفة "منع عبور الحارة المرورية" جاهزة أو قيد التشغيل: يظهر مصباح

التحذير  باللون الأحمر أو الأصفر على لوحة العدادات. ومن ثم، سيتم إعلامك أولاً وقبل كل شيء بحالة وظيفة "منع عبور الحارة المرورية".

على أي حال، يتم إبلاغك في جميع الأوقات بحالة الوظيفة عندما تتحكم في نظام التوجيه في سيارتك. يتم عرض المعلومات الأكثر فائدة دائمًا.

### الوظيفة معطلة/غير متاحة مؤقتًا

يكون النظام غير متوفر مؤقتًا أو معطل عندما:

– مغادرة سريعة جدًا للحارة؛

– القيادة باستمرار على حارة واحدة؛

– ما يقرب من أربع ثوان بعد تغيير الحارات؛

– الانعطافات الضيقة؛

– ضعف الرؤية؛

– تم تنشيط أحد مؤشرات الاتجاه؛

– تنشيط مجموعة أضواء التحذير؛

– تعشيق ترس الرجوع إلى الخلف؛

– التسارع القوي؛

– تغيير عرض الحارة؛

– تشغيل نظام التحكم الإلكتروني في الثبات؛

– تشغيل نظام الفرامل المانعة للانغلاق؛

– تم تشغيل نظام الكبح النشط في حالات الطوارئ؛

– تدخل وظيفة أخرى تتحكم في نظام التوجيه، مثل

وظيفة "توسط الحارة".

إذا كانت الوظيفة غير متاحة، يتغير لون ضوء التحذير 

ومؤشرات التصحيح اليميني واليسرى 4 إلى اللون الرمادي على لوحة أجهزة القياس.



يرجى الرجوع إلى تعليمات الوسائط المتعددة لمزيد من المعلومات.



– **إلغاء تنشيط الوظيفة**، إذا تم إلغاء تنشيطها مسبقاً من الوضع "Perso" لوظيفة " My Safety" 170 ← ، فاضغط على المفتاح 3 مرتين. يظهر

ضوء التحذير  باللون الأصفر على لوحة أجهزة القياس.

– **إلغاء تنشيط الوظيفة**، اضغط على المفتاح 3 مرة

واحدة. يظهر ضوء تحذير  على لوحة أجهزة القياس.



عند تنشيط هذه الوظيفة، يتم عرض ضوء التحذير

 والخطوط اليسرى واليمنى 4 باللون الرمادي على لوحة أجهزة القياس.

يتم ضبط الوظيفة للعمل أو التدخل عندما تكون سرعة السيارة أعلى من حوالي 70 كم/ساعة وإذا ظهر

الضوء التحذيري  ومؤشرات الخط الأيمن والأيسر 4 باللون الأبيض.

**تدخل الوظيفة في إذا كانت السيارة:**

– تقترب من جانب الطريق دون تنشيط مؤشرات الاتجاه؛

– عبور خط مستمر بدون تنشيط مؤشرات الاتجاه؛

– عبور خط منقطع دون تنشيط مؤشرات الاتجاه،

إذا تم تحديد إعداد "تشغيل الخط المنقطع".

في هذه الحالات:



راجع تعليمات الوسائط المتعددة للحصول على معلومات حول الوصول إلى الإعدادات.

## منع مغادرة الحارة

### المقدمة



باستخدام المعلومات الواردة من الكاميرا 1 تقوم هذه الوظيفة بتشغيل الإجراءات التصحيحية على نظام توجيه السيارة عند عبور خط مستمر أو منقطع أو عند الاقتراب من جانب الطريق (الحد الفاصل، الحاجز، الرصيف، الجسر، أو غير ذلك) دون تنشيط أضواء مؤشر الاتجاه.

وحسب الإعداد، إذا تم المرور على خط متقاطع مكسور دون تنشيط أضواء مؤشر الاتجاه، فإن الوظيفة:

– يحذر السائق دون اتخاذ إجراء تصحيحي على نظام التوجيه؛

أو

– يُنَفَّذُ الإجراء التصحيحي في نظام التوجيه.

يمكنك استعادة التحكم في السيارة في أي وقت عن طريق تشغيل عجلة القيادة.



## موقع الكاميرا 1

تأكد من أن الزجاج الأمامي لا يحجبه عائق (كالتربة والطين والتلج، والتكثف، وما إلى ذلك).



هذه الوظيفة هي مساعدة إضافية على القيادة لا تهدف هذه الوظيفة تحت أي ظرف من الظروف إلى استبدال الرعاية والاهتمام المستحق للسائق، الذي ينبغي عليه التحكم في المركبة طوال الوقت.

## My Safety

## المقدمة

يمكن استخدام وظيفة "My Safety" لإلغاء تنشيط مجموعة من وظائف مساعدة السائق أو تنشيطها في وقت واحد.

حسب طراز السيارة، يمكنك تكوين وظيفة "My Safety" من الشاشنة متعددة الوسائط من خلال تحديد وظائف مساعدة القيادة، لإيقاف تشغيلها في الوقت نفسه.

## العمل



## الوضع "ALL ON"

حسب على السيارة، يتضمن هذا الوضع وظائف مساعدة القيادة التالية:

– صوت إنذار السرعة الزائدة ← 201؛

– منع مغادرة الحارة ← 171؛

– تحذير من إجهاد السائق ← 199؛

– تحذير انقضاء السائق ← 197؛

– منع مغادرة حارة الطوارئ ← 177.

عند تنشيط وضع "ALL ON": يضيء ضوء المؤشر على الزر 1 ويتم عرض الرسالة "My Safety All ON محدد" على لوحة أجهزة القياس للتأكيد على ذلك. يتم تنشيط مساعدات القيادة المتوفرة في الوضع.

## الوضع "Perso"

يمكن استخدام هذا الوضع لإلغاء تنشيط أو إعادة تنشيط بعض وظائف القيادة المتوفرة في وضع "ALL ON"، الذي تم تكوينه مسبقاً عبر الإعداد "My Safety Perso".

بعد تشغيل الإشعال، اضغط على الزر مرتين 1 متتاليتين لتنشيط الوضع "Perso". في المرة الأولى التي تضغط فيها عليه، تظهر رسالة "اضغط مرة أخرى My Safety Perso" على لوحة أجهزة القياس. من خلال الضغط على المفتاح الثاني، ينطفئ ضوء المؤشر على الزر 1. تنشيط الوضع "Perso". تظهر الرسالة "My Safety Perso محدد" على لوحة أجهزة القياس.

للتبديل مرة أخرى إلى الوضع "ALL ON"، اضغط على الزر 1 مرة واحدة. يضيء المؤشر الموجود على الزر 1.

اعتمادًا على طراز السيارة وعلى المدة التي انقضت منذ آخر مرة تم فيها إيقاف تشغيل المحرك، يُعاد تنشيط الوضع

"ALL ON" تلقائيًا:

– عندما تكون السيارة مفتوحة؛  
أو

– عندما يكون الباب مفتوحًا؛  
أو

– عند إعادة تشغيل المحرك.

## تكوين "My Safety Perso"

من أجل سلامتك، قم بإجراء أوضاع الضبط والسيارة متوقفة تمامًا.



يتم حفظ الإعدادات "My Safety Perso" المخزنة لوضع "Perso" في كل مرة يكون المحرك متوقفًا أو عند قفل الأبواب.



## تجهيزات التصحيح وآلية موازنة القيادة

– بضوء **STOP** في لوحة العدادات، مصحوبًا بظهور الرسالة "تنبيه: نظام الفرامل": يشير ذلك إلى وجود عطل في نظام الكبح. يُرجى الاتصال بوكيل معتمد.

من أجل سلامتك، يتطلب منك



مصباح التحذير **STOP**

التوقف فورًا، بمجرد أن تسمح حالة

المرور بذلك. قم بإيقاف المحرك ولا تعد إدارته.

استعن بأحد وكلاء الماركة.

تعطيل الجهاز ESC سيجعل وظائف مساعد القيادة (كبح الطوارئ النشطة، إلخ) غير متاحة.



### نظام مساعدة السير على منحدر

اعتماداً على معدل الانحدار، يعمل هذا النظام على مساعدة السائق عند السير أعلى تل. ويحول دون رجوع المركبة للخلف عن طريق تعشيق الفرامل تلقائياً عندما يرفع السائق قدمه عن دواسة الفرامل ويضغط على دواسة السرعة.

### تشغيل النظام

لا تعمل هذه الخاصية إلا عندما يكون عنصر التحكم في السرعة في موضع غير **N** وتكون السيارة متوقفة تماماً (يتم الضغط على دواسة المكابح).

يعمل النظام على إيقاف المركبة لمدة ثانيتين تقريباً. بعد ذلك يتم تخفيف الضغط على المكابح تدريجياً (تسير السيارة تبعاً للمنحدر).

ولا يمكن لنظام المساعدة عند بدء السير أعلى تل أن يمنع المركبة من الرجوع للخلف في جميع الأحوال (الانحدارات الشديدة وغير ذلك).



يستطيع السائق في كل الأحوال أن يضغط على دواسة المكبح وهكذا يمنع السيارة من الرجوع للخلف.

لا ينبغي أن تستخدم وظيفة نظام مساعدة السير على منحدر في التوقفات المطولة: وإنما تستخدم دواسة الفرامل.

هذه الوظيفة ليست معدة لتثبيت السيارة بشكل دائم.

استخدم دواسة الكبح لتوقف السيارة إذا لزم الأمر.

يجب أن يظل السائق منتبهاً عند القيادة على الأرض الزلقة أو المنحدرة.

### خطر التعرض لإصابة خطيرة.

### الكبح متعدد التصادمات

يقلل نظام الكبح متعدد التصادمات من خطر حدوث تصادم إضافي بعد وقوع حادث عن طريق إيقاف سيارتك مؤقتاً.

### فكرة العمل

عندما يكتشف نظام الوسادة الهوائية حدوث تصادم، يتم تشغيل الشدادات أو الوسائد الهوائية **74** وتقوم وظيفة "الكبح متعدد التصادمات" بتنشيط برنامج الثبات الإلكتروني (ESC) لكبح السيارة.

يتم إلغاء تنشيط الكبح متعدد التصادمات أثناء التشغيل إذا:

– تكون قوة الكبح الناتجة عن ضغط السائق على دواسة الفرامل أكبر من القوة الناتجة عن الكبح التلقائي الذي يتم تشغيله بواسطة الوظيفة.

**ملاحظة:** يتطلب الكبح متعدد التصادمات التشغيل السليم لنظام الكبح في سيارتك.

### خلل في التشغيل

عندما يكتشف النظام وجود خلل في التشغيل، تظهر الرسالة "تحقق بعد التصادم" وضوء التحذير



على لوحة أجهزة القياس.

في هذه الحالة، يتم إلغاء تنشيط الوظيفة. استشر وكيل الماركة.

### نظام الكبح المتطور

عند الكبح، يستطيع نظام الكبح المتطور تحويل الطاقة الناتجة عن خفض سرعة السيارة إلى طاقة كهربائية. يعمل ذلك على إعادة شحن بطارية القطر "عالية الجهد" وتوفير نطاق أكبر للسيارة **149**.

### خلل في التشغيل

– يضيء  في لوحة العدادات، مصحوباً بظهور الرسالة "تحقق من نظام الكبح": **نظام مساعدة الكبح لا يزال يعمل.**

في هذه الحالات، قد يكون الإحساس الذي يتم الشعور به عند الضغط على دواسة المكابح مختلفاً. يوصى باستخدام ضغط قوي متواصل عند الضغط على الدواسة.

استشر وكيل الشركة.

## تجهيزات التصحيح وآلية موازنة القيادة

### خلل في التشغيل

عندما يكتشف النظام وجود خلل في التشغيل، تظهر الرسالة "تحقق من نظام الكبح" على لوحة العدادات مع

مصباح التحذير 

استشر وكيل الماركة.

هذه الوظائف هي مساعدات إضافية في ظروف القيادة الصعبة، للسماح بتطويع السيارة وفقاً لمتطلبات القيادة.



هذه الوظائف لا تحل محل السائق. فهي لا تزيد من إمكانيات السيارة ويجب ألا تشكل حافزاً للإسراع. وبالتالي لا يمكن أن تحل محل حذر السائق ومسؤوليته أثناء القيادة (على السائق أن يكون دائماً متيقظاً لأي طارئ قد يحدث أثناء القيادة).

### نظام التحكم الإلكتروني في الاتزان (ESC) مع نظام السيطرة في الانعطاف الخفيف ونظام التحكم في الجر

#### نظام التحكم الإلكتروني بثبات السيارة ESC

يمكنك هذا النظام من السيطرة على السيارة في مواقف القيادة «المرجة» (تجنب العواقب، فقدان الالتصاق بالطريق في المنعطفات،...).

#### فكرة العمل

يُتيح المستشعر الموجود بالمقود معرفة المسار الذي يختاره السائق.

تقوم مستشعرات أخرى موزعة داخل السيارة بقياس مسار السيارة الفعلي.

يقارن النظام بين أوامر السائق والمسار الفعلي للسيارة ويقوم بتصحيح المسار إذا لزم الأمر وهذا بالتأثير على كبح بعض العجلات و/أو على قدرة المحرك. في حالة

تشغيل النظام، يومض ضوء التحذير  على لوحة أجهزة القياس.

#### نظام السيطرة في المنعطفات

يُتيح هذا النظام أداءً مثالياً لبرنامج ESC في حالة المنعطفات الحادة (فقدان التصاق العجلات الأمامية بالطريق).

#### نظام منع الانزلاق



يساعد هذا النظام على الحد من انزلاق العجلات الدافعة وعلى السيطرة على السيارة أثناء إدارة المحرك أو التسارع أو خفض السرعة.

#### فكرة العمل

وجود المستشعرات في العجلات يُتيح للنظام، في كل لحظة، قياس ومقارنة سرعة العجلات الدافعة وكشف أي انحراف. إذا انزلقت إحدى العجلات، يقوم النظام بكبح هذه العجلة حتى يصبح الدفع متناسقاً مرة أخرى مع مستوى التصاق الإطار بالطريق.

#### خلل في التشغيل

عندما يكتشف النظام وجود خلل في التشغيل، تظهر الرسالة "التحقق من ESC" وأضواء التحذير

 و  على لوحة العدادات. في هذه

الحالة، فإن ESC ونظام منع الانزلاق يتم إلغاء

تنشيطهم.

توجه إلى وكيل الماركة.



#### تنشيط ESC

في حالات معينة (طريق مغلق أو دائرة، إلخ)، يمكن إلغاء تنشيط هذه الوظائف عن طريق الضغط مع الاستمرار على المفتاح 1.

يظهر ضوء التحذير  وتظهر الرسالة "ثبات إلكتروني في وضع الإيقاف" على لوحة أجهزة القياس لتحذيرك.

يمكنك إعادة تنشيط هذه الوظائف في أي وقت عن طريق الضغط لفترة وجيزة على المفتاح 1.

**ملاحظة:** يتم إعادة تنشيط النظام تلقائياً:

– عند بدء تشغيل السيارة مرة أخرى؛

– عندما يتم تغيير وضع القيادة ← 270.

إذا لم يظهر ضوء التحذير على لوحة أجهزة القياس، فهذا يؤكد تنشيط النظام مرة أخرى.

حسب طراز السيارة، وهي تتضمن:

- نظام الكبح المانع للانغلاق (ABS)؛
- نظام مساعدة الفرامل الطارئة مع (حسب طراز السيارة) توقع الفرملة؛
- نظام التحكم الإلكتروني بثبات السيارة (ESC) مع التحكم في نقص التوجيه والتحكم في الجر؛
- نظام مساعدة السير على المنحدرات؛
- الكبح متعدد النضامات؛
- نظام الكبح المتجدد ← 149.

يتم وصف أنظمة مساعدة القيادة الأخرى في هذا المنشور.

هذه الوظائف هي مساعدات إضافية في حال حدوث ظروف قيادة حرجة، وتمكن من تكييف سلوك السيارة ليتناسب مع ظروف القيادة. إلا أن هذه الوظائف لا تحل محل السائق. فهي لا تزيد من إمكانيات السيارة ويجب ألا تشكل حافزاً للإسراع. وبالتالي لا يمكن أن تحل محل حذر السائق ومسؤوليته أثناء القيادة (على السائق أن يكون دائماً متيقظاً لأي طارئ قد يحدث أثناء القيادة).

### نظام الكبح المانع للانغلاق (ABS)

عند الكبح بقوة، يسمح ABS بتجنب إنغلاق العجلات وبالتالي التحكم في مسافة التوقف والسيطرة على السيارة.

وفي الحالتين، استشر أحد وكلاء الماركة المعتمدين.



الكبح مؤمن جزئياً. إلا أن الكبح بشكل مفاجئ وقوي يشكل خطراً ويجب التوقف فوراً مع مراعاة ظروف السير. استعن بأحد وكلاء

الماركة.

### نظام تعزيز الكبح في حالة الطوارئ

هذا نظام إضافي مع ABS ويساعد على تقليل مسافات توقف السيارة.

#### فكرة العمل

يتعرف النظام على حالات الكبح الطارئ في هذه الحالة، يرفع نظام الكبح قدرته إلى الحد الأقصى على الفور وقد يشغل وظيفة التنظيم ABS.

يظل نظام الكبح ABS مشغلاً ما لم يتم تحرير دواسة الكبح.

#### تضيء مصابيح التوقف

حسب طراز السيارة، قد تومض هذه عند خفض السرعة بشدة.

#### توقع الكبح

تبعاً لطراز السيارة، عندما تحرر دواسة الوقود بسرعة، يتوقع النظام الكبح لينقص من مسافات التوقف.

#### حالات خاصة

عند الاستخدام المنظم للسرعة:

– إذا كنت تستخدم دواسة الوقود، عندما تقوم

بتحريرها، قد يعمل النظام؛

– إذا كنت لا تستخدم دواسة الوقود، فلن يتم تشغيل النظام.

في هذه الظروف، يصبح من الممكن المناورة بالسيارة لاجتياز العوائق. علاوة على ذلك، يُتيح هذا النظام تحكماً أكبر في مسافات التوقف، ولاسيما على أرض يكون الالتصاق بها ضعيفاً (أرض مبللة ...).

في كل مرة يتم فيها تشغيل نظام منع الانغلاق تنتج نبضات قوية تشعر بها في دواسة الكبح لا يسمح ABS على أي حال من الأحوال بتحسين الأداء "الفعلي" للسيارة المرتبط بالالتصاق العجل بالأرض. عندئذ يجب الالتزام حتمياً بقواعد ممارسة القيادة الجيدة (مثل القيادة مع وجود مسافة أمنة بين سيارتك والسيارة الأمامية وما إلى ذلك).



كذلك، في الأحوال الطارئة، ننصح بالضغط القوي والمتواصل على

الدواسة. ليس من الضروري الضغط

لمرات عديدة متتالية (ضخ). سيُغيّر ABS الجهد المطبق في نظام الكبح.

#### خلل في التشغيل

– يضيء  و  في لوحة أجهزة القياس، حسب نوع السيارة، وبصاحبهما ظهور الرسالة "تحقق من نظام ABS"، و"تحقق من نظام الكبح" و "التحقق من ESC": يتم إلغاء تنشيط ABS، و ESC ووظائف مساعدة الفرامل في حالات الطوارئ. يكون الكبح مفعلاً دائماً؛

– يضيء ، و ، و  و





– على لوحة العدادات، مع الرسالة "تنبيه: نظام الفرامل": يشير ذلك إلى وجود عطل في نظام الفرامل.

## نظام مراقبة ضغط هواء الإطارات

### رسائل تحذير

يتضمن الجدول رسائل التنبيه الظاهرة على لوحة العدادات عندما يكتشف النظام مشاكل محتملة في نفخ الإطارات (عجلة مفرغة من الهواء، إطار متقوب، وما إلى ذلك).

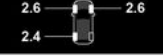
من أجل سلامتك، يتطلب منك مصباح التحذير **STOP** التوقف فوراً، بمجرد أن تسمح حالة المرور بذلك.

أضواء الكنترول	رسائل	شاشة العرض (حسب طراز السيارة)	القراءات
 يضيء ويظل مضاءً.	ضبط ضغط الإطار		يشير ذلك إلى أنه تم اكتشاف إطار غير منفوخ بالهواء. تبعاً لطراز السيارة، يتم عرض العجلة وقيمة الضغط المرتبطة بها باللون الأصفر على شاشة الوسائط المتعددة. افحص ضغط جميع الإطارات الأربعة واضبطها عندما تكون باردة. تختفي التحذيرات على لوحة أجهزة القياس بعد بضع دقائق من القيادة.
 + <b>STOP</b> تضيء وتظل مضاءً.	تقّب		يشير هذا إلى أن الإطار المعني متقوب أو غير منفوخ جيداً. تبعاً لطراز السيارة، يتم عرض العجلة وقيمة الضغط المرتبطة بها باللون الأحمر على شاشة الوسائط المتعددة. اضبط ضغط الإطارات الأربعة وهي باردة، إذا كان الإطار غير منفوخ. تختفي التحذيرات على لوحة أجهزة القياس بعد بضع دقائق من القيادة. في حال كان الإطار متقوباً، استبدله ثم أعد ضبط النظام.
 ، ثم يظل مضاءً جنباً إلى جنب مع ضوء التحذير 	تحقق من أجهزة قياس الضغط الإطارات		يشير هذا إلى أن عجلة واحدة على الأقل غير مزودة بمستشعر أو أن المستشعر به خلل. وفقاً لطراز السيارة، لم تعد العجلة معروضة على شاشة الوسائط المتعددة. توجه إلى وكيل الماركة.
			يشير هذا إلى أن النظام لم يتمكن من تحديد ضغط كل إطار. قد يكون هذا بسبب استخدام مستشعر غير موصى به من قبل الوكيل المعتمد. لا يزال نظام مراقبة مستشعر ضغط الإطار قيد التشغيل.

### خلل في ضغط هواء الإطار



إذا ما اكتشف النظام وجود خلل في ضغط هواء الإطار، تظهر رسالة تحذير على لوحة أجهزة القياس  
1.

### إعادة ضبط ضغط الإطارات

يجب ضبط ضغط الإطارات الأربعة وهي باردة (راجع الملصق الموجود على حافة باب السائق).  
إذا لم تتمكن من فحص ضغط هواء الإطارات وهي باردة، أضف من 0.2 إلى 0.3 بار (3 باوند على البوصة المربعة) على الضغط الموصى به.  
لا يجوز أبداً تفريغ الإطار من الهواء وهو ساخن.

### استبدال العجلات/الإطارات

يتطلب هذا النظام معدات معينة (العجلات والإطارات وأغطية العجلات) ← 301.

اتصل بأحد الوكلاء المعتمدين لاستبدال الإطارات وللتعرف على الملحقات المتوافقة مع النظام والمتوفرة من خلال شبكة الماركة الخاصة بك: قد يؤثر استعمال ملحقات أخرى على التشغيل السليم للنظام.

### تغيير العجلات



قد يستغرق النظام دقائق كثيرة حسب السير لعمل حساب دقيق لضغط العجلات، يرجى التحقق من الإطارات بعد كل تدخل.

### أيروسول رطب الإطارات وطقم النفخ



استخدم فقط المعدات المعتمدة من قبل شبكة العلامة التجارية، وإلا فسيكون هناك خطر تفعيل النظام في وقت متأخر أو عدم عمله بشكل صحيح ← 304.

بعد استخدام طقم نفخ الإطارات، أعد ضبط ضغط الإطارات وأبدأ إعادة ضبط القيمة المرجعية لضغط الإطارات.

## نظام مراقبة ضغط هواء الإطارات

### عرض الرسائل

يوضح الجدول الرسائل الممكنة المتعلقة بإجراءات إعادة تعيين الإطارات.

الخطوات	يعرض (وفقاً لطراز السيارة)	رسائل	القراءات
1			مع تشغيل الإشعال والمركبة متوقفة، ابدأ في إعادة تعيين ضغط جميع الإطارات الأربعة الأربعة: راجع دليل المستخدم المتعدد الوسائط.
2		تعلم مضاد السرعة تم تشغيله	تومض الرموز "!--" أمام كل عجلة للإشارة إلى أن النظام قد سجل إعادة تعيين ضغط الإطارات لجميع العجلات الأربع.
3			ستظل الرموز "!--" أمام كل عجلة مضاءة. يعيد هذا النظام تعيين ضغط الإطارات لجميع الإطارات الأربعة. يمكنك الآن قيادة السيارة. <b>ملاحظة:</b> أثناء إعادة التعيين، يظل نظام مراقبة ضغط هواء الإطارات قيد التشغيل.
4			يتم عرض قيمة الضغط للإطارات الأربعة: اكتمل إجراء إعادة التعيين بنجاح.

## نظام مراقبة ضغط هواء الإطارات

### إجراء إعادة التعيين من خلال شاشة الوسائط المتعددة 2

إذا كانت سيارتك مزودة بنظام ملاحه، يمكنك إجراء إعادة الضبط من شاشة الوسائط المتعددة. ارجع إلى نشرة التجهيز.



الرجاء الرجوع إلى تعليمات الوسائط المتعددة لمزيد من المعلومات.

#### حالة خاصة:

- عند اعتماد إعادة الضبط، لا حاجة للانتظار حتى انتهاء الإجراء للانطلاق بالسيارة. تبعًا لطراز السيارة، يتم عرض قيم ضغط الإطارات على شاشة الوسائط المتعددة؛
- لا يمكن أن تكون قيمة معدل الضغط القياسي للإطارات أقل من القيمة المنصوح بها والمنصوص عليها على حافة الباب.

### المقدمة

عندما تكون السيارة مجهزة به وهذا النظام يراقب ضغط هواء الإطارات.

وفقاً لطراز السيارة، يمكن تحديد النظام عندما يكون إجراء إعادة ضبط الإطارات متاحاً في علامة التنويب " ضغط الإطارات " على شاشة الوسائط المتعددة.



هذه الوظيفة هي مساعدة إضافية على القيادة لا تحل الوظيفة محل السائق. فلا يمكنها بأي حال من الأحوال أن تحل محل يقظة السائق ومسؤوليته تحقق من ضغط الإطارات مرة كل شهر؛

### فكرة العمل



### إجراء إعادة ضبط المستويات القياسية لضغط الإطارات

يجب أن يتم ذلك على النحو التالي:

- بعد تغيير عجلة؛
- عند الحاجة إلى تغيير الضغط القياسي للإطارات للتكيف مع ظروف الاستخدام (فارغة، محملة، قيادة على الطريق السريع وما إلى ذلك)؛
- بعد تبديل العجلات ← 301.

يجب إجراء إعادة التعيين دوماً بعد التحقق من ضغط هواء الإطارات على البارد للإطارات الأربعة.

يجب أن يتناسب ضغط هواء الإطارات مع الاستخدام الحالي للسيارة (فارغة، محملة، قيادة على الطريق السريع،...) راقب ضغط الإطارات. تحقق من ذلك مرة واحدة على الأقل كل شهر وقيل السفر لمسافة طويلة (ارجع إلى الملصق المثبت على حافة باب السائق) ← 302.

تتضمن كل عجلة مستشعراً داخل صمام النفخ يقوم بقياس ضغط الإطارات بصورة دورية.

يعرض النظام تحذيراً على لوحة أجهزة القياس 1 لتنبية السائق في حالة عدم وجود ضغط كافٍ.

في حال ضغط الإطارات غير الكافٍ (تفريغ من



الهواء، ثقب، إلخ)، يظهر ضوء التحذير (ي) باستمرار. تبعاً لطراز السيارة، يتم أيضاً عرض قيم ضغط الإطارات الحالية على شاشة الوسائط المتعددة.



من أجل سلامتك، يتطلب منك

**STOP**

مصباح التحذير التوقف فوراً، بمجرد أن تسمح حالة

المرور بذلك.

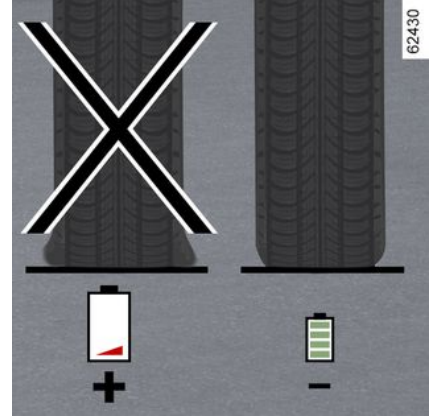

يؤدي استخدام إطار غير منفوخ بشكل كافٍ على زيادة استهلاك الوقود. التزم بقيم ضغط الإطارات المحددة لسيارتك.

عند القيادة، استخدم إطارات من جهة تصنيع واحدة وأبعاد واحدة ومن نوع و هيكل من نفس نوع الإطارات الأصلية. يقلل استخدام الإطارات غير الموصى بها من نطاق السيارة بشكل كبير ← 301.

## النصيحة بشأن القيادة، القيادة المتوازنة

### السرعة ونمط القيادة

62427



ستؤدي القيادة بسرعة عالية إلى تقليل نطاق سيارتك بشكل كبير.

أمثلة (بسرعة ثابتة):

– يتيح لك خفض السرعة من 130 كم/ساعة إلى 110 كم/ساعة توفير ما يصل إلى 20% من نطاق الوقود؛

– يتيح لك خفض سرعتك من 90 كم/ساعة إلى 80 كم/ساعة توفير ما يصل إلى 10% من نطاق الوقود.

يؤدي استخدام نمط القيادة "الرياضية" إلى تقليل نطاق السيارة: عند اختيار ذلك لنمط القيادة "يسلاسة".

### نصيحة:

– القيادة بسرعة ثابتة؛

– استغل الأدوات المتاحة لك للتعرف على أحوال القيادة (والاستهلاك الحالي، وسجل الرحلات، وما إلى ذلك) ← 157؛

### الرفاهية الحرارية

– كيف نمط القيادة الذي تستخدمه لتجنب الاستهلاك المفرط للطاقة؛

– خطوة مُحَبَّذَة لاسترداد الطاقة: استبق التغييرات في حركة المرور من خلال إزالة قدمك من على دواسة الوقود أو دواسة المكابح بصفة دورية.

### نوع الطريق

66286



°C

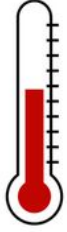

يؤدي استخدام التدفئة أو تكييف الهواء إلى تقليل نطاق السيارة.

للحفاظ على نطاق سيارتك، نوصيك أن تُحدد وضع "البرمجة" قبل استخدام السيارة ← 278.

### حمولة السيارة

تجنب وضع حمولة زائدة على حافة السيارة.

في الطرق الصاعدة، لا تحاول البقاء على نفس السرعة؛ فلا تتسارع أكثر مما لو كنت على طريق مسطح. احتفظ بنفس وضعية القدم على دواسة الوقود.

62429

3

يؤثر الوضع Save أيضًا على أداء مكيف الهواء عندما يكون الإعداد "Eco" نشطًا ← 270.

### التشغيل / إلغاء التشغيل من شاشة الوسائط المتعددة 3



بحسب طراز السيارة، يمكنك تفعيل أو تعطيل الوظيفة من القائمة DRIVE MODE. الرجاء الرجوع إلى تعليمات الوسائط المتعددة لمزيد من المعلومات.

### التشغيل/إلغاء التشغيل باستخدام المفتاح 4



وفقًا لطراز السيارة، اضغط على المفتاح 4 عدد مرات حسب المطلوب للوصول إلى الوضع Save.



5

عند تنشيط الوضع Save، يظهر ضوء التحذير 5 Save على لوحة العدادات. سرعة السيارة تقتصر على 130 كم/الساعة تقريبًا. أثناء القيادة، من الممكن الخروج من الوضع Save مؤقتًا لتحسين أداء المحرك. للقيام بذلك، اضغط على دواسة الوقود جيدًا وبقوة؛ تتم إعادة تنشيط الوضع Save عند رفع قدميك من على دواسة الوقود.

### نطاق السيارة: نصيحة

أثناء الاستخدام العادي، قد يختلف نطاق السيارة الكهربائية وفقًا لعوامل متعددة حيث لا يمكنك السيطرة عليها إلا بشكل جزئي، وهو ما يختلف بشكل كبير عن نطاق السيارة.

فيما يلي هذه العوامل:

- السرعة ونمط القيادة؛
- نوع الطريق؛
- مستوى التدفئة؛
- الإطارات؛
- استخدام الملحقات الكهربائية؛
- حمولة السيارة.

بالإضافة إلى ذلك، يُمكن تنشيط وضع Save السيارة من التحكم بصورة تلقائية في جميع مستويات الطاقة (قوة المحرك وما إلى ذلك) وذلك لتقليل الاستهلاك بأقصى قدر ممكن ← 157.

### القيادة الاقتصادية

#### المقدمة

تم اعتماد النطاق وفقاً للطريقة المعيارية التنظيمية. كما أنها تتيح المقارنة بين السيارات نفسها ولكافة الشركات المصنعة.

يعتمد النطاق في الوقت الفعلي على شروط استخدام السيارة، والمعدات المُركَّبة، بها ونمط قيادة المستخدم. ولتحسين النطاق، راجع النصائح التالية.

حسب الإصدار، سيتم تزويدك بالوظائف التي يمكنك من تقليل استهلاكك للطاقة:

– على لوحة العدادات:

مقياس الطاقة؛–

– على شاشة الوسائط المتعددة:

البيانات المتعلقة باستهلاك الطاقة؛–

المخطط البياني لاستهلاك الطاقة؛–

الدرجات التي تعتمد على نمط القيادة الخاص بك؛

–

Eco نصيحة بشأن القيادة –

مُحطط للمسار؛–

أ حفظ وضع القيادة. –

### مقياس الطاقة

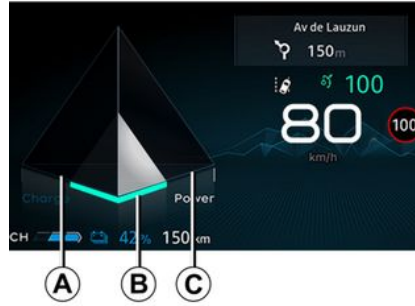

(على لوحة أجهزة القياس)

يمكنك مقياس الشحن عرضاً في الوقت الفعلي للطاقة المستهلكة أو المستردة أثناء تحرك السيارة.

**"استعادة الطاقة" A منطقة الاستخدام**

عند القيادة، إذا رفعت قدمك عن دواسة الوقود أو ضغطت على دواسة الفرامل، فإن المحرك يُصدر تياراً كهربائياً أثناء خفض السرعة، وتُستخدم هذه الطاقة لإبطاء السيارة وإعادة شحن بطارية القطر ← 149.

**منطقة استخدام "مثالية" B**

يشير إلى القيادة الاقتصادية، المتوازنة بين استرداد واستهلاك الطاقة.

**"استهلاك الطاقة" منطقة الاستخدام C**

تقوم بطارية القطر بالإمداد بالطاقة الكهربائية التي يتطلبها الموتور لتحريك السيارة.

يعتمد توفر هذه المعلومات وعرضها على النوع المحدد لإعداد الأجواء المحيطة ← 115.

### معدل السير

في السيارات المجهزة، بمجرد إيقاف تشغيل المحرك، يتم عرض "سجل الرحلة" على شاشة الوسائط المتعددة 3. يعرض هذا السجل المعلومات المتعلقة برحلتك الأخيرة:

– متوسط استهلاكك للوقود؛

– عدد الأميال/الكيلومترات المقطوعة؛

– ملاحظة شاملة على زيادة السرعة وتوقع الفرملة

ومهارتك في السيطرة على السرعة.

– نصيحة لتمكينك من تحسين تصنيفك.

الرجاء الرجوع إلى تعليمات الوسائط المتعددة لمزيد من المعلومات.

### نظام الملاحة

يُتيح استخدام المعلومات المتوفرة في نظام الملاحة (المعلومات المتعلقة بحالة المرور، أقرب محطة شحن، وما إلى ذلك) إدارة رحلتك بسهولة وتحسين أوقات الشحن.

### الوضع Save

Save عبارة عن وظيفة من شأنها مساعدتك على تقليل الاستهلاك وزيادة المدى من خلال العمل على أداء السيارة (تسارع منخفض، السرعة القصوى وما إلى ذلك).

### المقدمة

صُممت سيارتك في ظل مراعاة اعتبارات البيئة طوال فترة عمرها الافتراضي: أثناء تصنيعها وخلال فترة استخدامها وأخيرًا من أجل نهاية عمرها الافتراضي.

### التصنيع

تتم صناعة سيارتك في موقع صناعي يُطبق خطوات التقدم الخاصة بالحدّ من التأثير على البيئة فيما يتعلق بالأنهار والطبيعة (الحدّ من استهلاك الماء والطاقة، الإضرار بالسمعيات والبصريّات، الانبعاثات الجوية والمائية، تصنيف وتقييم الفضلات)

### ساهم أنت أيضًا في الحفاظ على البيئة

– يجب عدم التخلص من القطع والسيارات التي وصلت إلى نهاية عمرها الافتراضي. إذ يجب أن يتم تسليمها إلى مؤسسة قانونية تلتزم بالمعايير البيئية.

61496



– يجب التخلص من القطع والمكونات البالية التي يتم استبدالها خلال صيانة السيارة الروتينية، مثل الإطارات، في نقاط تجميع مخصصة.

– يجب عدم التخلص من المكونات الكهربائية والإلكترونية البالية التي يتم استبدالها (مثل البطاريات)، كقمامة. اصطحبها إلى وكيل معتمد أو استشر السلطة المحلية الخاصة بك للحصول على معلومات حول المرافق المناسبة لإعادة التدوير.

– لتعزيز عملية إعادة التدوير لسيارتك في نهاية عمرها الافتراضي، يمكنك التواصل مع الوكيل المعتمد أو زيارة موقع الشركة المصنعة الإلكتروني لبيمت توجيهك نحو نقاط التجميع التي تضمن أنها تحترم البيئة وتلتزم بالقوانين المحلية.

### إعادة التدوير

85% من سيارتك قابلة لإعادة التدوير و95% منها قابل للتقييم على الأقل.

ولتحقيق هذه الأهداف، تم تصميم العديد من أجزاء السيارة بطريقة تسمح بإعادة تدويرها.

يتم تصميم المواد والهياكل بعناية من أجل:

– تسهيل عملية تفكيك هذه المكونات وإعادة معالجتها داخل الشركات المتخصصة؛  
– دعم اقتصاد التدوير (مثل إعادة الاستخدام، وإعادة التدوير، والإصلاح، وما إلى ذلك)

ويكون هذا صحيحًا بصورة خاصة لبطاريات السيارات الكهربائية.

يهدف الحفاظ على موارد المواد الخام، تتضمن سيارتك أيضًا العديد من القطع المصنّعة من البلاستيك المُعاد تدويرها أو من مواد قابلة للتجديد.

## إيقاف التنشيط

- اضغط على المفتاح **1**؛ إذا حافظت سيارتك على قوة الفرامل، يمكنك الضغط أيضاً على دواسة الفرامل. يختفي ضوء التحذير الموجود على المفتاح **2** للتأكيد على إلغاء تنشيط الوظيفة.
- إذا تم الحفاظ على قوة الكبح، فستظل مكابح التوقف تعمل تلقائيًا في الحالات الآتية:
- يفتح السائق الباب؛
  - أو
  - يفك السائق حزام مقعده؛
  - أو
  - تعطل السيارة لأكثر من ثلاث دقائق تقريبًا.

## شروط الحفاظ على قوة الكبح

- يجب استيفاء الشروط التالية:
- باب السائق مغلق؛
  - و
  - حزام أمان السائق مربوط؛
  - و
  - تحرير مكابح الوقوف الألية؛
  - و
  - عند تحرك السيارة على منحدر شديد الانحدار. يتم تأكيد الحفاظ على قوة الكبح عن طريق ضوء التحذير  الموجود على لوحة أجهزة القياس.

## شروط مقاطعة قوة الكبح

- يجب استيفاء الشروط التالية:
- عندما يسرع السائق بشكل كافٍ مع ترس معشوق؛
  - أو
  - عند تعطيل السائق للوظيفة.

يختفي ضوء التحذير  من لوحة أجهزة القياس.

 مع كل بدء تشغيل، تحافظ هذه الوظيفة على الوضع المحدد في آخر مرة تم فيها إيقاف تشغيل المحرك.

 يمكن استخدام مكابح الانتظار الإلكترونية لشل حركة السيارة. قبل مغادرة السيارة، تأكد من شد مكابح الوقوف الألية. يتم تأكيد ذلك من خلال إضاءة ضوء المؤشر على المفتاح **2**

وضوء التحذير  على لوحة أجهزة القياس حتى يتم قفل الأبواب. وفقًا لنوع السيارة، يوجد ملصق في الجزء العلوي من الزجاج الأمامي لتذكيرك بذلك.

## الوظيفة "Autohold"

### المقدمة

توقفت السيارة (على سبيل المثال عند الإشارة الحمراء، والتقاطع، والازدحام المروري، وما إلى ذلك)، وتضمن هذه الوظيفة قوة الكبح حتى عندما يحرر السائق دواسة المكبح.

يتم تحرير قوة الكبح بمجرد أن يسرع السائق بشكل كافٍ مع الترس المعشق.

### التفعيل



اضغط على المفتاح 1؛

يضيء ضوء المؤشر على المفتاح 2 للتأكيد على تنشيط الوظيفة.

إذا ظهرت رسالة "عطل كهربائي" أو رسالة "افحص البطارية" أو رسالة "عطل في فرامل الركن"، فيجب عليك إيقاف السيارة في مكانها عن طريق سحب المفتاح 3 لمدة 10 ثوانٍ تقريباً.



إذا كانت الظروف والمنحدرات تتطلب ذلك، قم بإيقاف عجلات السيارة.

**خطر فقد إمكانية إيقاف المركبة.**  
استعن بأحد وكلاء الماركة.

لا تترك سيارتك مطلقاً دون استخدام فرامل الانتظار ودون إيقاف تشغيل المحرك. بينما السيارة متوقفة والمحرك دائر مع تعشيق إحدى السرعات، يمكن في الواقع أن تتحرك السيارة إذا قمت بالتسارع.



**خطر وقوع حادث.**

عدم ظهور مؤشرات مرئية أو صوتية يبيّن وجود خلل بلوحة القيادة. يستوجب ذلك التوقف الفوري بما يتلاءم مع ظروف السير. تأكد من تثبيت السيارة بشكل جيد واستعين بأحد وكلاء الماركة.



– حرر مكابح التوقف الإلكترونية يدوياً (برجى الاطلاع على فقرة "تحرير مكابح التوقف الإلكترونية يدوياً"). تظهر الرسالة "فرامل الركن حرة" على شاشة أجهزة لوحة القياس مصحوبة بصافرة لتحذيرك من إصدارها. تأكد من استقرار السيارة؛  
– أعلّق باب السائق. إذا لزم الأمر، قم بقل سيارتك.

### خلل في التشغيل

– في حال وجود عطل، يضيء المصباح التحذيري

على لوحة العدادات مصحوباً برسالة "تحقق من فرامل الركن"، وفي بعض الحالات،

يضيء المصباح التحذيري (P). استشر سريعاً أحد وكلاء الماركة.

– في حالة وجود عطل في المكابح اليدوية

الإلكترونية، يضيء المصباح التحذيري (STOP) مصحوباً برسالة "عطل في فرامل الركن"، وصوت تحذير، وفي بعض الحالات المصباح التحذيري



– في حال تعطل فرامل الانتظار، مع إيقاف تشغيل لوحة العدادات، سيومض ضوء المؤشر على المفتاح 2.

يستوجب هذا توقف فوراً يتلاءم مع ظروف السير.

## المكابح اليدوية

في هذه الحالة، اسحب المفتاح **3** وقم بتحريكه لتعشيق مكابح الانتظار الإلكترونية.

### التحرير المساعد للمكابح اليدوية

تحرير فرامل التوقف:

- بمجرد أن تبدأ السيارة في مرحلة التسارع؛
- أو

- عند التحول من **N** إلى **R/D** أو **B**.



يمكن استخدام مكابح الانتظار الإلكترونية لشل حركة السيارة. قبل مغادرة السيارة، تأكد من شد مكابح الوقوف الآلية. يتم تأكيد ذلك من

خلال إضاءة ضوء المؤشر **2** على المفتاح **3**

وضوء التحذير  على لوحة العدادات حتى يتم قفل الأبواب. وفقاً لنوع السيارة، يوجد ملصق في الجزء العلوي من الزجاج الأمامي لتذكيرك بذلك.

### التشغيل اليدوي

يمكنك شد مكابح الانتظار الموزار يدوياً.

### شد مكابح الانتظار الإلكترونية يدوياً

اسحب المفتاح **3**. يضيء ضوء التحذير **2** وضوء

التحذير  على لوحة أجهزة القياس.

### تحرير مكابح الانتظار الإلكترونية يدوياً

اضغط على الزر **1** بدون الضغط على الدواسات لتشغيل الإشعال. اضغط على دواسة الفرامل ثم اضغط على المفتاح **3**: يخفتي كلا من ضوء التحذير **2**

للمفتاح ويختفي ضوء التحذير  من على لوحة أجهزة القياس.

### التوقف المؤقت

لتشغيل مكابح الوقوف الآلية يدوياً (إذا ثبت الضوء الأحمر، أو توقف أثناء تشغيل المحرك، وما إلى ذلك): اسحب المفتاح **3** وأقلته. يتم تحرير المكبح أوتوماتيكياً فور إعادة إدارة محرك السيارة.

### حالات خاصة

#### ركن السيارة على منحدر

لإيقاف السيارة على منحدر أو أثناء سحب المقطورة، على سبيل المثال، اسحب المفتاح **3** لعدة ثوان لتمكين أقصى قدر من الكبح.



### ركن السيارة مع تحرير فرامل الانتظار الإلكترونية

قبل تعطيل فرامل الانتظار، تأكد من ثبات السيارة.



للركن مع تحرير فرامل الانتظار الإلكترونية، يجب إلغاء تنشيط فرامل الانتظار.

للقيام بذلك:

- أوقف المحرك بالضغط على زر تشغيل/إيقاف المحرك **1**؛
- في حالة عدم ربط حزام أمان السائق؛
- افتح باب السائق؛
- إذا لزم الأمر، ضع مسنداً أمام العجلات أو خلفها لضمان ثبات السيارة في مكانها؛

## مكابح الوقوف الآلية

### عملية مساعدة



### شد مكابح الوقوف الآلية

عند توقف السيارة، يمكن استخدام مكبح الانتظار الإلكتروني لتثبيت السيارة.

– بالضغط على زر تشغيل/إيقاف المحرك 1 ؛

أو

– في حالة عدم ربط حزام أمان السائق؛

أو

– عند فتح باب السائق.



يمكن استخدام مكابح الانتظار الإلكترونية لثقل حركة السيارة. قبل مغادرة السيارة، تأكد من شد مكابح الوقوف الآلية. يتم تأكيد ذلك من خلال إضاءة ضوء المؤشر 2 على المفتاح 3

وضوء التحذير (P) على لوحة العدادات حتى يتم قفل الأبواب. وفقاً لنوع السيارة، يوجد ملصق في الجزء العلوي من الزجاج الأمامي لتذكيرك بذلك.

في جميع الحالات الأخرى، لا يتم تعشيق مكابح الانتظار الإلكترونية تلقائياً. لذا يجب استخدام النظام اليدوي في مثل هذه الحالة.

للتأكد على استخدام مكابح الانتظار الإلكترونية،

يضئ ضوء التحذير (P) على لوحة العدادات ويضيء ضوء المؤشر 2 الموجود على المفتاح 3.

بعد إيقاف المحرك، ينطفئ ضوء المؤشر 2 لعدة دقائق من شد مكابح الانتظار الإلكترونية، وينطفئ ضوء

التحذير (P) عند قفل السيارة.

**ملاحظة:** في بعض الحالات (تعطل مكابح الانتظار الإلكترونية، والتحرير اليدوي لمكابح الانتظار، وغير ذلك) للإشارة إلى تحرير مكابح الانتظار الإلكترونية، ويصدر صوت صفارة وتظهر الرسالة "تنبيه: استخدم فرامل الركن" على لوحة أجهزة القياس:

– أثناء تشغيل المحرك: عندما يتم فتح باب السائق؛

– أثناء إيقاف تشغيل المحرك: عندما يتم فتح باب أمامي.

## نظام الكبح المتطور

"One Pedal" مفعلة". يظهر ضوء تحذير الدواسة الواحدة **3** مصحوبًا بصوت صافرة، لتأكيد تنشيطه.



لا تؤدي الوظيفة One Pedal الإيقاف في حالة الطوارئ، وأداء الفرملة الخاص بها محدودة.



هذه الوظيفة هي مساعدة إضافية على القيادة لا تهدف هذه الوظيفة تحت أي ظرف من الظروف إلى استبدال الرعاية والاهتمام المستحق للسائق، الذي ينبغي عليه التحكم في المركبة طوال الوقت.

**ملاحظة:** مع توقف السيارة، والوظيفة "One Pedal" نشطة وتعشيق الوضع **D** لن تتحرك السيارة عند تحرير دواسة الفرامل.

### وضعها قيد الاستعداد

تعمل وظيفة الدواسة الواحدة في وضع الاستعداد عند تعشيق **R** أو **N**.

يظهر ضوء مصباح التحذير "الدواسة الواحدة" باللون الرمادي على لوحة أجهزة القياس.

**ملاحظة:** مع **D**، تعشيق الوضع **R**، إذا كانت السيارة متوقفة فسوف تتحرك للأمام بمجرد تحرير دواسة الفرامل (بدون الضغط على دواسة الوقود).

يؤدي الانتقال إلى الوضع **D** إلى إعادة تنشيط الوظيفة عندما تكون سرعة السيارة أعلى من حوالي 10 كم/

ساعة. يطفى مصباح التحذير The ONE PEDAL على لوحة العدادات ليؤكد إلغاء التنشيط.

### حالة خاصة:

– يتم تفعيل فرامل الانتظار تلقائيًا عندما تظل السيارة متوقفة لأكثر من ثلاث دقائق تقريبًا.

### إيقاف التنشيط

لإلغاء تنشيط الوظيفة:

– أثناء القيادة، قم بتدوير عنصر التحكم **2** في الاتجاه **B**؛

– عند توقف السيارة، اضغط على دواسة الفرامل، ثم قم بتدوير عنصر التحكم **2** في الاتجاه **B**.

تظهر الرسالة "One Pedal معطلة" على لوحة أجهزة القياس. يختفي ضوء التحذير "الدواسة الواحدة" **3** مصحوبًا بصوت صافرة، لتأكيد إلغاء التنشيط.

يتم إلغاء تنشيط الوظيفة تلقائيًا إذا تم إيقاف المحرك عن طريق الضغط على زر تشغيل/إيقاف المحرك. يجب إعادة تنشيط الوظيفة حسب الحاجة بعد إعادة التشغيل.

### حدود التشغيل

– على الأسطح منخفضة التماسك (الثلج، الصقيع، إلخ)، يوصى باستخدام مستويات الكبح الأولى **C** أو **D** واستخدام دواسة الفرامل لإدارة مراحل التباطؤ والتوقف الثقيلة ← **150**.

– في حالة المنحدر الشديد، عند تحرير دواسة الوقود، قد لا تكون الوظيفة One Pedal كافية للحفاظ على ثبات السيارة. تأكد من أن السيارة متوقفة عن طريق الضغط على دواسة الفرامل أو تنشيط فرامل الانتظار الإلكترونية.

### خلل في التشغيل

عندما يكتشف النظام وجود خلل في التشغيل، تظهر الرسالة "One Pedal للتحقق" على لوحة العدادات. الوظيفة لم تعد متوفرة. توجه إلى وكيل الماركة.

## نظام الكبح المتطور

### القيادة مع التحكم في الكبح المتجدد

### التفعيل

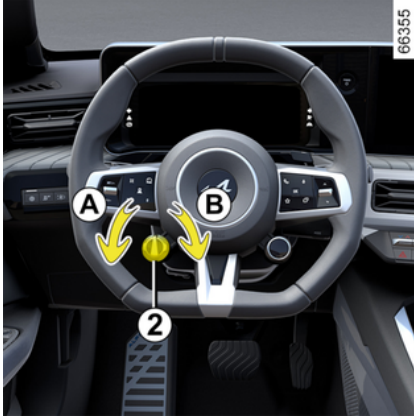

وحسب المستوى المحدد باستخدام عنصر التحكم **2**، يُعلمك المؤشر **3** بمستوى الكبح المتجدد:

– **C**: مستوى "العجلة الحرة" لقيادة سلسلة واقتصادية، مرتبط افتراضياً بالوضع **Save**. يتطلب منك القيادة بترقب أكبر؛

– **D**: تقليل فرملة المحرك عند تحرير دواسة الوقود، مرتبط بالوضع **Normal** و**Sport** افتراضياً؛

– **E**: فرملة المحرك المتوسطة عند تحرير دواسة الوقود؛

– **F**: فرملة المحرك قوية عند تحرير دواسة الوقود؛

– **G**: فرملة المحرك شديدة جداً عند تحرير دواسة الوقود وتفعيل الوظيفة **One Pedal**.

**ملاحظة:** عند إيقاف تشغيل المحرك، يتم تخزين مستوى الفرملة المتجددة، باستثناء الوظيفة **One Pedal**.



### الوظيفة One Pedal

في السيارات المجهزة بذلك، تعمل الوظيفة **One Pedal** على تسهيل القيادة في المناطق الحضرية وفي الازدحام المروري، وذلك بشكل أساسي من خلال استخدام دواسة الوقود.

عند تحرير دواسة الوقود، بشكل كافٍ، تنتباط السيارة حتى تتوقف تماماً.

عند تحرير دواسة الوقود تماماً، يصبح مستوى فرملة المحرك مرتفعاً جداً.

اضغط على دواسة الوقود بشكل كافٍ لاستعادة السرعة.

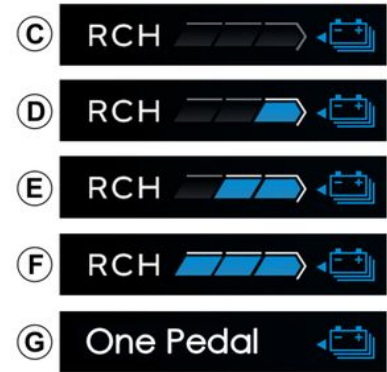

عند تشغيل الوضع **D**، قم بتدوير عنصر التحكم **3** في الاتجاه **A** حسب ما هو مطلوب حتى تظهر الرسالة

مستويات الكبح المتطور

### التحكم في تغيير نظام الكبح المتجدد 2

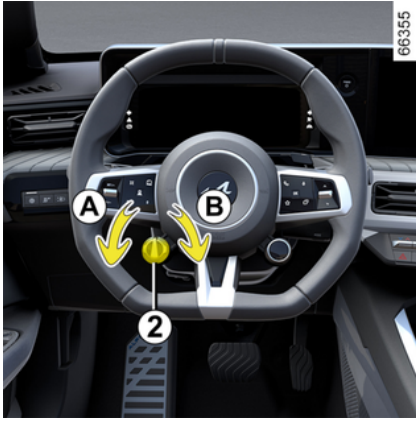

يمكن استخدام التحكم باللمس 2 لتغيير مستوى الكبح المتجدد:

- أدر التحكم 2 نحو A لزيادة فرملة المحرك عند تحرير دواسة الوقود؛
- أدر التحكم 2 نحو A لتقليل فرملة المحرك عند تحرير دواسة الوقود.

لا يعمل المستوى المحدد باستخدام التحكم 2 ما دام تم تنشيط وظيفة التحكم في ثبات السرعة التكييفي ← 211.

عندما يتم تحرير دواسة الوقود، تستخدم السيارة الكبح المتطور لإبطاء السيارة.

يتم تحويل كل هذه الطاقة إلى كهرباء لإعادة شحن بطارية الجر.

يمكن استخدام التحكم في عجلة القيادة 2 لزيادة الكبح المتطور وتقليله.

يجب ألا تستخدم الكبح المتطور كبديل لدواسة المكابح، مهما كان الأمر.



في ظل ظروف معينة (بطارية مشحونة بالكامل ساخنة جدًا أو باردة جدًا،



المحرك ساخن، وما إلى ذلك)، سيكون أداء نظام الكبح المتجدد محدودًا، ما يؤدي إلى تقليل فرملة المحرك عند تحرير دواسة الوقود. على لوحة العدادات، يعلمك مؤشر عداد الطاقة 1 بإمكانية الكبح المتجدد المتاحة. ومع ذلك، سيتم الحفاظ على قدرة الكبح عند استخدام دواسة الفرامل وستظل تسمح بتقييد سرعة السيارة.



1



لا يقوم تعشيق وضع **N** للتحكم في التروس بقفل عجلات القيادة بطريقة ميكانيكية: لذا تأكد من ثبات السيارة في مكانها قبل مغادرة السيارة.



لسلامتك، لا تطفئ الإشعال أبدا إلا بعد التوقف الكامل للسيارة.



### خلل في التشغيل

في حال حدوث عطل في المحرك أو عطل كهربائي (عطل في البطارية وما إلى ذلك)، تأكد من أنه تم تثبيت السيارة على النحو الصحيح.

في حالة التعرض لصدمة بالأجزاء السفلية للسيارة أثناء المناورة (مثل ملامسة جسم أو رصيف مرتفع أو غيرها من متاع الشوارع) يمكن أن تتلف السيارة (مثل انبعاج أحد المحاور). لتجنب أي خطر لوقوع حادث، قم بفحص السيارة عن طريق أحد وكلاء الماركة.



## عناصر التحكم في التحديد



يمكن استخدام المفاتيح **R** و **N** و **D** لتعشيق أوضاع ناقل الحركة المختلفة:

- **R**: الرجوع إلى الخلف؛
- **N**: الوضع المحايد؛
- **D**: ترس التحرك إلى الأمام.

يظهر الوضع المُعشق على لوحة أجهزة القياس كرسالة تذكيرية.

## لتعشيق الوضع المحايد (N)

أثناء توقف السيارة وتشغيل المحرك، اضغط على دواسة الفرامل واضغط لفترة وجيزة على المفتاح **N** (بضوء ضوء المؤشر المدمج على **N** باللون الأبيض ويظهر **N** على لوحة أجهزة القياس).

## لتشغيل التروس الأمامية (وضع D)

أثناء توقف السيارة وتشغيل المحرك، اضغط على دواسة الفرامل واضغط لفترة وجيزة على المفتاح **D** (بضوء ضوء المؤشر المدمج على المفتاح **D** باللون الأبيض ويظهر **D** على لوحة أجهزة القياس).

في حال عدم الضغط على دواسة الفرامل، يوضع الوضع الحالي لمدة خمس ثوانٍ، وتظهر الرسالة "إضغط على دواسة الفرامل" على لوحة أجهزة القياس لمدة خمس ثوانٍ تقريبًا.

في أغلب ظروف المرور التي قد تواجهها، لن تحتاج إلى لمس مفاتيح ذراع تغيير السرعة.

**ملاحظة:** أثناء تشغيل المحرك وتحرك السيارة بسرعة تتراوح بين 14 كم/ساعة وتعشيق الوضع **N** أو **R**، إنه ليس من الضروري الضغط على دواسة المكابح لتعشيق الوضع **D**. يكون ذلك الأمر مفيدًا عندما تتطلب مناورات صف السيارة عددًا من التبديلات بين حركات التقدم إلى الأمام والرجوع إلى الخلف.

## لتعشيق ترس الرجوع للخلف (الوضع R)

أثناء توقف السيارة وتشغيل المحرك، اضغط على دواسة الفرامل واضغط لفترة وجيزة على المفتاح **R** (بضوء ضوء المؤشر المدمج على **R** باللون الأبيض ويظهر **R** على لوحة أجهزة القياس).

مع تعشيق وضع **D** أو وضع **R**، عندما تكون السيارة متوقفة، تبدأ بالتحرك بسرعة منخفضة بمجرد تحرير دواسة الفرامل (دون الضغط على دواسة الوقود).

في حال عدم الضغط على دواسة الفرامل لأسفل، يوضع الوضع الحالي لمدة خمس ثوانٍ تقريبًا ويبقى ضوء المؤشر **1** ظاهرًا على لوحة أجهزة القياس.

**ملاحظة:** مع تشغيل المحرك والسيارة تتحرك بسرعة تتراوح تقريبًا بين 10 كم/ساعة في وضع **N** أو **D**، ليس من الضروري الضغط على دواسة الفرامل لتعشيق وضع **R**. يكون ذلك الأمر مفيدًا عندما تتطلب مناورات صف السيارة عددًا من التبديلات بين حركات التقدم إلى الأمام والرجوع إلى الخلف.

## صف السيارة

عندما تكون السيارة متوقفة، اضغط على دواسة الفرامل واضغط لفترة وجيزة على المفتاح **N**.

**ملاحظة:** بمجرد التعشيق بعد توقف المحرك، يتم الحفاظ على الوضع **N** حتى تتم إدارة محرك السيارة مرة أخرى.

تأكد من تعشيق فرامل الانتظار وتأكد من تثبيت السيارة ← 152.



يمكن استخدام مكابح الانتظار الإلكترونية لشل حركة السيارة. قبل مغادرة السيارة، تأكد من شد مكابح الوقوف الآلية. يتم تأكيد تفعيل

فرامل الانتظار الإلكترونية من خلال إضاءة ضوء المؤشر على مفتاح فرامل الانتظار

الإلكترونية وضوء التحذير (P) على لوحة العدادات حتى يتم قفل الأبواب. وبحسب طراز السيارة، يتم لصق ملصق في الجزء العلوي من الزجاج الأمامي للتذكير بـ ← 152.



- يتم تنشيط النظام على النحو التالي:
- في أثناء تشغيل المحرك وتوقف السيارة وعندما يكون المحرك في الوضع **D**؛
- يتم تنشيط الوضع **270 ← Sport**؛
- اضغط على دواسة الفرامل بقوة باستخدام قدمك اليسرى؛
- ابق قدمك على دواسة الفرامل، واضغط على الزر **Overtake (OV)** على عجلة القيادة **1** حتى تظهر الرسالة "Launch Control" جاهز دواسة الوقود الكاملة" على لوحة العدادات؛
- تحرير الزر **1**؛
- وفي غضون **60** ثانية، مع الاستمرار في الضغط بقدمك اليسرى على دواسة الفرامل، اضغط على دواسة الوقود لأسفل بشكل تام **بعد نقطة المقاومة** باستخدام قدمك اليمنى حتى يتم عرض الرسالة "Launch Control" حرر الفرامل" على لوحة العدادات؛

يؤدي استخدام هذه الوظيفة إلى تسريع تآكل الإطارات بشكل كبير ← **301**.



بسبب التسارع المكتسب، يجب استخدام هذه الوظيفة فقط إذا سمحت الظروف المرورية، وبما يتوافق مع لوائح القيادة المحلية.

يُرجى التأكد من استيفاء جميع الشروط قبل كل استخدام.

**خطر التعرض لحادث أو لإصابات بالغة.**



لا تستخدم هذه الوظيفة على الطرق الزلقة أو المبللة.  
**خطر فقدان السيطرة على السيارة.**



### حالات عدم تفعيل النظام

ستمنع بعض الحالات تنشيط النظام:

- تشييق الوضع **R** أو **N**؛
- عند تنشيط الوضع **Save** أو **Normal** يظهر ضوء التحذير "Launch Control" غير متاح في هذا **DRIVE MODE** " على لوحة العدادات
- ← **270**؛

إجراء بدء التشغيل عند الوقوف (Launch Control) هو وظيفة تسمح للسيارة بالتسارع بأقصى سرعة عندما تكون قبضة الإطارات على الأرض هي المثلى.

**ملاحظة:** لا تتوفر الوظيفة **Launch Control** إلا إذا وصلت بطارية الجر والمحرك إلى درجات حرارة التشغيل.

لتمكين أفضل أداء، نوصي باستخدام الوظيفة عندما تكون البطارية مشحونة في الغالب.

يؤدي الاستخدام المكثف للنظام إلى تقليل العمر الافتراضي للأجزاء الميكانيكية. لمزيد من المعلومات، يُرجى الاتصال بوكيل معتمد.



تنشيط النظام

## وظيفة "OVERTAKE"

- تعشيق الوضع R أو N؛
- إذا كان الوضع "Save" نشطاً. في هذه الحالة، تظهر الرسالة "Overtake" غير متاح في هذا
- عداد "DRIVE MODE" على لوحة العدادات ← 270؛
- عداد "2" OV فارغاً؛
- كان مستوى شحن بطارية الجر منخفضاً جداً؛
- تعطل نظام السيارة (ESC) وما إلى ذلك).

### حدود التشغيل وعدم التوفر مؤقتاً

- في ظل ظروف معينة (مثل ارتفاع أو انخفاض شديد في درجة حرارة البطارية أو المحرك، وغيرها)، قد تكون وظيفة "Overtake" محدودة أو معطلة مؤقتاً.
- عندما تكون الوظيفة محدودة، فإن عداد "2" OV على لوحة العدادات لا يشير إلى إعادة شحن كاملة.
- عندما تكون الوظيفة محظورة، فإن عداد "2" OV يظهر فارغاً على شاشة العدادات. إذا ضغطت على الزر "1" OV، تظهر الرسالة "Overtake" غير متاح على لوحة العدادات لإعلامك بأن الوظيفة غير متاحة.



إذا ضغطت على الزر "1" OV الموجود على عجلة القيادة، فإن المحرك يُعزز الأداء مؤقتًا، مما يزيد من تسارع السيارة على الفور (تعزيز).

يجب عليك الضغط مع الاستمرار على الزر "1" OV من أجل إبقاء الوظيفة نشطة. الحد الأقصى لمدة الوظيفة حوالي 10 ثوانٍ.

وبعد هذه المدة أو عند تحرير الزر -أو كليهما- تستأنف السيارة وضع تشغيلها العادي.

## الشاشة



بسبب التسارع المكتسب، يجب استخدام هذه الوظيفة فقط إذا سمحت الظروف المرورية، وبما يتوافق مع لوائح القيادة المحلية. يُرجى التأكد من استيفاء جميع الشروط قبل كل استخدام. خطر التعرض لحادث أو لإصابات بالغة.

## تنشيط النظام

لتنشيط الوظيفة، يجب استيفاء الشروط التالية:

- مع تشغيل المحرك، يتم تشييق الوضع D؛
- يتم تنشيط الوضع عادي أو Sport < 270؛
- سرعة السيارة ليست صفراً؛
- يتم الضغط على دواسة الوقود؛
- وصلت بطارية الجر والمحرك إلى درجة حرارة التشغيل.

يمكنك أيضًا تنشيط الوظيفة بالضغط على دواسة الوقود **جيداً** و**بقوة** لما بعد نقطة المقاومة.

في أي وقت، يمكنك التحقق مما إذا كانت الوظيفة متاحة من خلال الرجوع إلى النطاق المتبقي على مقياس "2" OV المعروض على لوحة العدادات.

عندما يكون مقياس "2" OV فارغًا، لم تُعد الوظيفة متاحة ومن الضروري الانتظار حتى تتم إعادة شحنها تدريجيًا. للقيام بذلك، ما عليك سوى تحرير الزر "1" OV وسيبدأ المقياس 2 في إعادة الشحن تدريجيًا.

الوقت اللازم لإعادة شحن مقياس "2" OV بالكامل هو 30 ثانية كحد أقصى.

**ملاحظة:** ليس من الضروري الانتظار حتى تتم إعادة شحن المقياس 2 بالكامل من أجل تنشيط الوظيفة. هذا متاح ما دام المقياس ليس فارغًا.

## حالات عدم تفعيل النظام

ستمنع بعض الحالات تنشيط النظام:

### بينما المحرك متوقف



يجب أن تكون السيارة متوقفة.

اضغط على الزر **2**: يتوقف المحرك، وتختفي رسالة "READY" من لوحة أجهزة القياس، ويتم تشغيل مكابح الانتظار الإلكترونية.

إذا لم تعد البطاقة داخل مقصورة الركاب عند محاولة إيقاف تشغيل المحرك، تظهر رسالة "البطاقة مفقودة Start" اضغط مطولاً على لوحة أجهزة القياس: اضغط على الزر **2** لمدة تزيد عن ثانيتين.

بعد إيقاف تشغيل المحرك، يستمر عمل الأجهزة المستخدمة (الراديو، المكيف...) بعد إيقاف المحرك، لمدة 10 دقيقة تقريباً.

عند فتح باب السائق، يتم إيقاف تشغيل الملحقات.

لا تُطفئ الإشعال أبداً قبل إيقاف السيارة تماماً: بمجرد توقف المحرك، تتوقف وظائف الموازنة ووسائل الأمان الكامنة مثل airbags والشدادات.



مسؤولية السائق أثناء صف السيارة أو إيقافها  
لا تترك سيارتك أبداً عندما يكون بها طفل، أو شخص بالغ، أو حيوان بداخلها، حتى ولو لفترة قصيرة.



في الواقع، قد يتعرض هؤلاء لخطر أو قد يُعرضوا آخرين لخطر مثلاً بتشغيل المحرك أو بتفعيل تجهيزات كالنوافذ الكهربائية أو أيضاً بتأمين قفل الأبواب...  
علاوة على ذلك، اعلم أن في أوقات الحر و/أو الأوقات المشمسة، ترتفع درجة الحرارة الداخلية لمقصورة الركاب سريعاً.  
**خطر التعرض للموت أو إصابات خطيرة.**

### خلل في التشغيل



في بعض الحالات، قد لا تعمل بطاقة التشغيل الحر:

- نفدت طاقة بطارية البطاقة، أو تم تفريغ البطارية بسعة 12 فولت، وما إلى ذلك؛
- البطاقة قريبة من أي جهاز يعمل على نفس التردد (شاشة، هاتف جوال، ألعاب فيديو، إلخ.)؛
- وجود السيارة في منطقة إشعاعات كهرومغناطيسية قوية.

تظهر الرسالة "ضع الكارت على START + منطقة" على لوحة أجهزة القياس.

اضغط على دواسة الفرامل ثم ضع البطاقة 4 (ناحية الزر لأسفل) على حامل الأكواب منطقة وضع بطاقة "الاستخدام الحر" 3 على الكونسول العلوي A.

اضغط على الزر 2 لبدء تشغيل السيارة. ستحتفي الرسالة.

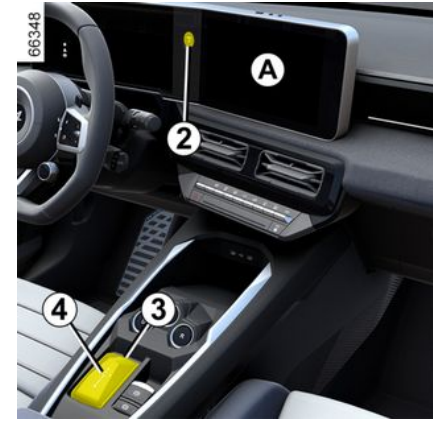

### إدارة المحرك في وضع "حر الينين" وحيز الأمتعة مفتوح

في هذه الحالة، يجب ألا تتواجد البطاقة في صندوق الأمتعة؛ لتجنب خطر ضياعها.

### وظيفة الملحقات التكميلية

(الإشعال مشغل)

عندما تدخل سيارتك، يمكنك استخدام بعض الميزات (الراديو ونظام الملاحة والمسح...).

لاستخدام الوظائف الأخرى، وأثناء كون البطاقة في مقصورة الركاب، اضغط على الزر 2 بدون الضغط على الدواسات.

تشغيل المحرك

67199



يجب أن تكون البطاقة في منطقة الاكتشاف **1**.  
بدء التشغيل:

- اضغط على دواسة المكابح؛
- اضغط على الزر **2**. تظهر الرسالة "READY" على لوحة العدادات، مصحوبة بصافرة.
- وتختفي هذه الرسالة عندما تكون سرعة السيارة أعلى من 5 كم/ساعة تقريباً.



حالات خاصة

- في حالة عدم توافق أحد شروط بدء التشغيل، يتم عرض الرسالة "اضغط على الكابح START +" لوحة أجهزة القياس؛
- في بعض الحالات، سيكون من الضروري أن تحرك عجلة القيادة أثناء الضغط على زر بدء التشغيل **2** للمساعدة على إلغاء قفل عمود التوجيه؛ وستحذرك الرسالة "أدر عجلة القيادة + START" من هذا.



حسب طراز السيارة، قد يكون لديك مفتاح رقمي يوفر جميع وظائف البطاقة. ومع ذلك، إذا تم ترك بطاقة داخل السيارة وتم قفل الأبواب بمفتاح رقمي، فلن يكون من الممكن تشغيل السيارة باستخدام البطاقة.  
للحصول على المزيد من المعلومات، يُرجى الرجوع إلى قسم "المفتاح الرقمي" ← **56**.



أثناء تحديث النظام عبر نظام الوسائط المتعددة، لن يكون من الممكن بدء تشغيل السيارة.  
انتظر حتى يكتمل التحديث قبل بدء تشغيل السيارة.  
للحصول على مزيد من المعلومات حول تحديثات النظام، يُرجى الرجوع إلى إرشادات الوسائط المتعددة.



لا يمكن بدء تشغيل السيارة إلا إذا كان سلك الشحن مفصلاً من السيارة.

بعد ترك الذراع، يعود إلى وضع مساحة الزجاج الخلفية.

#### حالة خاصة:

– قد يؤدي تشغيل غاسلة الزجاج الخلفي باستخدام الذراع 1 لمدة تزيد عن 30 ثانية إلى قطع مضخة غسيل الزجاج. هذا يمنع ارتفاع درجة حرارة المضخة المفرطة.

– في درجات الحرارة الأقل من الصفر، يتعرض سائل الغاسلة لخطر التجمد على الزجاج الخلفي، ما يضعف الرؤية. قم بتدفئة الزجاج الخلفي باستخدام التحكم في إزالة البخار قبل تنظيفه.

#### تنشيط/إلغاء تنشيط مساحة الزجاج الخلفي

يؤدي تنشيط ترس الرجوع إلى المسح المتقطع (إذا كانت مساحات الزجاج الأمامي قيد التشغيل). إذا كانت السيارة مزودة بقائمة تخصيص إعدادات السيارة، يمكنك اختيار تنشيط هذه الوظيفة ← 118 أو إلغاء تنشيطها.

للسيارات غير المزودة بقائمة تخصيص الإعدادات، يمكنك إلغاء تنشيط هذه الوظيفة بواسطة وكيل معتمد.

في حالة وجود أي عوائق على الزجاج الخلفي (أوساخ أو تليج، إلخ)، فإن الماسحة تحاول إزالة كل هذه العوائق والتخلص منها. إذا تسبب أي عائق في منع شفرة الماسحة من التحرك، فيمكن إيقافها. قم بإزالة العائق، وانتظر حوالي 30 ثانية ثم أعد تنشيط الماسحة باستخدام ذراع الماسحة.

#### الاحتياطات

- في حالة وجود تليج، افحص وتأكد من عدم التصاق الشفرات بالزجاج الأمامي قبل تشغيل المساحات. إذا قمت بتنشيط الماسحة أثناء إعاقه الشفرة بسبب التليج، فأنت بهذا تغامر بإتلاف كل من الشفرة ومحرك المسح.
- لا تقم بتشغيل المساحات على زجاج جاف. فقد يؤدي ذلك إلى بلى الشفرات مبكرًا قبل الأوان.

#### مساحة الزجاج الخلفي



عندما يكون الإشعال في وضع التشغيل، ادفع مع الاستمرار الذراع 1 ثم حرره.

الضغط على الذراع لفترة أطول سوف يؤدي إلى تشغيل (بالإضافة إلى غاسلة الزجاج الأمامي) المساحة الخلفية مرتين متتبعها، بعد بضع ثوان، مرة ثالثة (وظيفة المسح بالتنقيط).

68098



عندما يكون الإشعال قيد التشغيل، أدر الحلقة **3** على الذراع **1** حتى يكون الرمز في مواجهة العلامة **2**:

– إيقاف التشغيل؛

– مسح متقطع؛

يبين كل عمليات مسح تتوقف المساحات لعدة ثوان. يختلف تردد المسح وفقًا لسرعة السيارة؛

– مسح متواصل بطيء.

لإيقاف التشغيل، أدر الحلقة **3** مرة أخرى.

**ملاحظة:** عند غسل السيارة باستخدام أسلوب غسل السيارة بالفرشاة الدوارة، أعد الحلقة **3** على الذراع **1**

إلى وضع إيقاف التشغيل، لإلغاء تنشيط الغسل الأوتوماتيكي.

اتبع توصيات الاستخدام.

في نهاية الاستخدام، تذكر أن تعيد عنصر التحكم في الماسحة الخلفية إلى وضع الإيقاف، وذلك كي لا يتم تنشيط المسح عن غير قصد أثناء الاستخدام التالي.

لا تستخدم ذراع مساحة الزجاج لفتح أو غلق غطاء حيز الأمتعة.



قبل القيام بأي إجراء له علاقة بالزجاج الخلفي (غسيل السيارة أو إزالة الجليد أو التنظيف، إلخ) أعد الذراع **1** إلى الوضع إيقاف. **خطر التعرض للإصابات و/أو التدهور.**



### كفاءة شفرة مساحة الزجاج

راقب حالة مساحات الزجاج الأمامية. إن مدة عمرها الافتراضي تتوقف عليكم

- يجب أن تظل نظيفة: قم بتنظيف الشفرة والزجاج بصفة منتظمة بالماء والصابون؛
- لا تستخدمها عندما يكون الزجاج جافًا؛
- افصلها عن الزجاج إذا لم يتم استعمالها لفترة طويلة.

وعلى أية حال، يجب استبدالها على الفور عند تدني فعاليتها: مرة كل سنة تقريبًا **← 313**

### احتياطات استخدام المساحات

- في ظروف الطقس المتجمد أو الثلجي، قم بتنظيف الزجاج قبل بدء تشغيل المساحات (لتجنب خطر ارتفاع حرارة المحرك)؛
- تأكد من عدم وجود أي شيء يعوق حركة الشفرة.

قبل تشغيل الإشعال، ضع الماسحات على الزجاج الأمامي. وإلا، قد يتضرر غطاء المحرك أو الماسحات عند تشغيلها.

### غسالة الزجاج الأمامية

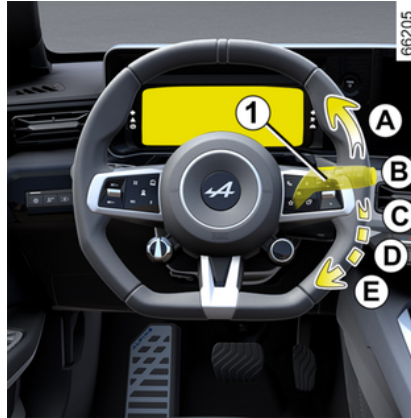

قبل عمل أي شيء على الزجاج الأمامي (غسيل السيارة، إزالة الصقيع، تنظيف الزجاج الأمامي، وما إلى ذلك)، أعد الذراع **1** إلى الوضع **B** (الإيقاف).  
خطر التعرض للإصابات و/أو التدهور.

في حالة وجود عوائق على الزجاج الأمامي (الأوساخ، الثلج، الجليد وغير ذلك)، قم بتنظيف الزجاج الأمامي (بما في ذلك المنطقة المركزية الموجودة خلف مرآة الرؤية الخلفية الداخلية) قبل بدء تشغيل الماسحات (**خطر ارتفاع حرارة المحرك**).  
إذا تسبب أي شيء في منع شفرة الماسحة من التحرك، فقد تتوقف عن العمل.  
قم بإزالة العائق، ثم أعد تنشيط الماسحة باستخدام ذراع الماسحة.

عند العمل في حبيرة المحرك، تأكد من أن ذراع ماسحة الزجاج الأمامي في الوضع **B** (إيقاف).  
خطر التعرض للإصابات



### كفاءة شفرة ماسحة الزجاج

راقب حالة مساحات الزجاج الأمامية.  
إن مدة عمرها الافتراضي تتوقف عليكم – يجب أن تظل نظيفة: قم بتنظيف الشفرة والزجاج بصفة منتظمة بالماء والصابون؛  
– لا تستخدمها عندما يكون الزجاج جافاً؛  
– افصلها عن الزجاج إذا لم يتم استعمالها لفترة طويلة.  
وعلى أية حال، يجب استبدالها على الفور عند تدهن فعاليتها: مرة كل سنة تقريباً ← **313**.  
احتياطات استخدام الماسحات  
– في ظروف الطقس المتجمد أو الثلجي، قم بتنظيف الزجاج قبل بدء تشغيل الماسحات (لتجنب خطر ارتفاع حرارة المحرك)؛  
– تأكد من عدم وجود أي شيء يعوق حركة الشفرة.



**أثناء تشغيل الإشعال، اسحب الذراع 1 ثم حرره.**  
تبدأ حركة طويلة مرتين ذهاباً وإياباً لمساحات الزجاج، بالإضافة لغسالة الزجاج وتتبعهما مرة ثالثة بعد عدة ثوانٍ.  
**حالة خاصة:**

– قد يؤدي تشغيل غسالة الزجاج الأمامي باستخدام الذراع **1** لمدة تزيد عن 30 ثانية إلى قطع مضخة الغسالة. **هذا يمنع ارتفاع درجة حرارة المضخة المفرطة؛**

– أما في درجات الحرارة الأقل من الصفر، يتعرض سائل الماسحة لخطر التجمد على الزجاج الأمامي، ما يضعف الرؤية. قم بتدفئة الزجاج الأمامي باستخدام التحكم في إزالة البخار قبل التنظيف.



– الغرض من مستشعر الأمطار هو مساعدة السائق. في ظروف الرؤية الصعبة، يجب على السائق تشغيل الماسحات بشكل يدوي. في الطقس الضبابي أو أثناء تساقط الثلوج، لا يتم تشغيل المسح تلقائيًا ويبقى تحت سيطرة السائق؛

– في حالة كانت درجة الحرارة تحت الصفر، لن يتم تشغيل المسح التلقائي عند بدء تشغيل المركبة. يتم تشغيله تلقائيًا بمجرد تجاوز المركبة سرعة محددة (حوالي 5 أميال في الساعة (8 كم/س))؛

– لا تشغل المسح التلقائي في الطقس الجاف؛

– لا بد من إزالة الجليد عن الزجاج الأمامي بصورة كاملة قبل تشغيل المسح التلقائي؛

– عند غسل السيارة باستخدام غسيل السيارة الآلي، أعد الذراع 1 إلى وضع الإيقاف B لإلغاء تنشيط المسح التلقائي.

#### خلل في التشغيل

في حالة حدوث عطل في المسح التلقائي، يتم ضبط الماسحة على المسح المتقطع. استعن بأحد وكلاء الماركة.

قد يتوقف تشغيل مستشعر المطر في حالة:

– قد يؤدي استخدام مساحات الزجاج الأمامي التالفة: طبقة من الماء أو الأتار التي تركتها شفرة في منطقة الكشف عن المستشعر إلى زيادة وقت استجابة المساحات التلقائية، أو زيادة تكرار المسح؛

– عند وجود تشظ أو شرخ بالزجاج الأمامي بالقرب من المستشعر، أو تغطية الزجاج الأمامي بالغيبار أو الأوساخ أو الحشرات أو الجليد أو استخدام شمع الغسيل والمواد الكيميائية الطاردة للمياه. تكون ماسحة الزجاج الأمامي أقل حساسية أو حتى لا تعمل على الإطلاق؛

د. مسح مستمر بطيء؛

هـ. مسح مستمر سريع.

حالة خاصة

**أثناء السير**، أي توقف للسيارة يقلل من سرعة المسح. من سرعة مستمرة عالية إلى سرعة مستمرة منخفضة. بمجرد مواصلة السير تعود عملية المسح إلى سرعتها الأصلية.

أي إجراء على الذراع 1 يتجاوز الوظيفة التلقائية ويلغيها.

#### الاحتياطات

- في حالة وجود ثلج، افحص وتأكد من عدم التصاق الشفرات بالزجاج الأمامي قبل تشغيل آلية المسح. إذا قمت بتنشيط الماسحة أثناء إعاقة الشفرة بسبب الثلج، فقد تعرض الشفرة ومحرك المسح للتلف.
- لا تقم بتنشيط الماسحات على زجاج جاف. فقد يؤدي ذلك إلى بلى الشفرات مبكرًا قبل الأوان.

#### موضع الماسحة الأمامية المعين (موضع الصيانة)

يتيح هذا الموضع رفع الشفرات لإزالتها من الزجاج الأمامي.

من المفيد:

- تنظيف الشفرات؛
- تحرير الشفرات من الزجاج الأمامي في الشتاء؛
- استبدال المساحات ← 313.

أثناء إيقاف المحرك أو تشغيله، ارفع الذراع 1 مرتين إلى الوضع A (مسحة واحدة).

تتوقف الشفرات في وضع بعيد عن غطاء حيز المحرك.

لإعادة الشفرات إلى الوضعية المنخفضة، مع تشغيل الإشعاع، تأكد من أن المساحات مطوية على الزجاج الأمامي، ثم حرك الذراع 1 إلى الموضع A (مسحة واحدة).

#### ج. وظيفة المسح التلقائي:

في هذا الوضع، يكتشف النظام وصول ماء على الزجاج الأمامي ويقوم بتشغيل المساحات بسرعة المسح المناسبة.

يمكن تغيير حد التشغيل والمدة الزمنية بين عمليات المسح بتدوير الحلقة 2:

- F: الحد الأقصى من درجة الحساسية؛
- G: الحد الأدنى من درجة الحساسية.

كلما كانت الحساسية أعلى، استجابت الماسحات بشكل أسرع وأسرع في المسح.

عند تشغيل المسح التلقائي أو زيادة الحساسية، تقوم الشفرات بإجراء مسحة واحدة.



يظهر مصباح التحذير على لوحة أجهزة القياس لتأكيد تنشيط الوظيفة.

حالة خاصة:

سيارة مجهزة بمستشعر المطر بمساحة الزجاج الأمامية

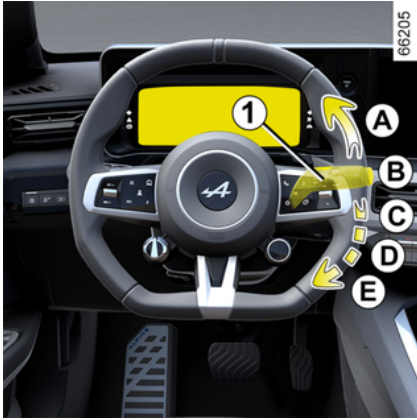

يوجد مستشعر للأمطار على الزجاج الأمامي، أمام مرآة الرؤية الخلفية الداخلية.

أ. الماسحة الفردية:

ضغطة قصيرة تعني تشغيل ماسحة واحدة من المساحات؛

ب. إيقاف التشغيل؛

66098



حالة خاصة

أثناء السير، أي توقف للسيارة يقلل من سرعة المسح. من سرعة مستمرة عالية إلى سرعة مستمرة منخفضة. بمجرد مواصلة السير تعود عملية المسح إلى سرعتها الأصلية.

أي إجراء على الذراع 1 يتجاوز الوظيفة التلقائية وبلغها.

ماسحة الزجاج، غسالة الزجاج الأمامي

سيارة مزودة بمساحة زجاج متقطعة

2

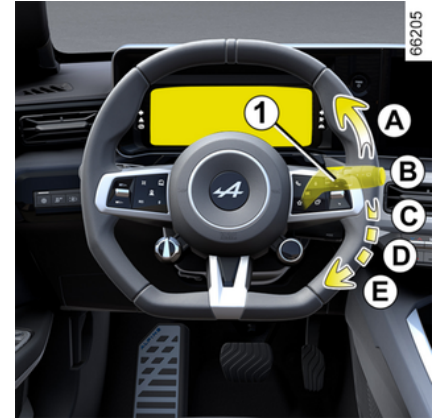

أ. الماسحة الفردية:

ضغطة قصيرة تعني تشغيل ماسحة واحدة من المساحات؛

ب. إيقاف التشغيل؛

ج. مسح متقطع:

بين كل عمليات مسح تتوقف المساحات لعدة ثوان. يمكنك تغيير فترة التوقف بين عمليات المسح بإدارة الحلقة 2؛

د. مسح مستمر بطيء؛

هـ. مسح مستمر سريع.

### آلة التنبيه الصوتية



اضغط على الصحن المبطن للمقود **A** لتنشيط البوق.

### الإنتذار الضوئي

لتومض المصابيح الأمامية، اسحب الذراع **1** نحوك ثم قم بإطلاقه.

### إشارات تغيير الاتجاه

حرك الذراع **1** في الاتجاه نفسه الذي تريد تحريك عجلة القيادة إليه.

### التشغيل بالنقر

انقل الذراع **1** لفترة وجيزة لأعلى أو لأسفل، بحيث لا تتجاوز نقطة المقاومة، ثم اتركه: سيعود الذراع إلى وضعه الأصلي وسوف يومض مصباح مؤشر الاتجاه المعنى ثلاث مرات.

### أضواء التحذير



اضغط على المفتاح **2**؛ يقوم هذا الجهاز، في نفس الوقت، بتنشغيل إشارات تغيير الاتجاه الأربعة وإشارات تغيير الاتجاه الجانبية.

لا يُستخدم إلا في الحالات الخطرة لتحذير قاندي السيارات الأخرى عندما تكون مضطر للتوقف في مكان غير اعتيادي أو حتى ممنوع أو كنت تتواجد في ظروف قيادة أو سير استثنائية صعبة.

أمثلة لأوضاع ضبط التحكم <b>A</b> وفقاً للحمل	
0	السائق بمفرده
0 أو 1	السائق وحده مع راكب أمامي
1 أو 2	كل المقاعد مشغولة
2 أو 3	السائق الذي يقود سيارة مع ركاب وأمتعة (أو حمولة) التي بلغت أقصى حد مسموح به من الأوزان
2 أو 3 أو 4	السائق الذي يقود سيارة بدون ركاب وأمتعة (أو حمولة) التي بلغت أقصى حد مسموح به من الأوزان

يقدم الجدول أدناه بعض الأمثلة. في جميع الحالات، اضبط عنصر التحكم **A** وفقاً لحمل السيارة بحيث يمكن رؤية الطريق مع عدم تعرض السائقين الآخرين للوهج.

في حالة السير جهة اليسار بسيارة مقصورة قيادتها جهة اليسار (أو العكس)، يجب عليك ضبط المصابيح بصورة مؤقتة لمدة رحلتك.



يستخدم المفتاح **A** لضبط ارتفاع أضواء المصابيح الأمامية بما يتوافق مع الحمولة.

أثناء إضاءة المصابيح الأمامية، اضغط على المفتاح **A** أو ارفعه عدة مرات كما هو مطلوب لتحديد الوضع المطلوب على لوحة أجهزة القياس. يظهر الوضع المحدد على لوحة أجهزة القياس لمدة 15 ثانية تقريبًا. **ملحوظة:** إذا كانت الأضواء مضاءة، في كل مرة يتم فيها بدء تشغيل المحرك، يظهر الوضع المحدد على لوحة أجهزة القياس لمدة 15 ثانية تقريبًا.

66097



تمكنك هذه الوظيفة من تشغيل المصابيح الجانبية ومصابيح ضوء السير لفترة وجيزة (مثل توفير الضوء عند فتح البوابة).

مع إيقاف تشغيل المحرك والمصابيح، وبعد فتح باب السائق، اسحب الحلقة 4 في الوضع AUTO والذراع 1 باتجاهك: ستضيء المصابيح الجانبية ومصابيح ضوء السير لمدة 30 ثانية تقريبًا جنبًا إلى

جنب مع مصابيح التحذير  و  على لوحة أجهزة القياس.

إطالة هذه المدة، يمكنك سحب الذراع حتى أربع مرات (الزمن الكلي محدد بدقة تقريبيًا).

تظهر رسالة "الإضاءة قيد التشغيل أثناء" مع وقت الإضاءة على لوحة أجهزة القياس لتأكيد الإجراء. ويمكنك بعد ذلك قفل سيارتك.

تعتيل وظيفة "إضاءة الطريق إلى المنزل"

لإيقاف الأضواء قبل التوقف الأوتوماتيكي، أدر الحلقة 4 إلى أي وضع، ثم أعدها إلى الوضع AUTO.

**ملحوظة:** إذا تم تنشيط وظيفة الترحيب والوداع، فبمجرد إيقاف تشغيل المحرك، يجب تنفيذ الإجراء الخاص بتعتيل وظيفة "إضاءة الطريق إلى المنزل" قبل سحب الذراع (وإلا ستظل الأضواء مضاءة بوظيفة "الترحيب والوداع").

### مصباح الضباب الخلفي

66097



**تنشيط مصباح الضباب الخلفي،** أدر الحلقة 4 حتى يتحاذى الرمز AUTO مع العلامة 3، ثم أدر المفتاح الدوار لمحاذاة العلامة 6 مع الرمز 2.

يضئ مصباح التحذير  الموجود على لوحة أجهزة القياس.

يتعلق التشغيل بوضع الإضاءة الخارجية المختار، ويضئ عندئذ ضوء كمنترول بلوحة القيادة.

لا تنس إطفاء هذا المصباح في حالة عدم الحاجة إليه لعدم إزعاج السائقين الآخرين.

**لإلغاء تنشيط مصباح الضباب الخلفي،** أدر المفتاح الدوار مرة أخرى لمحاذاة العلامة 6 مع الرمز 2.

يتوقف مصباح التحذير  الموجود على لوحة أجهزة القياس.

ينطفئ مصباح الضباب الخلفي عند انطفاء المصابيح الخارجية.

في حالة القيادة في الضباب أو الجليد أو في حالة نقل شيء أطول من السقف، تكون الإضاءة الآلية لمصابيح الضباب غير تلقائية.

يتم التحكم في مصباح الضباب من خلال السائق: تخبرك مصابيح التحذير بلوحة أجهزة القياس بما إذا كانت مضاءة (مصباح التحذير مضاء) أو مطفاة (مصباح التحذير مطفا).

## إنذار صوتي: تذكير بإضاءة المصابيح

عند فتح باب السائق، ينطلق إنذار صوتي في حالة نسيان المصابيح مضاءة بعد إيقاف المحرك.

## خلل في التشغيل

حسب طراز السيارة، عندما تظهر الرسالة "تحقق من

الإضاءة" مصحوبة بضوء التحذير  و/أو

يومض ضوء التحذير  على لوحة أجهزة القياس، هذا يشير إلى خلل في الإضاءة.

استشر وكيل الماركة.

## وظيفة الترحيب والوداع

(حسب طراز السيارة)

عند تفعيل هذه الوظيفة، تضيء المصابيح الجانبية الأمامية والخلفية تلقائيًا، كما تضيء المصابيح الأمامية المنخفضة أيضًا تلقائيًا وفقًا لطراز السيارة، وذلك عند اكتشاف بطاقة المفتاح أو عند فتح السيارة.

تنطفئ المصابيح تلقائيًا:

– تنطفئ الأضواء تلقائيًا بعد بضع ثوانٍ من تشغيلها.

– عند بدء تشغيل المحرك؛

أو

– عند قفل السيارة.

## تنشيط/إلغاء تنشيط الوظيفة

وفقًا لطراز السيارة، للوصول إلى تفعيل أو تعطيل ميزة الترحيب الخارجي، يُرجى الرجوع إلى دليل مستخدم الوسائط المتعددة.

يجب عدم استخدام نظام "المصابيح الأمامية ذات الضوء العالي التلقائية" تحت أي ظرف من الظروف لتحل محل انتباه السائق ومسؤوليته فيما يتعلق بأضواء السيارة والتكيف مع الضوء، والرؤية، وظروف حركة المرور.



## الإطفاء

66097



تنطفئ الأضواء تلقائيًا عند فتح باب السائق أو قفل السيارة، أو بعد دقيقة واحدة من إطفاء المحرك. في هذه الحالة، وعند الإدارة التالية للمحرك، تضيء المصابيح من جديد حسب وضع الحلقة 4.

قد تواجه النظام صعوبات في ظل ظروف معينة، بما في ذلك:

– سوء الأحوال الجوية (المطر، الثلوج، الضباب، غير ذلك)؛  
– إعاقه أمام الزجاج الأمامي للسيارة أو الكاميرا؛

– عندما تكون إضاءة السيارة التي تسير خلفك أو القادمة في الاتجاه المعاكس ضعيفة أو خفية

– الإعدادات الخاطئة للمصابيح الأمامية؛  
– أنظمة الانعكاس؛  
... –

## خلل في التشغيل

عندما تظهر الرسالة "تحقق من إضاءة تلقائية" على لوحة العدادات، يتم إلغاء تنشيط النظام.

استشر وكيل الماركة.

قد يؤدي استخدام نظام الملاحة المحمول ليلاً في منطقة الزجاج الأمامي تحت الكاميرا إلى إعاقه تشغيل نظام "المصابيح الأمامية ذات الضوء العالي التلقائية" (مخاطر الانعكاس على الزجاج الأمامي).



إذا لم يتم استيفاء أي من الشروط المذكورة أعلاه، يقوم النظام بالتبديل إلى المصابيح الأمامية ذات الإضاءة الخافتة.

**ملاحظة:** تأكد من أن الزجاج الأمامي لا يحجب عائق (مثل الأتربة والطين والثلوج، والتكثيف وما إلى ذلك).

### تنشيط/إلغاء التنشيط

#### تنشيط مصابيح الضوء العالي الأوتوماتيكية

أدر الحلقة **4** حتى يتحاذى الرمز AUTO مع العلامة **3**، ثم اضغط على المفتاح **5**.

يضئ ضوء المؤشر  على لوحة أجهزة القياس في حالة إضاءة مصابيح ضوء السير.

#### لإلغاء تنشيط المصابيح الأمامية ذات الضوء العالي التلقائية

من خلال الضغط على المفتاح **5** ينطفئ ضوء التحذير

على لوحة أجهزة القياس. 

**ملاحظة:** بمجرد دفع الزراع **1**، سيتم إلغاء تنشيط وظيفة مصابيح الإضاءة الأمامية العالية الأوتوماتيكية،

وسيتفتي ضوء مصباح التحذير  من لوحة أجهزة القياس، وستقوم السيارة بتنشيط مصابيح الإضاءة الأمامية العالية.

#### مصابيح الإضاءة الأمامية الأساسية الأوتوماتيكية

66097



66097



تبعًا لطراز السيارة، يعمل هذا النظام على تشغيل مصابيح الإضاءة الأمامية الأساسية وإيقافها أوتوماتيكيًا.

يستخدم النظام كاميرا موجودة خلف مرآة الرؤية الخلفية الداخلية لاكتشاف السيارات التي تتبعها وتلك القادمة في الاتجاه المعاكس.

**ملاحظة:** في الليل، في المناطق الحضرية مع إضاءة الشوارع، يتم إيقاف تشغيل مصابيح الضوء العالي تلقائيًا.

تضيء مصابيح الإضاءة الأساسية بشكل تلقائي إذا:

- مستوى الضوء الخارجي منخفض؛
- لم يتم اكتشاف وجود أي سيارة أو ضوء آخر؛
- سرعة المركبة أعلى من حوالي 40 كم/ساعة.

عند تشغيل المحرك وبينما مصابيح ضوء السير مضاءة، ادفع الزراع **1** (الحركة **A**).

يضئ ضوء الكنترول هذا بلوحة القيادة.

للرجوع إلى وضع مصابيح ضوء السير، ادفع الزراع **1** مجددًا.



66204

66097



## مصابيح ضوء السير

### التشغيل اليدوي

أدر الحلقة 4 حتى تتم محاذاة الرمز مع العلامة 3. يضيء ضوء الكنترول هذا بلوحة القيادة.



قبل السير ليلاً: تأكد من الأداء السليم للتجهيز الكهربية واضبط المصابيح (إذا لم تكن في ظروف الحموله المعتاده).

بصورة عامة، تأكد أن المصابيح غير محجوبة (أوساخ، وحل، جليد، أغراض منقولة...).

### التشغيل الأوتوماتيكي

أدر الحلقة 4 حتى يظهر الرمز AUTO بمحاذاة العلامة 3: عند تشغيل المحرك، تضيء مصابيح ضوء السير أو تنطفئ تلقائياً مستوى الإضاءة الخارجية، بدون الضغط على الزراع 1.

وفقاً لطراز السيارة، ستظهر مصابيح ضوء السير تلقائياً بعد إجراء شفرات مسح الزجاج الأمامي لبعض عمليات المسح.



عند القيادة على الجانب الأيسر من الطريق في سيارة بمقود على الجهة اليسرى (أو العكس)، يجب عليك ضبط المصابيح الأمامية طوال مدة رحلتك ← 133.

أدر الحلقة 4 حتى تتم محاذاة الرمز AUTO مع العلامة 3.

تضيء مصابيح النهار تلقائياً (بلا أي إجراء على الزراع 1) عند تشغيل المحرك ثم تنطفئ بمجرد إيقاف تشغيل المحرك.

### المصابيح الجانبية

أدر الحلقة 4 حتى تتم محاذاة الرمز مع العلامة 3.

يضيء ضوء الكنترول هذا بلوحة القيادة.

**ملاحظة:** حسب طراز السيارة، لا يمكن تشغيل المصابيح الجانبية يدوياً إلا عند الضغط على فرامل الانتظار. فيما عدا ذلك، تظهر الرسالة "أضواء الموقع غير متوفرة" على لوحة القيادة، لإعلامك بأنه لا يمكن تنشيط المصابيح الجانبية.

### مرآة رؤية خلفية بذراع 4

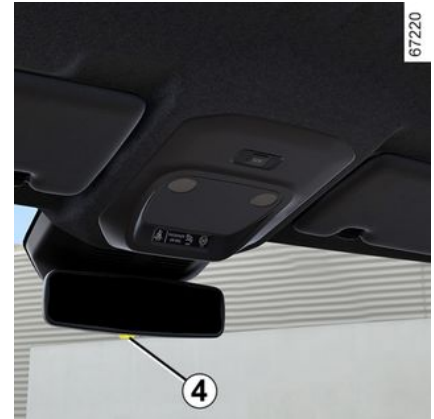

أثناء القيادة الليلية، كي لا تبهرك أضواء السيارات من الخلف، اقلب الذراع الصغير **4** الموجود خلف مرآة الرؤية الخلفية.

### مرآة رؤية خلفية بذراع 5



تصبح مرآة الرؤية الخلفية قاتمة تلقائيًا عند قيام إحدى السيارات التي تستخدم مصابيح الضوء العالي الرئيسية بمتابعتك أو عند التواجد في إضاءة ساطعة للغاية.

### مرايا الرؤية الخلفية

مرايا الرؤية الخلفية الخارجية ذات التحكم الكهربائي:



عند تحديد مرآة الباب باستخدام واحد من المفاتيح **3**، سيظهر مصباح المؤشر المدمج في المفاتيح. ثم استخدم الزر **2** لضبطه إلى الوضع المطلوب.

### مرايا الرؤية الخلفية المنبذية للجليد

أثناء تشغيل المحرك، يتم تنشيط وظيفة إزالة الصقيع عن المرايا، مع وظيفة إزالة الصقيع/بخار الماء عن الزجاج الخلفي.

من أجل سلامتك، قم بإجراء أوضاع الضبط والسيارة متوقفة تماماً.



### مرايا كهربائية قابلة للطي

حسب طراز السيارة، يتم بسط مرايا الأبواب أوتوماتيكياً عند فتح السيارة. يتم طي المرايا عند قفل السيارة.

يمكنك إلغاء تنشيط/تنشيط الطي التلقائي لمرايا الباب ← **118**.

يمكنك فرض الطي عن طريق الضغط على المفتاح **1** في هذه الحالة، سوف تظل مرايا الباب مطوية حتى يتم الضغط على الزر **1** مرة أخرى، بغض النظر عن الطي التلقائي.

### حالة خاصة

عند بسط مرآة الرؤية الخلفية أو طيها يدوياً، يمكن إعادة ضبطها إلى وضع الاستخدام.

للقيام بذلك، اضغط على المفتاح **1**. سوف تسمع ضوضاء ميكانيكية من وحدة مرآة الرؤية الخلفية. إذا تعذر سماع صوت النقر، فاضغط مرة أخرى على المفتاح **1** حتى يمكن سماع صوت النقر من مرآة الباب.

تكون الأشياء المرئية عبر زجاج مرآة الرؤية الخلفية أقرب في الحقيقة مما تبدو.



للحصول على أقصى درجة أمان، انتبه لذلك لتقييم المسافات قبل أي مناورة.



وفقًا للسيارة، من خلال الضغط على عنصر تحكم عجلة القيادة **6** يمكنك تنشيط عجلة القيادة المدفأة وفقًا لإعدادات المستخدم المخزنة، والتي حددتها مسبقًا. لمزيد من المعلومات حول برمجة هذه الوظيفة، يرجى الرجوع إلى تعليمات الوسائط المتعددة.

### آلية مؤازرة التوجيه

تجنب السير إذا كانت شحنة البطارية ضعيفة.

### نظام التوجيه ذو المؤازرة المتغيرة

نظام التوجيه ذي المؤازرة المتغيرة مجهز بنظام إلكتروني يوائم مستوى المؤازرة حسب سرعة السيارة. تحريك المقود بصورة أكثر سهولة خلال مناورة صف السيارة (لمزيد من الراحة). ويزداد الجهد تدريجياً مع ازدياد السرعة (لمزيد من الأمان في السرعات العالية).

### حالة خاصة

في حالة حدوث عطل في البطارية (تم فصلها، نفذ شحنتها، إلخ)، يجب إجراء إعادة تعيين زاوية عجلة آلية مؤازرة التوجيه. للقيام بذلك:

- السيارة ثابتة وعلى أرض مستوية؛
- مع وجود السائق وحده في السيارة، ابدأ تشغيل

المحرك: يظهر ضوء التحذير  وأو ستظهر الرسالة "أدر عجلة القيادة أقصى يمين ويسار" على لوحة أجهزة القياس؛

- قم بتدوير عجلة القيادة بالكامل ناحية اليسار وأبقها في هذا الوضع، مع الضغط عليها عند نهاية مسارها لمدة ثانية تقريباً (ستشعر بعدها بحركة عجلة القيادة في الاتجاه المعاكس)؛
- كرر نفس العملية مع تدوير عجلة القيادة بالكامل ناحية اليمين؛

– أعد عجلة القيادة إلى اليسار لتصحيح وضع العجلات وجعلها مستقيمة.

أطفئ المحرك وانتظر لمدة دقيقة تقريباً.

عندما تعاود تشغيل المحرك، يختفي ضوء التحذير وأو الرسالة.

 في وضع التوقف، لا تترك المقود مُداراً حتى نقطة المصد. إذا كان المحرك متوقفاً أو في حالة حدوث عطل بالنظام، يمكنك دائماً إدارة المقود. الجهد المبذول أكبر. قد يؤدي تحريك عجلة القيادة بسرعة إلى صدور صوت ضوضاء. فهذا طبيعي.



لا توقف المحرك أبداً في منحدر ولا توقفه أثناء السير بصفة عامة (فقدان فاعلية المؤازرة).

## زر التحكم في ضبط ارتفاع وعمق المقود



اخضع الذراع **1** واضبط عجلة القيادة إلى الوضع المرغوب.

ثم ارفع الذراع بالكامل إلى ما فوق نقطة المقاومة لقفل عجلة القيادة.

تأكد من التثبيت الجيد للمقود.

من أجل سلامتك، قم بإجراء هذا الضبط والسيارة متوقفة.



## تدفئة عجلة القيادة

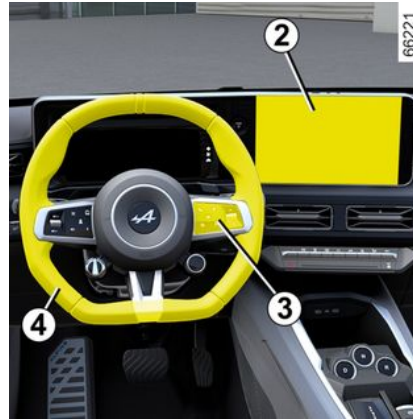

(حسب طراز السيارة)

تعمل هذه الوظيفة على تدفئة عجلة القيادة **4**.

## فكرة العمل

عند بلوغ درجة الحرارة، تعمل هذه الوظيفة على تنظيم درجة حرارة المنطقة التي تم تدفئتها لمدة 30 دقيقة تقريباً ثم تتوقف تلقائياً.

## تنشيط الوظيفة

عند تشغيل الإشعال، اضغط على الزر **5** على شاشة الوسائط المتعددة **2**.



## إبطال الوظيفة

– تلقائياً:

تتوقف الوظيفة تلقائياً بعد مرحلة التنظيم التي تبلغ 30 دقيقة تقريباً.

– يدوي:

لتعطيل الوظيفة أثناء مرحلة التنظيم، اضغط على زر **5** الموجود على شاشة الوسائط المتعددة **2**.

**ملاحظة:** يمكن الوصول إلى الوظيفة من خلال الزر **3** "المفضلة" الموجود بعجلة القيادة **4**.

## أضواء الكنترول

على الشاشة B

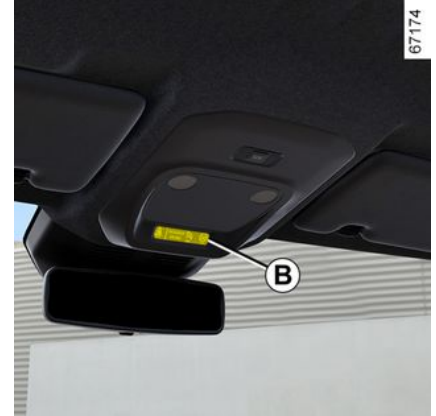

2

99 ← ON Airbag الراكب 

99 ← OFF Airbag الراكب 



ضوء التحذير الخاص بالتحذير بربط حزام الأمان  
الأمامي

70 ←



**ضوء كنترول نظام الكبح المانع للانغلاق**  
يضيء عند تشغيل الإشعال ثم ينطفئ بعد بضعة ثوانٍ. إذا لم ينطفئ ضوء الكنترول بعد تشغيل الإشعال أو أضاء أثناء القيادة، فهذا إشارة إلى وجود خلل في نظام ABS. ويعمل عندئذ نظام الكبح بشكل طبيعي بدون ABS. استشر سريعاً أحد وكلاء الماركة.



**أضواء تحذير برنامج الاتزان الإلكتروني للقيادة (ESC) ونظام التحكم في السحب**  
قد يظهر مصباح التحذير لعدة أسباب.



**نظام التحكم الإلكتروني بثبات السيارة (ESC) و/أو نظام التحكم في الجر** ← 166 ضوء (أضواء) تحذير



**ضوء التحذير الخاص بالإطارات غير المنفوخة بالهواء**

يضيء هذا عند تشغيل الإشعال أو عند بدء تشغيل المحرك، ثم يختفي بعد بضعة ثوانٍ ← 161.



**ضوء التحذير بشأن وظيفة "إيقاف السيارة بدون استخدام اليمين"**



**ضوء كنترول نظام التوجيه ذي المؤازرة المتغيرة**  
تضيء عند تشغيل الإشعال أو تشغيل المحرك، ثم تنطفئ بعد ثوانٍ قليلة.  
حسب طراز السيارة، تضيء في حالة حدوث عطل في البطارية ← 296.

إذا أضاءت أثناء القيادة مع إضاءة مصباح التنبيه



، فهذا يعني وجود عطل في النظام. استعن بأحد وكلاء الماركة.



**ضوء كنترول خلل في نظام الكبح**  
تضيء عند تشغيل الإشعال أو تشغيل المحرك، ثم تنطفئ بعد ثوانٍ قليلة.

إذا أضاء أثناء الفرملة وكان مصحوباً **STOP** بضوء تحذيري وصوت تنبيه، فهذا يشير إلى أن مستوى السائل في الدائرة منخفض أو وجود خطأ بنظام الفرامل.  
توقف في مكان آمن واستشر وكياً للماركة.



**مصباح تحذير الضغط على دواسة الفرامل**  
يضيء هذا المصباح عندما يتوجب الضغط على دواسة الفرامل.



**ضوء التحذير من برمجة الشحن**



**مؤشر برمجة تكييف الهواء**



**ضوء التحذير بشأن اكتشاف "رفع اليدين عن عجلة القيادة"**



**"ضوء التحذير بشأن وظيفة "الكبح النشط في حالات الطوارئ"**  
190 ←



**ضوء التحذير الذي يشير إلى وجود عطل أو عدم توفر وظيفة "الكبح النشط في حالات الطوارئ"**

← 190



**ضوء تحذير تجاوز السرعة**



**ضوء التحذير بشأن منع مغادرة الحارة**



**ضوء تحذير الخاص بتوسط الحارة**



**ضوء كنترول محدد السرعة**



**مصباح تحذير نظام التحكم في ثبات السرعة التكييفي**  
**Stop and Go**



**ضوء تحذير وظيفية تنبيه "انتباه" السائق و/أو تنبيه "إرهاق" السائق"**

← 197; ← 199

ولا تعد إدارته.  
استعن بأحد وكلاء الماركة.

### ضوء كنترول التحذير

تضيء هذه الأضواء عند تشغيل الإشعال، وتنطفئ بمجرد تشغيل المحرك. يضيء ضوء التحذير بالتزامن مع الأضواء/أو الرسائل التحذيرية الأخرى على لوحة أجهزة القياس.  
تعني العلامة أنه يجب زيارة أحد الوكلاء المعتمدين في أقرب وقت مع القيادة بتمهل. عدم الانتباه إلى هذه النصيحة قد يؤدي إلى حدوث تلف بالسيارة.

### ضوء كنترول التحذير

إذا ظهرت [المعلومة/الإشارة/العلامة] باللون الأحمر أثناء القيادة، وكانت مصحوبة بضوء التحذير

**STOP** ، يجب عليك، لسلامتك، التوقف فوراً عندما تسمح ظروف الطريق بذلك. قم بإيقاف المحرك ولا تعد إدارته.

استعن بأحد وكلاء الماركة.  
إذا أضاء باللون الأصفر خلال القيادة وكان مصحوباً

بضوء التحذير ، تفصل بزيارة وكيل معتمد في أقرب وقت. وأثناء ذلك، يجب عليك القيادة بحذر. عدم الانتباه إلى هذه النصيحة قد يؤدي إلى حدوث تلف بالسيارة.

### مصباح تحذير النظام الكهربائي الميكانيكي

يضيء مع ضوء التحذير **STOP** ويصدر صوت صافرة عندما تكون درجة حرارة المجموعة الكهربائية مرتفعة للغاية. أوقف السيارة وأوقف تشغيل الإشعال. توجه إلى وكيل الماركة.

### إذا أضاء مع ضوء التحذير **STOP**

مع صوت الصافرة وظهور الرسالة "إخلاء في أمان"،  
فقم بإيقاف تشغيل الإشعال ولا تعيد تشغيل المحرك.  
غادر السيارة واستشر وكيل معتمد.

تشير الرسالة "إخلاء في أمان"  
المصحوبة بضوء التحذير



**STOP** وصوت صافرة، إلى  
ضرورة إيقاف السيارة على الفور حرصاً على  
سلامتك، وفقاً لظروف حركة المرور. أوقف  
تشغيل الإشعال. اتركه مغلقاً اخرج من السيارة،  
وأخرج جميع الركاب من السيارة وأبعدهم عن  
السيارة وحركة المرور.  
مخاطر حوث حريق.

في حالة صف السيارة بمنطقه



منخفضة على جانب الطريق، يجب  
عليك تحذير مستخدمي الطريق  
الأخرين بوجود سيارتك عن طريق  
مثبت التحذير أو بواسطة أية وسائل أخرى يسمح  
بها التشريع المحلي للبلد التي تتواجد بها.



**ضوء التحذير من النظام الكهربائي الميكانيكي**  
عندما يضيء، فإن ذلك يشير إلى عطل في نظام  
كهربائي ميكانيكي ذي صلة بالمجموعة الكهربائية (مع

بطارية القطر والمحرك الكهربائي). استشر سريعاً أحد  
وكلاء الماركة.



### ضوء التحذير من خلل بالمحرك الكهربائي

عندما يضيء، فإن ذلك يشير إلى عطل في النظام  
الكهربائي الميكانيكي المرتبط بالمحرك الكهربائي.  
استشر سريعاً أحد وكلاء الماركة.



### ضوء تحذير مقياس بطارية القطر

يظهر هذا باللون الأصفر عند وصول مستوى شحن  
بطارية الجر إلى الحد الاحتياطي.



### ضوء التحذير من خلل ببطارية القطر

إذا ظهر مصحوباً بالضوء التحذيري ، فهذا  
يشير إلى وجود خلل يتعلق بتشغيل بطارية القطر.  
استشر سريعاً أحد وكلاء الماركة.



### ضوء تحذير شحن البطارية 12 فولت

إذا أضاء، مصحوباً بضوء التحذير **STOP**  
وصوت صافرة، فهذا يعني أن الدائرة الكهربائية محملة  
بشكل زائد أو مفرغة الشحن ← 296.



### ضوء التحذير من الأداء المحدود

يظهر ذلك عندما لا يوفر المحرك الكهربائي أو بطارية  
القطر قوتها الاسمية مؤقتاً. وخلال تلك الفترة، ينخفض  
أداء السيارة.

لذا اختر أسلوب قيادة أكثر سلاسة حتى يخفتي ضوء  
التحذير.



### مصباح التحذير الخاص بتوصيل كبل الشحن

يضيء عند توصيل كابل الشحن بالسيارة ← 20.

## أضواء الكنترول

عرض المعلومات المفصلة فيما يلي يعتمد على تجهيز السيارة والبلد.



لوحة أجهزة القياس A: تضيء عند فتح باب السائق. لضبط سطوع لوحة التابلوه، راجع تعليمات الوسائط المتعددة. إضاءة بعض أضواء الكنترول تكن مصحوبة برسالة.

من أجل سلامتك، يتطلب منك



مصباح التحذير **STOP** التوقف فوراً، بمجرد أن تسمح حالة المرور بذلك. قم بإيقاف المحرك ولا تعد إدارته. استعن بأحد وكلاء الماركة.

ضوء كنترول إشارات تغيير الاتجاه اليمنى



"Adaptive Vision" أضواء التحذير التي تشير إلى وجود عطل



ضوء كنترول للباب المفتوح



ضوء تحذير مكابح الانتظار الإلكترونية



152 ←

"Autohold" مصباح تحذير النظام



ضوء التحذير بشأن وجود خلل في آلة تنبيه المشاة



ضوء تحذير airbags السائق ← 99



والراكب الأمامي

ضوء التحذير بشأن انخفاض غاسلة الزجاج الأمامي



ضوء التحذير بشأن وظيفة المسح الأوتوماتيكي



**STOP** ضوء كنترول التوقف الإنزامي



تضيء هذه الأضواء عند تشغيل الإشعال، وتنطفئ بمجرد تشغيل المحرك. يضيء ضوء التحذير مع الأضواء و/أو الرسائل التحذيرية الأخرى مصحوبة بصوت صافرة.

من أجل سلامتك، يتطلب الأمر منك التوقف فوراً، بمجرد أن تسمح حالة المرور بذلك. قم بإيقاف المحرك

عدم ظهور مؤشرات مرئية أو صوتية يبين وجود خلل بلوحة القيادة. لذلك فمن الضروري التوقف فوراً (بمجرد أن تسمح ظروف المرور بذلك). تأكد من تثبيت السيارة بشكل جيد واستعين بأحد وكلاء الماركة.



ضوء التحذير  يعني أنه يستوجب زيارة أحد الوكلاء المعتمدين في أقرب وقت مع القيادة بتمهل. عدم الانتباه إلى هذه النصيحة قد يؤدي إلى حدوث تلف بالسيارة.



ضوء كنترول مصابيح الوضعية



ضوء مؤشر مصباح ضوء السير



ضوء مؤشر المصابيح الأمامية الرئيسية (العالية)



ضوء مؤشر مصابيح الضوء العالي الأساسية الأوتوماتيكية



ضوء كنترول مصابيح الضباب الخلفية



ضوء كنترول إشارة تغيير الاتجاه اليسرى





### مبين درجة الحرارة الخارجية

ميزة خاصة:

عندما تتراوح درجة الحرارة الخارجية بين -3 درجة مئوية و +3 درجة مئوية، يومض الحرف °C (للإشارة معطومات إلى خطر الجليد).

2

 في حالة انقطاع الإمداد الكهربائي (البطارية غير موصلة، أسلاك مقطوعة ...)، يجب إعادة ضبط التوقيت.  
ننصح بعدم ضبط الساعة خلال السير.

 **مبين درجة الحرارة الخارجية**  
نظرا لأن تكوّن الجليد مرتبط بالتعرض المناخي وبالرطوبة المحيطة وبالحرارة، فلا يمكن لمبين درجة الحرارة الخارجية بمفرده أن يكتشف وجود الجليد.

حسب الوظيفة، حدد:

- "ON" أو "OFF" للتنشيط أو إلغاء التنشيط؛  
أو

- فترة لضبط الوقت الذي تكون فيه المصابيح  
الأمامية مضاءة (بالنسبة لوظيفة "اتبعني إلى المنزل"  
مثلاً).

الرجاء الرجوع إلى تعليمات الوسائط المتعددة لمزيد من  
المعلومات.



من أجل سلامتك، قم بإجراء  
أوضاع الضبط والسيارة متوقفة  
تمامًا.

### وظيفة "المفضلات"



## الساعة ودرجة الحرارة الخارجية

### ضبط الوقت



يُعرض الوقت ودرجة الحرارة الخارجية على شاشة  
الوسائط المتعددة 1.

لضبط الوقت، من شاشة الوسائط المتعددة 1 ، حدد  
النطاق "السيارة" واضغط على قائمة "الإعدادات" ثم  
"التاريخ والوقت".

يمكنك الوصول إلى إعدادات متنوعة:

- "ضبط المنطقة الزمنية تلقائيًا"؛
- "تعيين المنطقة الزمنية" (يدويًا)؛
- "استخدم تنسيق 24 ساعة"؛

...

الرجاء الرجوع إلى تعليمات الوسائط المتعددة لمزيد من  
المعلومات.

بناءً على نوع السيارة، ومن خلال الضغط على عنصر  
التحكم في عجلة القيادة 2 يمكنك تنشيط الوظائف التالية  
وفقًا لإعدادات المُستخدم المُخزنة التي حددها مسبقًا:

- المقاعد المدفأة؛
- عجلة القيادة المدفأة؛
- اختيار الإعداد (الوصول، والترتيب، والإضاءة،  
والمساحة، وما إلى ذلك)؛
- الوظيفة "نظام المساعدة على الركن بدون استخدام  
اليدين"؛
- الوضع Save؛
- ...

لمزيد من المعلومات حول برمجة هذه الوظيفة، يرجى  
الرجوع إلى تعليمات الوسائط المتعددة.



من أجل سلامتك، قم بإجراء  
أوضاع الضبط والسيارة متوقفة  
تمامًا.



(إمكانية التحويل لوحة كم | ساعة)

أثناء توقف السيارة والمحرك قيد التشغيل، من شاشة الوسائط المتعددة 19 حدد نطاق "السيارة"، واضغط على القائمة "الإعدادات" تليها "النظام" ثم "الوحدات".

اختر بين كم/ساعة أو ميل في الساعة.

يتم تحويل عداد السرعة وبعض معلومات المسافة المعروضة على لوحة أجهزة القياس.

للعودة للوضع السابق، قم بنفس العملية.

**ملاحظة:** بمجرد إيقاف تشغيل البطارية، يعود كمبيوتر السيارة تلقائيًا إلى الوحدة الأصلية للقياس.

يرجى الرجوع إلى تعليمات الوسائط المتعددة لمزيد من المعلومات.

❗

لاستخدام بعض وظائف مساعدات القيادة، من الضروري تغيير وحدة القياس على لوحة أجهزة القياس من أجل الحصول على المعلومات المناسبة عند القيادة في بلد تختلف فيه وحدات السرعة عن تلك المعينة كوحدة افتراضية في سيارتك.

⚠

من أجل سلامتك، قم بإجراء أوضاع الضبط والسيارة متوقفة تمامًا.

### قائمة تخصيص الإعدادات السيارة

#### المقدمة



تسمح لك هذه الوظيفة بتنشيط/إلغاء تنشيط بعض وظائف السيارة وضبطها، بناءً على معدات السيارة.

### الوصول إلى قائمة إعدادات

عند توقف السيارة، مع دوران المحرك، من خلال شاشة الوسائط المتعددة 1 حدد الوضع "السيارة"، واضغط على قائمة "السيارة" ثم علامة التبويب "الخارج" للوصول إلى الإعدادات المتنوعة.

### اختيار الإعدادات

حدد علامة تبويب ثم الوظيفة المراد تعديلها (يختلف المعروض على الشاشة حسب البلد ومعدات السيارة):

(a) "الوصول":

- « قفل الباب تلقائيًا أثناء القيادة » ;
- « قفل/فتح بدون استخدام اليدين » ;
- « الوصول والبدء بواسطة الهاتف » ;
- ...

(b) "مرحبًا بك":

- « تسلسل الإضاءة الخارجية » ;
- « صوت التسلسل الداخلي » ;
- « فتح المرايا تلقائيًا » ;
- « وظيفة الإضاءة الداخلية » ;
- ...

(c) "أضواء القيادة":

- « رؤية تكيفية » ;
- « اختيار جانب القيادة » ;
- ...

(d) "جاري المسح":

- « المساحة الخلفية مع السرعة الخلفية » ;
- « تشغيل المساحة الأمامية أوتوماتيكيا » ;
- ...

لتحسين النطاق ← 157.

### اقتراب الوصول إلى حد إيقاف السيارة

عندما يصل مستوى الشحن إلى حوالي 5%، ستسمع إشارة صوتية. ضوء المؤشر 15 يومض باللون الأصفر ومستوى بطارية الجر 14 يظهر باللون الأحمر.

**ملاحظة:** عندما يصل مستوى الشحن إلى حوالي 5% أو 0% (وفقًا لطرز السيارة)، لا تظهر قيمة المدى المتبقية على لوحة أجهزة القياس أو، حسب السيارة، بعد تأخير يقارب 30 ثانية.

ينخفض أداء المحرك تدريجيًا حتى تتوقف السيارة  
← 308.

### النطاق المقدر 16

يتم حساب المدى المقدر في الوقت الفعلي وفقًا لعوامل مختلفة مثل ظروف الاستخدام والمعدات وأسلوب القيادة وظروف الطقس وما إلى ذلك.

ويعتمد الحساب على آخر بضعة كيلومترات تم قيادتها.

يتم تصحيحه تلقائيًا أثناء رحلتك إذا تغيرت العوامل (نوع الطريق، أسلوب القيادة، وما إلى ذلك).

بالإضافة إلى ذلك، لفهم النطاق المقدر الخاص بك، يمكنك الرجوع إلى المؤشرين 17 و 18. وفقًا لمستوى شحن بطارية الجر:

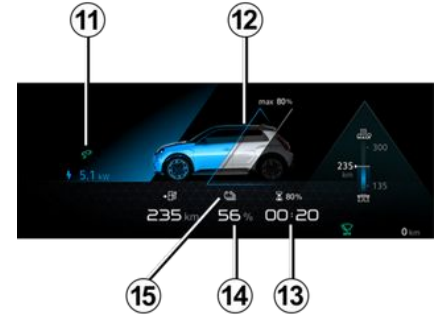

### مصباح التحذير الخاص "بتوصيل" كبل الشحن 11

يعمل هذا عند توصيل كابل الشحن بالسيارة.

### مستوى الشحن 12

يشير المقياس إلى مستوى الطاقة المتبقية.

### مدة الشحن المتبقية 13

### سرعة شحن بطارية الجر 14

### حد الاحتياطي

عندما تصل بطارية الجر إلى حوالي 15%، يضيء مؤشر مستوى بطارية الجر 14 ومصباح التحذير 15

باللون الأصفر على لوحة أجهزة القياس، مصحوبًا وفقًا لطرز السيارة بإشارة صوتية.

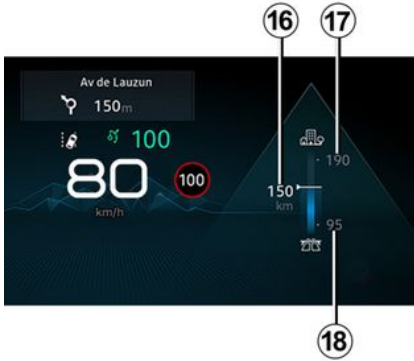

– مؤشر 17: التقدير "العالي" للنطاق المتوقع الخاص بك محسوب بناءً على ظروف القيادة المثالية (على سبيل المثال: قيادة السيارة على الطرق السريعة أو الطرق المزودة في طقس دافئ مع استخدام محدود للراحة الحرارية)؛

– مؤشر 18: تقدير "منخفض" للنطاق المتوقع الخاص بك محسوب بناءً على ظروف القيادة غير

المواتية (على سبيل المثال: القيادة على طريق سريع في الطقس البارد أو في ازدحام مروري مع الاستخدام المكثف للراحة الحرارية).

لتحسين النطاق ← 157.

## كمبيوتر الرحلات

يرجى الرجوع إلى تعليمات الوسائط المتعددة لمزيد من المعلومات.

معلومات البطارية 5 (سرعة شحن بطارية القطر والنطاق المقدّر)

2

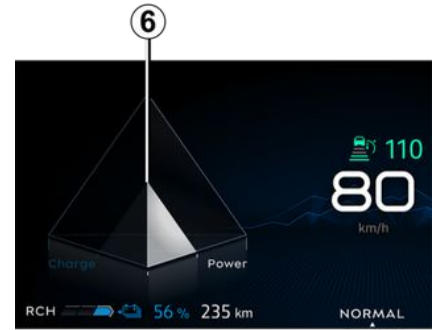

## مقياس الطاقة 6

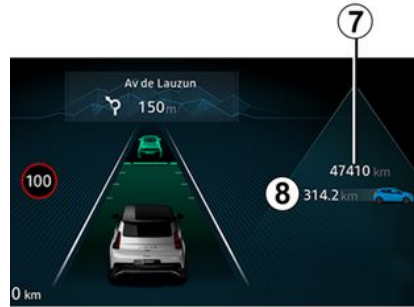

## عداد المسافات الكلية 7

## ضوء تحذير مستويات الكبح المتجدد 9



## منطقة المعلومات 8

حسب طراز السيارة، استخدم عنصر التحكم 10 لاستعراض وتحديد عناصر واجهة المستخدم المختلفة على لوحة أجهزة القياس .

- معلومات كمبيوتر الرحلة (مسجل المسافات، الاستهلاك، وما إلى ذلك)؛
- معلومات الهاتف والوسائط المتعددة (مصدر الصوت الذي يتم تشغيله حاليًا وما إلى ذلك)؛
- معلومات السيارة (رسائل التحذير، وما إلى ذلك)؛
- ... -

## شاشات العرض الرقمية والمؤشرات

### اختيار طرق العرض



حسب طراز السيارة، استخدم عنصر التحكم 1 لاستعراض وتحديد العناصر المختلفة على لوحة أجهزة القياس.

تم اقتراح عدة طرق عرض:

- طريقة عرض الشحن: تعرض النطاق ونسبة البطارية ووقت الشحن المتبقي على لوحة أجهزة القياس فقط عندما تكون السيارة قيد الشحن؛
- طريقة العرض الكلاسيكية: تعرض السرعة ومساعدات القيادة النشطة ومنطقة المعلومات، حسب طراز السيارة، ومقياس الطاقة على لوحة أجهزة القياس؛
- طريقة عرض الملاحة: تعرض السرعة ومساعدات القيادة النشطة ومنطقة المعلومات على لوحة أجهزة القياس. كما أنها تكرر خريطة الطريق

من نظام الوسائط المتعددة على لوحة أجهزة القياس بأكملها؛

- المشهد الواقعي: يعرض السرعة ومساعدات القيادة النشطة ومنطقة المعلومات بالإضافة إلى سيارتك ومحيطها (الحرارات والسيارات من حولك وما إلى ذلك) على لوحة أجهزة القياس؛
- الحد الأدنى للعرض: يعرض المعلومات الأساسية فقط والسرعة ومساعدات القيادة النشطة ومنطقة المعلومات على لوحة أجهزة القياس.

### لوحة أجهزة القياس



يضئ المصباح عند فتح باب السائق. إضاءة بعض أضواء التحذير تكن مصحوبة برسالة.

حسب نوع السيارة، يمكنك تخصيص لوحة أجهزة القياس الخاصة بك بالمحتوى والألوان التي تروق لك. يرجى الرجوع إلى تعليمات الوسائط المتعددة لمزيد من المعلومات.

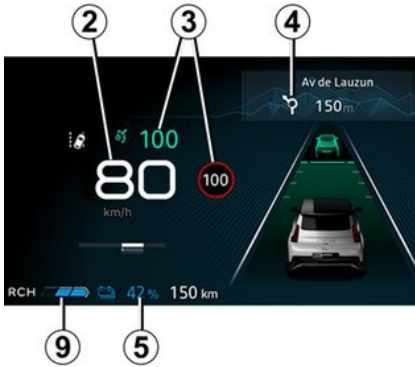

### مؤشر السرعة 2

#### الإنذار الصوتي للسرعة الزائدة

بناءً على طراز السيارة والبلد، يظهر ضوء التحذير

ويصدر صوت صفارة. يصدر هذا الصوت بمجرد أن تتخطى السيارة سرعة 120 كم/ساعة.

يظل مصباح التحذير هذا مضاءً طالما أن السيارة تتخطى سرعة 120 كم/ساعة.

### معلومات عن مساعدات القيادة 3.

#### معلومات الملاحة قيد التقدم 4

بناءً على طراز السيارة، يمكنك عرض المعلومات من شاشة الوسائط المتعددة (البوصلة، الهاتف، نظام الملاحة، وغير ذلك) أو معلومات من كمبيوتر الرحلات.

تظهر إلى جانب ضوء التحذير **STOP** وتشير إلى أنه من أجل سلامتك، يجب عليك إيقاف السيارة بمجرد أن تسمح أحوال المرور بذلك. قم بإيقاف المحرك ولا تعد إدارته. استعن بأحد وكلاء الماركة. تجد أدناه أمثلة على رسائل التحذير. **ملاحظة:** يمكن أن تظهر الرسائل على الشاشة منفردة أو بالتناوب (في حالة وجود رسائل عديدة على الشاشة)، ويمكن أن يصاحبها ضوء تحذير و/أو صفارة.

أمثلة من الرسائل	تفسير البيان المختار المعروض
« تنبيه: نظام الفرامل »	وتشير إلى خلل في نظام الكبح.
« عطل في التوجيه »	تشير إلى مشكلة في تغيير الاتجاه.
« المحرك الكهربائي فشل »	يشير ذلك إلى فقدان السيارة للطاقة.
« عطل كهربائي »	يشير ذلك إلى مشكلة في النظام الكهربائي.
« ثقّب »	يشير ذلك إلى أن إطارًا واحدًا، على الأقل، مثقوب أو أن نفخه بالهواء ضعيف جدًا.

في حالة صف السيارة بمنطقة منخفضة على جانب الطريق، يجب عليك تحذير مستخدمي الطريق الآخرين بوجود سيارتك عن طريق مثلث التحذير أو بواسطة أية وسائل أخرى يسمح بها التشريع المحلي للبلد التي تتواجد بها. 

## رسائل اختلالات التشغيل

تظهر مصحوبة بضوء التحذير  وهذا يشير إلى أنه يجب عليك زيارة أحد الوكلاء المعتمدين في أقرب وقت ممكن. عدم الانتباه إلى هذه النصيحة قد يؤدي إلى حدوث تلف بالسيارة.

تختفي بالنقر على زر اختيار العرض أو بعد ثوانٍ قليلة ويتم حفظها في ذاكرة الكمبيوتر. يظل ضوء التحذير  مضيئاً. مُوضح فيما يلي أمثلة على اختلالات التشغيل.

أمثلة من الرسائل	تفسير البيان المختار المعروض
« تحقق من الوسادة الهوائية »	تشير إلى خلل في أنظمة الحماية المتكاملة للأحزمة. في حالة وقوع حادث، يكن هناك خطر عدم تشغيلها.
« تحقق من السيارة »	تشير إلى خلل في أحد مستشعرات الدواسات أو نظام التحكم ببطارية 12 فولت.
« تحقق من نظام الكبح »	يشير ذلك إلى حالة اهتراء نظام المكابح أو ضرورة فحصه.
« تحقق بعد التصادم »	يشير إلى مشكلة في الكبح متعدد الاصطدامات.
« فحص قابس السيارة »	يشير ذلك إلى سخونة مقبس الشحن بشكل زائد من ناحية السيارة. انتظر 20 دقيقة تقريباً وحاول مرة أخرى. وإذا لم يجد ذلك نفعاً، فاتصل بأحد الوكلاء المعتمدين.
« تحقق من النظام الكهربائي »	يشير ذلك إلى عطل في نظام القطر.
« شحن البطارية مستحيل »	يشير ذلك إلى عطل في نظام إعادة شحن البطارية.

## رسائل المعلومات

بإمكانها المساعدة في تشغيل السيارة أو إخباركم باختيار معين أو بحالة القيادة. مُوضح فيما يلي أمثلة على الرسائل الإخبارية.

2

أمثلة من الرسائل	تفسير البيان المختار المعروض
« قم بفصل الكابل للبدء »	يشير إلى أن كابل الشحن لا يزال متصلاً بالسيارة.
« تحقق من التوصيلات »	افصله ثم صِله بالسيارة. في حالة استمرار ظهور الرسالة، فقد يكون السبب في ذلك ظروف الشحن الخارجية أو التركيب المنزلي.
"تحقق من محطة الشحن الطرفية"	يشير ذلك إلى عطل كهربائي متوقع أو كابل شحن معيب: غيّر طرف الشحن أو موقعه أو افحص الكابل.
« انقطاع الكهرباء أثناء الشحن »	يشير ذلك إلى عطل كهربائي أثناء الشحن. أعد تشغيل الشحن. إذا لم يجد ذلك نفعًا، فافحص تركيب الأجزاء الكهربائية.

تفسير البيان المختار المعروض

أمثلة مختارة

ج) الفاصل الزمني للخدمة.

المسافة المتبقية حتى موعد الفحص التالي (يتم عرضها بالأميال أو الكيلومترات)، ثم عندما يقترب موعد الخدمة، هناك عدة حالات محتملة:

- الفاصل الزمني أقل من **1500 كم** أو شهر واحد: يتم عرض رسالة "الخدمة في" مع المسافة أو الوقت المتبقي؛
- عندما يحين موعد الصيانة، تظهر الرسالة "موعد الصيانة" مصحوبة بالحد الأول (المسافة أو الوقت)؛
- عندما يساوي المدى **0 كم** أو بحلول تاريخ الصيانة: يتم عرض الرسالة "الخدمة مطلوب" "يرافقها الضوء

تحتاج السيارة إلى الصيانة بعد قطع مسافة 1,203 ميل (1,936 كيلومتر) أو مرور ثلاثة أشهر



التحذيري

تحتاج السيارة إذن إلى الفحص في أسرع وقت ممكن.

إعادة ضبط الشاشة بعد الخدمة وفقاً لبرنامج الصيانة.

يجب إعادة ضبط فترة الخدمة فقط بعد الخدمة التي تتوافق مع التوصيات الواردة في برنامج الصيانة  
ميزة خاصة: لإعادة ضبط الفاصل الزمني للخدمة، اضغط مطولاً على أحد أزرار إعادة ضبط شاشة العرض لمدة 10 ثوانٍ تقريباً حتى تعرض الشاشة نطاق الخدمة بشكل دائم.

تفسير البيان المختار المعروض

أمثلة مختارة

د) قائمة تخصيص إعدادات السيارة.

الإعدادات (موافق)

← 118

هـ) سجل الرحلة.

- عرض متتال للمعلومات:
- رسائل إخبارية؛
- رسائل أعطال التشغيل.

صندوق السيارة مفتوح

## إعدادات الرحلة

عرض المعلومات المفصلة فيما يلي يعتمد على تجهيز السيارة والبلد

2

أمثلة مختارة	تفسير البيان المختار المعروض
kWh 13,4 + 	(أ) إعدادات الرحلة. الاستهلاك الحالي للطاقة.
kWh/100 km 12,8 	متوسط استهلاك الطاقة. تظهر القيمة بعد السير لمسافة أقل من 400 متر بدأ من آخر احتساب.
رحلة 1284,7 km	المسافة المقطوعة بدءاً من آخر احتساب.
ضغط الإطار ابداء ضغطة طويلة	(ب) إعادة ضبط ضغط الإطارات 161 ←



تظهر بعض معلومات الكمبيوتر المدمج في شاشة نظام الملاحة.  
تتم إعادة ضبط مسافة الرحلة وإعدادات الرحلة في الكمبيوتر المدمج ونظام الملاحة في آن واحد.

### إعادة ضبط النطاق المقدر

بعد إعادة شحن بطارية القطر بالكامل، يمكنك تحديد نوعي إعادة الضبط: اليدوي أو الأتوماتيكي

#### إعادة الضبط اليدوية

حدّد إعداد الرحلة لإعادة الضبط ثم اضغط مع الاستمرار على المفتاح **1** لإعادة ضبط النطاق.

#### إعادة الضبط الأتوماتيكية

تتم إعادة ضبط النطاق تلقائيًا عندما تكون بطارية الجر مشحونة بالكامل. تتوافق القيمة المحسوبة مع متوسط الاستخدام، مع مراعاة درجة الحرارة الخارجية.

إذا تم تحديد نمط قيادة اقتصادي بشكل خاص، يتم تصحيح الحساب وزيادة النطاق.

### معلومات عامة

### كمبيوتر الرحلات



تبعاً لطراز السيارة، يضم الوظائف التالية:

- المسافات المقطوعة؛
- إعدادات الرحلة؛
- رسائل إخبارية؛
- رسائل أعطال التشغيل (المرتبطة بمصباح التحذير)

التحذير ( )

- رسائل تحذيرية (متعلقة بمصباح تحذير

( STOP )

جميع هذه الوظائف موصحة بالتفصيل في دليل مستخدم السيارة.

اضغط بشكل متكرر لأعلى/أسفل على المفتاح 1 للتصفح بين هذه الوظائف.

### التحديات

(يتوقف عرض الشاشة على معدات السيارة والبلد)

(أ) إعدادات الرحلة:

- متوسط استهلاك الطاقة منذ آخر عملية إعادة

ضبط واستهلاك الطاقة الحالي؛

- المسافة المقطوعة بدءاً من آخر احتساب.

(ب) إعادة ضبط ضغط الإطارات؛

(ج) الفاصل الزمني للخدمة؛

(د) سجل الرحلة وقراءة أعطال التشغيل ورسائل

المعلومات.

### سيارة مزودة بلوحة أجهزة القياس

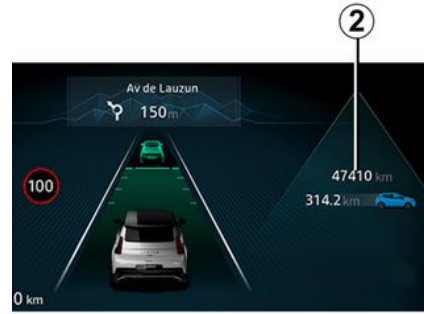

### إرجاع إلى الصفر لقيم الرحلة (بدء الاحتساب)

مع تحديد بيان إحدى معالم الرحلة، اضغط مع الاستمرار على المفتاح 1 إلى أسفل حتى يتم إرجاع بيان الشاشة إلى الصفر.

### الإرجاع الأوتوماتيكي لقيم الرحلة إلى الصفر

يتم الإرجاع إلى الصفر أوتوماتيكياً عند تخطي ساعة أحد القيم.

### قراءة قيم استهلاك الطاقة

بعض عناصر معدات السيارة مستهلكة للطاقة؛ ولذلك قد يختلف استهلاك الطاقة في السيارة عن الطاقة المستهلكة الموضحة في العداد الكهربائي.

### تفسير بعض القيم المعروضة بعد بدء الاحتساب

سوف تصبح القيم التي تظهر متوسط استهلاك الطاقة والنطاق أكثر استقراراً وموثوقية كلما قطعت مسافة أطول منذ آخر مرة تم فيها الضغط على زر إعادة الضبط.

بعد اجتياز الكيلومترات الأولى بعد بدء الاحتساب، يمكنك ملاحظة ازدياد مدى الكفاية أثناء السير. ويرجع ذلك إلى مراعاة متوسط استهلاك الطاقة منذ آخر إعادة ضبط. مع ذلك، قد ينخفض متوسط استهلاك الطاقة عندما:

- تخرج السيارة من مرحلة التسارع؛
- عند القيادة من منطقة مدينة إلى السير على الطرق السريعة.

يتم عرض الوظائف في المناطق 2.

يرتبط توفر التجهيزات المذكورة أدناه بطراز السيارة والبلد.

- عرض معلومات الكمبيوتر الداخلي وقائمة تخصيص إعدادات المركبة؛
- جهاز إرسال واستقبال عن بُعد ونظام الملاحة.
- 17.** زر التحكم في ضبط ارتفاع وعمق المقود.
- 18.** نظام التحكم في الكبح المتجدد.
- 19.** المفتاح الرئيسي وعناصر التحكم في نظام التحكم في ثبات السرعة/محدد السرعة/نظام التحكم في ثبات السرعة التكييفي/إيقاف المحرك. Stop and Go ومساعد السائق النشط.
- 20.** مفتاح:
  - التدفئة أو تكييف الهواء؛
  - أضواء التحذير من الخطر؛
  - قفل الباب المركزي؛
  - ...
- 21.** منافذ USB-C في الكونسول الأوسط.
- 22.** عنصر التحكم في التروس.
- 23.** مفتاح:
  - تنشيط/تعطيل فرامل التوقف الإلكترونية؛
  - تنشيط/إلغاء تنشيط الوظيفة AUTOHOLD.
- 24.** حامل بطاقة "التشغيل الحر".
- 25.** منطقة الشحن بالحث أو حجرة تخزين الكونسول الأوسط.
- 26.** صندوق التابلوه
- 27.** علبة المصاهر.

- 1.** فتحات التهوية الجانبية.
- 2.** موقع airbag للراكب.
- 3.** فتحات التهوية الوسطى
- 4.** شاشة الوسائط المتعددة.
- 5.** زر تشغيل/إيقاف المحرك.
- 6.** ذراع لكل من:
  - مصابيح مؤشر التوجيه؛
  - المصابيح الخارجية؛
  - مصابيح الضباب الخلفية.
- 7.** لوحة القيادة.
- 8.** موقع السائق airbag والبلوق.
- 9.** التحكم في التجاوز (OV).
- 10.** ذراع عمود توجيه غاسلة/ماسحة الزجاج الأمامي والزجاج الخلفي.
- 11.** الكاميرا الداخلية.
- 12.** مفتاح:
  - ريوسنات إضاءة أجهزة الفحص؛
  - وظيفة "My Safety"
  - تنشيط/إلغاء تنشيط وظيفة "مساعد الحفاظ على حارة السير(تحذير مغادرة المسار، منع مغادرة المسار، توسط الحارة)؛
  - ...
- 13.** زر التحكم في تحرير قفل غطاء حيز المحرك.
- 14.** التحكم في راديو القمر الصناعي.
- 15.** عنصر التحكم DRIVE MODE.
- 16.** مفتاح:

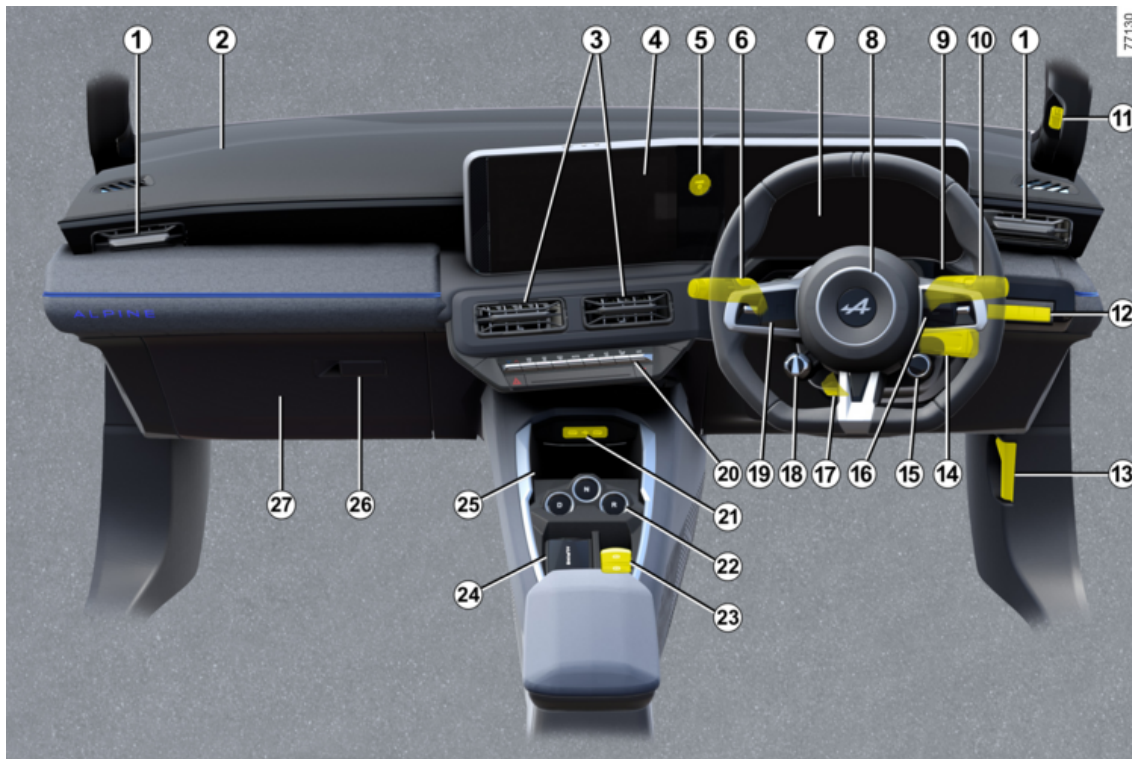

## مقصورة القيادة

يرتبط توفر التجهيزات المذكورة أدناه بتراز السيارة والبلد.

1. فتحات التهوية الجانبية.

2. ذراع لكل من:

- مصابيح مؤشر التوجيه؛
- المصابيح الخارجية؛
- مصابيح الضباب الخلفية.

3. لوحة القيادة.

4. موقع السائق airbag والبوق.

5. التحكم في التجاوز (OV).

6. زر تشغيل/إيقاف المحرك.

7. فتحات التهوية الوسطى

8. شاشة الوسائط المتعددة.

9. موقع airbag للراكب.

10. صندوق التابلوه

11. مفتاح:

- التدفئة أو تكييف الهواء؛
- أضواء التحذير من الخطر؛
- قفل الباب المركزي؛
- ...

12. منافذ USB-C في الكونسول الأوسط.

13. عنصر التحكم في التروس.

14. مفتاح:

- تنشيط/تعطيل فرامل التوقف الإلكترونية؛
- تنشيط/إلغاء تنشيط الوظيفة AUTOHOLD؛
- ...

15. حامل بطاقة "التشغيل الحر".

16. منطقة الشحن بالحث أو حجرة تخزين الكونسول الأوسط.

17. ذراع عمود توجيه غاسلة/ماسحة الزجاج الأمامي والزجاج الخلفي.

18. التحكم في راديو القمر الصناعي.

19. التحكم في وضع القيادة.

20. مفتاح:

- عرض معلومات الكمبيوتر الداخلي وقائمة تخصيص إعدادات المركبة؛
- جهاز إرسال واستقبال عن بُعد ونظام الملاحة.

21. زر التحكم في ضبط ارتفاع وعمق المقود.

22. نظام التحكم في الكبح المتجدد.

23. المفتاح الرئيسي وعناصر التحكم في نظام التحكم في ثبات السرعة/محدد السرعة/نظام التحكم في ثبات السرعة التكييفي Stop and Go ومساعد السائق النشط.

24. زر التحكم في تحرير قفل غطاء حيز المحرك.

25. علبة المصاهر.

26. مفتاح:

- ريوستات إضاءة أجهزة الفحص؛
- الوظيفة "My Safety"
- تنشيط/إلغاء تنشيط وظيفة "مساعد الحفاظ على حارة السير/تحذير مغادرة المسار، منع مغادرة المسار، توسط الحارة)؛
- ...

27. الكاميرا الداخلية.

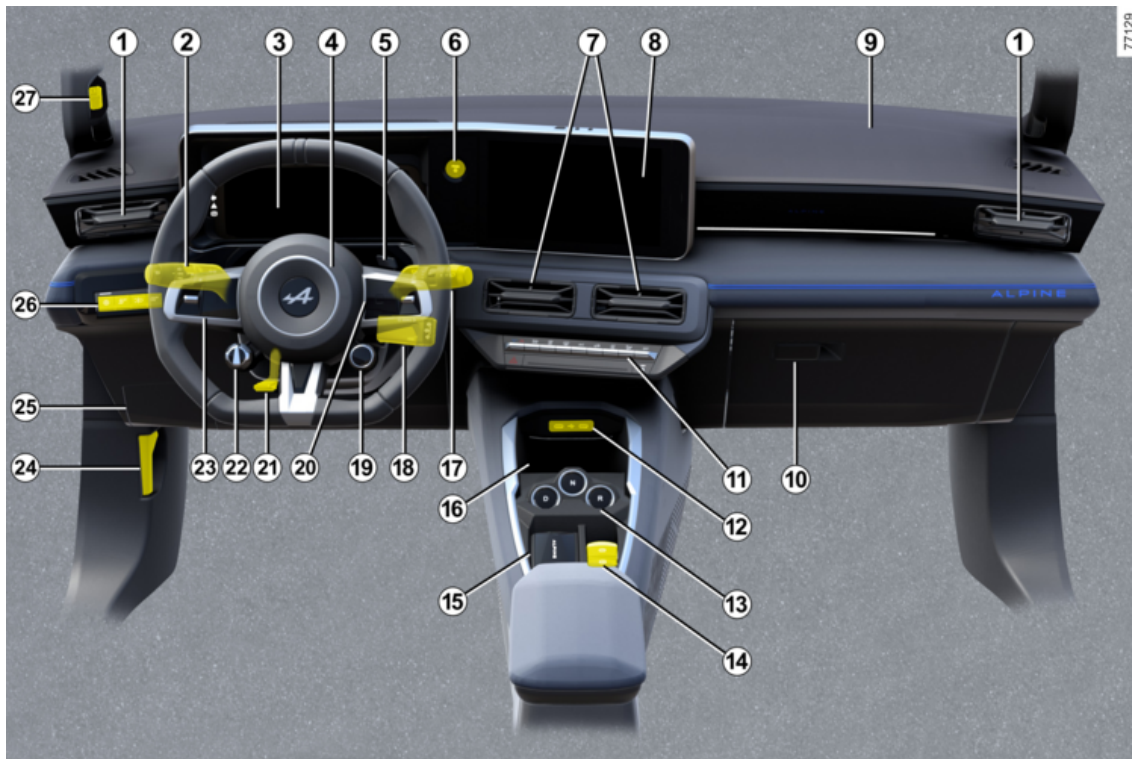



### خلل في التشغيل

في حالة حدوث عطل في نظام تنشيط/إلغاء تنشيط الراكب الأمامي airbag يتم عرض أضواء التحذير

و  على لوحة أجهزة القياس.

أطفئ الإشعال وتحقق من موضع الفقل 1 .

أعد تشغيل الإشعال: تنطفى أضواء التحذير.

إذا استمرت المشكلة، فهذا يشير إلى فشل النظام. في هذه الحالة، يحظر تركيب مقعد الطفل المواجه للخلف على مقعد الراكب الأمامي أو أن يشغل أي راكب آخر المقعد.

استشر أحد وكلاء الماركة في أقرب وقت؛

## سلامة الأطفال: إبطال فاعلية الكيس الهوائي للراكب الأمامي وتفعيله

### تفعيل الوسادة الهوائية للراكب الأمامي



فور إزالة مقعد الطفل عن مقعد الراكب الأمامي، أعد تفعيل airbag لضمان حماية الراكب الأمامي في حالة الاصطدام.



لإعادة تنشيط airbag: أثناء إيقاف السيارة و2 غلق مفتاح الإشعال، ادفع وأدر القفل 1 إلى الوضع ON.

عندما يكون الإشعال قيد التشغيل، يجب التحقق من أن

مصباح التحذير  غير مضاء، وأن ضوء

التحذير  ظاهر على الشاشة 2 بعد كل تشغيل لمدة دقيقة واحدة.

يتم تنشيط airbag الخاصة بالراكب الأمامي.

## سلامة الأطفال: إبطال فاعلية الكيس الهوائي للراكب الأمامي وتفعيله



2

تذكرك العلامات الموجودة على لوحة التابلوه والملصقات **A** على كل جانب لواقية الشمس الخاصة بالراكب **3** (على سبيل المثال: الملصق الموضح أعلاه) بهذه الإرشادات.

## سلامة الأطفال: إبطال فاعلية الكيس الهوائي للراكب الأمامي وتفعيله

تنبيه



لا يجوز تنشيط airbag الخاصة بالراكب أو إلغاء تنشيطها إلا إذا كانت السيارة متوقفة مع إيقاف تشغيل الإشعال.

### إلغاء تنشيط الوسادة الهوائية للراكب الأمامي



قبل تركيب مقعد طفل على مقعد الراكب الأمامي:

- تحقق من أن مقعد الطفل يمكن تركيبه على هذا المقعد؛
- ومن الضروري إلغاء تنشيط الـ airbag لمقعد طفل موجه للخلف.



لتعطيل airbag: مع ثبات السيارة وإيقاف تشغيل الإشعال، ادفع القفل 1 وأدره إلى الوضع OFF.

بينما الإشعال مشغل، تحقق بالضرورة أن ضوء



التحذير 2 مضاء بالفعل على الشاشة 2.

يبقى هذا المؤشر مضيئاً باستمرار ليدل على إمكانية تركيب مقعد الطفل.



خطر

نظراً لعدم التوافق بين انتفاخ الوسادة الهوائية للراكب الأمامي airbag ووضع مقعد الطفل في وضع معاكس لاتجاه السير، لا تقم أبداً بتركيب جهاز تثبيت الطفل من النوع المعاكس لاتجاه السير على مقعد محمي بواسطة أحد أكياس الهواء الأمامية المفعلة airbag. يمكن أن يتسبب هذا في وفاة الطفل أو تعرضه لإصابة خطيرة.



i-UF = مناسب فقط لأجهزة التثبيت المواجهة للأمام من النوع "العالمي" i-Size.

(1) خطر التعرض للوفاة أو الإصابات البالغة: قبل تركيب مقعد طفل في مقعد الراكب الأمامي، تأكد من أنه قد تم تعطيل 99 ← airbag.



2

- (2) اضبط مقعد السيارة إلى الخلف وإلى أدنى مستوى ممكن. قم بإمالة ظهر المقعد إلى أقصى حد ممكن، وثبت مقعد الطفل، وأعد ضبط ظهر المقعد بزاوية 25° تقريبًا.
- (3) إذا لزم الأمر، فقم بإرجاع مقعد السيارة إلى أقصى وضع للخلف. قبل تثبيت مقعد الطفل المواجه للخلف، حرّك المقعد الأمامي للأمام قدر الإمكان، ثم بمجرد تثبيت مقعد الطفل، حرّك المقعد الأمامي للخلف قدر الإمكان دون أن يلامس مقعد الطفل.
- (4) في جميع الحالات، قم بإزالة مسند الرأس الخاص بالمقعد الخلفي الذي تم تركيب مقعد الطفل عليه. عليك فعل هذا الإجراء قبل وضع مقعد الطفل. حرّك المقعد أمام الطفل إلى الأمام، وحرّك المقعد إلى الأمام لتجنب الملامسة بين المقعد وساق الطفل.
- (5) ارفع المقعد للحد الأقصى وقم بإرجاعه لأبعد ما يكون وقم بإمالة مسند الظهر قليلاً (25° تقريبًا).
- يتم توضيح حجم مقعد الطفل ISOFIX بحرف:

- B1، B2، F3، F2، F2X [A، B، B1]: بالنسبة لمقاعد الأطفال في اتجاه السير للمجموعة 1 (من 9 إلى 18 كجم)؛
- B2: مقعد المعزز في المجموعة 2 (من 15 إلى 25 كجم)؛
- R3، R2 [C، D]: المقاعد في عكس اتجاه السير أو مقاعد الرضع للمجموعة +0 (أقل من 13 كجم) أو المجموعة 1 (من 9 إلى 18 كجم)؛
- R1 [E]: مقاعد قوقعية متجهة للخلف ضمن المجموعة 0 (أقل من 10 كجم) أو +0 (أقل من 13 كجم)؛
- L1، L2 [F، G]: مهود للأطفال في المجموعة 0 (أقل من 10 كجم).

يلخص الجدول أدناه المعلومات الموضحة في الرسم البياني من أجل ضمان الامتثال للوائح الحالية.

المقعد الخلفي الأوسط	الأماكن الخلفية الجانبية	المقعد الأمامي للراكب		حجم مقعد [بالتركيبات]	أوزان الأطفال	نوع مقعد الطفل
		مع جعل airbag مع نشطا	مع جعل airbag قيد التعطيل			
X	X	X	X	L1 [F] L2 [G]	> إلى 10 كجم	مهد للطفل المجموعة 0
X	IL (3)	X	IL (1) (2)	R1 [E]	> إلى 13 كجم	مقعد رضيع عكس اتجاه السير المجموعة 0 أو 0 +
X	IL (3)	X	X	R3 [C]	> 13 كجم ومن 9 إلى 18 كجم	مقعد عكس اتجاه السير المجموعة 0+ و 1
			IL (1) (2)	R2 [D]		
X	IUF-IL (4)	IUF-IL (2)	X	F3 [A] F2 [B] F2X [B1]	9 إلى 18 كجم	مقعد في اتجاه السير المجموعة 1
X	IUF-IL (4)	IUF-IL (5)	X	B2	15 إلى 25 كجم و 22 إلى 36 كجم	وسادة رافعة مجموعة 2 و 3
X	i - U (3)	X	i - U (1) (2)	مقعد عكس اتجاه السير		المقعد i-Size
X	i - U (4)	i - UF (2)	X	مقعد في اتجاه السير		
X	i - U (4)	i - UF (5)	X	وسادة رافعة		

**X** = مكان يمنع تركيب مقعد طفل.

**IL** = يتيح المقعد تثبيت مقعد طفل معتمد "شبه عالمي أو مخصص للسيارة" باستخدام نظام ISOFIX في السيارات المجهزة: تحقق من إمكانية تركيبه.

**i-U** = مناسب لأجهزة التثبيت "العامة" لفئة المقاعد المتجهة للأمام i-Size ولفئة المتجهة للخلف.

تأكد من تأمين طفلك بالحزام دائماً وأن أحزمة مقعده أو حزام الأمان مضبوط بشكل سليم إذا لزم الأمر، اضبط وضع المقعد وفقاً لذلك.



يحظر تركيب مقعد الطفل في المقعد المجاور المتاح عندما يكون مسند المقعد الكبير مطوياً لأسفل على المقاعد الأخرى ← 68.



من الأفضل أن تقوم بتركيب مقعد الطفل على المقعد الخلفي.  
لتركيب مقعد ISOFIX على هذا المقعد، قم بفك حزام المقعد يدوياً قبل ربط المسامير.



بالنسبة إلى مقعد الراكب الأمامي، يوصى باستخدام مقعد الأطفال الذي يتضمن دعامة أرضية لتجنب تشغيل إشارة تحذير حزام الأمان.



استعمال نظام سلامة للأطفال غير متوافق مع هذه السيارة لن يوفر الحماية الصحيحة للرضيع أو للطفل فهذا من شأنه أن يؤدي إلى التعرض إلى الإصابات الخطيرة أو المميتة.



إن القيام بتركيب نظام ISOFIX الخاص بالمقعد في المقعد الخلفي الأيسر، يعني أنه لا يمكن استخدام المقعد الأوسط. لم يعد الوصول لحزام الأمان الأوسط ممكن أو حتى قابل للاستخدام.



خطر التعرض للوفاة أو الإصابات البالغة: قبل تركيب مقعد طفل في مقعد الراكب الأمامي، تأكد من أنه قد تم تعطيل 99 ← airbag.



لا يسمح المقعد بتثبيت مقعد طفل.



مقعد الأطفال المثبت بواسطة نظام التركيب ISOFIX

مقعد مجهز لربط مقعد طفل ISOFIX أو i-Size.



المقاعد الأمامية والخلفية مَزُودَة بموضع تثبيت يسمح بتثبيت مقعد أطفال عام في اتجاه السير ISOFIX. تقع نقاط التثبيت على ظهر المقعد للراكب الأمامي ومسند ظهر الكنية في المقاعد الخلفية.



- (3) إذا لزم الأمر، فقم بإرجاع مقعد السيارة إلى أقصى وضع للخلف. قبل تثبيت مقعد الطفل المواجه للخلف، حرّك المقعد الأمامي للأمام قدر الإمكان، ثم بمجرد تثبيت مقعد الطفل، حرّك المقعد الأمامي للخلف قدر الإمكان دون أن يلامس مقعد الطفل.
- (4) في جميع الحالات، قم بإزالة مسند الرأس الخاص بالمقعد الخلفي الذي تم تركيب مقعد الطفل عليه. عليك فعل هذا الإجراء قبل وضع مقعد الطفل. حرّك المقعد أمام الطفل إلى الأمام، وحرّك المقعد إلى الأمام لتجنب الملامسة بين المقعد وساق الطفل.
- (5) ارفع المقعد للحد الأقصى وقم بإرجاعه لأبعد ما يكون وقم بإمالة مسند الظهر قليلاً (25° تقريباً).

يلخص الجدول أدناه المعلومات الموضحة في الرسم البياني من أجل ضمان الامتثال للوائح الحالية.

المقعد الخلفي الأوسط	الأماكن الخلفية الجانبية	المقعد الأمامي للراكب		أوزان الأطفال	نوع مقعد الطفل
		مع جعل airbag نشطاً	مع جعل airbag قيد التعطيل		
X	U (2)	X	X	> إلى 10 كجم	مهد للطفل المجموعة 0
X	U (3)	X	U (1) (5)	> إلى 10 كجم و > إلى 13 كجم	مقعد رضيع عكس اتجاه السير المجموعة 0 أو 0 +
X	U (3)	X	U (1) (5)	> 13 كجم ومن 9 إلى 18 كجم	مقعد رضيع في وضع عكس اتجاه السير المجموعة 0+ و 1
X	U (4)	U (5)	X	9 إلى 18 كجم	مقعد في اتجاه السير المجموعة 1
X	U / B2 (4)	U / B2 (5)	X	15 إلى 25 كجم و 22 إلى 36 كجم	وسادة رافعة مجموعة 2 و 3

(1) خطر التعرض للوفاة أو الإصابات البالغة: قبل تركيب مقعد طفل في مقعد الراكب الأمامي، تأكد من أنه قد تم تعطيل 99 ← airbag.



X = مقعد غير مجهز لتركيب مقاعد طفل من هذا النوع.

U = مقعد يسمح بتثبيت مقعد الطفل المعتمد "الشامل" بواسطة حزام المقعد: تحقق من أنه يمكن تركيبه.

B2 = مقعد معزز للمجموعة 2 (15 كجم إلى 25 كجم).

(2) يتم تركيب مهد للطفل بشكل مستعرض في السيارة ويشغل مكانين على الأقل. ضع الطفل مع توجيه قدميه بالقرب من الباب.

خطر التعرض للوفاة أو الإصابات البالغة: قبل تركيب مقعد طفل في مقعد الراكب الأمامي، تأكد من أنه قد تم تعطيل 99 ← airbag.



تحقق من حالة airbag قبل جلوس راكب أو تثبيت مقعد طفل. 

مكان غير مناسب لتركيب مقعد طفل 

مقعد الطفل مُثَبَّت بواسطة حزام الأمان

مقعد مجهز لربط مقعد معتمد "عالمياً" باستخدام حزام الأمان. **U**

يُتَبَح المقعد تثبيت مقعد الطفل بحزام الأمان "B2" الذي تمت الموافقة عليه. **B2**

استعمال نظام سلامة للأطفال غير متوافق مع هذه السيارة لن يوفر الحماية الصحيحة للرضيع أو للطفل فهذا من شأنه أن يؤدي إلى التعرض إلى الإصابات الخطيرة أو المميتة. 

تأكد من تأمين طفلك بالحزام دائماً وأن أحزمة مقعده أو حزام الأمان مضبوط بشكل سليم إذا لزم الأمر، اضبط وضع المقعد وفقاً لذلك. 

يحظر تركيب مقعد الطفل في المقعد المجاور المتاح عندما يكون مسند المقعد الكبير مطويًا لأسفل على المقاعد الأخرى ← 68. 

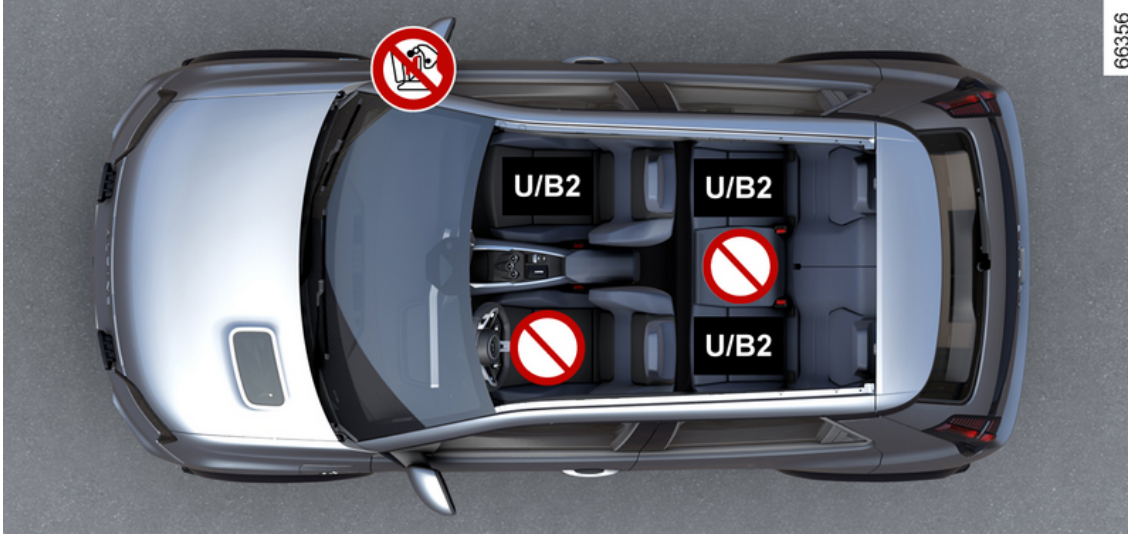



من الأفضل أن تقوم بتركيب مقعد الطفل على المقعد الخلفي. لتثبيت مقعد SOFIX في المقعد الخلفي الأيسر، قم بفك حزام الأمان المركزي يدويًا قبل تعشيق الأقفال.



### في المكان الخلفي الأوسط

تأكد من توافق حزام الأمان مع تثبيت مقعد الطفل. استشر وكيل الماركة.

يجب ألا يتم تركيب مقعد الأطفال الذي يتضمن دعامة الأرضية في المقعد الأوسط الخلفي. خطر التعرض للموت أو لإصابات خطيرة.



خطيرة.

## تثبيت مقعد الطفل، معلومات عامة

بعض المقاعد غير مجهزة لتثبيت مقعد طفل عليها  
توضح لك هذه الرسومات ← 90 ← 94 مكان  
تركيب مقعد الطفل.

من الأفضل أن تقوم بتركيب مقعد  
الطفل على المقعد الخلفي.  
تأكد أن مقعد الطفل أو أقدام الطفل  
لا تعرقل العلق الجيد للمقعد الأمامي



← 66

تأكد أن تثبيت مقعد الطفل في السيارة لا يتسبب  
في تحرير العنق من قاعدته.  
إذا كان عليك رفع مخدع الرأس، تأكد من وضعه  
جيداً حتى لا يقع في حالة الكبح المفاجئ أو  
الاصطدام.  
قم بتثبيت مقعد الطفل في السيارة حتى لو لم يكن  
مستخدماً حتى لا يقع في حالة الكبح المفاجئ أو  
الاصطدام.

أنواع مقعد الطفل المذكورة قد لا تكون متاحة. قبل  
استخدام مقعد طفل آخر، تأكد من قبل المصنّع أنه  
يمكنك التزود به.

## في المقعد الأمامي

اصطحاب طفل في مكان الراكب الأمامي قد يختلف من  
بلد لآخر راجع التشريعات ذات الصلة واتباع المؤشرات  
الموجودة على المخطط.

قبل تثبيت مقعد طفل في هذا المكان (إذا كان هذا  
التركيب مسموحاً):

– اخفض حزام المقعد إلى أقصى قدر ممكن.  
– حرك المقعد إلى أقصى وضع خلفي ممكن؛  
– قم بإمالة مسند الظهر بلطف بعيداً عن الوضع  
العمودي (بحوالي 25°)؛  
– في السيارات المزودة به، ارفع قاعدة المقعد إلى  
أقصى وضع خلفي.

ارفع مسند الرأس الخاص بالمقعد بالكامل دوماً حتى لا  
يتعارض مع مقعد الطفل ← 66.

بعد تثبيت مقعد الطفل، إذا لزم الأمر، عندما يكون ذلك  
ممكنًا، يمكنك تحريك مقعد المركبة إلى الأمام إذا لزم  
الأمر (حتى تترك مساحة كافية للمقاعد الخلفية للركاب  
أو مقاعد أطفال أخرى). بالنسبة لمقعد الطفل موضوع  
عكس اتجاه السير، لا يكن في اتصال مع لوحة القيادة  
أو في وضع متقدم لأقصى درجة.  
لا تقم بتعديل الإعدادات الأخرى بعد تثبيت مقعد الطفل.

## خطر التعرض للوفاة أو الإصابات

البالغة: قبل تركيب مقعد طفل في  
مقعد الراكب الأمامي، تأكد من أنه  
قد تم تعطيل 99 ← airbag.



## في المقعد الخلفي الجانبي

يتم تثبيت مهد للطفل بشكل مستعرض في السيارة  
ويشغل مكانين على الأقل. ضع الطفل مع توجيه قدميه  
بالقرب من الباب.

قبل تثبيت مقعد الطفل المواجه للخلف، حرّك المقعد  
الأمامي للأمام قدر الإمكان، ثم بمجرد تثبيت مقعد  
الطفل، حرّك المقعد الأمامي للخلف قدر الإمكان دون  
أن يلامس مقعد الطفل.

لأمان الطفل في وضع اتجاه السير:

– حرّك المقعد الذي سيجلس فيه الطفل إلى أقصى  
حد ممكن؛  
– قم بتحريك المقعد الذي أمام الطفل للأمام، ثم  
اضبط موضع ظهر المقعد إلى الأمام لتجنب حدوث  
تلامس بين المقعد وأرجل الطفل.

تأكد أن مقعد الطفل أو أقدام الطفل  
لا تعرقل العلق الجيد للمقعد الأمامي  
← 66.



في جميع الحالات، قم بإزالة مسند الرأس الخاص  
بالمقعد الخلفي الذي تم وضع مقعد الطفل فيه ← 68.  
وإذا لزم الأمر، فقم بإرجاع المقعد الخلفي إلى أقصى  
وضع للخلف. عليك فعل هذا الإجراء قبل وضع مقعد  
الطفل. تأكد أن مقعد الطفل مستند على مسند ظهر  
المقعد الخلفي.

تثبيت مقعد معزز (المجموعة 2 أو  
3)



تأكد من أن حزام الأمان ← 70  
يعمل (الرياح) بشكل صحيح.

ضبط حزام المقعد من خلال تثبيت:

– حزام الكتف على كتف الطفل دون لمس  
الرقبة؛

– حزام الأمان بحيث يكون مفروداً على  
الفخذين وعلى الحوض.

واضبط موضع مقعد المركبة إذا اقتضت  
الضرورة ذلك.

تم ضبط عناصر التثبيت ISOFIX فقط من أجل مقاعد الأطفال ذات نظام ISOFIX لا تتم أبداً بتركيب مقاعد أخرى للأطفال، ولا حزام أو



عناصر أخرى متعلقة بتثبيتته. تأكد من عدم وجود عائق في نقاط التثبيت. إذا تعرضت السيارة لحادث سير، تحقق من عناصر التثبيت ISOFIX وقم بتغيير مقعد الطفل.

تأكد أن مسند ظهر مقعد الطفل في وضع اتجاه السير ملائم لمسند ظهر مقعد السيارة. في هذه الحالة، غالباً لا يركز مقعد الطفل على وسادة جلوس مقعد السيارة.



إن مقعد الطفل يجب تركيبه بالحلقة المخصصة له.

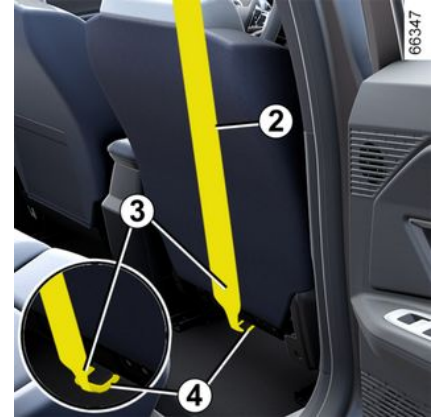

اربط الخطاف 3 بالشريط العلوي 2 على الحلقة 4

المُعَلِّمة بواسطة الرمز

كل الأماكن

اسحب الحزام العلوي 2 حتى يحدث تلامس بين ظهر مقعد الطفل وظهر مقعد السيارة.

تم ضبط عناصر التثبيت ISOFIX فقط من أجل مقاعد الأطفال ذات نظام ISOFIX



لا تقم أبد بتركيب مقاعد أخرى للأطفال، ولا حزام أو عناصر أخرى متعلقة بتثبيته. تأكد من عدم وجود عائق في نقاط التثبيت. إذا تعرضت السيارة لحادث سير، تحقق من عناصر التثبيت ISOFIX وقم بتغيير مقعد الطفل.

قبل استخدام مقعد طفل ISOFIX خاص بسيارة أخرى، تأكد من أن تركيبه مسموح به راجع قائمة السيارات التي يمكن أن يتم تركيب المقعد بها لدى الجهة المصنعة للتجهيزة



الحلقتان 1 موجودتان بين مسند الظهر ووسادة الجلوس بالمقعد ومميزتان بعلامة .

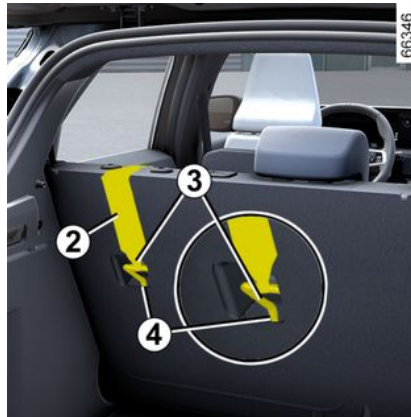

تُستخدم الحلقة الثالثة 4 لربط الحزام العلوي 2 في بعض مقاعد الأطفال.

المقاعد الخلفية

ينبغي وضع الحزام العلوي 2 بين مسند الظهر والرف الخلفي. وحتى يتم ذلك، ينبغي فك الرف الخلفي ← 63.

ثبت خطاف 3 في أحد الحلقات 4 المحددة بواسطة

الرمز .

- مقعد شبه عام ISOFIX ثنائي النطاق؛
- خاص بالسيارة؛
- i-Size - المزودة بأي مما يلي:
- حزام مرفق بالحلقة الثالثة للمقعد المقصود؛-
- أو رافعة تقع على أرضية السيارة، متوافقة مع المقعد المعتمد i-Size؛ وهدفها الأساسي هو منع مقعد الأطفال من التحرك في حالة حدوث تصادم.
- 

في الثلاث حالات الأخيرة، تأكد من إمكانية تركيب مقعد الطفل وذلك بمراجعة قائمة السيارات المتوافقة.



لا يجب إجراء أي تعديلات على الأجزاء المكونة لنظام تثبيت الحركة المجهز أصلاً (أحزمة الأمان، ISOFIX، والمقاعد وعناصر تثبيتها).

اربط مقعد الطفل بالمزبج ISOFIX إذا كان مجهزاً بها يضمن نظام ISOFIX تركيباً سهلاً وسريعاً وأماناً يتكون النظام ISOFIX من حلقتين، وفي بعض الأحيان، من حلقة ثالثة.

تحقق من تثبيت المقعد جيداً وذلك بتحريكه يساراً/ يميناً وللأمام/للخلف: يجب أن يكون المقعد مثبت بقوة. تحقق من أن مقعد الطفل ليس مانلاً وأنه لا يرتكز على نافذة.



لا تستخدم مقعد الطفل في حالة وجود خطر بفك تثبيت حزام الأمان المثبت له: يجب ألا تستقر قاعدة المقعد على الإبريم و/أو ماسك حزام الأمان.



لا يجب أن يكون حزام الأمان مرتخياً أو ملتوياً لا تدع شريط حزام الصدر يمر تحت الذراع أو خلف الظهر أبداً تحقق من أن الحزام ليس تالفاً بسبب بروزات حادة. إذا كان حزام الأمان لا يعمل بشكل طبيعي، فلن يقوم بحماية الطفل. استشر وكيل الماركة. لا تستخدم هذا المكان طالما لم يتم إصلاح الحزام.

### الربط بنظام ISOFIX

تمت الموافقة على تركيب مقاعد الأطفال المعتمدة ISOFIX وفقاً للوائح الحالية في حال سريان أي من الحالات الأربع التالية:

- مقعد عام ISOFIX ثلاثي النطاق متجه للأمام؛

قائمة طرق التثبيت الموصى بها من قبل الشركة المصنعة لأجهزة تثبيت الأطفال:



### خيار تثبيت مقعد الطفل

يوجد نظامان لتثبيت مقاعد الأطفال: استخدام حزام الأمان أو نظام ISOFIX.

### تثبيت عن طريق الحزام

يجب ضبط حزام الأمان لتأمين عمله في حالة الكبح المفاجئ أو عند حدوث تصادم.

اتبع مسارات الحزام المحددة من قبل الجهة المصنعة لمقعد الطفل.

تحقق دائماً من ربط حزام الأمان وذلك بسحبه لأعلى ثم شده للحد الأقصى مع الضغط على مقعد الطفل.



لا تترك الطفل أبداً دون مراقبة في السيارة.  
تأكد من تأمين طفلك بالحزام دائماً وأن أحزمة مقعده أو حزام الأمان مضبوط بشكل سليم تجنب الملابس السميكة جداً التي تُحدث ارتخاءً مع الأحزمة ← 70.  
لا تدع طفلك يُخرج رأسه أو ذراعيه من النافذة.  
تأكد أن طفلك في وضع مناسب خلال السير لا سيما أثناء نومه.

### اختيار مقعد الطفل

#### مقعد الطفل في الاتجاه المعاكس للسير



78763

يعد رأس الطفل بشكل متناسبي أثقل من رأس الشخص البالغ، وعنقه ضعيفا جداً. انقل الطفل بهذه الوضعية

أطول فترة زمنية ممكنة (حتى سن عامين كحد أدنى).  
فهذه الوضعية تدعم الرأس والرقبة  
اختر مقعداً ضاماً من أجل حماية جانبية أفضل وقم  
بتغييره بمجرد أن تخرج رأس الطفل من مقعد الرضع.

#### مقعد الأطفال المركب في اتجاه السير



78762

يمكن للطفل الذي يصل وزنه إلى 18 كجم أو يبلغ  
عمره حتى 4 سنوات السفر على مقعد في وضع اتجاه  
السير. اختر مقعداً حسب حجم الطفل: يجب إعطاء  
أولوية لحماية رأس الطفل وبطنه. مقعد الطفل المثبت  
جيداً باتجاه السير يقلل من مخاطر تصادم الرأس. تأكد  
من أن طفلك يسافر في مقعد في وضع اتجاه السير  
مزود بحزام طالما أن حجمه يسمح بذلك.  
اختر مقعداً ضاماً من أجل حماية جانبية أفضل.

#### وسائد رافعة

78761



بداية من وزن 15 كجم أو 4 أعوام يمكن نقل الطفل  
جالساً على وسادة رافعة تتيح التوافق بين حزام الأمان  
والبنية الجسدية للطفل. يجب أن تكون الوسادة الرافعة  
مجهزة بموجهات تثبيت الحزام على فخذي الطفل وليس  
على بطنه. يُنصح باستخدام مقعد مع مسند ظهر قابل  
لتعديل الارتفاع ومزود بموجه للحزام لوضع حزام  
الأمان في وسط الكتف. لا يجب أن يكون أبداً على  
الرقبة أو الذراع.  
اختر مقعداً ضاماً من أجل حماية جانبية أفضل.

معلومات عامة

اصطحاب أطفال

يُرجى التأكد من التقيد بالقوانين المحلية لبلدك.

الطفل، مثل الشخص البالغ، يجب أن يجلس بشكل سليم ويتم تأمينه بالحزام أياً كانت المسافة أنت مسئول عن الأطفال الراكبين معك.

لا يعد الطفل شخصاً بالغاً صغيراً. فهو مُعرض لخطر الإصابات النوعية لأن عضلاته وعظامه مازالت في طور النمو. حزام الأمان غير ملائم بالنسبة له. استخدم مقعد طفل متوافق واستخدمه بشكل سليم.

لمنع فتح الأبواب، استخدم ميزة "قفل الأطفال" ← 59.



يوازي تأثير التصادم على سرعة 50 كم/ساعة السقوط من ارتفاع قدره 10 أمتار.



عدم ربط الطفل يوازي تركه يلعب في شرفة الطابق الثالث دون سور واق.

لا تحمل أبداً الطفل بين ذراعيك ففي حالة التصادم، لن تستطيع الإمساك به، حتى لو كنت واضعاً حزام الأمان.

إذا تعرضت سيارتك لحادث في الطريق، فقم بتغيير مقعد الطفل وافحص الأحزمة ومواضع التثبيت ISOFIX.

مسؤولية السائق أثناء صف السيارة أو إيقافها



لا تترك أبداً سيارتك وبدخلها حيوان، أو طفل، أو شخص بالغ لا يمكنه الاعتماد على نفسه بقدرٍ كافٍ، حتى ولو لفترة قصيرة.

في الواقع، قد يتعرض هؤلاء لخطر أو قد يُعرضوا آخرين لخطر مثلاً بتشغيل المحرك أو بتفعيل تجهيزات كالنوافذ الكهربائية أو أيضاً بتأمين قفل الأبواب.

علاوة على ذلك، اعلم أن في أوقات الحر و/أو الأوقات المشمسة، ترتفع درجة الحرارة الداخلية لمقصورة الركاب سريعاً.

خطر التعرض للموت أو لإصابات خطيرة.

استعمال مقعد الطفل

مستوى الحماية الذي يقدمه مقعد الطفل يعتمد على قدرته على الإمساك بطلقك وعلى طريقة تركيبه التركيب غير السليم لمقعد الطفل من شأنه أن يُعرض حماية الطفل للخطر في حالة الكبح المفاجئ أو عند التصادم.

قبل شرائك لمقعد الطفل، تحقق من ملاءمته لتسريعات البلد الذي تتواجد فيه وأنه يمكن تركيبه في سيارتك استشر وكيل الشركة لمعرفة المقاعد الموصى بها لسيارتك

اللوائح الخاصة بنقل الأطفال خاصة بكل بلد. يعتمد استخدام مقعد الطفل أثناء النقل على عمر و/أو حجم و/أو وزن الطفل.

بالنسبة للأطفال الذين لا يحتاجون إلى النقل في مقعد الأطفال، تأكد من ضبط حزام المقعد وتثبيتته بشكل صحيح.

في جميع الحالات، يجب عليك الامتثال للوائح البلد المعين الذي تتواجد فيه.

قبل تركيب مقعد الطفل، قم بقراءة دليل استخدامه واحرص على الالتزام بالتعليمات. إذا واجهتك صعوبات عند تركيبه، استشر الجهة المصنعة لهذه التجهيزة. احتفظ بالكتيب مع المقعد.



كن قدوة لأطفالك من خلال ربطك لحزام الأمان وعلم طفلك:

- أن يربط حزامه بشكل صحيح؛
  - أن يصعد أو ينزل من السيارة من الجهة الأخرى بعيداً عن حركة المرور المزدحمة.
- لا تستخدم مقعد طفل مستعمل أو لا يوجد معه دليل استخدام.

تحقق من عدم وجود أية أعراض في مقعد الطفل أو بالقرب منه قد تعيق تركيبه.

## التحذيرات

جميع التحذيرات اللاحقة هدفها منع إعاقة انتفاخ **airbag** وتفادي الإصابات الخطيرة المباشرة الناتجة عن الاصطدام به عند خروجه.



- تم تصميم **airbag** لاستكمال عمل حزام الأمان. يُعدّ **airbag** وحزام الأمان عنصرين لا يتجزأ من نظام الحماية نفسه. لذا فمن الضروري وضع حزام الأمان باستمرار. عدم وضع حزام الأمان يعرض الركاب لإصابات بالغة الخطورة عند وقوع حادث. قد يؤدي ذلك أيضاً إلى تفاقم خطر الإصابة على سطح الجلد الملازمة لانطلاق **airbag**، مع أن مثل هذه الإصابات الصغيرة مُحتملة الحدوث دوماً في وجود أكياس الهواء.
- لا تنطلق الشدادات والوسادات الهوائية **airbags** تلقائياً في حالة الانقلاب أو التصادمات الخلفية، حتى العنيفة منها. أما التصادمات التي يتعرض لها أسفل السيارة: أرصفت، حفرات على الطرق، حصى... قد تؤدي إلى انطلاق هذه الأنظمة.
- يُحظر تماماً إتمام أي عمل وإجراء أي تعديلات على نظام **airbag** بأكمله (**airbags**)، شدادات أحزمة الأمان، والوحدة المركزية الكهربائية، والتوصيلات الكهربائية، وما إلى ذلك) (إلا من قِبَل الفنيين المؤهلين بالشبكة).
  - للحفاظ على التشغيل السليم للنظام ولتفادي انطلاقه عشوائياً، فإن الفنيين بشبكة الماركة هم وحدهم المؤهلون للتدخل في نظام **airbag**.
  - وفقاً لاحتياطات الأمان، تحقق من سلامة نظام **airbag** عندما تتعرض السيارة لحادث أو سرقة أو محاولة سرقة.
  - في حالة بيع السيارة أو إيجارها، أبلغ المشتري الجديد بهذه الشروط عند تسليمه دليل مستخدم السيارة.
  - عند تكهين السيارة، توجه لوكيل معتمد للتخلص من مولد (مولدات) الغاز.

### تحذير يتعلق بالوسادة الهوائية الجانبية **airbag**



- لا تضع أي ملحقات أو أغراض أو حتى حيوانات بين ظهر المقعد والباب والتجهيزات الداخلية. وكذلك لا تقم بتغطية مسند الظهر بأغراض كالملايس أو غيرها. حيث إن ذلك قد يعوق الأداء السليم للكيس الهوائي أو قد يتسبب في حدوث إصابات عند انطلاق **airbag**.
- لا يجوز القيام بأي عمل أو تعديل على الإطلاق على المقعد أو التجهيزات الداخلية، باستثناء الموظفين المؤهلين من شبكتنا.
- تمتد **airbags** من خلال الفتحات الموجودة في مساند الظهر الخاصة بالمقاعد الأمامية (بجانب الباب وجانب الكونسول الأوسط): لا تُدخل أي شيء في هذه الفتحات أبدًا.

## وسائل حماية تكميلية للحزام الخلفي

### المقدمة

تتكون من:

- شدادات بكرة لف حزام الأمان الجانبية؛
  - محددات قوة حزام الصدر.
- هذه الأنظمة مصممة لتعمل بشكل مستقل أو معاً، في التصادمات الأمامية.
- اعتماداً على شدة التأثير، يمكن للنظام أن يسبب:
- انسداد حزام الأمان؛
  - شدادة بكرة حزام الأمان (التي تعمل على تصحيح ارتخاء الحزام).

### محدد القوة

عندما يبلغ التصامم قوة معينة، يعمل هذا النظام على الحد من قوة الحزام الواقعة على الجسم.

## الشدادات الجانبية لأحزمة الأمان

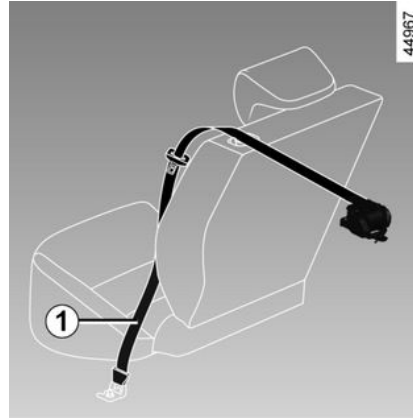

تتيح الشدادات تثبيت الراكب في مقعده، والتصاق الحزام بالجسم وبالتالي زيادة فعاليته.

أثناء تشغيل الإشعال، وبعد وقوع تصادم أمامي قوي وبناءً على قوة التصادم، يمكن للنظام تحرير آلية شد بكرة القصور الذاتي بحزام الأمان 1 التي تقوم بسحب الحزام على الفور.



- بعد التعرض لحادث، يتعين عليك فحص جميع وسائل الحماية.
- لا يجوز على الإطلاق التدخل في أي جزء من النظام (شدادات، airbags، أجهزة كمبيوتر، مجموعة أسلاك) أو إعادة استعماله على سيارة أخرى حتى ولو من الموديل ذاته.
- لا يجوز لأحد غير الفنيين المتخصصين بشبكة الشركة العمل في airbags، وبخلاف ذلك قد يعمل النظام فجأة، مما يؤدي إلى التعرض لإصابة.
- يجب ألا يتم ضبط الخصائص الكهربائية للمشعل إلا من قبل اختصاصيين يستخدمون معدات ملائمة.
- عند تكهين السيارة، اتصل بوكيل معتمد للتخلص من مولد الغاز للشدادات و airbags.

## وسائل الحماية الجانبية

### الكيس الهوائي الجانبي

تم تركيب airbag هذه لكل مقعد من المقاعد الأمامية، ويتم تفعيلها على جانبي المقاعد (جهة الباب) لحماية الركاب عند وقوع تصادم جانبي شديد.

### كيس هوائي سنائري

airbag هذه يتم تركيبها على امتداد جانبي السيارة في السقف حيث تُفتح على جانبي نوافذ جوانب الباب الأمامية والخلفية لحماية الركاب حال التصادم الجانبي الشديد.



**تحذيرات فيما يتعلق بالسائق airbag**

- لا تجر تعديلات على عجلة القيادة أو الحلية.
- لا تقم بتغطية صرة عجلة القيادة تحت أي ظرف من الظروف.
- لا تقم بتثبيت أي أغراض (شاردة، شعار، ساعة، قاعدة هاتف، وما إلى ذلك) على صرة عجلة القيادة.
- لا يجوز فك عجلة التوجيه (إلا من قبل الطاقم المؤهل لدى شبكة الشركة).
- لا تجلس بالقرب من عجلة التوجيه: اجلس مع ثني ذراعيك قليلاً (راجع "ضبط وضع القيادة الخاص بك" ← 70). وتضمن مجالاً كافياً لانتفاخ سليم وفعالية قصوى للكيس الهوائي.

**تحذيرات فيما يتعلق بالراكب airbag**

- لا تقم بتركيب أية أغراض (دبوس، شعار، ساعة، حامل هاتف، وما إلى ذلك) أو تثبيتها على لوحة العدادات بالقرب من airbag.
- لا تضع أي فاصل بين اللوحة والراكب (حيوان، مظلة، عصا، علب، وما إلى ذلك).
- يجب ألا يضع الراكب قدميه على لوحة التابلوه أو على المقعد لأن هذه الأوضاع المختلفة قد تسبب إصابات خطيرة. بشكل عام، يتعين إبقاء كل أجزاء الجسم (الركبتين، اليدين، الرأس...) بعيدة عن لوحة القيادة.

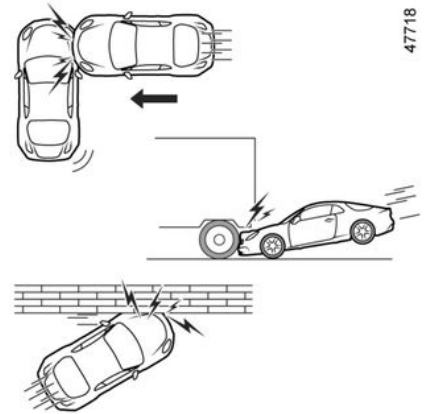

- وقوع تصادم جانبي يؤثر على الجزء الأمامي أو الخلفي من السيارة؛
- وقوع تصادم أمامي، أسفل مؤخرة شاحنة؛
- وقوع تصادم أمامي في عائق بزوايا حادة؛
- ...

جميع التحذيرات اللاحقة هدفها منع إعاقة انتفاخ **airbag** وتفادي الإصابات الخطيرة المباشرة الناتجة عن الاصطدام به عند خروجه.

الشدادات أو **airbags** قد يتم تشغيلها بواسطة:

- تأثير تحت السيارة (مثل الرصيف)؛
- الحفرات على الطرق؛
- السقوط أو الهبوط الحاد؛
- الحصى؛
- ...

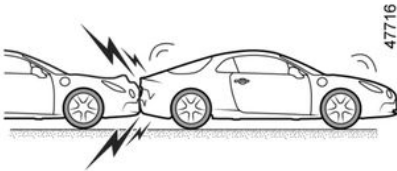

47716

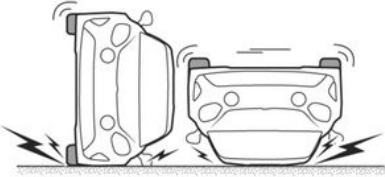

47715

الشدادات أو **airbags** قد لا يتم تشغيلها بواسطة:

- تصادم خلفي، مهما كانت شدته؛
- في حال انقلاب السيارة؛

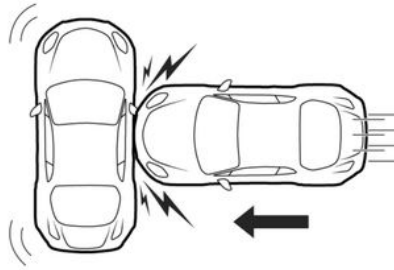

47717

عند حدوث تصادم جانبي مع سيارة أخرى من نفس الفئة أو من فئة أعلى، بسرعة تصادم تساوي 50 كم/ساعة أو أكبر.

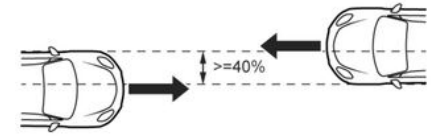

47737

في حال حدوث تصادم أمامي مع سيارة أخرى من الفئة نفسها أو من فئة أعلى، بمنطقة تصادم تساوي 40% أو أكثر، حيث تتساوى فيها سرعة كلتا السيارتين أو تكون أكبر من 40 كم/ساعة.

## أجهزة الأمان الإضافية

- وحدة إلكترونية لمراقبة النظام المتحكم بجهاز الإشعال الكهربائي لمولد الغاز؛
- المستشعرات البعيدة؛
- مصابيح تحذير نظام التحكم، المعروضة على لوحة التحكم على السطح 3:

- يضيء ، تم تنشيط الراكب airbag؛ -
- يضيء ، تم تعطيل الراكب airbag؛ -



الفور حتى لا يتم منع الركاب بأي شكل من الأشكال من مغادرة السيارة.

### خلل في التشغيل

سيضيء ضوء التحذير هذا عند بدء تشغيل المحرك ثم ينطفئ بعد 65 ثانية تقريباً. أما إذا لم يضيء عند بدء تشغيل الإشعال أو إذا ظل مضيئاً، فهذا يعني وجود عطل في النظام. استشر أحد وكلاء الماركة في أقرب وقت؛ فأي تأخير قد يؤدي إلى فقدان فعالية الحماية.

47713

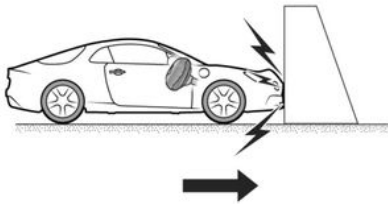

يستخدم نظام airbag طريقة إشعالية. ويفسر ذلك سبب الحرارة التي تنتشئ أثناء نفخ الوسادة الهوائية، والدخان الذي يتصاعد (ليست هذه إشارة إلى بداية حريق)، كما يؤدي إلى ضوضاء قوية. فقد يؤدي نفخ airbag إلى الإصابة بجروح على سطح الجلد أو مشكلات أخرى.





### العمل

لا يعمل النظام إلا بعد تشغيل الإشعال.

في حالة حدوث صدمة أمامية شديدة، تنتفخ airbags بسرعة للتخفيف من شدة تصادم رأس وصدر السائق بعجلة القيادة، ورأس وصدر الراكب الأمامي بلوحة العدادات. وبعدئذٍ، يفرغ الهواء من الوسائد الهوائية على

تؤدي الحالات التالية إلى تشغيل الشدادات أو airbags.

عند حدوث تصادم أمامي بسطح صلب (غير قابل للإسقاط) بسرعة تصادم تساوي 25 كم/ساعة أو أكبر.

## الشدادات

وسائل الحماية التكميلية لأحزمة أمان المقاعد الأمامية

### المقدمة

تتكون من:

- شدادات بكرة لف حزام الأمان؛
- شدادات حزام الأمان للراكب؛
- محددات قوة حزام الصدر؛
- **airbags** السائق والراكب الأمامي.

هذه الأنظمة مصممة لتعمل بشكل مستقل أو معاً، في التصادمات الأمامية.

اعتماداً على شدة التأثير، يمكن للنظام أن يسبب:

- انسداد حزام الأمان؛
- شداة بكرة حزام الأمان التي تعمل على تصحيح ارتخاء الحزام؛
- شداة حزام الأمان للراكب لتثبيته في المقعد؛
- **airbag** الأمامية.

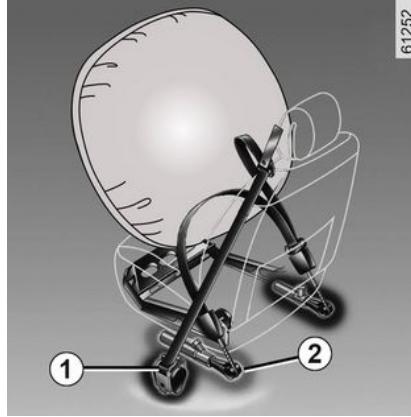

تتيح الشدادات تثبيت الراكب في مقعده، والتصاق الحزام بالجسم وبالتالي زيادة فعاليته.

بينما الإشعال مشغل وفي حالة وقوع تصادم أمامي شديد يمكن أن ينطلق النظام تبعاً لقوة التصادم:

- شدادات بكرة القصور الذاتي لحزام الأمان 1 التي تسحب حزام الأمان فوراً؛
- شدادات بكرة لف حزام الأمان 2 بالمقاعد الأمامية.



- بعد التعرض لحادث، يتعين عليك فحص جميع وسائل الحماية.
- لا يجوز على الإطلاق التدخل في أي جزء من النظام (شدادات، **airbags**، أجهزة كمبيوتر، مجموعة أسلاك) أو إعادة استعماله على سيارة أخرى حتى ولو من الموديل ذاته.
- لا يجوز لأحد غير الفنيين المتخصصين بشبكة الشركة العمل في **airbags**، وبخلاف ذلك قد يعمل النظام فجأة، مما يؤدي إلى التعرض لإصابة.
- يجب ألا يتم ضبط الخصائص الكهربائية للمشعل إلا من قبل اختصاصيين يستخدمون معدات ملائمة.
- عند تكهين السيارة، اتصل بوكيل معتمد للتخلص من مولد الغاز للشدادات و **airbags**.

### محدد القوة

عندما يبلغ التصام قوة معينة، يعمل هذا النظام على الحد من قوة الحزام الواقعة على الجسم.

### الوسائد الهوائية الأمامية للسائق والراكب

يتم تركيبها في جانبي السائق والراكب.

يشير الرمز الموجود على القسم السفلي من الزجاج الأمامي إلى ما إذا كانت المعدة موجودة أم لا (بناءً على طراز السيارة).

يتكون كل نظام **airbag** من:

- يتم تركيب **airbag** ومولد غاز على عجلة القيادة للسائق وفي لوحة العدادات للراكب الأمامي؛

## التحذيرات

المعلومات الواردة أدناه تتعلق بالأحزمة الأمامية والخلفية للسيارة.



- يجب عدم إجراء أي تعديل على مكونات نظام التثبيت المجهزة أصلاً (أحزمة الأمان والمقاعد وعناصر تثبيتها). في حالات خاصة (على سبيل المثال، تركيب مقاعد أطفال)، يُرجى استشارة أحد الوكلاء المعتمدين.
- لا تستخدم أية أغراض قد تتسبب في ارتخاء الأحزمة (مثلاً: مشبك غسيل، دبوس، إلخ)، وإذا كان الحزام مرتخياً عند ربطه، فقد يؤدي ذلك إلى إصابات خطيرة في حالة وقوع حادث.
- لا تدع شريط حزام الكتف يمر تحت ذراعك أو خلف ظهرك أبداً.
- لا تستعمل الحزام لأكثر من شخص واحد في نفس الوقت ولا تربط الحزام حول رضيع أو طفل جالس على حرك.
- يجب ألا يُلف الحزام.
- بعد وقوع حادث، يجب فحص أحزمة الأمان واستبدالها عند الضرورة. كذلك، استبدل حزامك إذا ساءت حالته.
- عند إعادة مقعد الكنب الخلفية إلى مكانه، تأكد من وضع أحزمة الأمان والأبازيم بشكل صحيح، بحيث يمكن استخدامها بشكل سليم.
- تأكد من إدخال لسان الحزام في علبة التعشيق المناسبة.
- تأكد من عدم وضع أي شيء في منطقة علبة قفل الحزام حتى لا يعوق عمله.
- تأكد من أن مزلاج حزام الأمان مُركب على النحو الصحيح (لبنغي ألا يكون بعيداً وغير ظاهر أو معاق أو مسطح من قبل أشخاص أو أشياء).

السيارة. يُعلم ذلك السائق بحالة ربط كل من أحزمة الأمان للمقاعد الخلفية في كل مرة:

- يتم فتح الأبواب أثناء القيادة (سرعة السيارة فوق الصفر)؛
- يتم ربط حزام المقعد الأمامي أو لم يتم ربطه.

### فهم الرسومات 6:

- الرمز باللون الأخضر: حزام الأمان مثبت؛
- يضيء الرمز باللون الأحمر: إذا كان المقعد مشغولاً وحزام الأمان غير مربوط؛
- علامة رمادية: المقعد غير مشغول (حسب طراز السيارة).

حسب طراز السيارة، ومع غلق الأبواب، يظهر مصباح



التحذير على الشاشة المركزية أيضاً عند تشغيل الإشعال، وإذا كان المقعد الخلفي مشغولاً وحزام الأمان غير مربوط.

عندما تكون سرعة السيارة أقل من 12 ميلاً في الساعة



تقريباً (20 كم/ساعة)، يظهر ضوء التحذير على الشاشة المركزية عندما يكون حزام المقعد الخلفي غير مربوط.

يكون مصحوباً بالرسم 6 الذي يظهر لمدة 60 ثانية تقريباً في كل مرة يتم فيها ربط أو فك أحزمة الأمان للمقاعد الخلفية.

عندما تصل سرعة السيارة أو تتجاوز حوالي 12 ميلاً في الساعة (20 كم/ساعة)، إذا كان أحد أحزمة الأمان الخلفية غير مربوط أو أصبح غير مربوط أثناء الرحلة:

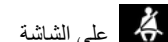

- يومض مصباح التحذير على الشاشة المركزية؛

و

- يتم إصدار صوت تنبيه لمدة 30 إلى 120 ثانية تقريباً (حسب الإصدار)؛

و

- يظهر الرسم 6 لمدة 60 ثانية على الأقل - أو حسب طراز السيارة - لمدة 180 ثانية تقريباً، ويظهر رمز المقعد المعنى باللون الأحمر.

تأكد دائماً من ربط ركاب المقاعد الخلفية لأحزمة الأمان بصورة صحيحة وأن عدد أحزمة الأمان المُشار إليها يتطابق مع عدد المقاعد الخلفية المشغولة. **ملاحظة:** في بعض الحالات، يتسبب وضع الأشياء على المقاعد الخلفية للركاب إلى ظهور ضوء التحذير.

### الأحزمة الخلفية

#### الأحزمة الخلفية الجانبية 7



يتم تأمين القفل وتحرير القفل والضبط بنفس الطريقة المتبعة للحزام الأمامي.

تأكد من الوضعية الصحيحة والتشغيل السليم لأحزمة الأمان الخلفية بعد كل تحريك للكتابة الخلفية.



#### حزام الأمان الخلفي الأوسط 8

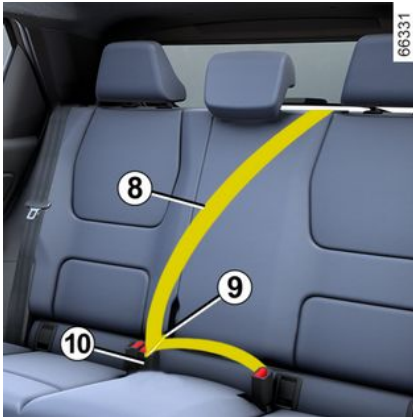

اسحب شريط حزام الصدر ببطء 8.

قم بتعشيق الإبزيم المنزلق 9 في العلبة الخاصة بحزام الأمان المركزي 10.

## أحزمة الأمان

حزام (أحزمة) الأمان لدى السائق و/أو الراكب الأمامي غير مربوط (إذا كان مقعد الراكب مشغولاً).



### تذكير أحزمة المقاعد الأمامية



الأمان لدى السائق و/أو الراكب الأمامي غير مربوط (إذا كان مقعد الراكب مشغولاً).

عندما تكون سرعة السيارة أقل من 12 ميلاً في الساعة



(20 كم/ساعة) تقريباً، يظهر ضوء التحذير على الشاشة المركزية إذا كان المقعد الأمامي مشغولاً وحزام الأمان غير مربوط.

يكون مصحوباً بالرسم 6 الذي يظهر لمدة 60 ثانية تقريباً في كل مرة يتم فيها ربط أو فك أحزمة الأمان للمقاعد الأمامية.

عندما تتجاوز سرعة السيارة ما يقرب من 20 كم/ساعة، إذا كان أحد أحزمة الأمان للمقاعد الأمامية غير مربوط أو أصبح غير مربوط أثناء الرحلة:

– يومض مصباح التحذير  على الشاشة المركزية؛

و

– ويصدر صوت صافرة لمدة 120 ثانية؛

و

– يتم عرض الرسم 6 لمدة 180 ثانية تقريباً ويظهر رمز المقعد المعنى إلى اللون الأحمر.

تأكد دائماً من ربط ركاب المقاعد الخلفية لأحزمة الأمان بشكل صحيح وأن عدد أحزمة الأمان المشار إليها بأنها مربوطة يتطابق مع عدد المقاعد الأمامية المشغولة.

**ملاحظة:** في بعض الحالات، يتسبب وضع شيء ما على مقعد الراكب في إطلاق ضوء التحذير.

### تذكير أحزمة المقاعد الخلفية

عند إغلاق الأبواب، يتم عرض الرسم 6 على لوحة أجهزة القياس لمدة 60 ثانية تقريباً عند تشغيل إشعال

عند إغلاق الأبواب، يتم عرض الرسم 6 على لوحة أجهزة القياس لمدة 60 ثانية تقريباً عند تشغيل إشعال السيارة. يُعلم ذلك السائق بحالة ربط كل من أحزمة الأمان للمقاعد الأمامية في كل مرة:

– يتم فتح الأبواب أثناء القيادة (سرعة السيارة فوق الصفر)؛

– يتم ربط حزام المقعد الأمامي أو لم يتم ربطه.

### فهم الرسومات 6:

– الرمز باللون الأخضر: حزام الأمان مثبت؛

– بضيء الرمز باللون الأحمر: إذا كان المقعد مشغولاً وحزام الأمان غير مربوط؛

– الرمز باللون الرمادي: المقعد غير مشغول.

عند إغلاق الأبواب، تظهر هذه على الشاشة المركزية



عند تشغيل المحرك وإذا كان حزام (أحزمة)

لضمان سلامتكم، ينبغي ربط أحزمة الأمان في كل تنقلاتكم كما يجب التقيد بالقوانين المحلية للبلد الذي تتواجدون فيه.

قبل إدارة المحرك، قم أولاً ب**ضبط وضع القيادة ثم قم بضبط حزام الأمان لجميع الركاب للحصول على أفضل حماية.**

### ضبط وضع القيادة

- اجلس جيداً في مقعدك (بعد خلع معطفك أو سترتك، إلخ). هذا الأمر ضروري لضمان وضع ظهرتك بشكل صحيح؛
- اضبط المسافة بين المقعد والدواسات. يجب ضبط المقعد نحو الخلف إلى أبعد مسافة ممكنة لتتيح لك الضغط الكامل على الدواسات. كما يجب ضبط مسند الظهر بحيث يبقى الذراعان مثنيتين قليلاً؛
- اضبط وضع مسند الرأس الخاص بك. للحصول على أقصى درجة من الأمان، يجب أن تكون المسافة بين الرأس ومسند الرأس أقل ما يمكن؛
- اضبط ارتفاع المقعد يتيح لك هذا الضبط تحديد موضع المقعد الذي يوفر لك أفضل رؤية ممكنة؛
- اضبط وضع عجلة القيادة.

تأكد من تأمين الكنبية الخلفية ← 68 في موضعها بطريقة صحيحة حتى تعمل أحزمة أمان المقاعد الخلفية بطريقة صحيحة.



أحزمة الأمان غير المضبوطة جيداً أو الملتوية قد تتسبب في إصابات عند وقوع حادث.

استخدم حزام أمان واحد للشخص الواحد، سواء كان طفلاً أو شخصاً بالغاً. يجب على النساء الحوامل أيضاً أن يربطن الحزام في هذه الحالة، تأكد أن شريط حزام الحوض لا يضغط بقوة على أسفل البطن مع عدم إحداث ارتخاء إضافي.

### ضبط أحزمة الأمان



لضمان تعديل أحزمة المقاعد وتثبيتها بشكل صحيح في جميع المقاعد:

- اضبط المقاعد (وضع المقعد وزاوية مسند الظهر إذا كان متاحاً)؛

- اسند ظهرتك جيداً على مسند الظهر؛

- حرك حزام الكتف 1 إلى أقرب ما يمكن من قاعدة العنق دون أن يستقر عليه فعلياً (إذا لزم الأمر، اضبط ارتفاع حزام المقعد إذا أمكن ذلك) وتأكد من أن حزام الكتف 1 ملاصق للكتف؛

- ثبت حزام الأمان 2 بحيث يكون مفروداً على الفخذين وعلى الحوض.

يجب أن يلتصق حزام المقعد بالجسم مباشرة قدر المستطاع؛ فعلى سبيل المثال، تجنب ارتداء الملابس الثقيلة والاحتفاظ بالأشياء كبيرة الحجم تحت الأحزمة، وما إلى ذلك.

### تأمين القفل

اسحب شريط حزام الصدر ببطء ويرفق وتأكد من تشغيل الإبزيم 3 في العلبة 5 (تحقق من تأمين القفل بشد الإبزيم 3).

إذا تم احتجاز الحزام، فأمسكه من الخلف واسحبه من جديد.

إذا انحشر حزامك تماماً، اسحب الحزام بقوة لكن بسلاسة لإخراجه بمقدار 3 سم تقريباً. دعه يلتف من جديد ثم اسحبه مرة أخرى.

إذا استمرت المشكلة، فاستشر وكيل الماركة.

### تحرير القفل

اضغط على الزر 4 فيلتف حزام المقعد من جديد بواسطة بكرة لف. اصطحبه.

### مصابيح تحذير للتذكير بربط حزام الأمان



ضوء التحذير هذا يظهر على الشاشة المركزية A عند تشغيل الإشعاع في السيارة، وإذا كان

## المقاعد الخلفية

قبل طي أي مقعد خلفي جانبي، قم بتعشيق إبريم حزام الأمان الخاص بالمقعد المعني في اللعبة الخاصة به. سيعمل لك على منع انحصار حزام الأمان عند إعادة المقعد إلى وضعه الطبيعي للاستخدام. وفي جميع الأحوال، تحقق من عمل أحزمة المقعد بشكل صحيح.

اسحب الشريط 1 واخفض مسند الظهر A.

**ملاحظة:** لأسباب تتعلق بالسلامة، يتم تجهيز ظهر المقعد A بنظام تثبيت. قد تواجه مقاومة عند التعامل معه.

**إعادة تركيب مسند الظهر،** قم بالعملية السابقة بترتيب عكسي للخطوات.

ارفع مسند الظهر حتى يتم تأمين قفله.

احرص على ألا يعلق حزام الأمان بين ظهر المقعد والرف.

تأكد من أن أحزمة الأمان تعمل بشكل صحيح.



أثناء تركيب مسند الظهر في مكانه، تحقق من تأمين قفل مسند الظهر جيداً.

في حالة استخدام كسوة للمقاعد،

احرص على ألا تعيق غلق مزلاج مسند الظهر.

تحقق من وضع الأحزمة بشكل صحيح.

أعد ضبط وضعية مساند الرأس.



لا يتيح تكوين المقعد الخلفي المزدوج مع إنزال مسند الظهر الصغير B استخدام المقعد الأوسط، حيث سيكون من المستحيل

ربط حزام الأمان (أبازيم الحزام غير قابلة

للوصول).



عند محاولات تحريك المقاعد الخلفية، تأكد من عدم وجود شيء يعوق التثبيت (جزء من الجسد، أو حيوان، أو حصى، أو قطعة قماش، أو لعب أو ما إلى ذلك).

مخدع الرأس الخلفي

وضع الاستخدام

ارفع مسند الرأس بالكامل حتى ينغلق. تأكد من تأمين القفل جيدا.

لخلع مخدع الرأس



قم بإمالة مقعد الكنب الخلفية للأمام، وارفع مسند الرأس قدر الإمكان، ثم اضغط على الزر 1 وقم بإمالة مسند الرأس.

إعادة مخدع الرأس إلى مكانه

قم بإمالة مقعد الكنب الخلفية للأمام، ثم أدخل القضبان في الفتحات، وادفع مسند الرأس حتى يتم قفله لاستخدامه في الوضع العلوي. تأكد من تأمين القفل جيدا.

موضع طي مسند الرأس 2



اضغط على الزر 1 ثم اخفض مخدع الرأس تمامًا.

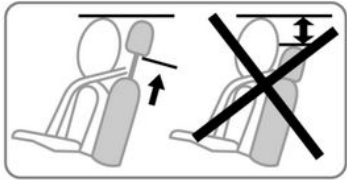

عندما يتم ضبط مخدع الرأس على الموضع الأدنى، لغرض التخزين فقط: يجب ألا يُستخدم هذا الوضع عندما يكون المقعد مشغولاً.

نظرا لأن مخدع الرأس عنصر من عناصر الأمان، تأكد من وجوده وضبطه جيدا.

الكنبة الخلفية: الخصائص الوظيفية

الخواص

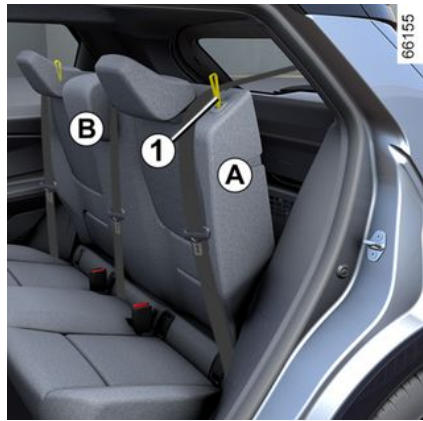

لطي مسند الظهر

تأكد من تقديم المقاعد الأمامية بما يكفي. قبل طي ظهر المقعد مجدداً، اخفض مساند الرأس قدر الإمكان.

## المقاعد الأمامية

### إمالة مسند الظهر

ارفع المقبض 4 إلى أقصى قدر ممكن وقم بإمالة مسند الظهر حتى الوضع المرغوب به. عند الوصول للوضع المرغوب، اترك المقبض وتأكد من تأمين قفله جيداً.

بعد إجراء التعديلات، تأكد من إحكام تثبيت مساند ظهر المقعد في مواضعها.



من أجل سلامتك، قم بإجراء أوضاع الضبط والسيارة متوقفة تماماً.



لتفادي التقليل من فاعلية أحزمة الأمان، ننصح بعدم إمالة مساند الظهر بشكل كبير للخلف.  
يجب عدم وضع أي شيء على الأرضية (في الحيز الموجود أمام السائق)، ففي حالات مناورات الكبح المفاجئ للتوقف، قد تنزلق هذه الأشياء أسفل الدواسات وتوقع استخدامها.

### المقاعد المدفأة

### وظيفة "المفضلات"



بناءً على نوع السيارة، ومن خلال الضغط على عنصر التحكم في عجلة القيادة 6، يمكنك تنشيط المقاعد المدفأة وفقاً لإعدادات الاستخدام المخزنة التي حددتها مسبقاً. لمزيد من المعلومات حول برمجة هذه الوظيفة، يرجى الرجوع إلى تعليمات الوسائط المتعددة.



حسب طراز السيارة، وعند تشغيل الإشعال، يمكنك تنشيط المقاعد المدفأة عبر شاشة الوسائط المتعددة 5:

- الضغط الأول على الرمز  للمقعد المطلوب يقوم بتفعيل نظام التدفئة بأقصى طاقة. تضسيء ثلاثة مصابيح تحذير مدمجة بمفتاح؛
- تقلل الضغطة لمدة ثانية من التدفئة لتصل إلى قدرة متوسطة. يضسيء مصباحان تحذيريان مدمجان؛
- تقلل الضغطة الثالثة من التدفئة لتصل إلى أدنى قدرة. يضسيء ضوء تحذير مدمج واحد؛
- أما الضغطة الرابعة فتؤدي إلى إيقاف تشغيل التدفئة.

لتجنب استهلاك الطاقة غير الضروري، يمكن تعطيل سخان مقعد الراكب تلقائياً في حالة عدم وجود راكب.

مخدع الرأس الأمامي

لخلع مخدع الرأس

2

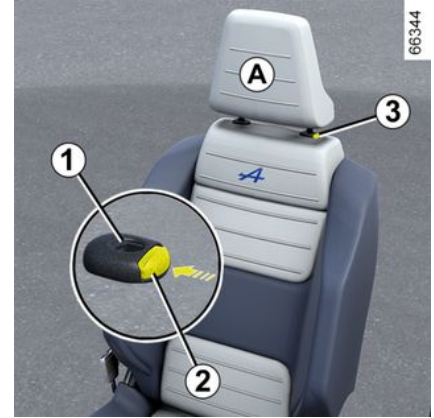

اسحب مخدع الرأس نحو الأعلى حتى يصل إلى الارتفاع المرغوب. تأكد من تأمين القفل جيدا.

لخفض مخدع الرأس

اضغط على زر 2 وقم بإزالة مسند الرأس حتى واصله للارتفاع المطلوب. تأكد من تأمين القفل جيدا.

لخلع مخدع الرأس

أرفعه إلى وضعه الأعلى (قم بإمالة مسند الظهر للخلف). اضغط على الزر 2 ثم اسحب مسند الرأس حتى فصله عن المقعد.

إعادة مخدع الرأس إلى مكانه

تأكد من نظافة قضيب مسند الرأس 3.

أدخل قضبان مسند الرأس في موضعها 1 (قم بإمالة مسند الظهر للخلف). أدخل مسند الرأس حتى ينغلق ثم قم بالضغط على الزر 2 لضبط بما يتناسب مع الارتفاع المطلوب. تأكد من تأمين القفل جيدا.

61287

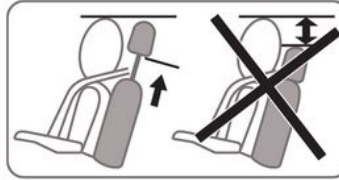

⚠

مخدع الرأس هو عنصر من عناصر الأمان، فاحرص على وجوده وضبطه بشكل سليم يجب أن يكون أعلى مسند الرأس أقرب ما يكون من أعلى رأس الراكب. يجب أن تكون المسافة بين رأسك والمقطع A أقل ما يمكن.

المقاعد الأمامية

المقعد الأمامي ذو التحكم اليدوي

لتقديم أو إرجاع المقعد



ارفع المقبض 1 لإلغاء قفله. عند الوصول للوضع المرغوب، اترك المقبض وتأكد من تأمين قفله جيدا.

لضبط الوضعية المناسبة لمقعد السائق على مستوى الفقرات القطنية

ادفع المفتاح 2 إلى الأمام أو إلى الخلف لضبط المسند القطني للمقعد.

لرفع أو خفض وسادة جلوس المقعد

قم بتحريك الذراع 3 قدر الحاجة نحو الأعلى أو الأسفل.



بعد حفظ ملف التعريف الخاص بك من نظام الوسائط المتعددة **1**، من الممكن استدعاء إعدادات "المستخدم" الخاصة بالسائق باستخدام خاصية التعرف على الوجه بمجرد دخولك السيارة.



عندما يكون باب السائق مغلقاً، بمجرد أن تكتشف الكاميرا الداخلية **2** وجهك وربطه بصورة الوجه المرتبطة بملف تعريف المستخدم الذي قمت بحفظه، يتم بعد ذلك تنشيط الإعدادات المسجلة مسبقاً (الاتصال بهاتفك، والتقويم، وما إلى ذلك).

**ملاحظة:** تأكد أن الكاميرا غير محجوبة أو مغطاة (بفعل الاتساع، التكتيف، وما إلى ذلك).

### إدارة ملف تعريف المستخدم

من أجل سلامتك، قم بإجراء أوضاع الضبط والسيارة متوقفة تماماً.



بعد إنشاء ملف تعريف مستخدم أو تحديث صورة الوجه، يُرجى الانتظار لمدة 30 ثانية تقريباً بعد إغلاق

الباب حتى يقوم نظام الوسائط المتعددة بأخذ المعلومات الجديدة في الاعتبار.

**ملاحظة:** لا يمكن تسجيل نفس الوجه في العديد من الملفات الشخصية.

لمزيد من المعلومات حول إدارة ملف تعريف المستخدم وتخزين الملف الشخصي باستخدام التعرف على الوجه، يُرجى الرجوع إلى دليل مستخدم الوسائط المتعددة.

### تقييدات تشغيل النظام

قد تعيق بعض الشروط تشغيل النظام، على سبيل المثال:

- عند ارتداء أنواع معينة من النظارات؛
- إذا كانت الكاميرا محجوبة، ولو جزئياً؛
- إذا كان جزء من وجه السائق مخفياً (بسبب الشعر، أو كامامة طبية، أو وشاح، وما إلى ذلك)؛
- وضعية قيادة غير مناسبة (مثل الجلوس أو الانحناء بوضع منخفض جداً، وما إلى ذلك) قد تمنع الكاميرا من تحليل الوجه بشكل صحيح؛
- إذا كنت ترتدي ملابس عاكسة.

...

في هذه الحالة، إذا لم تتعرف الكاميرا **2** على صورة الوجه أثناء التعرف، يقترح النظام آخر ملف تعريف مستخدم.

## عناصر الأبواب والفتح

### الفتح اليدوي من الداخل



2

إذا تعذر إلغاء قفل باب حجيبة الأمتعة، يمكن إجراء ذلك يدويًا من الداخل:

- قم بالوصول إلى حجيبة الأمتعة عن طريق طي مسند (مساند) ظهر الكنب الخلفية للأسفل؛
- أدخل مفك براغي مسطح أو أداة تشبهه في ذراع فتح الطوارئ 2 وحركه إلى اليسار كما هو موضح في الرسم؛
- اضغط على غطاء صندوق الأمتعة لفتحه.

يحظر توصيل أي جهاز للحمل  
(حامل الدراجات أو صندوق  
الأمتعة أو غير ذلك) وإسناده على  
غطاء حجرة الأمتعة. ولتركيب  
جهاز حمل بمركبك، يرجى الاتصال بالوكيل  
المعتمد.



### صندوق الأمتعة

### فتح/علق الأبواب

### الفتح



اضغط على الزر **1** وافتح باب صندوق الأمتعة.

### العلق

اخفض غطاء صندوق الأمتعة أولاً -حسب نوع السيارة- باستخدام المقبض الداخلي لمساعدتك.

لا تستخدم الدعامة أبداً لإغلاق باب صندوق الأمتعة.



– أثناء توقف السيارة، عن طريق فتح الباب الأمامي من داخل السيارة.

**ملاحظة:** إذا كان الباب مفتوحاً/مغلقاً، فسيتم تأمين قفله تلقائياً مجدداً عندما تبلغ سرعة السيارة حوالي 10 كم/ساعة.

### تنشيط/إلغاء تنشيط الوظيفة

**التنشيط:** عندما تكون السيارة متوقفة والمحرك قيد التشغيل، اضغط على المفتاح **1** لمدة خمس ثوانٍ تقريباً حتى يصدر صوت صافرة.

**إلغاء التنشيط:** عندما تكون السيارة متوقفة والمحرك قيد التشغيل، اضغط على المفتاح **1** لمدة خمس ثوانٍ تقريباً حتى يصدر صوت صافرتين.

يُمكن أيضاً تنشيط هذه الوظيفة وتعطيلها بواسطة شاشة الوسائط المتعددة ← **118** (حسب تجهيزات السيارة).

### خلل في التشغيل

إذا لاحظت خللاً في التشغيل (القفل التلقائي لا يعمل، أو أن مصباح المؤشر **1** لا يضيء عند محاولة قفل الأبواب وصندوق الأمتعة، وما إلى ذلك)، فتأكد من أنه لم يتم تعطيل القفل التلقائي عن طريق الخطأ وتحقق من أنه تم قفل الأبواب وصندوق الأمتعة بالطريقة المناسبة. فإذا وجدت أنها مغلقة جيداً، فاتصل بوكيل الماركة.

### مسؤولية السائق

إذا قررت السير والأبواب مؤمنة القفل، فاعلم أن هذا سوف يعيق دخول رجال الإسعاف لمقصورة الركاب في حالة الطوارئ.



### مسؤولية السائق

إذا قررت السير والأبواب مؤمنة القفل، فاعلم أن هذا سوف يعيق دخول رجال الإسعاف لمقصورة الركاب في حالة الطوارئ.



### تأمين أقفال المنافذ أوتوماتيكياً أثناء السير

### فكرة العمل



عند إدارة المحرك، يتم قفل الأبواب أوتوماتيكياً بواسطة النظام عند بلوغ سرعة (10 كم/ساعة) تقريباً.

يتم تحرير القفل:

– عن طريق الضغط على مفتاح إلغاء القفل للباب

؛1

## عناصر الأبواب والفتح

- حركه لأعلى لإزالة الغطاء B؛
- أدخل المفتاح 2 في القفل، وقم بفتح باب السائق أو إغلاقه.
- بمجرد دخولك السيارة، أعد المفتاح إلى غلافه الخاص في البطاقة.

2

### التأمين اليدوي لأقفال الأبواب



بينما الباب مفتوح، قم بلف البرغي 4 (باستخدام طرف المفتاح) وأغلق الباب.

هذا يعني أن الباب يُغلق بعد ذلك من الخارج.

قد لا تُفتح الأبواب إلا من داخل السيارة أو بواسطة المفتاح في باب السائق.

### التحكم في تأمين/تحرير القفل من الداخل



يتحكم المفتاح 5 في الأبواب وباب حيز الأمتعة.

إذا كان أحد المنافذ (باب أو صندوق الأمتعة) مفتوحاً أو غير مغلق جيداً، فيتم تشغيل/تحرير قفل المنافذ بسرعة.

إذا كنت تتنقل غرضاً مع فتح باب صندوق الأمتعة، فلا يزال بإمكانك قفل العناصر الأخرى: مع إيقاف الإشعال، اضغط مع الاستمرار على المفتاح 5 لأكثر من خمس ثوانٍ لقفّل عناصر المفتوحة الأخرى.

### ضوء كترول حالة تأمين قفل المنافذ

أثناء تشغيل الإشعال، يشير مصباح المؤشر 5 إلى حالة القفل الخاصة بعناصر الفتح:

- عندما يضيء ضوء التحذير، يتم قفل الأبواب وباب حيز الأمتعة؛
- إذا كان ضوء المؤشر مغلقاً، يتم إلغاء قفل الأبواب والباب الخلفي.

إذا كان مفتاح الإشعال قيد إيقاف التشغيل، يظل ضوء مصباح التحذير مضيئاً لبعض الوقت قبل أن يتوقف وذلك عند قفل الأبواب.

بعد قفل/إلغاء قفل السيارة باستخدام الأزرار الموجودة على البطاقة، يتم إلغاء تنشيط وضعي القفل عن بُعد وإلغاء قفل "التشغيل الحر". للعودة إلى تشغيل "وضع التشغيل الحر"، أعد تشغيل السيارة.

### قفل الأبواب دون البطاقة

على سبيل المثال، في حالة البطارية غير المشحونة، أو العطل المؤقت لعمل البطاقة، وما إلى ذلك.

أثناء إيقاف تشغيل الإشعال وفتح الباب أو باب صندوق الأمتعة، اضغط مع الاستمرار على المفتاح 5 لأكثر من خمس ثوانٍ.

عند غلق الباب، يتم تأمين قفل جميع المنافذ الأخرى.

**ملاحظة:** لا يمكن فتح قفل السيارة من الخارج إلا أثناء وجود البطاقة في منطقة الوصول إلى السيارة أو باستخدام المفتاح المدمج في البطاقة.

لا تترك سيارتك أبداً والبطاقة موجودة بداخلها.



## عناصر الأبواب والفتح

– لاستخدام المفتاح الرقمي ← 56، حسب طراز السيارة.

### المفتاح المدمج في البطاقة

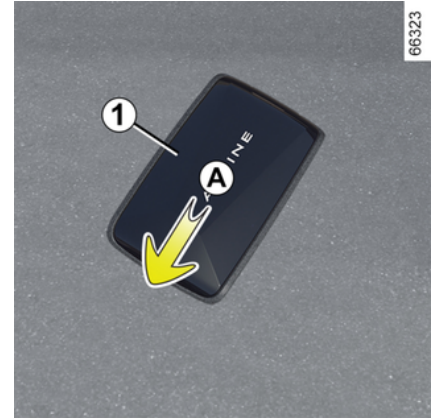

يُمكن استخدام المفتاح المدمج **2** لفتح قفل باب السائق أو إغلاقه في حال عدم عمل البطاقة.

### الوصول إلى المفتاح 2

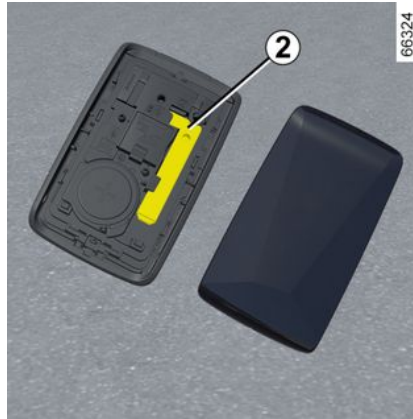

مرّر الغلاف الخلفي **1** إلى أسفل مع الضغط على المنطقة **A**.

### استخدام المفتاح المدمج في البطاقة

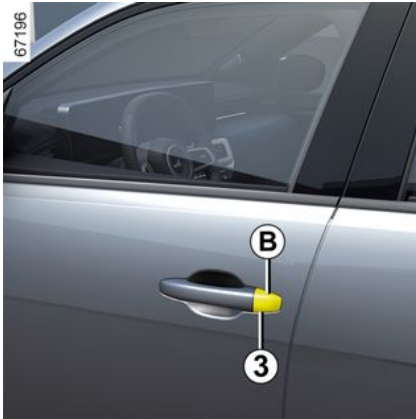

– أدخل طرف المفتاح **2** في التجويف **3** في الجزء السفلي من الغطاء **B** على باب السائق؛



أثناء توقف السيارة والإشعال قيد التشغيل، يشير ضوء

التحذير  4 الظاهر على لوحة أجهزة القياس ما إذا كانت عناصر الفتح (الأبواب، صندوق الأمتعة أو غطاء الشحن) مفتوحة أو مغلقة بشكل غير سليم.

عندما تبلغ سرعة السيارة حوالي 12 ميلاً في الساعة

(20 كم/ساعة)، يشير ضوء التحذير  4 ما إذا كانت الأبواب مفتوحة أو مغلقة بشكل غير صحيح، مصحوبًا بالرسالة "الباب مفتوح" 5.

حالة خاصة

بعد إيقاف المحرك سيستمر عمل المصابيح والملحقات التكميلية (كالراديو...) حتى فتح باب السائق.

من أجل سلامة الأطفال

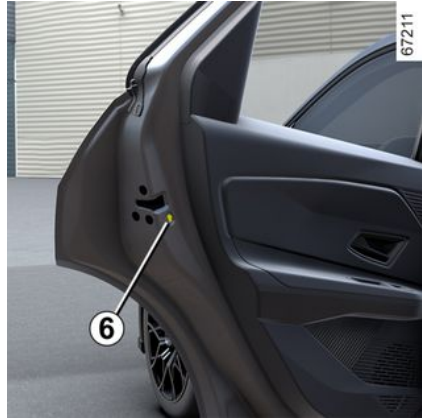

لجعل فتح الأبواب الخلفية من الداخل غير ممكن، اخفض الذراع 6 وتحقق من الداخل من تأمين قفل الأبواب جيدًا.

مسؤولية السائق أثناء صف السيارة أو إيقافها



لا تترك أبدًا سيارتك وبدخلها حيوان، أو طفل، أو شخص بالغ لا يمكنه الاعتماد على نفسه بقدر كافٍ، حتى ولو لفترة قصيرة.

في الواقع، قد يتعرض هؤلاء لخطر أو قد يُعرضوا آخرين لخطر مثلاً بتشغيل المحرك أو بتفعيل تجهيزات كالتوافذ الكهربائية أو أيضًا بتأمين قفل الأبواب.

علاوة على ذلك، اعلم أن في أوقات الحر و/أو الأوقات المشمسة، ترتفع درجة الحرارة الداخلية لمقصورة الركاب سريعًا.

خطر التعرض للموت أو لإصابات خطيرة.

### فتح، وغلغ عناصر الفتح والأبواب

إذا لم تعمل البطاقة:

في بعض الحالات، قد تتوقف البطاقة عن العمل:

- عندما تتآكل بطارية البطاقة، تكون البطارية فارغة، وما إلى ذلك؛
- بسبب استخدام الأجهزة الإلكترونية بالقرب من جهاز التحكم عن بُعد (مثل الهاتف المحمول)؛
- السيارة موجودة في منطقة ذات إشعاع كهرومغناطيسي مرتفع؛
- السيارة مقفلة باستخدام مفتاح رقمي ← 56.

يمكن حينئذ:

- لاستخدام المفتاح المضمّن في البطاقة؛
- لفتح كل الأبواب يدويًا؛
- لاستخدام التحكم في قفل/فتح الباب الداخلي؛

## عناصر الأبواب والفتح

فتح وغلق الأبواب

الفتح من الخارج

الأبواب الأمامية



مع إلغاء قفل الأبواب أو عندما تكون البطاقة معك،  
أمسك المقبض 1 e واسحبه نحوك.

## الأبواب الخلفية



مع إلغاء قفل الأبواب أو عندما تكون البطاقة معك،  
أمسك المقبض 2 e واسحبه نحوك.

## الفتح من الداخل



اسحب المقبض 3.

لضمان السلامة لا يجب القيام بفتح/  
غلق الأبواب إلا عندما تكون  
السيارة متوقفة.



لضمان السلامة لا يجب القيام بفتح/  
غلق الأبواب إلا عندما تكون  
السيارة متوقفة.



## إنذار صوتي: تذكير بإضاءة المصابيح

عند فتح أحد الأبواب، يصدر إنذار صوتي ليشير إلى  
أن الأنوار ما زالت مضاءة بينما الإشعال مطفأ.

### خصائص خاصة بالمفتاح الرقمي

لكي يظل المفتاح الرقمي نشطاً، يجب أن يكون الهاتف الذكي المعني متصلاً بالإنترنت (عبر WIFI أو شبكة الهاتف المحمول) مرة واحدة على الأقل كل 48 ساعة. بخلاف ذلك، قم بتوصيل هاتفك الذكي بالإنترنت لبضع دقائق حتى يمكن إعادة تنشيط المفتاح الرقمي.

– إذا تم ترك بطاقة داخل السيارة وتم قفل الأبواب بالمفتاح الرقمي، فلن يكون من الممكن تشغيل السيارة باستخدام البطاقة. سيكون من المستحيل بدء تشغيل السيارة باستخدام البطاقة حتى إعادة تشغيل المحرك التالي.

في هذه الحالة، في المرة التالية التي تريد فيها تشغيل المحرك، ستحتاج إلى استخدام إما المفتاح الرقمي أو بطاقة أخرى غير تلك المتبقية داخل السيارة.

عند بدء تشغيل المحرك أو إيقاف تشغيله، يجب دائماً شحن الهاتف الذكي بشكل كاف لاستخدام المفتاح الرقمي.



الماتحة لمفتاحك الرقمي. إنها مطابقة لتلك الموجودة في بطاقتك.

### ميزات خاصة تتعلق بإلغاء قفل عناصر الفتح

في ظل ظروف معينة (على سبيل المثال بعد مرور ثمانية أيام من عدم استخدام السيارة)، لا يمكن إلغاء فتح السيارة باستخدام مفتاح رقمي: اضغط على زر فتح صندوق الأمتعة ثم ألع فتح سيارتك باستخدام مفتاحك الرقمي.

فيما يلي هذه الوظائف:

- قفل/إلغاء قفل عناصر الفتح ← 49؛
- قفل/فتح صندوق الأمتعة (حسب طراز السيارة) ← 49؛
- نظام تأمين القفل الفائق (تبعًا لطراز السيارة) ← 53؛
- تفعيل الإضاءة عن بُعد ← 48؛
- استخدام آلة التنبيه عن بُعد (يسمح لك بالتعرف على السيارة من بعيد أو عند وقوفها في موقف سيارات مزدحم، على سبيل المثال)؛
- تشغيل/إيقاف المحرك ← 141.

### تشغيل، إيقاف المحرك

وبخلاف ذلك، يظل طلب الحذف معلقًا ولا يتم تأكيده إلا بعد بدء تشغيل المحرك باستخدام بطاقة أو مفتاح رقمي آخر.



من الضروري وضع الهاتف الذكي في منطقة التعيين لبدء تشغيل المحرك وإيقاف تشغيله وعند المعايير.

عند الاستخدام الأول وفي كل مرة يتم فيها استخدام هاتف ذكي جديد، من الضروري معايرة مفتاحك الرقمي مع سيارتك.

للقيام بذلك، قم بتنشيط Bluetooth® على هاتفك الذكي ثم اتبع الإجراء من تطبيق الشركة المصنعة. عند المعايرة، يجب وضع الهاتف الذكي في منطقة التعيين 1.

لبدء تشغيل/إيقاف تشغيل المحرك، يتحقق النظام من وجود الهاتف الذكي في منطقة التعيين 1 قبل السماح بتشغيل المحرك.

لمزيد من المعلومات، يُرجى الرجوع إلى المعلومات حول "بدء تشغيل المحرك وإيقافه" ← 141.

يجب أن يظل الهاتف الذكي في السيارة طوال الرحلة. **ملاحظة:** في حالة استعارة مفتاح رقمي، يمكنك حذفه عن طريق تنفيذ إجراء الإلغاء باستخدام الهاتف الذكي أثناء وضعه في منطقة التعيين 1.

إذا لم يظل الهاتف الذكي في مقصورة الركاب عند محاولة إيقاف تشغيل المحرك، يتم عرض رسالة على لوحة العدادات: اضغط مع الاستمرار على زر تشغيل/إيقاف تشغيل المحرك 2 لأكثر من ثانيتين.

إذا لم يظل الهاتف الذكي في مقصورة الركاب، فتأكد من أنه يمكنك استرداده قبل الضغط مع الاستمرار بدون هاتف ذكي أو بطاقة، لن تتمكن من بدء تشغيل السيارة مرة أخرى.

## معلومات عامة

حسب البلد والاشتراك، يمكنك تثبيت مفتاح رقمي لسيارتك على هاتفك الذكي.

يحتوي المفتاح الرقمي على الحقوق المطلوبة لقفل/إلغاء قفل وبدء تشغيل سيارتك باستخدام هاتف ذكي. وبالتالي، يحل هاتفك الذكي محل بطاقتك.

يتم إجراء تثبيت وإدارة ونقل المفاتيح الرقمية باستخدام تطبيق الشركة المصنعة.

بمجرد تثبيت تطبيق الشركة المصنعة على هاتفك الذكي وتنشيط الاشتراك، يجب تنشيط المفتاح الرقمي من تطبيق الشركة المصنعة.

## شروط التشغيل

قم بتنشيط Bluetooth® على هاتفك الذكي، ثم افتح تطبيق الشركة المصنعة للوصول إلى وظائف المفتاح الرقمي المختلفة.

**ملاحظة:** يجب أن يكون الهاتف الذكي مشحوناً بشكل كافٍ لاستخدام مفتاح رقمي. في حالة انخفاض مستوى الشحن، تظهر رسالة "بطارية الهاتف الذكي منخفضة" على لوحة أجهزة القياس.

– أن يكون تطبيق الشركة المصنعة قد تم تنزيله وتثبيتته مسبقاً بواسطة المستخدم العادي؛  
– أن هاتفك الذكي والهاتف الذكي للمستخدم العريض متصلين بالإنترنت طوال الإجراء (عبر شبكة WiFi أو شبكات الهاتف المحمول)؛  
– تنشيط المفتاح الرقمي للمستخدم العريض بمجرد اكتمال الإجراء.

## إبطال مفتاح رقمي

يمكن للمستخدم إبطال مفتاح رقمي بشكل فردي. بمجرد إبطال المفتاح الرقمي، يمكن للمستخدم تنشيط مفتاح جديد.

لمزيد من المعلومات، يُرجى الاطلاع على تطبيق الشركة المصنعة.

## التنشيط / إلغاء التنشيط من شاشة الوسائط المتعددة

من الممكن إلغاء تنشيط وظيفة "المفتاح الرقمي" وإعادة تنشيطها حتى لا تتصل السيارة بأي مفتاح رقمي. راجع تعليمات الوسائط المتعددة.

**ملاحظة:** لن يؤدي إلغاء تنشيط الوظيفة إلى حذف المفاتيح الرقمية الموجودة. يقوم فقط بإلغاء تنشيط قدرة السيارة على التواصل بها.

## قفل/فتح الأبواب، وصندوق الأمتعة، ونظام تأمين القفل الفائق، والإضاءة عن بُعد

في المرة الأولى التي يتم فيها إلغاء قفل السيارة أو بدء استخدام مفتاح رقمي جديد أو هاتف ذكي جديد، سيستغرق الأمر عدة ثوانٍ حتى تحدد السيارة المفتاح الرقمي المثبت على هاتفك الذكي.

من هاتفك الذكي، مع تنشيط Bluetooth®، افتح تطبيق الشركة المصنعة واكتشف الوظائف المختلفة

في حال إقراض السيارة، يكون مالك المفتاح الرقمي مسؤولاً عن تعيين شخص موثوق به كمستخدم آخر للسيارة.

## استعارة مفتاح رقمي

من تطبيق الشركة المصنعة، قم بالوصول إلى القائمة "Share Virtual Key" واملأ المعلومات للمستخدم العرضي. بعد التحقق، سيتم إرسال رسالة تأكيد بالبريد الإلكتروني إلى المستخدم.

سيعتمد الوصول التشغيلي للمفتاح الرقمي على توصيل Bluetooth® هاتفك الذكي.

لتجنب أي خطأ في نقل مفتاح رقمي إلى مستخدم عرضي (مثال: ضعف شبكة WiFi أو شبكة الهاتف المحمول، وما إلى ذلك)، احرص على استيقاظ إجراءات الإعارة.

للقيام بذلك، تأكد من:

إذا كنت تريد ترك سيارتك مع شخص آخر، فتأكد من وجود بطاقة السيارة معك، وذلك لضمان الوصول إلى

السيارة، (مثال: في مواقف إجراء أي تدخل على السيارة، أو الذهاب إلى موعد لدى وكيل معتمد، أو محترف مؤهل، وما إلى ذلك).

## الوصول الآمن إلى المفتاح الرقمي على الهاتف الذكي

يحتمل مالك المفتاح الرقمي والمستخدمون المعينون مسؤولية حماية المفتاح الرقمي وتأمين استخدامه على الهاتف الذكي. تأكد من تثبيت أدوات الأمان والحماية اللازمة على هاتفك الذكي (مثل تأمين الشاشة بكلمة مرور).



التدابير الاحترازية المتعلقة  
بالبطاريات:

– احتفظ بالبطاريات (الجديدة أو  
المستعملة) بعيدًا عن متناول أيدي الأطفال؛  
– لا تتلغع البطاريات؛

**مخاطر التعرض للحروق الكيميائية التي قد  
تؤدي إلى الوفاة**

– عند ابتلاعها أو إدخالها في أي جزء من  
أجزاء الجسم، عليك باستشارة الطبيب في أقرب  
وقت ممكن.

لا تتخلص من البطاريات المستعملة في  
القمامة. اصطحبها إلى وكيل معتمد أو  
استشر السلطة المحلية الخاصة بك  
للحصول على معلومات حول المرافق المناسبة  
لإعادة التدوير.

يتم تأكيد الفتح عن طريق ومضة واحدة من مصابيح الإشارة.

حسب طراز السيارة، قد يكون لديك مفتاح رقمي يوفر جميع وظائف البطاقة. ومع ذلك، إذا تم ترك بطاقة داخل السيارة وتم قفل الأبواب بمفتاح رقمي، فلن يكون من الممكن تشغيل السيارة باستخدام البطاقة. للحصول على المزيد من المعلومات، يُرجى الرجوع إلى قسم "المفتاح الرقمي" ← 56.

## بطاقة "التشغيل الحر": البطارية

### تغيير البطارية

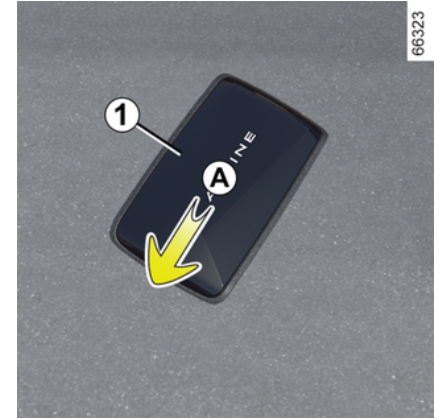

عند ظهور الرسالة "بطارية بطاقة المفتاح ضعيفة" على لوحة أجهزة القياس، استبدل بطارية البطاقة:

- مرّر الغلاف الخلفي 1 إلى أسفل مع الضغط على المنطقه **A**؛
- في المنطقه **B**، قم بإزالة الغطاء 2 من البطارية
- 3 عن طريق الرفع لأعلى؛
- اسحب البطارية بالضغط على أحد جانبيها ثم ارفع الآخر؛
- استبدل البطارية وفقاً للاتجاه والقالب الموضح داخل الغطاء.

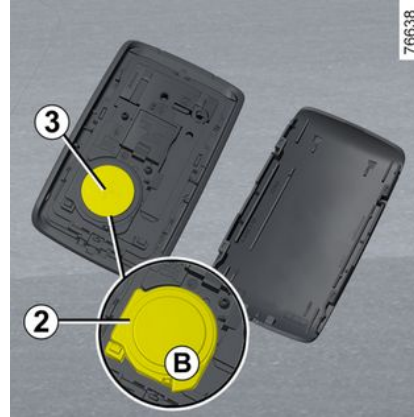

لإعادة التركيب، قم بالعملية السابقة بترتيب عكسي للخطوات ثم اضغط أربع مرات على واحد من أزرار البطاقة بالقرب من السيارة. عند التشغيل التالي، تختفي الرسالة.

تأكد أن النصل مثبت جيداً.

**ملاحظة:** عند استبدال البطارية، لا تلمس الدائرة الكهربائية ولا جهات الاتصال الموجودة على البطاقة.

البطاريات متوفرة لدى أحد وكلاء الماركة، تبلغ مدة عمرها الافتراضي سنتين تقريباً. احرص على عدم وجود آثار حبر على البطارية: خطر حدوث اتصال كهربائي غير سليم.



عندما تحتاج إلى استبدال البطاريات، تأكد من استخدام نوع البطارية نفسه أو ما يعادله (استشر وكيلاً معتمداً).



عند الاستبدال:

- تأكد من إدخال البطاريات بطريقة صحيحة؛

### خطر الانفجار.

- إذا لم يُغلق الغطاء بشكل صحيح، فلا تستخدم البطاقة وأبقها بعيداً عن متناول أيدي الأطفال.

### خلل في التشغيل

حتى إذا كانت البطارية ضعيفة جداً لضمان التشغيل السليم، فما يزال بإمكانك بدء تشغيل السيارة وقلها/فتحها ← 60.

## تحرير/تأمين قفل صندوق الأمتعة فقط

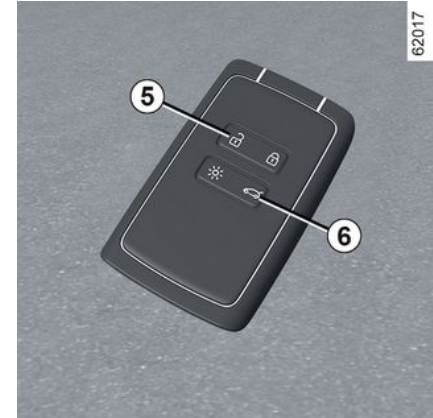

اضغط على الزر **6** لفتح/قفل صندوق الأمتعة فقط.

**ملاحظة:** بعد فتح صندوق الأمتعة باستخدام الزر **6** فقط، لفتح عناصر الفتح الأخرى، من الضروري ما يلي:

– الضغط على الزر **5**؛

أو

– للابتعاد عن السيارة لتنشيط القفل التلقائي عند الابتعاد عن السيارة. في هذه الحالة، سيعمل فتح القفل عند الاقتراب من السيارة مرة أخرى.



مسؤولية السائق أثناء صف  
السيارة أو إيقافها

لا تترك أبداً سيارتك وبدخلها  
حيوان، أو طفل، أو شخص بالغ لا  
يمكنه الاعتماد على نفسه بقدر كافٍ، حتى ولو  
لفترة قصيرة.

في الواقع، قد يتعرض هؤلاء لخطر أو قد  
يُعرضوا آخرين لخطر مثلاً بتشغيل المحرك أو  
بتفعيل تجهيزات كالنوافذ الكهربائية أو أيضاً  
بتأمين قفل الأبواب...

علاوة على ذلك، اعلم أن في أوقات الحر و/أو  
الأوقات المشمسة، ترتفع درجة الحرارة الداخلية  
لمقصورة الركاب سريعاً.  
خطر التعرض للموت أو إصابات خطيرة.

## إلغاء قفل كابل الشحن

اضغط على الزر **5** لإلغاء قفل كابل الشحن في  
السيارة.

## التأمين الفائق للقفل

## الاستخدام

عندما تكون السيارة مجهزة بنظام تأمين القفل الفائق،  
يسمح هذا النظام بفتح المنافذ ويمنع فتح الأبواب  
بواسطة المقابض الداخلية (على سبيل المثال، حالة كسر  
الزجاج المتبوعة بمحاولة فتح الأبواب من الداخل).

لا تستخدم خاصية التأمين الفائق  
لقفل الأبواب أبداً إذا كان هناك  
شخص بداخل السيارة!

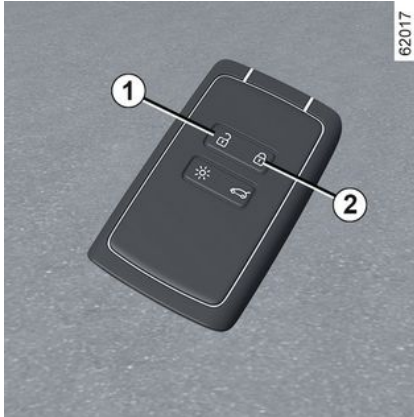

## لتفعيل تأمين القفل الفائق

انقر مرتين على الزر **2** في تتابع سريع.

يتم الإشارة إلى القفل من خلال **مضتين بطينتين**  
**وثلاث ومضات سريعة** من أضواء مؤشرات الاتجاه.

حسب طراز السيارة، يتم طي مرايا الأبواب تلقائياً عند  
قفل السيارة ← **127**.

## لإبطال فاعلية نظام تأمين القفل الفائق

اضغط على الزر **1** مرة واحدة.

اضغط على زر فتح باب صندوق الأمتعة 4 أو استخدم البطاقة كوحدة تحكم عن بُعد لفتح السيارة وإعادة تنشيط وضع "التشغيل الحر".

### ميزات خاصة تتعلق بـ "قفل التشغيل الحر"

بعد قفل وضع "التشغيل الحر"، يجب عليك الانتظار لمدة ثلاث ثوانٍ تقريباً حتى تتمكن من فتح السيارة مرة أخرى. وخلال هذه المدة البالغة ثلاث ثوانٍ، يمكن تجربة سحب مقابض الأبواب للتأكد من أن السيارة مقفلة بشكل صحيح.

**ملاحظة:** إذا كان أحد الأبواب أو صندوق الأمتعة مفتوحاً أو غير مغلق بصورة صحيحة، فلا يمكن القفل. يُصدر صوت تنبيه ولكن لا تومض أضواء مؤشر الاتجاه.

### استخدام البطاقة كوحدة تحكم عن بُعد

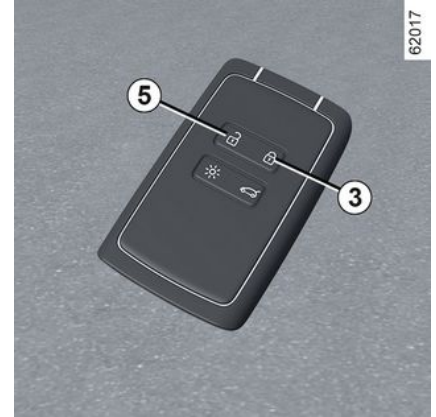

الفتح باستخدام بطاقة

اضغط على الزر 5. يتم تأكيد الفتح عن طريق ومضة واحدة من مصابيح الإشارة.

عندما يكون المحرك دنا، يتم إبطال فاعلية أزرار البطاقة.



### تأمين القفل عن طريق البطاقة

أثناء إغلاق الأبواب وصندوق الأمتعة، اضغط على الزر 3: تم قفل السيارة.

يتم التأكيد على القفل من خلال وميضين من مصابيح مؤشر الاتجاه، وقد تُطوى مرايا الأبواب تلقائياً وفقاً لطراز السيارة.

حسب طراز السيارة، اضغط على الزر 3 مرتين لقفل السيارة. اضغط مع الاستمرار على الزر 3 لفتح النوافذ الأمامية والخلفية.

### ملاحظة:

- يكون الحد الأقصى للمسافة التي يتم فيها قفل السيارة اعتماداً على الأشياء المحيطة؛
- إذا كان أحد الأبواب أو صندوق الأمتعة مفتوحاً أو غير مغلق بصورة صحيحة، فلا يمكن القفل. يُصدر صوت تنبيه ولكن لا تومض أضواء مؤشر الاتجاه.

67199



عندما يكون المحرك قيد التشغيل، إذا لم تعد البطاقة موجودة في المنطقة 2 بعد فتح الباب وإغلاقه، تشير الرسالة "لم يتم التعرف على البطاقة" إلى أن البطاقة لم تعد داخل السيارة. وهذا سيحول، مثلاً، دون انطلاقك بالسيارة بعيداً بعد إنزال أحد الركاب وبحوزته البطاقة. يختفي التنبيه عندما يتم اكتشاف البطاقة من جديد.



مع وجود البطاقة معك، وبعد التأكد من إغلاق الأبواب وصندوق الأمتعة، ابتعد عن السيارة: يتم قفل السيارة تلقائيًا بمجرد خروجك من منطقة الوصول **1**. يتم تأكيد القفل عن طريق وميض مصابيح مؤشر الاتجاه يتبعه إضاءة ثابتة ليضع ثوان وإشارة صوتية، ووفقاً لطرز السيارة، عن طريق الطي التلقائي لمرابا الأبواب.

**ملاحظة:** تعتمد المسافة التي يتم فيها قفل السيارة على البيئة التي تتواجد فيها.

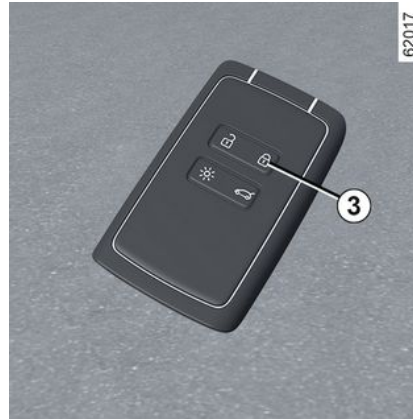

إذا كانت البطاقة في منطقة الكشف **1** لمدة 15 دقيقة تقريبًا، فسيتم تعطيل القفل عن بُعد. لقفل السيارة، اضغط على الزر **3** الموجود على البطاقة.

سيتم قفل السيارة عن بُعد إذا كانت البطاقة داخل المنطقة **2**.

فتح "التشغيل دون استخدام اليدين" من خلال فتح صندوق الأمتعة



أثناء وجود البطاقة في المنطقة **1** والسيارة مغلقة، اضغط على الزر **4** مرة واحدة لفتح قفل السيارة بالكامل.

يتم تأكيد الفتح عن طريق ومضة واحدة من مصابيح الإشارة.

### الميزات الخاصة لنظام الفتح

في ظل ظروف معينة، يتم إلغاء تنشيط إلغاء القفل عند الاقتراب من السيارة:

- إذا لم يتم استخدام السيارة لمدة ثمانية أيام؛
- إذا ظلت البطاقة قريبة من منطقة السيارة **1** المحيطة بالسيارة لمدة خمس دقائق تقريبًا بعد أن تم قفل السيارة؛
- بعد التمرير عدة مرات بالقرب من المنطقة **1** بدون فتح الأبواب.

## الفتح "دون استخدام الـيدين" عند الاقتراب من السيارة

67198



مع وجود البطاقة في منطقة الوصول 1 سيتم فتح السيارة.

يتم تأكيد فتح السيارة من خلال وميض مصابيح مؤشر الاتجاه، ووفقاً لنوع السيارة، من خلال فتح مرايا الأبواب تلقائياً.

مسؤولية السائق أثناء صف السيارة أو إيقافها



لا تترك أبداً سيارتك وبداخلها حيوان، أو طفل، أو شخص بالغ لا يمكنه الاعتماد على نفسه بقدرٍ كافٍ، حتى ولو لفترة قصيرة.

في الواقع، قد يتعرض هؤلاء لخطر أو قد يُعرضوا آخرين لخطر مثلاً بتشغيل المحرك أو بتفعيل تجهيزات كالنوافذ الكهربائية أو أيضاً بتأمين قفل الأبواب...  
علاوة على ذلك، اعلم أن في أوقات الحر/أو الأوقات المشمسة، ترتفع درجة الحرارة الداخلية لمقصورة الركاب سريعاً.  
**خطر التعرض للموت أو لإصابات خطيرة.**

لا تضع البطاقة في مكان قد تكون فيه على اتصال بأحد التجهيزات الإلكترونية (الكمبيوتر، الهاتف، إلخ) مما قد يتسبب في اختلال تشغيلها.



### إلغاء تنشيط/تنشيط وضع "التشغيل الحر"

حسب طراز السيارة، يمكنك إلغاء تنشيط/تنشيط إلغاء القفل عند الاقتراب والقفل عند الابتعاد عن السيارة.

يمكنك أيضاً إلغاء تنشيط/تنشيط الإشارة الصوتية المنبثقة أثناء القفل عند الابتعاد عن السيارة ← 118.

لا تترك سيارتك أبداً والبطاقة موجودة بداخلها.



مرّر الغلاف الخلفي 5 إلى أسفل مع الضغط على المنطقة A.

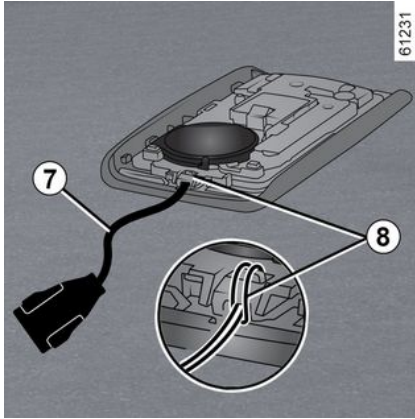

أدخل الحزام في المكون 8 ومرر طرف حزام اليد عبر الإبزيم.  
ضع الشريط في الفتحة 6 وأغلق الخرطوشة.  
**ملاحظة:** تحقق من أن قطر سلك الشريط 7 يتلاءم مع الفتحة 6.

### الاستخدام

هناك طريقتين لفتح/قفل السيارة:

- في وضع "التشغيل الحر"، عند الاقتراب من السيارة والابتعاد عنها؛
- باستخدام البطاقة في وضع التحكم عن بُعد؛
- باستخدام المفتاح الرقمي كعنصر تحكم عن بُعد (حسب طراز السيارة). للحصول على المزيد من المعلومات، يُرجى الرجوع إلى قسم "المفتاح الرقمي" 56 ←

مسؤولية السائق أثناء صف السيارة أو إيقافها



لا تترك سيارتك أبداً عندما يكون بها طفل، أو شخص بالغ، أو حيوان بداخلها، حتى ولو لفترة قصيرة. في الواقع، قد يتعرض هؤلاء لخطر أو قد يُعرضوا آخرين لخطر مثلًا بتشغيل المحرك أو بتفعيل تجهيزات كالنوافذ الكهربائية أو أيضاً بتأمين قفل الأبواب... علاوة على ذلك، اعلم أن في أوقات الحر و/أو الأوقات المشمسة، ترتفع درجة الحرارة الداخلية لمقصورة الركاب سريعاً. **خطر التعرض للموت أو إصابات خطيرة.**

### تركيب حزام 7

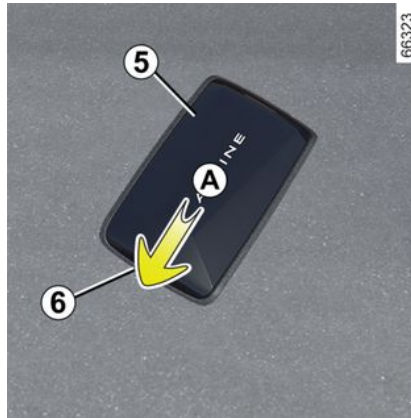

نصيحة (i)

يجب إبعاد البطاقة عن أي مصدر حرارة أو برودة أو رطوبة. لا تحتفظ بالبطاقة في مكان قد تتعرض فيه للانحناء أو التلف بشكل غير مقصود: على سبيل المثال، الجلوس بينما البطاقة موجودة في الجيب الخلفي للملابس.

الاستبدال: الحاجة إلى الحصول على بطاقة إضافية (i)

في حال فقدان البطاقة أو الرغبة في الحصول على بطاقة أخرى، يمكنك الحصول عليها من وكيل معتمد. في حالة استبدال البطاقة، سيكون من الضروري التوجه بالسيارة وجميع البطاقات الخاصة بها إلى وكيل معتمد من أجل إعادة تهيئة النظام. يمكنك استخدام ما يصل إلى أربع بطاقات لكل سيارة.

### التشويش

تبعاً للظروف المحيطة (التركيبات الخارجية أو استخدام أجهزة تعمل على نفس تردد جهاز التشغيل عن بعد) فقد يحدث تشويش على التشغيل.

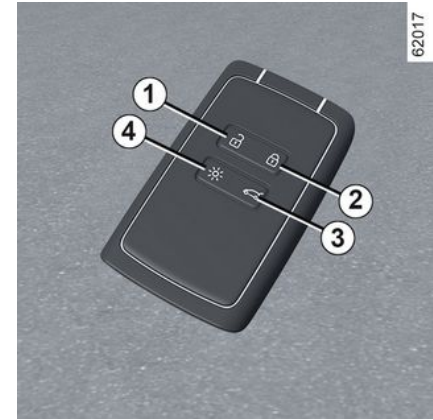

1. تحرير قفل كل المنافذ.
2. تأمين قفل كل المنافذ.
3. تحرير قفل/قفل صندوق الأمتعة فقط.
4. تشغيل الإضاءة عن بعد.

### تستخدم البطاقة من أجل:

- قفل/إلغاء قفل عناصر الفتح (الأبواب، وباب صندوق الأمتعة)؛
- إلغاء قفل غطاء الشحن ← 20؛
- تشغيل إضاءة السيارة عن بُعد؛
- فتح/غلق النوافذ الكهربائية تلقائيًا عن بُعد ← 60.

### وظيفة "الإضاءة عن بُعد"



حسب طراز السيارة، قد يكون لديك مفتاح رقمي يوفر جميع وظائف البطاقة. ومع ذلك، إذا تم ترك بطاقة داخل السيارة وتم قفل الأبواب بمفتاح رقمي، فلن يكون من الممكن تشغيل السيارة باستخدام البطاقة. للحصول على المزيد من المعلومات، يُرجى الرجوع إلى قسم "المفتاح الرقمي" ← 56.

### مدى الكافية

احرص دائمًا على أن تكون البطارية في حالة جيدة، ونوعها جيد ومدخله بشكل صحيح. يقدر عمرها الافتراضي بسنتين تقريبًا. وينبغي استبدالها عند ظهور الرسالة "بطارية بطاقة المفتاح ضعيفة" على لوحة أجهزة القياس ← 48.

### نطاق عمل البطاقة

يختلف حسب الظروف المحيطة: عند التعامل مع البطاقة، احرص على عدم الضغط على زر بالخطأ لأن ذلك قد يؤدي إلى قفل أو فتح السيارة دون قصد.

**ملاحظة:** إذا كان أحد الأبواب أو صندوق الأمتعة مفتوحًا أو غير مغلق بصورة صحيحة، فلا يمكن القفل. يُصدر صوت تنبيه ولكن لا تومض أضواء مؤشر الاتجاه.

إذا كانت البطارية غير مشحونة، يمكنك دائمًا تأمين/تحرير القفل وتشغيل السيارة ← 141 ← 60 ← 48.

يؤدي الضغط على الزر 4 إلى تشغيل مصابيح ضوء السير والإضاءة الخارجية لمدة 20 ثانية تقريبًا. وهذا يتيح على سبيل المثال الاستدلال من بعيد على السيارة الواقفة في الصف. اضغط مع الاستمرار على الزر 4 لمدة ثانيتين تقريبًا لتشغيل الإضاءة الخارجية وإصدار صوت.

**ملاحظة:** اضغط على الزر 4 مرة أخرى لإطفاء الإضاءة.

افصل سيارتك قبل تنفيذ أي عمل أو تعديل على التركيبات الكهربائية.



من أجل سلامتك، قم بهذه الإجراءات والسيارة متوقفة تماما.



إعداد شحن V2G، راجع دليل مستخدم الوسائط المتعددة.



عند تأكيد البرمجة، يُضيء مصباح المؤشر على لوحة أجهزة القياس.

**ملاحظة:** سيبدأ الشحن إذا تم إيقاف تشغيل المحرك وكانت السيارة متصلة بمصدر طاقة يمكن الوصول إليه بشكل مصرح.

إذا كنت قد قبلت للتو تحديث النظام عبر



نظام الوسائط المتعددة، فسيتم تأخير شحن بطارية القطار أو إلغاؤه.

انتظر حتى يكتمل التحديث قبل توصيل كابل الشحن بالسيارة.

للحصول على مزيد من المعلومات حول تحديثات النظام، يُرجى الرجوع إلى إرشادات الوسائط المتعددة.

### شحن السيارة إلى الشبكة (V2G)

عندما تكون سيارتك متوقفة ومتصلة باستخدام كابل شحن سيارتك، يتيح لك شحن السيارة إلى الشبكة (V2G) إعادة توزيع الطاقة المخزنة في بطارية سيارتك إلى منزلك وإلى شبكة الطاقة.

يجب أن يكون لديك محطة شحن تيار متردد متوافقة ثنائية الاتجاه وأن تكون قد اشتركت في خدمة شحن V2G. الرجاء الرجوع إلى تعليمات الوسائط المتعددة لمزيد من المعلومات.



يمكنك ضبط مستوى الحد الأدنى لشحن بطارية الجر من شاشة الوسائط المتعددة **14**.  
الرجاء الرجوع إلى تعليمات الوسائط المتعددة لمزيد من المعلومات.

### خلاف في التشغيل

في حال حدوث عطل في التشغيل، سينطفئ ضوء المؤشر **2** الموجود على موصل V2L، وسيتم إيقاف تشغيل مصدر الطاقة V2L (التفريغ) تلقائيًا. تظهر رسالة على لوحة أجهزة القياس لإعلامك.

في حالة حدوث عطل داخلي في وظيفة V2L، سيتم عرض الرسالة "V2L لا يمكن التحقق V2L من التفريغ" على لوحة أجهزة القياس: افصل الجهاز الكهربائي وافصل موصل V2L. استشر وكيل الماركة.

في حالة تعطل وظيفة V2L من الجهاز المتصل بمقياس التيار المتردد لموصل V2L، يتم عرض

الرسالة "V2L لا يمكن التفريغ خطأ في الجهاز المتصل" على لوحة أجهزة القياس:

- افصل الجهاز الكهربائي وموصل V2L؛
- تأكد من عدم تلف الجهاز وموصل V2L وأن قابس إمداد الطاقة غير مكسور أو متآكل؛
- تأكد من أن الجهاز الكهربائي لا يتجاوز سعة الطاقة القصوى التي يمكن أن توفرها السيارة. إذا استمرت المشكلة، فاستشر وكيل الماركة.

### برمجة الشحن

#### العمل



3

أثناء توقف السيارة وتشغيل المحرك، من النطاق "السيارة" **3** على شاشة الوسائط المتعددة **1**، اضغط على قائمة "كهربائي" **2** لإعداد برنامج الشحن بالتيار المتردد (AC) لسيارتك.

يمكنك استخدام علامة التبويب "البرامج" لـ:

- إضافة برنامج شحن جديد؛

أو

- الوصول إلى البرامج المحفوظة للشحن المسبقة.

الرجاء الرجوع إلى تعليمات الوسائط المتعددة لمزيد من المعلومات.

**ملاحظة:** من قائمة "كهربائي"، يمكنك أيضًا تهيئة برنامج الراحة الخاص بسيارتك ← **278**.

- تحقق من توصيل موصل V2L بشكل صحيح عن طريق سحب المقبض بلطف **8** قبل بدء التفريغ، يتم تنشيط قفل المقبس. يتم ربط موصل V2L تلقائيًا بالسيارة. هذا يجعل من المستحيل فصل الموصل عن السيارة؛
- قم بتوصيل الجهاز الكهربائي بمقبس خرج التيار المتردد على موصل **5** V2L؛
- اضغط على مفتاح الموصل **3** V2L لمدة ثلاث ثوانٍ على الأقل حتى يضيء ضوء المؤشر **2** باللون الأخضر. يتم تنشيط وظيفة V2L، ويومض ضوء المؤشر الموجود على مقبس الشحن **10** باللون الأخضر، ويتم تزويد الجهاز الكهربائي بالطاقة.
- ملاحظة:** لا تسحب المقبض **8** أثناء قفل موصل V2L على السيارة.

- الوقت المقدر **12** المتبقي قبل الوصول إلى الحد الأدنى لشحن البطارية؛
- مستوى طاقة بطارية **13**.
- ملاحظة:** يتم قطع مصدر الطاقة تلقائيًا عندما:
  - لا يتم استخدام وظيفة V2L لمدة ساعة تقريبًا (لا توجد أجهزة كهربائية متصلة بمقبس التيار المتردد **5** لموصل V2L أو لا يوجد استهلاك للطاقة)؛
  - يتم توصيل جهاز كهربائي يتجاوز سعة الطاقة القصوى؛
  - يتم الضغط على مفتاح موصل **3** V2L لمدة ثلاث ثوانٍ على الأقل؛
  - يتم الوصول إلى الحد الأدنى لشحن بطارية الجر المحددة من شاشة الوسائط المتعددة.
- عند قطع الإمداد الطاقة، تظهر رسالة على لوحة أجهزة القياس لإعلامك.

### لفصل موصل V2L

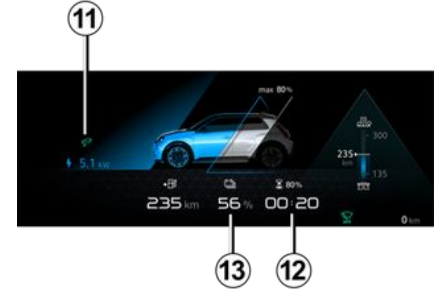
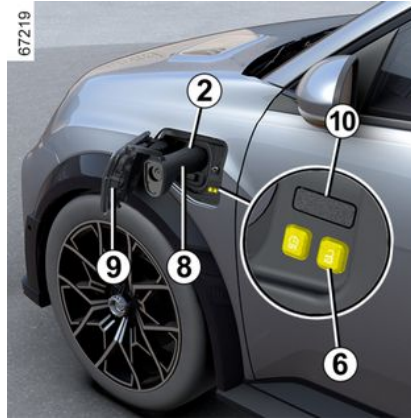

أثناء الاستخدام، تظهر المعلومات التالية على لوحة أجهزة القياس:

- ضوء المؤشر **11** للإشارة إلى أن السيارة متصلة بموصل V2L؛

- اضغط على الزر **6** الموجود بجوار مقبس الشحن لإيقاف التفريغ. ينطفئ ضوء المؤشر **2** وينطفئ ضوء المؤشر الموجود على مقبس الشحن **10** ويتم إلغاء تنشيط وظيفة V2L؛
- يتم ربط موصل V2L أوتوماتيكيًا في السيارة. يعمل ذلك على تمكين الموصل من الفصل عن سيارتك؛
- افصل الجهاز الكهربائي، وأمسك بالمقبض **8** لموصل V2L لفصله عن السيارة خلال **15** ثانية تقريبًا. بخلاف ذلك، سيتم قفل مقبس الشحن **7** مرة أخرى تلقائيًا؛
- أغلق غطاء الشحن **9** والضغط عليه لأسفل لقفله؛
- ضع موصل V2L في مكان التخزين الخاص به.



لا تقود السيارة وغطاء الشحن **9** مفتوحًا. بمجرد فصل موصل V2L عن السيارة، تأكد إغلاق غطاء الشحن **9** بشكل صحيح.

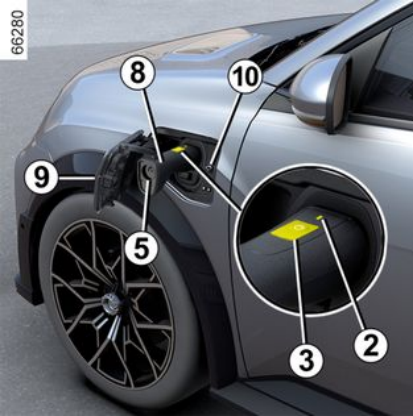
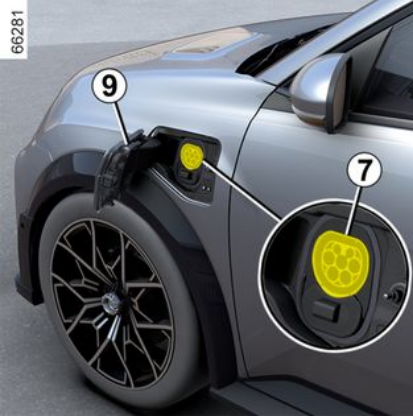

- اضغط على غطاء الشاحن 9 لفتحه؛
- امسك مقبض الموصل 8 وقم بتوصيل القطعة الطرفية 1 للموصل بمقبس شحن السيارة 7؛

**i** قبل إجراء الصيانة على موصل V2L، تأكد من فصله.  
نظف الموصل باستخدام قطعة قماش مبللة قليلاً بالماء.  
عند التنظيف، تأكد من أن قطعة القماش لا تتلامس مع طرفي الموصل (الموصلات، دبابيس الشحن) لتجنب أي خطر للتآكل.

#### العمل

تأكد من استخدام فرامل الانتظار دائماً عند استخدام وظيفة V2L.



**i** يجب مراعاة الترتيب الذي يتم به توصيل/فصل موصل V2L.

**i** قبل توصيل جهاز أو فصله، تأكد من إيقاف تشغيل ضوء المؤشر 2 الخاص بموصل V2L.

#### "التوصيل بموصل V2L"

مع توقف السيارة، يتم فتح عناصر الفتح وإيقاف الإشعال:

#### موصل وظيفية تحميل السيارة (V2L) A

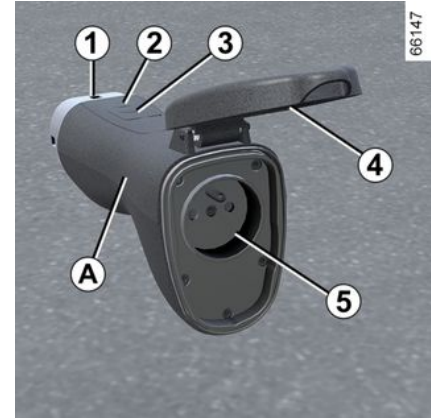

1. مقبس الشحن.
  2. مصباح تحذير التشغيل.
  3. مفتاح تشغيل/إيقاف.
  4. غطاء واقى.
  5. مقبس خرج التيار المتردد.
- يوجد موصل V2L في علبة الأدوات الواقعة تحت سجادة صندوق الأمتعة.



يُرجى قراءة هذه الإرشادات بعناية. قد يؤدي عدم اتباع هذه الإرشادات إلى نشوب حريق أو التعرض لإصابة بالغة أو صدمات كهربائية قد تؤدي إلى الوفاة. الاحتياطات الواجب اتخاذها عند استخدام وظيفة V2L.

لا تحاول استخدام الطاقة المنزلية لأن ذلك قد يؤدي إلى حدوث أضرار وصدمات كهربائية.

لا تغسل السيارة أو تعمل في حجرة المحرك أثناء استخدام وظيفة V2L.

لا تستخدم وظيفة V2L:

- إذا كان هناك ماء في موصل V2L أو في مقيس شحن السيارة؛
- في حالة تلف موصل V2L أو مقيس إدخال الشحن في السيارة (مكسور، علامات التآكل، تغيير اللون، إلخ)، فاتصل بوكيل معتمد لتنظيم عملية الاستبدال؛
- في الخارج، إذا كانت الظروف الجوية غير مناسبة (أمطار، خطر البرق، وما إلى ذلك).

لا تضع أشياء معدنية على موصل V2L.

لا تقم بتعديل موصل V2L أو تسبب تداخله مع أشياء أخرى أثناء استخدام وظيفة V2L.

لا تقم أبدًا بتوصيل محول بـ موصل V2L.

**الاحتياطات الواجب اتخاذها عند التعامل مع موصل V2L واستخدامه.**

لا تستخدم إلا موصل V2L المرفق مع السيارة. تم تصميم موصل V2L خصيصًا لهذه السيارة. لسلامتك، يحظر تمامًا استخدام موصل V2L لا توصي به جهة التصنيع.

لمزيد من المعلومات حول موصل V2L المناسب لسيارتك، استشر وكيلًا معتمدًا.

لا تضع أي أشياء تضغط على موصل V2L، ولا تعلق الأجهزة بواسطة كابل الطاقة الخاص بها من مقيس خرج التيار المتردد على موصل V2L. خطر إلحاق ضرر بالسيارة

اعتني بـ موصل V2L. لا تفككه أو تغمره في الماء، أو تسحبه أثناء توصيله، ولا تدع أي شيء يصطدم به. تحقق بانتظام من حالة الموصل قبل الاستخدام.

**الاحتياطات الواجب اتخاذها عند استخدام الأجهزة الكهربائية/الإلكترونية.**

قبل توصيل الجهاز واستخدامه (كابل تمديد، مقاييس متعددة، وما إلى ذلك)، تحقق من احتياطات الاستخدام بالرجوع إلى دليل المستخدم الخاص به.

لا تقم بتوصيل:

- الأجهزة التي تتطلب تيارًا مباشرًا، مثل المعدات الطبية. قد ينقطع مصدر الطاقة حسب ظروف تشغيل السيارة؛
- الأجهزة التي تستهلك أكثر من 16 أمبير؛
- الأجهزة التي لا تتوافق مع اللوائح والمعايير الوطنية؛
- الأجهزة التالفة (الوحدات، الكابلات، وما إلى ذلك)؛
- الأجهزة التي لا تتكيف التوصيات الأولية للاستخدام مع البيئة التي تستخدم فيها (المخاطر المرتبطة باختراق الغبار والماء)؛
- أكثر من مأخذ متعدد المقيس. عند الاستخدام، لا تقم بتوصيل المنتجات التي تستهلك أكثر من 8 أمبير؛
- كابل تمديد يتجاوز طوله 20 مترًا. في حال استخدامه، تأكد من سحبه كليًا.

- يجب عليك إغلاق غطاء الشحن **8** والضغط عليه لأسفل لقلعه؛
  - خزن الكابل **2** على محطة الشحن.
- ملاحظة:** بعد شحن بطارية الجر بشدة مباشرة، قد يكون الكابل ساخناً: استخدم المقابض.

### وظيفة تحميل السيارة (V2L)

مع إيقاف السيارة وتطبيق فرامل الانتظار، تتيح لك وظيفة "تحميل السيارة" (V2L) توصيل الأجهزة الكهربائية مباشرة بالسيارة.

يوفر النظام طاقة التيار المتردد (حتى 16 أمبير/3,7 كيلو واط) باستخدام الطاقة الكهربائية المخزنة في بطارية الجر في سيارتك ← **20**.

يُمكنك موصل V2L من توصيل وتشغيل العديد من الأجهزة الكهربائية بمقبس الشحن الموجود في مقدمة سيارتك.

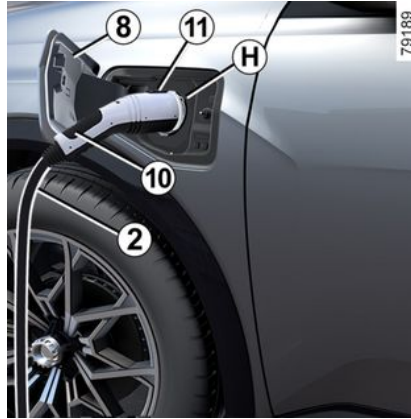

- اضغط على غطاء الشاحن **8** لإلغاء القفل؛
- اضغط على المفتاح **11**؛

- وصل طرف الكابل بمقبس الشحن؛  
- بعد سماع صوت القفل، تأكد من توصيل كابل الشحن بشكل سليم. وللتأكد من القفل، اسحب المقبض بشكل معتدل.

يتم ربط كابل الشحن أوتوماتيكياً في السيارة. وبذلك يكون فصل البطاقة من السيارة أمراً مستحيلًا.

احتياطات يلزم اتباعها عند الإزالة من المقبس

يلزم اتباع خطوات الفصل بالترتيب.



- اضغط على المفتاح **11**؛
- أمسك بالمقبض **10**؛
- افصل كابل الشحن **2** عن السيارة؛



مقبس الشحن الكهربائي CHAdeMO H هو مقبس شحن كهربائي بالتيار المستمر (يتوفر حسب الدولة).

لا تقم بتوصيل مقبس التيار المتردد **38** ← **G** في نفس الوقت مع مقبس الشحن الكهربائي بالتيار المستمر CHAdeMO H.

لشحن السيارة باستخدام مقبس CHAdeMO H للسيارة متوقفة، إيقاف تشغيل الإشعال؛  
- خذ كابل الشحن **2** الخاص بمحطة الشحن.

اتب تعليمات السلامة المعروضة على محطة الشحن.



## السيارة الكهربائية

**ملاحظة:** بعد شحن بطارية الجر بشدة مباشرة، قد يكون الكابل ساخناً: استخدم المقابض.

بعد الضغط على كبل الشحن، حرر الزر، ستنبقى لديك 30 ثانية لفصله قبل أن يتم قفله مرة أخرى.

### الملصق 16

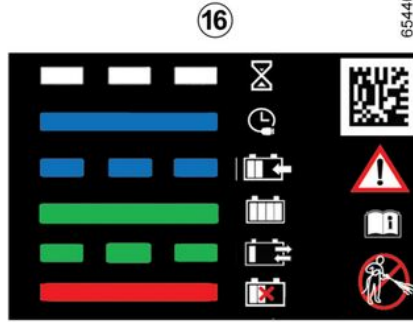
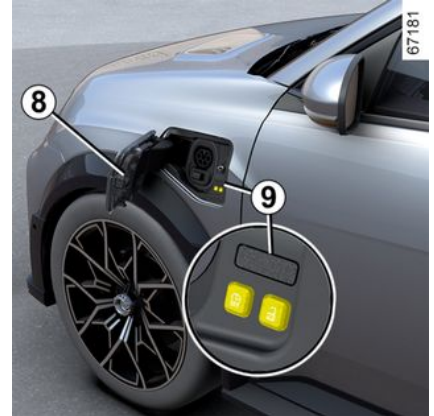

الملصق 16 الموجود على غطاء الشحن 8 يذكرك بعملية الشحن وفقاً لحالة مصباح المؤشر 9:

- وميض أبيض: الكابل متصل بالسيارة ويقوم النظام بإجراء فحوصاته؛
- أزرق ثابت: تم تنشيط برنامج الشحن؛
- وميض أزرق: جار الشحن أو أن السيارة تستخدم مصدر الكهرباء للتشغيل (مثل تكييف هواء مقصورة الركاب)؛
- أخضر ثابت: تم شحن السيارة بالكامل؛
- وميض أخضر: وفقاً لطراز السيارة، عندما تكون وظيفة السيارة إلى الشبكة (V2G) ← 47 أو وظيفة السيارة إلى الحمل (V2L) ← 42 مفعلة؛
- أحمر ثابت: عطل.

يذكرك الملصق 16 الموجود على الجانب الأيمن بالإرشادات التالية:

- لا تغسل غطاء/أغطية الشحن باستخدام رشاش ذي ضغط مرتفع؛

– عند توقف السيارة، يمكن فتح غطاء/أغطية الشحن؛

– يجب أن يكون غطاء/أغطية الشحن مغلقاً أثناء قيادة السيارة؛

– افتح الغطاء لتوصيل كابل الشحن؛

– أغلق الغطاء مرة أخرى بمجرد فصل السلك؛

– وصل السلك بمقبس منزلي، أو محطة شحن للجهد المتردد أو محطة شحن سريع؛

– للحصول على أي معلومات حول الشحن، يُرجى الرجوع إلى دليل السائق الخاص بسيارتك.

### مقبس الشحن CHAdeMO (التيار المستمر) H



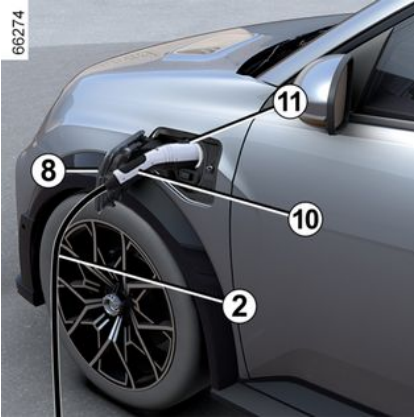

احتياطات يلزم اتباعها عند الإزالة من المقبس

- اضغط على الزر **6** أو اضغط مع الاستمرار على زر فتح القفل الموجود على البطاقة لإلغاء قفل كابل شحن السيارة؛
- أمسك بالمقبض **10**؛

يُلزم اتباع خطوات الفصل بالترتيب.

- وفقًا لطراز السيارة، اضغط على المفتاح **11**؛
- أفصل كابل الشحن **2** عن السيارة؛
- يجب عليك إغلاق غطاء الشحن **8** والضغط عليه لأسفل لقلعه؛
- أفصل الكابل **2** من مصدر الإمداد بالطاقة **1**؛
- خزن الكابل **2** في حجرة التخزين الموجودة في صندوق تخزين الأمتعة الخاص بك.

تعمد مدة شحن بطارية القطر على مقدار الطاقة المتبقية ومقدار الطاقة التي

يتم الإمداد بها من محطة الشحن. يتم عرض المعلومات على لوحة أجهزة القيادة أثناء الشحن ← **115**.

**ملاحظة:** في ظل ظروف معينة، قد يكون وقت الشحن الفعلي أطول من وقت الشحن المعروف على لوحة أجهزة القياس. هذا يعتمد على:

- جودة الشبكة الكهربائية؛
- ومستوى الشحن الأولي؛
- ودرجة الحرارة الخارجية الباردة جدًا؛
- ...

في حالة وجود مشكلة ما في كابل الشحن، نوصي باستبداله بكابل مطابق للكابل الأصلي. استشر وكيل الماركة.

### خلل في التشغيل

إذا كان مصباح التحذير **9** مضاءً باستمرار باللون الأحمر، فيرجى التواصل مع أحد الوكلاء المعتمدين.



عند بدء الشحن، يتم عرض المعلومات التالية على لوحة أجهزة القياس:

- مستوى الطاقة في مصباح التحذير الخاص بالبطارية **15**؛
- مستوى شحن البطارية؛
- تقدير لمدة الشحن المتبقية (لا يتم عرض ذلك بعد 95 % تقريبًا من مستوى شحن البطارية)؛
- ضوء المؤشر **14** للإشارة إلى أن السيارة متصلة بمصدر إمداد بالطاقة؛
- سوف يختلف نطاق سيارتك وفقًا لمستوى الشحن.

تختفي الشاشة من لوحة أجهزة القياس بعد مرور بضع ثوانٍ. ستظهر مرة أخرى على لوحة أجهزة القياس عند فتح الباب.

بعد إكمال عملية شحن واحدة، يظهر ضوء المؤشر **9** باللون الأخضر.

لا تنتظر الشحن حتى يصل مستوى شحن السيارة إلى المستوى الاحتياطي.

## السيارة الكهربائية

– يُنصح بشحن البطارية بعد القيادة و/أو في درجات الحرارة المعتدلة. وإلا، فقد يستغرق الشحن فترة طويلة، بل وربما يتعذر الشحن أيضاً.

### إعادة شحن بطارية القطر

السيارة متوقفة، إيقاف تشغيل الإشعال:

- خذ كابل الشحن **2** الموجود في مقصورة التخزين الموجودة في صندوق الأمتعة بسيارتك؛
- اضغط على غطاء الشاحن **8** لفتحه. يُضيء مصباح التحذير **9** باللون الأبيض؛

حسب طراز السيارة، عندما يكون غطاء الشحن مفتوحاً أو غير مغلق بشكل صحيح، تظهر الرسالة "غطاء الشحن مفتوح" على لوحة أجهزة القياس.

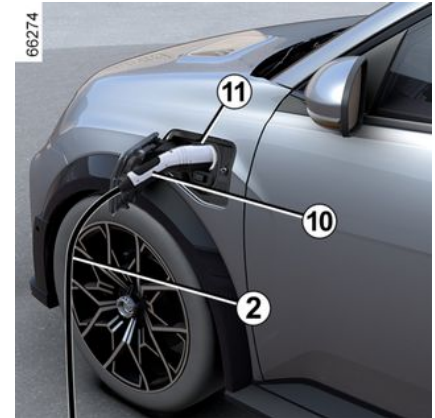

- صبله بطرف السلك في مصدر الإمداد بالطاقة؛
- أمسك بالمقبض **10**؛
- وفقاً لطراز السيارة، اضغط على المفتاح **11**؛
- قم بتوصيل الكابل بالسيارة. يومض مصباح التحذير **9** باللون الأبيض؛

**ملاحظة:** في حالة الشحن السريع، تأكد من أن الشريط البلاستيكي **12** لغطاء الإغلاق **13** لا يعلق بين موصل كابل الشحن ومصدر الطاقة أثناء التوصيل.

لا تستخدم غطاء الشحن **8** لتعليق كبل الشحن **2** أثناء إعادة شحن السيارة.

إذا كنت قد قبلت للتو تحديث النظام عبر نظام الوسائط المتعددة، فسيتم تأخير شحن بطارية القطر أو الغاؤه. انتظر حتى يكتمل التحديث قبل توصيل كابل الشحن بالسيارة. للحصول على مزيد من المعلومات حول تحديثات النظام، يُرجى الرجوع إلى إرشادات الوسائط المتعددة.

– بعد سماع صوت القفل، تأكد من توصيل كابل الشحن بشكل سليم. وللتأكد من القفل، اسحب المقبض **10** برفق؛

– إذا كنت قد قمت ببرمجة الشحن المؤجل وترغب في بدء الشحن على الفور، فاضغط على الزر **7** لبدء عملية الشحن ← **46**.

يتم ربط كابل الشحن أتماتيكيًا في السيارة. وبذلك يكون فصل البطاقة من السيارة أمرًا مستحيلًا.

تأكد من فك كابل الشحن بالكامل لتقليل سخونته.

لا تستخدم سلك إطالة أو مقبس متعدد الأعراس أو محول. خطر حدوث حريق.



أثناء الشحن، يومض مصباح المؤشر **9** باللون الأزرق.

مقبس الشحن الكهربائي 3

2

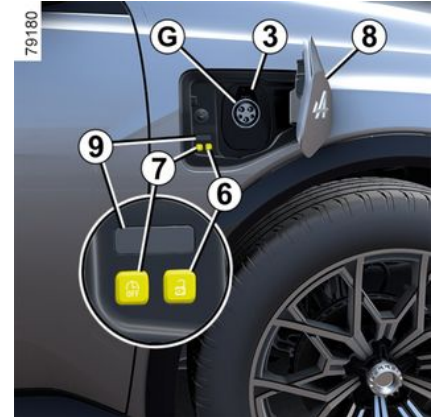
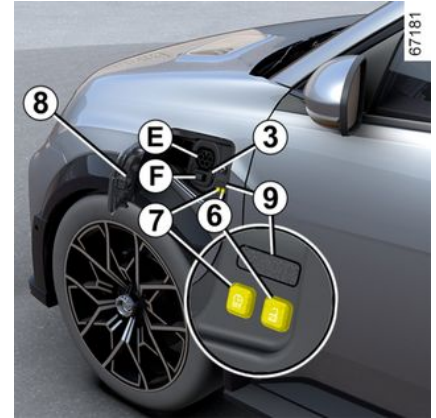

وفقاً لطراز السيارة، تم تجهيز السيارة بوصلتي شحن في الجزء الأمامي من السيارة:

- المقبس **E** للشحن حتى 11 كيلو واط باستخدام التيار المتردد (AC)؛
- المقبس **F** بالإضافة إلى المقبس **E**، للشحن السريع باستخدام التيار المباشر (DC)؛
- المقبس **G**، للشحن حتى 6.4 كيلو واط باستخدام التيار المتردد (AC).

**ملاحظة:** إذا كانت البيئة تلجئة، فأزل الثلج من حول مقبس شحن السيارة قبل التوصيل أو الفصل. قد يؤدي وجود ثلج في المقبس إلى منع تركيب قابس كابل الشحن.

**i** المقبس **F** محمي بغطاء مفصلي. قبل توصيل كابل الشحن بالمقبس **E**، تأكد من تركيب الغطاء المفصلي الموجود في المقبس **F** في مكانه.

يوجد أيضاً زران داخل غطاء الشحن:

– يفتح الزر **6** كابل الشحن؛

– يمكن استخدام الزر **7** لإيقاف برنامج الشحن (إذا تم تكوينه مسبقاً) لبدء شحن السيارة على الفور.

الاحتياطات

- لا تنتظر الشحن حتى تصل البطارية إلى مستوى الطاقة الاحتياطية.
- تختلف مدة الشحن بناءً على نوعية مقبس الحائط أو محطة الكهرباء العامة التي تتبعها.
- يمكن الشحن أثناء تساقط الأمطار أو الثلوج.





- يؤدي تفعيل تكييف الهواء إلى زيادة مدة الشحن.
- يعتمد توفر مستوى الطاقة على درجة حرارة البطارية. لذلك قد يختلف بين وقت إيقاف السيارة وإعادة تشغيلها، اعتماداً على ما إذا كانت البطارية باردة أو دافئة.
- إذا تم إيقاف السيارة لأكثر من ثلاثة أشهر في منقطة تقترب فيها درجة الحرارة من الصفر، فقد يصبح من المستحيل شحن البطارية.

في ظل الظروف الجوية القاسية

- في درجات الحرارة العالية، حاول إيقاف السيارة وإعادة شحنها في منطقة مظلة/مغطاة؛
- في الطقس البارد، قد يكون وقت الشحن مبالغاً فيه في بداية الشحن.
- تجنب شحن السيارة وركنهما في درجات الحرارة القاسية (المرتفعة أو المنخفضة).
- في الظروف القاسية، قد يستغرق الشحن بضعة دقائق (الوقت المطلوب لتبريد بطارية القطر أو لإحمائها) حتى يبدأ.
- يُفضل إعادة شحن السيارة بعد القيادة إذا كان مستوى الشحن منخفضاً (أقل من 25%) وعندما تكون درجات الحرارة سلبية.
- في حالة إيقاف السيارة لأكثر من سبعة أيام في درجات حرارة أقل من -25 درجة مئوية، قد يتعذر شحن بطارية القطر.

إرشادات

- من أجل الحفاظ على عُمر بطارية الجر في سيارتك:
- بالنسبة لرحلاتك اليومية، اختر شحنًا يبلغ 80% بعد أقصى؛
- تجنب ركن سيارتك لأكثر من شهر بمستوى مرتفع من الشحن (أعلى من 50% تقريباً)، خاصة خلال فترات درجات الحرارة المرتفعة.
-

تيار مباشر (DC)					نوع الشحن
السيارة 3 / كابل الشحن 5					اتصال
					أنواع الشحن التي تتماشى مع المعايير الأوروبية (يرجى استشارة أحد الوكلاء المعتمدين بخصوص جميع الحالات الأخرى).

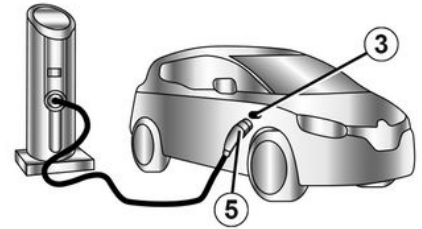
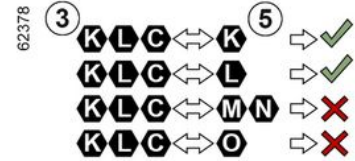





اتبع التعليمات الموضحة أدناه إذا عُرضت المعلومات على غطاء الشحن في السيارة.

قبل توصيل كابل شحن، تأكد من تطابق لون مقبس المدخل وأحد الحروف المنقوشة عليه **3** مع لون كابل الشحن وأحد الحروف المنقوشة على طرفه **5**.

إذا كان يتم شحن السيارة (DC) بالشحن السريع، فيجب ألا يتجاوز كابل الشحن بين سيارتك ومحطة الشحن **30 مترًا**.  
إذا كان هناك أي شك حول طول الكابل، فاستشر مالك محطة الشحن (DC).



التيار المتردد (AC)				نوع الشحن
السيارة 3 / كابل الشحن 5		طرف الشحن 1 / كابل الشحن 4		اتصال
				أنواع الشحن التي تتماشى مع المعايير الأوروبية (يُرجى استشارة أحد الوكلاء المعتمدين بخصوص جميع الحالات الأخرى).

أنواع الشحن التي تتماشى مع المعايير الأوروبية  
التيار المتردد (AC)

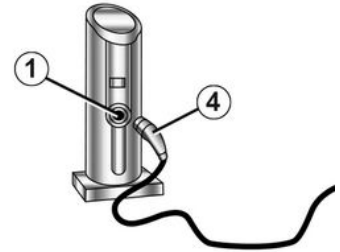

62364

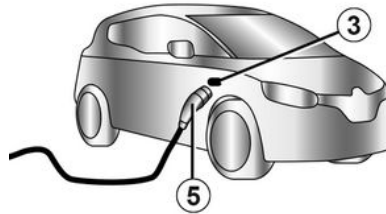
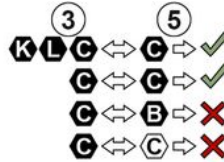

اتبع التعليمات الموضحة أدناه إذا عُرضت المعلومات  
على غطاء الشحن في السيارة.

تحقق مما يلي قبل توصيل أي سلك شحن:

- تطابق لون مقبس المدخل وأحد الحروف المنقوشة  
عليه **1** مع لون السلك وأحد الحروف المنقوشة **4**  
على طرفه؛
- تطابق لون مقبس المدخل وأحد الحروف المنقوشة  
عليه **3** مع لون السلك وأحد الحروف المنقوشة **5**  
على طرفه.



### توصيات هامة حول شحن السيارة

يُرجى قراءة هذه الإرشادات بعناية. قد يؤدي عدم اتباع هذه الإرشادات إلى نشوب حريق أو التعرض لإصابة بالغة أو صدمات كهربائية قد تؤدي إلى الوفاة. اختيار كابل الشحن

إن كابلات الشحن المرفقة مع السيارة مصممة خصيصاً لهذه السيارة. وهي مصممة لحمايتك من مخاطر التعرض لصدمة كهربائية يمكنها التسبب في الوفاة أو نشوب حريق.

لا تستخدم كابلات الشحن للسيارات القديمة وذلك لأنها غير متوافقة.

لأسباب متعلقة بالسلامة، يُحظر تماماً استخدام كابل شحن لا توصي به جهة التصنيع. قد يؤدي عدم اتباع هذه الإرشادات إلى مخاطر نشوب حريق أو التعرض لصدمة كهربائية قد تتسبب في الوفاة. للحصول على معلومات حول كابل الشحن المناسب لسيارتك، يُرجى الرجوع إلى وكيل معتمد.

### استخدام كابل الشحن B

يُرجى قراءة التعليمات المرفقة مع كابل الشحن بعناية للتعرف على الاحتياطات التي يجب عليك اتخاذها عند استخدام المنتج والمواصفات الفنية المطلوبة لتركيب المقبس.

### فكرة تركيب المقعد

#### مقيس الحائط

اطلب من فني مؤهل تركيب مقبس كهرباء خاص.

### في حالة الشحن المنزلي

افحص بطريقة احترافية مؤهلة للتأكد من أن كل مقيس ستوصل به كابل الشحن يتوافق مع المعايير واللوائح المعمول بها في بلدك وأنه يتوافق مع المواصفات الموضحة في المعلومات حول "أنظمة الإمداد بالطاقة".

### أنظمة الإمداد بالطاقة

استخدم فقط محطات إعادة الشحن التي تتوافق مع المعيار IEC 61851-1 ونقاط التوصيل المحمية بواسطة:

- جهاز التيار المتبقي من النوع A 30 ملي أمبير الخاص بالمقيس المستخدم؛
- جهاز الحماية من التيار الزائد؛
- الحماية ضد الجهد الزائد المرتبط بالبرق في المناطق المكشوفة (IEC 62305-4)؛
- توصيل بالأرضي يتوافق مع المعايير في البلد ذي الصلة.

قبل تنظيف كابل الشحن، تأكد من فصل الكابل. 

نظف الكابل باستخدام قطعة قماش مبللة قليلاً بالماء.

عند التنظيف، تأكد من أن قطعة القماش لا تتلامس مع طرفي الكبل (الموصلات، دبابيس الشحن) لتجنب أي خطر للتآكل.

يتم تخزين كل كابل شحن في صندوق أمتعة السيارة ← 63. 

47303



الكابل **A** مخصص لسيارتك ومصمم للاتصال بمقابس الحائط أو المحطات العامة، وذلك لتمكين الشحن القياسي لبطارية الجر.

كابل الشحن B

35906

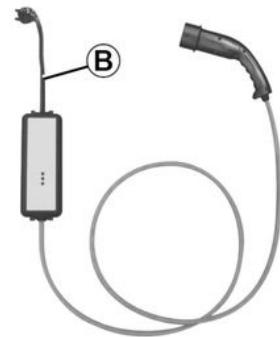

لشحن سيارتك، يمكن استخدام الكابل **B** لما يلي:

- الشحن القياسي عبر مقيس شحن معزز (شحن 14 أمبير/16 أمبير) مخصص لشحن السيارة الكهربائية؛
  - شحن عرضي باستخدام مقيس منزلي، (شحن 8 أمبير)، عندما لا تكون في المنزل مثلاً.
- في جميع الحالات، يجب تركيب القابس على النحو المذكور في التعليمات المتوفرة مع كابل الشحن **B**.

34577

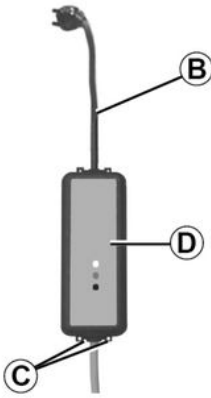

في جميع الحالات، لضمان التشغيل الصحيح، يجب عليك قراءة دليل مستخدم كابل الشحن **ب** بعناية.

لا تترك أبداً الوحدة معلقة بواسطة الكابل. استخدم الخطافات **C** لتعليقه.

في حالة حدوث عطل أثناء عملية الشحن (ظهور ضوء تحذير أحمر **D**)، أوقف الشحن فوراً. يُرجى الرجوع إلى دليل مستخدم كابل الشحن.

## السيارة الكهربائية

1. مقيس حائط محدد أو محطة شحن.

2. كابل الشحن.

3. وفقاً لطراز السيارة، مقيس الشحن الكهربائي.

إذا كان لديك أي أسئلة بخصوص المعدات اللازمة للشحن، فُرجى الاتصال بوكيل معتمد. 

### توصيات هامة حول شحن السيارة



يُرجى قراءة هذه الإرشادات بعناية. قد يؤدي عدم اتباع هذه الإرشادات إلى نشوب حريق أو التعرض لإصابة بالغة أو صدمات كهربائية قد تؤدي إلى الوفاة. الشحن

لا تفعل أي شيء في السيارة أثناء الشحن (الغسل، العمل في حيز المحرك، وما إلى ذلك).

في حالة وجود مياه أو علامات للصدأ أو أجسام غريبة في موصل كابل الشحن أو في مقيس شحن السيارة، لا تشحن السيارة. **خطر حدوث حريق.**

لا تحاول لمس أطراف الكابل أو المقيس المنزلي أو مقيس شحن السيارة أو إدخال أجسام فيها.

لا تقم أبداً بتوصيل كابل الشحن في محول أو مقيس متعدد الأغراض أو سلك إطالة.

يحظر استخدام المولدات.

لا تقم بإزالة أو تغيير مقيس شحن السيارة أو كابل الشحن. **خطر حدوث حريق.**

لا تجر تعديلاً أو تنفيذ إجراء في التركيب أثناء الشحن.

إذا تعرض غطاء/أغطية الشحن لأي صدمة ولو بسيطة، فافحصه لدى وكيل معتمد في أقرب وقت ممكن.

اعتنِ بالكابل: لا تدعس عليه، لا تغمره في الماء، لا تشده، لا تعرضه للصدمات.

افحص كابل الشحن بصفة دورية للتأكد من سلامته.

في حالة حدوث ضرر لكابل الشحن (التآكل، اللون البني، الجروح، وما إلى ذلك)، أو الوحدة أو مقيس الشحن الكهربائي للسيارة، فلا تستخدمها. يُرجى مراجعة أحد الوكلاء المعتمدين لاستبدالها.

في حالة عدم تنشيط آلية قفل غطاء الشحن و/أو فتح مقيس الشحن الكهربائي للسيارة، يُرجى الاتصال بالوكيل المعتمد.

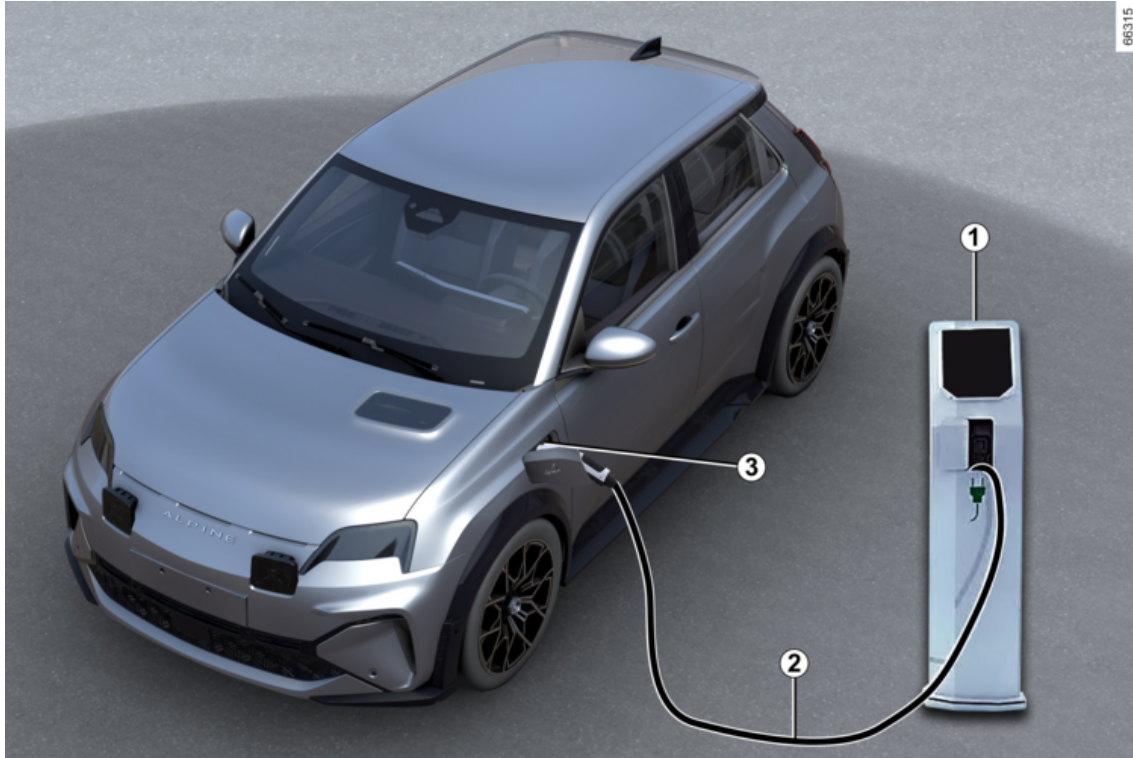



يُرجى قراءة هذه الإرشادات بعناية. قد يؤدي عدم اتباع هذه الإرشادات إلى نشوب حريق أو التعرض لإصابة بالغة أو صدمات كهربائية قد تؤدي إلى الوفاة. في حالة وقوع حادثة أو تصادم في حال وقوع حادث أو اصطدام بهيكل السيارة السفلي (مثل ملامسة عمود، أو رصيف مرتفع، أو أي قطعة أثاث ثابتة في الشارع)، فقد تتعرض الدائرة الكهربائية أو بطارية القطر للتلف.

افحص السيارة لدى وكيل معتمد.

لا تلمس أبداً المكونات "عالية الجهد" أو الكابلات البرتقالية المكشوفة والمرئية داخل السيارة أو خارجها.

قد تحدث تسربات في بطارية القطر بشدة في حالة تلفها.

– لا تلمس السوائل (الموانع، إلخ) التي تخرج من بطارية السحب؛

– وفي حالة ملامستها للجسم، اغسل المنطقة المتأثرة بكمية وفيرة من المياه، واستشر الطبيب في أقرب وقت ممكن.

في حال حدوث حتى اصطدام طفيف بغطاء/أغطية الشحن، يجب فحصه لدى وكيل معتمد في أسرع وقت ممكن.

**في حالة نشوب حريق**

في حالة نشوب حريق، أخرج جميع الأفراد من السيارة على الفور واتصل بخدمات الطوارئ وأبلغهم بأن هذه سيارة كهربائية.

لا تستخدم إلا منتجات إطفاء الحريق ABC أو BC المنتجات المسموح باستخدامها مع الحرائق الكهربائية. لا تستخدم المياه أو منتجات إطفاء الحرائق الأخرى.

في حالة تلف الدائرة الكهربائية، يُرجى الاتصال بوكيل معتمد.

**جميع عمليات القطر ← 308.**

**غسل السيارة**

لا تغسل حيز المحرك أو وصلة الشحن أو بطارية القطر برشاش ذي ضغط مرتفع.

**فقد يؤدي ذلك إلى تلف الدائرة الكهربائية.**

لا تغسل السيارة أثناء الشحن. لا تغسل كابل الشحن أبداً أثناء شحن السيارة. لا تغسل كابل الشحن والقابس الخاص به أبداً أثناء عدم توصيل الكابل، وذلك لمنع تآكل رؤوس

الشحن.

**فقد يؤدي ذلك إلى التعرض لصدمة كهربائية أو الوفاة.**

## السيارة الكهربائية

عند بدء تشغيل المحرك، يتم تفعيل آلة تنبيه المشاة تلقائيًا. ينبعث الصوت عندما تكون سرعة السيارة ما بين 1 إلى 30 كم/ساعة تقريبًا.

لمزيد من المعلومات حول آلة تنبيه المشاة، يُرجى الرجوع إلى تعليمات الوسائط المتعددة. في حالة وجود عطل في آلة تنبيه المشاة، يتم عرض

ضوء التحذير  على لوحة أجهزة القياس مصحوبًا بالرسالة "فشل بالصوت الخارجي". استشر وكيل الماركة.

لا تُصدر سيارتك الكهربائية أي صوت. قبل الخروج من السيارة، اضغط بقدمك على المكابح لإيقاف المحرك. خطر التعرض لإصابة خطيرة.





يمكن التعرف على الدائرة الكهربائية "عالية الجهد"

بواسطة كابلات برتقالية 6 وأجزاء تحمل الرمز 



يستخدم النظام الكهربائي للسيارة تيارًا كهربائيًا عالي الجهد. ولذلك، فقد يسخن هذا النظام أثناء تشغيل الإشعال وإيقاف تشغيله. يجب مراعاة رسائل التحذير المبيّنة على

ملصقات السيارة.

يُمنع منعًا باتًا إجراء جميع العمليات أو التعديلات على النظام الكهربائي "عالي الجهد" الخاص بالسيارة (المكونات والكابلات والموصلات وبطارية الجر) بسبب المخاطر التي قد تشكلها على سلامتك. استعن بأحد وكلاء الماركة. قد يؤدي خطر الإصابة بحروق شديدة أو صدمات كهربائية إلى الوفاة.

### التشغيل

كما في السيارة المزودة بصندوق تروس أتوماتيكي، لا تستخدم القدم اليسرى عادة، كما أنها لا تستخدم للضغط على المكابح.

عند القيادة، إذا رفعت قدمك عن دواسة الوقود أو ضغطت على دواسة الفرامل، فإن المحرك يُصدر تيارًا كهربائيًا أثناء خفض السرعة، وتستخدم هذه الطاقة لإعادة شحن البطارية ← 157.

تقلبات الجو، طرق مغمورة بالماء:



تجنب السير على طريق مغمور بالماء إذا كان ارتفاع الماء يجتاز المحيط السفلي للجنوط.



يجب ألا تستخدم مكابح المحرك كبديل لدواسة المكابح، مهما كان الأمر.



### إعاقة أثناء القيادة

بجانب السائق، لا تستخدم على الإطلاق إلا دواسات مناسبة للسيارة تتشابه مع العناصر الموجودة من قبل وتحقق من ثباتها بانتظام. لا تضع عدة دواسات فوق بعض. خطر انحصار الدواسات.

### ضوضاء

تتميز السيارات الكهربائية بالهدوء على وجه الخصوص. لن تضطر أنت أو مستخدم الطريق الآخرين لاستخدامها حتى الآن. حيث إنه من الصعب عليهم سماع صوت السيارة أثناء التحرك.

نظرًا لأن الموتور لا صوت له، فإنك تسمع ضوضاء لست معتادًا على سماعها (ضوضاء صادرة عن الأجزاء الديناميكية الهوائية، ضوضاء صادرة من الإطارات، وما إلى ذلك).

في كل مرة تقوم بإيقاف تشغيل الإشعال، سيتم إغلاق التهوية بعد مرور نحو عشر ثوانٍ.

### آلة تنبيه المشاة

تُنصح لك آلة تنبيه المشاة تنبيه الآخرين بوجودك - وبخاصة المشاة وراكبي الدراجات.

### الخدمات المتصلة

#### المقدمة

تتمتع سيارتك الكهربائية بخدمات متصلة توفر معلومات و/أو تتيح التحكم:

- حالة شحن سيارتك مع تحذير انخفاض شحنة البطارية؛
- برمجة شحن بطارية القطر، بناءً على اختيارات معينة حسب العرض؛
- نطاق السيارة المتبقي؛
- ...

يمكنك الوصول إلى هذه الخدمات باستخدام:

- الأجهزة الرقمية الخارجية (الهواتف المحمولة، والأجهزة اللوحية، وما إلى ذلك)؛
- شاشة الوسائط المتعددة للسيارة.

للحصول على مزيد من المعلومات، يُرجى الرجوع إلى تعليمات جهاز الوسائط المتعددة أو التواصل مع أحد الوكلاء المعتمدين.



يمكنك الاشتراك في أحد الخدمات المتصلة أو تمديدتها في أي وقت من خلال الرجوع إلى أحد الوكلاء المعتمدين.

### البطاريات

تتمتع السيارة الكهربائية ببطاريات بنوعين من البطاريات:

- بطارية الجر "عالية الجهد"؛
- بطارية بجهد "12 فولت".

**بطارية الجر "عالية الجهد"**

تخزن هذه البطارية الطاقة المطلوبة لتشغيل الموتور في سيارتك الكهربائية بشكل سليم. وكما هو الحال في أي بطارية، فإن هذه البطارية تنفذ طاقتها بعد فترة من الاستخدام، ويجب إعادة شحنها بانتظام ← **28**.

لا تنتظر الشحن حتى تصل البطارية إلى مستوى الطاقة الاحتياطية.

تختلف مدة الشحن بناءً على نوعية مقيس الحائط أو محطة الكهرباء العامة التي تتبعها.

يعتمد نطاق بطارية السيارة على مستوى شحن بطارية الجر، وأسلوب القيادة الخاص بك أيضًا ← **158**.

يُستخدم نظام تكييف الهواء في السيارة لتبريد بطارية الجر.

للحفاظ على عمر بطارية الجر الخاصة بك، افحص نظام تكييف الهواء الخاص بك على يد فني مؤهل. خاصة إذا لاحظت انخفاضًا في أداء تكييف الهواء.

#### بطارية 12 فولت

البطارية الثانية في سيارتك عبارة عن بطارية بجهد 12 فولت: تقوم بتوفير الطاقة المطلوبة لتشغيل معدات السيارة (المصابيح، ماسحات الزجاج، نظام المساعدة على الكبح، وما إلى ذلك).

A

79119



يشير الرمز  إلى المكونات الكهربائية في سيارتك التي قد تنطوي على مخاطر صحية.

## السيارة الكهربائية

1. بطارية الجر "عالية الجهد".
2. وفقًا لطراز السيارة، مقبس الشحن الكهربائي.
3. الموتور الكهربائي.
4. كابلات الطاقة الكهربائية البرتقالية.
5. بطارية 12 فولت.

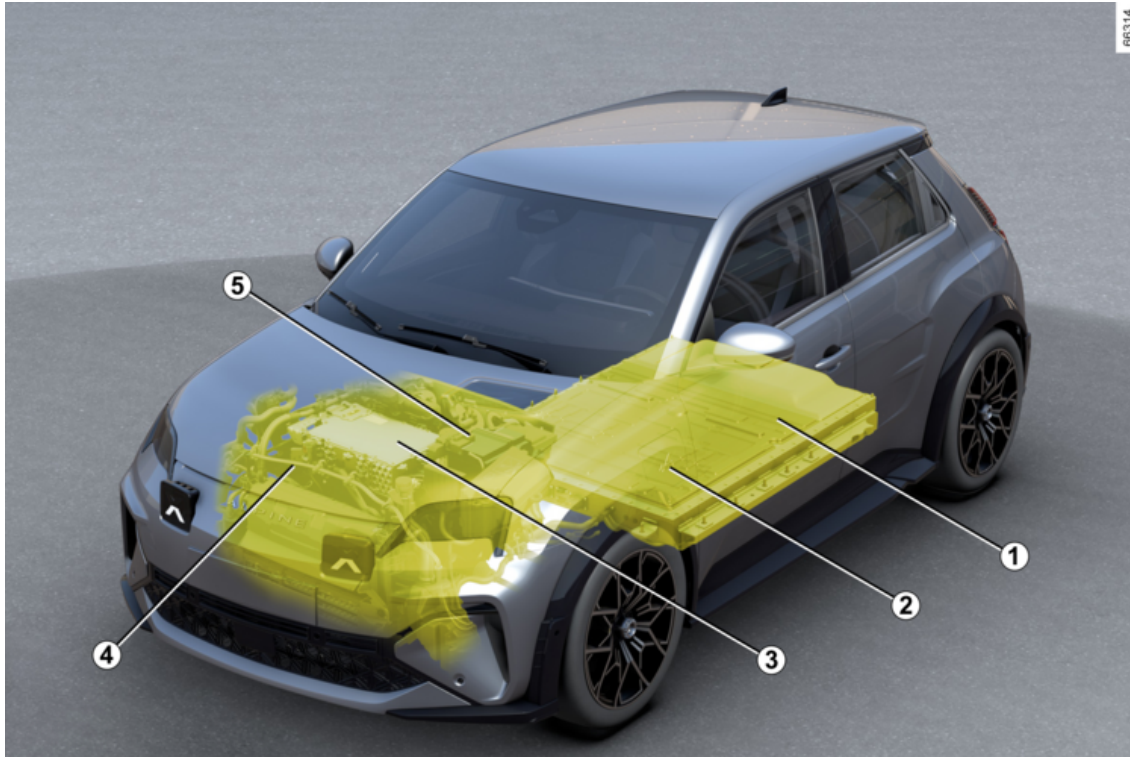



## المقدمة

تتمتع السيارات الكهربائية بميزات متعددة، ولكنها تعمل بنفس طريقة عمل السيارات العادية. ويكمن الفارق بينهما في أن السيارات الكهربائية تستخدم الطاقة الكهربائية بشكل حصري بدلاً من استخدام الوقود. ولذلك، فإننا نوصي بقراءة هذه الإرشادات التي تصف سيارتك الكهربائية بعناية.

## إصلاح الأعطال

1. استبدال شفرة (شفرات) مساحة الزجاج الأمامي  
← 313

2. انتقاب  
← 304

الأدوات ← 306

3. المصاهر ← 315

4. استبدال لمبات المصابيح الخلفية ← 310

5. استبدال نصل مساحة الزجاج الخلفي ← 313

6. نقطة القطر الأمامية ← 308

7. استبدال لمبات المصابيح الأمامية ← 310

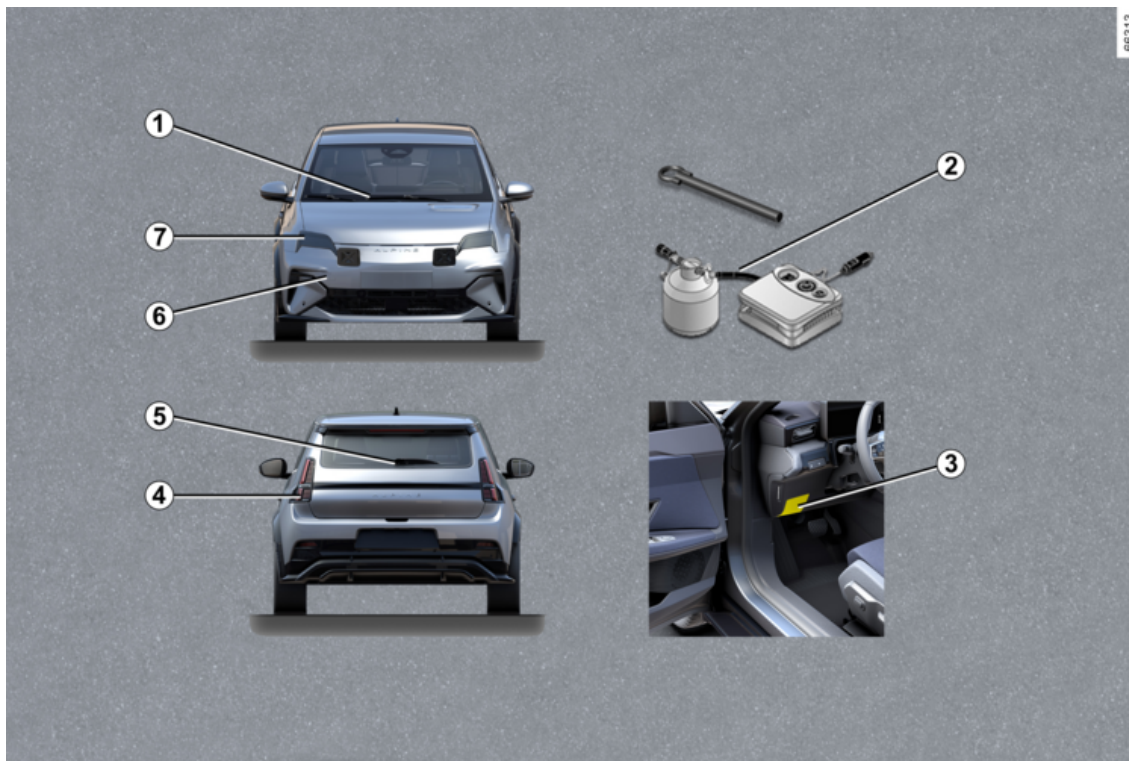

## مقصورة المحرك (الصيانة الدورية)

1. البطارية وسائل تبريد المحرك ← 293
2. زيت المكابح ← 293
3. بطارية 12 فولت ← 296
4. سائل غاسلة الزجاج ← 295
5. فتح غطاء حيز المحرك ← 292
6. الدائرة الكهربائية "عالية الجهد" ← 20
7. سائل تبريد مقصورة الركاب ← 293

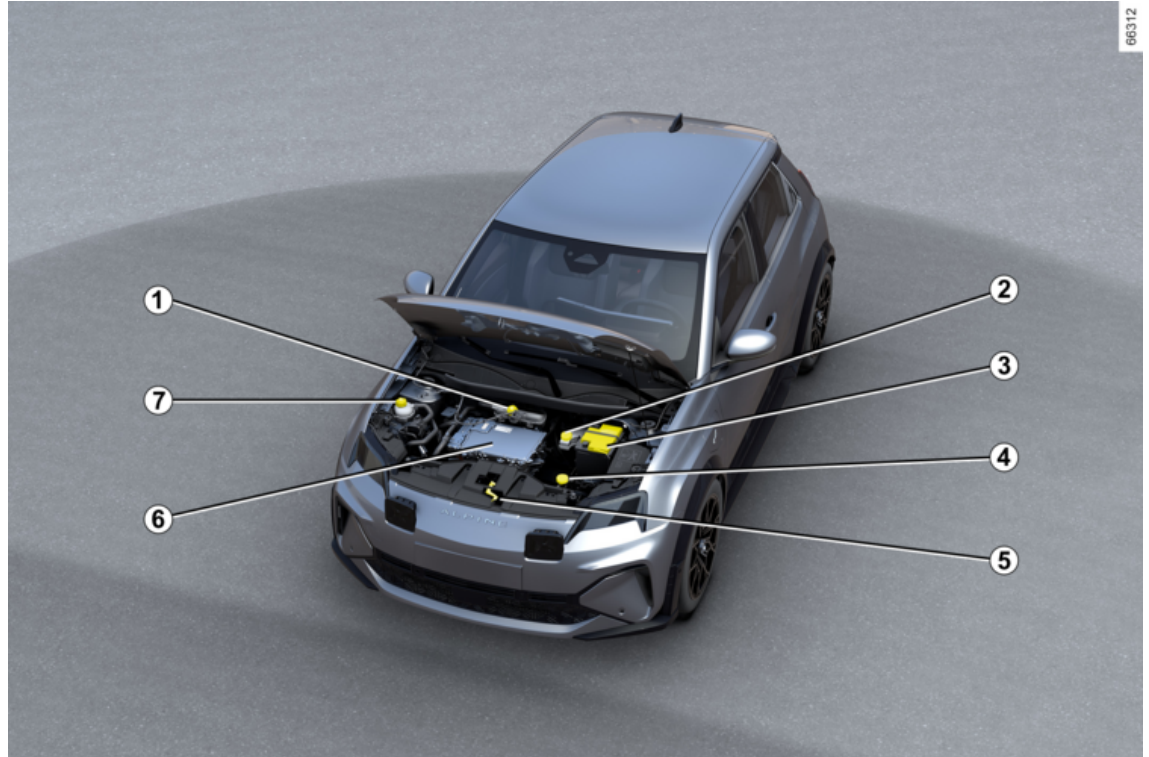

## تعريف السيارة - الملصقات

1. المعلومات الفنية لخدمات الطوارئ ← 327
2. تذكير برقم تعريف السيارة ← 327
3. ملصقات ضغط الإطارات ← 302
4. تعريف المحرك ← 329
5. لوحة الصنع ← 327

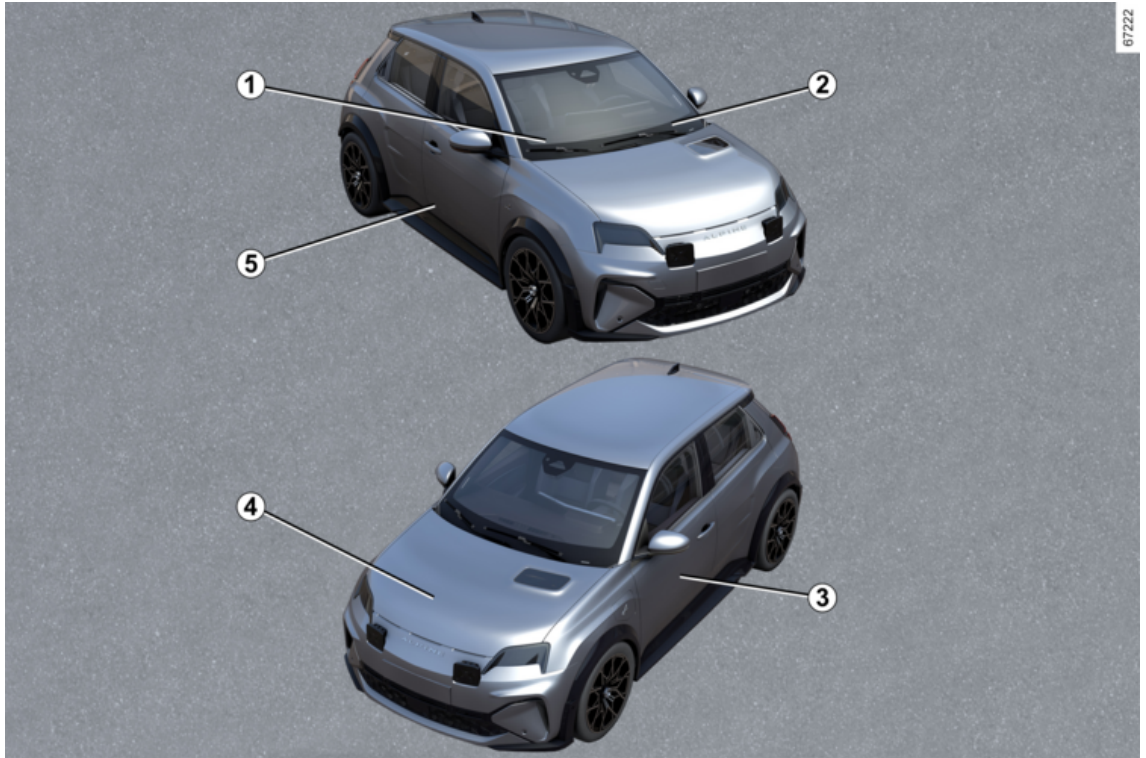

## السلامة على متن السيارة

- 1. Airbags أمامي ← 74
- ← 99 حماية airbag الراكب الأمامي
- 2. Airbags الحاجب ← 79
- 3. أحزمة الأمان ← 70
- 4. Airbags جانبية ← 79

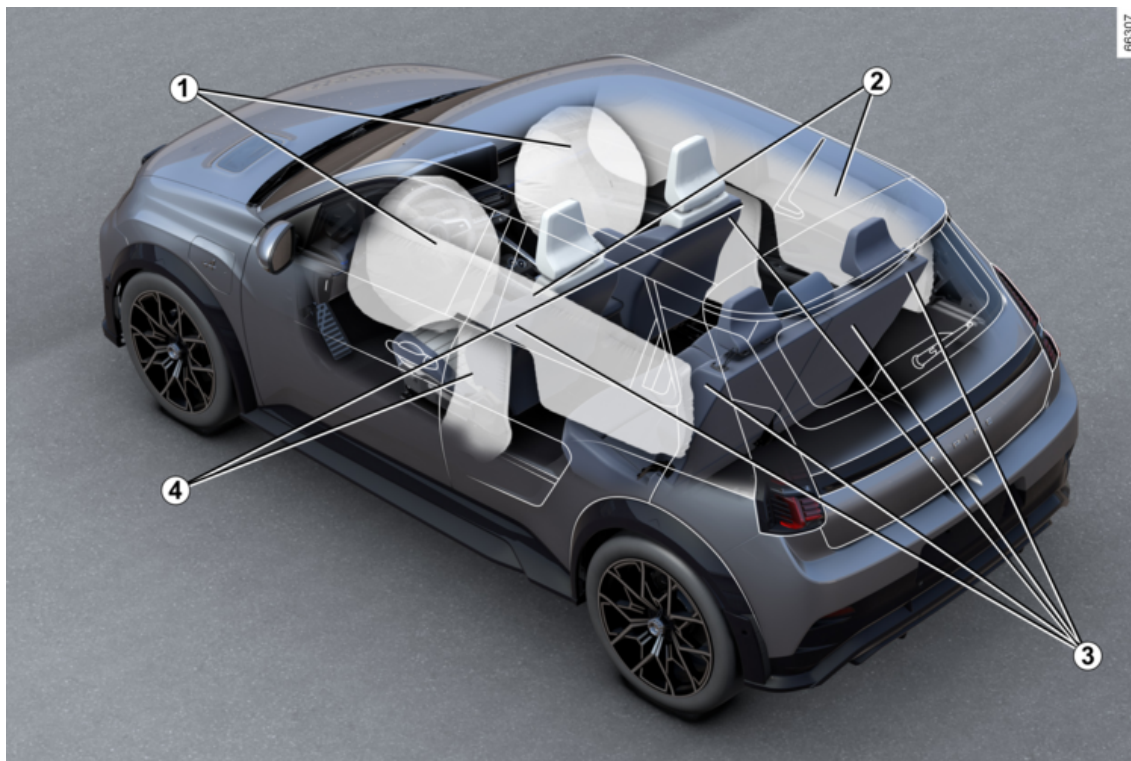

- تجهيزات التصحيح وآلية موازنة القيادة
- ← 166
- سلامتي ← 170
- منع مغادرة الحارة ← 171
- منع مغادرة حارة الطوارئ ← 177
- الكبح النشط في حالات الطوارئ ← 190
- الكبح النشط في حالات الطوارئ في ترس
- الرجوع للخلف ← 205
- إنذار النقطة العمياء ← 183
- تحذير الخروج من موقف السيارات ← 262
- نظام مراقبة ضغط هواء الإطارات ← 161
- تحذير مسافة الأمان ← 187
- تحذير انتباه السائق ← 197
- تحذير من إجهاد السائق ← 199
- محدد السرعة ← 208
- نظام التحكم في ثبات السرعة التكييفي للتوقف والانطلاق ← 211
- الكشف عن علامات الطريق ← 201
- مساعد الركن ← 251
- كاميرا الرجوع إلى الخلف ← 249
- إيقاف السيارة بدون استخدام اليدين ← 257
- مخرج سيارة آمن ← 265
- تحذير الخروج من موقف السيارات ← 262



1. لوحة القيادة ← 121
2. أزرار التحكم في كمبيوتر الرحلات ← 108
3. التحكم في التجاوز (OV) ← 144 ← 146
4. عنصر التحكم في مساحة (مسطحات)/غاسلة (غاسلات) النوافذ ← 136
5. زر تشغيل/إيقاف المحرك ← 141
6. شاشة الوسائط المتعددة ← 281
6. مقاعدة مدفأة ← 66/عجلة قيادة مدفأة ← 125
7. نظام التدفئة/تكييف الهواء ← 275
8. منافذ USB-C في الكونسول الأوسط ← 285
9. حجيبة تخزين الكونسول المركزي/منطقة الشحن بالحث ← 286
10. التحكم في التروس ← 147
11. مكابح الصف الآلية ← 152
12. التحكم في وضع القيادة ← 270
13. تعديل عجلة القيادة ← 125
14. نظام التحكم في الكبح المتجدد ← 149
15. محدد السرعة ← 208
- نظام التحكم في ثبات السرعة التكيفي للتوقف والانطلاق ← 211
16. فتح غطاء المحرك ← 292
17. الإضاءة الخارجية ← 129

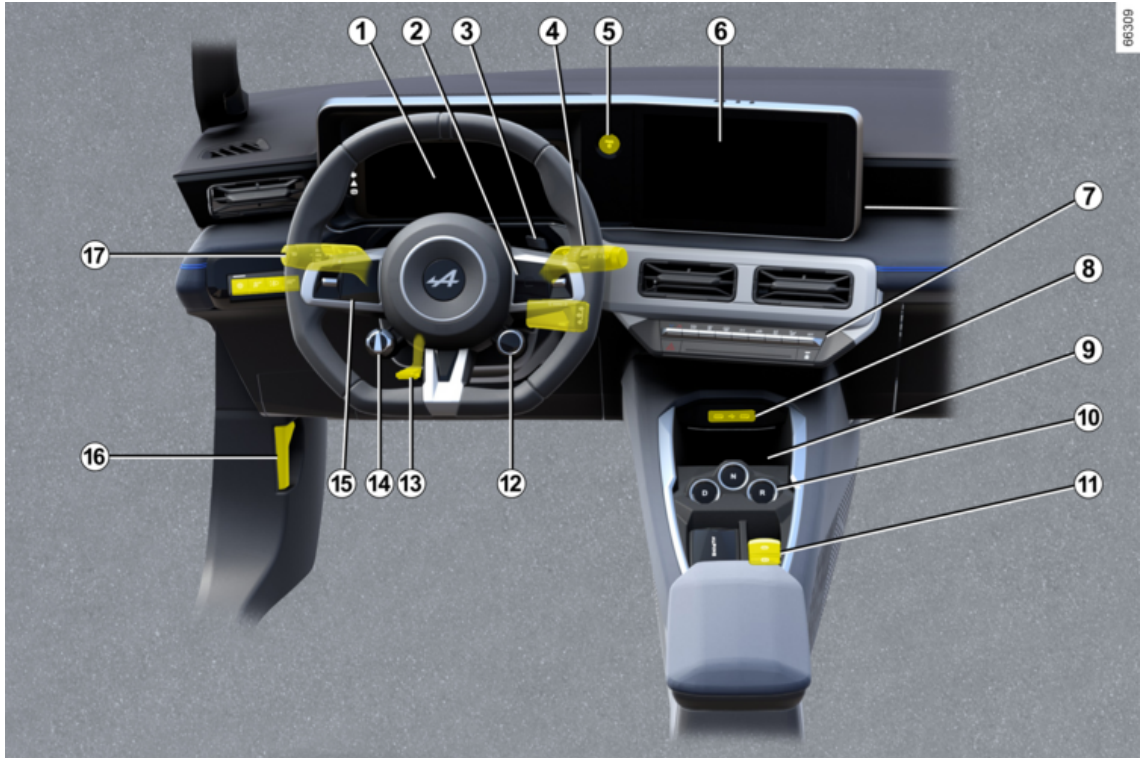

## مقصورة الركاب

1. ضبط وضع القيادة ← 70
2. مواضع حفظ الأغراض/الوضعية في مقصورة الركاب ← 286
3. مساند الرأس الخلفية ← 68  
الكنبة الخلفية ← 68
4. نقل الأغراض ← 289
5. سلامة الأطفال ← 82
6. مخادع الرأس الأمامية ← 66  
المقاعد الأمامية ← 66

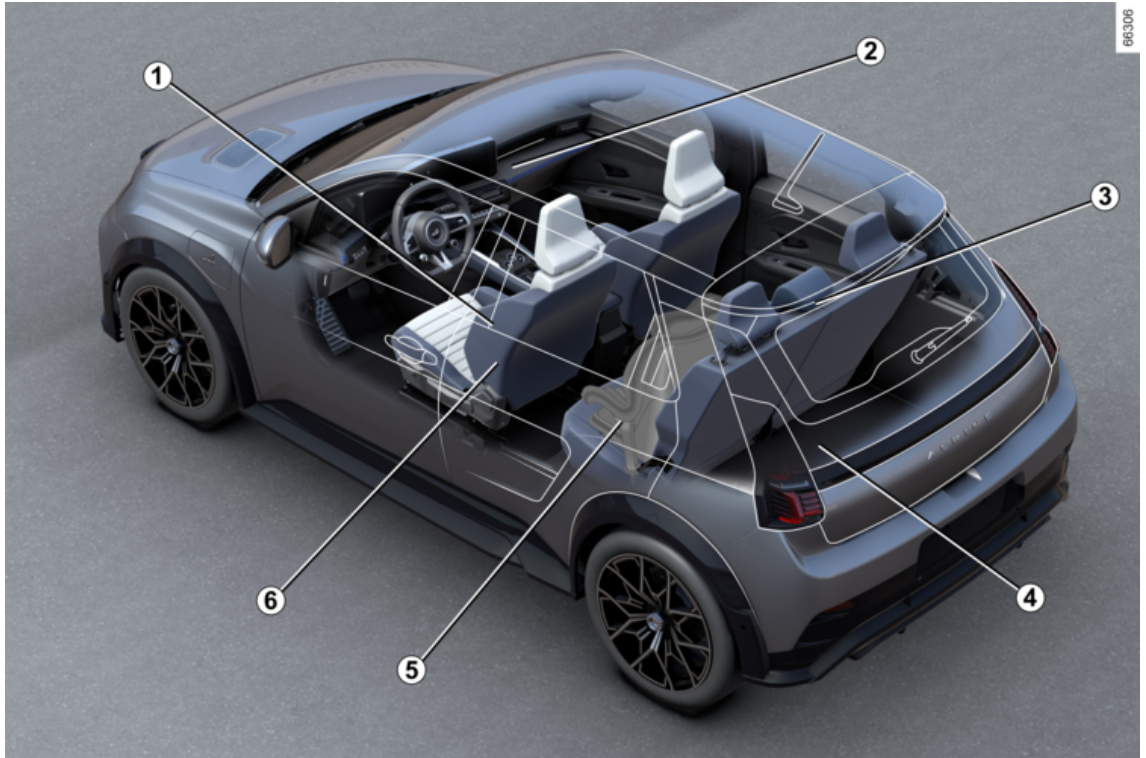

1. الأضواء: التشغيل ← 129

الأضواء: الاستبدال ← 310

2. مساحة الزجاج، الغاسلة ← 136

إزالة بخار الماء ← 275

3. مرايا الرؤية الخلفية ← 127

4. صيانة جسم السيارة ← 298

5. الإطارات ← 301

6. بطاقة ← 48 ← 56

تأمين/تحرير قفل الأبواب ← 60

7. النوافذ الكهربائية ← 283

8. الحمولة ← 28

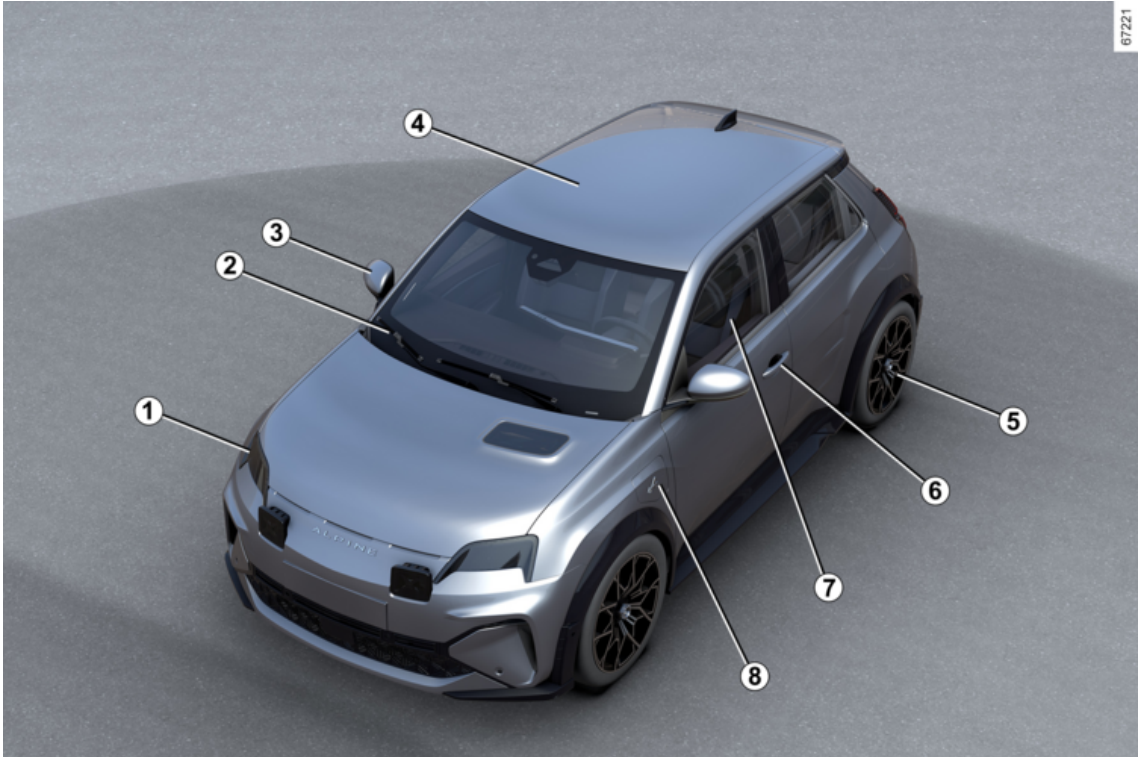

## فهرس المحتويات

301.....	الإطارات
308.....	إصلاح الأعطال
310.....	المصابيح الأمامية والأضواء: استبدال المصابيح
313.....	شفرات الماسحات: استبدال
315.....	المصابيح
320.....	تنبيت الملحقات التكميلية واستخدامها
322.....	خلل في التشغيل
<b>327.....</b>	<b>المواصفات الفنية</b>
327.....	معلومات عن السيارة
335.....	قطع الغيار والإصلاحات
336.....	إثباتات الصيانة
342.....	مراقبة منع التآكل

## فهرس المحتويات

<b>141</b> .....	<b>التشغيل</b>	<b>4</b> .....	<b>مرحبًا بك في سيارتك الكهربائية الجديدة</b>
141.....	تشغيل، إيقاف المحرك	4.....	خارجي
144.....	وظيفة "Overtake"	6.....	مقصورة الركاب
146.....	إجراء بدء التشغيل الثابت	8.....	موضع السائق
147.....	التحكم في التروس	10.....	مساعداة القيادة
149.....	نظام الكبح المتطور	12.....	السلامة على متن السيارة
152.....	المكابح اليدوية	14.....	تعريف السيارة - الملصقات
156.....	حماية البيئة	16.....	مقصورة المحرك (الصيانة الدورية)
157.....	النصيحة بشأن القيادة، القيادة المتوازنة	18.....	إصلاح الأعطال
161.....	نظام مراقبة ضغط هواء الإطارات	<b>20</b> .....	<b>تعرف على سيارتك</b>
166.....	تجهيزات التصحيح وآلية مؤازرة القيادة	20.....	السيارة الكهربائية
170.....	وظائف مساعدة القيادة الإضافية	48.....	بطاقة
208.....	محدد السرعة	56.....	المفتاح الرقمي
211.....	Stop and Go نظام التحكم في ثبات السرعة التكميلي	59.....	عناصر الأبواب والفتح
226.....	Active driver assist	65.....	التعرف على الوجه
240.....	مساعد التوقف في حالات الطوارئ	66.....	المقاعد الأمامية
249.....	مساعداة الإيقاف	68.....	المقاعد الخلفية
268.....	مكالمة الطوارئ	70.....	أحزمة الأمان
<b>270</b> .....	<b>من أجل راحتك</b>	74.....	أجهزة الأمان الإضافية
270.....	وضع القيادة	82.....	من أجل سلامة الأطفال
271.....	فتحات التهوية والتدفئة والتكييف	87.....	مقاعد الأطفال
281.....	أجهزة الوسائط المتعددة	99.....	سلامة الأطفال: إبطال فاعلية الكيس الهوائي للراكب الأمامي وتفعيله
283.....	معداة مقصورة الركاب	104.....	مقصورة القيادة
286.....	تجهيزات، منطقة تخزين مقصورة الركاب	108.....	كمبيوتر الرحلات
289.....	نقل الأغراض	121.....	أضواء الكنترول
<b>292</b> .....	<b>الصيانة</b>	125.....	التوجيه
292.....	الوصول إلى المحرك، المستويات	127.....	العرض الخلفي
296.....	البطارية:	129.....	الأضواء والإشارات
298.....	التنظيف	135.....	آلات التنبيه الصوتية والضوئية
<b>301</b> .....	<b>نصائح عملية</b>	136.....	المساحة



## مرحبًا بك على متن سيارتك

دليل المستخدم هذا يحتوي على المعلومات التي تحتاجها:

- لفهم سيارتك بشكل أفضل للاستفادة الكاملة من مميزاتا وتقنياتها المتقدمة، ولإستخدامها في أفضل الظروف الممكنة.
- لضمان عملها بشكل صحيح من خلال اتباع نصائح الصيانة بعناية.
- لتنفيذ العمليات بكفاءة، بدون إضاعة الوقت، فقط عندما لا تكون هناك حاجة إلى أن يقوم متخصص بتنفيذ العملية.

اقرأ هذا الدليل لاكتشاف معلومات مفيدة، وميزات وتحديثات تقنية سنثري تجربة قيادتك. إذا كان هناك بعض النقاط لا زالت مبهمة، فيساعد الفنيين بشبكة الشركة إمدادكم بأية معلومة إضافية

للحصول على إرشادات، يُرجى الاطلاع على الرموز التالية:

تظهر  و  على السيارة وتشير إلى أنه ينبغي عليك الرجوع إلى الدليل للحصول على المعلومات التفصيلية و/أو قيود التشغيل فيما يتعلق بالمعدات الموجودة بسيارتك.

← موجودة في الدليل بأكمله - توفر رابطًا إلى قسم آخر في المستند.



، الموجود في جميع أنحاء دليل المستخدم، يشير إلى خطر أو مخاطرة أو تعليمات تتعلق بالسلامة.

يستند وصف الموديلات الواردة في هذا الكتيب إلى المواصفات التقنية السارية وقت كتابة هذا الكتيب. لا تتضمن هذه الوثيقة أي تصحيحات أو ملحقات للنسخة الرقمية، والتي يجب أن تبقى الدليل المرجعي. لذلك يُنصح بالاطلاع على النسخة الرقمية بانتظام للوصول إلى أحدث المعلومات.

يغطي الدليل جميع المعدات (القياسية أو الاختيارية) المتاحة لهذه الطرازات. يعتمد تجهيز السيارة بالمعدات على الإصدار والخيارات المحددة والبلد الذي تُباع فيه السيارة.

قد يتضمن هذا المستند أيضًا معلومات حول مجموعة التجهيزات التي ينبغي إدخالها في وقت لاحق من سنة الطراز.

علاوة على ذلك، فإن الوظائف الموضحة في هذا الدليل قابلة للتعديل في المستقبل بسبب التحديثات أو اللوائح أو القيود التقنية.

تُقدم المخططات الواردة في أدلة المستخدم كأمثلة.

نتمنى لكم قيادة ممتعة على متن سيارتكم.

يحظر إعادة الطبع أو الترجمة، ولو جزئيًا، دون تصريح كتابي من صانع السيارة.

مترجم من اللغة الفرنسية.



A290

ALPINE