

A290

ALPINE





Ласкаво просимо на борт нового електромобіля!

Ці інструкції з експлуатації містять інформацію, яка потрібна для того, щоб:

- ознайомитися зі своїм автомобілем і користуватися всіма його технічними перевагами й функціональними можливостями;
- забезпечити надійну й оптимальну роботу автомобіля, дотримуючись простих порад щодо регулярного технічного обслуговування;
- самостійно швидко усувати невеликі несправності, не звертаючись до спеціаліста.

Прочитайте цю інструкцію. Це не займе багато часу, а ви ознайомитеся з корисною інформацією й правилами, дізнаєтеся більше про автомобіль, його можливості та нові функції. Якщо певні моменти залишаться для вас незрозумілими, технічні спеціалісти нашої мережі нададуть пояснення.

Для отримання вказівок, будь ласка, дивіться наступні символи:

 і  (відображається на екрані мультимедійної системи) – означає, що потрібно переглянути інструкції з експлуатації, щоб знайти детальні відомості про обладнання автомобіля й/або обмеження щодо його роботи.

→ у будь-якій частині посібника вказує на перехід на сторінку.

 використовується в інструкціях для позначення ризику, небезпеки або рекомендацій щодо дотримання безпеки.

Опис моделей, наведений у цій інструкції, ґрунтується на технічних характеристиках, які були доступні на час створення документа. **Інструкція містить відомості про все обладнання (базове й додаткове), доступне в цих моделях автомобілів. Його наявність залежить від моделі та комплектації, а також країни, де було придбано автомобіль.**

Також у документі може бути подано опис певних типів обладнання, яке буде представлено пізніше для цього річного модельного ряду.

Схеми в посібнику користувача наведені лише як приклад.

Щасливої дороги за кермом вашого нового автомобіля!

Перекладено з французької мови Відтворення або переклад будь-якої її частини без наявності письмової згоди виробника автомобіля забороняється.

ЗМІСТ

Ласкаво просимо на борт нового електромобіля!.....	4	Запуск, зупинка двигуна	163
Зовнішній вигляд	4	Функція швидкого старту з місця	166
Салон автомобіля	6	Функція "Overtake".....	168
Місце водія	8	Керування перемиканням швидкостей.....	170
Система допомоги в керуванні	10	Рекуперативна гальмівна система	173
Безпека в салоні.....	12	Стоянкове гальмо	175
Ідентифікація автомобіля – Етикетки	14	Екологія.....	181
Моторний відсік (поточне технічне обслуговування)	16	Поради щодо керування, режим керування Eco.....	182
ремонт.....	18	Поради щодо збільшення дальності пробігу	184
Знайомство з Вашим авто.....	20	Система контролю тиску повітря в шинах	186
Електромобіль.....	20	Системи корегування та допомоги при їзді.....	192
Карта	55	Додаткові функції допомоги водієві	197
Цифровий ключ	65	швидкість обмежувача,	253
Двері та інші компоненти, що відчиняються	69	Stop and Go адаптивний круїз-контроль	257
Передні місця	77	Системи допомоги під час паркування.....	274
Задні місця.....	80	Екстрений виклик	295
Ремені безпеки	82	Комфорт.....	298
Додаткові пристрої безпеки.....	87	РЕЖИМ ВОДІННЯ.....	298
Безпечне перевезення дітей:	96	Вентилятори, обігрів і кондиціонування повітря	300
Дитячі крісла.....	103	Мультимедійне обладнання	312
Безпечне перевезення дітей: увімкнення та вимкнення		Обладнання салону	314
подушки безпеки переднього пасажира	118	Шухлядки, обладнання в кабіні.....	318
Місце водія	121	Транспортування речей.....	321
Бортовий комп'ютер.....	126	Технічне обслуговування	325
Світлові індикатори.....	140	Доступ до двигуна, рівні	325
Керування	145	Акумулятор:.....	330
Задній вид.....	147	Очищення	333
Освітлення та сигнали	149	Корисні поради.....	338
Світлові та звукові попереджувальні сигнали.....	156	Шини	338
Склоочисник	157	ремонт.....	347
Керування автомобілем.....	163		

ЗМІСТ

Фари, ліхтарі: заміна лампочок	349
Щітки склоочисників: заміна	352
Запобіжники	354
установлення та використання додаткового обладнан- ня	358
Функціональні збої	360
Технічні характеристики	365
Інформація про транспортний засіб	365
Запасні частини і ремонтні роботи	373
Інструкції до обслуговування	374
Антикорозійний контроль	380

ЗОВНІШНІЙ ВИГЛЯД

1

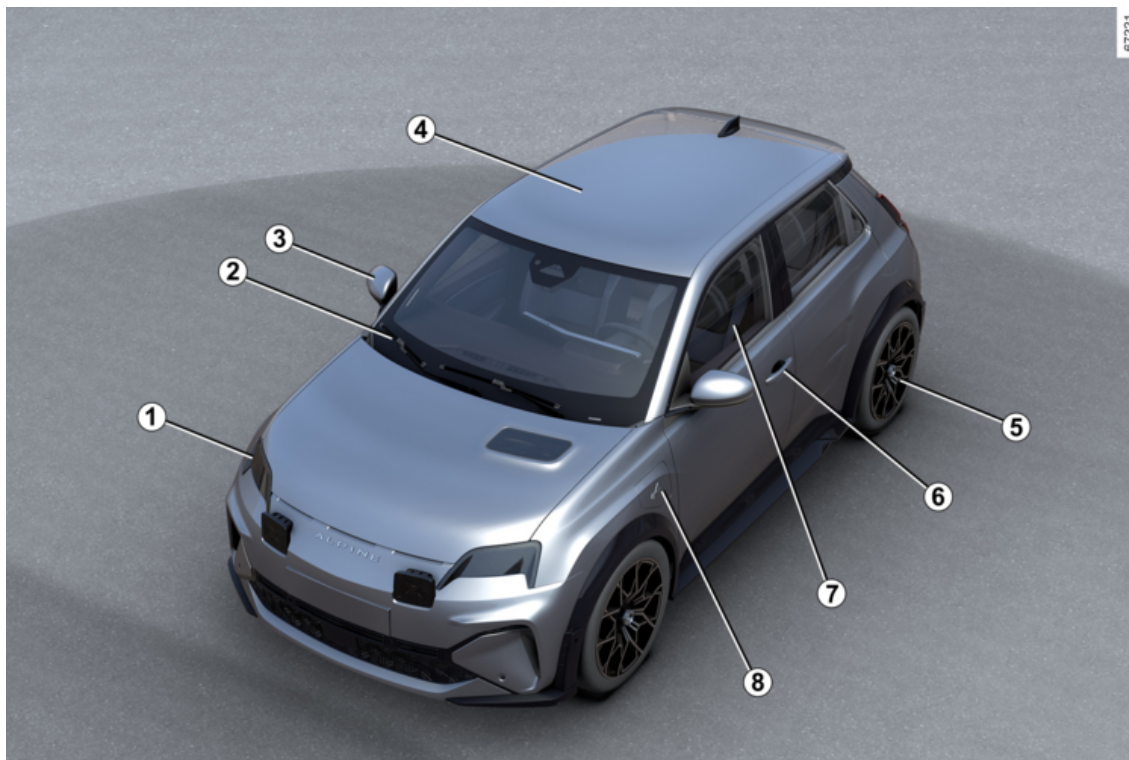

4 - Ласкаво просимо на борт нового електромобіля!

ЗОВНІШНІЙ ВИГЛЯД

1. Фари: робота → 149
Фари: заміна → 349
2. Склоочисник, омивач → 157
Усунення запотівання → 303
3. Дзеркала заднього виду → 147
4. Технічне обслуговування кузова автомобіля → 333
5. Шини → 338
6. карта → 55 → 65
Блокування, розблокування дверей → 71
7. Електричні склопідйомники → 314
8. Навантаження → 30

САЛОН АВТОМОБІЛЯ

1



6 - Ласкаво просимо на борт нового електромобіля!

САЛОН АВТОМОБІЛЯ

1. Регулювання позиції керування
→ **82**
2. Відділення для речей та їх розміщення в салоні → **318**
3. Підголівники задніх сидінь → **80**
Заднє сидіння → **81**
4. Перевезення речей → **321**
5. Безпечне перевезення дітей → **96**
6. Підголівники передніх сидінь → **77**
Передні місця → **78**

МІСЦЕ ВОДІЯ

1

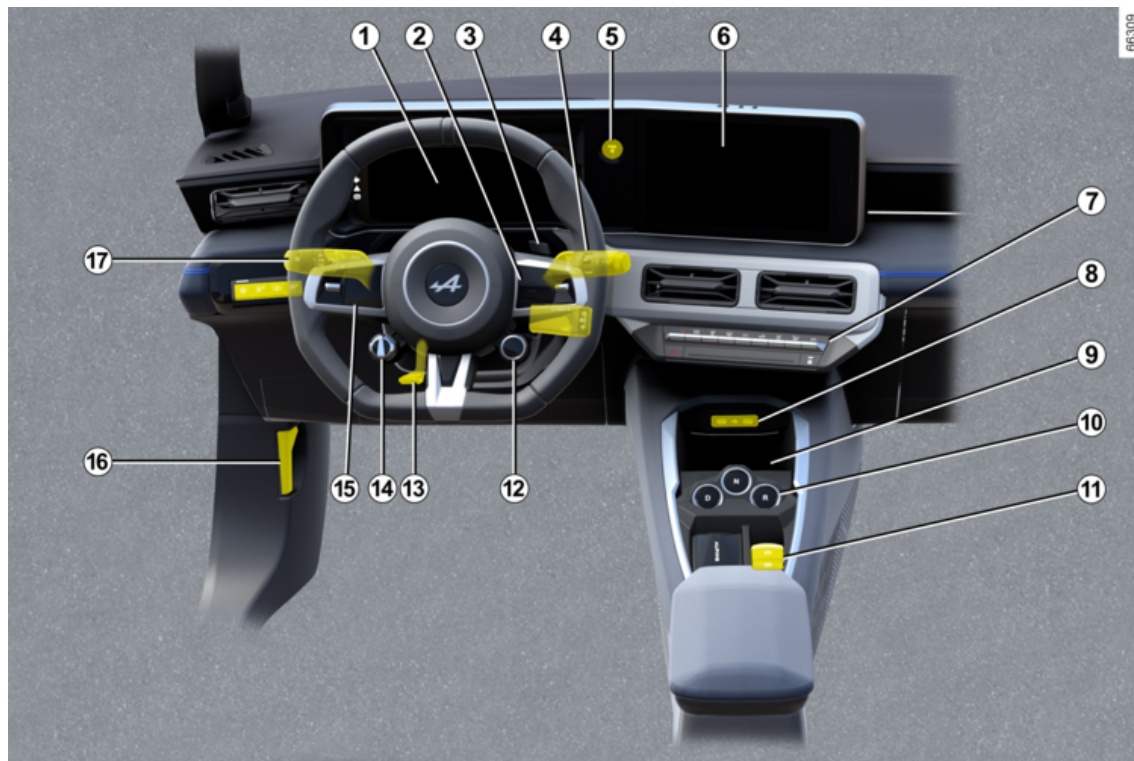

8 - Ласкаво просимо на борт нового електромобіля!

МІСЦЕ ВОДІЯ

1. Панель приборів → 140
2. Елементи керування бортовим комп'ютером → 126
3. Керування обгоном (OV) → 166 → 168
4. Керування склоочисниками/омивачами → 157
5. Кнопка запуску та зупинки двигуна → 163
6. Мультимедійна панель → 312
6. Підігрів сидінь → 77/ Підігрів керма → 145
7. Система обігріву/кондиціонування повітря → 303
8. Порти USB-C на центральній консолі → 317
9. Відділення для дрібних речей центральної консолі / зона індукційного заряджання → 318
10. Керування перемиканням швидкостей → 170
11. Автоматичне стоянкове гальмо → 175
12. Керування РЕЖИМАМИ ВОДІННЯ → 298
13. Регулювання положення керма → 145
14. Керування рекуперативною гальмівною системою → 173

15. Швидкість обмежувача → 253
Адаптивний круїз-контроль із системою "старт-стоп" → 257
16. Ручка розблокування капоту двигуна → 325
17. Зовнішнє освітлення → 149

СИСТЕМА ДОПОМОГИ В КЕРУВАННІ.

1

62354

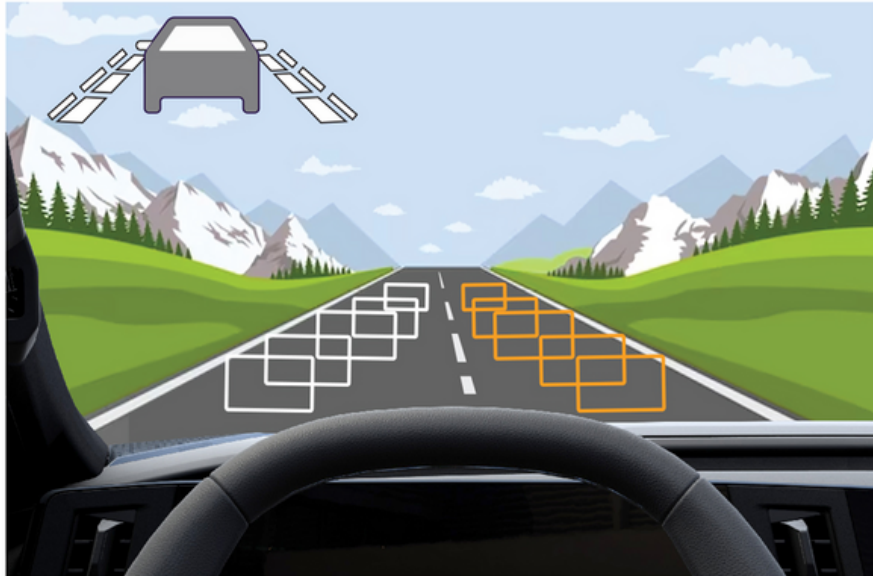

СИСТЕМА ДОПОМОГИ В КЕРУВАННІ.

- Системи корегування та допомоги при їзді ➔ **192**
- Моя безпека ➔ **197**
- Запобігання з'їзду зі смуги ➔ **198**
- Запобігання з'їзду з аварійної смуги ➔ **206**
- Активне екстрене гальмування ➔ **222**
- Допомога при екстремому гальмуванні під час руху заднім ходом ➔ **250**
- Попередження сліпих зон ➔ **213**
- Попередження про вихід із режиму паркування ➔ **289**
- Система контролю тиску повітря в шинах ➔ **186**
- Попередження щодо безпечної дистанції ➔ **218**
- Попередження водія про наближення до зон підвищеної пильності ➔ **229**
- Швидкість обмежувача ➔ **253**
- Адаптивний круїз-контроль із системою "старт-стоп" ➔ **257**
- Функція виявлення дорожніх знаків ➔ **231**
- Допомога при паркуванні ➔ **274**
- Камера заднього ходу ➔ **280**
- Паркування за допомогою функції Вільні руки ➔ **283**
- Безпечний вихід з автомобіля ➔ **292**
- Попередження про вихід із режиму паркування ➔ **289**

БЕЗПЕКА В САЛОНІ

1

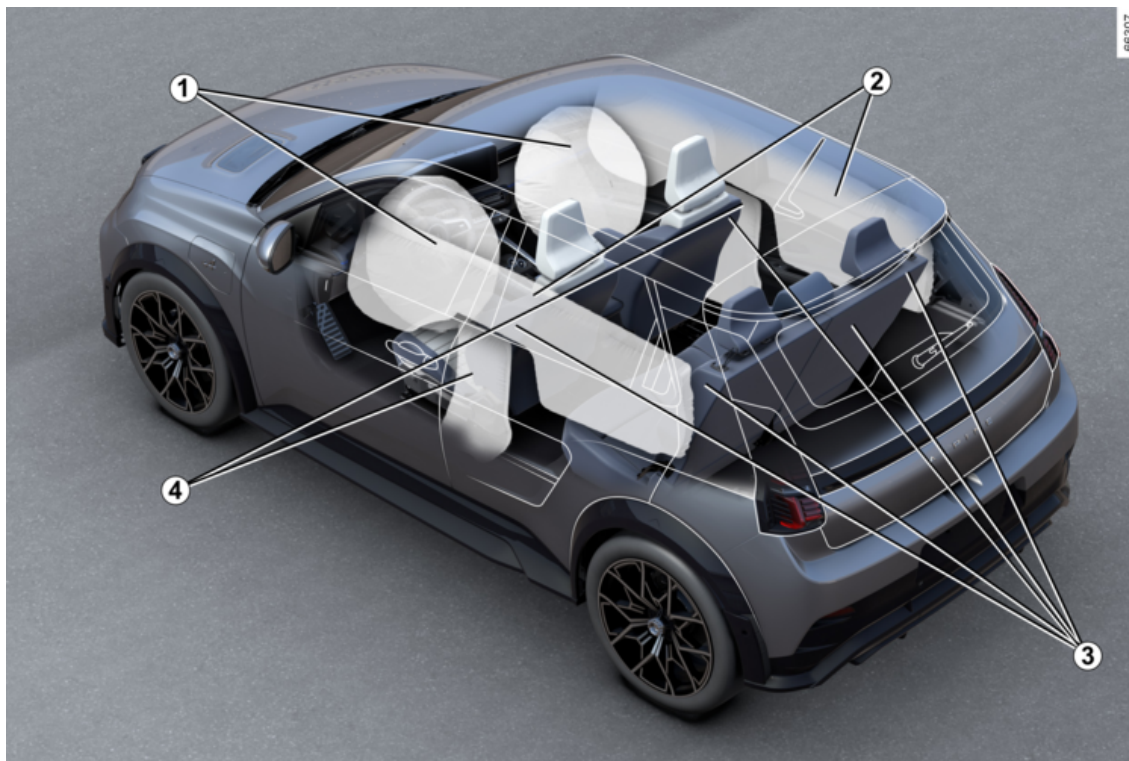

12 - Ласкаво просимо на борт нового електромобіля!

БЕЗПЕКА В САЛОНІ

1. Airbags Передні → 88

Блокування airbag переднього паса-
жира → 96

2. Airbags Штора → 93

3. Ремені безпеки → 82

4. Airbags бокові → 93

ІДЕНТИФІКАЦІЯ АВТОМОБІЛЯ – ЕТИКЕТКИ

1



ІДЕНТИФІКАЦІЯ АВТОМОБІЛЯ – ЕТИКЕТКИ

1. Технічна інформація для аварійних служб → **366**
2. Нагадування про ідентифікаційний номер автомобіля → **365**
3. Етикетки значень тиску повітря в шинах → **340**
4. Ідентифікація двигуна → **367**
5. Номерний знак автомобіля → **365**

МОТОРНИЙ ВІДСІК (ПОТОЧНЕ ТЕХНІЧНЕ ОБСЛУГОВУВАННЯ)

1

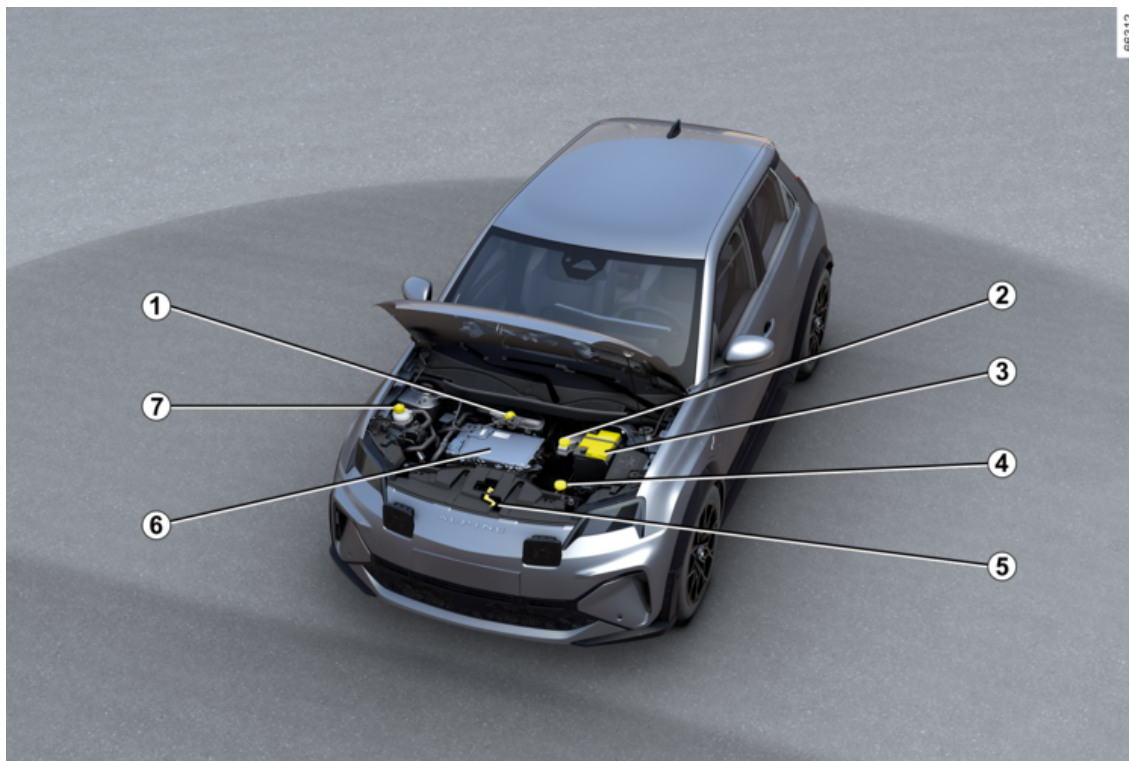

МОТОРНИЙ ВІДСІК (ПОТОЧНЕ ТЕХНІЧНЕ ОБСЛУГОВУВАННЯ)

1. Акумулятор і охолоджувальна рідина двигуна → 327
2. Гальмівна рідина → 328
3. Батарея на 12 В → 330
4. Рідина для склоомивачів → 329
5. Відкриття капота двигуна → 325
6. Електричний контур (400 В) → 20
7. Охолоджувальна рідина салону → 327

РЕМОНТ

1

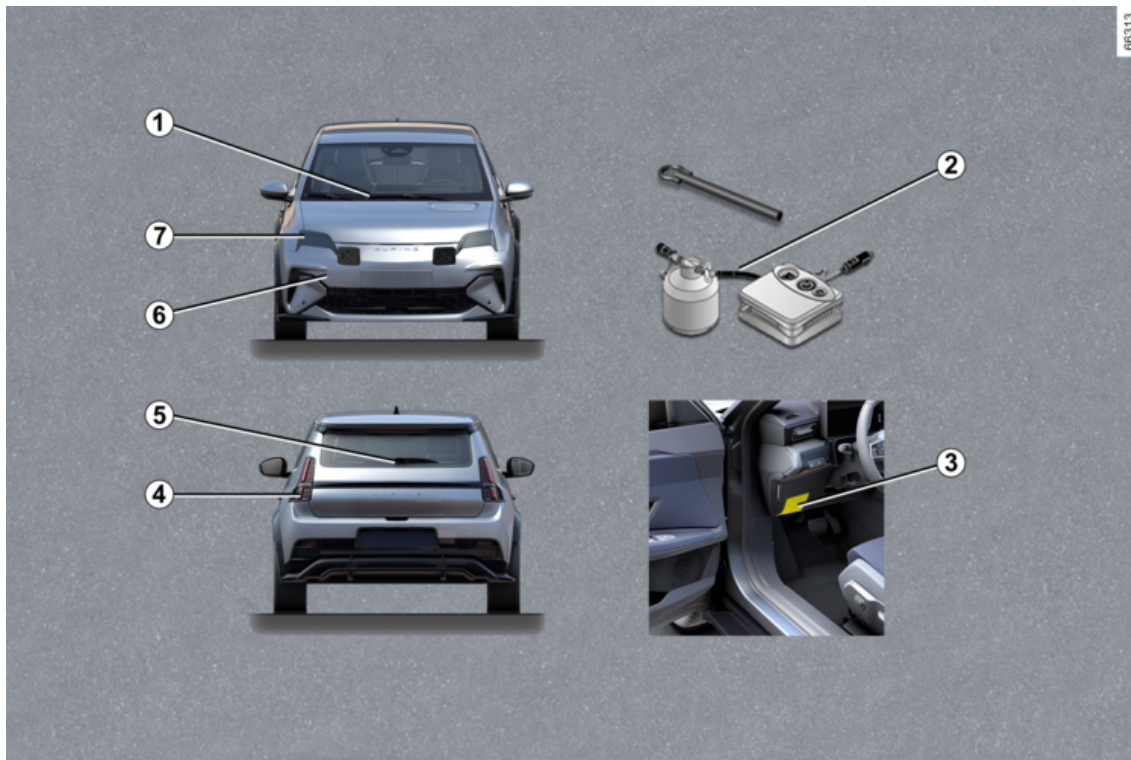

РЕМОНТ

1. Заміна щіток склоочисників → **352**
2. Прокол колеса → **342**
Інструменти → **346**
3. Запобіжники → **354**
4. Заміна ламп задніх ліхтарів → **349**
5. Заміна щітки заднього склоочисника → **352**
6. Точка кріплення попереду автомобіля → **347**
7. Заміна ламп головних фар → **349**

ЕЛЕКТРОМОБІЛЬ

Вступ

2

Електромобілі мають певні особливості, проте працюють за тим же принципом, що й звичайні автомобілі.

Головна відмінність електромобілів полягає в тому, що замість палива, яке використовується у звичайних автомобілях, їхній двигун приводиться в рух виключно завдяки електроенергії.

Вам слід уважно ознайомитись із цими інструкціями, у яких описано особливості експлуатації вашого електромобіля.

ЕЛЕКТРОМОБІЛЬ

Принципова схема електромобіля

2



ЕЛЕКТРОМОБІЛЬ

- 1 Тягова акумуляторна батарея на 400 В
- 2 Електрична розетка для підзарядки
- 3 Електричний двигун
- 4 Помаранчеві електричні кабелі
- 5 Акумуляторна батарея на 12 В, що перезаряджається

Підключені сервіси

2

Вступ

У вашому електромобілі є підключені сервіси, за допомогою яких можна отримувати дані про вказані далі процеси та (або) керувати ними.

- статус заряджання автомобіля з попередженням про низький рівень заряду акумулятора.
- Програмування заряджання тягової акумуляторної батареї з використанням запропонованих варіантів
- запас ходу, що залишився;
- ...

Доступ до цих сервісів можна отримати за допомогою:

- зовнішні цифрові пристрої (мобільний телефон, планшет тощо);
- мультимедійний екран автомобіля .

За довідками звертайтеся до офіційного представника торгової марки або шукайте докладнішу інформацію в інструкції з експлуатації мультимедійного обладнання.



Щоб підключити сервіс або поновити підписку на нього, зверніться до офіційного представника компанії.

Акумуляторні батареї

Електромобіль оснащено двома видами акумуляторних батарей:

- тягова акумуляторна батарея на 400 В;
- додаткова акумуляторна батарея на 12 В.

Тягова акумуляторна батарея на 400 В

Ця акумуляторна батарея зберігає енергію, необхідну для належної роботи електродвигуна. Як і будь-яка інша батарея, тягова акумуляторна батарея розряджається після роботи, і тому її необхідно регулярно заряджати.

Тягову акумуляторну батарею слід заряджати до того, як рівень її заряду досягне мінімального.

Частота підзарядки залежить від типу настінної розетки або загальнодоступної точки підключення, до якого ви під'єднуєте автомобіль.

Дальність пробігу вашого автомобіля залежить від рівня заряду тягової

акумуляторної батареї та стилю їзди → 184.

Для охолодження тягової акумуляторної батареї використовується система кондиціонування автомобіля.

Щоб подовжити термін служби тягової акумуляторної батареї, звертайтеся до кваліфікованого фахівця для перевірки системи кондиціонування повітря. Особливо, якщо помітили зниження ефективності роботи кондиціонера.

Акумуляторна батарея на 12 В, що перезаряджається

Друга акумуляторна батарея у вашому автомобілі – це батарея на 12 В, що перезаряджається. Енергія від цієї батареї споживається різним обладнанням автомобіля (наприклад, фарами, склоочисниками, системою допомоги при гальмуванні тощо).

ЕЛЕКТРОМОБІЛЬ

А



Символом  позначаються ті електричні компоненти вашого автомобіля, які можуть становити загрозу безпеці.

61587

Електричний контур "400 В"



Електричний контур "400 В" можна визначити за помаранчевими кабелями **6** і компонентами, що мають

символ .



Система привода електромобіля працює при постійній напрузі приблизно 400 В.

Під час запалювання й після вимкнення запалювання система може нагріватися. Дотримуйтеся попереджувальних написів на наклейках в автомобілі.

Суворо заборонено втручатися у роботу 400-вольтової електричної системи або будь-яким чином її модифікувати (стосується елементів, кабелів, роз'ємів, тягової акумуляторної батареї), оскільки це може бути небезпечним для вашого здоров'я. Зверніться по допомогу до офіційного представника торгової марки.

Інакше це може призвести до отримання серйозних опіків або ураження електричним струмом і, як наслідок, смерті.

Керування автомобілем

Як і в автомобілі з автоматичною коробкою передач, вам не потрібно натискати педаль гальма лівою ногою.

2

ЕЛЕКТРОМОБІЛЬ

Коли під час їзди ви відпускаєте педаль газу або витискаєте педаль гальма, у момент гальмування двигун виробляє електричний струм, який використовується для заряджання тягової акумуляторної батареї → 182.

Складні погодні умови, затоплені дороги:



Забороняється продовжувати рух по воді, якщо рівень води вищий за нижній край дисків коліс.



За жодних обставин не слід використовувати функцію гальмування двигуном замість педалі гальма.



Можливі перешкоди під час керування

На стороні водія використовуйте тільки килимки, спеціально розроблені для даної моделі, які кріпляться до умонтованих елементів, та регулярно перевіряйте їх фіксацію. Не кладіть друг на друга килимки.

Ризик заклинювання педалей

Шум

Електромобілі майже безшумні. Ви й інші учасники дорожнього руху до цього ще, можливо, не звикли. Електромобіль рухається дуже тихо.

Оскільки двигун працює дуже тихо, ви чутимете багато незвичних звуків (аеродинамічний шум, шум від обертання шин тощо).

Система вентиляції припиняє роботу приблизно через десять секунд після вимкнення запалювання.

Сигнал для пішоходів

Він дає змогу попередити інших учасників дорожнього руху (зокрема, пішоходів і велосипедистів) про те, що ви рухаєтеся в їхньому напрямку.

Сигнал для пішоходів умикається автоматично після запуску двигуна. Сигнал спрацьовує, якщо автомобіль рухається зі швидкістю приблизно 1–30 км/год.

Додаткові відомості про сигнал для пішоходів наведено в інструкції з експлуатації мультимедійної системи.

За наявності несправності сигналу для пішоходів на панелі приладів

світиться індикатор , а також відображається повідомлення "Помилка звуку поперед.пішохода".

Зверніться за кваліфікованою допомогою до офіційного представника торгової марки



Ваш електромобіль дуже тихий. Перед тим як вийти, зупиніть двигун, утримуючи педаль гальма в натиснутому положенні.

РИЗИК ОТРИМАННЯ ТЯЖКИХ ТІЛЕСНИХ УШКОДЖЕНЬ

Важливі поради



Уважно прочитайте ці інструкції. Недотримання цих інструкцій може призвести до **займання, отримання важких тілесних ушкоджень або ураження електричним струмом, у результаті якого людина може померти.**

У разі аварії або удару

У результаті аварії або удару нижньої частини кузова автомобіля (наприклад, під час зіткнення з дорожнім знаком, надто високим тротуаром чи іншим інженерним обладнанням на вулиці) електричний контур чи тягова акумуляторна батарея може зазнати пошкоджень.

Офіційний представник торгової марки повинен оглянути автомобіль.

Забороняється торкатись елементів автомобіля, які перебувають під напругою 400 В, і відкритих видимих помаранчевих кабелів у салоні й на зовнішній частині кузова автомобіля.

У результаті серйозного пошкодження тягова акумуляторна батарея може почати протікати.

- за жодних умов не торкайтеся речовин (рідини тощо), що витікають з тягової акумуляторної батареї;
- У разі контакту речовин зі шкірою промийте це місце великою кількістю води та якнайшвидше зверніться до лікаря.

У разі удару, навіть несильного, у відкидний щиток і (або) люк для заряджання цей елемент якнайшвидше повинен оглянути офіційний представник торгової марки.

У разі займання

У разі пожежі всі пасажери повинні негайно залишити автомобіль, а водій має зв'язатися з аварійно-рятувальною службою, повідомивши, що займання відбулось у електромобілі.

Скористайтеся вогнегасною речовиною АВС або ВС, що призначена для гасіння електропожеж. Забороняється використовувати воду або інші вогнегасні речовини.

У разі пошкодження електричного ланцюга зверніться до офіційного представника торгової марки.

Буксирування → 347.

Миття автомобіля

Відсік двигуна, розетку для підзарядки акумуляторної батареї та тягову акумуляторну батарею забороняється мити струменем води, що подається під високим тиском.

Недотримання цієї вимоги може призвести до пошкодження електричного ланцюга.

ЕЛЕКТРОМОБІЛЬ

Забороняється мити автомобіль, коли він заряджається. Забороняється мити зарядний кабель під час заряджання. Забороняється мити зарядний кабель і штекер зарядного кабелю, коли кабель не під'єднано, щоб запобігти корозії зарядних контактів.

Недотримання цієї вимоги може призвести до ураження електричним струмом і смерті.

2

ЕЛЕКТРОМОБІЛЬ

Заряджання

2

Принципова схема

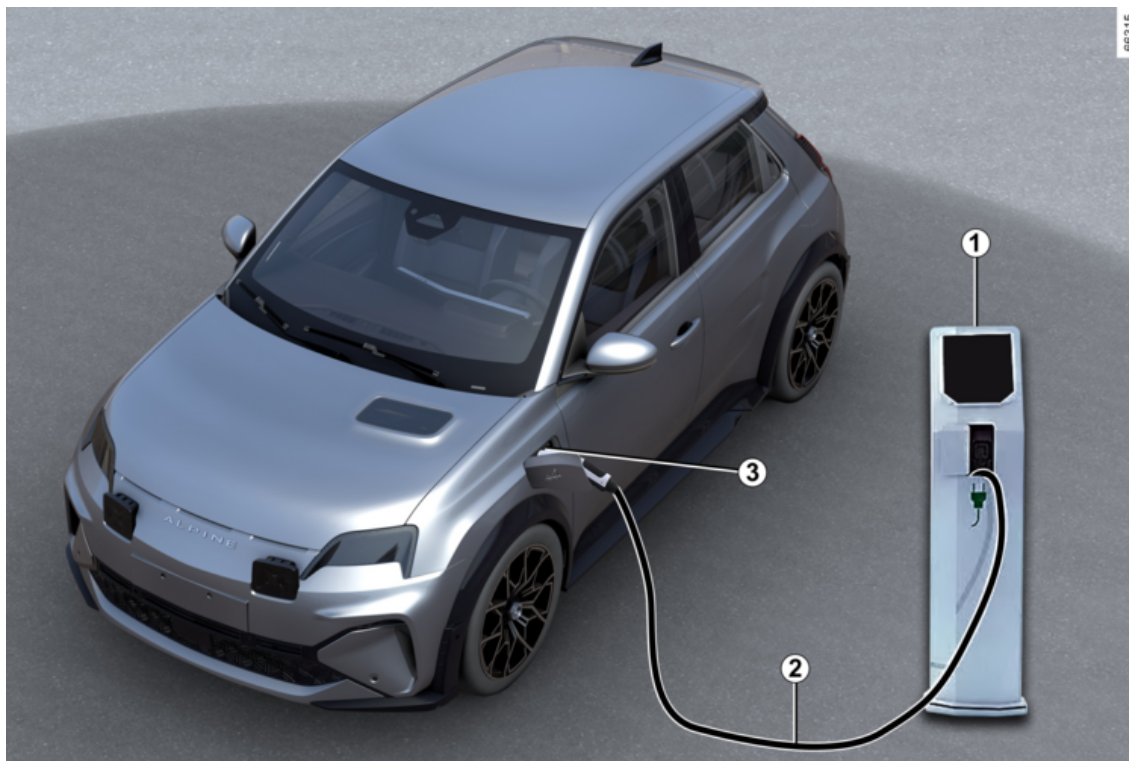

ЕЛЕКТРОМОБІЛЬ

- 1 Спеціальна настінна розетка чи термінал для підзарядки
- 2 Зарядний кабель
- 3 Електрична розетка для підзарядки



У разі виникнення запитань стосовно обладнання для заряджання зверніться за консультацією до офіційного представника торгової марки.



Важливі рекомендації стосовно заряджання вашого автомобіля

Уважно прочитайте ці інструкції. Недотримання цих інструкцій може призвести до **займання, отримання важких тілесних ушкоджень або ураження електричним струмом, у результаті якого людина може померти.**

Заряджання

Під час заряджання забороняється виконувати будь-які маніпуляції з автомобілем (мити, виконувати роботи у відсіку двигуна тощо).

Не заряджайте автомобіль, якщо в роз'ємі зарядного шнура або гнізді для заряджання автомобіля є вода, ознаки корозії чи сторонні предмети. Ризик виникнення пожежі.

Забороняється торкатися контактів шнура, побутової розетки чи розетки для заряджання автомобіля, а також вставляти в них різні об'єкти.

За жодних обставин не під'єднуйте зарядний шнур до адаптера, розгалужувальної розетки або подовжувача.

Не дозволяється використовувати генератори змінного струму.

Забороняється знімати або замінити гніздо для заряджання автомобіля чи зарядний шнур. Ризик виникнення пожежі.

Під час заряджання забороняється видозмінювати ланцюг підключення або виконувати будь-які роботи на його елементах.

У разі удару, навіть несильного, відкидний щиток і (або) люк для заряджання якнайшвидше повинен оглянути офіційний представник торгової марки.

З кабелем слід поводитись обережно: забороняється наступати на нього, занурювати у воду, тягнути на себе або розташовувати так, щоб інша людина могла через нього перечепитися.

Регулярно перевіряйте зарядний кабель на наявність пошкоджень.

У разі виявлення пошкодження кабелю для заряджання (корозії, зміни кольору, порізів тощо), пристрою чи електричної розетки автомобіля для заряджання не використовуйте це обладнання. Для заміни зверніться до офіційного представника торгової марки.

Якщо не вдається ввімкнути механізм блокування заслінки зарядного пристрою та / або розблокувати електричну розетку автомобіля для заряджання, зверніться до офіційного представника торгової марки.

ЕЛЕКТРОМОБІЛЬ

Зарядний кабель A

47303



Цей кабель розроблено спеціально для вашого автомобіля, його розроблено для підключення до настінних розеток чи загальнодоступних точок заряджання. Він забезпечує стандартне заряджання тягової акумуляторної батареї.

Зарядний кабель B

35906

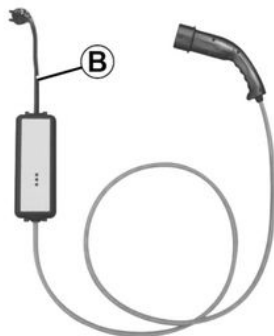

Цей кабель може бути використаний для:

- за умови нормальної експлуатації стандартне заряджання від розетки, спеціально розробленої для електромобілів (заряд 14 A/16 A);
- нерегулярне заряджання від побутової розетки (заряд 8 A), якщо ви, наприклад, перебуваєте не вдома.

У всіх випадках розетки повинні бути встановлені, як зазначено в інструкції, що входить до комплекту зарядного кабелю **B**.

34577

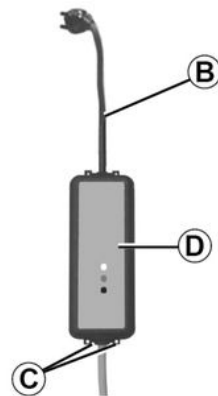



У всіх випадках **уважно** прочитайте інструкції користувача для зарядного кабелю **B**.





За жодних обставин не залишайте гніздо для заряджання звисяти на шнурі. Використовуйте гачки **C**, щоб повісити його.

ЕЛЕКТРОМОБІЛЬ

 Якщо під час заряджання в роботі кабелю виникає несправність (починає світитися червоний індикатор **D**), негайно припиніть заряджання. Див. інструкції з експлуатації шнура.

 Рекомендовано використовувати шнур для заряджання, призначений для стандартного заряджання тягової акумуляторної батареї.

 Перед чищенням зарядного кабелю переконайтеся, що його від'єднано. Очищуйте кабель ганчіркою, злегка змоченою у воді. Під час чищення стежте, щоб тканина не торкалася кінців кабелю (роз'ємів, зарядних контактів), щоб уникнути ризику корозії.

 Кожен із кабелів для заряджання зберігається в багажнику автомобіля ➔ 74.

Важливі поради

2



Важливі рекомендації стосовно заряджання вашого автомобіля

Уважно прочитайте ці інструкції. Недотримання цих інструкцій може призвести до **займання, отримання важких тілесних ушкоджень або ураження електричним струмом, у результаті якого людина може померти.**

Вибір зарядного шнура

Стандартні зарядні шнури, які поставляються в комплекті з автомобілем, призначені для використання саме з цією моделлю автомобіля. Їх розроблено таким чином, щоб забезпечити вас від ураження електричним струмом і запобігти смертельним випадкам або пожежам.

Не застосовуйте разом із кабелями для заряджання від попередніх моделей автомобілів, вони не сумісні.

З міркувань безпеки суворо забороняється використовувати зарядні кабелі, які не рекомендовано виробником. Невиконання цих указівок може призвести до пожежі або ураження електричним струмом і смерті. Докладну інформацію про сумісні зарядні шнури можна отримати в офіційного представника торгової марки.

Використання кабелю для заряджання *B*

Уважно прочитайте інструкції з комплекту кабелю для заряджання й ознайомтеся із запобіжними заходами, яких слід ужити під час експлуатації, а також технічними умовами монтажу розетки.

Установлення

Настінна розетка

Кваліфікований спеціаліст повинен установити окрему настінну розетку для заряджання.

Заряджання від побутової розетки

Кваліфікований спеціаліст має перевірити кожну з розеток, до якої буде підключено кабель для заряджання, на відповідність чинним у вашій країні стандартам та інструкціям і технічним характеристикам, описаним у розділі "Системи електроживлення".

Системи електроживлення

Використовуйте лише станції для заряджання, що відповідають стандарту IEC 61851-1, і точки підключення, захищені:

- системою залишкового струму типу А 30 мА, призначеною для розетки, що використовується;
- пристроєм захисту від перевантаження за струмом;

ЕЛЕКТРОМОБІЛЬ

- системою захисту від перенапруги, зокрема від блискавки на відкритих ділянках (IEC 62305-4);
- заземленням, яке відповідає стандартам відповідної країни.

ЕЛЕКТРОМОБІЛЬ

Типи заряджання, які відповідають європейським стандартам

2

Змінний струм (AC)

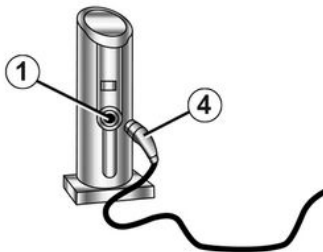

62364

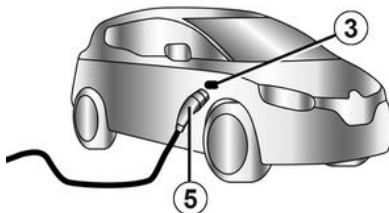
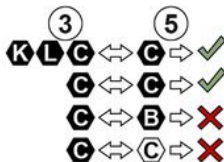





Якщо інформацію відображено на люку для заряджання, дотримуйтеся наведених нижче інструкцій.

Перед підключенням кабелю для заряджання переконайтеся, що:

- колір і одна з літер на вхідному роз'ємі **1** відповідають кольору й одній із літер на кінці **4** кабелю;
- колір і одна з літер на вхідному роз'ємі **3** відповідають кольору й одній із літер на кінці **5** кабелю.

ЕЛЕКТРОМОБІЛЬ

Етикетки

Тип заряджання	Змінний струм (AC)			
Підключення	Зарядний термінал 1 / Кабель для заряджання 4		Автомобіль 3 / Зарядний кабель 5	
Типи заряджання, які відповідають європейським стандартам (у всіх інших випадках проконсультуйтеся з офіційним дилером).				

2

ЕЛЕКТРОМОБІЛЬ

Постійний струм (DC)

2

62378

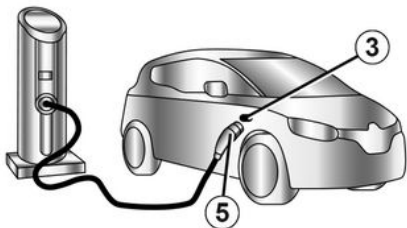
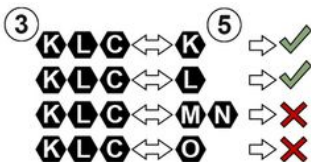





Якщо інформацію відображено на люку для заряджання, дотримуйтеся наведених нижче інструкцій.

Перед підключенням кабелю для заряджання, переконайтеся, що колір і одна з літер на вхідному роз'ємі **3** відповідають кольору й одній із літер на кінці **5** кабелю.

ЕЛЕКТРОМОБІЛЬ

Етикетки

Тип заряджання	Постійний струм (DC)				
Підключення	Автомобіль 3/ Зарядний кабель 5				
Типи заряджання, які відповідають європейським стандартам (у всіх інших випадках проконсультуйтеся з офіційним дилером).					

2

ЕЛЕКТРОМОБІЛЬ

Електрична розетка для заряджання 3

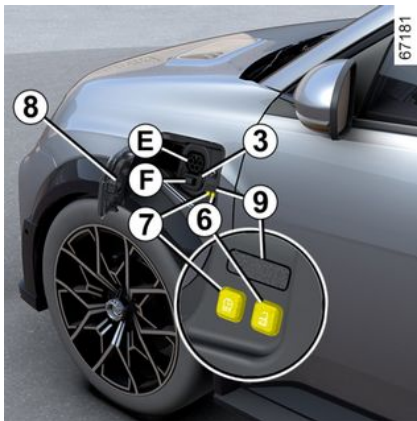

Примітка. У снігову погоду перед під'єднанням або від'єднанням шнура очистьте зону навколо розетки для заряджання.

Сніг, що потрапив до роз'єму, може завадити підключенню штекера шнура.

Автомобіль обладнаний двома розетками для підзарядки, розміщеними в його передній частині:

- гніздо **E** для заряджання струмом потужністю до 11 кВт;
- роз'єм **F**, залежно від моделі автомобіля, крім роз'єму **E**, для швидкої зарядки.

Усередині люка для заряджання розташовано дві кнопки:

– кнопка **6**  призначена для розблокування зарядного кабелю;

– кнопка **7**  миттєво запускає процес заряджання автомобіля.

Заходи безпеки

Для подовження терміну експлуатації акумуляторну батарею щодня рекомендовано заряджати до значення 80%.

Намагайтеся не заряджати та не залишати на стоянці автомобіль при екстремальних температурах (у мороз чи в спеку).

В екстремальних умовах заряджання може розпочатися за кілька хвилин – це час, потрібний для охолодження або нагрівання тягової акумуляторної батареї.

Якщо автомобіль стоїть на місці протягом понад 7 днів за температури близько -25°C , тягову акумуляторну батарею не вдасться зарядити.

Якщо автомобіль стоїть на місці впродовж понад трьох місяців із майже розрядженою акумуляторною батареєю, останню, можливо, не вдасться зарядити.

Запас доступної енергії залежить від температури акумуляторної батареї.

Тому значення, видне під час повторного запуску електромобіля, може відрізнитися від значення під час зупинки, якщо батарея холодна або тепла.

З метою збереження експлуатаційного ресурсу тягової акумуляторної батареї не залишайте автомобіль із високим рівнем заряду акумуляторної батареї на стоянці більше ніж на місяць, особливо в спеку.

Намагайтеся заряджати тягову акумуляторну батарею після руху автомобіля та (або) при помірній температурі. За інших умов заряджання може зайняти більше часу або ви взагалі не зможете зарядити автомобіль.

Після поїздки рекомендовано перезарядити батарею автівки за низького рівня заряду (<25%) або мінусових температур.

Порада

- В умовах підвищеної температури за можливості паркуйте та заряджайте автомобіль у затіненому чи критому місці;
- автомобіль можна заряджати в дощ чи сніг;
- використання системи кондиціонування повітря збільшує тривалість заряджання.

ЕЛЕКТРОМОБІЛЬ

Перезарядження тягової акумуляторної батареї

Автомобіль не рухається, запалювання вимкнено:

- дістаньте кабель для заряджання **2**, розміщений у спеціальному лотку в багажнику автомобіля;
- натисніть на люк для заряджання **8**, щоб розблокувати його. Індикатор **9** світитиметься білим;

i Залежно від моделі автомобіля, коли кришка зарядного пристрою відкрита або не закрита належним чином, на панелі приладів з'являється повідомлення "Заряд. клапан відчинено".

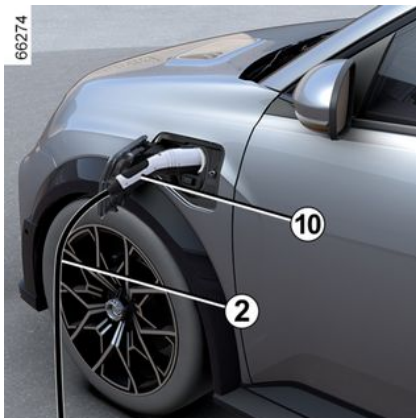

- підключіть кабель до джерела живлення;
- візьміться за ручку **10**;
- підключіть шнур автомобіля. Індикатор **9** блимає білого кольором;

i Забороняється використовувати люк для заряджання **8** для підвішування зарядного кабелю **2** під час заряджання автомобіля.

i Якщо ви схвалили оновлення системи через мультимедійну систему, заряджання тягової акумуляторної батареї відкладеться або скасується. Зачекайте, доки встановляться оновлення, і вже після цього під'єднайте шнур для заряджання автомобіля. Детальні відомості щодо оновлення системи див. в інструкції з експлуатації мультимедійної системи.

- Почувши клацання, перевірте, чи шнур для заряджання зафіксовано належним чином. Для цього обережно потягніть за ручку **10**;
- якщо ви ввімкнули програму відстроченого зарядження, але хочете негайно зарядити батарею, натисніть кнопку **7**, щоб почати заряджання ➔ **307**.

Шнур для заряджання автоматично заблокується в роз'ємі автомобіля, тож від'єднати його буде неможливо.

ЕЛЕКТРОМОБІЛЬ

2

i Під час швидкого заряджання автомобіля (DC), довжина кабелю між автомобілем і зарядним терміналом не має перевищувати **30 метрів**.

Якщо ви не знаєте довжину кабелю, зверніться до власника зарядного термінала (DC).

i Переконайтеся, що шнур для заряджання повністю розмотано й він не перегріється.



За жодних обставин не використовуйте подовжувач, розгалужувальну розетку або адаптер.

Ризик виникнення пожежі.

Під час заряджання індикатор **9** блимає синім.

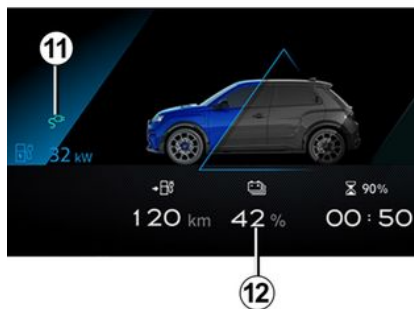

Після початку заряджання на панелі приладів відображається наступна інформація.

- запас енергії у вигляді індикатора акумуляторної батареї **12**;
- рівень заряду акумуляторної батареї;
- приблизний час до повної зарядки (не відображається після того, як рівень заряду досягає приблизно 95%);
- індикатор **11** указує на те, що автомобіль підключено до джерела живлення;
- запас ходу автомобіля залежить від рівня заряду акумуляторної батареї.

За кілька секунд інформація на панелі приладів зникає. Вона знов з'являється на панелі приладів, коли відкриваються двері.

Одна зарядка завершена, індикатор **9** відображається зеленим кольором.

Щоб зарядити автомобіль, не потрібно чекати, доки рівень заряду досягне мінімального.

i Час заряджання тягової акумуляторної батареї залежить від обсягу невикористаної енергії та струму в терміналі для зарядки. Ця інформація відображається на панелі приладів під час заряджання ➔ 133.

Примітка. За певних умов фактичний час заряджання може бути довшим за час заряджання, який відображається на панелі приладів. Ця характеристика залежить від наведених нижче факторів.

- якість електричної мережі;
- початковий рівень заряду;
- зовнішня температура навколишнього середовища;
- ...

У разі несправності зарядного кабелю рекомендується замінити його кабелем, що за своїми характеристиками відповідає оригінальному. Зверніться за кваліфікованою допомогою до офіційного представника торгової марки

Функціональні збої

Якщо індикатор **9** постійно світиться червоним, зверніться до офіційного дилера.

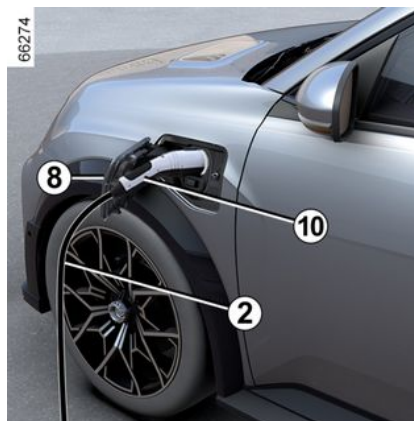

Запобіжні заходи перед вийманням із розетки

- Щоб розблокувати кабель для заряджання автомобіля, натисніть кнопку **6** або **натисніть і втримуйте** кнопку розблокування дверей на карті;
- візьміться за ручку **10**;

i Під час відключення шнура обов'язково слід дотримуватися вказаної послідовності дій.

- від'єднайте зарядний кабель **2** від автомобіля;
- закрийте люк для заряджання **8** і притисніть його, щоб заблокувати;
- від'єднайте кабель **2** від джерела живлення **1**;
- зберігайте кабель **2** у спеціальному відсіку в багажнику.

Примітка. Відразу після тривалого заряджання тягової акумуляторної батареї кабель може бути гарячим. Використовуйте гачки для виймання.

i Після натискання кнопки розблокування кабелю для заряджання у вас буде близько 30 секунд, щоб витягнути його, поки його знову не буде заблоковано.

ЕЛЕКТРОМОБІЛЬ

Етикетка 13

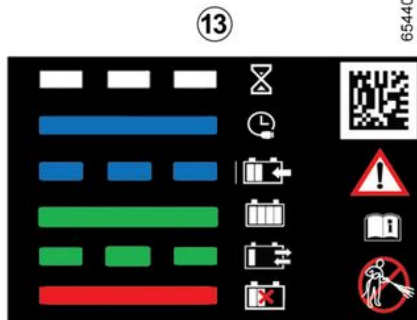
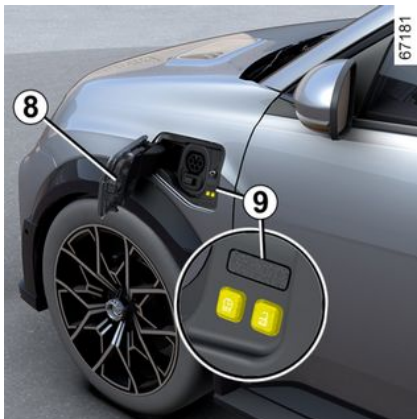

На етикетці **13**, розташованій на люку для заряджання **8**, міститься ін-

формація щодо статусу заряджання відповідно до стану індикатора **9**:

- коли він блимає білим, це вказує на те, що кабель підключено до автомобіля та система виконує перевірку;
- коли він постійно світиться синім, це означає, що програмування зарядки активовано;
- коли він блимає синім, це означає, що триває заряджання;
- коли він постійно світиться зеленим, це означає, що автомобіль повністю заряджено;
- блимає зеленим: коли ввімкнено функцію заряджання від автомобіля до мережі (V2G) → **47** або живлення від автомобіля (V2L) → **48**;
- коли він блимає червоним, це вказує на несправність у роботі.

Етикетка **13**, розташована з правого боку, містить такі інструкції:

- не мийте люк для заряджання водою під високим тиском;
- клапан і люк для заряджання можна відкривати на зупиненому автомобілі;
- під час руху клапан і люк для заряджання мають бути закриті;
- відкрийте люк, щоб підключити кабель для заряджання;
- щойно кабель відключено, закрийте люк;

- підключіть автомобіль до побутової розетки, станції змінної напруги для заряджання чи терміналу швидкої підзарядки;
- інформація щодо заряджання міститься в інструкції з експлуатації автомобіля.

Програмування зарядження

Операція



ЕЛЕКТРОМОБІЛЬ



Коли автомобіль не рухається, а двигун запущено, виберіть розділ "Автомобіль" **3** на екрані мультимедійної системи **1**, натисніть меню "Електричний" **2**, потім вкладку "Зарядка і клімат" для програмування заряджання автомобіля.

Ви можете вибрати один із таких режимів заряджання:

- « Миттєва зарядка » ;
- « Заплановане заряджання » ;
- « V2G Зарядка » .

Детальніші відомості наведено в інструкції з експлуатації мультимедійної системи.



З міркувань безпеки виконуйте ці дії після зупинки автомобіля.

Після підтвердження параметрів програмування на панелі приладів

починає світитись індикатор .

Примітка. Заряджання розпочнеться, якщо двигун вимкнено, автомобіль підключено до джерела живлення й доступ до функції дозволено.



Якщо ви схвалили оновлення системи через мультимедійну систему, заряджання тягової акумуляторної батареї відкладеться або скасується.

Зачекайте, доки встановляться оновлення, і вже після цього під'єднайте шнур для заряджання автомобіля.

Детальні відомості щодо оновлення системи див. в інструкції з експлуатації мультимедійної системи.

Заряджання від автомобіля до мережі (V2G)

Коли автомобіль стоїть на місці та підключений до мережі за допомогою зарядного кабелю, заряджання від автомобіля до мережі (V2G) дає змогу перерозподіляти енергію, накопичену в акумуляторі автомобіля, до будинку й електромережі.

Ви повинні мати сумісний двосторонній зарядний термінал змінного струму та підписатися на послугу заряджання V2G. Детальніші відомості наведено в інструкції з експлуатації мультимедійної системи.



Перед виконанням будь-яких робіт або модифікацій електроустановки від'єднайте автомобіль від мережі.



Щоб налаштувати заряджання V2G, див. інструкцію з експлуатації мультимедійного обладнання.

2

ЕЛЕКТРОМОБІЛЬ

Функція "Живлення від автомобіля" (V2L)

2

Функція "Живлення від автомобіля" (Vehicle to Load – V2L) дає змогу підключати електричні пристрої безпосередньо до автомобіля, коли він стоїть і задіяне гальмо.

Система забезпечує живлення змінним струмом (до 16 А / 3,7 кВт), використовуючи електроенергію, накопичену в тяговій акумуляторній батареї автомобіля → 20.

Конектор V2L дає змогу підключати різні електричні пристрої до зарядного гнізда на передній частині автомобіля та керувати ними.

Важливі поради



Уважно прочитайте ці інструкції. Недотримання цих інструкцій може призвести до **займання, отримання важких тілесних ушкоджень або ураження електричним струмом, у результаті якого людина може померти.**

Запобіжні заходи, яких слід дотримуватися під час використання функції V2L.

Не намагайтеся жити будинок, оскільки це може призвести до пошкодження та ураження електричним струмом.

Під час використання функції V2L не мийте автомобіль і не працюйте в моторному відсіку.

Не використовуйте функцію V2L:

- якщо в конектор V2L або в зарядне гніздо автомобіля потрапила вода;
- якщо конектор V2L автомобіля або вхідне гніздо для заряджання автомобіля пошкоджено (зламано, має ознаки корозії, знебарвлення тощо), зверніться до офіційного представника торгової марки, щоб організувати заміну;
- на відкритому повітрі, якщо погодні умови несприятливі (дощ, небезпека блискавки тощо).

Не кладіть металевих предметів на конектор V2L.

Не модифікуйте та не втручайтеся в конектор V2L під час використання функції V2L.

Ніколи не підключайте адаптер до роз'єму V2L.

Запобіжні заходи, яких слід дотримуватися під час поводження з конектором V2L та його використання.

Використовуйте лише конектор V2L, що постачається разом із автомобілем. Конектор V2L розроблено спеціально для цього автомобіля. З міркувань безпеки суворо забороняється використовувати конектор V2L, не рекомендований виробником. Для отримання додаткової інформації про те, який конектор V2L підходить для вашого автомобіля, зверніться до офіційного представника торгової марки.

Не кладіть на конектор V2L жодних предметів і не підвішуйте пристрої за кабель живлення до вихідного гнізда змінного струму на конекторі V2L. **Ризик ушкодження.**

Дбайте про конектор V2L. Не розбирайте його, не занурюйте у воду, не тягніть за нього, коли він підключений, і не дозволяйте нічому стукати об нього. Регулярно перевіряйте стан конектора перед використанням.

Запобіжні заходи, яких слід дотримуватися під час використання електричних/електронних пристроїв.

Перед підключенням і використанням пристрою (подовжувача, мультиметра тощо) перевірте запобіжні заходи щодо використання, звернувшись до посібника користувача.

Не підключайте:

ЕЛЕКТРОМОБІЛЬ

2

- пристрої, які потребують постійного струму, наприклад, медичне обладнання. Подача електроенергії може перериватися залежно від умов експлуатації автомобіля;
- прилади, які споживають більш ніж 16 А;
- пристрої, які не відповідають національним нормам і стандартам;
- пошкоджені пристрої (блоки, кабелі тощо);
- пристрої, початкові рекомендації щодо використання яких не адаптовані до середовища, у якому вони використовуватимуться (ризик, пов'язаний з контактом із пилом і водою);
- більше однієї мульти-штепсельної вилки. Під час використання не підключайте вироби, які споживають понад 8 А;
- подовжувач довжиною більш ніж 20 м. Якщо використовується, обов'язково повністю розмотуйте його.

ЕЛЕКТРОМОБІЛЬ

Конектор для живлення від автомобіля (VLC) А

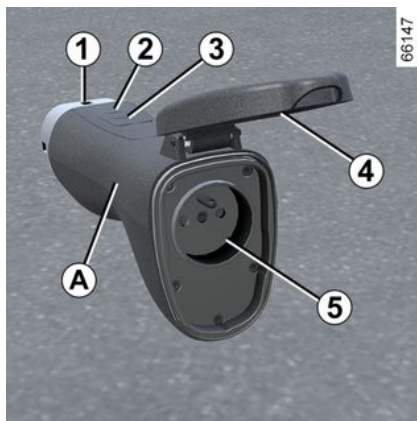



- 1 Зарядний роз'єм;
- 2 індикатор функціонування;
- 3 перемикач увімкнення/вимкнення;
- 4 захисний чохол;
- 5 вихідна розетка змінного струму.

Конектор V2L зберігається в наборі інструментів під килимком у багажнику.

 Перш ніж проводити технічне обслуговування конектора V2L, переконайтеся, що його від'єднано. Очищуйте конектор тканиною, злегка змоченою у воді. Під час чищення стежте, щоб тканина не торкалася кінців конектора (роз'ємів, зарядних контактів), щоб уникнути ризику корозії.

Операція

 Стежте за тим, щоб стоянкове гальмо застосовувалося завжди, коли використовується функція V2L.

 Необхідно дотримуватися порядку підключення/від'єднання конектора V2L.

 Перш ніж підключати або від'єднувати пристрій, переконайтеся, що індикатор 2 на конекторі V2L не світиться.

Для підключення конектора V2L:

Коли автомобіль стоїть на місці, відкривні елементи розблоковані, а запалювання вимкнене:

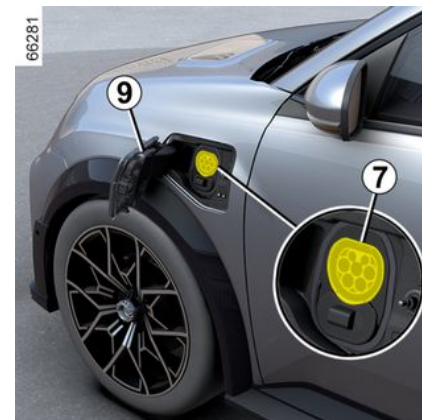

2

ЕЛЕКТРОМОБІЛЬ

66280

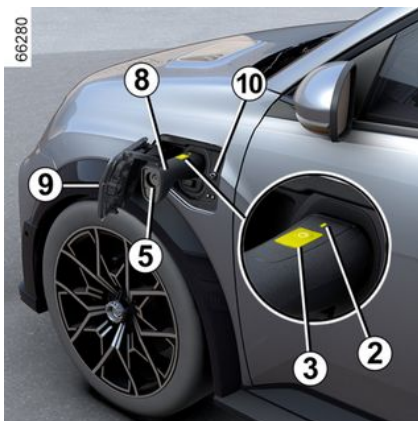

- натисніть на люк для заряджання **9**, щоб розблокувати його;
- візьміться за ручку конектора **8** і підключіть штекер **1** конектора до зарядного гнізда автомобіля **7**;
- перевірте, чи правильно підключений конектор V2L, злегка потягнувши за ручку **8**. Перед початком розряджання спрацьовує блокування розетки. Конектор V2L автоматично заблокується в роз'ємі автомобіля. Це унеможлиблює від'єднання конектора від автомобіля;
- підключіть електричний пристрій до конектора V2L вихідної розетки змінного струму **5**;
- натисніть перемикач конектора V2L **3** впродовж принаймні трьох секунд, доки індикатор **2** не засвіти-

ться зеленим. Вмикається функція V2L, індикатор на зарядному гнізді **10** блимає зеленим, і на електричний пристрій подається живлення.

Примітка. Не тягніть за ручку **8**, коли конектор V2L зафіксований на автомобілі.

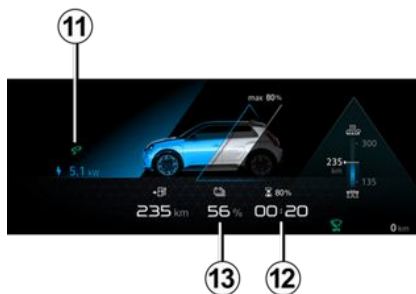

Під час використання на панелі приладів відображається така інформація:

- індикатор **11**, який показує, що автомобіль підключений до конектора V2L;
- розрахунковий час **12**, що залишився до досягнення мінімального порогу заряду акумулятора;
- рівень заряду енергії батареї **13**.

Примітка. Джерело живлення автоматично вимикається, коли:

- функція V2L не використовується протягом приблизно однієї години (до розетки змінного струму **5** конектора V2L не підключені електроприлади або відсутнє споживання електроенергії);
- підключено електроприлад, що перевищує максимальну потужність блоку живлення;
- попередньо заблоковані відкривні елементи, двері водія розблоковані;
- Досягнуто мінімального порогу заряджання тягової акумуляторної батареї, встановленої з мультимедійного дисплея.

Коли живлення вимкнено, на панелі приладів з'являється повідомлення про це.

Для відключення конектора V2L:

ЕЛЕКТРОМОБІЛЬ

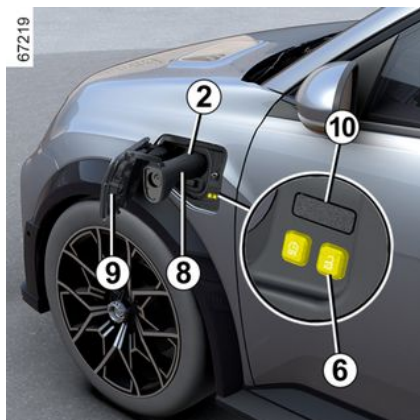

Якщо картка при вас або відкривні елементи автомобіля розблоковані:

- Натисніть кнопку **6** , розташовану поруч із гніздом для заряджання, щоб зупинити розряджання. Індикатор **2** гасне, індикатор на зарядному гнізді **10** гасне, і функція V2L вимикається;
- Конектор V2L автоматично розблокується в роз'ємі автомобіля. Це дає змогу від'єднати конектор від автомобіля:
- від'єднайте пристрій і візьміться за ручку **8** конектора V2L, щоб від'єднати його від автомобіля **впродовж приблизно 15 секунд**. В іншому випадку зарядний роз'єм **7** автоматично заблокується;

- закрийте люк для заряджання **9** і притисніть його, щоб заблокувати;
- помістіть конектор V2L у відділення для зберігання.



Не керуйте автомобілем, коли люк для заряджання **9** відкритий. Після від'єднання конектора V2L від автомобіля переконайтеся, що люк для заряджання **9** закритий належним чином.

Налаштування



Можна встановити мінімальне граничне значення рівня заряду тягової

батареї на екрані мультимедійної системи **14**.

Детальніші відомості наведено в інструкції з експлуатації мультимедійної системи.

Функціональні збої

У разі несправності в роботі індикатор **2** на роз'ємі V2L згасне, а джерело живлення V2L (розряджання) автоматично вимкнеться. На панелі приладів відображається повідомлення для інформації.

У разі внутрішнього збою функції V2L на панелі приладів з'явиться повідомлення "V2L розрядж. неможливе V2L для перевірки": від'єднайте електричний пристрій і від'єднайте роз'єм V2L. Зверніться за кваліфікованою допомогою до офіційного представника торгової марки

У разі збою функції V2L від пристрою, підключеного до розетки змінного струму роз'єму V2L, на панелі приладів відобразиться повідомлення "V2L розрядж. неможливе Збій під'єданого пристрою":

- відключіть електроприлад і роз'єм V2L;
- переконайтеся, що пристрій і конектор V2L не пошкоджені, а штекер живлення не зламаний і не кородований;

ЕЛЕКТРОМОБІЛЬ

– переконайтеся, що електричний пристрій не перевищує максимальної потужності, яку може забезпечити автомобіль.

Якщо проблему усунути не вдалося, звертайтеся за кваліфікованою допомогою до офіційного представника торгової марки.

2

КАРТА

Загальні положення

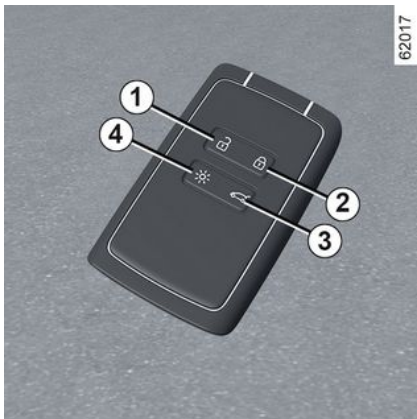

1. Розблокування всіх дверей.
2. Блокування всіх дверей.
3. Блокування та розблокування багажника.
4. Дистанційне ввімкнення освітлення.

За допомогою карти можна:

- замикання/відмикання відкритих елементів (двері, двері багажного відділення);
- розблокування люку для заряджання ➔ 20;
- дистанційне ввімкнення освітлення автомобіля;

– автоматичне дистанційне відчине-ння/зачинення вікон ➔ 71.

i Залежно від моделі автомобіля, у вас може бути цифровий ключ, який пропонує всі функції картки. Однак якщо картку було залишено всередині автомобіля, а двері були зачинені цифровим ключем, усі функції картки будуть заблоковані.

Додаткові відомості наведено в розділі "Цифровий ключ" ➔ 65.

Автономність

Впевніться, що батарейка справна, відповідної моделі та правильно вставлена її термін експлуатації становить приблизно два роки. Заміну слід проводити, коли повідомлення "Розрядж. батарея карти-ключа" з'явиться на панелі приладів ➔ 55.

Зона дії карти

Радіус дії залежить від зовнішніх умов: щоб уникнути випадкового блокування або розблокування дверей через ненавмисне натискання кнопок, поводьтеся з картою обережно.

Примітка. Якщо двері автомобіля або двері багажного відділення відкриті або неправильно закриті, автомобіль не буде заблоковано. Лунає звуковий сигнал, індикатори й повторювачі поворотів не блимають.

i Навіть якщо батарейка розрядилась, ви можете розблокувати/заблокувати і завести автомобіль ➔ 163 ➔ 71 ➔ 55.

Функція "Дистанційне освітлення"

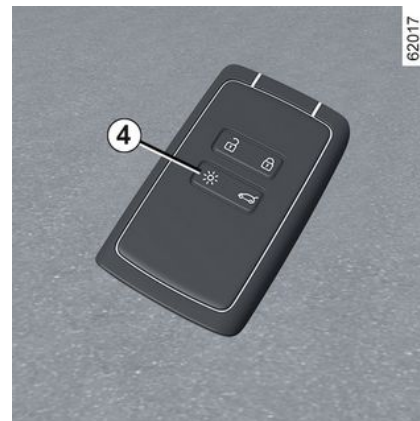

КАРТА

Натисніть кнопку **4**, щоб ввімкнути ближнє світло автомобіля та зовнішнє освітлення на 20 секунд. Це дозволяє, наприклад, знайти здалеку автомобіль залишений на парковці. Натисніть і утримуйте кнопку **4** протягом приблизно двох секунд, щоб увімкнути зовнішнє освітлення та видати звук.

Примітка. Натисніть кнопку **4** знову, щоб вимкнути освітлення.



Порада

Тримайте карту подалі від джерел високої температури, холоду або вологи. Не зберігайте карту у місцях, де її можна випадково зігнути чи пошкодити, наприклад у задній кишені одягу.



Заміна: замовлення додаткової карти

Якщо ви загубили карту або бажаєте замовити додаткову, зверніться до офіційного представника торгової марки. Якщо карту замінено, необхідно доставити автомобіль і всі карти до офіційного представника торгової марки, щоб їх перепрограмувати.

Ви можете використовувати до чотирьох карт для одного автомобіля.

Перешкоди для функціонування

Залежно від зовнішніх факторів (наявність зовнішніх об'єктів або використання приладів, що працюють на тій же частоті, що й пульт дистанційного керування) у функціонуванні приладу можуть трапитися збої.



Відповідальність водія під час стоянки або зупинки автомобіля

Ніколи, навіть ненадовго, не залишайте автомобіль, якщо в ньому перебуває тварина, дитина або дорослий з обмеженими можливостями.

Вони можуть поставити під загрозу себе або інших осіб, наприклад внаслідок запуску двигуна або активування такого обладнання, як склопідйомники або система блокування дверей...

Також треба пам'ятати що в теплу пору року та/або на сонці, температура всередині салону підвищується дуже швидко.

ЦЕ МОЖЕ ПРИЗВЕСТИ ДО ОТРИМАННЯ ТЯЖКИХ ТРАВМ АБО ЗАГИБЕЛІ.

КАРТА

Установлення ремня 7

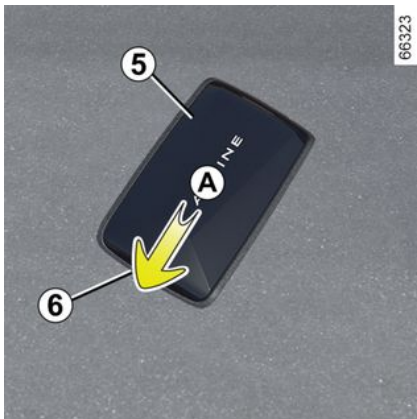

Посуньте задню кришку корпусу **5** униз, натиснувши в зоні **A**.

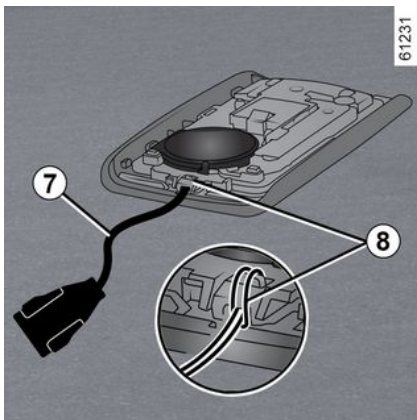

Вставте ручний ремінь в елемент **8** і просуньте його кінець через пряжку.

Помістіть ремінь в отвір **6** і закрийте касету.

Примітка. Переконайтеся, що діаметр ручного ремня **7** відповідає розміру отвору **6**.

Карта режиму "Вільні руки"

Використання

Існує два режими блокування/розблокування автомобіля:

- в режимі "вільні руки" під час наближення до автомобіля та віддалення від нього;
- з використанням карти в режимі дистанційного керування.



Не залишайте карту біля іншого електронного обладнання (комп'ютера, телефону тощо), оскільки це може вплинути на її роботу.

Вимкнення/увімкнення в режимі "вільні руки"

Можна вимкнути/ввімкнути розблокування під час наближення до автомобіля та блокування під час відда-

лення від нього (залежно від моделі).

Також можна вимкнути/ввімкнути звуковий сигнал, що лунає після блокування під час віддалення від автомобіля → **137**.



Ніколи не залишайте автомобіль із картою в салоні.



Відповідальність водія під час стоянки або зупинки автомобіля

Ніколи, навіть ненадовго, не залишайте автомобіль, якщо в ньому перебуває тварина, дитина або дорослий з обмеженими можливостями.

Вони можуть поставити під загрозу себе або інших осіб, наприклад внаслідок запуску двигуна або активування такого обладнання, як склопідйомники або система блокування дверей...

Також треба пам'ятати що в теплу пору року та/або на сонці, температура всередині салону підвищується дуже швидко.

ЦЕ МОЖЕ ПРИЗВЕСТИ ДО ОТРИМАННЯ ТЯЖКИХ ТРАВМ АБО ЗАГИБЕЛІ.

Розблокування в режимі "вільні руки" під час наближення до автомобіля



67198

Якщо карта при вас і ви в зоні доступу **1**, автомобіль буде розблоковано. Про розблокування дверей і автоматичне розкладання дзеркал заднього виду (у деяких моделях автомобіля) свідчитиме **один спалах аварійних індикаторів і покажчиків повороту**.

Блокування в режимі "вільні руки" під час віддалення від автомобіля



67199

Візьміть карту з собою, зачиніть двері та багажник і відійдіть від автомобіля на певну відстань: автомобіль заблокується автоматично, як тільки ви залишите зону доступу **1**. Про блокування дверей і автоматичне складання дзеркал заднього виду (у деяких моделях автомобіля) свідчитиме **спалах аварійних сигналів, після чого вони світлитимуться ще приблизно чотири секунди й лунатиме звуковий сигнал**.

Примітка. Відстань для блокування залежить від зовнішніх факторів.

КАРТА

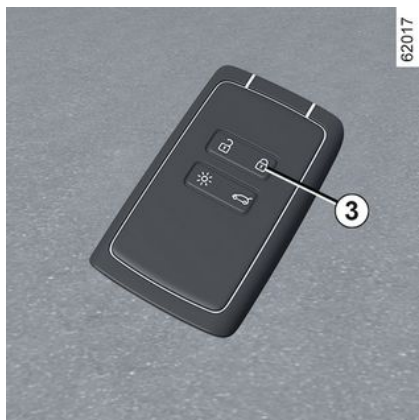

Якщо карта перебуває в зоні розпізнавання **1** протягом близько 15 хвилин, функцію дистанційного блокування буде вимкнено. Щоб заблокувати автомобіль, натисніть кнопку **3** на карті.

Автомобіль неможливо дистанційно заблокувати, якщо карта перебуває в зоні **2**.

Розблокування в режимі "вільні руки" відчиненням багажника



Якщо карта перебуває в зоні **1** й автомобіль заблоковано, натисніть кнопку **4** один раз, щоб розблокувати всі двері й багажник автомобіля.

Розблокування дверей підтверджується **однократним спалахом** аварійних сигналів і покажчиків поворотів.

Спеціальні функції системи розблокування

За певних обставин розблокування при наближенні до автомобіля деактивується:

- якщо автомобіль не використовувався протягом восьми днів;
- коли картка перебуває поруч із зоною **1** протягом приблизно п'яти хвилин **після блокування автомобіля**;
- після декількох проходів поблизу зони **1 без розблокування дверей**.

Натисніть кнопку відкриття багажника **4** або скористайтеся картою як пультом дистанційного керування, щоб розблокувати автомобіль і повторно ввімкнути режим "вільні руки".

Особливості режиму блокування "вільні руки"

Після блокування в режимі "вільні руки" слід зачекати приблизно три секунди, щоб мати можливість знов розблокувати автомобіль. Протягом цього часу можна перевірити ручки дверей, щоб переконатися в належному блокуванні.

Примітка. Якщо двері автомобіля або двері багажного відділення відкриті або неправильно закриті, автомобіль не буде заблоковано. Лунає звуковий сигнал, але індикатори й повторювачі поворотів не блимають.

КАРТА

Використання карти як пульта дистанційного керування

2

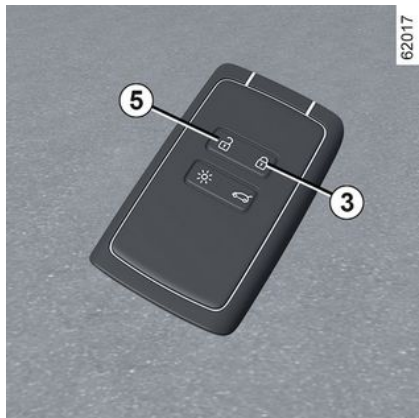

Розблокування за допомогою карти

Натисніть кнопку **5**.

Розблокування дверей підтверджується **однократним спалахом** аварійних сигналів і покажчиків поворотів.



При ввімкненому двигуні кнопки карти дезактивовані.

Блокування за допомогою карти

При закритих дверях автомобіля і дверях багажного відділення натисніть кнопку **3**: автомобіль буде заблокований.

Про блокування автомобіля й автоматичне складання дзеркал заднього виду (у деяких моделях автомобіля) свідчитиме **два** спалахи аварійних сигналів.

Залежно від моделі автомобіля, натисніть кнопку **3** двічі, щоб заблокувати автомобіль. Натисніть і утримуйте кнопку **3**, щоб закрити передні та задні вікна.

Особливості:

- максимальна відстань для блокування залежить від зовнішніх факторів;
- Якщо двері чи багажник відчинено або зачинено нещільно, блокування не відбудеться. Лунає звуковий сигнал, але індикатори й повторювачі поворотів не блимають.



Коли двигун запущено, якщо карта вже поза зоною **2**, після того як двері відчинено і зачинено, повідомлення "Карта-ключ не знайдена" означає, що карти більше немає в автомобілі. Наприклад, так пасажир, який вийшов з автомобіля, не зможе випадково забрати карту.

Аварійний сигнал вимкнеться, коли карта знову ідентифікується системою автомобіля.

КАРТА

Блокування/розблокування тільки багажника

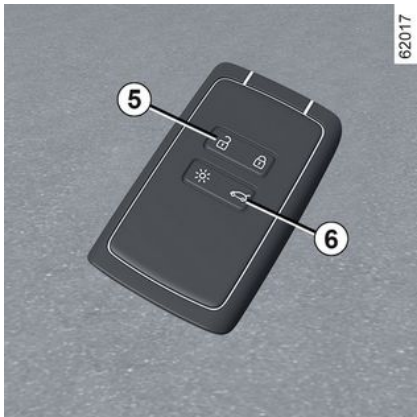

Натисніть кнопку **6**, щоб заблокувати або розблокувати лише багажне відділення.



Відповідальність водія під час стоянки або зупинки автомобіля

Ніколи, навіть ненадовго, не залишайте автомобіль, якщо в ньому перебуває тварина, дитина або дорослий з обмеженими можливостями.

Вони можуть поставити під загрозу себе або інших осіб, наприклад внаслідок запуску двигуна або активування такого обладнання, як склопідйомники або система блокування дверей...

Також треба пам'ятати що в теплу пору року та/або на сонці, температура всередині салону підвищується дуже швидко.

ЦЕ МОЖЕ ПРИЗВЕСТИ ДО ОТРИМАННЯ ТЯЖКИХ ТРАВМ АБО ЗАГИБЕЛІ.

Розблокування зарядного кабелю

Натисніть кнопку **5**, щоб розблокувати зарядний кабель.

Суперблокування

Використання

Якщо автомобіль обладнаний системою суперблокування, вона дозволяє блокувати двері та багажник і блокує відкриття дверей внутрішніми ручками (наприклад, у разі розбиття скла та спроби відкриття дверей зсередини).



Ніколи не використовуйте суперблокування дверей, якщо хто-небудь знаходиться в автомобілі.

КАРТА

2

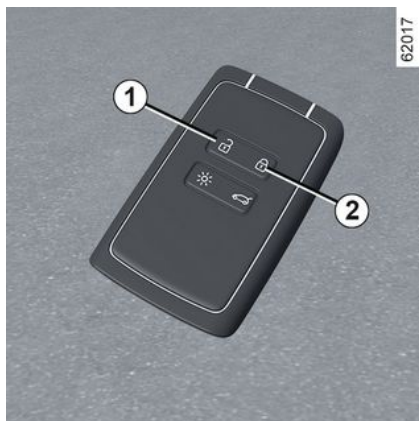

Для активації суперблокування

Натисніть кнопку **2** два рази поспіль. Блокування підтверджується **двома довгими й трьома короткими сигналами** аварійних сигналів і повторювачів бокових сигналів.

Залежно від моделі автомобіля, дзеркала заднього виду на дверях можуть складатись автоматично під час блокування автомобіля ➔ **147**.

Деактивація режиму суперблокування

Натисніть один раз кнопку **1**.

Відмикання дверей підтверджується візуальним сигналом у вигляді **одно-**

кратного мигання аварійної сигналізації.

Карта в режимі "вільні руки": батареяка

Заміна батарейки

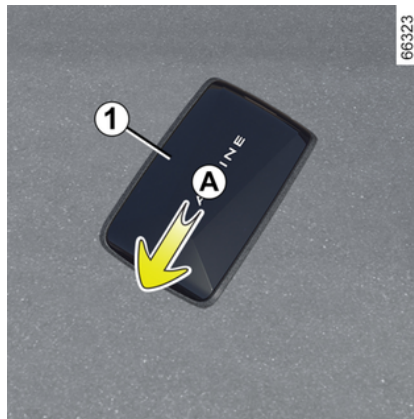

Якщо на приладовій панелі відображається повідомлення "Розрядж. батарея карти-ключа", замініть батарею в карті:

- посуньте задню кришку корпусу **1** униз, натиснувши в зоні **A**;
- зніміть кришку **2**;
- вийміть акумулятор (натисніть його з одного боку та підніміть з іншого);

– замініть його відповідно до позначок полярності під кришкою.

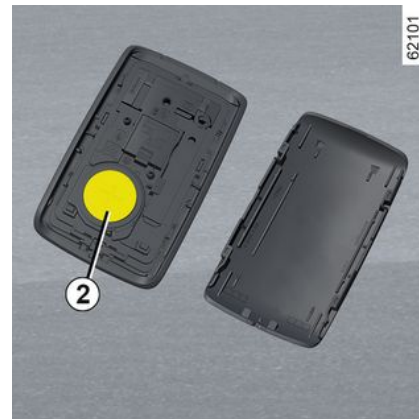

При встановленні нової батарейки, виконайте попередні дії в зворотній послідовності, потім натисніть чотири рази на будь-яку кнопку карти поблизу від автомобіля: при наступному запуску двигуна повідомлення зникне.

Переконайтесь, що кришка надійно зафіксована.

Примітка. Замінюючи батарею, намагайтеся не торкатись електронного модуля та контактів карти.



Батарейки можна придбати у представника торгової марки, їх термін дії встановить приблизно два роки. Упевніться в тому, що на батарейці нема слідів: небезпека поганого електричного контакту.



У разі виникнення потреби в заміні використовуйте тільки ідентичні елементи живлення або еквівалентного типу (зверніться за допомогою до офіційного представника торгової марки).



Під час заміни:
– переконайтеся в правильному встановленні елементів живлення;

Ризик вибуху.

– якщо кришка не закривається належним чином, не використовуйте карту та зберігайте в недоступному для дітей місці.

Функціональні збої

Якщо елемент живлення не має достатнього заряду для належної роботи, усе ще можна запустити двигун і заблокувати/розблокувати автомобіль ➔ 71.



Не викидайте використані акумуляторні батареї як сміття. Віднесіть їх до авторизованого офіційного представника торгової марки або зверніться до місцевих органів влади, щоб отримати інформацію про відповідні пункти переробки.



Заходи безпеки щодо використання елементів живлення:

- зберігайте елементи живлення (нові або використані) в недоступному для дітей місці;
- не ковтайте елементи живлення;

Ризик хімічного опіку, який може спричинити смерть

- у разі проковтування чи вставлення в будь-яку частину тіла якомога швидше зверніться до лікаря.

ЦИФРОВИЙ КЛЮЧ

Загальні положення

Залежно від країни та підписки, ви можете встановити цифровий ключ для автомобіля на свій смартфон.

Цифровий ключ містить права, необхідні для блокування/розблокування та запуску автомобіля за допомогою смартфона. Таким чином, смартфон замінює вашу картку.

Встановлення, передавання цифрових ключів і керування ними здійснюється за допомогою програми виробника.

Після встановлення програми виробника на ваш смартфон і активації підписки необхідно активувати цифровий ключ із програми виробника.

 Якщо вам потрібно довірити свій автомобіль іншій особі, переконайтеся, що маєте при собі картку автомобіля, щоб гарантувати доступ до нього (наприклад, в контексті втручання в автомобіль, зустрічі з офіційним представником торгової марки або кваліфікованим фахівцем тощо).

Безпечний доступ до цифрового ключа на смартфоні

Власник цифрового ключа та призначені користувачі несуть відповідальність за захист та безпеку доступу до цифрового ключа на смартфоні.

Переконайтеся, що ви встановили необхідні інструменти безпеки та захисту на свій смартфон (наприклад, захистіть екран паролем).

Умови використання

Увімкніть Bluetooth® на своєму смартфоні, а потім відкрийте програму виробника, щоб отримати доступ до різних функцій цифрових клавіш.

Примітка. Для використання цифрового ключа смартфон має бути достатньо зарядженим. У разі низького рівня заряду на панелі приладів з'являється повідомлення "Низький заряд телефону".

 Відстань роботи цифрового ключа залежатиме від з'єднання Bluetooth® вашого смартфона.

Позичання цифрового ключа

У програмі виробника перейдіть до меню "Share Virtual Key " і введіть інформацію для випадкового користувача. Після перевірки користувачеві буде надіслано електронний лист із підтвердженням.

 У разі запозичення автомобіля власник цифрового ключа несе відповідальність за призначення довіреної особи іншим користувачем автомобіля.

Щоб уникнути помилок у разі передавання цифрового ключа випадковому користувачеві (наприклад: відсутність WIFI або мобільної мережі тощо), обов'язково передбачте процедуру запозичення.

Для цього переконайтеся, що:

ЦИФРОВИЙ КЛЮЧ

– випадковий користувач попередньо завантажив і встановив програму виробника;
– протягом всієї процедури ваш смартфон і смартфон випадкового користувача підключені до Інтернету (через WIFI або мобільні мережі);
– цифровий ключ випадкового користувача активується після завершення процедури.

Відкликання цифрового ключа

Користувач може самостійно відкликати цифровий ключ. Після відкликання цифрового ключа користувач може активувати новий ключ.

Для отримання додаткової інформації дивіться програму виробника.

Увімкнення/вимкнення з екрана мультимедійної системи .

Можна вимкнути та повторно активувати функцію "Цифровий ключ", щоб автомобіль не зв'язувався з будь-яким цифровим ключем. Перегляньте інструкцію з експлуатації мультимедійної системи.

Примітка. Вимкнення функції не призведе до видалення існуючих цифрових ключів. Це лише деактивує здатність автомобіля спілкуватися з ними.

Під час блокування/розблокування та розблокування дверей та багажного відділення, супер блокування або дистанційного освітлення

Під час першого розблокування або запуску автомобіля за допомогою нового цифрового ключа або нового смартфона знадобиться кілька секунд, щоб автомобіль ідентифікував цифровий ключ, встановлений на вашому смартфоні.

На своєму смартфоні з активованим Bluetooth® відкрийте програму виробника та знайдіть різноманітні функції, доступні для вашого цифрового ключа. Вони ідентичні тим, що є на вашій картці.

Особливості, пов'язані з розблокуванням елементів, що відкриваються

За певних обставин (наприклад, після восьми днів невикористання автомобіля) неможливо розблокувати автомобіль за допомогою цифрового ключа: натисніть кнопку відкривання багажного відділення, а потім розблокуйте автомобіль за допомогою цифрового ключа.

До цих функцій належать:

– блокування/розблокування всіх відкриваючих елементів: будь ласка,

дивіться розділ "Картка в режимі "вільні руки": використання" ➔ 57;
– замикання/відмикання багажного відділення (залежно від автомобіля): будь ласка, дивіться розділ "Картка в режимі "вільні руки": використання" ➔ 57;

– взаємне блокування (залежно від автомобіля): будь ласка, дивіться розділ "Картка в режимі "вільні руки": суперблокування" ➔ 61;
– дистанційне освітлення: будь ласка, перегляньте інформацію про функцію "Дистанційне освітлення" ➔ 55;

– дистанційне звучання клаксона (дозволяє визначити транспортний засіб здалеку або при стоянці на переповненій автостоянці, наприклад)
– запуск/зупинка двигуна: див. "Запуск, зупинка двигуна" ➔ 163.

ЦИФРОВИЙ КЛЮЧ

Запуск, зупинка двигуна



Під час першого використання та кожного разу, коли використовується новий смартфон, необхідно відкалібрувати цифровий ключ за допомогою автомобіля.

Для цього активуйте Bluetooth® на своєму смартфоні, а потім виконайте процедуру в програмі виробника.

При калібруванні смартфон необхідно розмістити в зоні прикладання **1**.

Щоб запустити/зупинити двигун, система перевіряє наявність смартфона в зоні прикладання **1**, перш ніж дозволити запустити двигун.

Додатково див. розділ "Запуск, зупинка двигуна" → 163.

Смартфон повинен залишатися у транспортному засобі протягом усієї подорожі.

Примітка. Якщо цифровий ключ позичається, ви можете видалити його, провівши процедуру відкликання за допомогою смартфона, поки він розміщений в зоні прикладання **1**.

В іншому випадку запит на видалення залишається нерозглянутим і підтверджується тільки після запуску двигуна за допомогою іншого цифрового ключа або карти.



Розташувати смартфон в зоні прикладання необхідно для запуску і зупинки двигуна, а також при калібруванні.



Якщо під час спроби вимкнути двигун смартфона більше немає в салоні, на панелі приладів з'являється повідомлення: натисніть і утримуйте кнопку запуску/зупинки двигуна **2** більше двох секунд.

Якщо смартфона більше немає в салоні, переконайтеся, що ви можете його дістати, перш ніж натиснути й утримувати. Без смартфона чи картки ви не зможете знову завести автомобіль.

Особливості цифрового ключа

– Щоб цифровий ключ залишався активним, відповідний смартфон має підключатися до Інтернету (через

ЦИФРОВИЙ КЛЮЧ

2 WIFI або мобільну мережу) принаймні раз на 48 годин. В іншому випадку підключіть свій смартфон до Інтернету на кілька хвилин, щоб можна було повторно активувати цифровий ключ.

– Якщо картку було залишено всередині автомобіля, а двері були зачинені цифровим ключем, усі функції картки будуть заблоковані. Функції картки залишатимуться неактивними, доки двигун знову не запуститься.

У цьому випадку, щоб запустити двигун, вам знадобиться або цифровий ключ, або інша картка, ніж та, що залишилася в автомобілі.



Коли двигун запускається або зупиняється, смартфон завжди повинен бути достатньо заряджений, щоб використовувати цифровий ключ.

ДВЕРІ ТА ІНШІ КОМПОНЕНТИ, ЩО ВІДЧИНЯЮТЬСЯ

Відкриття і закриття дверей

Відкриття ззовні

Передні двері



Якщо двері розблоковані або карта у вас із собою, візьміться за ручку **1** і потягніть її до себе.

Задні двері



Якщо двері розблоковані або карта у вас із собою, візьміться за ручку **2** і потягніть її до себе.



У цілях безпеки відчиняти/зачиняти двері треба лише після зупинки автомобіля.

Відкриття зсередини

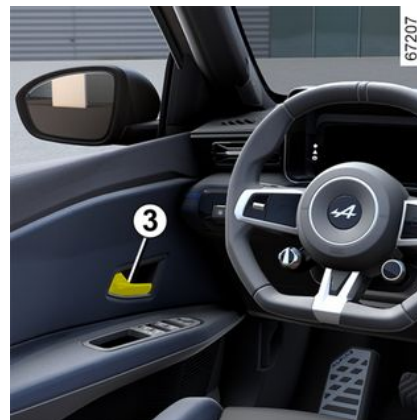

Потягніть ручку **3**.



У цілях безпеки відчиняти/зачиняти двері треба лише після зупинки автомобіля.

Звукове попередження про невимкнене освітлення

Під час відкриття передніх дверей лунає звуковий сигнал, який сигналізує про те, що фари після вимкнення запалювання залишаються непогашеними.

ДВЕРІ ТА ІНШІ КОМПОНЕНТИ, ЩО ВІДЧИНЯЮТЬСЯ

Звуковий сигнал попередження про відкриті двері автомобіля або багажника

2



При нерухомому автомобілі та увімкненому запалюванні індикатор



4 вказує на відчинені або неправильно зачинені елементи відчинення (двері, багажне відділення або люк для заряджання).

Коли автомобіль досягає 20 км/год,

індикатор  4 вказує на те, які двері відкриті або неправильно закриті, що супроводжується повідомленням "Двері відкрито" 5.

Зауваження

Після зупинки двигуна фари і деякі ввімкнені пристрої (радіо...) залишаються ввімкненими до відкриття дверей водія.



Безпечне перевезення дітей:

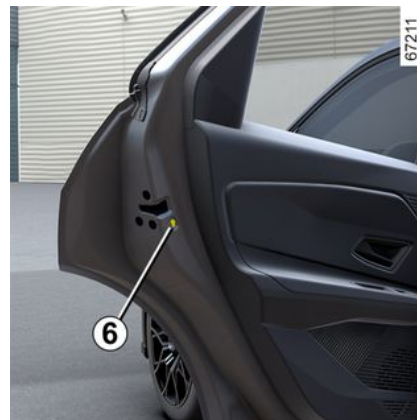

Щоб запобігти відчиненню задніх дверей ізсередини, опустіть важіль 6 і переконайтеся, що двері надійно заблоковано зсередини.

ДВЕРІ ТА ІНШІ КОМПОНЕНТИ, ЩО ВІДЧИНЯЮТЬСЯ



Відповідальність водія під час стоянки або зупинки автомобіля

Ніколи, навіть ненадовго, не залишайте автомобіль, якщо в ньому перебуває тварина, дитина або дорослий з обмеженими можливостями.

Це може призвести до виникнення ризику або поставити під загрозу інших осіб, наприклад, внаслідок запуску двигуна або активування обладнання, такого як склопідйомники або системи блокування дверей.

Також треба пам'ятати що в теплу пору року та/або на сонці, температура всередині салону підвищується дуже швидко.

РИЗИК ЗАГИБЕЛІ ТА ТЯЖКИХ ТРАВМ.

Блокування, розблокування дверей і багажника

Якщо карта не працює

У деяких випадках карта може не працювати:

- коли розряджена батарейка карти або розряджена акумуляторна батарея автомобіля тощо;
- якщо поблизу пульта дистанційного керування використовується електронне обладнання (наприклад, мобільний телефон);
- автомобіль розташований в зоні сильного електромагнітного випромінювання;
- автомобіль зачищено цифровим ключем ➔ 65.

В такому разі Ви можете:

- скористатися ключем, який вмонтовано в карту;
- заблокувати вручну всі двері;
- скористатися керуванням блокування та розблокування дверей зсередини;
- скористатися цифровим ключем, залежно від моделі автомобіля ➔ 65.

Умнтований у карту ключ

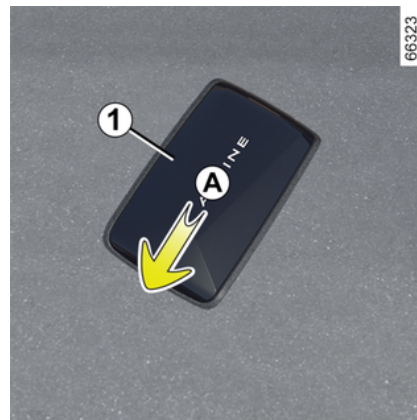

Умнтований ключ **2** використовується для блокування або розблокування передніх лівих дверей, якщо карта не працює.

2

ДВЕРІ ТА ІНШІ КОМПОНЕНТИ, ЩО ВІДЧИНЯЮТЬСЯ

Доступ за допомогою ключа 2

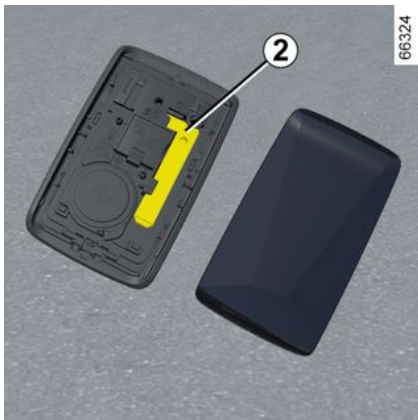

Посуньте задню кришку корпусу **1** униз, натиснувши в зоні **A**.

Використання вмонтованого в карту ключа

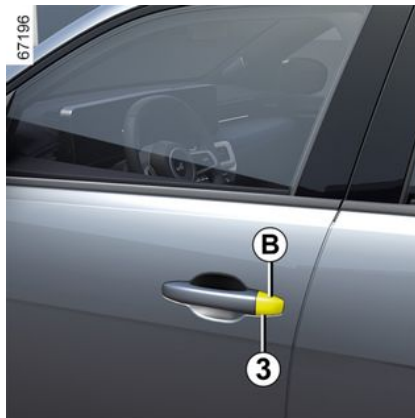

- Вставте кінчик ключа **2** у паз **3** у нижній частині накладки **B** на дверях водія;
- перемістіть ключ угору, щоб зняти накладку **B**;
- Вставте ключ у замкову щілину **2**, щоб заблокувати або розблокувати двері водія.

Відкривши автомобіль, поверніть ключ на своє місце в картці.

Блокування дверей вручну



Коли двері відкриті, поверніть гвинт **4** (кінчиком ключа) і закрийте двері.

Двері заблоковані ззовні.

Після цього двері можуть бути відкриті лише зсередини автомобіля

ДВЕРІ ТА ІНШІ КОМПОНЕНТИ, ЩО ВІДЧИНЯЮТЬСЯ

або за допомогою ключа від замка на дверях водія.

Керування блокуванням та розблокуванням дверей зсередини



Перемикач **5** одночасно регулює двері автомобіля і багажника.

Якщо будь-які двері (двері або багажник) відкриті або погано закриті, відбудеться швидке блокування/розблокування дверей та багажника.

Перевозячи речі з відчиненим багажником, двері можна заблокувати: **вимкніть запалювання**, натисніть перемикач **5** й утримуйте його протягом понад 5 секунд для блокування інших елементів, які відкриваються.

Індикатор стану дверей

Коли запалювання **ввімкнено**, світловий індикатор перемикача **5** вказує на стан блокування компонентів, що відчиняються:

- при ввімкненні індикатора двері та дверцята багажного відділення замикаються;
- якщо індикатор не горить, двері та багажник розблоковано.

Коли запалювання **вимкнено** й ви блокуєте двері, індикатор продовжує світитися ще певний час, а потім гасне.



Після блокування/розблокування автомобіля за допомогою кнопок карти дистанційне блокування та розблокування в режимі "вільні руки" вимикаються.

Щоб повторно активувати режим "вільні руки", знову запустіть двигун.

Блокування дверей без карти

Наприклад, якщо батарейка розрядилась, карта тимчасово не працює тощо.

З **вимкненим запалюванням** і відчиненими дверима автомобіля чи багажника натисніть на перемикач **5** і утримуйте його протягом п'яти секунд.

Після закриття дверей всі відкривні елементи будуть заблоковані.

Примітка. Розблокувати автомобіль іззовні можна лише за допомогою картки, перебуваючи в зоні доступу біля автомобіля, або за допомогою вбудованого в картку ключа.



Ніколи не залишайте автомобіль із картою в салоні.



Відповідальність водія

Якщо Ви вирішите їхати із заблокованими дверима, знайте, що це ускладнює доступ фахівців рятувальних служб в салон автомобіля у випадку аварії.

ДВЕРІ ТА ІНШІ КОМПОНЕНТИ, ЩО ВІДЧИНЯЮТЬСЯ

Автоматичне блокування дверей під час руху

2 Принцип функціонування



Після запуску автомобіля система автоматично заблокує всі двері, якщо швидкість автомобіля досягне приблизно 10 км/год.

Розблокування здійснюється:

- натисканням перемикача розблокування дверей **1**;
- коли автомобіль зупинено, шляхом відчинення передніх дверей із середини автомобіля.

Примітка. Після відчинення або зачинення дверей вони знову заблокуються автоматично, коли швидкість

автомобіля досягне приблизно 10 км/год.

Активація/деактивація функції

Щоб увімкнути: коли автомобіль зупинено, а двигун запущено, натисніть перемикач **1** принаймні 5 секунд, доки не пролунає звуковий сигнал.

Щоб вимкнути: коли автомобіль зупинено, а двигун запущено, натисніть перемикач **1** і втримуйте його принаймні 5 секунд, доки звуковий сигнал не пролунає двічі.

Функцію можна увімкнути та вимкнути за допомогою екрана мультимедійної системи → **137** (залежно від моделі автомобіля).

Функціональні збої

Якщо виникне несправність у роботі (не активується автоматичне блокування, під час спроби заблокувати двері й багажник індикатор **1** не почне світитися тощо), переконайтеся, що функцію автоматичного блокування не вимкнено, а всі двері закрито належним чином. Якщо вони закриті належним чином, зверніться до офіційного представника торгової марки.



Відповідальність водія

Якщо Ви вирішите їхати із заблокованими дверима, знайте, що це ускладнює доступ фахівців рятувальних служб в салон автомобіля у випадку аварії.

Багажник

Відкривання або закривання

Відкриття



ДВЕРІ ТА ІНШІ КОМПОНЕНТИ, ЩО ВІДЧИНЯЮТЬСЯ

Натисніть кнопку **1** і відкрийте двері багажного відділення.

Закриття

Опустіть кришку багажника, притримуючи її за ручку всередині (залежно від моделі автомобіля).



Ніколи не використовуйте підпірки, щоб закрити кришку багажника.

Механічне відкриття зсередини



У разі якщо неможливо відчинити багажник ззовні, ви можете відчинити його зсередини:

- дістаньтеся багажника, нахиливши вниз спинку заднього сидіння;
- вставте пласку викрутку або подібний інструмент у важіль розблокування капота **2** і посуньте його ліво, як показано на малюнку;
- штовхніть двері багажника, для того щоб відчинити їх.



На кришку багажника заборонено встановлювати будь-які допоміжні засоби для перевезення багажу (наприклад, фіксатори для велосипедів, багажні контейнери тощо). Щоб установити такі засоби, зверніться до офіційного представника торгової марки.

Лоток для кабелів для заряджання



Залежно від моделі автомобіля, цей лоток призначений для зберігання зарядних кабелів. Максимально допустиме навантаження для лотка – 10 кг.

Щоб отримати до нього доступ, відкрийте багажник і підніміть килимок багажника за допомогою ручки **3**.

ДВЕРІ ТА ІНШІ КОМПОНЕНТИ, ЩО ВІДЧИНЯЮТЬСЯ

2



Не заряджайте автомобіль, якщо в лоток для зберігання кабелю для заряджання потрапила вода або за наявності ознак корозії чи сторонніх предметів у роз'ємі зарядного шнура або гнізді для заряджання автомобіля.

Ризик виникнення пожежі.

З кабелем слід поводитись обережно: забороняється наступати на нього, занурювати у воду, тягнути на себе або розташовувати так, щоб інша людина могла через нього перечепитися. Регулярно перевіряйте й чистіть лоток.

Полиця за задніми сидіннями



Зняття підголівника:

- Опустіть задній підголівник.
- від'єднайте два підвісні шнури **4**;
- підніміть полицю **5**, щоб від'єднати її;



Максимальне навантаження для багажної полиці становить 2 кг при рівномірному розподілі.

- просуньте полицю **5** всередину і поверніть її;
- потягніть полицю до себе.

Для того щоб знову її встановити, дійте у зворотному порядку.



Не ставте жодних предметів, особливо важких або твердих, на полицю за заднім сидінням

В результаті екстреного гальмування або за умов аварійної ситуації, ці предмети можуть створити небезпеку для пасажирів автомобіля.

ПЕРЕДНІ МІСЦЯ

Підголівники передніх сидінь

Зняття підголівника

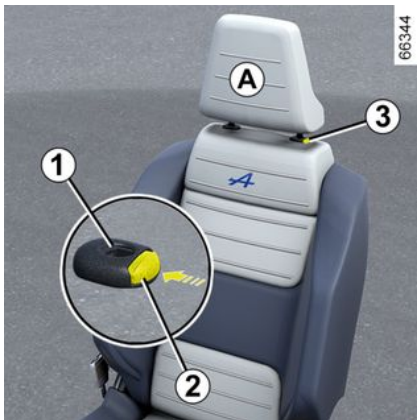

Потягніть підголівник угору на бажану висоту. Переконайтеся у належному блокуванні.

Щоб опустити підголівник

Натисніть на кнопку **2** і притримуйте підголівник при опусканні на бажану висоту. Переконайтеся у належному блокуванні.

Зняття підголівника

Підніміть його якомога вище (нахиліть спинку назад). Натисніть кнопку

2 і підніміть підголівник, щоб його можна було зняти.

Встановлення підголівника

Переконайтеся, що стрижні підголівника чисті **3**.

Вставте штоки підголівника в отвори **1** (нахиліть спинку назад). Натискайте на підголівник, доки він не закріпиться, а потім натисніть кнопку **2** і відрегулюйте підголівник на бажану висоту. Переконайтеся у фіксації кожного штока **3** на спинці сидіння.

61287



Оскільки підголівник є елементом безпеки, рекомендується використовувати його та стежити за його належним закріпленням верхня частина підголівника повинна перебувати якнайближче до верхівки голови. Відстань між вашою головою та секцією **A** має бути якомога коротшою.

2

ПЕРЕДНІ МІСЦЯ

Передні місця

Передні сидіння з ручним регулюванням

Для того щоб посунути сидіння вперед чи назад



Підніміть ручку **1**, щоб розблокувати його. Після вибору положення, відпустіть ручку і переконайтесь у надійному блокуванні сидіння.

Регулювання сидіння водія на рівні попереку

Натисніть перемикач **2** уперед чи назад, щоб відрегулювати сидіння на рівні попереку.

Щоб підняти чи опустити подушку сидіння

Підійміть або опустіть важіль **3** необхідну кількість разів.

Щоб нахилити спинку сидіння

Підніміть ручку **4** якомога далі й нахиліть спинку сидіння в бажане положення. Після вибору положення, відпустіть ручку і переконайтесь у надійному блокуванні сидіння.



Після регулювання переконайтесь, що спинки сидінь зафіксовано в правильному положенні.



З міркувань безпеки виконуйте будь-які регулювання після зупинки автомобіля.

Для того щоб не погіршити ефективність ременів безпеки, ми рекомендуємо Вам не відхиляти занадто сильно спинки сидінь назад.

На підлозі (перед сидінням водія) не має бути жодних сторонніх предметів: у випадку різкого гальмування вони можуть закотитися під педаль і завадити водієві натиснути її.

ПЕРЕДНІ МІСЦЯ

Сидіння з підігрівом



Залежно від автомобіля та за умови, що запалювання ввімкнене, підігрів сидінь можна ввімкнути через екран мультимедійної системи **5**:

– після першого натискання значка



на відповідному сидінні система підігріву вмикається з максимальною потужністю. Підсвічуються три вбудовані у вимикач індикатори;

– після другого натискання потужність підігріву зменшується до середнього рівня. Підсвічуються дві вбудовані індикатори;

– після третього натискання потужність підігріву зменшується до міні-

мального рівня. Горить один вбудований індикатор;
– якщо натиснути кнопку вчетверте, підігрів вимкнеться.

Щоб уникнути зайвого споживання енергії, підігрів пасажирського сидіння може автоматично вимкнутися в разі відсутності пасажира.

Функція "Улюблені елементи"

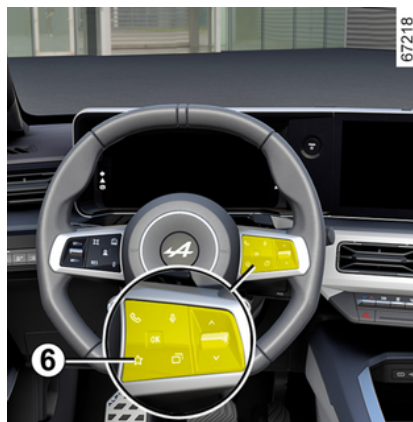

Залежно від моделі автомобіля, за допомогою кнопки на кермі **6** вмикається підігрів сидінь (відповідно до збережених робочих налаштувань, які було визначено раніше).

Щоб дізнатися більше про програмування цієї функції, перегляньте ін-

струкції з експлуатації мультимедійної системи.

ЗАДНІ МІСЦЯ

Підголівники задніх сидінь

2 Позиція для використання

Повністю підніміть підголівник до фіксації. Переконайтеся у належному блокуванні.

Зняття підголівника



Нахиліть заднє сидіння вперед, максимально підніміть підголівник, а потім натисніть кнопку **1** і зніміть його.

Встановлення підголівника

Нахиліть заднє сидіння вперед, вставте стрижні в направляючі труб-

ки й натисніть на підголівник до фіксації для використання у високому положенні. Переконайтеся у належному блокуванні.

Розкладне положення підголівника 2



Натисніть кнопку **1** і повністю опустіть підголівник.

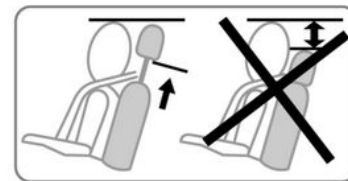

Якщо підголівник повністю опущено, це означає, що він перебуває в неробочому положенні: його не слід використовувати, якщо пасажир сидить.



Підголівник є елементом безпеки, потурбуйтеся про його наявність та міцну установку.

ЗАДНІ МІСЦЯ

Заднє багатомісне сидіння: функціональність

Функції

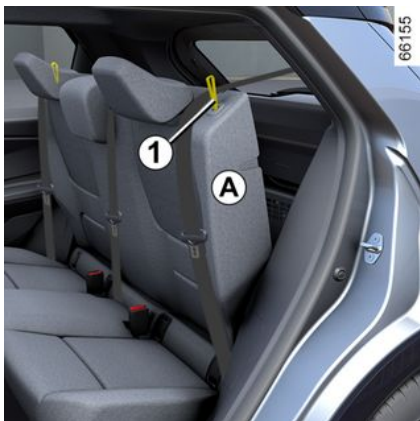

Відкидання спинки

Переконайтесь, що передні сидіння достатньо висунуті вперед.

Перш ніж скласти спинку сидіння, опустіть підголовники якомога нижче.

Перш ніж складати заднє сидіння з будь-якої сторони, **зафіксуйте пряжку ременя безпеки** відповідного сидіння в замку.

Це потрібно для того, щоб не затиснути ремінь безпеки, коли сидіння буде повернено в робоче положення.

У будь-якому випадку перевірте, чи ремені безпеки працюють як слід.

Потягніть ремінь **1** і опустіть спинку сидіння **A**.

Примітка. З міркувань безпеки спинку сидіння **A** обладнано системою фіксації. Під час маніпуляцій зі спинкою відчувається опір.

Щоб установити спинку на місце, виконайте наведені вище дії у зворотному порядку.

Підніміть спинку сидіння, доки вона не зафіксується.

Будьте обережні, щоб не затиснути ремінь безпеки між спинкою сидіння й багажною полицею.

Перевірте, чи правильно працюють ремені безпеки.



Під час пересування заднього сидіння переконайтесь, що нічого не заважає кріпленням (руки або ноги пасажирів, тварини, камінці, ганчірки, іграшки тощо).



Під час установки спинки сидіння на місце переконайтесь її у належній фіксації.

Якщо Ви використовуєте чохли для сидень, переконайтесь, щоб вони не перешкоджали фіксації спинок сидіння. Переконайтесь в належному розташуванні ременів безпеки. Встановіть підголовники.



Конфігурація двомісного сидіння зі складеною малою спинкою **A** не дає змоги використовувати центральну секцію через неможливість фіксації ременя безпеки (фіксатори ременів безпеки недоступні).

РЕМЕНІ БЕЗПЕКИ

Вступ

2

Використовуйте ремені безпеки під час всіх подорожей. Дотримуйтесь законодавства країни, де перебуваєте.

Перед початком руху, правильно відрегулюйте сидіння та ремені водія, а потім відрегулюйте ремені безпеки всіх пасажирів для забезпечення найкращого захисту.

Ремені безпеки

Регулювання позиції керування

- **Займіть комфортне положення на сидінні** (знявши пальто, куртку...). Це необхідно для правильного положення спини;
- **відрегулюйте відстань сидіння так щоб зручно були натискати на педалі.** Ваше сидіння слід розташувати якнайдалі від керма; при цьому ви повинні мати змогу витискати педалі. Спинка повинна бути відрегульована так, щоб руки на кермі залишались злегка зігнутими у ліктях;
- **відрегулюйте положення підголівника.** Для максимального захисту відстань між Вашою головою та підголівником повинна бути мінімальною;

- **відрегулюйте висоту сидіння.** Це дозволить покращити видимість.
- **відрегулюйте положення кермового колеса.**



Для ефективного функціонування задніх ременів безпеки переконайтеся, що задній ряд сидінь → 81 правильно зафіксований.



Погано налаштовані або перекручені ремені безпеки можуть стати причиною тілесних ушкоджень у випадку аварії. Використовуйте один ремінь для одного пасажира: дитини чи дорослого. Навіть вагітні жінки мають використовувати ремінь безпеки. При цьому переконайтеся, що нижня лямка не надто тисне на низ живота, але не залишайте простору між нею та тілом

Налаштування ременів безпеки



Для забезпечення правильного регулювання та розташування ременів безпеки на всіх сидіннях:

- відрегулюйте сидіння (положення сидіння та кут нахилу спинки, якщо є);
- сядьте, щільно притиснувшись спиною до спинки сидіння;
- перемістіть плечовий ремінь **1** якомога ближче до основи шиї, не впираючись у нього (за потреби відрегулюйте висоту ременя безпеки, якщо це можливо) і переконайтеся, що плечовий ремінь **1** торкається плеча;

РЕМЕНІ БЕЗПЕКИ

– розмістіть поясний ремінь **2** так, щоб він лежав рівно на стегнах і прилягав до таза.

Ремінь безпеки має максимально щільно прилягати до тіла. Рекомендовано знімати верхній одяг, прибрати всі об'ємні предмети з-під ременів тощо.

Блокування

Потягніть ремінь **повільно та без ривків** і забезпечте закріплення язичка **3** у прийомній коробці **5** (перевірте належну фіксацію ременя, намагаючись витягнути язичок **3**).

У випадку блокування ременя по-суньте його у зворотньому напрямку і потягніть знову.

Якщо ремінь повністю заблоковано, повільно, але сильно потягніть ремінь, щоб витягнути його приблизно на 3 см. Дайте йому перемотатись назад, після чого знову тягніть.

Якщо проблему усунути не вдалося, звертайтеся за кваліфікованою допомогою до офіційного представника торгової марки.

Розблокування

Після натискання кнопки **4** ремінь підтягнеться намотувачем. Притримайте його



Датчик незастосування ременя безпеки

Індикатор загоряється на центральному дисплеї **A** під час увімкнення запалювання автомобіля, якщо не пристебнуто ремінь безпеки водія та/або переднього пасажиря (коли пасажирське сидіння зайняте).



Сигнал незастосування передніх ременів безпеки



При закритих дверях на панелі приладів відображається зображення **6** протягом приблизно 60 секунд у разі запуску двигуна. Воно повідомляє водієві про те, чи пристебнуто кожен передній ремінь безпеки, щоразу в таких випадках:

- двері відкриваються під час руху (швидкість автомобіля вище нуля);
- під час пристібання/розстібання ременя безпеки на передньому сидінні.

Розуміння зображення **6**:

- символ зеленого кольору: ремінь безпеки пристебнуто;

РЕМЕНІ БЕЗПЕКИ

- символ червоного кольору: сидіння зайнято, а ремінь безпеки не пристебнуто;
- символ сірого кольору: сидіння не зайняте.

Коли двері закрито, індикатор  загоряється на центральному дисплеї під час увімкнення запалювання автомобіля, якщо не пристебнуто ремінь безпеки водія та/або переднього пасажира (коли пасажирське сидіння зайняте).

Коли швидкість автомобіля менша ніж приблизно 20 км/год, індикатор

 загоряється на центральному дисплеї, якщо переднє сидіння зайняте, а ремінь безпеки не пристебнутий.

При цьому протягом приблизно 60 секунд відображається зображення **6**, кожного разу коли один із передніх ременів безпеки пристібається або відстібається.

Коли автомобіль перевищує швидкість приблизно 20 км/год і один із передніх ременів безпеки не пристебнуто або його розстібнули під час поїздки:

– індикатор  блимає на центральному дисплеї;

і
– протягом приблизно 120 секунд лунає звуковий сигнал;

і
– зображення **6** відображається протягом приблизно 180 секунд, а символ відповідного сидіння світиться червоним.

Завжди перевіряйте, чи надійно пристебнуто ремінь передніх пасажирів і чи вказана кількість пристебнутих ременів відповідає числу зайнятих місць на передніх сидіннях.

Примітка. У деяких випадках речі на передньому сидінні можуть спричинити спрацювання індикатора.

Сигнал незастосування задніх ременів безпеки

При закритих дверях на панелі приладів відображається зображення **6** протягом приблизно 60 секунд у разі запуску двигуна. Воно повідомляє водієві про те, чи пристебнуто кожен задній ремінь безпеки, щоразу в таких випадках:

- двері відкриваються під час руху (швидкість автомобіля вище нуля);
- під час пристібання/розстібання ременя безпеки на передньому сидінні.

Розуміння зображення **6**:

- символ зеленого кольору: ремінь безпеки пристебнуто;
 - символ червоного кольору: сидіння зайнято, а ремінь безпеки не пристебнуто;
 - сірий маркер: сидіння не зайняте (залежно від моделі автомобіля).
- Залежно від моделі автомобіля, коли

двері зачинені, індикатор  також загоряється на центральному дисплеї, щойно вмикається запалювання, якщо заднє сидіння зайнято, а ремінь безпеки не пристебнуто.

Коли швидкість автомобіля менша ніж 20 км/год, на центральному дис-

плеї загоряється індикатор , якщо задній ремінь безпеки не пристебнуто.

Протягом приблизно 60 секунд відображається зображення **6**, кожного разу коли один із задніх ременів безпеки пристібається або відстібається.

Коли автомобіль розганяється до швидкості 20 км/год або більше, коли один із задніх ременів безпеки не пристебнуто або його розстібнули під час поїздки:

– індикатор  блимає на центральному дисплеї;

РЕМЕНІ БЕЗПЕКИ

i

– звуковий сигнал лунає протягом 30–120 секунд (залежно від моделі автомобіля);

i

– упродовж приблизно 60 або 180 секунд (залежно від моделі автомобіля), відображається зображення **6**, а символ відповідного сидіння світиться червоним.

Завжди впевнюйтесь, що пасажери на задніх сидіннях належно пристебнуті, а кількість ременів, що пристебнуті з огляду на індикацію, відповідає зайнятим пасажирами заднім місцям.

Примітка. У деяких випадках речі на одному із задніх сидінь можуть вивзати спрацьовування індикатора тривоги.

Задні ремені безпеки

Бокові задні ремені безпеки 7



Блокування, розблокування та регулювання здійснюється таким же чином, як і для передніх ременів безпеки.



Перевіряйте належне розташування і функціонування ременів безпеки задніх пасажирів після проведення кожної операції із сидіннями задніх пасажирів.

Центральний ремінь безпеки заднього сидіння 8

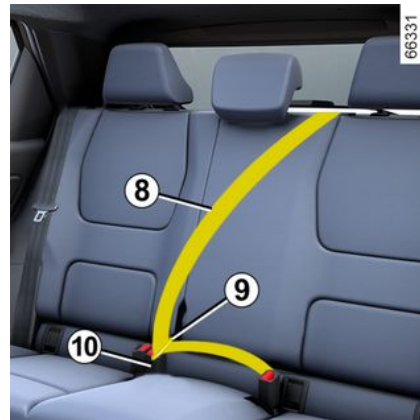

Потягніть повільно за ремінь **8**.

Зафіксуйте пересувний язичок **9** у фіксаторі центрального ременя безпеки **10**.

2

РЕМЕНІ БЕЗПЕКИ

Попередження

Наступна інформація стосується ременів безпеки передніх і задніх пасажирів автомобіля.



– Забороняється вносити будь-які зміни до структури елементів оригінальної системи безпеки (ременів безпеки, сидінь та їх елементів кріплення). В окремих випадках (наприклад: установка дитячого сидіння) звертайтеся за консультаціями до офіційного представника торгової марки.

- Не використовуйте обладнання, яке не забезпечує щільне закріплення лямок (наприклад, затискачі, кліпси тощо), оскільки погане закріплення ременя безпеки може призвести до тілесних ушкоджень у результаті аварії.
- Ніколи не пропускайте нагрудний ремінь безпеки під Вашою рукою, або позаду Вашої спини.
- Ремінь безпеки призначено для використання однією людиною. Ніколи не одягайте ремінь безпеки на немовля або дитину, що перебуває у вас на колінах.
- Стежте, щоб ремені не перекручувалися.
- Після аварії перевірте справність і за потреби замініть ремені безпеки. Також слід замінювати ремені безпеки у Вашому автомобілі в результаті їх зношення
- Установлюючи задні сидіння на місце, переконайтеся, що ремені безпеки й пряжки перебувають у правильному положенні та доступні для використання.
- Стежте за тим, щоб кожен ремінь безпеки був закріплений у відповідній коробці.
- Слідкуйте, щоб біля корпусу механізму блокування ременя безпеки не було сторонніх речей, які можуть завадити його належне функціонування.
- Забезпечте правильне положення замка ременів безпеки (він не повинен бути схований, притиснутий, заслонений... людьми або предметами).

ДОДАТКОВІ ПРИСТРОЇ БЕЗПЕКИ

Додаткове обладнання переднього ремня безпеки

Вступ

Вони складаються з:

- **натягувачі інерційних котушок ременів безпеки;**
- **натягувачі поясного ремня безпеки;**
- **обмежувачі навантаження на грудну клітку;**
- **airbags водія та пасажера спереду.**

Ці системи обладнані функцією незалежного окремого або спільного функціонування в результаті лобового зіткнення.

Залежно від сили удару система може активувати:

- блокування ремня безпеки;
- натягувач інерційної котушки ремня безпеки спрацьовує для щільного прилягання ремня до тіла;
- натягувач поясного ремня безпеки, призначений утримувати пасажира на сидінні;
- airbag спереду.

Попередні натягувачі

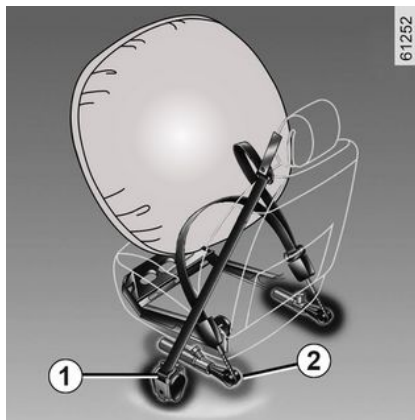

Натягувачі призначені для притискання ремня до тіла, утримання пасажира на сидінні та для підвищення ефективності ремня.

При увімкненому запалюванні, під час значного лобового зіткнення та внаслідок цього зіткнення система може активувати:

- натягувач котушки ремня безпеки **1**, який швидко приховує ремінь безпеки;
- натягувач котушки поясного ремня безпеки **2** на передніх сидіннях.



– Після аварії перевірте справність комплексу засобів кріплення.

– Будь-яке втручання у функціонування комплексу системи (натягувачі, airbags, електронні коробки, електропроводка) або їх повторне використання на будь-якому іншому автомобілі, навіть ідентичному, суворо заборонене.

– Для уникнення випадкового спрацювання обладнання безпеки, що може призвести до травмування, airbags може обслуговуватися тільки кваліфікованим персоналом мережі торгової марки.

– Перевірка електричних характеристик розподільника запалювання здійснюється виключно спеціалістами із використанням відповідного обладнання.

– У випадку утилізації автомобіля зверніться до офіційного представника торгової марки для демонтажу газогенератора, натягувачів і airbags.

ДОДАТКОВІ ПРИСТРОЇ БЕЗПЕКИ

Обмежувач сили дії



Після удару певної сили, цей механізм спрацьовує і знижує до припустимого рівня силу, з якою ремінь впливає на тіло.

Передні подушки безпеки водія та пасажирів

Ці подушки встановлюють попереду місць водія та переднього пасажира. Про наявність такого обладнання повідомляє символ унизу на вітровому склі (залежно від моделі автомобіля).

Кожна система airbag складається з:

- airbag та її газогенератора, що вбудовані в кермово колесо для водія та приладову панель для пасажира;
- електронний блок керування системою контролю електродетонатора газогенератора;
- телеметричні датчики.
- контрольні індикатори на консолі даху 3:

-  світиться, airbag пасажира активована;
-  світиться, airbag пасажира деактивована.



Система airbag функціонує за піротехнічним принципом. Це пояснює появу тепла, викид диму (це не означає виникнення пожежі) і звук удару під час наповнення подушки безпеки повітрям. Розкриття airbag, яке має здійснюватись миттєво, може призвести до поранення шкіри чи інших ушкоджень.

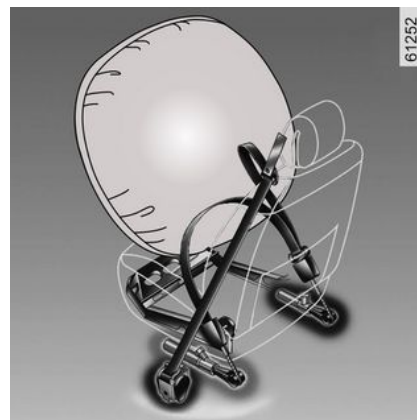

Операція

Система функціонує лише при ввімкненому запалюванні.

Після сильного лобового удару airbags швидко надуваються та зменшують силу удару під час зіткнення голови та грудної клітки водія з кермовим колесом, а переднього пасажира – з панеллю приладів. Після завершення дії удару вони миттєво здуваються, щоб не заважати виходу з автомобіля.

Функціональні збої



Цей індикатор починає світитися після запуску двигуна, а потім приблизно через 65 секунд згасає.

ДОДАТКОВІ ПРИСТРОЇ БЕЗПЕКИ

Якщо він не загоряється після увімкнення запалювання або продовжує світитись, це сигналізує про несправність функціонування системи.

Якомога швидше зверніться за консультацією до офіційного представника торгової марки.

Спізнале звернення може спричинити втрату ефективності захисту

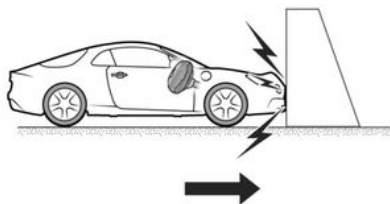

47713

Натягувачі ременів безпеки або airbags спрацьовують у наведених нижче випадках.

Лобове зіткнення з твердою поверхнею, що не деформується, на швидкості 25 км/год або більше.

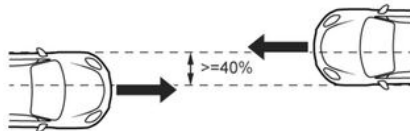

47737

Лобове зіткнення з іншим автомобілем аналогічної або вищої вагової категорії, із зоною зіткнення не менш ніж 40% і швидкістю обох автомобілів не менш ніж 40 км/год.

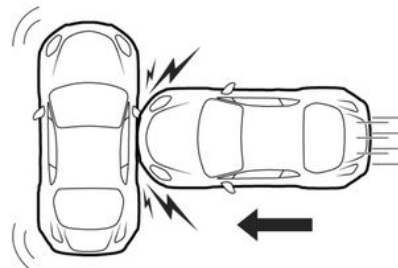

47717

Бокове зіткнення з іншим автомобілем аналогічної або вищої вагової категорії зі швидкістю обох автомобілів не менше ніж 50 км/год.

2

ДОДАТКОВІ ПРИСТРОЇ БЕЗПЕКИ

2



Натягувачі ременів безпеки або airbags можуть спрацювати в таких випадках:

- удар під транспортним засобом (наприклад, бордюр тротуару);
- від вибоїн;
- падіння або підстрибування автомобіля;
- від каміння;
- ...

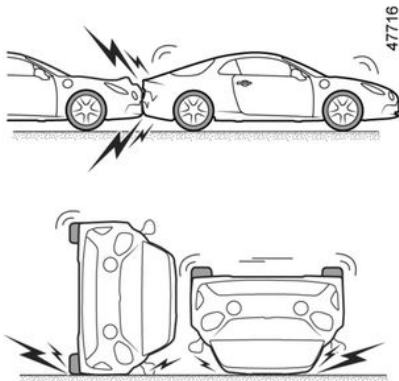

Натягувачі ременів безпеки або airbags можуть не спрацювати в таких випадках:

- удар іззаду (будь-якої сили);
- перекидання автомобіля;

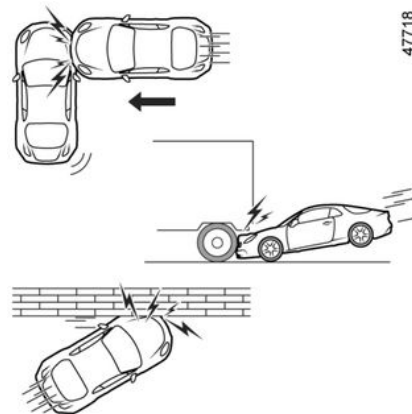

- бокове зіткнення з ударом об передню або задню частину автомобіля;
- лобове зіткнення, проліт під задньою частиною вантажівки;
- лобове зіткнення з перешкодою з гострим кутом;
- ...

Усі попередження, перелік яких надається нижче, зазначаються з метою забезпечення безперешкодного спрацювання airbag і запобігання тяжким тілесним ушкодженням внаслідок цього спрацювання.

Попередження



Попередження щодо водійського airbag

- Забороняється вносити будь-які зміни до функціонування чи конструкції кермового колеса або ступиці.
- Забороняється будь-яке перекриття/покриття ступиці рулевого колеса.
- Забороняється прикріпляти будь-які предмети (значки, логотипи, годинники, підставки для мобільних телефонів...) на подушку безпеки.
- Забороняється демонтувати кермове колесо (такі дії можуть виконуватись виключно відповідним і кваліфікованим персоналом офіційного представника торгової марки).
- Не сідайте занадто близько до керма під час водіння: руки мають бути злегка зігнутими (див. розділ "Регулювання позиції керування" → 82). Це дозволить Вам отримати вільний простір, достатній для належного та ефективного розгортання подушки безпеки.

Попередження щодо пасажирського airbag

- **Використання чохла на передніх сидіннях заборонено, оскільки це може вплинути на роботу airbag пасажира.**
- Забороняється встановлювати чи наклеювати будь-які предмети (значки, логотипи, підставки для мобільних телефонів, годинники тощо) на панель в місці розташування airbag.
- Забороняється ставити будь-які предмети між місцем розташування подушки безпеки і пасажиром (тварини, парасольки, трості, сумки тощо).
- Забороняється розміщувати ноги на панелі приборів або сидінні, бо в разі аварії таке положення може призвести до тяжких тілесних ушкоджень. Загалом, рекомендується тримати якомога далі від місця розташування подушки безпеки будь-яку частину тіла (коліна, руки, голову...).

ДОДАТКОВІ ПРИСТРОЇ БЕЗПЕКИ

Додаткове обладнання задніх ременів безпеки

2

Вступ

Вони складаються з:

- **натягувачі інерційних котушок ременів безпеки бокових сидінь;**
- **обмежувачі навантаження на грудну клітку;**

Ці системи обладнані функцією незалежного окремого або спільного функціонування в результаті лобового зіткнення.

Залежно від сили удару система може активувати:

- блокування ремня безпеки;
- натягувач інерційної котушки ремня безпеки (спрацьовує для щільного прилягання ремня до тіла).

Обмежувач сили дії

Після удару певної сили, цей механізм спрацьовує і знижує до припустимого рівня силу, з якою ремень впливає на тіло.

Натягувачі ременів безпеки бокових сидінь

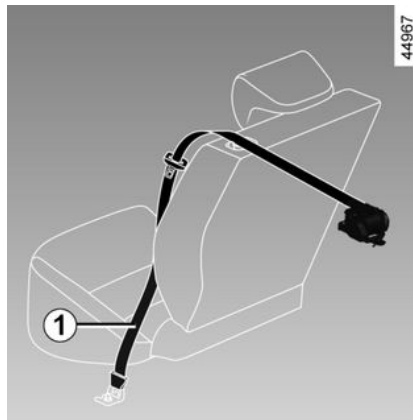

Натягувачі призначені для притискання ремня до тіла, утримання пасажирів на сидінні та для підвищення ефективності ремня.

При увімкненому запалюванні у разі сильного лобового зіткнення система може активувати натягувач намотувальної котушки ремня безпеки **1** для миттєвого намотування ремня.



– Після аварії перевірте справність комплексу засобів кріплення.

– Будь-яке втручання у функціонування комплексу системи (натягувачі, airbags, електронні коробки, електропроводка) або їх повторне використання на будь-якому іншому автомобілі, навіть ідентичному, суворо заборонене.

– Для уникнення випадкового спрацювання обладнання безпеки, що може призвести до травмування, airbags може обслуговуватися тільки кваліфікованим персоналом мережі торгової марки.

– Перевірка електричних характеристик розподільника запалювання здійснюється виключно спеціалістами із використанням відповідного обладнання.

– У випадку утилізації автомобіля зверніться до офіційного представника торгової марки для демонтажу газогенератора, натягувачів і airbags.

ДОДАТКОВІ ПРИСТРОЇ БЕЗПЕКИ

Бокове захисне обладнання

Бокова подушка безпеки

Ця airbag вмонтована в сидіння переднього пасажира та водія. Вона розкривається з боку від відповідного сидіння (зі сторони дверей) і призначена для захисту людей у разі сильного бокового удару.

Бокова подушка-штора

Мова йде про airbag, які встановлено зверху з кожної сторони автомобіля. Вони розкриваються вздовж бокових передніх і задніх вікон для захисту пасажирів у разі сильного бокового удару.

ДОДАТКОВІ ПРИСТРОЇ БЕЗПЕКИ

Попередження

2



Попередження щодо бічної подушки безпеки airbag

– Використання чохлів на передніх сидіннях заборонено, оскільки це може вплинути на роботу airbagпасажира.

- Забороняється ставити будь-які аксесуари, предмети або навіть розміщати тварину між спинкою, дверима і внутрішньою обшивкою. Також забороняється покривати спинку сидіння такими речами, як одяг або аксесуари до одягу. Це може завадити належному функціонуванню airbag, а також призвести до травмування під час її розкриття
- Будь-яке втручання у функціонування або внесення змін до конструкції сидіння чи внутрішніх кріплень забороняється та може здійснюватися виключно кваліфікованим персоналом мережі торговельної марки.
- airbags розкривається через щілини на передніх спинках (зі сторони дверей і центральної консолі), у які забороняється поміщати будь-які предмети.

ДОДАТКОВІ ПРИСТРОЇ БЕЗПЕКИ

Попередження

Усі попередження, перелік яких надається нижче, зазначаються з метою забезпечення безперешкодного спрацьовування airbag і запобігання тяжким тілесним ушкодженням внаслідок цього спрацьовування.

2



airbag функціонально взаємодіє з ременем безпеки. Ремінь безпеки й airbag – складові елементи єдиної системи безпеки. Тому обов'язково треба постійно використовувати ремінь безпеки. Незастосування ременя безпеки загрожує тяжкими травмами пасажиром і водію у разі аварії. Це може також збільшити ризик отримання легких травм під час спрацювання airbag (однак це звичайна ситуація під час використання подушок безпеки).

Спрацьовування натягувачів або airbags внаслідок перевертання автомобіля або навіть сильного удару ззаду не є систематичним. Удари з-під автомобіля, що наносяться внаслідок контакту з тротуарами, вибоїнами на дорогах, каменями..., можуть призвести до активування системи подушок безпеки

- Втручання у функціонування або внесення змін до комплексної системи airbag (airbags, натягувачів, ЕБК, електропроводки тощо) **суворо заборонене** (крім кваліфікованого персоналу торгової марки).
- З метою забезпечення належного функціонування і уникнення мимовільного розкриття подушок безпеки, втручатись у систему функціонування airbag можуть тільки представники марки.
- Для забезпечення Вашої безпеки перевіряйте стан системи airbag після аварії, викрадення або спроби викрадення.
- Під час продажу або передачі автомобіля в позику проінформуйте нового покупця про ці умови, віддавши йому цей посібник з експлуатації автомобіля.
- У випадку неможливості подальшого використання автомобіля, зверніться до офіційного представника торгової марки для демонування газогенератора (газогенераторів).

БЕЗПЕЧНЕ ПЕРЕВЕЗЕННЯ ДІТЕЙ:

Загальні положення

2

Перевезення дитини

Обов'язково дотримуйтеся вимог місцевого законодавства.

Дитина, як і доросла людина, під час поїздки повинна займати правильне сидяче положення. Ви несете особисту відповідальність за дітей, яких Ви перевозите.

Слід пам'ятати, що дитина завжди залишається дитиною. Їй загрожують ризики специфічного травмування з огляду на те, що її м'язи та скелет перебувають в стані розвитку. Ремінь безпеки за його природою не є адаптованим для перевезення дітей. Використовуйте дитяче крісло з метою належного перевезення дітей.



Щоб уникнути випадкового відкривання дверей, використовуйте функцію захисту від доступу дітей → 69.



Сила удару в разі зіткнення на швидкості 50 км/год дорівнює силі удару при падінні з 10-метрової висоти.

Не пристебнуту ременем дитину можна порівняти з дитиною, яку залишили гратися на балконі четвертого поверху без будь-якої огорожі!

Ніколи не тримайте дитину на руках

У випадку аварії Ви не втримаете її, навіть якщо будете пристебнуті ременем

Якщо Ваш автомобіль потрапив у дорожньо-транспортну пригоду, замініть дитяче крісло, перевірте стан ременів безпеки та анкерного кріплення ISOFIX.



Відповідальність водія під час стоянки або зупинки автомобіля

Ніколи, навіть ненадовго, не залишайте автомобіль, якщо в ньому перебуває тварина, дитина або дорослий з обмеженими можливостями.

Це може призвести до виникнення ризику або поставити під загрозу інших осіб, наприклад, внаслідок запуску двигуна або активування обладнання, такого як склопідйомники або системи блокування дверей.

Також треба пам'ятати що в теплу пору року та/або на сонці, температура всередині салону підвищується дуже швидко.

РИЗИК ЗАГИБЕЛІ ТА ТЯЖКИХ ТРАВМ.

Використання дитячого крісла

Рівень безпеки, який забезпечується за рахунок використання дитячого крісла, залежить від його здатності утримувати Вашу дитину і його установки. Неналежним чином установлене дитяче крісло погіршує якість

БЕЗПЕЧНЕ ПЕРЕВЕЗЕННЯ ДІТЕЙ:

безпеки дитини у випадку екстреного гальмування або удару

Перед тим, як придбати дитяче крісло, переконайтеся в тому, що воно відповідає вимогам відповідних нормативно-правових актів Вашої країни, а також відповідає характеристикам Вашого автомобіля. Зверніться до офіційного представника торгової марки із проханням поради дитячі крісла, використання яких рекомендується у Вашому автомобілі.

Правила перевезення дітей окремо визначаються кожною державою. Дитяче крісло слід використовувати під час перевезення дитини залежно від її віку, зросту та/або ваги.

Якщо дитина не потребує перевезення в дитячому кріслі, переконайтеся, що її ремінь безпеки належним чином відрегульовано та затягнуто.

У будь-якому випадку дотримуйтеся чинного законодавства країни, у якій ви перебуваєте.

Перед тим, як придбати дитяче крісло, переконайтеся в тому, що воно відповідає вимогам відповідних нормативно-правових актів Вашої країни, уважно прочитайте і виконуйте вимоги інструкції. В разі виникнення будь-яких труднощів у процесі встановлення зверніться за консультаціями до виробника такого обладнання. Забезпечте наявність інструкції

під час кожного використання дитячого крісла.



Покажіть дитині на Вашому прикладі, одягаючи ремінь безпеки, і навчіть її, як слід використовувати обладнання безпеки:

- правильно пристібати ремінь безпеки;
- сідати та виходити з автомобіля з боку, який є протилежним дорожньому руху.

Використовуйте дитяче крісло тільки за призначенням і відповідно до вимог інструкції. Переконайтеся в тому, що жодний предмет поблизу дитячого крісла не заважає його встановленню.



Ніколи не залишайте без нагляду дитину в машині.

Переконайтеся в тому, що Ваша дитина належним чином закріплена і що допоміжні реміні та ремінь безпеки належним чином закріплені і налаштовані. Щоб реміні щільно прилягали до тіла дитини, не вдягайте дитині об'ємний одяг

➔ 82.

Не дозволяйте Вашій дитині висушувати голову або руки у вікно.

Перевіряйте правильне положення дитини протягом усього часу поїздки, зокрема під час сну дитини.

БЕЗПЕЧНЕ ПЕРЕВЕЗЕННЯ ДІТЕЙ:

Вибір дитячого крісла

Дитячі крісла, що кріпляться спинкою до напрямку руху

2

61260



У пропорційному відношенні голова дитини більш важка, ніж голова дорослої дитини, у зв'язку з цим її шия дуже чутлива до різного роду травм. Намагайтесь якнайдовше перевозити дитину в такому положенні (мінімум до досягнення нею дворічного віку). Спинка крісла підтримує голову і шию дитини в безпечному положенні.

Використовуйте крісло із боковими спинками для забезпечення максимального бокового захисту і заміняйте його, якщо положення голови по

мірі зростання дитини починає перевищувати корпус спинки крісла.

Дитячі крісла, що кріпляться обличчям в напрямку руху



61261

Дитину віком до 4 років або вагою до 18 кг можна перевозити в кріслі, що кріпиться обличчям до напрямку руху. Вибирайте крісло відповідно до розмірів дитини: найкраще мають бути захищені її голова й живіт. Дитяче крісло, що кріпиться обличчям в напрямку руху, в разі його належної установки і закріплення знижує ризик травмування голови. Перевозьте дитину в дитячому кріслі з допоміжними ременями обличчям до напрямку руху, доки зріст дитини це дозволяє.

Використовуйте крісло із боковими спинками для забезпечення максимального бокового захисту.

Регулювання по висоті



61262

Після досягнення чотирирічного (4) віку, при якому вага дитини становить приблизно 15 кілограмів, її можна перевозити в кріслі із механізмом регулювання по висоті, що дозволяє закріпити належним чином ремінь безпеки залежно від статури дитини. Сидіння крісла із механізмом регулювання по висоті повинне бути обладнане напрямними механізмами, які дозволяють закріпити ремінь безпеки на стегні дитини, а не на животі. Спинка крісла, оснащена функцією регулювання по висоті і на

БЕЗПЕЧНЕ ПЕРЕВЕЗЕННЯ ДІТЕЙ:

прямними механізмами ременя, дозволяє найбільш ефективно і зручно розмістити ремінь на плечі дитини. Ремінь безпеки ніколи не повинен проходити на рівні горла або під рукою дитини.

Використовуйте крісло із боковими спинками для забезпечення максимального бокового захисту.



Список рекомендованих виробником способів закріплення дитячого крісла:



вибір кріплення дитячого крісла

Існують дві системи кріплення дитячого крісла: ремінь безпеки або система ISOFIX.

Кріплення за допомогою ременя

Ремінь безпеки повинен бути належним чином адаптований для забезпечення виконання його функції у випадку екстреного гальмування або удару.

Дотримуйтесь варіантів накладання ременя, зазначених виробником дитячого крісла.

Завжди перевіряйте належне закріплення ременя безпеки, смикаючи його вгору і максимально натягуючи його, спираючись на дитяче крісло.

Перевіряйте належний робочий стан крісла, нахилиючи його вліво, вправо, а також вперед і назад: крісло не повинне рухатись чи хитатись.

Перевірте, чи було дитяче крісло встановлене рівно, а не криво, а також чи не спирається воно на вікно.



Не використовуйте дитяче крісло, якщо воно може розстебнути ремінь безпеки, який тримає його: основа сидіння не повинна спиратися на пряжку та/або фіксатор ременя безпеки.

БЕЗПЕЧНЕ ПЕРЕВЕЗЕННЯ ДІТЕЙ:

2



Ремінь безпеки не повинен мати властивостей, як-то послаблення його натягання під час використання або тріщини. Забороняється кріпити ремінь під рукою або за спиною. Стежте за тим, щоб ремінь безпеки не був пошкоджений гострими елементами корпусу крісла.

Якщо ремінь безпеки не функціонує належним чином, він не може забезпечити адекватну безпеку дитини.

Зверніться за кваліфікованою допомогою до офіційного представника торгової марки. Уникайте поїздок на сидінні, ремінь безпеки якого був пошкоджений, до тих пір, поки він не буде відремонтований.

Фіксація системою ISOFIX

Дозволені дитячі крісла ISOFIX схвалені відповідно до нинішніх норм і мають такі чотири модифікації:

- Універсальне крісло ISOFIX, 3-точкове, що кріпиться обличчям до напрямку руху;
- Напівуніверсальне крісло ISOFIX, 2-точкове;
- специфічне для автомобіля;
- i-Size, яке має щось із наведеного далі:

- ремінь, який кріпиться до третього кільця відповідного крісла;
- опорну стійку, що встановлюється на підлогу (має бути сумісною зі схваленим кріслом i-Size) і призначена для запобігання зміщенню крісла в результаті зіткнення.

В останніх трьох випадках перевірте, чи можна встановити дитяче крісло, ознайомившись зі списком сумісних автомобілів.



Забороняється вносити будь-які зміни до структури елементів оригінальної системи кріплення: ремені безпеки, ISOFIX, сидіння та їх елементи кріплення.

Закріпіть дитяче крісло за допомогою механізмів кріплення ISOFIX, якщо воно обладнане належним чи-

ном. Система ISOFIX забезпечує легку, швидку і надійну установку.

Система ISOFIX складається з двох кільць і, у деяких випадках, має ще третє кільце.



Елементи анкерного кріплення ISOFIX були розроблені виключно для дитячих крісел з системою ISOFIX.

Ніколи не використовуйте їх для кріплення інших дитячих крісел, ременів чи інших об'єктів. Переконайтесь в тому, що ніщо не заважає на рівні точок анкерного кріплення.

У разі дорожньо-транспортної пригоди перевірте анкерні кріплення ISOFIX і замініть Ваше дитяче крісло.

БЕЗПЕЧНЕ ПЕРЕВЕЗЕННЯ ДІТЕЙ:



Перед тим, як використовувати дитяче крісло ISOFIX, яке Ви придбали для іншого автомобіля, перевірте, чи може воно використовуватись і встановлюватись у Вашому автомобілі. Ознайомтесь із переліком автомобілів, в яких можна встановлювати дитяче крісло, який надається виробником такого обладнання



Два кільця **1** розташовані між спинкою та сидінням, їх можна знайти за допомогою маркування

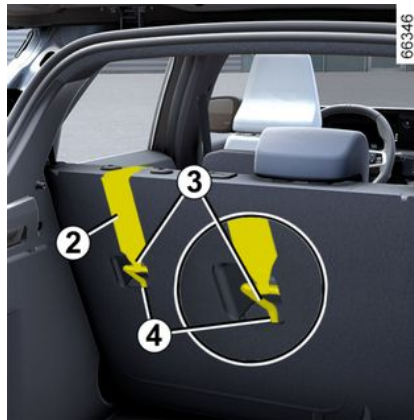

Третє кільце **4** використовується для кріплення верхнього ремня **2** певних дитячих крісел.

Задні місця

Верхній ремень **2** має проходити між спинкою й багажною полицею. Щоб його провести, потрібно зняти багажну полицю → 74.

Прикріпіть гачок **3** до одного з кілець

4, позначених символом

Переднє пасажирське сидіння



Прикріпіть гачок **3** верхнього ремня **2** до кільця **4**, позначеного сим-

лом

Усі сидіння

Натягніть верхній ремень **2** таким чином, щоб спинка дитячого крісла торкалася спинки сидіння автомобіля.

БЕЗПЕЧНЕ ПЕРЕВЕЗЕННЯ ДІТЕЙ:

2



Елементи анкерного кріплення ISOFIX були розроблені виключно для дитячих крісел з системою ISOFIX. Ніколи не використовуйте їх для кріплення інших дитячих крісел, ременів чи інших об'єктів. Переконайтесь в тому, що ніщо не заважає на рівні точок анкерного кріплення. У разі дорожньо-транспортної пригоди перевірте анкерні кріплення ISOFIX і замініть Ваше дитяче крісло.



Обов'язково закріпіть ремень дитячого крісла за відповідне кільце.



Перевірте, що спинка дитячого крісла встановленого обличчям у напрямку руху прилягає до спинки сидіння автомобіля. У цьому випадку дитяче крісло не прилягає увесь час на спинку сидіння автомобіля.

ДИТЯЧІ КРІСЛА

Установлення дитячого крісла: загальні відомості

В певних місцях салону Вашого автомобіля забороняється встановлювати дитяче крісло

На схемі ➔ 103 показані місця для встановлення дитячого крісла.



Намагайтеся встановлювати дитяче крісло переважно на задньому сидінні.

Перевірте, щоб дитяче крісло чи ноги дитини не перешкоджали належній фіксації переднього сидіння ➔ 78.

Переконайтеся в тому, що встановлення дитячого сидіння в автомобілі не призведе до розблокування його основи.

Якщо ви бажаєте демонтувати підголівник, переконайтеся у тому, що він складений належним чином, для того щоб уникнути його різкого руху внаслідок екстреного гальмування або удару. Стежте за тим, щоб дитяче крісло автомобіля завжди знаходилось у закріпленому стані, навіть якщо ви їдете без дитини, з метою уникнення його різкого руху вперед внаслідок екстреного гальмування або удару.

Певні місця, в яких дозволяється встановлювати дитяче крісло, можуть бути відсутніми. Перед тим, як використовувати інше дитяче крісло,

зверніться до його виробника за відповідною консультацією

На передньому сидінні

Законодавство стосовно перевезення дітей на місці переднього пасажирів відрізняється в різних країнах. Зверніться до відповідного законодавства та дотримуйтеся вказівок на схемі.

Перед встановленням дитячого крісла на цьому сидінні (якщо це дозволяється):

- опустіть ремінь безпеки до упору;
- відсуньте сидіння максимально назад;
- злегка відхиліть спинку від вертикального положення (приблизно на 25°);
- у автомобілях, які нею обладнані, максимально підніміть подушку сидіння.

Завжди повністю піднімайте підголівник, щоб він не торкався дитячого крісла ➔ 77.

Якщо можливо, після встановлення дитячого крісла сидіння автомобіля можна за потреби перемістити вперед (щоб залишити достатньо місця для пасажирів задніх сидінь або інших дитячих крісел). Дитяче сидіння, встановлене спинкою за напрямком руху, не повинно контактувати з при-

ДИТЯЧІ КРІСЛА

ладовою панеллю або знаходиться у максимально висунутому положенні.

Після встановлення дитячого крісла не змінюйте інші налаштування.



РИЗИК ЗАГИБЕЛІ АБО ОТРИМАННЯ ТЯЖКИХ ТІЛЕСНИХ УШКОДЖЕНЬ. Перш ніж

встановити дитяче крісло спинкою до напрямку руху на переднє сидіння пасажира, переконайтеся, що airbag вимкнено → 118.

Перевезення дитини на задньому боковому сидінні

Одне дитяче крісло встановлюється поперек розташування автомобіля і займає щонайменше два місця. Покладіть дитину так, щоб голова знаходилась в середині салону, а не біля дверей.

Перш ніж встановлювати дитяче крісло, що кріпиться спинкою до напрямку руху, посуньте переднє сидіння вперед якомога далі, а після встановлення дитячого крісла посуньте переднє сидіння назад якомога далі, не торкаючись дитячого крісла.

Для безпеки дитини, яка сидить обличчям у напрямку руху:

- відсуньте сидіння, в якому буде сидіти дитина, якомога далі назад;
- Посуньте переднє сидіння вперед і відрегулюйте положення його спинки так, щоб вона не торкалася ніг дитини.



Перевірте, щоб дитяче крісло чи ноги дитини не перешкоджали належній фіксації переднього сидіння → 78.

У всіх випадках знімайте підголовник заднього сидіння, на яке встановлюється дитяче крісло → 80. За потреби відсуньте заднє сидіння автомобіля якомога далі. Це треба зробити до встановлення дитячого крісла. Перевірте, чи прилягає дитяче крісло до спинки заднього сидіння.



Встановлення дитячого крісла (група 2 або 3)

Перевірте, чи правильно працює ремінь безпеки → 82 (змотується).

Відрегулюйте ремінь безпеки, розташувачи:

- ремінь на плечі дитини, не торкаючись шиї;
- поясний ремінь так, щоб він лежав рівно на стегнах і прилягав до тазу.

У разі необхідності відрегулюйте положення сидіння автомобіля.



Намагайтеся встановлювати дитяче крісло переважно на задньому сидінні.

Щоб встановити сидіння ISOFIX, на заднє ліве сидіння, вручну відстебніть центральний ремінь безпеки, перш ніж зафіксувати замки.

ДИТЯЧІ КРІСЛА

Перевезення дитини на задньому центральному місці

Перевірте щоб ремінь підходив до кріплень дитячого крісла. Зверніться за кваліфікованою допомогою до офіційного представника торгової марки



Забороняється встановлювати дитяче крісло зі стійкою на задньому центральному

сидінні.

**ЦЕ МОЖЕ ПРИЗВЕСТИ ДО
ОТРИМАННЯ ТЯЖКИХ ТРАВМ
АБО ЗАГИБЕЛІ.**

ДИТЯЧІ КРІСЛА

Кріплення за допомогою ременя

2

Схема встановлення

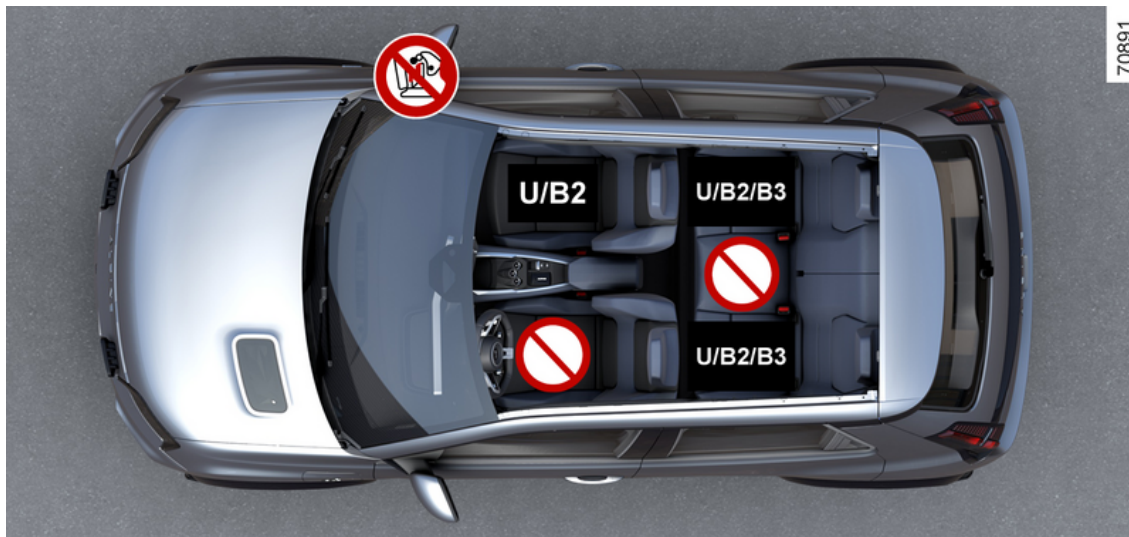

ДИТЯЧІ КРІСЛА



РИЗИК ЗАГИБЕЛІ АБО ОТРИМАННЯ ТЯЖКИХ ТІЛЕСНИХ УШКОДЖЕНЬ. Перш ніж встановити дитяче крісло спинкою до напрямку руху на переднє сидіння пасажира, переконайтеся, що airbag вимкнено → 118.

2



Перевірте стан airbag, перед тим як приступати до перевезення пасажира або дитини в дитячому кріслі.



Сидіння, на якому забороняється встановлювати дитячі крісла.

Закріплення дитячого крісла за допомогою ременя безпеки



Сидіння, обладнане для встановлення "універсального" ухваленого крісла за допомогою ременя безпеки.



Сидіння, на якому дозволяється закріплювати за допомогою ременя безпеки сертифіковане дитяче крісло типу B2.



Сидіння, на якому дозволяється закріплювати за допомогою ременя безпеки сертифіковане дитяче крісло типу B3.



Використання системи безпеки дитини, яка не є сумісною із цією моделлю автомобіля, не забезпечує належного захисту дитини або малюка під час перевезення. Це може призвести до виникнення ризику отримання тяжких тілесних ушкоджень і навіть загибелі.



Переконайтеся в тому, що Ваша дитина належним чином закріплена і що допоміжні ремені та ремінь безпеки належним чином закріплені і налаштовані.
При необхідності відрегулюйте положення сидіння відповідно.

ДИТЯЧІ КРІСЛА



Не встановлюйте дитяче крісло, якщо спинку великого сидіння складено.

2

ДИТЯЧІ КРІСЛА

Монтажна таблиця

У наведеній нижче таблиці зазначається така сама інформація, що й на схемі, знання якої є обов'язковим для виконання вимог діючого законодавства.

2

Тип дитячого крісла	Вага дитини	Переднє пасажирське сидіння		Бокові задні місця салону автомобіля	Центральне заднє сидіння
		Коли airbag не активовано	Коли airbag активовано		
Колиска, розташована поперек салону автомобіля Група 0	< 10 кг	X	X	U (2)	X
Автоколиска, що встановлюється спиною до напрямку руху Групи 0 або 0+	< 10 кг і < 13 кг	U (1) (5)	X	U (3)	X
Колиска / дитяче крісло, що встановлюється спиною до напрямку руху Групи 0+ і 1	< 13 кг та 9 до 18 кг	U (1) (5)	X	U (3)	X
Дитяче крісло, що встановлюється обличчям в напрямку руху Група 1	9 до 18 кг	X	U (5)	U (4)	X
Механізм регулювання по висоті Групи 2 і 3	15 до 25 кг та 22 до 36 кг	X	U / B2 (5)	U / B2 / B3 (4)	X

ДИТЯЧІ КРІСЛА



(1) РИЗИК ЗАГИБЕЛІ АБО ОТРИМАННЯ ТЯЖКИХ ТІЛЕСНИХ УШКОДЖЕНЬ. Перш ніж встановити дитяче крісло спинкою до напрямку руху на переднє сидіння пасажира, переконайтеся, що airbag вимкнено ➔ 118.

X = Місце, на якому заборонено встановлювати дитячі крісла цього типу.

U = Сидіння, на якому дозволяється закріплювати за допомогою ременя безпеки сертифіковане дитяче крісло типу "Універсальне": переконайтеся, що крісло можна встановити.

B3; B2 = Дитячі крісла, що належать до груп 2 та 3 (15–25 кг і 22–36 кг).

(2) Люлька встановлюється поперек розташування автомобіля і займає щонайменше два місця. Покладіть дитину так, щоб голова знаходилась в середині салону, а не біля дверей.

(3) За потреби відсуньте сидіння автомобіля якомога далі. Перш ніж встановлювати дитяче крісло, що кріпиться спинкою до напрямку руху, посуньте переднє сидіння вперед якомога далі, а після встановлення дитячого крісла посуньте переднє сидіння назад якомога далі, не торкаючись дитячого крісла.

(4) У всіх випадках знімайте підголівник заднього сидіння, на яке встановлюється дитяче крісло. Це треба зробити до встановлення дитячого крісла. Відсуньте сидіння, розташоване перед дитиною, і нахиліть його спинку вперед, щоб воно не торкалося ніг дитини.

(5) Відсуньте сидіння автомобіля якомога далі і переведіть його в максимально високе положення, після чого трохи нахиліть спинку (приблизно на 25°).

ДИТЯЧІ КРІСЛА

Фіксація системою ISOFIX

2 Схема встановлення



ДИТЯЧІ КРІСЛА



На передньому пасажирському сидінні рекомендується використовувати дитяче крісло з опорною стійкою, щоб уникнути ввімкнення попередження про непристібнутий ремінь безпеки.



Використання системи безпеки дитини, яка не є сумісною із цією моделлю автомобіля, не забезпечує належного захисту дитини або малюка під час перевезення. Це може призвести до виникнення ризику отримання тяжких тілесних ушкоджень і навіть загибелі.



Якщо крісло ISOFIX встановлено на задньому лівому сидінні, центральне сидіння використовувати не можна. Ремінь центрального сидіння буде недоступним і ним не можна буде скористатися.



РИЗИК ЗАГИБЕЛІ АБО ОТРИМАННЯ ТЯЖКИХ ТІЛЕСНИХ УШКОДЖЕНЬ. Перш ніж встановити дитяче крісло спинкою до напрямку руху на переднє сидіння пасажира, переконайтеся, що airbag вимкнено → 118.



Сидіння, на якому забороняється встановлення дитячого крісла цього типу.

Дитяче крісло, яке встановлюється за допомогою системи кріплення ISOFIX



Сидіння, обладнане для встановлення ISOFIX або i-Size дитячого крісла.



Передні та задні сидіння обладнані кріпленнями, що забезпечують фіксацію дитячого крісла ISOFIX, яке відноситься до типу "Універсальне", у напрямку руху. Анкерні кріплення для переднього сидіння розташовані на спинці пасажирського сидіння, а для задніх – на спинці заднього сидіння.

ДИТЯЧІ КРІСЛА

2



Переконайтесь в тому, що Ваша дитина належним чином закріплена і що допоміжні ремені та ремінь безпеки належним чином закріплені і налаштовані
При необхідності відрегулюйте положення сидіння відповідно.



Не встановлюйте дитяче крісло, якщо спинку великого сидіння складено.



Намагайтеся встановлювати дитяче крісло переважно на задньому сидінні.
Щоб установити крісло ISOFIX на цьому сидінні, відстебніть ремінь сидіння вручну, перш ніж уставляти болти.

ДИТЯЧІ КРІСЛА

Монтажна таблиця

У наведеній нижче таблиці зазначається така сама інформація, що й на схемі, знання якої є обов'язковим для виконання вимог діючого законодавства.

2

Тип дитячого крісла	Вага дитини	Розмір крісла [кріплення]	Переднє пасажирське сидіння		Бокові задні місця салону автомобіля	Центральне заднє сидіння
			Коли airbag не активовано	Коли airbag активовано		
Коліска, розташована поперек салону автомобіля Група 0	< 10 кг	L1 [F] L2 [G]	X	X	IL (2)	X
Автоколіска, що встановлюється спиною до напрямку руху Групи 0 або 0+	менше 13 кг	R1 [E]	IL (1) (3)	X	IL (4)	X
Крісло, що кріпиться спинкою до напрямку руху Групи 0+ і 1	< 13 кг та 9 до 18 кг	R3 [C]	X	X	IL (4)	X
		R2 [D]	IL (1) (3)			
Дитяче крісло, що встановлюється обличчям в напрямку руху Група 1	9 до 18 кг	F3 [A] F2 [B] F2X [B1]	X	IUF-IL (3)	IUF-IL (5)	X

ДИТЯЧІ КРІСЛА

2

Тип дитячого крісла	Вага дитини	Розмір крісла [кріплення]	Переднє пасажирське сидіння		Бокові задні місця салону автомобіля	Центральне заднє сидіння
			Коли airbag не активовано	Коли airbag активовано		
Механізм регулювання по висоті Групи 2 і 3	15 до 25 кг та 22 до 36 кг	B3	X	X	IUF-IL (5)	X
		B2		IUF-IL (6)		
Сидіння i-Size	Крісло, що кріпиться спинкою до напрямку руху		i - U (1) (3)	X	i - U (4)	X
	Дитяче крісло, що встановлюється обличчям в напрямку руху		X	i - UF (3)	i - U (5)	X
	Механізм регулювання по висоті		X	i - UF (6)	i - U (5)	X

X = Сидіння, на якому забороняється встановлювати дитячі крісла.

U = Сидіння, на якому дозволяється закріплювати за допомогою ременя безпеки сертифіковане дитяче крісло типу "Універсальне": переконайтеся, що крісло можна встановити.

IUF-IL = Сидіння, на якому дозволяється встановлювати сертифіковане дитяче крісло типу "Універсальне/Напівуніверсальне або специфічне для автомобіля" за допомогою системи кріплення ISOFIX (якщо це можливо й автомобіль укомплектовано відповідним чином).



(1) РИЗИК ЗАГИБЕЛІ АБО ОТРИМАННЯ ТЯЖКИХ ТІЛЕСНИХ УШКОДЖЕНЬ. Перш ніж встановити дитяче крісло спинкою до напрямку руху на переднє сидіння пасажира, переконайтеся, що airbag вимкнено → 118.

(2) Люлька встановлюється поперек розташування автомобіля і займає щонайменше два місця. Покладіть дитину так, щоб голова знаходилась в середині салону, а не біля дверей.

ДИТЯЧІ КРІСЛА

(3) Відсуньте сидіння автомобіля якомога далі й опустіть його якомога нижче. Нахиліть спинку сидіння до упору, встановіть дитяче крісло і знову відрегулюйте спинку сидіння під кутом приблизно 25°.

(4) За потреби відсуньте сидіння автомобіля якомога далі. Перш ніж встановлювати дитяче крісло, що кріпиться спинкою до напрямку руху, посуньте переднє сидіння вперед якомога далі, а після встановлення дитячого крісла посуньте переднє сидіння назад якомога далі, не торкаючись дитячого крісла.

(5) У всіх випадках знімайте підголовник заднього сидіння, на яке встановлюється дитяче крісло. Це треба зробити до встановлення дитячого крісла. Відсуньте сидіння, розташоване перед дитиною, і нахиліть його спинку вперед, щоб воно не торкалося ніг дитини.

Розміри дитячих крісел ISOFIX позначаються за допомогою літер:

- F3, F2, F2X [A, B, B1]: для дитячих крісел, що встановлюються обличчям до напрямку руху й належать до групи 1 (9–18 кг);
- B3; B2: дитячі крісла, що належать до груп 2 та 3 (15–25 кг і 22–36 кг);
- R3, R2 [C, D]: крісла, що встановлюються спиною до напрямку руху й належать до групи 0+ (менше 13 кг) або групи 1 (9–18 кг);
- R1 [E]: автоколіски, що встановлюються спиною до напрямку руху й належать до групи 0 (до 10 кг) або 0+ (до 13 кг);
- L1, L2 [F, G]: дитячі люльки, що належать до групи 0 (менше за 10 кг).

БЕЗПЕЧНЕ ПЕРЕВЕЗЕННЯ ДІТЕЙ: УВІМКНЕННЯ ТА ВИМКНЕННЯ ПОДУШКИ БЕЗПЕКИ ПЕРЕДЬОГО ПАСАЖИРА

Увага



airbag пасажира активується або деактивується лише тоді, коли **автомобіль зупинено, а запалювання вимкнено.**

Деактивація подушки безпеки переднього пасажирів

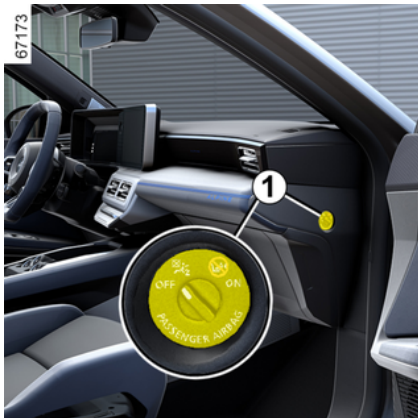

Перед установленням дитячого крісла на передньому пасажирському сидінні:

- переконайтеся, що дитяче крісло можна встановлювати на цьому сидінні;
- airbag для дитячого крісла, яке встановлюється спинкою до напрямку руху, має бути обов'язково **дезактивована.**



Щоб деактивувати airbag, коли автомобіль не рухається, а запалювання вимкнено, натисніть і поверніть ручку блокування **1** у положення OFF.

Вмикаючи запалювання, **обов'язково** переконайтеся, що ін-

дикатор  горить на дисплеї **2**.

Цей індикатор горить постійно для підтвердження можливості встановлення дитячого крісла.



НЕБЕЗПЕЧНО

Якщо розміщення переднього пасажирів airbag не сумісне з розміщенням дитячого крісла спинкою вперед, **КАТЕГОРИЧНО ЗАБОРОНЕНО** встановлювати дитячу утримуючу систему, що кріпиться спинкою до напрямку руху, на сидіння, захищене **АКТИВОВАНОЮ** передньою airbag. Це може призвести до **ЗАГИБЕЛІ ДИТИНИ** або завдання їй **ТЯЖКИХ ТРАВМ.**

БЕЗПЕЧНЕ ПЕРЕВЕЗЕННЯ ДІТЕЙ: УВІМКНЕННЯ ТА ВИМКНЕННЯ ПОДУШКИ БЕЗПЕКИ ПЕРЕДНЬОГО ПАСАЖИРА



ще показана етикетка) містять відповідні інструкції.

2



Позначки на панелі приладів і етикетки **A** з кожного боку протисонячного щитка пасажирів **3** (для прикладу ви-

БЕЗПЕЧНЕ ПЕРЕВЕЗЕННЯ ДІТЕЙ: УВІМКНЕННЯ ТА ВИМКНЕННЯ ПОДУШКИ БЕЗПЕКИ ПЕРЕДЬОГО ПАСАЖИРА

Активація подушки безпеки переднього пасажир

2

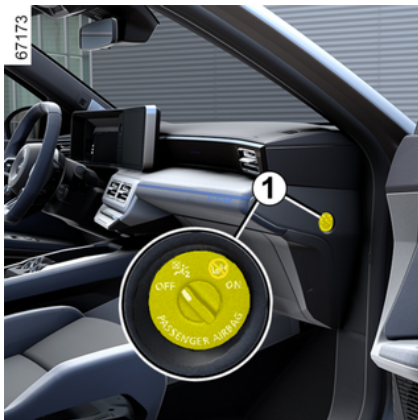



Після демонтування дитячого крісла з сидіння переднього пасажир знову активуйте airbag для того, щоб в разі удару забезпечити захист пасажир.



Щоб повторно ввімкнути airbag: коли автомобіль не рухається, а запалювання вимкнено, натисніть і поверніть ручку блокування 1 у положення ON.

Після ввімкнення запалювання **обов'язково** переконайтеся, що ін-

дикатор  згас, а при кожному запуску двигуна на дисплеї 2



з'являється індикатор  і горить приблизно протягом 1 хвилини.

airbag переднього пасажир активовано.

МІСЦЕ ВОДІЯ

Функціональні збої

У разі несправності системи ввімкнення/вимкнення айбгад переднього па-

сажира індикатори  і  відображаються на панелі приладів.

Вимкніть запалювання і перевірте положення замка **1**.

Знову увімкніть запалювання: індикатори згаснуть.

Якщо проблема не зникає, це свідчить про збій системи. У цьому випадку забороняється, щоб дитяче крісло, що кріпиться спинкою до напрямку руху, було встановлено на переднє пасажирське сидіння, або будь-який інший пасажир займав це місце.

Якомога швидше зверніться за консультацією до офіційного представника торгової марки.

МІСЦЕ ВОДІЯ

Кермо з лівої сторони

2

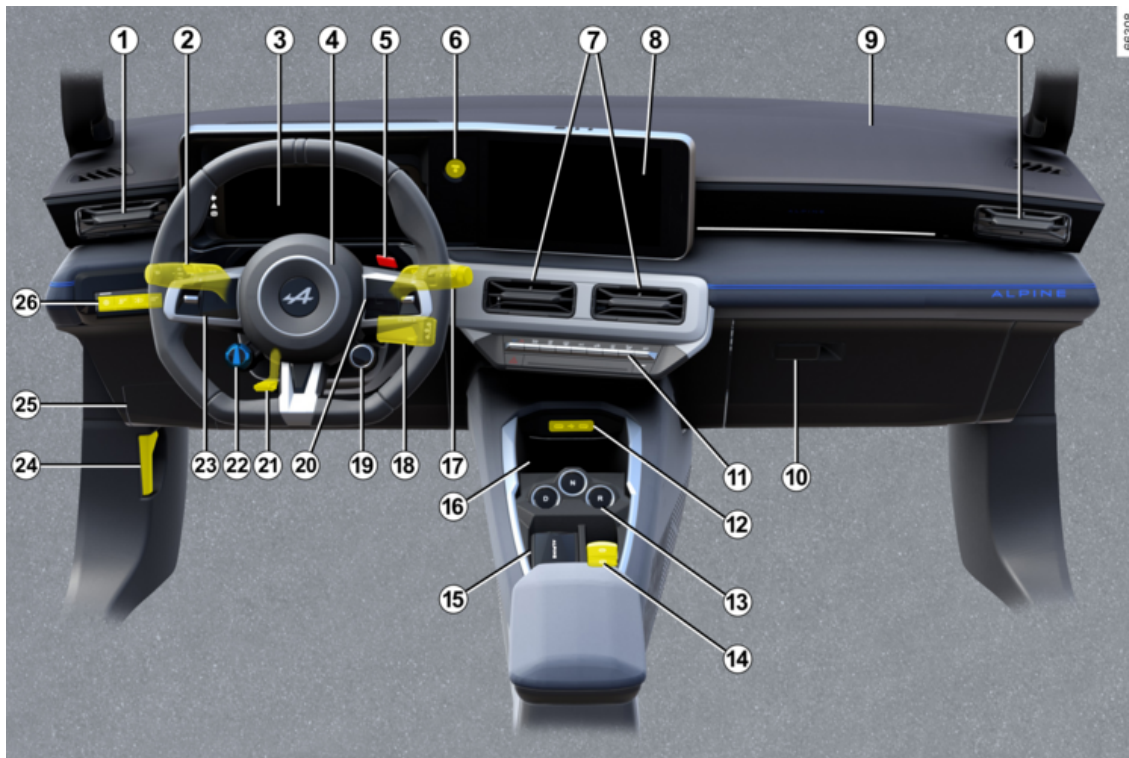

МІСЦЕ ВОДІЯ

Наявність описаного далі обладнання ЗАЛЕЖИТЬ ВІД МОДЕЛІ АВТОМОБІЛЯ І ВІД КРАЇНИ.

1. Бокові вентилятори.
2. Перемикач:
 - показчиків поворотів;
 - зовнішнього освітлення;
 - задні протитуманні фари.
3. Панель приборів.
4. airbag водія і клаксон: розташування.
5. Керування обгоном (OV).
6. Кнопка запуску та зупинки двигуна.
7. Центральні вентиляційні отвори.
8. Екран мультимедійної системи.
9. airbag пасажира: розташування.
10. Відділення для рукавичок
11. Механізми:
 - опалення або кондиціонування повітря;
 - аварійні сигнали;
 - централізоване блокування дверей;
 - ...
12. Порти USB-C на центральній консолі.
13. Керування перемиканням швидкостей.

14. Механізми:

- увімкнення/вимкнення автоматичного стоянкового гальма;
- ввімкнення та вимкнення функції AUTOHOLD;
- ...

15. Тримач карти режиму "вільні руки".

16. Зона індукційного заряджання або відділення для дрібних речей центральної консолі.

17. Ручка склоочисників і склоомивачів вітрового та заднього скла.

18. Додаткові кнопки керування супутниковим радіоприймачем.

19. Керування РЕЖИМАМИ ВОДИННЯ.

20. Механізми:

- ручка прокрутки інформації в бортовому комп'ютері та в меню персональних установок автомобіля;
- дистанційне радіокерування й навігаційна система.

21. Кнопка регулювання положення керма за висотою й відстанню.

22. Керування рекуперативною гальмівною системою.

23. Головний перемикач функції круїз-контролю / обмежувача швидкості / адаптивного круїз-контролю

Stop and Go та функції активної системи допомоги водію, а також елементи керування цими функціями.

24. Ручка для відчинення капоту двигуна.

25. Блок запобіжників.

26. Механізми:

- реостату освітлення контрольно-вимірювальних приладів;
- функція "My Safety"
- увімкнення/вимкнення функції "Втримання транспортного засобу в межах смуги руху" (сигнал перетинання лінії дорожньої розмітки, запобігання з'їзду зі смуги, вирівнювання по центру смуги руху);
- ...

МІСЦЕ ВОДІЯ

Кермо з правої сторони

2

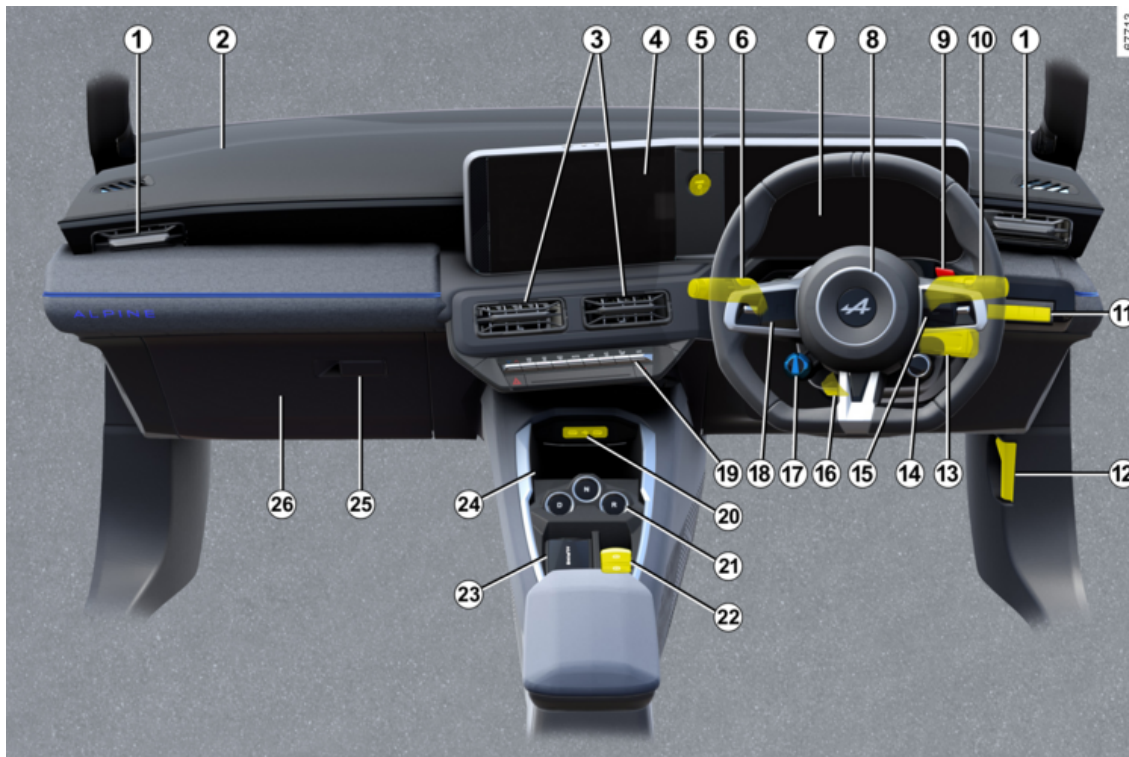

МІСЦЕ ВОДІЯ

Наявність описаного далі обладнання ЗАЛЕЖИТЬ ВІД МОДЕЛІ АВТОМОБІЛЯ І ВІД КРАЇНИ.

1. Бокові вентилятори.
2. airbag пасажира: розташування.
3. Центральні вентиляційні отвори.
4. Екран мультимедійної системи.
5. Кнопка запуску та зупинки двигуна.
6. Перемикач:
 - покажчиків поворотів;
 - зовнішнього освітлення;
 - задні протитуманні фари.
7. Панель приборів.
8. airbag водія і клаксон: розташування.
9. Керування обгоном (OV).
10. Ручка склоочисників і склоомивачів вітрового та заднього скла.
11. Механізми:
 - реостату освітлення контрольно-вимірювальних приладів;
 - функція "My Safety"
 - увімкнення/вимкнення функції "Втримання транспортного засобу в межах смуги руху" (сигнал перетинання лінії дорожньої розмітки, запобігання з'їзду зі смуги, вирівнювання по центру смуги руху);
 - ...

12. Ручка для відчинення капоту двигуна.

13. Додаткові кнопки керування супутниковим радіоприймачем.

14. Керування РЕЖИМАМИ ВОДИННЯ.

15. Механізми:

- ручка прокрутки інформації в бортовому комп'ютері та в меню персональних установок автомобіля;
- дистанційне радіокерування й навігаційна система.

16. Кнопка регулювання положення керма за висотою й відстанню.

17. Керування рекуперативною гальмівною системою.

18. Головний перемикач функції круїз-контролю / обмежувача швидкості / адаптивного круїз-контролю Stop and Go та функції активної системи допомоги водію, а також елементи керування цими функціями.

19. Механізми:

- опалення або кондиціонування повітря;
- аварійні сигнали;
- централізоване блокування дверей;
- ...

20. Порти USB-C на центральній консолі.

21. Керування перемиканням швидкостей.

22. Механізми:

- увімкнення/вимкнення автоматичного стоянкового гальма;
- ввімкнення та вимкнення функції AUTOHOLD;
- ...

23. Тримач карти режиму "вільні руки".

24. Зона індукційного заряджання або відділення для дрібних речей центральної консолі.

25. Відділення для рукавичок

26. Блок запобіжників.

БОРТОВИЙ КОМП'ЮТЕР

Загальні положення

2 Бортовий комп'ютер



Залежно від комплектації автомобіля він об'єднує наступні функції:

- пробіг;
- параметри руху;
- інформаційні повідомлення;
- повідомлення щодо функціональних збоїв (разом з індикатором



- екстрені повідомлення (із вмиканням індикатора **STOP**).

Усі ці функції детально описані в посібнику користувача автомобіля.

Послідовно натискайте вгору/вниз на перемикач **1**, щоб переходити між цими функціями.

Вибір

(інформація на екрані залежить від моделі автомобіля та країни)

а) параметри руху:

- середній обсяг спожитої енергії з моменту останнього скидання даних і поточний обсяг спожитої електроенергії;
- дистанція, пройдена з моменту останнього скидання.

б) скидання тиску в шинах;

с) періодичність технічного огляду;

д) бортовий журнал, відображення інформаційних повідомлень і повідомлень про несправність у функціонуванні.

Автомобіль, обладнаний панеллю приладів



Функції відображаються в зонах **2**.

Обнуління параметрів їзди (Початковий сигнал)

Вибравши для відображення один із параметрів поїздки, натисніть і утримуйте перемикач **1** донизу й утримуйте його до скидання значення на нуль.

Автоматичне встановлення на нуль параметрів їзди

Встановлення на нуль здійснюється автоматично, при перевищенні ємності параметрів.

БОРТОВИЙ КОМП'ЮТЕР

Інтерпретація показників споживання енергії

Деяке обладнання автомобіля споживає енергію, тому показник загального обсягу використаної енергії може відрізнитися від того, що вказано на електричному лічильнику.

Значення деяких показників, що висвічуються після обнуління показників (Top Depart)

Такі показники, як середнє споживання енергії та запас ходу, будуть точнішими зі збільшенням відстані, що була пройдена з часу останнього скидання показників до нуля.

На перших кілометрах після обнуління показників Ви побачите, що залишок пального у кілометрах збільшується. Це відбувається завдяки тому, що враховується середнє споживання енергії після останнього скидання. Однак середнє споживання енергії може зменшитися, якщо:

- автомобіль вийшов з фази прискорення;
- ви переходите з міського циклу на цикл по шоссе.



Деяка інформація бортового комп'ютера відображається на дисплеї навігаційної системи.

Показники лічильника пробігу та параметри руху скидаються одночасно на бортовому комп'ютері та в навігаційній системі.

Скидання показників приблизної дальності пробігу

Після повного перезаряджання тягової акумуляторної батареї можна вибрати два типи скидання налаштувань: вручну або автоматично.

Скидання вручну

Виберіть для скидання один із параметрів поїздки, а потім натисніть і утримуйте перемикач **1**, щоб скинути значення пробігу.

Автоматичне скидання

Коли тягова акумуляторна батарея повністю заряджена, запас ходу автоматично скидається. Розрахункове значення відповідає середньому використанню з урахуванням зовнішньої температури.



Якщо виявлено особливо економічний режим водіння, розрахунок ко-

ригується, а запас ходу збільшується.

БОРТОВИЙ КОМП'ЮТЕР

Параметри руху

Відображення описаної далі інформації **ЗАЛЕЖИТЬ ВІД ОБЛАДНАННЯ АВТОМОБІЛЯ ТА ВІД КРАЇНИ**

Приклади вибору	Пояснення відображаємих даних
 + 13,4 kWh	а) Параметри руху. Споживання електроенергії. Середнє споживання енергії. Дані відображаються після подолання 400 метрів з моменту попереднього сигналу початку запису. Величина пробігу з моменту останнього старту відліку. б) Скидання тиску в шинах → 186
 12,8 kWh/100 km	
Відстань 1284,7 km	
Утримуйте кнопку для оновлення	

БОРТОВИЙ КОМП'ЮТЕР

2

Приклади вибору	Пояснення відображаємих даних
Огляд за 1936 км або три місяці	<p>с) Періодичність технічного огляду.</p> <p>Залишок пробігу до наступного технічного огляду (указується в милях або кілометрах). Коли наближається час запланованого огляду, на екрані з'являється така індикація:</p> <ul style="list-style-type: none">– інтервал менше ніж 1,500 км або один місяць: відображається повідомлення "Технічний огляд через" із відстанню або часом, що залишився;– коли наближається час запланованого огляду, відображається повідомлення "Технічний огляд через" разом із першим обмеженням (відстань або час);– пробіг 0 км або настала дата огляду: відображається повідомлення "Потрібен сервіс" і загорається індикатор . <p>Автомобіль треба перевірити якомога швидше.</p>

Встановлення на нуль даних системи сповіщення входить до програми технічного огляду.

Обнуляти відстань до наступного огляду можна тільки після проходження планового технічного огляду згідно з графіком.

Спеціальна функція. Щоб обнулити інтервал до наступного технічного огляду, натисніть одну з кнопок скидання даних лічильника на дисплеї й утримуйте її протягом 10 секунд, доки на дисплеї не з'явиться нове значення.

Приклади вибору	Пояснення відображаємих даних
Налаштування (OK)	<p>d) Меню персональних установок автомобіля.</p> <p>➔ 137</p>
Багажник відкрито	<p>е) Бортовий журнал.</p> <p>Послідовна інформація:</p> <ul style="list-style-type: none">– інформаційні повідомлення;– повідомлення щодо функціональних збоїв.

БОРТОВИЙ КОМП'ЮТЕР

Інформаційні повідомлення

Вони можуть допомогти під час заведення автомобіля, або сповістити щодо вибору або стану руху.

Приклади інформаційних повідомлень надаються нижче.

Приклади повідомлень	Пояснення відображаємих даних
« Від'єдн. кабель для пуску »	Указує на те, що зарядний кабель досі підключено до автомобіля.
« Перевірте з'єднання »	Від'єднайте шнур від автомобіля, а тоді знову під'єднайте його.
"Перевірте зарядний термінал"	Якщо повідомлення все одно відображається, це може бути спричинено особливостями зовнішніх елементів заряджання або електричної системи автомобіля.
« Відключ.електр. під час зарядж. »	Указує на можливу несправність електричної системи або дефект кабелю для заряджання: замініть термінал для зарядки, підключіться до іншої системи або перевірте кабель.
	Указує на несправність електричної системи під час заряджання. Перезапустіть процедуру заряджання.
	Якщо це не допоможе, зверніться до спеціалістів для перевірки електричної системи.

повідомлення щодо функціональних проблем

Відображаються з індикатором  і означають, що потрібно рухатися дуже обережно та якомога швидше звернутися до офіційного представника компанії. Недотримання цього застереження може призвести до пошкодження автомобіля.

Вони зникають при натисканні на кнопку вибору інформації або через декілька секунд вони реєструються в бортовому журналі. Індикатор  залишається ввімкненим. Приклади повідомлень про несправність у функціонуванні приведені нижче.

Приклади повідомлень	Пояснення відображаємих даних
« Перевірте подушку безпеки »	Вказує на несправність в системі преднатягувачів подушок безпеки. Під час аварії вони можуть не спрацювати.
« Перевірте авто »	Указує на несправність одного з датчиків педалей або системи керування додатковою акумуляторною батареєю на 12 В.
« Перевірте гальмову систему »	Інформує про зношення гальмівної системи або необхідність її перевірки.
« Перевірка після зіткнення »	Вказує на проблему з гальмуванням при багаторазовому зіткненні.
« Перевірте свічку запалюв. »	Указує на перегрівання розетки для заряджання в автомобілі. Зачекайте приблизно 20 хвилин і повторіть спробу. Якщо це не допоможе, зверніться до офіційного представника торгової марки.
« Перевірте ЕЛЕКТРИЧНУ сист. »	Указує на несправність системи тяги.
« Зарядж. батареї неможливе »	Інформує про несправність системи повторної зарядки тягової акумуляторної батареї.

БОРТОВИЙ КОМП'ЮТЕР

Тривожні повідомлення

2

Вони з'являються разом з індикатором **STOP** і вказують на те, що для власної безпеки ви повинні зупинити транспортний засіб, щойно дозволять дорожні умови. Зупиніть двигун та не запускайте його знову. Зверніться за допомогою до офіційного представника торгової марки

Приклади тривожних повідомлень зазначені нижче. **Примітка.** Повідомлення з'являються на дисплеї окремо або одне за одним (якщо виводиться кілька повідомлень). Вони можуть супроводжуватися світловими та/або звуковими сигналами.

Приклади повідомлень	Пояснення відображаємих даних
« Збій системи гальмування »	Вказує на несправність системи гальмування.
« Збій гідропідс. керма »	Вказує на проблему з керуванням автомобіля.
« Збій електро- двигуна »	Інформує, що автомобіль втрачає енергію.
« Електричний збій »	Указує на несправність електричної системи.
« Прокол »	Вказує, що щонайменше одна шина проколота або здута.



Якщо автомобіль стоїть на узбіччі, ви повинні попередити про це інших учасників дорожнього руху за допомогою знака аварійної зупинки чи іншого обладнання згідно з чинним законодавством країни перебування.

БОРТОВИЙ КОМП'ЮТЕР

Показчики та індикатори

Вибір режимів відображення



Залежно від моделі автомобіля, за допомогою перемикача **1** можна знайти й вибрати різні режими відображення на панелі приладів.

Доступні наступні режими відображення:

- режим зарядження: коли електромобіль заряджається, на панелі інструментів відображаються запас ходу, заряд акумуляторної батареї у відсотках і час до повної зарядки;
- класичний режим: на панелі приладів відображаються швидкість, активні системи допомоги в керуванні;

ні, область відображення інформації та, залежно від автівки, індикатор потужності;

– режим навігації: на панелі приладів відображаються швидкість, активні системи допомоги в керуванні й область відображення інформації; Окрім цього, на всій панелі приладів можна побачити дорожню карту, продубльовану з мультимедійної системи;

– реалістичний режим: на панелі приладів відображаються швидкість, активні системи допомоги в керуванні, область відображення інформації, а також ваш електромобіль і його оточення (дорожні смуги, навколишні транспортні засоби тощо);

– мінімалістичний режим: на панелі приладів відображається лише ключова інформація, як-от швидкість, активні системи допомоги в керуванні й область відображення інформації;

Панель приладів



підсвічується, коли відчиняються двері водія. Підсвічування деяких індикаторів відбувається разом з відображенням повідомлення.

Залежно від комплектації автомобіля для панелі приладів можна налаштувати відображуваний вміст і колір.

Детальні відомості див. в інструкції з експлуатації мультимедійної системи.

БОРТОВИЙ КОМП'ЮТЕР

2

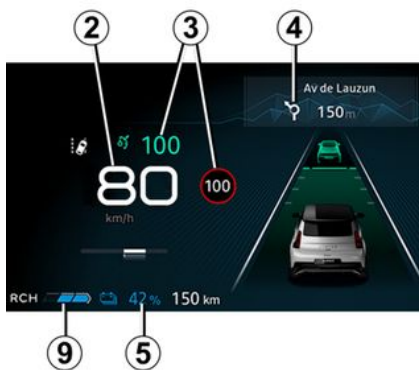

Індикатор швидкості 2

Звукове попередження про перевищення швидкості

Залежно від комплектації та країни

починає світитися індикатор  і лунають звукові сигнали. Ці звукові сигнали вмикаються щойно швидкість автомобіля перевищить 120 км/год.

Цей індикатор світитиметься, поки швидкість автомобіля перевищуватиме 120 км/год.

Інформація про системи допомоги в керуванні 3

Інформація про активовану функцію навігації 4

Залежно від комплектації автомобіля можна відобразити інформацію на екрані мультимедійної системи (компас, телефон, система навігації тощо) або дані на екрані бортового комп'ютера.

Детальні відомості див. в інструкції з експлуатації мультимедійної системи.

Інформація про акумуляторну батарею 5 (рівень заряду тягової акумуляторної батареї, приблизний запас ходу)



БОРТОВИЙ КОМП'ЮТЕР

Індикатор потужності 6

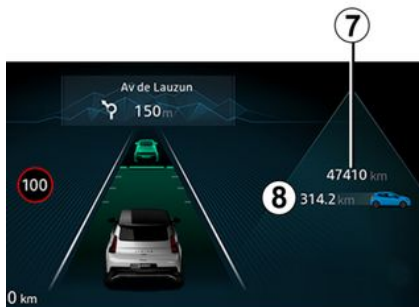

Лічильник загального пробігу 7

Індикатор рівня рекуперативної гальмівної системи 9



Область відображення інформації 8

Залежно від моделі автомобіля, за допомогою перемикача **10** можна знайти й вибрати різні віджети на панелі приладів:

- дані бортового комп'ютера (лічильник пробігу, енергоспоживання тощо);
- дані телефону, мультимедійної системи (аудіоджерело, яке зараз увімкнено тощо);

– інформація про електромобіль (попереджувальні повідомлення тощо);

– ...

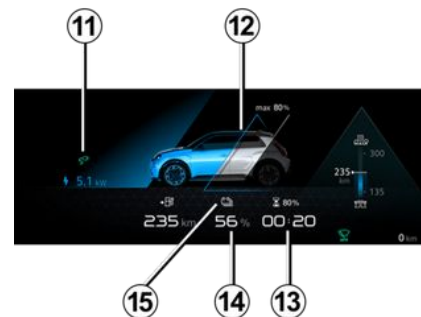

Індикатор підключення зарядного кабелю 11

Він світиться, коли кабель для заряджання підключено до автомобіля.

Рівень заряду 12

Датчик показує рівень енергії, що залишилася.

БОРТОВИЙ КОМП'ЮТЕР

Час до повного зарядження **13**

Швидкість заряджання тягової акумуляторної батареї **14**

Граничний рівень заряду

Коли рівень заряду тягової акумуляторної батареї становить приблизно 7% або 12% (залежно від моделі автомобіля), датчик та індикатор **15**



починають світитися жовтим кольором і лунає звуковий сигнал.

Скорочення витрати енергії → **184**.

Рівень заряду, за якого автомобіль невдовзі припинить рух

Коли рівень заряду досягне близько 4% або, залежно від моделі автомобіля, близько 6%, знову пролунає звуковий сигнал і датчик загориться червоним або, залежно від моделі автомобіля, сигнал пролунає через 30 секунд після того, як датчик загориться червоним.

Коли рівень заряду досягає 3,5% або приблизно 5% (залежно від моделі автомобіля), значення пробігу більше не відображається. Потужність двигуна поступово знижується, доки автомобіль не зупиниться → **347**.

Прогнозований запас ходу **16**

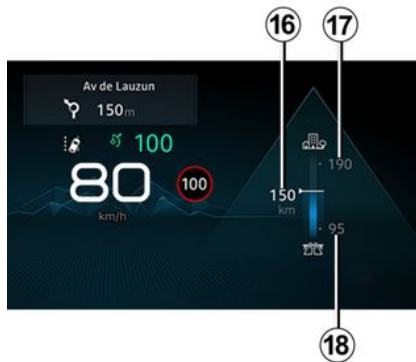

Високий **17**: видимість запасу ходу за оптимальних умов (наприклад, їзда по дорогах А або подвійних проїжджих частинах із незначним використанням теплового комфорту).

Низький **18**: видимість запасу ходу за несприятливих умов (наприклад, їзда по автомагістралі взимку або в пробці з інтенсивним використанням теплового комфорту).

Скорочення витрати енергії → **184**.

Приладова панель в милях



(можна змінити відображення в милях на відображення в км/год)

Коли автомобіль не рухається, а двигун запущено, на екрані мультимедійної системи **19** виберіть розділ "Автомобіль", натисніть меню "Налаштування", потім "Одиниці" й "Швидкість".

Виберіть між км/год або миль/год.

Дані спідометра і деяку інформацію про відстань, що відображається на панелі приладів, можна конвертувати.

Щоб повернутись до попереднього режиму, виконайте цю операцію знов.

БОРТОВИЙ КОМП'ЮТЕР

Примітка. В обох випадках після вимкнення акумулятора бортовий комп'ютер автоматично повернеться до початкових одиниць вимірювання.

Детальні відомості див. в інструкції з експлуатації мультимедійної системи.



Для використання певних функцій допомоги водіїв необхідно змінити одиниці вимірювання на панелі приладів, щоб отримувати відповідну інформацію під час руху у країні, де одиниці вимірювання швидкості відрізняються від встановлених за замовчуванням на вашому автомобілі.



З міркувань безпеки виконуйте будь-які регулювання після зупинки автомобіля.

Меню індивідуалізації установок автомобіля

Вступ



У цьому меню можна вмикати/вимикати та налаштовувати деякі функції автомобіля, залежно від комплектації автомобіля.

Доступ до меню налаштувань

Коли автомобіль не рухається, а двигун запущено, щоб отримати доступ до різних налаштувань, на екрані мультимедійної системи **1** виберіть розділ "Автомобіль", перейдіть у меню "Автомобіль" і відкрийте вкладку "Зовні".

Вибір налаштувань

Виберіть вкладку, а потім – налаштування, яке потрібно змінити (відоображення інформація залежить від оснащення автомобіля та країни):

а) "Доступ":

- « Автоматичне блокування дверей під час руху » ;
- « Блокування/розблокування без допомоги рук » ;
- « Отримати доступ і запустити з телефону » ;
- ...

б) "Вітаємо":

- « Послідовність зовнішнього освітлення » ;
- « Внутрішня послідовність звуку » ;
- « Автоматичне висування дзеркал » ;
- « Функція внутрішнього освітлення » ;
- ...

с) "Фари дальнього світла":

- « Адаптивне бачення » ;
- « Вибір смуги руху » ;
- ...

д) "Протирання":

- « Вмикання задн. склоочищ.із задн.передачею » ;

БОРТОВИЙ КОМП'ЮТЕР

– « Автоматичний передній склоочишувач » ;

– ...

Залежно від потрібної функції виберіть:

– "ON" або "OFF", щоб увімкнути або вимкнути;

або

– період часу, протягом якого фари залишатимуться ввімкненими (наприклад, для функції "Автоматичне про водження").

Детальніші відомості наведено в інструкції з експлуатації мультимедійної системи.



З міркувань безпеки виконуйте будь-які регулювання після зупинки автомобіля.

Функція "Улюблені елементи"



Залежно від автомобіля, натискаючи кнопку на кермі **2**, можна активувати такі функції відповідно до попередньо збережених налаштувань:

- підігрів сидінь;
- підігрів керма;
- вибір налаштувань (доступ, привітання, освітлення, склоочисник тощо);
- Функція "Автоматична допомога паркування "вільні руки"";
- Режим Енергозбереження;
- ...

Щоб дізнатися більше про програмування цієї функції, перегляньте інструкції з експлуатації мультимедійної системи.



З міркувань безпеки виконуйте будь-які регулювання після зупинки автомобіля.

Годинник і температура ззовні

Налаштування годинника



Інформація про час і зовнішню температуру відображається на екрані мультимедійної системи **1**.

Щоб налаштувати формат відображення часу, на екрані мультимедійної системи **1** виберіть розділ "Автомобіль", перейдіть у меню "Нала-

БОРТОВИЙ КОМП'ЮТЕР

штування" і натисніть "Установка часу".

Ви можете отримати доступ до різноманітних налаштувань:

- « Формат часу » ;
- « Вибрати часовий пояс країни » ;
- "Установлення часового поясу";
- ...

Детальніші відомості наведено в інструкції з експлуатації мультимедійної системи.

Індикатор зовнішньої температури

Особливі випадки:

При температурі ззовні від -3°C до $+3^{\circ}\text{C}$ символи $^{\circ}\text{C}$ миготять (ризик ожеледиці).



У разі вимкнення живлення (розряджений акумулятор, пошкоджений провід...) слід заново встановити час на годиннику.

Ми рекомендуємо не настраювати годинник під час руху.



Індикатор зовнішньої температури

Поява ожеледиці пов'язана з кліматичними умовами, місцевою вологістю та температурою, тому ожеледицю не можна визначити тільки за допомогою індикації зовнішньої температури.

СВІТЛОВІ ІНДИКАТОРИ

Відображення описаної далі інформації **ЗАЛЕЖИТЬ ВІД ОБЛАДНАННЯ АВТОМОБІЛЯ ТА ВІД КРАЇНИ.**



Панель приладів А: підсвічується, коли відчиняються двері водія. Як відрегулювати яскравість панелі приладів, див. в інструкціях до мультимедійної системи.

Підсвічування деяких індикаторів відбувається разом з відображенням повідомлення.



Індикатор **STOP** вказує на необхідність – задля вашої безпеки – негайно зупинити автомобіль відповідно до умов дорожнього руху. Зупиніть двигун та не запускайте його знову. Зверніться по допомогу до офіційного представника торгової марки.



Відсутність звукового або візуального сигналу вказує на несправність панелі приладів. У такому випадку слід негайно припинити використання автомобіля відповідно до правил керування транспортним засобом. Переконайтесь в тому, що Ви поставили автомобіль на стоянкові гальма і зверніться за допомогою до офіційного представника торгової марки.



Індикатор  вказує на необхідність негайного звертання до представника компанії-виробника, **до якого треба їхати дуже обережно**. Недотримання цього застереження може призвести до пошкодження автомобіля.



Індикатор габаритних вогнів



Датчик фар ближнього світла



Датчик фар дальнього світла



Індикатор фар автоматичного дальнього світла



Індикатор задніх протитуманних фар



Індикатор покажчиків лівих поворотів



Індикатор покажчиків правих поворотів

СВІТЛОВІ ІНДИКАТОРИ



"Adaptive Vision" вмикає індикатор несправності



Датчик відкритих дверей



На електронне стоянкове гальмо подається попереджувальний світловий сигнал → 175



Індикатор функціонування системи "Autohold"



Індикатор несправності сигналу для пішоходів



Індикатор несправності передніх airbag водія та → 118 пасажирів



Індикатор низької заповненості склоомивача



Індикатор функції автоматичного очищення скла



Датчик обов'язкової зупинки

Він загоряється під час запуску двигуна і гасне коли двигун заводиться. Індикатор починає світитися разом з іншими індикаторами та/або разом із

повідомленнями, що супроводжуються звуковим сигналом. Якщо цей індикатор почне світитися, то з міркувань безпеки вам слід негайно зупинитися в безпечному місці. Зупиніть двигун та не запускайте його знову. Зверніться по допомогу до офіційного представника торгової марки.



Індикатор несправності

Він загоряється під час запуску двигуна і гасне коли двигун заводиться. Індикатор може відображатися разом з іншими індикаторами і/або повідомленнями на панелі приладів. У цьому випадку необхідно рухатися якомога обережніше та якнайшвидше здати автомобіль на огляд до представника торгової марки. Недотримання цього застереження може призвести до пошкодження автомобіля.



Індикатор несправності

Якщо під час руху цей індикатор підсвічується червоним і одночасно сві-

титься індикатор **STOP**, з міркувань безпеки в цьому випадку слід негайно зупинити автомобіль відповідно до умов дорожнього руху. Зупиніть двигун та не запускайте його знову.

Зверніться по допомогу до офіційного представника торгової марки. Якщо під час руху цей індикатор підсвічується жовтим і одночасно світи-

ться індикатор , слід негайно звернутися до офіційного представника торгової марки. **У цьому разі рухайтесь дуже обережно.** Недотримання цього застереження може призвести до пошкодження автомобіля.



Індикатор електротехнічної системи

Він загоряється разом із індикатором



та супроводжується звуковим сигналом, коли температура електричного блока занадто висока. Зупиніть автомобіль і вимкніть запалювання. Зверніться за кваліфікованою допомогою до офіційного представника торгової марки. **Якщо він загоряється разом із ін-**

дикатором STOP, звуковим сигналом і повідомленням "УВАГА ВИЙДІТЬ З АВТО", вимкніть запалювання та не запускайте двигун повторно. Залиште автомобіль і зверніться до офіційного дилера.

СВІТЛОВІ ІНДИКАТОРИ

2



Повідомлення "УВАГА ВИЙДІТЬ З АВТО", що супроводжується інди-

катором **STOP** та звуковим сигналом, вимагає негайної зупинки автомобіля, залежно від дорожніх умов. Вимкніть запалювання. Залиште його вимкненим. Вийдіть з автомобіля, виведіть з нього всіх пасажирів і тримайте їх подалі від автомобіля та дорожнього руху.
Ризики виникнення пожежі



Якщо автомобіль стоїть на узбіччі, ви повинні попередити про це інших учасників дорожнього руху за допомогою знака аварійної зупинки чи іншого обладнання згідно з чинним законодавством країни перебування.



Індикатор несправності електротехнічної системи
Коли індикатор починає світитися,

це вказує на електротехнічну несправність, пов'язану з електричним блоком (тяговою акумуляторною батареєю й електродвигуном). Якнайшвидше зверніться за консультацією до офіційного представника торгової марки.



Індикатор несправності електродвигуна

Коли індикатор починає світитися, це вказує на несправність електротехнічної системи, пов'язану з електродвигуном. Якнайшвидше зверніться за консультацією до офіційного представника торгової марки.



Індикатор рівня заряду тягової акумуляторної батареї

Цей індикатор починає світитися жовтим, коли рівень заряду тягової акумуляторної батареї досягає порогового значення.



Індикатор несправності тягової акумуляторної батареї

Якщо він починає світитися разом з

індикатором , це вказує на несправність, пов'язану з роботою тягової акумуляторної батареї. Якнайшвидше зверніться за консультацією до офіційного представника торгової марки.



Індикатор заряду акумуляторної батареї на 12 В, що перезаряджається

Якщо він світиться разом з індикато-

ром **STOP** і водночас спрацьовує звуковий сигнал, це означає, що електричний контур перевантажений або розряджений → 330.



Індикатор обмеження потужності

Світиться, коли тягова акумуляторна батарея тимчасово не видає номінальну потужність. На цей час потужність автомобіля зменшується. Застосуйте більш спокійний режим водіння, доки індикатор не погасне.



Індикатор підключення зарядного кабелю

Він світиться, коли кабель для заряджання підключено до автомобіля → 20.



Датчик системи ABS

Він загоряється під час запуску двигуна, а потім гасне за декілька секунд.

Якщо індикатор продовжує світитися після ввімкнення запалювання або загорається під час руху, це свідчить про збій у системі ABS. Гальмування

СВІТЛОВІ ІНДИКАТОРИ

відбудуватиметься у звичайному режимі (без ABS). Якнайшвидше зверніться за консультацією до офіційного представника торгової марки.



Індикатор динамічного контролю стійкості (ESC) і системи антипробуксовування

Існує кілька причин, через які вмикається індикатор.



Індикатор недоступності динамічного контролю стійкості (ESC) і системи антипробуксовування



Сигнальна лампа недостатнього тиску в шинах

Він вмикається після ввімкнення запалювання або запуску двигуна, а потім через кілька секунд гасне → 186.



Індикатор "Паркування за допомогою функції Вільні руки"



Індикатор підсилувача керма з регулюванням

Він загорається після ввімкнення запалювання або двигуна, а потім через кілька секунд гасне.

Якщо він загорається під час руху

разом з індикатором **STOP**, це

вказує на несправність системи. Зверніться по допомогу до офіційного представника торгової марки.



Індикатор несправності гальмівної системи

Він загорається після ввімкнення запалювання або двигуна, а потім через кілька секунд гасне.

Якщо він загорається під час гальму-

вання разом з індикатором **STOP**

та звуковим сигналом, це вказує на зменшення рівня в контурі або на несправність гальмівної системи.

Зупиніть автомобіль в безпечному місці та зверніться до офіційного представника торгової марки.



Індикатор педалі гальма

Загорається, коли потрібно натиснути педаль гальма.



Індикатор програмування заряджання



Індикатор програмування кондиціонера



Індикатор відсутності рук на кермі



Індикатор функції "Активне екстрене гальмування" → 222



Індикатор, що вказує на несправність або недоступність функції "Активне екстрене гальмування" → 222



Індикатор перевищення швидкості



Індикатор перетинання лінії дорожньої розмітки



Сигнальна лампа запобігання виїзду зі смуги руху



Індикатор вирівнювання по центру смуги руху



Індикатор обмежувача швидкості



Індикатор адаптивного круїз-контролю Stop and Go

СВІТЛОВІ ІНДИКАТОРИ

На дисплеї *B*



Airbag пасажирська ON
→ 118



Airbag пасажирська OFF
→ 118



**Індикатор незастосування
ременів безпеки водія та переднього
пасажира → 82**

КЕРУВАННЯ

Кермо

Регулювання керма по висоті та по глибині



Опустіть важіль **1** і встановіть бажане положення керма.

Потім повністю до упору підніміть важіль, щоб заблокувати кермо.

Переконайтеся у належному блокуванні керма.



З метою безпеки використовуйте цю функцію лише тоді, коли автомобіль не є у русі.

Підігрів керма

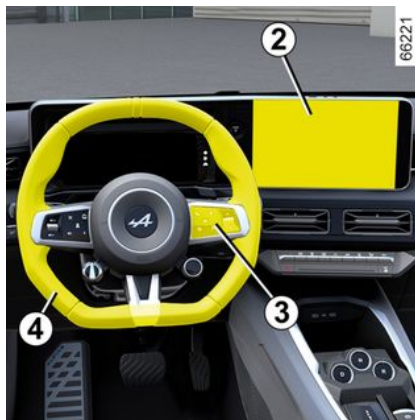

(відрізняється залежно від моделі автомобіля)

Ця функція підігріває кермо **4**.

Принцип функціонування

Після досягнення належної температури підігрів відповідних зон регулюється протягом близько 30 хвилин, а потім вимикається автоматично.

Активація функції

Увімкнувши запалювання, натисніть кнопку **5** на екрані мультимедійної системи **2**.



Деактивація функції

– **Автоматично:**

Функція вимикається автоматично приблизно через 30 хвилин роботи.

– **Ручний:**

Для вимкнення функції під час регулювання температури, натисніть кнопку **5** на екрані мультимедійної системи **2**.

Примітка. Доступ до функції також можна отримати за допомогою кнопки **3** "Вибране" на кермі **4**.

КЕРУВАННЯ

Функція "Улюблені елементи"



Залежно від автомобіля, за допомогою кнопки на кермі **6** вмикається підігрів керма (відповідно до збережених робочих налаштувань, які було визначено раніше).

Щоб дізнатися більше про програмування цієї функції, перегляньте інструкції з експлуатації мультимедійної системи.

Підсилювач керма

Ніколи не їздіть з погано зарядженим акумулятором.

Підсилювач керма з регулюванням

Кермо з регулюємым підсилювачем обладнане електронною системою контролю, яка обирає рівень підсилювання залежно від швидкості автомобіля.

Управління буде більш легким при паркуванні (для більшого комфорту), а рівень зусиль буде зростати поступово відповідно до збільшення швидкості (для кращої безпеки на великій швидкості).

Особливі випадки

у разі несправності акумуляторної батареї (від'єднання, розрядження тощо) необхідно скинути кут повороту рульового колеса з підсилювачем. Ось як це зробити:

- автомобіль стоїть на рівній поверхні;
- коли в автомобілі перебуває лише водій, запустіть двигун: на панелі приладів відображається індикатор



та/або повідомлення "Повністю поверніть кермо вправо та вліво");

- повністю поверніть кермо вліво, а потім вправо, прикладаючи зусилля, коли воно досягне упору. Вимкніть двигун і зачекайте приблизно хвили-

ну. Індикатор та/або повідомлення зникнуть під час наступного запуску двигуна.



Ніколи не вимкняйте двигун, рухаючись з гори, і, загалом, під час котіння (допоміжні функції стають недоступними).



Не викручуйте максимально колеса під час зупинки для утримання автомобіля на місці. При вимкненому двигуні або у разі поломки системи Ви ще зможете керувати автомобілем за допомогою керма. Треба буде прикласти більше зусилля. Якщо швидко повертати кермо, може з'явитися шум. Це нормально

ЗАДНІЙ ВИД

Дзеркала заднього виду

Зовнішні дзеркала заднього виду з електричним приводом:



Після вибору дзеркала заднього виду за допомогою одного з перемикачів **3**, увімкнеться вбудований у перемикач індикатор. Натисніть кнопку **2**, щоб відрегулювати його положення.

Дзеркала заднього виду з підігрівом

Коли двигун запущено, підігрів дзеркала активується разом із підігрівом і усуненням запотівання заднього скла.



З міркувань безпеки виконуйте будь-які регулювання після зупинки автомобіля.

Електричні дзеркала, які складаються

Залежно від моделі автомобіля дзеркала заднього виду на дверях складаються автоматично під час розблокування автомобіля. Після блокування автомобіля дзеркала складаються автоматично.

Функцію автоматичного складання дзеркал заднього виду можна вимкнути/увімкнути ➔ 137.

Ви можете примусово скласти дзеркала, натиснувши перемикач **1**. Тоді зовнішні дзеркала заднього виду лишатимуться складеними, доки знову не натиснути кнопку **1**, незважаючи на функцію автоматичного складання.

Особливі випадки

Якщо дзеркало заднього виду було розгорнуто або складено вручну, можна відновити його робоче положення.

Для цього натисніть перемикач **1**. Після цього ви почуєте механічний шум з боку дзеркала заднього виду.

Якщо механічний шум, схожий на постукування, не чути, натискайте на перемикач **1**, доки він не з'явиться.



Об'єкти, які ви бачите в дзеркалі заднього виду, насправді ближче, ніж здається.

Пам'ятайте про це, розраховуючи потрібну відстань перед будь-яким маневром.

ЗАДНІЙ ВИД

Внутрішнє дзеркало заднього виду

Це дзеркало піддається регулюванню

Дзеркало заднього виду з ручкою 4



Під час подорожі вночі поверніть маленьку ручку 4, розташовану за дзеркалом заднього виду, щоб вас не засліпило світло фар автомобіля, що їде за вами.

Дзеркало заднього виду з ручкою 5



Дзеркало заднього виду автоматично затемнюється, коли до вас іззаду наближається автомобіль з увімкненими фарами дальнього світла, а також за дуже яскравого освітлення.

ОСВІТЛЕННЯ ТА СИГНАЛИ

Зовнішнє освітлення і сигналізація

Денні ходові вогні



66097



Обертайте кільце **4**, доки символ AUTO не вирівняється з позначкою **3**.

Денні ходові вогні вмикаються автоматично в момент запуску двигуна та вимикаються разом із ним. Для цього не потрібно застосовувати перемикач **1**.

індикатори повороту



Обертайте кільце **4**, доки символ не вирівняється з позначкою **3**. Цей індикатор повинен загорітись на панелі приладів.

Примітка. Залежно від моделі автомобіля габаритні вогні можна активувати вручну лише при натисканні на

стоянкове гальмо. В іншому випадку на панелі приладів з'явиться повідомлення "Недоступні габаритні вогні", яке інформує про неможливість увімкнення габаритних вогнів.

Ближнє світло



Вмикання вручну

Обертайте кільце **4**, доки символ не вирівняється з позначкою **3**.

Цей індикатор повинен загорітись на панелі приладів.



Перед тим, як вирушити в поїздку вночі: перевірте належне функціонування електричного обладнання і відкоригуйте світло фар Вашого автомобіля (якщо Ви не звикли до таких подорожей). Загалом, стежте за тим, щоб фари не були забруднені (бруд, грязь, сніг та щоб їх не закривали предмети, що транспортуються...).

Автоматичне вмикання

ОСВІТЛЕННЯ ТА СИГНАЛИ

2 Поверніть кільце **4** так, щоб символ AUTO опинився навпроти позначки **3**: коли двигун запущено, ближнє світло вмикатиметься або вимикатиметься автоматично залежно від зовнішнього освітлення (без вмикання перемикача **1**).

Залежно від моделі автомобіля ближнє світло автоматично вмикається після кількох рухів щіток передніх склоочисників.

i У разі лівостороннього руху на автомобілі з місцем водія ліворуч (або навпаки) необхідно на час подорожі відрегулювати фари ➔ 154.

Дальнє світло



D Коли двигун запущено, а фари ближнього світла ввімкнено, натисніть перемикач **1** (переміщення **A**). Цей індикатор повинен загорітись на панелі приладів. Щоб повернути ближнє світло, знову натисніть перемикач **1**.

Автоматичне дальнє світло



A В залежності від автомобіля ця система автоматично вмикає та вимикає дальнє світло.

Камера, установлена за дзеркалом заднього виду в салоні, визначає, чи не рухаються автомобілі попереду вас або в зустрічному напрямку.

Примітка. Уночі в міських районах із вуличним освітленням адаптивні фари дальнього світла автоматично вимикаються.

Фари дальнього світла вмикаються автоматично, якщо:

– рівень зовнішнього освітлення низький;

ОСВІТЛЕННЯ ТА СИГНАЛИ

- не виявлено інших автомобілів або освітлення дороги;
- швидкість автомобіля перевищує приблизно 40 км/год.

Якщо будь-яка з перерахованих умов не виконується, система включає ближнє світло фар.

Примітка. Стежте за тим, щоб роботи склоочисника не перешкоджали бруд, сніг, конденсована вода тощо.

Увімкнення/вимкнення

Щоб увімкнути автоматичне дальнє світло, виконайте наведені нижче дії.

Поверніть кільце **4**, доки символ AUTO не опиниться навпроти позначки **3**, а потім натисніть перемикач **5**.

Якщо ближнє світло увімкнено, світиться індикатор  на панелі приладів.

Щоб вимкнути автоматичне дальнє світло

Натисніть перемикач **5**: попереджувальний  індикатор зникне з панелі приладів.

Примітка. Якщо посунути перемикач **1** уперед, функцію автоматичного

дальнього світла буде вимкнено, з панелі приладів зникне індикатор



і увімкнеться дальнє світло.



У деяких умовах робота системи може порушуватися, наприклад :

- екстремальні погодні умови (дощ, сніг, туман і т. д.);
- вітрове скло або камера чимось загороджені;
- якщо автомобіль, що їде попереду в тому ж напрямку або назустріч, має погане або приховане освітлення;
- неправильне регулювання фар;
- системи віддзеркалення;
- ...

Функціональні збої

З'явлення на приладовій панелі повідомлення "Перевірте авт. освітл." свідчить про дезактивацію системи.

Зверніться за кваліфікованою допомогою до офіційного представника торгової марки



Використання в нічний час портативної навігаційної системи в зоні вітрового скла під камерою може порушити роботу системи "автоматичне дальнє світло" (**ризик відблисків на вітровому склі**).



Система "автоматичне дальнє світло" в жодному разі не звільняє водія від обов'язку бути уважним і від відповідальності за використання приладів освітлення автомобіля відповідно до зовнішнього освітлення, видимості й дорожніх умов.

ОСВІТЛЕННЯ ТА СИГНАЛИ

Вимикання фар

66097



Фари автоматично вимкнуться після відчинення дверей водія, блокування автомобіля або за хвилину після зупинки двигуна.

У цьому випадку після наступного запуску двигуна фари ввімкнуться відповідно до цієї позиції кільця **4**.

Звукове попередження про невимкнене освітлення

У випадку коли фари були ввімкнені після зупинки двигуна, звуковий сигнал проінформує Вас про те, що фари залишились ввімкнені, після відкриття дверей водія.

Функціональні збої

Залежно від моделі автомобіля, якщо на панелі приладів з'являється повідомлення "Перевірте освітлення", світиться індикатор



та/

або блимає індикатор , це вказує на несправність системи освітлення.

Зверніться за кваліфікованою допомогою до офіційного представника торгової марки

Функція привітання й прощання

(відрізняється залежно від моделі автомобіля)

Коли функцію ввімкнено, фари ближнього світла та задні габаритні вогні вмикаються автоматично після виявлення карти або розблокування автомобіля.

Вони вмикаються автоматично:

- приблизно через п'ятнадцять секунд після їх увімкнення;
- у разі запуску двигуна залежно від положення перемикача освітлення; або
- після блокування автомобіля.

Активація/деактивація функції

Відомості про те, як увімкнути або вимкнути звук привітання ззовні ав-

томобіля, див. в інструкціях з експлуатації мультимедійної системи.

"Додаткове зовнішнє освітлення"

66097



Ця функція дає змогу на короткий час увімкнути габаритні вогні та ближнє світло (наприклад, для освітлення під час відкриття воріт).

Коли двигун і освітлення вимкнуті, двері водія відчинені, а кільце **4** перебуває в положенні AUTO, потягніть перемикач **1** до себе: габаритні вогні та ближнє світло ввімкнуться приблизно на 30 секунд, а на панелі приладів з'являться індикатори



та

ОСВІТЛЕННЯ ТА СИГНАЛИ

Щоб збільшити тривалість, можна потягнути перемикач до чотирьох разів (загальний час становить приблизно дві хвилини).

Для підтвердження дії на панелі приладів з'являється повідомлення "Освітлення ввімкнено протягом __ __" із часом освітлення.

Після цього Ви можете заблокувати автомобіль.

Вимкнення функції "Додаткове зовнішнє освітлення"

Щоб вимкнути освітлення до його автоматичного вимикання, поверніть кільце **4** у будь-яке положення, а потім поверніть його в положення AUTO.

Примітка. Якщо увімкнено функцію привітання й прощання, після зупинки двигуна та перед тим, як потягнути за перемикач, необхідно виконати процедуру вимкнення функції "Додаткове зовнішнє освітлення" (в іншому разі індикатори продовжуватимуть горіти завдяки функції привітання й прощання).

Задня протитуманна фара

660097



Щоб активувати задню протитуманну фару, поверніть кільце **4**, доки символ AUTO не вирівняється з позначкою **3**, а потім поверніть поворотний перемикач, щоб вирівняти позначку **6** із символом **2**.

Індикатор  загориться на приладовій панелі.

Функціонування залежить від вибраного положення зовнішнього освітлення і відповідно до цього вмикається індикатор на панелі приладів.

Щоб не заважати іншим учасникам дорожнього руху, не забудьте ви-

микнути цю фару після того як її використання більш не буде потрібне.

 **Щоб вимкнути задню протитуманну фару**, знову поверніть поворотний перемикач, щоб вирівняти позначку **6** із символом **2**.

Індикатор  на панелі приладів згасне.

Якщо вимкнути зовнішнє освітлення, задні протитуманні фари також вимкнуться.

 У разі туману, снігу та при перевезенні предметів, довгих за кришу, ввімкнення фар не є автоматичним. Роботою протитуманних фар керує водій: індикатори на панелі приладів указують на те, ввімкнено фари (індикатор світиться) чи ні (індикатор не світиться).

2

ОСВІТЛЕННЯ ТА СИГНАЛИ

Регулювання світла фар

Операція

2



перемикач **A** використовується для регулювання висоти світла фар відповідно до завантаження автомобіля.

Увімкніть ближнє світло та натисніть або підніміть перемикач **A** необхідну кількість разів для вибору потрібного положення на панелі приладів. Вибране положення висвітлюватиметься на панелі приладів протягом приблизно 15 секунд.

Примітка. Коли освітлення ввімкнено, під час кожного запуску двигуна вибране положення висвітлюватиме-

ться на панелі приладів протягом приблизно 15 секунд.



У разі лівостороннього руху на автомобілі з лівим кермом (або навпаки) необхідно **тимчасово** (на час подорожі) відрегулювати фари.

ОСВІТЛЕННЯ ТА СИГНАЛИ

Таблиця прикладів положень регулювання

	Приклади позиції регулятора A залежно від навантаження
Тільки водій	0
Водій сам із переднім пасажиром	0 або 1
Усі сидіння зайнято	1 або 2
Вага водія з пасажиром та багажем (або вантажем) досягає максимальної дозволеної маси навантаження.	2 або 3
Вага водія без пасажирів і багажу (або вантажу) досягає максимальної дозволеної маси навантаження.	2, 3 або 4

Нижче в таблиці наведено кілька прикладів. У будь-яких випадках установлюйте перемикач **A** відповідно до навантаження автомобіля, оскільки так ви бачитимете дорогу та не засліплюватимете інших водіїв.

СВІТЛОВІ ТА ЗВУКОВІ ПОПЕРЕДЖУВАЛЬНІ СИГНАЛИ

Звуковий попереджувальний пристрій



Натисніть подушку керма **A**, щоб активувати звуковий сигнал.

Світловий попереджувальний сигнал

Щоб увімкнути світло, потягніть перемикач **1** до себе, а потім відпустіть його.

Показчики поворотів

Натисніть на перемикач **1** у напрямку, у якому ви бажаєте перемістити руль.

Імпульсний режим

Швидко підніміть або опустіть перемикач **1**, не пересилюючи опір, а потім відпустіть його. Перемикач повернеться у вихідне положення, а відповідний покажчик поворотів заблимає три рази.

Аварійні сигнали



 Натисніть перемикач **2**. Цей пристрій приводить в дію одночасно чотири фари, які починають миготіти, і повторювачі поворотів.

Він використовується тільки у випадку небезпеки для попередження інших автомобілістів про те, що Ви змушені були зупинитися у незвичайному, навіть забороненому місці,

або в незвичайних умовах їзди або особливого руху.

СКЛООЧИСНИК

Передній склоочисник, сте-
клоомивач

Автомобіль обладнаний склоочи-
сниками з переривчастим режи-
мом

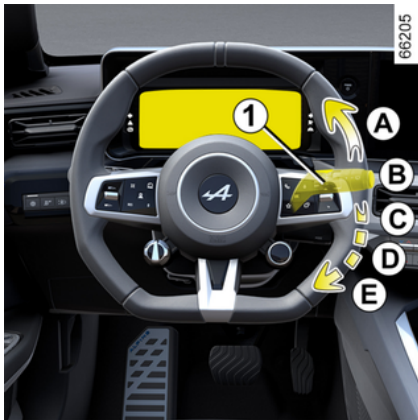

А. один прохід:

короточасне натискання ініціює
один прохід склоочисниками;

В. вимк;

С. переривчасте чищення:

між двома протираннями склоочи-
сувачі не функціонують протягом
декількох секунд. Повертаючи кільце
2, можна змінити інтенсивність про-
тирань;

Д. уповільнене безперервне про-
тирання;

Е. увімкнуті постійне швидке
протирання.

66098



Зауваження

Під час руху будь-яка зупинка авто-
мобіля знижує темп протирання.

Режим інтенсивного безперервного
протирання змінюється на уповіль-
нене безперервне протирання.

Під час руху автомобіля, протирання
повертається до швидкості встанов-
леної раніше.

Будь-яка дія на перемикачі **1** є пріо-
ритетною та скасовує автоматичний
режим.

Автомобіль обладнаний передні-
ми склоочисниками з датчиком
дощу

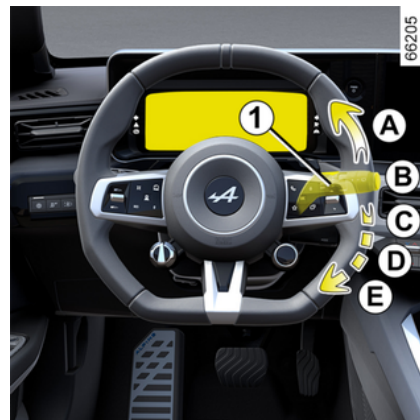

Датчик дощу розміщено на вітровому
склі, перед внутрішнім дзеркалом
заднього виду.

А. Один прохід:

короточасне натискання ініціює
один прохід склоочисниками;

В. вимк;



С. функція автоматичного протирання:

після вибору цієї функції, система реагуватиме на попадання води на вітрове скло та вмикатиме склоочисники з відповідною швидкістю. Повертаючи кільце **2**, можна змінити рівень чутливості та тривалість часу між протираннями:

- **F**: максимальна чутливість;
- **G**: мінімальна чутливість.

Що вища чутливість, то швидше склоочисники реагують на дощ та інтенсивніше працюють.

Після ввімкнення автоматичного очищення чи підвищення чутливості виконується один прохід щітками.

На панелі приладів з'являється індикатор , який підтверджує, що функцію активовано.

Особливості:

– Датчик дощу виконує лише допоміжну функцію. У разі обмеженої видимості водій повинен уручну ввімкнути склоочисники. За туманної погоди або під час снігопаду склоочисники не вмикаються автоматично. Їх роботою керує водій.

– Коли температура опускається нижче нуля, після запуску двигуна автоматичне очищення скла не вмикається. Ця функція активується, щойно автомобіль досягає певної швидкості (приблизно 8 км/год).

– Не активуйте автоматичне очищення скла за сухої погоди.

– повністю усуньте обледеніння, перш ніж активувати автоматичне очищення скла;

– перш ніж заїхати під портал мийної установки, поверніть перемикач **1** у положення вимкнення **B**, щоб вимкнути автоматичне очищення.

Функціональні збої

У разі несправності функції автоматичного очищення скла склоочисник переходить у режим переривчастого чищення. Зверніться по допомогу до офіційного представника торгової марки.

Датчик дощу може припинити роботу в таких випадках:

- пошкоджені очисники вітрового скла, водяна плівка чи сліди, які залишає щітка в зоні дії датчика, можуть збільшити час реагування автоматичного склоочисника або підвищити інтенсивність його роботи;
- лобове скло зі сколом або тріщиною біля датчика, або лобове скло, вкрите пилом, брудом, комахами, льодом, використання м'яючого воску та водовідштовхувальних хімікатів. Склоочисник буде менш чутливим або може взагалі не реагувати;

D. уповільнене безперервне протирання;

E. увімкнути постійне швидке протирання.

Зауваження

Під час руху будь-яка зупинка автомобіля знижує темп протирання.

Режим інтенсивного безперервного протирання змінюється на уповільнене безперервне протирання.

Під час руху автомобіля, протирання повертається до швидкості встановленої раніше.

Будь-яка дія на перемикачі **1** є пріоритетною та скасовує автоматичний режим.

Заходи безпеки

СКЛООЧИСНИК

– За наявності обледеніння переконайтеся, що щітки не примерзли до вітрового скла, перш ніж застосовувати механізм очищення. Якщо ввімкнути обледенілі очисники, можна пошкодити щітку й мотор.

– Не вмикайте склоочисники, якщо скло сухе. Це може призвести до пошкодження чи передчасного зношування щіток.

Спеціальне положення переднього склоочисника (положення для обслуговування)

У цьому положенні щітки можна підняти над вітровим склом.

Це може бути корисно в таких випадках:

- очищення щіток;
- від'єднання щіток від вітрового скла взимку;
- заміна щіток ➔ 352.

Коли двигун вимкнено або запущено, двічі поспіль підніміть перемикач **1** у положення **A** (один прохід).

Щітки зупиняться на деякій відстані від капота.

Щоб повернути щітки в нижнє положення, за ввімкненого запалювання опустіть їх на вітрове скло й перемикач **1** у положення **A** (один прохід).

Перш ніж вмикати запалювання, розмістіть склоочисники на вітровому склі. Інакше після ввімкнення можна пошкодити капот або склоочисники.



Перед тим як вдаватись до будь-яких дій стосовно вітрового скла (миття автомобіля, підігрів, чистка вітрового скла тощо), поверніть ручку **1** в положення **B** (зупинка).
Ризик завдання тілесних ушкоджень і / або травм.



Якщо вітрове скло вкрито брудом, снігом, льодом тощо, його необхідно очистити (включно з центральною зоною за внутрішнім дзеркалом заднього виду) до вмикання склоочисників. **Інакше мотор склоочисників може перегрітися.**

Якщо певна перешкода заважає щітці рухатися, склоочисник може не працювати.

Усуньте перешкоду й повторно ввімкніть склоочисник за допомогою відповідної ручки.

СКЛООЧИСНИК

Склоомивач вітрового скла

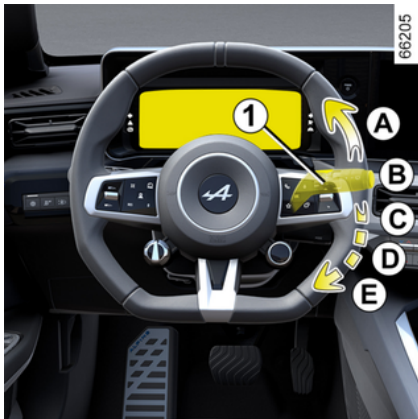

При увімкненому запаленні потягніть перемикач **1** та відпустіть його. Якщо потягти й утримувати перемикач, додатково до склоомивача ввімкнуться склоочисники, які зроблять два послідовних рухи, а через декілька секунд третій рух.

Особливості:

- увімкнення омивача лобового скла за допомогою перемикача **1**, що триває понад 30 секунд, може привести до відключення насоса омивача вітрового скла. **Це запобігає перегріву насоса;**
- якщо температура нижче нуля, рідина для склоомивачів може замерзнути на вітровому склі, обмежуючи

видимість. Перш ніж очищувати, обігрійте вітрове скло шляхом обдування.



Плануючи виконувати будь-які дії під капотом, переконайтеся, що перемикач очисника вітрового скла перебуває в положенні **B** (вимк.).

Ризик завдання тілесних ушкоджень



Ефективність щіток склоочисувача

Слідкуйте за станом щіток склоочисників. Термін їх експлуатації залежить від Вас:

- вони повинні залишатися чистими, тому регулярно мийте склоочисники й вітрове скло мильною водою;
- не використовуйте щітки на сухому вітровому склі;
- відхиліть їх від вітрового скла, якщо вони довго не використовувалися;

Завжди змінюйте щітки, якщо зменшується ефективність їх роботи (приблизно один раз на рік) ➔ **352**.

Застереження щодо використання склоочисників

- Перед застосуванням склоочисників в ожеледицю або снігопад потрібно очистити вітрове скло, інакше виникне ризик перегріву мотора склоочисників.
- Не використовуйте щітки, якщо щось заважає їх руху.

СКЛООЧИСНИК

Задній склоочисник, склоомивач

Задній склоочишувач

66098



Після ввімкнення запалювання повертайте кільце 3 на перемикачі 1, доки символ не опиниться навпроти позначки 2:

- **вимк**;
- **переривчасте чищення**;

Між двома протираннями склоочишувачі не функціонують протягом декількох секунд. Інтенсивність роботи залежить від швидкості автомобіля;

- **уповільнене безперервне протирання**.

Щоб зупинити роботу, знову перевірте кільце 3.

Примітка. Перш ніж заїхати під портал мийної установки, поверніть кільце 3 на ручці 1 у положення вимкнення, щоб вимкнути автоматичне очищення.

Дотримуйтеся порад із використання.

Після закінчення процедури поверніть кільце на ручці в положення зупинення, щоб не активувати очищення ненавмисно наступного разу.



Не відкривайте та не закривайте кришку багажника за допомогою склоочисників.



Перш ніж виконувати будь-які дії із заднім склом (миття, підігрів, очищення тощо), поверніть ручку 1 в положення "вимкнено".

Ризик завдання тілесних ушкоджень і / або травм.



Ефективність щіток склоочишувача

Слідкуйте за станом щіток склоочисників. Термін їх експлуатації залежить від Вас:

- вони повинні залишатися чистими, тому регулярно мийте склоочисники й вітрове скло мильною водою;
- не використовуйте щітки на сухому вітровому склі;
- відхиліть їх від вітрового скла, якщо вони довго не використовувалися;

Завжди змінюйте щітки, якщо зменшується ефективність їх роботи (приблизно один раз на рік) ➔ 352.

Застереження щодо використання склоочисників

- Перед застосуванням склоочисників в ожеледицю або снігопад потрібно очистити вітрове скло, інакше виникне ризик перегріву мотора склоочисників.
- Не використовуйте щітки, якщо щось заважає їх руху.

СКЛООЧИСНИК

Увімкнення/вимкнення очисника заднього скла

Увімкнення задньої передачі ініціює переривчасте очищення (якщо працюють передні склоочисники). Якщо автомобіль має меню індивідуальних установок, цю функцію можна ввімкнути або вимкнути ➔ 137.

На автомобілях, не оснащених меню персональних установок, цю функцію можна вимкнути, звернувшись до офіційного представника торгової марки.

Очисник намагатиметься усунути всі перешкоди із заднього скла (бруд, сніг тощо). Якщо перешкоди заважатимуть щітці рухатися, очисник може зупинитися. Усуньте перешкоду, зачекайте 30 секунд і повторно ввімкніть склоочисник за допомогою відповідної ручки.

Заходи безпеки

- В умовах ожеледиці, перш ніж застосовувати склоочисники, переконайтеся, що щітки не примерзли до вітрового скла. Якщо ввімкнути обледенілий склоочисник, можна пошкодити його щітку й мотор.
- Не вмикайте склоочисники, якщо скло сухе. Це призведе до передча-

сного зношування чи пошкодження щіток.

Задній склоочисник та склоомивач



Коли запалювання увімкнено, натисніть і утримуйте ручку **1**, а потім відпустіть її.

Якщо довго втримувати перемикач, окрім склоомивача вітрового скла, також увімкнуться задні склоочисники, які зроблять два послідовних рухи, а через декілька секунд – третій рух (функція повного очищення скла, яка забезпечує відсутність патьоків).

Коли Ви послабите ручку, вона повернеться у положення заднього склоочищувача.

Особливості:

– увімкнення омивача заднього скла за допомогою перемикача **1**, що триває понад 30 секунд, може привести до відключення насоса омивача заднього скла. **Це запобігає перегріву насоса.**

– якщо температура нижче нуля, рідина для склоомивачів може замерзнути на задньому склі, обмежуючи видимість. Перш ніж очищувати, обігрійте заднє скло шляхом обдування.

ЗАПУСК, ЗУПИНКА ДВИГУНА

Запуск двигуна



67199



66297

Карта повинна бути в зоні дії **1**.

Щоб запустити:

- натисніть на педаль гальма;
- натисніть кнопку **2**. На панелі приладів з'явиться повідомлення "READY", яке супроводжується звуковим сигналом.

Повідомлення зникне, коли швидкість автомобіля перевищить 5 км/год.

Особливі випадки

- Якщо принаймні одну з умов для запуску не буде виконано, на панелі приладів відобразиться повідомлення "Натисн.на гальма + START";
- у деяких випадках для розблокування кермової колонки необхідно повертати кермо, натискаючи на кнопку запуску **2**. Повідомлення "Поверніть кермо + START" попередить вас про це.

i Залежно від моделі автомобіля, у вас може бути цифровий ключ, який пропонує всі функції картки. Однак якщо картку було залишено всередині автомобіля, а двері були зачинені цифровим ключем, усі функції картки будуть заблоковані.

Додаткові відомості наведено в розділі "Цифровий ключ" ➔ **65**.

i Під час оновлення системи через мультимедійну систему, ви не зможете запустити двигун.

Зачекайте, доки встановляться оновлення, і вже після цього запусайте двигун.

Детальні відомості щодо оновлення системи див. в інструкції з експлуатації мультимедійної системи.

ЗАПУСК, ЗУПИНКА ДВИГУНА



Двигун можна завести, лише якщо шнур для заряджання від'єднано.

3



Запуск режиму "вільні руки" з відкритим багажником

У цьому випадку не слід зберігати карту в багажнику, щоб зменшити ризик її втрати.

Функція аксесуарів

(при вимкненому двигуні)

Щойно Ви потрапляєте до салону, Ви можете користуватися певними

функціями (радіо, навігація, склоочисники тощо).

Якщо карта перебуває в салоні, щоб активувати інші функції, натисніть кнопку **2**, не використовуючи педалі.

Функціональні збої



В деяких випадках карта "вільні руки" може не діяти:

- розряджена батарея карти, розряджена додаткова акумуляторна батарея на 12 В тощо;
- карта знаходиться поблизу пристроїв, що працюють на тій самій частоті (монітор, мобільний телефон, ігровий пристрій тощо);

– автомобіль знаходиться в зоні сильних електромагнітних випромінювань.

Повідомлення "Наблиз. карту до кнопки + START" з'явиться на приладовій панелі.

Натисніть педаль гальма, потім покладіть картку **4** (кнопкою донизу) на в зоні розміщення картки "вільні руки" **3** на верхній консолі **A**.

Натисніть кнопку **2**, щоб запустити автомобіль. Повідомлення зникне.

ЗАПУСК, ЗУПИНКА ДВИГУНА

Зупинка двигуна



Автомобіль слід зупинити.

Натисніть кнопку **2**: двигун вимкнеться, на панелі приладів зникне повідомлення "READY" та буде застосовано електричне стоянкове гальмо.

Якщо ви намагатиметеся вимкнути двигун, коли карти немає в салоні, на панелі приладів з'явиться повідомлення "Відс ключ-картка натис/ утр START": натисніть і утримуйте кнопку **2** більше двох секунд.

Після вимкнення двигуна пристрої автомобіля (радіо тощо) функціонуватимуть ще протягом приблизно 45 хвилин.

Після відкриття дверей водія ці пристрої будуть вимкнені.



Ніколи не вимкняйте запалювання до повної зупинки автомобіля, адже це може призвести до відключення допоміжного обладнання: Після зупинки двигуна припиняють працювати підсилювач керма й системи пасивної безпеки, зокрема airbags та натягувачі ременів безпеки.



Відповідальність водія під час стоянки або зупинки автомобіля

Ніколи, навіть ненадовго, не залишайте автомобіль, якщо в ньому перебуває тварина, дитина або дорослий з обмеженими можливостями.

Вони можуть поставити під загрозу себе або інших осіб, наприклад внаслідок запуску двигуна або активування такого обладнання, як склопідйомники або система блокування дверей...

Також треба пам'ятати що в теплу пору року та/або на сонці, температура всередині салону підвищується дуже швидко.

ЦЕ МОЖЕ ПРИЗВЕСТИ ДО ОТРИМАННЯ ТЯЖКИХ ТРАВМ АБО ЗАГИБЕЛІ.

ФУНКЦІЯ ШВИДКОГО СТАРТУ З МІСЦЯ



Процедура старту з місця (Launch Control) — це функція, яка дозволяє автомобілю прискорюватися з максимальною швидкістю за оптимального зчеплення шин із землею.

Примітка. Launch Control Функція доступна лише в тому випадку, якщо тягова батарея та двигун досягли своїх робочих температур.

Щоб забезпечити максимальну продуктивність, ми рекомендуємо використовувати цю функцію, коли акумулятор майже заряджений.



Надмірне використання цієї функції зменшить термін експлуатації механічних компонентів. Щоб отримати додаткову інформацію, зверніться до офіційного представника торгової марки.

Активация системи

Система активується наступним чином:

- при працюючому двигуні та нерухомому автомобілі ввімкніть положення **D**;
- режим Sport активовано → 298;
- лівою ногою сильно натисніть на педаль гальма;
- утримуючи ногу на педалі гальма, натиснути кнопку Обгін (OV) на кермі **1** до тих пір, поки на панелі приладів не відобразиться повідомлення "Launch Control готов. Повний газ";
- відпустіть кнопку **1**;
- протягом 60 секунд, утримуючи ліву ногу на натиснутій педалі гальма, правою ногою повністю натисніть на педаль газу **за крайнє положення**, доки на панелі приладів не відобразиться повідомлення "Launch Control активн. Відпуст. гальмо";
- впродовж чотирьох секунд відпустіть педаль гальма, щоб увімкнути

спортивний запуск автомобіля, що супроводжується спеціальною анімацією на панелі приладів;



Не використовуйте цю функцію на слизькій або мокрій дорозі.

Існує ризик втрати контролю над автомобілем.

Умови, за яких система не активується

Певні умови перешкоджатимуть активації системи:

- включення положення **R** або **N**;
- при активованому режимі Збереження або Звичайний повідомлення "Launch Control недоступний у цьому DRIVE MODE" виводиться на панелі приладів → 298;
- рівень заряду тягової акумуляторної батареї занадто низький;
- температура тягової батареї занадто низька або занадто висока;
- занадто низька або занадто висока температура двигуна;
- збій системи автомобіля (ESC, тощо).

Примітка. Якщо функцію заблоковано з однієї з наведених вище причин, повідомлення "Launch Control недо-

ФУНКЦІЯ ШВИДКОГО СТАРТУ З МІСЦЯ

ступн." відображається на панелі приладів.



Використання цієї функції значно прискорює знос шин ➔ 338.



Ураховуючи інтенсивність прискорення, цю функцію можна використовувати лише за належних дорожніх умов і відповідно до місцевих правил.

Перш ніж скористатися цією функцією, переконайтеся, що всіх умов дотримано.

Існує ризик аварійної ситуації й отримання тяжких тілесних ушкоджень.

ФУНКЦІЯ "OVERTAKE"

Вступ



Якщо натиснути кнопку "OV" **1** на кермі, двигун забезпечить максимальну продуктивність, миттєво збільшивши прискорення автомобіля.

Ви повинні натиснути та утримувати кнопку "OV" **1**, щоб функція залишалася активованою. Максимальна тривалість функції становить приблизно 10 секунд.

Після цього та/або після відпускання кнопки автомобіль відновлює свою нормальну роботу.



Ураховуючи інтенсивність прискорення, цю функцію можна використовувати лише за належних дорожніх умов і відповідно до місцевих правил. Перш ніж скористатися цією функцією, переконайтеся, що всіх умов дотримано.
Існує ризик аварійної ситуації й отримання тяжких тілесних ушкоджень.

Активація системи

Для активації функції необхідно виконати наступні умови:

- при включеному двигуні положення **D** має бути задіяно;
- режим Звичайн. або Sport має бути активовано ➔ **298**;
- швидкість автомобіля не дорівнює нулю;
- педаль газу натиснута;
- тягова батарея і двигун вийшли на робочу температуру.

Дисплей



У будь-який час ви можете перевірити, чи доступна ця функція, переглянувши діапазон, що залишився, на датчику "OV" **2**, що відображається на панелі приладів.

Коли датчик "OV" **2** порожній, функція більше недоступна і необхідно дочекатися його поступової підзарядки. Для цього просто відпустіть кнопку "OV" **1**, й датчик **2** почне поступово заряджатися.

Час, необхідний для повної зарядки датчика "OV" **2**, становить максимум 30 секунд.

Примітка. Не потрібно чекати, поки датчик **2** повністю зарядиться, щоб

ФУНКЦІЯ "OVERTAKE"

активувати функцію. Ця можливість доступна, якщо датчик не порожній.

Умови, за яких система не активується

Певні умови перешкоджатимуть активації системи:

- включення положення **R** або **N**;
 - активується режим "Збереження".
- У цьому випадку повідомлення "Overtake недоступний у цьому DRIVE MODE" з'являється на панелі приладів ➔ 298;
- датчик "OV" **2** порожній;
 - рівень заряду тягової акумуляторної батареї занадто низький;
 - збій системи автомобіля (ESC, тощо).

Операційні обмеження та тимчасова недоступність

За певних умов (занадто висока або занадто низька температура акумулятора або двигуна тощо) доступність функції "Обгін" може бути обмежена або навіть тимчасово заблокована.

Коли функція обмежена, датчик "OV" **2** на панелі приладів може бути не повністю заряджений.

Якщо функція заблокована, датчик "OV" **2** відображається на панелі приладів як порожній. Якщо натисну-

ти кнопку "OV" **1**, на панелі приладів з'явиться повідомлення "Overtake недоступн.", яке інформує вас про те, що функція недоступна.

КЕРУВАННЯ ПЕРЕМИКАННЯМ ШВИДКОСТЕЙ

Вибір елементів керування



Перемикачі **R N** та **D** можуть використовуватися для включення різних положень коробки передач:

- **R**: задній хід;
- **N**: нейтральна передача;
- **D**: водіння в автоматичному режимі.

Передача, яку увімкнено, відображається на панелі приладів для довідки.

Щоб перевести важіль у положення **N**

Коли автомобіль стоїть на місці, двигун працює, натисніть педаль гальма

та коротко натисніть перемикач **N** (вбудований індикатор на перемикачі **N** загориться білим, а на панелі приладів відобразиться **N**).

Керування в автоматичному режимі

Коли автомобіль стоїть на місці, двигун працює, а нога на педалі гальма, коротко натисніть перемикач **D** (вбудований індикатор на перемикачі **D** загориться білим, а на панелі приладів відобразиться **D**).

Примітка. Якщо, коли автомобіль стоїть на місці, вибрати положення **D, R**, автомобіль почне рухатися, щойно ви відпустите педаль гальма (без натискання на педаль газу).

Якщо принаймні одну умову не виконано, на панелі приладів протягом близько п'яти секунд блиматиме символ поточного режиму, а також протягом близько 5 секунд відобразитиметься повідомлення "Натисніть педаль гальма".

У більшості випадків вам не доведеться використовувати перемикачі під час їзди.

Примітка. Коли двигун запущено, автомобіль рухається зі швидкістю 0–14 км/год і вибрано режим **N** або **R**, не потрібно натискати на педаль гальма, щоб увімкнути режим

D. Це корисно, коли, маневруючи під час паркування, потрібно по чергово-го вмикати передню та задню передачі.

Включення задньої передачі

Коли автомобіль стоїть на місці, двигун працює, а нога на педалі гальма, коротко натисніть перемикач **R** (вбудований індикатор на перемикачі **R** загориться білим, а на панелі приладів відобразиться **R**).



Якщо, коли автомобіль стоїть на місці, вибрати положення **D, R**, автомобіль почне рухатися, щойно ви відпустите педаль гальма (без натискання на педаль газу).

Якщо педаль гальма не натиснута, поточне положення блимає протягом приблизно п'яти секунд, а на панелі приладів продовжує відображатися індикатор **1**.

Примітка. Коли двигун запущено, автомобіль рухається зі швидкістю 0–10 км/год і вибрано режим **N** або **D**, не потрібно натискати на педаль гальма, щоб увімкнути режим **R**. Це корисно, коли, маневруючи під час паркування, потрібно по чергово-

КЕРУВАННЯ ПЕРЕМИКАННЯМ ШВИДКОСТЕЙ

го вмикати передню та задню передачі.

Паркування автомобіля

Коли автомобіль нерухомий, натисніть на педаль гальма та коротко натисніть перемикач **N**.

Примітка. Після ввімкнення після зупинки двигуна положення зберігається, **N** доки запалювання автомобіля знову не ввімкнеться.

Переконайтеся, що стоянкове гальмо задіяне і автомобіль не рухається → 175.



Автоматичне стоянкове гальмо можна використовувати, щоб утримувати автомобіль у нерухомому стані. Перед тим як вийти з автомобіля, перевірте ввімкнення автоматичного стоянкового гальма. Вмикання автоматичного стоянкового гальма підтверджується загорянням індикатора на перемикачі автоматичного стоянкового гальма, а також загорянням індикатора



на панелі приладів, доки не буде заблоковано двері. Залежно від автомобіля, у верхній частині вітрового скла наклеюється етикетка як нагадування про це → 175.



Переведення важеля вибору передач в положення **N** не блокує механічно ведучі колеса, отже переконайтеся, перш ніж залишити автомобіль, що його належним чином зафіксовано на місці.



Задля Вашої безпеки, ніколи не вимикайте двигун до повної зупинки автомобіля.

Функціональні збої

У разі несправності двигуна або електричної системи (акумуляторної батареї тощо), переконайтеся, що автомобіль належним чином знерухожено.

КЕРУВАННЯ ПЕРЕМИКАННЯМ ШВИДКОСТЕЙ



Зіткнення нижньої частини автомобіля з дорожнім знаком, високим тротуаром або іншими об'єктами, властивими міським дорогам, під час маневрування може призвести до пошкодження автомобіля (наприклад, деформації осі).

Щоб запобігти ризику ДТП, проходите перевірку автомобіля у представника торгової марки.

РЕКУПЕРАТИВНА ГАЛЬМІВНА СИСТЕМА

Вступ



1



2

Після того, як ви відпустите педаль газу, застосовуватиметься рекупера- тивне гальмування, щоб уповільнити автомобіль.

Уся ця енергія буде перетворена на електричну для заряджання тягової акумуляторної батареї.

Пульт керування під кермом **2** може використовуватися для підсилення або послаблення ефекту рекупера- тивного гальмування.



За жодних обставин не слід використовувати рекупера- тивну гальмі- ву систему замість пе- далі гальма.



За певних умов (повністю заряджений акумулятор занадто гарячий або за- надто холодний, двигун гарячий тощо) робота системи рекупе- ративного гальмування буде обмежена, що призведе до зменшення гальмування двигу- ном при відпусканні педалі акселератора.

На панелі приладів індикатор вимірювача потужності **1** інфор- мує про наявний потенціал ре- купера- тивного гальмування. Тим не менш, гальмівна зда- тність при використанні педалі гальма збережеться і, як і рані- ше, дозволить обмежити швид- кість автомобіля.

3

РЕКУПЕРАТИВНА ГАЛЬМІВНА СИСТЕМА

Перемикач керування рекуперативним гальмуванням 2

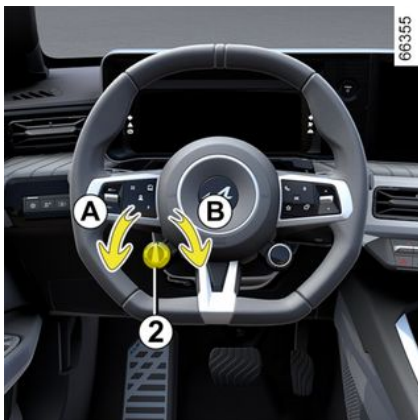

Сенсорне керування 2 можна використовувати для зміни рівня рекуперативного гальмування:

- поверніть перемикач 2 у напрямку **A**, щоб збільшити гальмування двигуном при відпусканні педалі акселератора;
- поверніть перемикач 2 у напрямку **B**, щоб зменшити гальмування двигуном при відпусканні педалі акселератора.

Рівень, вибраний за допомогою перемикача 2, не працює, поки активована функція адаптивного круїз-контролю → 257.

Керування автомобілем з використанням системи рекуперативного гальмування



3

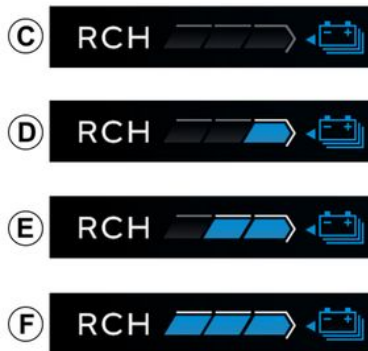

Рівні рекуперації гальмівної системи

Залежно від рівня, вибраного за допомогою перемикача 2, індикатор 3 інформує про рівень рекуперативного гальмування:

- **C**: рівень "Вільний рух" для плавної та економічної їзди, за замовчуванням пов'язаний із режимом збереження. Вимагає, щоб ви керували автомобілем з більшим передчуттям;
- **D**: низьке гальмування двигуном при відпусканні педалі акселератора, за замовчуванням пов'язане з режимами "Звичайний" і "Спортивний";
- **E**: середнє гальмування двигуном при відпусканні педалі акселератора;
- **F**: високе гальмування двигуном при відпусканні педалі акселератора.

Примітка. Коли двигун вимкнено, поточний рівень рекуперативного гальмування зберігається.

СТОЯНКОВЕ ГАЛЬМО

Автоматичне стоянкове гальмо

Робота в автоматичному режимі



Ввімкнення автоматичного стоянкового гальма

Автомобіль під час стоянки можна утримувати в нерухомому положенні за допомогою автоматичного стоянкового гальма:

- натисканням кнопки запуску/зупинки двигуна **1** ;
або
- якщо відстібнуто ремінь безпеки водія;
або
- якщо відчинено двері водія.



Автоматичне стоянкове гальмо можна використовувати, щоб утримувати автомобіль у нерухомому стані. Перед тим як вийти з автомобіля, перевірте ввімкнення автоматичного стоянкового гальма. Увімкнення стоянкового гальма підтверджує світіння індикатора **2** на перемикачі **3** та індикатора

 на панелі приладів, які вимикаються тільки після блокування дверей. Про це нагадує етикетка, розташована у верхній частині вітрового скла (залежно від моделі автомобіля).

В усіх інших випадках, автоматичне стоянкове гальмо не буде ввімкнено. В такому разі слід ввімкнути стоянкове гальмо вручну.

Блокування автоматичного стоянкового гальма підтверджується індикатором  на панелі приладів, а також увімкненням індикатора **2** на перемикачі **3**.

Слід за вимкненням двигуна, індикатор **2** згасне через кілька хвилин пі-

СТОЯНКОВЕ ГАЛЬМО

сля ввімкнення автоматичного стоянкового гальма, а індикатор  вимкнеться після блокування автомобіля.

Примітка. У деяких випадках (несправність автоматичного стоянкового гальма, ручне розблокування стоянкового гальма тощо), щоб попередити водія про вимкнення автоматичного стоянкового гальма, спрацьовує звуковий сигнал і на панелі приладів відображається повідомлення "Використайте стоянкове гальмо".

- **при увімкненому двигуні:** після відкриття дверей водія;
- **якщо двигун вимкнено:** коли відкриті передні двері.

В такому разі потягніть і відпустіть перемикач **3**, щоб увімкнути автоматичне стоянкове гальмо.

Автоматичне розблокування стоянкового гальма

Стоянкове гальмо вимикається:

- коли автомобіль починає прискорюватись;
- або
- при переході з **N** до **R/D**.



Автоматичне стоянкове гальмо можна використовувати, щоб утримувати автомобіль у нерухомому стані. Перед тим як вийти з автомобіля, перевірте ввімкнення автоматичного стоянкового гальма. Увімкнення стоянкового гальма підтверджує світіння індикатора **2** на перемикачі **3** та індикатора  на панелі приладів, які вимикаються тільки після блокування дверей. Про це нагадує етикетка, розташована у верхній частині вітрового скла (залежно від моделі автомобіля).

Вмикання вручну

Автоматичне стоянкове гальмо можна ввімкнути вручну.

Увімкнення автоматичного стоянкового гальма вручну

Потягніть перемикач **3**. На панелі приладів з'являється індикатор **2** та

індикатор .

Вимкнення автоматичного стоянкового гальма вручну

Щоб увімкнути запалення, не натискаючи педалі, натисніть кнопку **1**. Натисніть на педаль гальма, потім натисніть перемикач **3**: індикатор **2**

на вимикачі й індикатор  на панелі приладів зникають.

Точна зупинка

Щоб увімкнути автоматичне стоянкове гальмо вручну (наприклад, при зупинці за ввімкненого двигуна, на червоне світло), потягніть і відпустіть перемикач **3**. Розблокування стоянкового гальма відбудеться автоматично при наступному запуску двигуна.

Особливі випадки

Під час зупинки на схилі або з причепом потягніть перемикач **3** та утримуйте його декілька секунд для забезпечення максимального гальмування.

Якщо двері водія відкриті або погано закриті, ремінь безпеки водія не пристебнуто, і двигун ввімкнено, автоматичне блокування деактивується заради безпеки (для того щоб не допустити рух автомобіля без водія). Повідомлення "Вимкніть стоянкове

СТОЯНКОВЕ ГАЛЬМО

гальмо" з'являється на панелі приладів, коли водій натискає педаль газу.

Функціональні збої

– Якщо виникає несправність, на панелі приладів горить індикатор

 і відображається повідомлення "Перевірте стоянкове гальмо"

(іноді разом з індикатором ).

Якнайшвидше зверніться за консультацією до офіційного представника торгової марки.

– Якщо автоматичне стоянкове гальмо несправне, світиться індикатор

STOP і відображається повідомлення "Відмова ручного гальма", а також лунає звуковий сигнал. Іноді

загоряється індикатор .

– У разі несправності стоянкового гальма, коли панель приладів вимкнена, індикатор на вимикачі **2** почне блимати.

В цьому випадку слід негайно зупинити автомобіль відповідно до умов дорожнього руху.



Якщо відображається повідомлення "Електричний збій" або "Перевірте акумулятор"

або "Відмова ручного гальма", необхідно зупинити автомобіль. Для цього потягніть перемикач **3** і утримуйте його протягом приблизно 10 секунд.

Якщо зупинка здійснюється на схилі й цього потребують обставини, зафіксуйте колеса автомобіля додатковими засобами.

В іншому разі не можна гарантувати, що автомобіль не почне рухатися.

Зверніться по допомогу до офіційного представника торгової марки.



Ніколи не залишайте автомобіль без задіяного стоянкового гальма та без вимкнення двигуна. Насправді, якщо автомобіль зупинено і двигун працює з вибраною швидкістю, при натисканні на педаль газу автомобіль може поїхати.

Ризик аварії.



Відсутність звукового або візуального сигналу вказує на несправність панелі приладів. У такому випадку слід негайно припинити використання автомобіля відповідно до правил керування транспортним засобом. Переконайтесь в тому, що Ви поставили автомобіль на стоянкові гальма і зверніться за допомогою до офіційного представника торгової марки.

СТОЯНКОВЕ ГАЛЬМО

Функція "Autohold"

3

СТОЯНКОВЕ ГАЛЬМО

Вступ

Коли автомобіль зупиняється (під час заторів, зупинок на червоне світло на перехресті тощо), ця функція застосовує гальмівне зусилля, навіть якщо водій відпустив педаль гальма.

Гальмівне зусилля зникає, щойно автомобіль прискорюється з увімкненою передачею.

Активіація



Натисніть перемикач **1**.

Коли функція активується, загоряється індикатор **2** на перемикачі.

Деактивація

Натисніть перемикач **1**. Якщо ваш автомобіль підтримується силою гальмування, ви також можете натиснути на педаль гальма.

Коли функція вимикається, індикатор на перемикачі **2** згасає.

Якщо гальмівне зусилля застосовується, автоматичне стоянкове гальмо активується автоматично, коли:

- водій відчиняє двері; або
- водій відстібає ремінь безпеки; або
- в автомобілі ввімкнено гальма більше трьох хвилин.



Перед кожним запуском функція використовує режим, установлений у момент вимкнення двигуна.



Автоматичне стоянкове гальмо можна використовувати, щоб утримувати автомобіль у нерухомому стані. Перед тим як вийти з автомобіля, перевірте ввімкнення автоматичного стоянкового гальма. Індикатор на пе-

ремикачі **2** та індикатор на панелі приладів світяться, доки двері заблоковані. Про це нагадує етикетка, розташована у верхній частині вітрового скла (залежно від моделі автомобіля).

Умови для застосування гальмівного зусилля

Виконуватися мають такі умови:

- двері водія зачинені; і
- ремінь безпеки водія застебнуто; і
- розблоковано автоматичне стоянкове гальмо; і
- автомобіль рухається по дуже крутому схилу.

СТОЯНКОВЕ ГАЛЬМО

Коли застосоване гальмівне зусилля, на панелі приладів починає світитись індикатор .

3 Умови для переривання гальмівного зусилля

Виконуватися мають такі умови:

– автомобіль прискорюється з увімкненою передачею;

або

– водій вимикає цю функцію.

На панелі приладів гасне індикатор



Вступ

Ваш автомобіль було створено з бажанням дбати про **навколишнє середовище** впродовж усього часу його існування: при виробництві, під час утилізації та до кінця його експлуатації.

Виробництво

Виробництво вашого автомобіля здійснюється у промисловому комплексі, який використовує сучасні досягнення прогресу для зменшення екологічного впливу на прибережні зони та природу (зменшення споживання води та енергії, шумового та візуального впливу на середовище, викидів в атмосферу та воду, сортування та використання відходів в якості вторинної сировини)

Внесіть свій вклад у захист навколишнього середовища!

– Заборонено викидати автомобілі та їх деталі, що відпрацювали весь термін експлуатації. Їх потрібно передавати на утилізацію, яка відповідає екологічним стандартам.



61496

отримати інформацію про пункти збору, які гарантують дотримання екологічних стандартів відповідно до місцевого законодавства.

Повторна переробка

Ваш автомобіль принаймні на 85% підлягає переробці та принаймні на 95% відновленню.

Для досягнення цих цілей багато деталей автомобіля було створено так, щоб їх можна було переробляти

Матеріали та конструкція автомобіля були ретельно розроблені з метою забезпечення:

- полегшеного демонтажу та переробки спеціалізованими компаніями;
- сприяння безвідходній економіці (повторне використання, переробка, відновлення тощо).

Особливо це стосується акумуляторних батарей електромобілів.

З метою збереження сировинних ресурсів автомобіль також має в складі багато деталей з пластику, які можна переробити, або відновлюваної сировини.

- Зношені деталі та компоненти, замінені під час планового технічного обслуговування автомобіля, наприклад шини, необхідно утилізувати у спеціальних пунктах збору.
- Зношені **електричні** та **електронні** компоненти, які підлягають заміні (наприклад, акумуляторні батареї тощо), не можна викидати як сміття. Віднесіть їх до авторизованого офіційного представника торгової марки або зверніться до місцевих органів влади, щоб отримати інформацію про відповідні пункти переробки.
- Для вибору оптимального способу утилізації автомобіля в кінці його терміну експлуатації, ви можете зв'язатись з офіційним дилером або відвідати вебсайт виробника, щоб

ПОРАДИ ЩОДО КЕРУВАННЯ, РЕЖИМ КЕРУВАННЯ ЕСО

Вступ

Запас ходу визначений відповідно до стандартного затвердженого методу. Цей метод використовується усіма виробниками і дозволяє порівнювати автомобілі між собою.

Запас ходу залежить від умов експлуатації автомобіля, встановленого обладнання та стилю керування. Нижче зазначені поради щодо оптимізації запасу ходу.

Залежно від версії автомобіля, ви можете скористатися деякими вбудованими функціями для зменшення споживання енергії:

- на панелі приладів:
 - індикатор потужності;
- у мультимедійній системі:
 - дані, пов'язані з показниками споживання енергії;
 - графік середнього споживання енергії;
 - показники на основі стилю водіння;
 - Есо поради щодо керування автомобілем;
 - планувальник маршруту;
 - режим водіння Енергозбереження.

Індикатор потужності

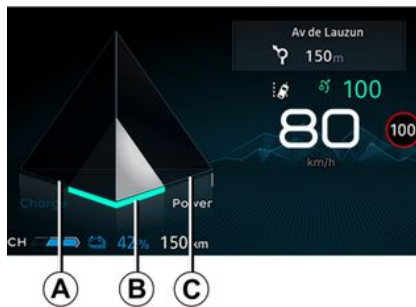

(на панелі приладів)

Вимірювач заряду дає змогу в режимі реального часу переглядати енергію, спожиту або відновлену під час руху автомобіля.

Зона поновлення А запасу енергії

Коли під час їзди ви відпускаєте педаль газу або витискаєте педаль гальма, у момент гальмування двигун виробляє електричний струм, який використовується для гальмування автомобіля та зарядки тягової акумуляторної батареї ➔ 173.

"Оптимальна" В зона використання

Вказує на економічне водіння, збалансоване між відновленням і витратою енергії.

"Споживання енергії" С: область використання

Тягова акумуляторна батарея подає електроенергію, необхідну для належної роботи двигуна та руху автомобіля.



Наявність і відображення цієї інформації залежить від вибраного типу освітлення ➔ 133.

Показники останньої подорожі

В автомобілях із такою функцією після вимкнення двигуна "Журнал даних про поїздки" виводиться на мультимедійний екран 3. Цей журнал відображає інформацію про вашу останню поїздку:

- середнє споживання енергії;
- відстань, пройдена під час останньої поїздки, у милях або кілометрах;
- загальна оцінка з урахуванням показників прискорення та попереднього гальмування, а також вашого вміння регулювати швидкість;

ПОРАДИ ЩОДО КЕРУВАННЯ, РЕЖИМ КЕРУВАННЯ ЕСО

– поради, що дають змогу підвищити пробіг.

Детальніші відомості наведено в інструкції з експлуатації мультимедійної системи.

Система навігації

За допомогою даних системи навігації (інформації про ситуацію на дорозі, розташування найближчої зарядної станції тощо) прокладати маршрут і оптимізувати час заряджання значно легше.

Режим Енергозбереження

Режим Енергозбереження – це функція, що оптимізує запас ходу автомобіля. Функція також впливає на роботу деяких систем автомобіля, що споживають енергію (кондиціонер тощо), і на поведінку автомобіля (прискорення, використання круїзконтролю, зменшення швидкості тощо).

Увімкнення/вимкнення з екрана мультимедійної системи 3



Залежно від моделі автомобіля, щоб увімкнути або вимкнути цю функцію, дотримуйтеся інструкцій з експлуатації мультимедійної системи.

Увімкнення, вимкнення за допомогою перемикача 4



Залежно від моделі автомобіля натисніть на перемикач 4.

Під час руху можна тимчасово вийти з режиму Енергозбереження, щоб двигун працював краще.

Для цього натисніть педаль газу сильно і до кінця. Режим Енергозбереження знову активується одразу після відпускання педалі газу.



Коли активовано режим Енергозбереження, швидкість автомобіля обмежена 130 км/год.

ПОРАДИ ЩОДО ЗБІЛЬШЕННЯ ДАЛЬНОСТІ ПРОБІГУ

На дальність пробігу електромобіля можуть суттєво впливати кілька факторів, які ви частково можете контролювати.

До цих факторів належить:

- швидкість і стиль керування;
- тип дороги;
- рівень обігріву;
- тип шин;
- використання електричного обладнання;
- завантаженість автомобіля.

Крім того, у режимі Енергозбереження споживання енергії всіма енерговитратними елементами (двигуном тощо) автоматично зменшується до мінімального рівня. ➔ 182

Швидкість і стиль керування



62427

Їзда на великій швидкості суттєво зменшує дальність пробігу автомобіля.

Приклади (на рівномірній швидкості):

- зниження швидкості приблизно зі 130 км/год до 110 км/год дає змогу заощадити приблизно до 20% запасу пального;
- зниження швидкості приблизно зі 90 км/год до 80 км/год дає змогу заощадити приблизно до 10% запасу пального.

Спортивний стиль керування також зменшує дальність пробігу, тому рекомендується вибирати більш спокійний стиль водіння.

Поради

- підтримуйте постійну швидкість;
- стежте за доступними показниками (датчик поточного споживання палива, журнал поїздки тощо), щоб знати про умови водіння ➔ 182;
- пристосуйте свій стиль керування так, щоб уникнути надмірного споживання енергії;
- відпустіть педаль газу або гальмуйте поступово, щоб поновити запаси енергії.

Тип дороги



66286

Не намагайтеся рухатися вгору з тією ж швидкістю, що й на рівній дорозі; не слід витискати педаль газу частіше, ніж під час руху рівною дорозою.

ПОРАДИ ЩОДО ЗБІЛЬШЕННЯ ДАЛЬНОСТІ ПРОБІГУ

гою. - по можливості зберігайте теж саме положення ноги на педалі газу.

Температурний комфорт

62429

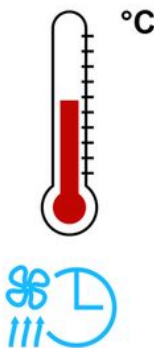

Використання систем обігріву чи кондиціонування зменшує дальність пробігу автомобіля.

Щоб підтримувати запас ходу автомобіля, перед початком його використання рекомендується вибрати режим "програмування" → 307.

Завантаженість автомобіля

Не перевантажуйте автомобіль.

Шини

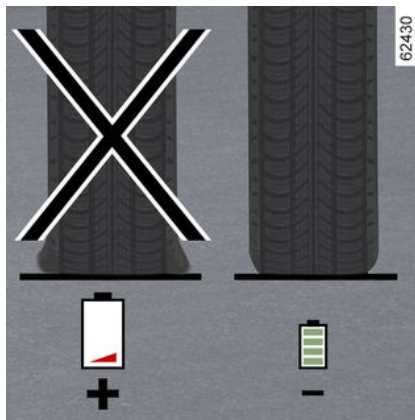

Недостатньо накачані шини збільшують обсяги споживання енергії. Тиск у шинах повинен відповідати тому, який указано для вашого автомобіля.

Слід використовувати шини від оригінального виробника, тих самих розмірів, того ж виду та структури. Використання нерекomenдованих шин може значно зменшити запас ходу → 338 автомобіля.

СИСТЕМА КОНТРОЛЮ ТИСКУ ПОВІТРЯ В ШИНАХ

Вступ



Система контролює тиск в шинах у разі, якщо автомобіль обладнано відповідним чином.

Принцип функціонування

Кожне колесо має датчик у клапані для накачування, який перевіряє час від часу тиск у шинах.

Система відображає поточне значення тиску на панелі приладів **1** і попереджає водія в разі недостатнього тиску.

Встановлення еталонного значення тиску в шинах

Треба виконувати:

- якщо еталонне значення тиску в шинах має бути змінено відповідно до умов експлуатації (пустий автомобіль, завантажений автомобіль, рух по автомагістралі тощо);
- після перестановки коліс (не рекомендується);
- після заміни колеса.

Встановлення еталонного значення завжди має відбуватися після перевірки тиску повітря в шинах всіх 4 коліс в холодному стані.

Тиск в шинах має відповідати звичайним умовам експлуатації автомобіля (пустий автомобіль, завантажений автомобіль, рух по автомагістралі тощо).



Якщо автомобіль обладнано навігаційною системою, процедуру повторної ініціалізації також можна здійснити за допомогою екрана мультимедійної системи (див. інструкції з експлуатації обладнання).



Процес повторної ініціалізації за допомогою панелі приладів **1**

Запалювання ввімкнено, **автомобіль зупинено:**

- послідовно натискайте перемикач угору/вниз **2** необхідну кількість разів, доки не перейдете на вкладку "Тиск у шині";
- для початку ініціалізації натисніть униз та утримуйте (протягом 3 секунд) перемикач **2**.

Блимання символу шин вказує на те, що запит на скидання еталонного значення тиску повітря в шинах прийнято.

Відновлення еталонного значення може відбуватись протягом декількох хвилин під час руху автомобіля.

СИСТЕМА КОНТРОЛЮ ТИСКУ ПОВІТРЯ В ШИНАХ

Якщо після повторного встановлення значення виконувалися короткі поїздки, повідомлення про крок 3 в таблиці може й надалі відображатися після кількох успішних запусків двигуна.

Примітка. Еталонне значення тиску в шинах не має бути нижчим, ніж рекомендоване, яке вказано на краю дверей.

Процес повторної ініціалізації за допомогою екрана мультимедійної системи 3



Процедуру скидання потрібно виконувати, коли автомобіль не рухається, а запалювання ввімкнено.

Детальніші відомості наведено в інструкції з експлуатації мультимедійної системи.







Індикатор **STOP** вказує на необхідність – задля вашої безпеки – негайно зупинити автомобіль відповідно до умов дорожнього руху.

СИСТЕМА КОНТРОЛЮ ТИСКУ ПОВІТРЯ В ШИНАХ

Відображення повідомлень

У таблиці наведено повідомлення, які можуть з'являтися у зв'язку з процедурою повторного встановлення еталонного значення тиску повітря в шинах.

Етапи	Відображення	Повідомлення	Значення
1		Скиньте тиск у шинах, натисніть і утримуйте	Коли автомобіль не рухається, а запалювання ввімкнено, натисніть униз та утримуйте перемикач 2 , щоб розпочати процедуру повторного встановлення еталонного значення тиску повітря в усіх чотирьох шинах.
2		Розпочато вивчення тиску в шинах	Символи "---" напроти кожного колеса блиматимуть, указуючи на те, що система розпізнала процедуру встановлення значення тиску повітря в усіх чотирьох шинах.
3			Символи "---" напроти кожного колеса постійно світлитимуться. Система здійснює процедуру встановлення значення тиску повітря в усіх чотирьох шинах. Тепер можна їхати. Примітка. Під час повторного встановлення еталонного значення тиску повітря в шинах, контроль за рівнем тиску залишається.
4			Якщо відображається значення тиску повітря в шинах, це означає, що процедуру повторного встановлення еталонного значення тиску повітря в шинах успішно завершено.

СИСТЕМА КОНТРОЛЮ ТИСКУ ПОВІТРЯ В ШИНАХ

Регулювання тиску в шинах

Регулювати тиск необхідно на холодних шинах (дивіться етикетку, розташовану скраю на дверях водія).

Якщо визначити тиск повітря в холодних шинах неможливо, необхідно збільшити рекомендовані значення на 0,2–0,3 бар (3 PSI).

Забороняється спускати шини, якщо вони перебувають в нагрітому стані.



Це додаткова функція для покращення умов водіння.

Ця функція не замінює дій водія.

Вона не може ні в якому разі замінити пильність та відповідальність водія.

Перевіряйте тиск у шинах раз на місяць.

Заміна коліс/шин

Зверніться до офіційного дилера, щоб замінити шини й отримати інформацію про сумісні із системою аксесуари та їх наявність у представника марки. Використання будь-

яких інших аксесуарів може погіршити функціонування системи.



Заміна коліс

залежно від умов керування системою може знадобитись декілька хвилин для правильного визначення положення коліс і тиску в шинах; перевіряйте тиск в шинах після кожного втручання.

Аерозолі для заклеювання шин і комплект для накачування шин



Через застосування спеціально розроблених клапанів дозволяється використовувати тільки обладнання, рекомендоване виробником.

Див. сторінки ➔ 342.







СИСТЕМА КОНТРОЛЮ ТИСКУ ПОВІТРЯ В ШИНАХ

Проблеми з тиском шин



Повідомлення на панелі приладів сповістять вас у разі виникнення потенційних проблем із тиском у шинах (зду-

те колесо, проколоте колесо тощо). Індикатор **STOP** вказує на необхідність обов'язкової та негайної зупинки автомобіля з міркувань безпеки з урахуванням обставин дорожнього руху.

У таблиці наведено список екстрених повідомлень, які з'являються на панелі приладів **1**, коли система виявляє проблеми з тиском шин.

Бокові сигнали	Повідомлення	Відображення (відрізняється залежно від моделі автомобіля)	Значення
 горить (не блимає).	Відрегулюйте тиск у шинах		Значок колеса й значення тиску в шині відображаються жовтим кольором. Це вказує на те, що було виявлено шину з низьким тиском. Перевірте й відрегулюйте тиск у всіх чотирьох колесах у холодному стані й після цього здійсніть повторну ініціалізацію системи.
 + STOP горить (не блимає).	Прокол		Значок колеса й значення тиску в шині відображаються червоним кольором. Це вказує на те, що відповідна шина проколота або здута. Якщо шина здута, відрегулюйте тиск у всіх чотирьох колесах у холодному стані та здійсніть повторну ініціалізацію системи. У разі проколу замініть її самостійно або зверніться до офіційного представника торгової марки.
 блимає, потім безперервно горить разом	Перевірте датч. тиску у шинах		Одне або кілька коліс більше не відображаються. Цей індикатор вказує на несправність або відсутність датчика щонайменше на одному колесі. Зверніться за кваліфікованою допомогою до офіційного представника торгової марки

СИСТЕМА КОНТРОЛЮ ТИСКУ ПОВІТРЯ В ШИНАХ

Бокові сигнали	Повідомлення	Відображення (відрізняється залежно від моделі автомобіля)	Значення
з індикатором 			
 горить (не блимає).			Це вказує на те, що системі не вдалося визначити рівень тиску в кожній шині. Це могло статися через те, що ви скористалися датчиком, який не було схвалено офіційним представником торгової марки. Система контролю за рівнем тиску в шинах за допомогою датчиків залишається активною.

СИСТЕМИ КОРЕГУВАННЯ ТА ДОПОМОГИ ПРИ ЇЗДІ

Вступ

Залежно від моделі автомобіля до них входить:

- **ABS (антиблокувальна гальмівна система);**
- **системи динамічного контролю стійкості ESC з контролем недостатньої керованості на поворотах та системою антипробуксовування;**
- **системи допомоги при екстремому гальмуванні, та, залежно від комплектації автомобіля, системою попереднього гальмування;**
- **система допомоги під час зрушення з місця на підйомі;**
- **система гальмування при багаторазовому зіткненні;**
- **рекуперативна гальмівна система.**

Інші системи допомоги водієві описані в цій брошурі.



Ці функції є допоміжними при критичній їзді і дозволяють налаштувати поведінку автомобіля до бажаного керування. Ці допоміжні функції не замінюють водія. **Вони не змінюють обмежень автомобіля й не повинні спонукати до більш швидкої їзди.** Такі функції в жодному разі не можуть замінити водія під час маневрів, тож лише він несе відповідальність за керування автомобілем і має бути пильним на дорозі (водій повинен завжди бути готовим до непередбачуваних ситуацій, що можуть виникнути під час їзди).

ABS (антиблокувальна гальмівна система)

Під час інтенсивного гальмування ABS дозволяє уникнути блокування коліс, проконтролювати гальмівний шлях та зберегти контроль над автомобілем.

За таких умов зберігається здатність і можливість виконати під час гальмування маневри Крім цього, це до-

зволяє оптимізувати гальмівний шлях автомобіля за умов поганого зчеплення з ґрунтом (вологий ґрунт...)

Щоразу, коли обладнання починає діяти, тремтить педаль гальма. Система ABS в жодному випадку не дозволяє підвищити "фізичні" характеристики, пов'язані із станом зчеплення між шинами і покриттям ґрунту. Тому **суворо** дотримуйтесь правил безпеки дорожнього руху (дистанція між автомобілями...).



За умов виникнення аварійної ситуації рекомендується **різко натиснути і утримувати педаль гальма.** Немає необхідності здійснювати серію натискань на педаль гальма (вдаватись до переривчастого натискання). ABS буде регулювати зусилля, застосоване до системи гальмування.

Функціональні збої

– На панелі приладів світяться індикатори  і , а також (залежно від моделі автомобіля) відображаються повідомлення "Пере-

СИСТЕМИ КОРЕГУВАННЯ ТА ДОПОМОГИ ПРИ ЇЗДІ

вірте ABS", "Перевірте гальмову систему" і "Перевірте ESC": ABS, ESC і систему допомоги при екстремому гальмуванні вимкнено, **але гальмування все ще можливе**;

–  ,  ,  і **STOP**

горять на панелі приладів разом із повідомленням "Збій системи гальмування": **несправність системи гальмування**.

В обидвох випадках зверніться за кваліфікованою допомогою до офіційного представника торгової марки.



Ваше гальмування частково гарантоване.

Менше з тим, **екстремне гальмування є небезпечним** і передбачає обов'язкову й негайну зупинку відповідно до правил дорожнього руху. Зверніться по допомогу до офіційного представника торгової марки.

Динамічний контроль стійкості ESC з контролем недостатньої керованості на поворо-

тах та система антипробуксовування

Динамічний контроль водіння ESC

Ця система допомагає зберегти контроль керування автомобілем в «критичних» ситуаціях руху (уникнення перешкоди, втрата зчеплення на повороті...).

Принцип функціонування

Датчик повороту керма дозволяє водію вирахувати бажану траєкторію їзди.

Інші датчики, розташовані в автомобілі, вимірюють реальну траєкторію.

Система порівнює вказівки водія та траєкторії автомобіля та корегує останню, якщо необхідно, впливає на гальмування деяких коліс та/чи потужність двигуна. Коли система активується, на панелі приладів починає блимати індикатор .

Контроль недостатньої керованості на поворотах

Ця система оптимізує дію ESC у випадку недостатньої керованості на різких поворотах (втрата зчеплення передньої ходової частини).

Система захисту від буксування

Ця система допомагає обмежити пробуксовування ведучих коліс та

контролювати автомобіль у випадках, коли автомобіль рушає з місця, прискорюється чи уповільнює хід.

Принцип функціонування

За допомогою датчиків коліс система постійно вимірює й порівнює швидкість обертання ведучих коліс і відслідковує різке збільшення відносної швидкості їх обертання. Якщо будь-яке колесо почне пробуксовувати, система почне гальмувати його і продовжуватиме гальмувати, доки рушійна сила не буде відповідати рівню зчеплення під колесом.

Функціональні збої

Коли система виявляє збої в роботі, на панелі приладів з'являються повідомлення "Перевірте ESC" й почина-

ють світитися індикатори  і



. У цьому випадку ESC та система антипробуксовування дезактивуються.

Зверніться за кваліфікованою допомогою до офіційного представника торгової марки

Допомога при екстремому гальмуванні

Це допоміжна система до ABS, яка допомагає зменшити гальмівний шлях автомобіля.

СИСТЕМИ КОРЕГУВАННЯ ТА ДОПОМОГИ ПРИ ЇЗДІ

Принцип функціонування

Система може розпізнати ситуацію екстреного гальмування. У цьому випадку система допомоги при гальмуванні миттєво розвиває максимальну потужність і може запустити регулювання ABS.

Гальмування ABS здійснюється, поки педаль гальмування не буде ослаблена.

Стоп-сигнали вмикаються

Залежно від комплектації автомобіля аварійний сигнал може блимати під час різкого гальмування.

Попереднє гальмування

Залежно від комплектації автомобіля, якщо ви різко відпустите педаль акселератора, система зможе відразу почати гальмування, щоб зменшити гальмівний шлях.

Особливі випадки

Під час використання регулятора швидкості:

- якщо ви використовуєте педаль акселератора, при її відпусканні система може спрацювати;
- якщо педаль газу не використовується, система не ввімкнеться.

Функціональні збої

Коли система виявляє несправності в функціонуванні, повідомлення "Перевірте гальмову систему" і індика-

тор " " з'являються на приладовій панелі.

Зверніться за кваліфікованою допомогою до офіційного представника торгової марки



Ці функції є допоміжними при критичній їзді і дозволяють налаштувати поведінку автомобіля до бажаного керування. Ці функції не замінюють дій водія. Вони не змінюють обмежень автомобіля й не повинні спонукати до більш швидкої їзди. Такі функції в жодному разі не можуть замінити водія під час маневрів, тож лише він несе відповідальність за керування автомобілем і має бути пильним на дорозі (водій повинен завжди бути готовим до непередбачуваних ситуацій, що можуть виникнути під час їзди).

Система допомоги під час рушення з місця на підйомі

Система допомагає запускати двигун, коли автомобіль знаходиться на

схилі (якщо нахил перевищує певний кут). Вона не допускає руху автомобіля назад або вперед, та вмикає автоматичне блокування гальм після того, як водій відпускає педаль гальма та натискає на педаль газу.

Функціонування системи

Система працює, лише коли керування перемиканням швидкостей перебуває в будь-якому положенні, окрім положення **N**, а автомобіль зовсім не рухається (натиснуто педаль гальмування).

Система утримує автомобіль приблизно **2 секунди**. Потім, гальма поступово розблоковуються (автомобіль починає рух в умовах схилу).

СИСТЕМИ КОРЕГУВАННЯ ТА ДОПОМОГИ ПРИ ЇЗДІ



За деяких умов система допомоги під час рушання з місця на схилі не може повністю запобігти рухові автомобіля назад або вперед (якщо кут нахилу за великий тощо).

Водій може в усіх випадках натиснути на педаль гальма і заповігті, таким чином, скачуванню автомобіля назад.

Систему допомоги під час рушання з місця на підйомі не слід використовувати для довгої зупинки – використовуйте педаль гальма.

Ця функція не призначена для постійного утримання автомобіля на місці.

У разі необхідності, натисніть на педаль гальма для зупинки автомобіля.

Водій повинен бути особливо пильним під час руху на слизьких дорогах або в умовах поганого зчеплення з дорогою.

Ризики нанесення тяжких тілесних ушкоджень.

Гальмування при багаторазовому зіткненні

Гальмування при багаторазовому зіткненні знижує ризик додаткового зіткнення після аварії, тимчасово зупиняючи автомобіль.

Принцип функціонування

Коли система подушок безпеки виявляє зіткнення, спрацьовують натягвачі або подушки безпеки ➔ 87, а функція "Система попередження повторного зіткнення" активує електронну програму стабілізації (ESC), щоб загальмувати автомобіль.

Гальмування при багаторазовому зіткненні вимикається під час роботи, якщо:

– гальмівна сила, створювана водієм, який натискає педаль гальма, більша, ніж сила, створена автоматичним гальмуванням, викликаним функцією.

Примітка. Гальмування при багаторазовому зіткненні вимагає належного функціонування гальмівної системи вашого автомобіля.

Функціональні збої

Коли система виявляє збій в роботі, на панелі приладів з'являються повідомлення "Перевірка після зіткнен-

ня" та починає світитися індикатор



В цьому випадку функція деактивується. Зверніться за кваліфікованою допомогою до офіційного представника торгової марки

Рекуперативна гальмівна система

Під час гальмування рекуперативна система перетворює енергію, яка виробляється під час зменшення швидкості, в електричну.

Так тягова акумуляторна батарея на 400 В заряджатиметься, а запас ходу автомобіля збільшиться.

Функціональні збої

– на панелі приладів відображає-

ться символ  та повідомлення "Перевірте гальмову систему": **система допомоги при гальмуванні працює.**

У такому випадку для натискання педалі гальма може знадобитися більше зусилля.

Рекомендовано натискати педаль із великим зусиллям і утримувати її протягом тривалого часу.

СИСТЕМИ КОРЕГУВАННЯ ТА ДОПОМОГИ ПРИ ЇЗДІ

Зверніться за кваліфікованою допомогою до офіційного представника торгової марки

– на панелі приладів відображає-

3 ться символ **STOP** та повідомлення "Збій системи гальмування": **це вказує на несправність гальмівної системи.**

Зверніться до офіційного представника компанії.



Індикатор **STOP** вказує на необхідність – задля вашої безпеки – негайно зупинити автомобіль відповідно до умов дорожнього руху. Зупиніть двигун та не запускайте його знову. Зверніться по допомогу до офіційного представника торгової марки.

ДОДАТКОВІ ФУНКЦІЇ ДОПОМОГИ ВОДІЄВИ

My Safety

Вступ

Функцію "Моя безпека" можна використовувати для одночасного вимкнення або активації набору функцій допомоги водієві.

Залежно від автомобіля ви можете налаштувати функцію "Моя безпека" на екрані мультимедійної системи, вибравши функції допомоги водієві, які потрібно вимкнути групою.

Операція



Режим "ALL ON"

Залежно від автомобіля функції та конфігурації системи допомоги при керуванні є такими:

- звукове попередження про перевищення швидкості ➔ **231**;
- запобігання з'їзду зі смуги ➔ **198**;
- попередження водія про наближення до зон підвищеної пильності ➔ **229**;
- запобігання з'їзду з аварійної смуги ➔ **206**.

Після активації режиму "ALL ON": для підтвердження цього на панелі приладів висвічується повідомлення "My Safety All ON обрано". Активуються допоміжні засоби водіння, які доступні в цьому режимі.

Режим "Персоналізація"

Ви можете використовувати цей режим для **деактивації** або **повторної активації** певних допоміжних засобів водіння, доступних у режимі "ALL ON", попередньо налаштованому за допомогою налаштування "Персоналізація моїх засобів безпеки".

З увімкненим запалюванням двічі поспіль **натисніть** кнопку **1**, щоб активувати режим "Perso". При першому натисканні на панелі приладів з'являється повідомлення "Тисн. знову для My Safety Perso". При пер-

шому натисканні індикатор на кнопці **1** згасає. Активується режим "Perso". На панелі приладів з'явиться повідомлення "My Safety Perso обрано". Щоб повернутися в режим "ALL ON", **натисніть** один раз кнопку **1**. Загориться індикатор умонтований у кнопку **1**.



Залежно від автомобіля й часу, що минув після останньої зупинки двигуна, режим "ALL ON" активується повторно:

- коли автомобіль розблоковано;
- або
- при відчиненні дверей;
- або
- коли двигун перезапущено.

ДОДАТКОВІ ФУНКЦІЇ ДОПОМОГИ ВОДИЄВИ

"Персоналізація моїх засобів безпеки"



З міркувань безпеки виконуйте будь-які регулювання після зупинки автомобіля.



Налаштування "Персоналізація моїх засобів безпеки", збережені для режиму "Персоналізація", зберігаються під час останньої зупинки двигуна або при блокуванні дверей.

Конфігурація з екрана мультимедійної системи 2



Детальні відомості див. в інструкції з експлуатації мультимедійної системи.

Запобігання з'їзду зі смуги

Вступ



За допомогою інформації з камери **1** ця функція виправляє помилки в системі керування автомобілем, коли він перетинає суцільну чи переривчасту смугу або наближається до узбіччя (роздільника, бар'єра, тротуару, набережної тощо) з вимкненими покажчиками поворотів.

Залежно від налаштування, в разі перетину переривчастої смуги без активації індикаторів поворотів, функція:

- попереджає водія без коригування системи рульового керування;
- або

ДОДАТКОВІ ФУНКЦІЇ ДОПОМОГИ ВОДІЄВИ

– виправляє помилки в системі керування автомобілем.



Водій може в будь-який момент **знову взяти автомобіль під свій контроль** за допомогою керма.

Розміщення камери 1

Переконайтеся, що вітрове скло чисте та прозоре (на ньому немає бруду, снігу, конденсату тощо).



Це додаткова функція для покращення умов водіння. Вона в жодному разі не замінює водія. Незважаючи на її наявність, водій повинен завжди бути обережним і уважно стежити за ситуацією на дорозі.

Увімкнення/вимкнення

З екрана мультимедійної системи 2



Детальні відомості див. в інструкції з експлуатації мультимедійної системи.

За допомогою перемикача 3



– Для **деактивації функції**, якщо вона була попередньо вимкнена з режиму "Perso" функції "My Safety" → 197, двічі натисніть перемикач 3. На панелі приладів почне світитися



жовтим індикатором
– Щоб **повторно активувати функцію**, натисніть перемикач 3 один раз. На панелі приладів горить індикатор

ДОДАТКОВІ ФУНКЦІЇ ДОПОМОГИ ВОДІЄВИ

Операція



Після ввімкнення функції починає

світитися індикатор , а індикатори правої та лівої розділювальної смуги **4** відображаються на панелі приладів сірим кольором.

Функцію налаштовано на оповіщення або втручання, коли автомобіль рухається зі швидкістю вище приблизно –70 км/год, а індикатор



та індикатори правої та лівої розділювальної смуги **4** відображаються білим кольором.

Функція працює, якщо автомобіль:

– наближається до узбіччя без активації індикаторів повороту;

– перетинає суцільну смугу без включення індикаторів повороту;
– перетинає переривчасту смугу без активації індикаторів поворотів, якщо вибрано параметр "Дії на переривчастій смузі".

У таких випадках:

– функція діє на систему керування й коректує траєкторію автомобіля;

– попереджувальний сигнал  та індикатор **4** на панелі приладів із того боку, у який автомобіль з'їжджає зі смуги, стають жовтими.

Якщо коригування в системі керування автомобілем недостатньо, інди-

катор  та індикатор **4** на панелі приладів із того боку, у який автомобіль з'їжджає зі смуги, стають червоними, це супроводжується вібрацією керма.

Якщо параметр "Дії на переривчастій смузі" не вибрано, **функція подає звуковий сигнал**, якщо автомобіль перетинає переривчасту смугу без увімкнення індикаторів поворотів, а узбіччя дороги досить близько до лінії немає.

У цьому випадку функція попереджає водія:

– вібує кермо;

і

– індикатор  та індикатор **4** на панелі приладів із того боку, у який автомобіль з'їжджає зі смуги, стають червоними.

Примітка. При проходженні поворотів ця функція дає змогу трохи зрізати поворот.

Особливі випадки

попередження "Трим. контроль"

– Якщо система працює і більше не виявляє активність водія на кермі, на панелі приладів з'являється повідомлення "Трим. контроль", що супроводжується звуковим сигналом і, залежно від моделі автомобіля, чер-

воним індикатором , доки водій не візьме контроль над автомобілем.

– Якщо система працює занадто довго, на панелі приладів з'являється повідомлення "Трим. контроль", що супроводжується звуковим сигналом, і, залежно від моделі автомобіля, збоку від відповідної лінії червоним кольором горить інди-

катор  разом з індикатором **4**, доки водій не візьме контроль над автомобілем.

ДОДАТКОВІ ФУНКЦІЇ ДОПОМОГИ ВОДІЄВИ



Водій може в будь-який момент перервати корегування траєкторії за допомогою керма.

Автомобіль з функцією "Активна система допомоги водію"

Якщо одночасно з функцією "Вирівнювання по центру смуги руху" активована функція "Запобігання з'їзду зі смуги", відображення індикатора буде змінюватися наступним чином:

– працює функція "Вирівнювання по центру смуги руху": зелений індика-



тор



індикатор

на панелі приладів. Таким чином, в рамках надання інформації водію пріоритет віддається стану функції "Вирівнювання по центру смуги руху";

– функція "Вирівнювання по центру смуги руху" переведена в режимі очікування, а функція "Запобігання з'їзду зі смуги" не попереджає і не



втручається: сірий індикатор змінюється на сірий або білий інди-



катор на панелі приладів. Таким чином, в рамках надання інфор-

мації водію пріоритет віддається стану функції "Вирівнювання по центру смуги руху";

– функція "Вирівнювання по центру смуги руху" знаходиться в режимі очікування, а функція "Запобігання з'їзду зі смуги руху" готова або пра-

цює: індикатор  відображається на панелі інструментів червоним або жовтим кольором. Таким чином, в рамках надання інформації водію пріоритет віддається стану функції "Запобігання з'їзду зі смуги руху".

У будь-якому випадку ви завжди отримуєте інформацію про стан функції, коли вона керує системою рульового керування вашого автомобіля. Завжди відображається найкорисніша інформація.



Функція тимчасово недоступна/вимкнена

Система тимчасово недоступна або відключена в таких випадках:

- дуже швидкий з'їзд зі смуги;
- постійний рух по смугі;
- приблизно чотири секунди після зміни смуги;
- круті повороти;
- погіршена видимість;
- увімкнено один із покажчиків повороту;

- увімкнено аварійну світлову сигналізацію;
- включення задньої передачі;
- швидке прискорення;
- зміна ширини смуги;
- робота системи електронного контролю стійкості;
- робота антиблокувальної системи;
- увімкнення системи допомоги під час екстреного гальмування;
- втручання іншої функції, яка керує системою рульового керування, наприклад функція "Вирівнювання по центру смуги руху".

Якщо функція недоступна, на панелі

приладів індикатор  та індикатори коригування правої та лівої смуги  відображаються сірим кольором.

Якщо камера перекрита, на панелі приладів з'явиться повідомлення "Передня камера немає видимості". Очистіть зону, де розташовані датчики

Автоматичне вимкнення

Функція автоматично вимикається, якщо:

- система контролю динаміки автомобіля деактивована;
- електронна система стабілізації не працює;

ДОДАТКОВІ ФУНКЦІЇ ДОПОМОГИ ВОДІЄВИ

- несправна антиблокувальна система гальм;
- фаркоп електрично з'єднаний з роз'ємом зчіпки причепа;

– світиться індикатор **STOP**.

Коли функцію деактивовано, індика-

тор  відображається на панелі приладів жовтим.

Налаштування параметрів з екрана мультимедійної системи 2



За допомогою перемикача 3



Щоб отримати доступ до налаштувань цієї функції з екрана мультимедійної системи 2, див. інструкції з експлуатації мультимедійної системи:

- "Заїзд на переривчасту лінію": використовуйте це налаштування, щоб вибрати реакцію функції, якщо автомобіль перетинає переривчасту смугу без активації показників повороту:
 - вибране налаштування: функція може активувати дію на систему рульового керування автомобіля для корекції траєкторії автомобіля;
 - налаштування не вибрано: функція може попереджати водія за допомогою вібрації на кермі без

коригування траєкторії автомобіля.

- "Інтенсивн. дотику": налаштуйте вібрацію керма для функції "Запобігання з'їзду зі смуги";
- "Попередження про виїзд": налаштування рівня чутливості під час розпізнавання ліній. Для цього виберіть:
 - "Пізно": лінія, виявлена після перетинання;
 - "Стандартн.": лінія, виявлена під час наближення;
 - "Раннє": лінія виявлена поблизу.

Детальніші відомості наведено в інструкції з експлуатації мультимедійної системи.

Функціональні збої

Коли система виявляє збій у роботі, індикатори правої та лівої смуги й

попереджувальна лампочка  світяться жовтим на панелі приладів.

Іноді на панелі приладів також з'являється таке повідомлення:

- « Помічник кермув. недоступний » ;
- або
- « Перевірте передню камеру » ;
- або

ДОДАТКОВІ ФУНКЦІЇ ДОПОМОГИ ВОДІЄВИ

– « Перевірте Помічник кермув. ».

Зверніться за кваліфікованою допомогою до офіційного представника торгової марки

ДОДАТКОВІ ФУНКЦІЇ ДОПОМОГИ ВОДИЄВИ

Попередження



Це додаткова функція для покращення умов водіння. Вона в жодному разі не замінює водія. Незважаючи на її наявність, водій повинен завжди бути обережним і уважно стежити за ситуацією на дорозі.

Обслуговування/ремонт системи

- У разі зіткнення камеру може бути зміщено, що вплине на її подальшу роботу. Вимкніть відповідну функцію та зверніться до офіційного дилера.
- Будь-яке технічне обслуговування в зоні розташування камери (ремонт, заміна компонентів, модифікація вітрового скла тощо) має виконувати кваліфікований персонал.

Обслуговувати систему може лише офіційний представник торгової марки.

Тимчасове порушення в роботі системи

За певних умов роботу системи може бути порушено або вона може зазнати пошкодження. Зокрема:

- бруд, лід, сніг, конденсована вода тощо на вітровому склі тощо);
- складні конструкції поблизу (тунель тощо);
- погані погодні умови (дощ, сніг, град, ожеледиця тощо);
- погана видимість (ніч, туман тощо);
- нестандартні елементи дорожньої розмітки або ті, що важко розрізнити (наприклад, частково стерті, з надто великими інтервалами, нерівне дорожнє покриття тощо);
- засліплення (променями сонця, світлом фар зустрічних автомобілів тощо);
- вузька, звивиста (з крутими поворотами) чи нерівна дорога;
- рух на близькій відстані від іншого автомобіля, що їде по тій самій смузі.

У цьому разі функція "Запобігання перетину смуги руху" може реагувати неправильно або не реагувати взагалі.

Ризик небажаного чи невірнього корегування або відсутності корегування траєкторії.

Деактивація функції

Функцію потрібно вимкнути в таких випадках:

- область камери пошкоджено (з боку вітрового скла або внутрішнього дзеркала заднього виду);
- дорога слизька (сніг, ожеледиця, аквапланування, гравій тощо);
- погана видимість (ніч, туман тощо);

ДОДАТКОВІ ФУНКЦІЇ ДОПОМОГИ ВОДІЄВИ

- вітрове скло деформоване або на ньому є тріщини (не намагайтеся відремонтувати скло самостійно: його має замінити офіційний дилер);
- автомобіль буксирує причіп або трейлер;
- автомобіль в'їжджає на ділянку, де одночасно наявні декілька варіантів дорожнього маркування (ділянки, де ведуться дорожні роботи тощо).

ДОДАТКОВІ ФУНКЦІЇ ДОПОМОГИ ВОДИЄВИ

Запобігання з'їзду з аварійної смуги

Вступ

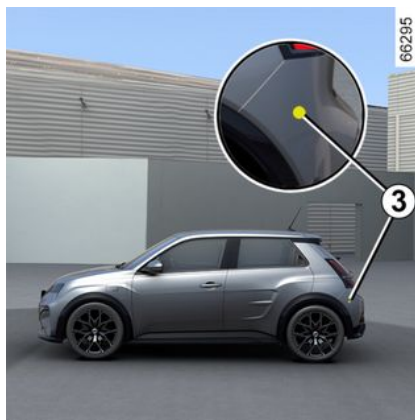

За допомогою інформації з переднього радара **2** й камери **1** ця функція виправляє помилки в системі керування автомобілем, якщо виникає ризик зіткнення з транспортним засобом, що рухається по суміжній смузі в протилежному напрямку, а покажчик повороту вимкнено.

Залежно від комплектації автомобіля, за допомогою інформації з бокових радарів **3** й камери **1** ця функція виправляє помилки в системі керування автомобілем, якщо виникає ризик зіткнення з транспортним засобом, що рухається з такою самою чи вищою швидкістю й перебуває в зоні дії задніх радарів.



Водій може в будь-який момент **знову взяти автомобіль під свій контроль** за допомогою керма.



Ця система надає додаткову допомогу в керуванні.

Ця система в жодному разі не замінює водія. Незважаючи на її наявність, водій повинен завжди бути обережним і уважно стежити за ситуацією на дорозі.

Розміщення камери **1**

Переконайтеся, що вітрове скло чисте та прозоре (на ньому немає бруду, снігу, конденсату тощо).

Розташування переднього радара **2**

Переконайтеся, що зону радара не закрито (брудом, снігом, неправильно встановленим/закріпленим номерним знаком), не пошкоджено, не змінено (зокрема, покрито фарбою) і не перекрито будь-яким аксесуаром, який встановлено в передній частині

ДОДАТКОВІ ФУНКЦІЇ ДОПОМОГИ ВОДІЄВИ

автомобіля (на рівні переднього бампера, логотипа тощо).

Розташування бічних радарів 3

Переконайтеся, що зона радара не закрита (брудом, снігом тощо), не пошкоджена й не змінена (зокрема, внаслідок фарбування тощо).

Активация/деактивация функції

Використання перемикача **A** "My Safety"



Двічі натисніть перемикач **A**, якщо функція була вимкнена в режимі "Perso" функції "My Safety" → 197.

Щоб повторно активувати функцію, натисніть перемикач **A**.

3 екрана мультимедійної системи **B**



Детальні відомості див. в інструкції з експлуатації мультимедійної системи.

Виявлення зустрічних транспортних засобів

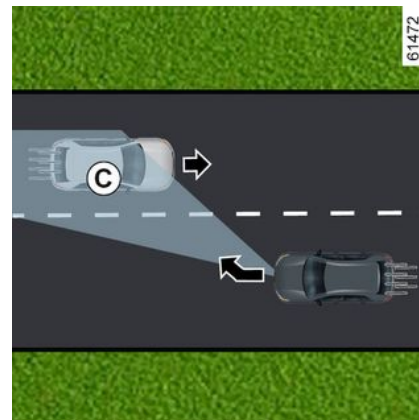
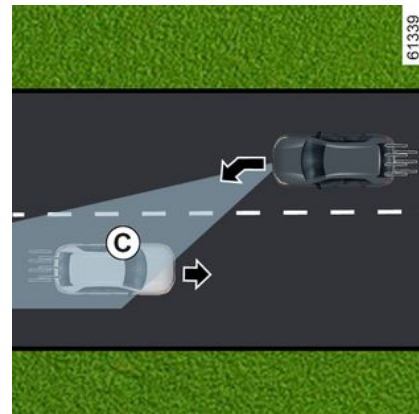

3

ДОДАТКОВІ ФУНКЦІЇ ДОПОМОГИ ВОДІЄВИ

– виправляє помилки в системі керування автомобілем.



3

Якщо під час руху зі швидкістю 70–110 км/год виникає ризик зіткнення з транспортним засобом, що рухається по суміжній смузі в протилежному напрямку й перебуває в зоні розпізнавання **C**, а покажчик повороту вимкнений, система:

– **попереджає про ризик зіткнення**:

повідомлення "Ризик зіткнення" відображається на панелі приладів разом із індикатором **4** червоного кольору, лінією з відповідного боку та звуковим сигналом. Символ **5** з'являється для відповідної сторони на панелі приладів;

i

 Водій може в будь-який момент перервати корегування траєкторії за допомогою керма.

 Це додаткова функція для покращення умов водіння. Вона в жодному разі не замінює водія. Незважаючи на її наявність, водій повинен завжди бути обережним і уважно стежити за ситуацією на дорозі.

Функція може не активуватися, якщо швидкість наближення перевищує приблизно 200 км/год (наприклад, ви їдете зі швидкістю 110 км/год, а автомобіль рухається у зворотному напрямку на сусідній смузі зі швидкістю 91 км/год.

У разі обгону

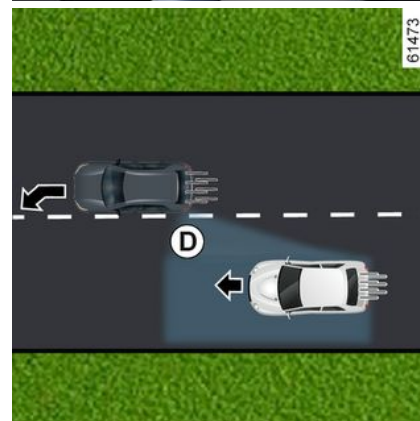

ДОДАТКОВІ ФУНКЦІЇ ДОПОМОГИ ВОДІЄВИ

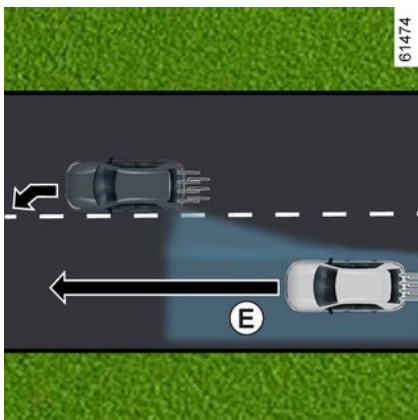

(суцільної чи переривчастої) і виникає ризик зіткнення з транспортним засобом, що перебуває в сліпій зоні **D** і рухається в тому самому напрямку чи швидко наближається ззаду або по суміжній смузі й перебуває в зоні виявлення **E**, система:

– **попереджає про ризик зіткнення:** блимає індикатор **Б**, на панелі приладів відображається повідомлення "Виявлена бокова перешкода", що супроводжується червоним кольором індикатора **4**, лінією з відповідної сторони і звуковим сигналом. Символ **5** з'являється для відповідної сторони на панелі приладів;

і

– **виправляє помилки в системі керування автомобілем.**

Тимчасово недоступно/система не активується

Система тимчасово недоступна або відключена в таких випадках:

- дуже швидкий з'їзд зі смуги;
- постійний рух по смузі;
- приблизно чотири секунди після зміни смуги;
- круті повороти;
- погіршена видимість;
- увімкнення одного з покажчиків поворотів (лише тоді, коли на сусідній

- смузі виявлено зустрічний автомобіль);
- увімкнено аварійну світлову сигналізацію;
- швидко прискорення;
- зміна ширини смуги;
- робота системи електронного контролю стійкості;
- робота антиблокувальної системи;
- робота системи допомоги під час екстреного гальмування;
- ...

Систему не можна активувати в таких випадках:

- камера не виявляє лінію (суцільну або переривчасту) на відповідній стороні;
- камера не виявляє одночасно дві межі смуги, по якій рухається ваш автомобіль;
- ввімкнена задня передача;
- перешкоди в полі огляду камери;
- передній радар перекритий;
- радары бокового огляду перекриті (залежно від моделі автомобіля);
- ...

Залежно від комплектації автомобіля, в разі перекривання одного з бічних радарів на панелі приладів відображається повідомлення "Бокові радары немає видимості".

Якщо передній радар перекритий, на панелі приладів з'явиться повідом-



Якщо під час руху із приблизною швидкістю, що перевищує ~ 70 км/год автомобіль наближається до лінії

ДОДАТКОВІ ФУНКЦІЇ ДОПОМОГИ ВОДІЄВИ

лення "Передній радар немає видимості".

Якщо камера перекрита, на панелі приладів з'явиться повідомлення "Передня камера немає видимості".

Очистіть зону, де розташовані датчики.

Автоматичне вимкнення функції

Система автоматично відключається, коли:

- система контролю динаміки автомобіля деактивована;
- електронна система стабілізації не працює;
- несправна антиблокувальна система гальм;
- фаркоп електрично з'єднаний з роз'ємом зчіпки причепа;

– світиться індикатор **STOP**.

Якщо автомобіль обладнано зчіпним пристроєм, який розпізнається системою, відображається повідомлення "Причіп: бічні радары недоступні". Це означає, що систему втримання транспортного засобу в межах смуги руху вимкнено.

Якщо автомобіль буксирує причіп або трейлер, в роботі системи можуть статися несподівані або непередбачувані зміни. Щоб уникнути несподі-

ваних або непотрібних змін, систему можна вимкнути.

Функціональні збої

Коли система виявляє несправність, на панелі приладів можуть з'явитися наступні повідомлення:

- « Перевірте передню камеру » ;
або
- « Перевірте передній радар » ;
або
- « Перевірте Помічник кермув. » ;
або (залежно від комплектації автомобіля)
- « Перевірте бокові радары ».

Зверніться за кваліфікованою допомогою до офіційного представника торгової марки

ДОДАТКОВІ ФУНКЦІЇ ДОПОМОГИ ВОДИЄВИ

Попередження



Це додаткова функція для покращення умов водіння. Вона в жодному разі не замінює водія. Незважаючи на її наявність, водій повинен завжди бути обережним і уважно стежити за ситуацією на дорозі.

Обслуговування/ремонт системи

- У разі удару камера чи радар (радари) можуть змститися, що вплине на їхню подальшу роботу. Вимкніть відповідну функцію та зверніться до офіційного дилера.
- Будь-які роботи в зоні розташування камери або радарів (заміна компонентів, ремонт, модифікація вітрового скла тощо) має виконувати кваліфікований персонал.

Обслуговувати систему може лише офіційний представник торгової марки.

Тимчасове порушення в роботі системи

За певних умов роботу системи може бути порушено або вона може зазнати пошкодження. Зокрема:

- бруд, лід, сніг, конденсована вода тощо на вітровому склі тощо);
- складні конструкції поблизу (тунель тощо);
- погані погодні умови (дощ, сніг, град, ожеледиця тощо);
- погана видимість (ніч, туман тощо);
- нестандартні елементи дорожньої розмітки або такі, які важко розрізнити (частково стерті, з надто великими інтервалами, деформована поверхня дороги...);
- засліплення (променями сонця, світлом фар зустрічних автомобілів тощо);
- вузька, звивиста (з крутими поворотами) чи нерівна дорога;
- рух на близькій відстані від іншого автомобіля, що їде по тій самій смузі.

У цьому разі функція "Запобігання з'їзду зі смуги" може активуватися неправильно або не реагувати взагалі.

Ризик небажаного чи невірною корегування або відсутності корегування траєкторії.

Деактивація функції

Функцію потрібно вимкнути в таких випадках:

- область камери (з боку вітрового скла або внутрішнього дзеркала заднього виду) чи радара (радарів) пошкоджена;
- дорога слизька (сніг, ожеледиця, аквапланування, гравій тощо);

ДОДАТКОВІ ФУНКЦІЇ ДОПОМОГИ ВОДІЄВІ

- погана видимість (ніч, туман тощо);
- вітрове скло деформоване або на ньому є тріщини (не намагайтеся відремонтувати скло самостійно: його має замінити офіційний дилер);
- автомобіль буксирує причіп або трейлер;
- автомобіль буксирується (допомога при аварії);
- автомобіль в'їжджає на ділянку, де одночасно наявні декілька варіантів дорожнього маркування (ділянки, де ведуться дорожні роботи тощо);
- ви їдете по дорозі без твердого покриття.

ДОДАТКОВІ ФУНКЦІЇ ДОПОМОГИ ВОДІЄВИ

Сліпі зони: попередження

Вступ

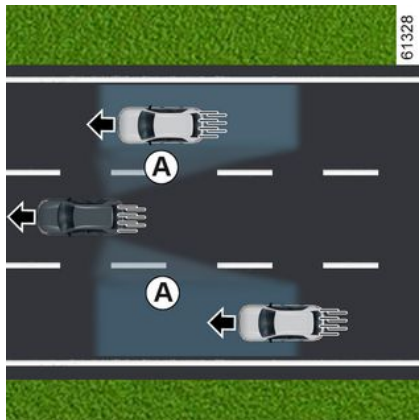

На основі інформації з датчиків, установлених на кожній стороні заднього бампера (зона **C**), система сповіщає водія:

- коли інший автомобіль, що перебуває в сліпій зоні **A**, рухається в тому самому напрямі, що й ви; і/або
- коли виникає ризик зіткнення з автомобілем, що знаходиться в зоні **B** і рухається з більшою швидкістю, ніж ви, по суміжній смузі.

Система попереджає вас, якщо ваш автомобіль рухається зі швидкістю більше 15 км/год.

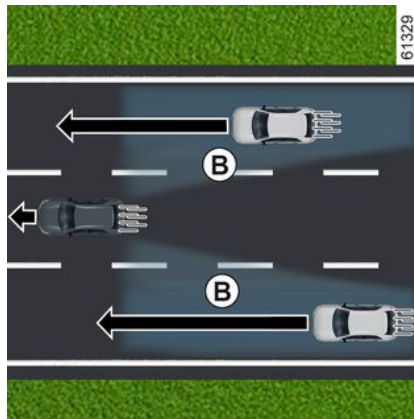

Це додаткова функція для покращення умов водіння. Вона в жодному разі не замінює водія. Незважаючи на її наявність, водій повинен завжди бути обережним і уважно стежити за ситуацією на дорозі.



Ця функція не повідомляє водія, якщо інші автомобілі не рухаються.

Зауваження

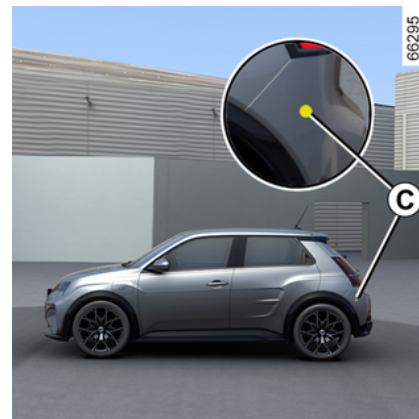

Переконайтеся, що ділянка **C** навколо радарів, установлених із двох сторін заднього бампера, чиста (від бруду, снігу тощо).

Якщо радар заблоковано, на панелі приладів з'являється повідомлення "Бокові радары немає видимості". Очистіть зону, де розташовані датчики.

ДОДАТКОВІ ФУНКЦІЇ ДОПОМОГИ ВОДІЄВИ

Індикатор 1



Індикатор **1** розташований на кожному дзеркалі заднього виду **2**.

Особливості:

- регулярно очищуйте дзеркала заднього виду **2**, щоб індикатори **1** були добре помітні;
- під час обгону іншого автомобіля індикатор **1** ввімкнеться, тільки якщо автомобіль, який ви обганяєте, перебуватиме в сліпій зоні **A** протягом тривалого часу.

Відображення

Дисплей D

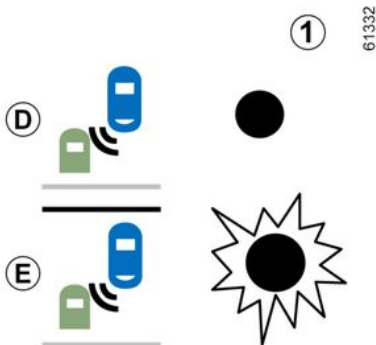

Перше попередження: якщо **індикатор повороту не ввімкнено**, індикатор **1** вказує на те, що у мертвій зоні виявлено автомобіль, і/або цей автомобіль швидко наближається ззаду по суміжній смузі.

Дисплей E

Якщо **індикатор повороту ввімкнено**, індикатор **1** почне блимати, якщо система виявить у небезпечній ділянці мертвої зони автомобіль, і/або цей автомобіль швидко наближатиметься зі сторони, в яку ви повертатимете кермо.

Якщо вимкнути індикатор повороту, функція відтворить початкове попередження (дисплей **D**).

Система не функціонує:

- при їзді по дорозі з крутими поворотами;
- при русі заднім ходом.

Якщо система розпізнає зчипний пристрій, на панелі приладів відображається повідомлення "Trailer: blind spot warning off" ("Причіп: систему попередження про мертві зони вимкнуто"). Це повідомлення вказує, що функція не працює.

Щоб вибрати обладнання, яке підходить до Вашого автомобіля, радимо Вам звернутися до офіційного представника торгової марки

Функціональні збої

Якщо система виявить несправність, на панелі приладів відобразиться повідомлення "Перевірте бокові радары".

Зверніться за кваліфікованою допомогою до офіційного представника торгової марки

ДОДАТКОВІ ФУНКЦІЇ ДОПОМОГИ ВОДІЄВИ



Оскільки датчики встановлено за бампером, будь-які роботи з бампером (ремонт, заміна, фарбування тощо) повинен виконувати кваліфікований персонал.

ДОДАТКОВІ ФУНКЦІЇ ДОПОМОГИ ВОДИЄВИ

Попередження



– Дальність виявлення об'єктів системою відповідає стандартній ширині смуги дороги. Під час руху по широкій дорозі система може не визначати автомобілі у мертвій зоні.

– У разі дуже поганих погодних умов (сильний дощ, сніг тощо) робота системи може тимчасово порушитися. Неухильно стежте за ситуацією на дорозі.

Ризик аварії.



Це додаткова функція для покращення умов водіння. Вона в жодному разі не замінює водія. Незважаючи на її наявність, водій повинен завжди бути обережним і уважно стежити за ситуацією на дорозі.

Водій повинен регулювати швидкість відповідно до умов руху, незалежно від сповіщень системи.

За жодних обставин систему не можна використовувати як засіб для виявлення перешкод або функцію уникнення зіткнення.

Обслуговування/ремонт системи

– У разі зіткнення радар може бути зміщено, що вплине на його подальшу роботу. Зверніться за кваліфікованою допомогою до офіційного представника торгової марки

– Будь-яке технічне обслуговування в місці встановлення радарів (ремонт, заміна компонентів тощо) має виконувати кваліфікований персонал.

Обслуговувати систему може лише офіційний представник торгової марки.

Порушення в роботі системи

За певних умов роботу системи може бути порушено або вона може зазнати пошкодження. Зокрема:

- особливості інфраструктури (металеві мости, тунелі, дороги з бар'єрами на узбіччі тощо);
- погані погодні умови (сніг, град, ожеледиця тощо);
- автомобіль оснащений зчпним пристроєм, який не розпізнається системою.

Ризик помилкового спрацювання сигналізації чи відсутність попереджень

Якщо система поводить ненормально, зверніться до офіційного представника торгової марки.



Обмеження роботи системи

- Щоб система функціонувала правильно, роботі радара не має перешкоджати бруд або додаткове обладнання.
- Система не зможе розпізнавати малі об'єкти, що рухаються поруч з автомобілем (мотоцикли, велосипеди, пішоходи тощо).
- Під час входу в поворот радари можуть тимчасово припинити фіксувати автомобілі в суміжних смугах.
- Ця функція може попереджати з запізненням, коли два інші автомобілі наближаються ззаду поруч, по суміжних смугах (при русі по дорозі з 3 смугами) й на швидкості, що значно перевищує швидкість вашого автомобіля.
- Система може не сповіщати про транспортні засоби, швидкість яких значно відрізняється від швидкості вашого автомобіля.
- Якщо автомобіль наздоганяє довгий транспортний засіб (наприклад, великовантажний автомобіль, що рухається з подібною швидкістю), система може перервати попередження до завершення маневру.
- Автомобіль рухається звивистою дорогою.

ДОДАТКОВІ ФУНКЦІЇ ДОПОМОГИ ВОДІЄВИ

Попередження про безпечну дистанцію

Вступ



За допомогою інформації від радара **2** та камери **1** ця функція сповіщає водія про часовий інтервал, який відділяє автомобіль від транспортного засобу попереду, що дає змогу підтримувати безпечну дистанцію.

Розміщення камери **1**

Переконайтеся, що вітрове скло чисте та прозоре (на ньому немає бруду, снігу, конденсату тощо).

Розміщення радара **2**

Переконайтеся, що зону радара не закрито (брудом, снігом, неправильно встановленим номерним знаком тощо), не пошкоджено, не змінено (зокрема, фарбою) і не перекрито будь-яким аксесуаром, який встановлено на рівні решітки (логотипа) у передній частині автомобіля тощо.



Це додаткова функція для покращення умов водіння. Вона в жодному разі не замінює водія. Незважаючи на її наявність, водій повинен завжди бути обережним і уважно стежити за ситуацією на дорозі.

Увімкнення/вимкнення з екрана мультимедійної системи **3**



У розділі "Автомобіль" мультимедійної системи **3** натисніть меню "Допомога при водінні".

Активуйте або деактивуйте функцію "Наступна відстань".



Після кожного запуску двигуна використовується режим функції, збережений у момент вимкнення двигуна.

ДОДАТКОВІ ФУНКЦІЇ ДОПОМОГИ ВОДІЄВИ

Операція

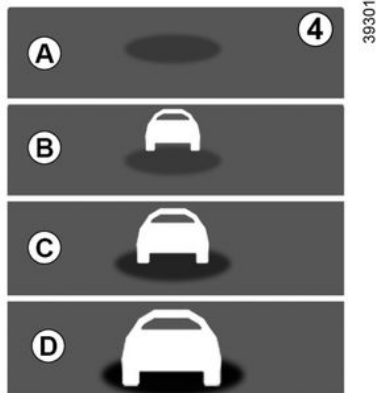

Коли цю систему активовано, на панелі приладів з'являється індикатор **4**, який сповіщає водія про відстань до автомобіля попереду.

- **A** (сірий): функція не працює;
- **A** (зелений): транспортний засіб не виявлено;
- **B** (зелений): часовий інтервал не менше двох секунд (відстанню між двома транспортними засобами узгоджено зі швидкістю);
- **C** (жовтий): часовий інтервал перебуває в діапазоні 1–2 секунди (відстання між двома транспортними засобами замала);
- **D** (червоний): часовий інтервал менше однієї секунди (дуже мала

відстання між двома транспортними засобами).

Якщо часовий інтервал не перевищує приблизно 0,5 секунди, індикатор **4** на дисплеї **D** продовжує горіти червоним на панелі приладів.

За певних обставин часовий інтервал може не відобразитися:

- під час виконання повороту;
- під час зміни смуги руху;
- якщо транспортний засіб попереду перебуває достатньо далеко або за межами дії радара або камери.

ДОДАТКОВІ ФУНКЦІЇ ДОПОМОГИ ВОДІЄВИ

Попередження



Показник відображається для ознайомлення: система не впливає на керування автомобілем. Ця функція не призначена для використання під час їзди містом або в динамічному режимі руху (різкі повороти, прискорення, гальмування тощо). Її рекомендується застосовувати за стабільних умов руху. Функція не впливає на роботу системи гальмування.

Задля забезпечення належного функціонування системи, ділянки радара та камери мають бути чистими й непошкодженими.

Будь-яке технічне обслуговування в зоні розташування радара або камери (ремонт, заміну компонентів, модифікацію вітрового скла та/або бампера тощо) має виконувати кваліфікований персонал.



Це додаткова функція для покращення умов водіння. Вона в жодному разі не замінює водія. Незважаючи на її наявність, водій повинен завжди бути обережним і уважно стежити за ситуацією на дорозі.

Обслуговування/ремонт системи

- У разі зіткнення радар та/або камеру може бути зміщено, що вплине на їх подальшу роботу. Вимкніть відповідну функцію та зверніться до офіційного дилера.
- Будь-яке технічне обслуговування в зоні розташування радара та/або камери (ремонт, заміну компонентів, модифікацію вітрового скла та/або бампера тощо) має виконувати кваліфікований персонал.

Обслуговувати систему може лише офіційний представник торгової марки.

Тимчасове порушення в роботі системи

- вітрове скло або бампер чимось укрите (брудом, льодом, снігом, конденсатом тощо);
- складні конструкції поблизу (металевий міст, тунель тощо);
- погані погодні умови (сніг, град, ожеледиця тощо);
- погана видимість (ніч, туман тощо);
- погане розрізнення автомобіля, що їде позаду, і навколишнього середовища (наприклад, білого автомобіля на засніженій місцевості тощо);
- засліплення (променями сонця, світлом фар зустрічних автомобілів тощо);
- дорога вузька, звивиста й нерівна (з крутими поворотами тощо)

Ризик помилкового спрацювання сигналізації.

ДОДАТКОВІ ФУНКЦІЇ ДОПОМОГИ ВОДІЄВИ

Допомога при екстреному гальмуванні

Вступ



За допомогою інформації з камери **1** та радара **2** система визначає відстань:

- до транспортного засобу попереду, що їде по тій самій смузі; або
- до зустрічних транспортних засобів під час зміни напрямку руху; або
- до автомобілів, що проїжджають перпендикулярно; або

- до нерухомих автомобілів; або
- до пішоходів і велосипедистів поблизу.

Система інформує водія про ризик лобового зіткнення, щоб той здійснив відповідні протиаварійні маневри (натиснув педаль гальма та/або повернув кермо).

Залежно від реакції водія система може допомогти в гальмуванні, щоб уникнути зіткнення або зменшити за подію ним шкоду.

В іншому разі система залишається вимкненою, тривога не спрацьовує.



Це додаткова функція для покращення умов водіння.

Вона в жодному разі не замінює водія. Незважаючи на її наявність, водій повинен завжди бути обережним і уважно стежити за ситуацією на дорозі.



Ця система може активувати максимальне гальмування, доки автомобіль остаточно не зупиниться.

З міркувань безпеки використовуйте ремені безпеки під час усіх поїздок. Також слід переконаватися, що вантаж у багажнику розміщено таким чином, щоб жодний об'єкт у ньому не міг поштовхнутись уперед і вдарити пасажирів.

Розміщення камери 1

Переконайтеся, що вітрове скло чисте та прозоре (на ньому немає бруду, снігу, конденсату тощо).

Розміщення радара 2

Переконайтеся, що область навколо радара не закрита (брудом, снігом або неправильно встановленим номерним знаком), не пошкоджена, не змінена (включаючи лакофарбове покриття) або не прихована.

Операція

Під час руху, коли є ризик зіткнення, система:

ДОДАТКОВІ ФУНКЦІЇ ДОПОМОГИ ВОДІЄВИ

– **попереджає про небезпеку зіткнення:** на панелі приладів з'являється повідомлення "Виявлено перешкоду", що супроводжується звуковим сигналом.

Примітка. Коли водій натискає педаль гальма, а система й досі виявляє ризик зіткнення, гальмівне зусилля може бути збільшене, якщо його не вистачає для запобігання зіткненню.

– **може спровокувати гальмування:** якщо водій не реагує на попередження і зіткнення стає неминучим, на панелі приладів відображається

червоний індикатор  та повідомлення "Гальмуйте", що супроводжується звуковим сигналом.

Особливості:

– якщо водій використовує елементи керування автомобілем (кермо, педаль тощо), система може відкласти певні операції або взагалі не активується;

– якщо автомобіль зупинився в результаті аварійного гальмування, він автоматично втримується на місці впродовж короткого часу. Після цього часу водій повинен утримувати автомобіль на місці, тримаючи ногу на педалі гальма;

– Після того як система активує гальмування, на дисплеї з'явиться

повідомлення "Розшир. безпеку увімкнено"

 У разі протиаварійного маневру ви можете в будь-який момент припинити гальмування:

- натиснувши педаль газу;
- або
- повернувши кермо задля ухилення від зіткнення.

 **Особливості попереджень**
Залежно від швидкості, попередження та гальмування можуть активуватись одночасно.

Виявлення транспортних засобів

Виявлення автомобілів, що рухаються по одній смузі

Система виявляє ризик зіткнення з автомобілем, що рухається попереду на тій самій смузі, коли автомобіль рухається зі швидкістю приблизно 7 км/год.

Виявлення зустрічного транспорту в контексті маневру зміни напрямку

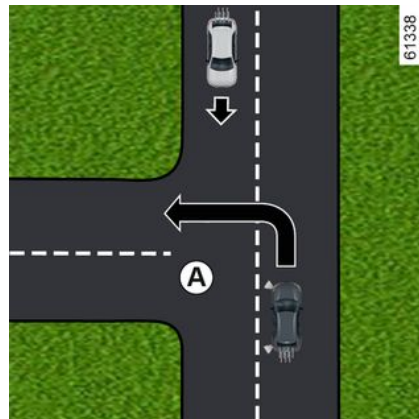

Коли ви хочете змінити напрямок руху (наприклад, **A**), зустрічні автомобілі виявляються системою, якщо:

- ваш автомобіль рухається зі швидкістю приблизно від 7 км/год до 30 км/год;
- на вашому автомобілі ввімкнено покажчик повороту.

Виявлення автомобілів, що перетинають смугу руху перпендикулярно

Автомобілі, що перетинають смугу перпендикулярно, визначаються системою, коли:

ДОДАТКОВІ ФУНКЦІЇ ДОПОМОГИ ВОДИЄВИ

– ваш автомобіль рухається зі швидкістю приблизно 20–60 км/год.

Виявлення автомобілів, що зупинилися на смузі руху

Нерухомі автомобілі виявляються системою, коли:

– ваш автомобіль рухається зі швидкістю приблизно від 7 км/год до 85 км/год.

Виявлення пішоходів і велосипедистів

Виявлення пішоходів і велосипедистів на одній смузі руху

Система виявляє пішоходів і велосипедистів, коли:

– ваш автомобіль рухається зі швидкістю приблизно 7–85 км/год.

Виявлення пішоходів і велосипедистів при зміні напрямку руху

Система виявляє пішоходів і велосипедистів, коли:

– ваш автомобіль рухається зі швидкістю приблизно від 7 км/год до 30 км/год.

Увімкнення/вимкнення



Залежно від автомобіля та залежно від часу, що минув після останньої зупинки двигуна, функція активується повторно:

- коли автомобіль розблоковано;
- або
- при відчиненні дверей;
- або
- коли двигун перезапущено.

Увімкнення й вимкнення системи через екран мультимедійної системи 3



Відомості про те, як увімкнути або вимкнути функцію, див. в інструкціях з експлуатації мультимедійної системи.

Виберіть "ON" або "OFF".

Налаштування



З міркувань безпеки вимкніть будь-які регулювання після зупинки автомобіля.

ДОДАТКОВІ ФУНКЦІЇ ДОПОМОГИ ВОДІЄВИ

Параметри з екрана мультимедійної системи 3



Коли автомобіль нерухомий, щоб отримати доступ до налаштувань функцій з екрана мультимедійної системи 3, зверніться до інструкцій з експлуатації мультимедійної системи:

"Прогнозування попередження": налаштування рівня чутливості сигналізації. Для цього виберіть:

- « Пізніє » ;
- « Стандартн. » ;
- « Ранніє » .

Детальні відомості див. в інструкції з експлуатації мультимедійної системи.

Тимчасово неактивний

Якщо система виявляє тимчасову несправність, на панелі приладів

з'являється індикатор .

Можливі причини:

- система тимчасово втратила видимість через відблиск сонця, фари ближнього світла, погані погодні умови тощо. Щойно видимість покращиться, робота системи відновиться;
- робота системи тимчасово порушена (наприклад, вітрове скло, передній або задній бампер або логотип забруднені, укриті снігом, конденсатом тощо). У такому випадку припаркуйте автомобіль і вимкніть двигун. Очистьте вітрове скло, передній бампер або логотип. Після наступного запуску двигуна й приблизно через п'ять чи десять хвилин руху індикатор і повідомлення зникають. Якщо цього не сталося, причина несправності може бути іншою. Зверніться до офіційного представника торгової марки.

Функціональні збої

Якщо система виявляє тимчасову несправність, на панелі приладів

з'являється індикатор . Зверніться за кваліфікованою допомогою

до офіційного представника торгової марки

ДОДАТКОВІ ФУНКЦІЇ ДОПОМОГИ ВОДІЄВИ

Попередження



Це додаткова функція для покращення умов водіння. Вона в жодному разі не замінює водія. Незважаючи на її наявність, водій повинен завжди бути обережним і уважно стежити за ситуацією на дорозі.

Активацію цієї функції може бути затримано або заблоковано, якщо система виявить, що автомобілем керує водій (наприклад, повертає кермо, натискає педалі тощо).

Систему не можна активувати в таких випадках:

- якщо важіль коробки передач автоматично встановлено в нейтральне положення;
- коли ввімкнено електронну систему підтримання курсової стійкості (ESC).

Обслуговування/ремонт системи

- У разі зіткнення радар та/або камеру може бути зміщено, що вплине на їх подальшу роботу. Вимкніть відповідну функцію та зверніться до офіційного дилера.
 - Будь-яке технічне обслуговування в зоні розташування радара та/або камери (ремонт, заміна компонентів, модифікація вітрового скла тощо) має виконувати кваліфікований персонал.
- Обслуговувати систему може лише офіційний представник торгової марки.



Порушення в роботі системи

За певних умов роботи системи може бути порушено або вона може зазнати пошкодження. Зокрема:

- складні конструкції поблизу (металевий міст, тунель тощо);
- погані погодні умови (дощ, сніг, град, ожеледиця тощо);
- погана видимість (ніч, туман тощо);
- погане розрізнення об'єктів (автомобілів, пішоходів тощо) і навколишнього середовища (наприклад, одягненого в білий одяг пішохода, який рухається засніженою місцевістю тощо);
- засліплення (променями сонця, світлом фар зустрічних автомобілів тощо);
- бруд, лід, сніг, конденсована вода тощо на вітровому склі тощо);
- ...

У таких умовах система може не відреагувати, попередити водія або спонтанно загальмувати.

Обмеження роботи системи

- Під час кожного запуску двигуна система виконує калібрування відповідно до оточення автомобіля й може не вмикатися впродовж приблизно 2–5 хвилин після початку руху;
- щоб система функціонувала правильно, роботі камери та радара не має перешкоджати бруд або додаткове обладнання;
- система може реагувати на невеликі транспортні засоби, зокрема мотоцикли, не настільки ефективно, як на автомобілі;
- якщо дорога слизька (внаслідок дощу, снігу чи ожеледиці), система може функціонувати неправильно;
- щоб забезпечити коректну роботу, системі необхідно розрізняти всю перешкоду. Таким чином, система не може виявити такі об'єкти:
 - пішоходів/велосипедистів в умовах сутінків або поганого освітлення;
 - частково видимих пішоходів/велосипедистів;
 - пішоходів, зріст яких становить менше ніж 80 см;
 - пішоходів, які переносять великі об'єкти;
 - ...

У таких умовах система може не відреагувати, попередити водія або спонтанно загальмувати.



Деактивація функції

Функцію потрібно вимкнути в таких випадках:

- область камери пошкоджено (наприклад, з внутрішнього чи зовнішнього боку вітрового скла);
- передня частина автомобіля пошкоджена (у результаті зіткнення, деформації, подряпин на радарі тощо);
- автомобіль буксирується (допомога при аварії);
- вітрове скло деформоване або на ньому є тріщини (не намагайтеся відремонтувати скло самостійно: його має замінити офіційний дилер);
- ви їдете по дорозі без твердого покриття.

Якщо система працює нестандартно, вимкніть її та зверніться до офіційного представника торгової марки.

Припинення дії функції

Припинити активне гальмування можна будь-коли, натиснувши педаль газу або повернувши кермо, як під час маневру ухилення від зіткнення.

ДОДАТКОВІ ФУНКЦІЇ ДОПОМОГИ ВОДІЄВИ

Попередження водія про наближення до зон підвищеної пильності

Вступ

Функція попередження водія про втрату пильності аналізує поведінку водія за кермом (стиль водіння, керування автомобілем тощо) і попереджає його, якщо існує заснути.

Вона враховує зокрема такі показники:

- рухи керма;
- керування водія іншими системами (індикаторами, педаль гальма тощо).



Це додаткова функція для покращення умов водіння, покликана запобігати ризику втоми.

Функція не діє на автомобілі. Ця функція не може в жодному разі замінити відповідальність водія. Водій завжди повинен адаптувати своє керування відповідно до своєї уважності, незалежно від сповіщень системи.

Операція



Ця функція готова подати сигнал, якщо:

- минуло кілька хвилин з моменту останньої зупинки автомобіля;
- швидкість автомобіля перевищує приблизне значення 70 км/год.

У разі наявності ризику втоми або порушення уваги на панелі приладів відображається повідомлення "Попер. про втому відпочиньте" **1** і лунає звуковий сигнал.

Натисніть перемикач **2 ОК**, щоб зняти сповіщення.

Після видалення повідомлення система продовжує моніторинг пильності та при необхідності видає нове попередження.



Функція попередження водія про втрату пильності постійно контролює увагу водія та може подавати декілька попереджень за одну поїздку. Після запуску двигуна система кожен раз перезапускається.

ДОДАТКОВІ ФУНКЦІЇ ДОПОМОГИ ВОДІЄВИ

Увімкнення/вимкнення



З міркувань безпеки виконуйте будь-які регулювання після зупинки автомобіля.



Залежно від автомобіля та залежно від часу, що минув після останньої зупинки двигуна, попередження активуються повторно:

- коли автомобіль розблоковано;
- при відчиненні дверей;
- коли двигун запущено.



Коли сповіщення вимкнено, система продовжує оцінювати стан втоми водія.

Увімкнення та вимкнення сповіщень за допомогою кнопки 3 "My Safety"



Сповіщення можна деактивувати або активувати з режиму "Perso" функції "My Safety" → 197.

Якщо сповіщення раніше були вимкнені за допомогою режиму "Perso":

- **щоб вимкнути попередження**, двічі натисніть кнопку 3. Індикатор кнопки 3 вимкнеться.
- **щоб повторно увімкнути сповіщення**, натисніть кнопку 3 один раз. Загориться індикатор умонтований у кнопку 3.

Увімкнення й вимкнення сповіщень через екран мультимедійної системи 4



Щоб увімкнути або вимкнути сповіщення, дотримуйтеся інструкцій з експлуатації мультимедійної системи.

Виберіть "ON" або "OFF".

Обмеження роботи системи

За певних умов роботу системи може бути порушено, або вона може зазнати пошкодження. Зокрема:

- певні стилі водіння (неправильне водіння тощо);
- водіння по дорозі в незадовільному стані;

ДОДАТКОВІ ФУНКЦІЇ ДОПОМОГИ ВОДИЄВИ

- сильний бічний вітер;
- годинник налаштований неправильно (залежно від моделі автомобіля);
- звивисті дороги;
- тяга причепа.

Функціональні збої

Якщо система виявить несправність, на панелі приладів відобразиться повідомлення "Перевірте Сист. попе-

редж. втоми" та індикатор .

Офіційний дилер повинен виконати перевірку систему.

Виявлення дорожніх знаків

Вступ



Система відображає обмеження швидкості на панелі приладів відповідно до дорожніх знаків, виявлених на узбіччі.

Робота цієї функції в основному забезпечується камерою **1**, установленою на вітровому склі за дзеркалом заднього виду. Залежно від країни, система також використовує інформацію з для інтерпретації певних знаків (в'їзд у місто тощо).

Знак, що відображається на панелі приладів, змінюється при виявленні системою дорожнього знака.

Після активації обмежувача швидкості або адаптивного круїз-контролю ви можете адаптувати обмежене задане значення швидкості до обмеження швидкості, що відображається системою на панелі приладів → **253** і → **257**.

У разі перевищення встановленого швидкісного режиму дорожній знак, що відображається на панелі приладів, змінюється для інформування водія.

Розміщення камери **1**

Переконайтеся, що вітрове скло чисте та прозоре (на ньому немає бруду, снігу, конденсату тощо).

Особливі випадки

Для техніки з підпискою на карту:

– якщо автомобіль використовується в країні, де швидкість вимірюється в одиницях, відмінних від налаштованих у системі, знак обмеження швидкості відображається в одиницях, прийнятих у відповідній країні, а значення обмеження швидкості конвертується з урахуванням одиниці, налаштованої для панелі приладів; – для країн, де обмеження швидкості знижується під час дощової погоди на деяких типах доріг, система може змінити виявлене обмеження

ДОДАТКОВІ ФУНКЦІЇ ДОПОМОГИ ВОДИЄВИ

швидкості через кілька секунд після спрацювання очисників вітрового скла.

Операція

Світлові індикатори



Функція відображає такі індикатори:

2. Звичайні та додаткові знаки про обмеження швидкості (швидкість на з'їзді з автомагістралі зі стрілкою, швидкість буксирування трейлера, обмеження швидкості зі зазначенням довжини ділянки застосування тощо).

3. Додаткові дорожні знаки (початок зони із заборонаю обгону).

У разі перевищення встановленої швидкості навколо дорожнього знака (індикатор **2**) блимає коло, що супроводжується, залежно від автомобіля, звуковим сигналом, що лунає протягом кількох секунд, щоб попередити вас.

Воно світиться на панелі приладів, поки швидкість автомобіля перевищує виявлене обмеження.



Підписка на карту

Функція виявлення дорожніх знаків надається за підпискою на карту.

Для керування передплатою див. інструкції з експлуатації мультимедійної системи.

Якщо підписка відсутня, система обмежиться врахуванням знаків обмеження швидкості, коли вони будуть виявлені камерою.

Система не буде враховувати інформацію, пов'язану з картою. Дані про обмеження швидкості також можуть бути недоступними.

Увімкнення/вимкнення



З міркувань безпеки виконуйте будь-які регулювання після зупинки автомобіля.



Залежно від проміжку часу, що минув після останньої зупинки двигуна, звукове попередження активується повторно:

- коли автомобіль розблоковано;
- або
- при відчиненні дверей;
- або
- коли двигун перезапущено.

ДОДАТКОВІ ФУНКЦІЇ ДОПОМОГИ ВОДІЄВИ

Ввімкнення та вимкнення звукових сповіщень про перевищення швидкості за допомогою кнопки 4 "My Safety"



Звукове сповіщення можна активувати або деактивувати з режиму "Perso" "My Safety" функції → 197.

Якщо звукове попередження раніше було вимкнено за допомогою режиму "Perso":

- **щоб вимкнути** звукове попередження, двічі натисніть кнопку 4. Індикатор кнопки 4 вимкнеться;
- **щоб повторно активувати звукове сповіщення**, натисніть кнопку 4. Індикатор кнопки 4 ввімкнеться.

Увімкнення, вимкнення звукового сповіщення про перевищення швидкості з екрану мультимедійної системи 5



Щоб увімкнути або вимкнути звукове сповіщення, дотримуйтесь інструкцій з експлуатації мультимедійної системи.

Виберіть "ON" або "OFF".

Зміна обмеженої швидкості або швидкості регулювання



Щоб налаштувати обмежувач швидкості, круїз-контроль або задане значення адаптивного круїз-контролю до виявленого обмеження швидкості, натисніть перемикач 6.

Тимчасова недоступність

Якщо система недоступна з причин, пов'язаних з камерою або картографічними даними, на панелі приладів

відображається символ  або, залежно від автомобіля, жовтий сим-

вол . Якщо проблему усунути не вдалося, звертайтеся за кваліфі-

ДОДАТКОВІ ФУНКЦІЇ ДОПОМОГИ ВОДІЄВИ

кованою допомогою до офіційного представника торгової марки.

Система не зможе визначити обмеження швидкості в таких випадках:

- вітрове скло брудне;
- камера засліплена сонцем;
- недостатня видимість (туман тощо);
- знаки не розпізнаються (через сніг тощо) або приховані (іншим автомобілем чи деревами);
- карта застаріла.

Примітка. Якщо камера перекрита, на панелі приладів з'явиться повідомлення "Передня камера немає видимості". Очистіть область вітрового скла перед камерою.

Функціональні збої

Коли система виявляє несправності у функціонуванні, на панелі приладів

з'являється попередження  або, залежно від моделі автомобіля,

жовтий символ .

Іноді на панелі приладів також з'являється таке повідомлення:

- « Помічник кермув. недоступний » ;

або

- « Перевірте передню камеру » ;

або

- « Перевірте Помічник кермув. ».

Зверніться за кваліфікованою допомогою до офіційного представника торгової марки

ДОДАТКОВІ ФУНКЦІЇ ДОПОМОГИ ВОДІЄВИ

Попередження



Це додаткова функція для покращення умов водіння. Вона в жодному разі не замінює водія. Незважаючи на її наявність, водій повинен завжди бути обережним і уважно стежити за ситуацією на дорозі.

Водій повинен регулювати швидкість відповідно до умов руху, незалежно від сповіщень системи.

Система може не розпізнавати всі знаки обмеження швидкості, а також може інтерпретувати їх неправильно.

но.

Водій не повинен ігнорувати дорожні знаки, непомічені системою, і повинен приділяти першочергову увагу дотриманню фактичних дорожніх знаків і правил дорожнього руху.

В умовах поганої видимості (туман, сніг, мороз тощо) система може не сповіщати водієві правильну швидкість.

ДОДАТКОВІ ФУНКЦІЇ ДОПОМОГИ ВОДІЄВИ

Active driver assist

Вступ

"Active driver assist" — це система допомоги під час руху, яка використовується за межами населених пунктів на широких дорогах з видимою розміткою.

Ця система складається з функцій "Адаптивний круїз-контроль Stop and Go" → 257 та "Вирівнювання по центру смуги руху".

Ця система дає можливість водієві:

- підтримувати швидкість автомобіля з урахуванням раніше збереженої швидкості;
- регулювати відстань між вашим автомобілем і автомобілем попереду;
- направляти траєкторію руху автомобіля по смузі руху;
- коригувати швидкість автомобіля відповідно до значення швидкості на дорожніх знаках (автоматично або після підтвердження водієм), залежно від моделі автомобіля.

Функція адаптивного круїз-контролю Stop and Go.

Залежно від країни, використовуючи інформацію, отриману від радара й камери, і дані карти, передані по ка-

налу GSM, функція адаптивного круїз-контролю Stop and Go дає змогу підтримувати задану швидкість (інша назва – "крейсерська швидкість") і тримати при цьому безпечну відстань до автомобіля, що рухається тією самою смугою.

Задана швидкість може автоматично регулюватися відповідно до зміни обмеження швидкості (залежно від країни).

Якщо автомобіль попереду зупиняється, адаптивний круїз-контроль Stop and Go може загальмувати ваш автомобіль до повної зупинки перед тим, як продовжити рух.



Увага! Завжди тримайте ноги біля педалей і руки на кермі, щоб вчасно зреагувати в разі зміни дорожньої ситуації.

Ця система керує прискоренням та сповільненням вашого автомобіля за допомогою двигуна та гальмівної системи.

Залежно від дорожніх умов (інтенсивності руху, погоди тощо) функцію адаптивного круїз-контролю Stop and Go можна ввімкнути на швидкості від 0 км/год.

Вона позначена символом  → 257.

Особливості:

- Водій повинен дотримуватися максимально дозваної швидкості й безпечної дистанції відповідно до законодавства в країні перебування.
- функція адаптивного круїз-контролю може застосовувати гальма автомобіля на третину від максимальної ефективності. Залежно від ситуації водієві може знадобитися посилити інтенсивність гальмування.



Адаптивний круїз-контроль Stop and Go не запускає механізм екстреної зупинки, його гальмівна здатність обмежена.

Функція "Вирівнювання по центру смуги руху"

Використовуючи інформацію з камери, функція "Вирівнювання по центру смуги руху" взаємодіє із системою керування автомобілем, щоб спрямувати його в смугу руху.

Якщо дозволяють умови, функцію можна активувати на швидкості:

ДОДАТКОВІ ФУНКЦІЇ ДОПОМОГИ ВОДИЄВИ

– приблизно від 0, якщо попереду рухається інший автомобіль;

або

– приблизно від 60 км/год, якщо попереду не рухається інший автомобіль.

"Вирівнювання по центру смуги руху" – це функція забезпечення комфорту.

Її позначено індикатором .

Примітка. За наявності крутого повороту функція може не справитися з утриманням курсу автомобіля, тому водій повинен негайно перебрати на себе управління кермом.

Додаткова інформація

Залежно від моделі, функцію "Active driver assist" можна використовувати разом з іншими функціями допомоги водію.

Зауважте:

– коли функція "Вирівнювання по центру смуги руху" знаходиться в режимі регулювання, це призупинить функцію "Запобігання перетину смуги руху", якщо вона вже активована. Якщо функція "Вирівнювання по центру смуги руху" не керує системою рульового керування, функцію "Запобігання перетину смуги руху" мо-

жна активувати повторно, якщо дозволяють умови.

ДОДАТКОВІ ФУНКЦІЇ ДОПОМОГИ ВОДИЄВІ

Розташування компонентів

3

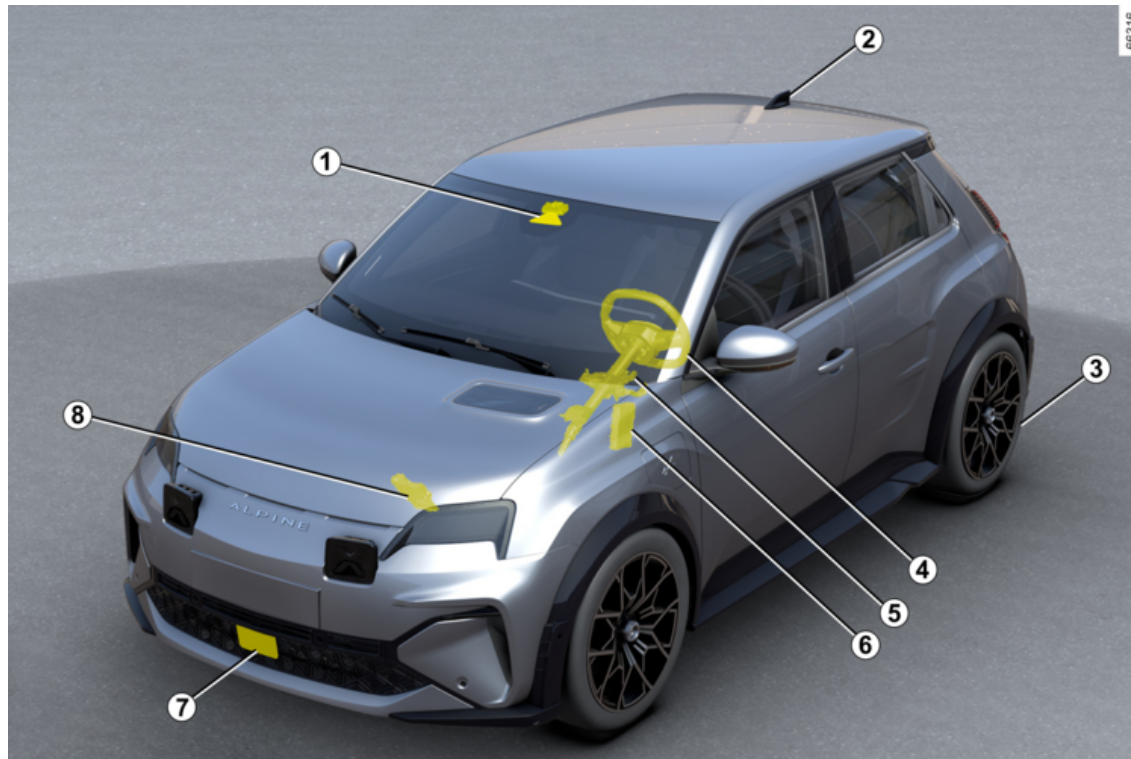

ДОДАТКОВІ ФУНКЦІЇ ДОПОМОГИ ВОДИЄВИ

1 Камера

Виявляє дорожню розмітку та розташування транспортних засобів на різних смугах руху.

Вона отримує інформацію з радара 7 і об'єднує її з власною інформацією для визначення траєкторії та швидкості руху автомобіля (прискорення/гальмування). Окрім усього іншого, контролює активацію та деактивацію системних параметрів (статус відкриття дверей тощо). Залежно від автомобіля вона обробляє інформацію для виявлення присутності рук водія на кермі. Слідкуйте, щоб вітрове скло було чистим (від бруду, снігу тощо).

2 Антена й карти

(залежно від країни)
Дорожні карти та певні умови руху (кругові перехрестя та повороти) завантажуються відповідно до маршруту автомобіля. Залежно від параметрів, вибраних водієм, система може передбачити зниження швидкості після зміни відповідного обмеження, указанного на дорожніх знаках.

Система також може коригувати швидкість автомобіля при наблизенні до крутого повороту або кругового перехрестя.

3 Автоматичне стоянкове гальмо

За певних умов воно допомагає запобігти рухові автомобіля.

4 Датчик крутного моменту

Залежно від моделі автомобіля вона визначає, чи тримає водій руки на кермі.

5 Підсилювач керма

Він керує передніми колесами для спрямування траєкторії автомобіля відповідно до інформації, переданої комп'ютером 6.

6 Комп'ютер двигуна

Управляє двигуном, щоб забезпечити необхідне прискорення.

7 Радар

Вираховує відстань між вашим автомобілем і автомобілем попереду. Максимальний діапазон системи становить приблизно 150 метрів. Проте цей показник може змінюватися залежно від дорожніх умов (рельєфу місцевості, погодних умов тощо).

Переконайтеся, що зону радара не закрито (брудом, снігом, неправильно встановленим номерним знаком), не пошкоджено, не змінено (зокрема, покрито фарбою) і не перекрито будь-яким аксесуаром, який встановлено на рівні решітки або логотипа в передній частині автомобіля тощо.

8 Активне управління автомобілем

Ця система передає комп'ютеру 6 дані динамічних характеристик автомобіля (швидкість, бокову складову прискорення тощо) та взаємодіє з гальмівною системою, щоб контролювати уповільнення й утримувати транспортний засіб у нерухомому стані.



Задля забезпечення належного функціонування системи, ділянки радара та камери мають бути чистими й непошкодженими.

ДОДАТКОВІ ФУНКЦІЇ ДОПОМОГИ ВОДІЄВІ

Механізми регулювання

3

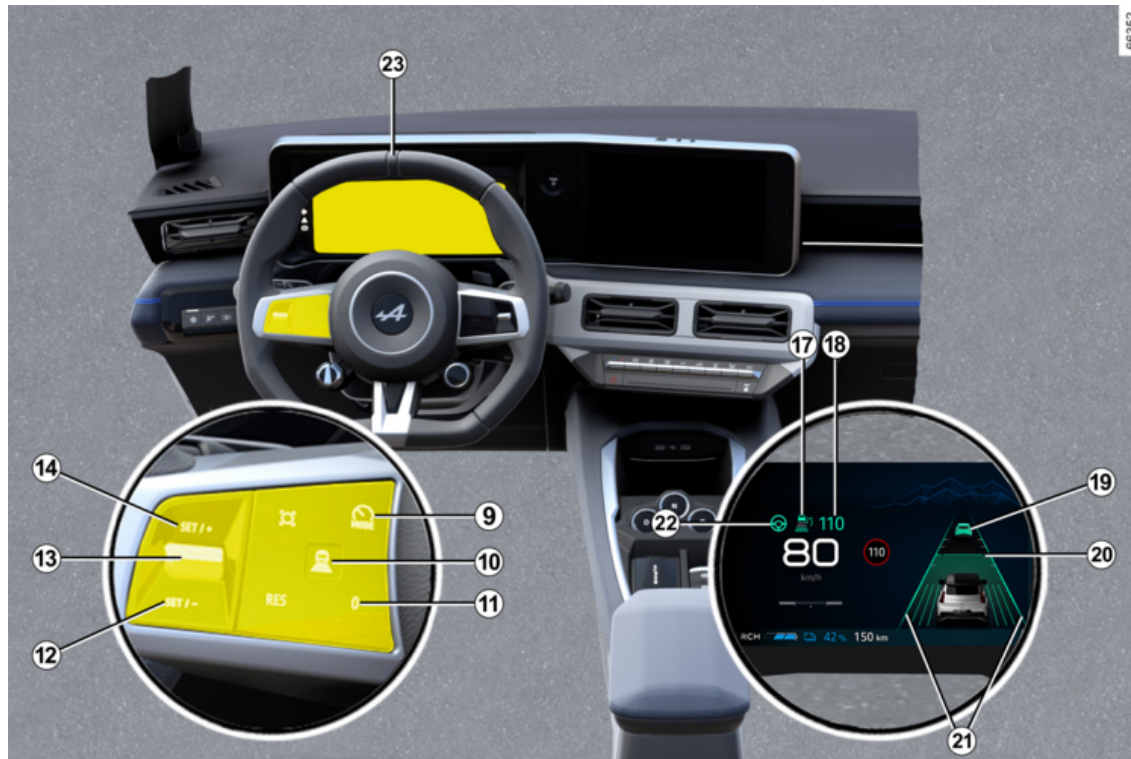

ДОДАТКОВІ ФУНКЦІЇ ДОПОМОГИ ВОДИЄВИ

9. Перемикач для вибору/зняття вибору системи допомоги в керуванні, залежно від моделі автомобіля:

- обмежувача швидкості;
- адаптивного круїз-контролю;
- системи Active driver assist;
- Вимк.

10. Налаштування безпечної дистанції

11. Переведення функції в режим очікування (зі збереженням обмеженої швидкості) (0).

12 Виклик збереженої заданої швидкості (RES).

13

– Угору: активує, збільшує задану швидкість або зберігає поточну швидкість (SET/+).

– Униз: активує та зменшує задану швидкість або зберігає поточну швидкість (SET/-).

14 Спливаюча кнопка (залежно від моделі автомобіля): адаптуйте встановлену швидкість до виявлених

обмежень швидкості  → 231.

Відображається на панелі приладів.

17. Індикатор  функції адаптивного круїз-контролю Stop and Go.

18. Збережена задана швидкість.

19. Автомобіль попереду.

20. Збережена безпечна дистанція

21. Індикатори лівої/правої смуги

22. Індикатор функції "Вирівнювання

по центру смуги руху" .

Кермо 23

Водій повинен завжди тримати руки на кермі.

Якщо водій повертає кермо з достатньою силою, функція "Вирівнювання по центру смуги руху" призупиняється, щоб водій міг відновити контроль над автомобілем.

За певних умов (круті повороти тощо) водій може відчути вібрацію керма, яка попереджає про те, що він повинен відновити контроль над автомобілем.

Якщо водій не тримається за кермо (система не виявляє руки на кермі), функція "Вирівнювання по центру

смуги руху" вимикається після кількох попереджень.

Активація/деактивація функції "Active driver assist";

Активація функції



Щоб активувати функцію, натисніть перемикач **9** стільки разів, скільки необхідно, щоб активувати її на 25.

На панелі приладів горить сірий індикатор **22** .

Потім натисніть кнопку керування на кермі **13** вгору (SET/+) або вниз (SET/-).

Вмикається функція "Active driver assist", яка поєднує адаптивний круїз-

ДОДАТКОВІ ФУНКЦІЇ ДОПОМОГИ ВОДІЄВИ

їз-контроль Stop and Go і "Вирівнювання по центру смуги руху".

На панелі приладів індикатор **22**



загоряється зеленим і

з'являються індикатори правої та лівої розділювальної смуги **21** на підтвердження того, що функцію активовано й автомобіль скеровано в центр смуги руху.

Водій може в будь-який момент перервати роботу функції "Вирівнювання по центру смуги руху", різко повернувши кермо. Як тільки ви припините повертати кермо, функцію "Вирівнювання по центру смуги руху" буде знову активовано.

Примітка. Під час роботи функції "Вирівнювання по центру смуги руху" водій повинен тримати руки на кермі. Ні в якому разі не можна відривати руки від керма.

Деактивація функції

Натисніть перемикач **9**. Деактивація функції підтверджується зникненням з панелі приладів індикатора **22**



та індикаторів правої/лівої смуги **21**.

Примітка. Якщо функція "Запобігання перетину смуги руху" була раніше активована і умови дозволяють, во-

на автоматично повторно активується.

Регулювання положення в смузі руху

(відрізняється залежно від моделі автомобіля)

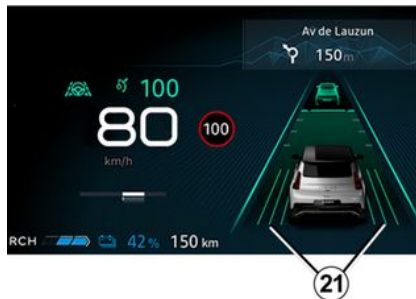

Щоб відрегулювати положення в смузі руху, функція "Вирівнювання по центру смуги руху" повинна бути в режимі регулювання, на панелі приладів повинен відобразитися зелений індикатор **22**, а швидкість автомобіля повинна бути нижче 50 км/год.

У цих умовах ви можете відрегулювати своє положення в смузі руху, злегка повернувши кермо вправо

або вліво, щоб автомобіль змістився у вибрану сторону без відключення функції "Вирівнювання по центру смуги руху". Як тільки ваш зсув становитиме принаймні близько 15 см від середини смуги, і автомобіль не наблизитиметься менш ніж за 30 см від краю смуги, у вас буде близько 10 секунд, щоб точно відрегулювати зміщення. Після цього автомобіль залишається в зміщеному положенні, коли ви перестаете докладати зусиль для повороту керма. Лінії **21** позначають застосоване зміщення. Щоб повернутися до центру смуги, трохи поверніть кермо у протилежному напрямі, а потім припиніть спроби, коли автомобіль досягне центру.

За певних умов (наприклад, поворот, швидкість) транспортний засіб може відцентруватися автоматично.

Функція "Вирівнювання по центру смуги руху" в режимі очікування

Функція "Вирівнювання по центру смуги руху" автоматично переводиться в режим очікування в наступних випадках:

– система більше не розрізняє розділювальні смуги або розрізняє лише одну розділювальну смугу на вашій смузі руху;

ДОДАТКОВІ ФУНКЦІЇ ДОПОМОГИ ВОДІЄВИ

- смуга руху завузька або заширока;
- система не виявляє рук на кермі;
- в деяких умовах руху (кругове перехрестя, перехрестя, занадто різкий поворот тощо);
- швидкість руху автомобіля вища за максимальну швидкість;
- швидкість автомобіля менше 48 км/год й попереду немає інших автомобілів;
- автомобіль перетинає лінію;
- система тимчасово не працює (наприклад, камеру вкрито брудом, снігом, конденсатом тощо).

Певні дії водія також призводять до призупинення роботи функції "Вирівнювання по центру смуги руху":

- активація індикаторів;
- повертаючи кермо з достатньою силою.

Функція в режимі очікування підтверджується появою сірого попереджувального індикатора **22**  та індикаторів лівої/правої смуги **21** на панелі приладів.

Після виконання всіх умов функція знову скеровує автомобіль у центр смуги руху. На панелі приладів індикатор **22**  та індикатори правої та лівої розділювальної смуги **21** загоряються зеленим кольором.



Водій може в будь-який момент змінити **траєкторію руху автомобіля** поворотом керма.



Увага! Завжди тримайте ноги біля педалей і руки на кермі, щоб вчасно зреагувати в разі зміни дорожньої ситуації.

ДОДАТКОВІ ФУНКЦІЇ ДОПОМОГИ ВОДИЄВИ

Попередження "Тримайте руки на кермі"



Коли функція "Вирівнювання по центру смуги руху" більше не виявляє руки водія на кермі, спрацювають попередження кількох рівнів:

- **приблизно через 15 секунд** на панелі приладів з'являється повідомлення "Тримайте руки на кермі", підсвічене жовтим кольором;
- **приблизно через 30 секунд** на панелі приладів з'являється повідомлення "Тримайте руки на кермі" та загоряється червоний індикатор **24**



, а також лунає сигнал, що поступово збільшує гучність;

– **приблизно через 35 секунд**, якщо водій не кладе руки на кермо після відображення попередження, безперервно лунає звукове попередження. Система декілька разів задіє гальма, щоб поінформувати водія, що він повинен повернути контроль над автомобілем, поклавши руки на кермо. Якщо водій не реагує, система "Active driver assist" активує сигнальні вогні й скидатиме швидкість, поки автомобіль повністю не зупиниться.



Водій може в будь-який момент перервати цей маневр, поклавши руки на кермо, загальмувавши або вимкнувши "Active driver assist".

– **Після зупинки автомобіля** автоматично спрацює електронне стоянкове гальмо, світлитимуться аварійні



сигнали, індикатор **24** вимкнеться, а на панелі приладів з'явиться червоним кольором повідомлення "Контр. рядності деактивовано".



Якщо система знову виявляє руки водія на кермі під час відтворення сигналів тривоги перших двох рівнів, вона вимикає тривогу. Функція скеровує автомобіль у центр смуги руху.

Примітка. У деяких випадках функція вирівнювання по центру смуги руху може не виявляти рук водія на кермі й подаватиме сигнал, якщо:

- водій ледь торкається керма;
- водій вдягнув рукавички;
- ...

ДОДАТКОВІ ФУНКЦІЇ ДОПОМОГИ ВОДІЄВИ

Крутий поворот

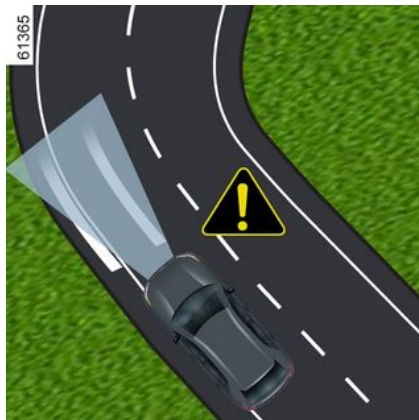

Залежно від швидкості, на якій автомобіль входить у крутий поворот, функція може не впоратися з утриманням автомобіля на дорозі, тому водій має негайно виконати маневр кермом, щоб автомобіль залишався по центру смуги руху.

Якщо водій не втрутиться, функція активує вібрацію керма, сигналізуючи про те, що автомобіль зараз перетне розділову смугу й необхідно негайно вжити заходів.

На панелі приладів індикатор **22**



та індикатори правої та лівої

розділової смуги **21** загоряються червоним кольором.

Якщо автомобіль перетне розділовальну смугу й залишить смугу руху або поворот буде надто крутим, функція "Вирівнювання по центру смуги руху" перемкнеться в режим очікування.

Функція в режимі очікування підтверджується появою сірого попереджу-

вального індикатора **22**  та індикаторів лівої/правої смуги **21** на панелі приладів.



Функція "Вирівнювання по центру смуги руху" не може допомогти водію під час проходження кругового або звичайного перехрестя та може автоматично тимчасово припинити роботу (див. попередні сторінки).

У будь-якому разі водій має тримати руки на кермі, щоб керувати траєкторією руху автомобіля в цих умовах руху.

Функціональні збої

У разі виявлення несправності в роботі функції "Вирівнювання по цен-

тру смуги руху", повідомлення "Помічник кермув. недоступний" або "Перевірте Помічник кермув." з'явиться на панелі приладів, і функція буде вимкнено.

Зверніться за кваліфікованою допомогою до офіційного представника торгової марки

ДОДАТКОВІ ФУНКЦІЇ ДОПОМОГИ ВОДИЄВИ

Попередження



Функція "Active driver assist" – помічник водія, однак вона в жодному разі не може замінити його під час маневрів, тож лише водій несе відповідальність за дотримання обмеження швидкості й безпечної дистанції та завжди повинен зберігати пильність.

Водій завжди повинен залишатись зосередженим на керуванні автомобілем.

Водій коригує траєкторію та швидкість відповідно до зовнішніх факторів і умов руху, незалежно від сповіщень системи.

Система виявляє розділювальні смуги та знаки обмеження швидкості й не розпізнає інші дорожні вказівники (інші дорожні знаки, світлофори, пішохідні переходи тощо). Через них не спрацьовує тривога й система не реагує.

Система "Active driver assist" використовує функції "адаптивного круїз-контролю Stop and Go" і "Вирівнювання по центру смуги руху". За жодних обставин систему не можна використовувати як засіб для виявлення перешкод або функцію уникнення зіткнення.

Використовуйте функцію "Active driver assist" лише за межами населених пунктів на широких дорогах із видимою розміткою.

Систему не слід використовувати при інтенсивному русі, на звивистій або слизькій дорозі (при ожеледиці, акваплануванні, на гравійному покритті) або за несприятливих метеорологічних умов (туман, дощ, боковий вітер тощо).

Ризик аварії.

Обслуговування/ремонт системи

– У разі зіткнення радар та/або камеру може бути зміщено, що вплине на їх подальшу роботу. Вимкніть систему та зверніться до офіційного представника.

– Будь-яке технічне обслуговування в зоні розташування радара та/або камери (заміну компонентів, ремонт, модифікацію вітрового скла, фарбування тощо) має виконувати кваліфікований персонал.

Обслуговувати систему може лише офіційний представник торгової марки.



Деактивація системи

Ви повинні вимкнути систему, якщо:

- автомобіль рухається звивистою дорогою;
- автомобіль буксирується (допомога при аварії);
- автомобіль буксирує причіп або трейлер;
- автомобіль рухається в тунелі або поблизу металічної конструкції;
- автомобіль прибуває до пункту оплати, зони дорожніх робіт або рухається по вузькій смузі;
- автомобіль рухається по дуже крутому схилу вгору або вниз;
- видимість погана (засліплення променями сонця, туман тощо);
- погодні умови дуже погані (дощ, сніг, боковий вітер тощо);
- автомобіль рухається по слизькій дорозі (сніг, дощ, гравій тощо);
- область камери пошкоджено (наприклад, з внутрішнього чи зовнішнього боку вітрового скла); вітрове скло має тріщини або деформоване;
- ділянку навколо радара було пошкоджено (удари тощо);
- поверхню керма пошкоджено або вона волога.

Якщо система працює нестандартно, вимкніть її та зверніться до офіційного представника торгової марки.



За певних умов роботу системи може бути порушено, або вона може зазнати пошкодження. Зокрема:

- наявність перешкоди на вітровому склу або в зоні радара (бруд, лід, сніг, конденсат тощо). Часто перевіряйте стан вітрового скла, щіток переднього склоочисника та переднього бампера;
- складні конструкції поблизу (тунель тощо);
- погані погодні умови (сніг, сильний дощ, град, ожеледиця тощо);
- погана видимість (ніч, туман тощо);
- погане розрізнення автомобіля, що їде позаду, і навколишнього середовища (наприклад, білого автомобіля на засніженій місцевості тощо);
- засліплення (променями сонця, світлом фар зустрічних автомобілів тощо);
- вузька, звивиста (з крутими поворотами) чи нерівна дорога;
- масляний слід, який система сприйняла за лінію;
- смуги, що звужуються або розширюються;
- елементи дорожньої розмітки зношені, недостатньо контрастні або з великими інтервалами один від одного (напівстерті лінії тощо);
- багато позначок на дорозі (ділянка дорожніх робіт, дороги, що з'єднуються з прилеглими автомагістралями, укріплене узбіччя тощо);
- дорожні знаки, що не містять стрілки, розташовані при виїзді на автомагістраль;
- район із поганим зв'язком, який унеможлиблює геолокацію автомобіля, або застарілі карти;
- транспортний засіб зі швидкістю, яка значно відрізняється від швидкості вашого автомобіля;
- використання килимків, що не підходять для цього автомобіля. На стороні водія використовуйте тільки килимки, спеціально розроблені для даної моделі, які кріпляться до умонтованих елементів, та регулярно перевіряйте їх фіксацію. Не кладіть друг на друга килимки. **Ризик заклинювання педалей.**

У таких випадках:

- **ризик мимовільного гальмування або прискорення.**
- **Ризик небажаного чи невірною корегування або відсутності корегування траєкторії.**

На роботу системи можуть впливати багато непередбачуваних ситуацій. Певні об'єкти або транспортні засоби, що можуть з'явитися у зоні дії радара або камери, можуть бути неправильно сприйняті системою і призвести до недоречного прискорення або гальмування.

ДОДАТКОВІ ФУНКЦІЇ ДОПОМОГИ ВОДІЄВИ

Ви повинні завжди бути уважними до можливих подій під час руху. Завжди тримайте автомобіль під контролем: розташуйте ноги біля педалей, а руки – на кермі, щоб швидко зреагувати в будь-якій ситуації.

ДОДАТКОВІ ФУНКЦІЇ ДОПОМОГИ ВОДІЄВИ

Допомога при екстремому гальмуванні під час руху заднім ходом

Вступ



На додаток до функції "Парктронік" → 274 та використовуючи інформацію з чотирьох центральних датчиків, установлених у задній частині автомобіля, ця система виявляє нерухомі перешкоди позаду вашого автомобіля. Якщо існує значний ризик зіткнення, система застосовує автоматичне гальмування.

Примітка. Стежте, щоб чотири центральних датчики, установлені в за-

дній частині автомобіля, були чистими (від бруду, снігу тощо).

Операція



Виявлення нерухомих перешкод позаду

Якщо під час руху заднім ходом зі швидкістю 4–8 км/год виникає ризик зіткнення з нерухомою перешкодою, система **застосовує автоматичне гальмування**. Зображення 2 відображається на екрані мультимедійної системи 1, і лунає звуковий сигнал.

Після зупинки автомобіля водій повинен утримувати його на місці, тримаючи ногу на педалі гальма.



Це додаткова функція для покращення умов водіння. Вона в жодному разі не замінює водія. Незважаючи на її наявність, водій повинен завжди бути обережним і уважно стежити за ситуацією на дорозі.



Зіткнення нижньої частини автомобіля з дорожнім знаком, високим тротуаром або іншими об'єктами, властивими міським дорогам, під час маневрування може призвести до пошкодження автомобіля (наприклад, деформації осі). Щоб запобігти ризику ДТП, проходите перевірку автомобіля у представника торгової марки.

ДОДАТКОВІ ФУНКЦІЇ ДОПОМОГИ ВОДІЄВИ

Увімкнення або вимкнення системи



Для активації або деактивації функції через мультимедійний екран **1** виберіть розділ "Автомобіль", потім "Допомога при водінні" і потім "Паркування". Актууйте функцію "Допомога при екстремому гальмуванні під час руху заднім ходом".

Якщо функцію деактивовано, на екрані мультимедійної системи відображається індикатор режиму **3**.

Функціональні збої

Коли система виявляє несправності у функціонуванні, вона автоматично деактивує функцію допомоги при

екстремому гальмуванні під час руху заднім ходом.

На екрані мультимедійної системи відображається індикатор режиму **3**, який супроводжується, залежно від типу несправності, таким повідомленням на панелі приладів:

- « Паркув. радари недоступні » ;
- або
- « Перевірте датч. паркування » ;
- або
- « Помічник кермув. недоступний » ;
- або
- « Перевірте Помічник кермув. ».

Очистьте ультразвукові датчики. Якщо проблему усунути не вдалося, звертайтеся за кваліфікованою допомогою до офіційного представника торгової марки.



Якщо на автомобілі встановлено зчипний пристрій, який розпізнається системою, і причіп під'єднано, система допомоги при екстремому гальмуванні під час руху заднім ходом автоматично вимикається, і на панелі приладів відображається повідомлення "Причіп: паркувальні радари недоступні". При цьому на екрані мультимедійної системи відображається індикатор режиму **3**.

ДОДАТКОВІ ФУНКЦІЇ ДОПОМОГИ ВОДІЄВИ

Попередження



Допомога при екстремому гальмуванні під час руху заднім ходом

Це додаткова функція для покращення умов водіння. Ця функція не може в жодному разі замінити пильність і відповідальність водія.

За певних кліматичних і природних умов роботу системи може бути порушено, або вона може зазнати пошкодження. Відповідно, водій завжди має бути готовий до неочікуваних подій під час руху. Стежте, щоб під час маневрів у сліпій зоні не було дітей і тварин, а також малих чи вузьких рухомих об'єктів (візків, велосипедів, каміння, дорожніх знаків тощо).

Активацію цієї функції може бути затримано або заблоковано, якщо система виявить, що автомобілем керує водій (наприклад, повертає кермо, натискає педалі тощо).

Обслуговування/ремонт системи

- У разі зіткнення задні датчики можуть зазнати пошкодження або їх робота погіршиться. Вимкніть відповідну функцію та зверніться до офіційного дилера.
- Будь-яке технічне обслуговування в місці встановлення датчиків (ремонт, заміна компонентів, модифікація бампера тощо) має виконувати кваліфікований персонал.

Обслуговувати систему може лише офіційний представник торгової марки.

Деактивація функції

Якщо автомобіль буксирується (для усунення несправностей) або його обладнано зчпним пристроєм, який не розпізнається системою, функцію потрібно деактивувати.

Якщо система працює нестандартно, вимкніть її та зверніться до офіційного представника торгової марки.

ШВИДКІСТЬ ОБМЕЖУВАЧА,

Вступ

Функція обмеження швидкості керує двигуном і гальмівною системою, допомагаючи не перевищувати вибрану швидкість руху, яка називається **обмеженням швидкості**.

i Якщо активовано режим Збереження, обмежене значення швидкості не може перевищувати максимальну швидкість, дозволена в режимі Збереження → 182.

Механізми регулювання



1. Перемикач для вибору/зняття вибору системи допомоги в керуванні, залежно від моделі автомобіля:

- Активна система допомоги водію;
- адаптивного круїз-контролю;
- круїз-контролю;
- обмежувача швидкості;
- OFF.

2. Переводить функцію в режим очікування і зберігає обмежену швидкість (0).

3. Виклик збереженого заданого обмеження швидкості (RES).

4.

– Угору: активує, збільшує обмежену швидкість або зберігає поточну швидкість (SET/+).

– Униз: активує та зменшує обмежену швидкість або зберігає поточну швидкість (SET/-).

5. Спливаюча кнопка (залежно від моделі автомобіля): адаптує встановлену швидкість до виявлених

обмежень швидкості  → 231.



Залежно від автомобіля функцію обмежувача швидкості можна зв'язати з функцією виявлення дорожніх знаків → 231 натисканням перемикача **5**.

Якщо вибрано режим "OFF" перед вимкненням двигуна, під час наступного запуску двигуна функція "Обмежувач швидкості" буде активована за замовчуванням.

Керування автомобілем

Коли граничну швидкість збережено, але автомобіль ще не досяг її, керування аналогічне керуванню автомобілем, не обладнаним обмежувачем швидкості.

Після досягнення збереженої граничної швидкості сильніший тиск на педаль акселератора не призводить до перевищення запрограмованої швидкості, за винятком ситуацій, коли це необхідно → 254.

ШВИДКІСТЬ ОБМЕЖУВАЧА,

Ввімкнення



Натисніть перемикач **1** стільки разів, скільки необхідно, щоб вибрати обмежувач швидкості.

Індикатор **6** починає світитися сірим. На панелі приладів з'явиться повідомлення "Обмеж. швидк. OK SET для ввімкн." разом із тире; це означитиме, що функція обмежувача швидкості ввімкнена й ви маєте ввести значення обмеженої швидкості для збереження.

Щоб зберегти поточну швидкість, перемістіть перемикач **4** в положення вгору (SET/+) або вниз (SET/-): замість тире відобразиться вибрана швидкість і, залежно від автомобіля, почне світитися білим індикатор **6**.

Мінімальна збережена швидкість становить 20 км/год.

Зміна обмеженої швидкості



Ви можете змінити граничну швидкість, натиснувши кілька разів або натиснувши й утримуючи регулятор **4**:

- угору (SET/+) для збільшення швидкості;
- вниз (SET/-) для зменшення швидкості.

Автоматичний обмежувач швидкості з розпізнаванням знаків обмеження швидкості

Використовуючи камеру, функцію "Виявлення дорожніх знаків" → 231 та карту, система автоматично обмежує швидкість автомобіля при виявленні та проїзді дорожнього знака обмеження швидкості.

Увімкнення/вимкнення

На екрані мультимедійної системи в розділі "Автомобіль" виберіть "Допомога при водінні". Потім у меню "Управління швидкістю" виберіть "Для обмеження швидкості" у полі "Адаптивне регулювання".

Примітка. Активація/деактивація також можлива, якщо натиснути й утримувати контекстну кнопку **5**.

Перевищення граничної швидкості

Задану швидкість можна в будь-який момент перевищити. Для цього натисніть на педаль акселератора **сильно вниз** (близько або за межами точки опору, залежно від автомобіля).

У разі перевищення швидкості на панелі приладів блимає жовтим/оранжевим обмежувач швидкості.

ШВИДКІСТЬ ОБМЕЖУВАЧА,

Потім відпустіть педаль акселератора: функція обмежувача швидкості знову активується, щойно ви досягнете швидкості, нижчої за збережену.



Наполегливо рекомендується тримати ноги біля педалей, щоб за необхідності натиснути їх.



Якщо обмежувач швидкості залишається недоступним (після декількох спроб увімкнути його), зверніться до офіційного дилера.

Припинення функції



Функція обмежувача швидкості припиняється, коли Ви натискаєте на перемикач **2** (0).

Значення граничної швидкості збережено, воно відображається сірим на панелі приладів.

Нагадування про обмеження швидкості

Збережене значення швидкості можна викликати натисканням на перемикач **3**.



Коли функція обмежувача швидкості переходить у режим спостереження, натискання на перемикач **4** вгору або вниз активує її повторно, не враховуючи збережену швидкість: до уваги береться тільки швидкість руху автомобіля.

ШВИДКІСТЬ ОБМЕЖУВАЧА,

Вимкнення функції



i Щоб вийти з функції допомоги в керуванні, натисніть перемикач **1** стільки разів, скільки потрібно до положення OFF. На панелі приладів з'явиться повідомлення "Допомога в керуванні вимкнена". У цьому випадку під час наступного запуску двигуна функція "Обмежувач швидкості" буде активована й чекатиме на збереження обмеження швидкості.

Дія функції обмеження швидкості переривається, коли ви натискаєте перемикач **1**, щоб скасувати вибір обмежувача швидкості. В цьому випадку значення швидкості видаляється з пам'яті.

Коли функція вимкнена, на панелі приладів згасає зелений індикатор **6**.

STOP AND GO АДАПТИВНИЙ КРУЇЗ-КОНТРОЛЬ

Вступ

За допомогою інформації від радара та камери функція адаптивного круїз-контролю Stop and Go дає змогу підтримувати вибрану швидкість (інша назва – "крейсерська швидкість"), підтримуючи при цьому безпечну відстань до транспортного засобу, що рухається тією самою смугою.

Залежно від автомобіля, коли активована функція "Виявлення дорожніх знаків" → **231**, система може адаптувати швидкість вашого автомобіля відповідно до знаків обмеження швидкості, розпізнаних камерою.

Залежно від країни, система використовуватиме камеру й карту та завчасно відкоригує швидкість автомобіля відповідно до ситуації та дорожніх умов (кругові перехрестя, повороти, дорожні знаки попереду або зони обмеження швидкості).

Якщо автомобіль попереду зупиняється, адаптивний круїз-контроль Stop and Go може загальмувати ваш автомобіль до повної зупинки перед тим, як продовжити рух.

Ця система керує прискоренням та сповільненням вашого автомобіля за допомогою двигуна та гальмівної системи.

Максимальний діапазон системи становить приблизно 130 метрів. Проте цей показник може змінюватися залежно від дорожніх умов (рельєфу місцевості, погодних умов тощо).

Функцію адаптивного круїз-контролю Stop and Go можна ввімкнути на швидкості від 0 км/год, залежно від дорожніх умов (інтенсивності руху, погоди тощо).

На активацію функції вказує символ



Особливості:

- Водій повинен дотримуватися максимально дозволеної швидкості й безпечної дистанції відповідно до законодавства в країні перебування.
- Функція адаптивного круїз-контролю може задіювати гальма автомобіля приблизно на третину від максимальної ефективності. Залежно від ситуації водієві може знадобитися посилити інтенсивність гальмування.



У режимі Збереження задана швидкість не може перевищувати максимальну швидкість для режиму Збереження → **182**.



Рекуперативна гальмівна система та керування рекуперативною гальмівною системою недоступні, коли активовано функцію адаптивного круїз-контролю.



Адаптивний круїз-контроль Stop and Go не запускає механізм екстреної зупинки, його гальмівна здатність обмежена.

STOP AND GO АДАПТИВНИЙ КРУЇЗ-КОНТРОЛЬ



Це додаткова функція для покращення умов водіння.

Вона в жодному разі не може замінити водія під час маневрів, тож лише він несе відповідальність за керування автомобілем і має бути пильним на дорозі.

Водій завжди повинен залишатись зосередженим на керуванні автомобілем.

Водій повинен регулювати швидкість відповідно до навколишніх умов та умов дорожнього руху.

Використовуйте функцію адаптивного круїз-контролю Stop and Go за межами населених пунктів, на широких дорогах із видимою розміткою.

Існують певні обмеження щодо використання функції круїз-контролю на звивистій або слизькій дорозі (при ожеледиці, акваплануванні, гравійному покритті) або за несприятливих метеорологічних умов (туман, дощ, боковий вітер тощо).

Ризик аварії.

Розміщення камери 1

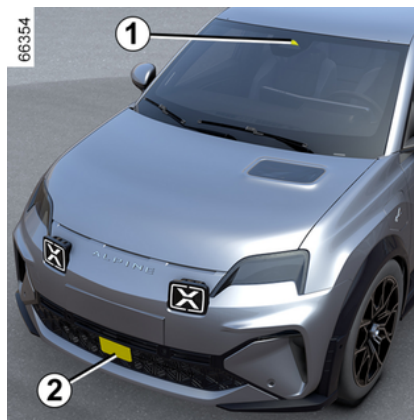

Слідкуйте, щоб вітрове скло було чистим (від бруду, снігу тощо).

Розміщення радару 2

Переконайтеся, що захисну пластину радару не закрито (брудом, снігом, неправильно встановленим номерним знаком), не пошкоджено, не змінено (зокрема, фарбою) та не перекрито будь-яким аксесуаром, який встановлено в передній частині ав-

томобіля (на рівні решітки, логотипа тощо).

Механізми регулювання



3. Перемикач для вибору/зняття вибору системи допомоги в керуванні, залежно від моделі автомобіля:

- обмежувача швидкості;
- адаптивного круїз-контролю;
- Активна система допомоги водію;
- OFF.

4. Переведення функції в режим очікування (зі збереженням заданої швидкості) (0).

5 Виклик збереженої заданої швидкості (RES).

6

STOP AND GO АДАПТИВНИЙ КРУЇЗ-КОНТРОЛЬ

– Угору: активує, збільшує задану швидкість або зберігає поточну швидкість (SET/+).

– Униз: активує та зменшує задану швидкість або зберігає поточну швидкість (SET/-).

7 Спливаюча кнопка (залежно від моделі автомобіля): адаптує встановлену швидкість до виявлених

обмежень швидкості  ➔ **231**.

8 Регулювання дистанції слідування.



Залежно від автомобіля функцію круїз-контролю можна зв'язати з функцією виявлення дорожніх знаків ➔ **231** натисканням перемикача **7**.



Задля забезпечення належного функціонування системи, ділянки радарів та камери мають бути чистими й непошкодженими.

Відображення



9. Stop and Go індикатор адаптивного круїз-контролю.

10. Збережена задана швидкість.

11. Автомобіль попереду.

12. Збережена безпечна дистанція



Увага! Ви маєте завжди тримати ноги біля педаль, щоб вчасно зреагувати в разі виникнення будь-якої дорожньої ситуації.

Ввімкнення



Натисніть перемикач **3**, щоб вибрати адаптивний круїз-контроль **13**. Індикатор **9** починає світитися сірим. На панелі приладів з'являється повідомлення "Адаптивний Круїз-Контр. готовий Натисніть SET для активації" разом з тире. Це означає, що функцію круїз-контролю ввімкнено й очікується занесення крейсерської швидкості в пам'ять.

Функцію не можна вмикати в таких випадках:

- увімкнено стоянкове гальмо;
- ремінь безпеки водія не застібнуто;
- неправильно закрита одна або кілька дверей;

STOP AND GO АДАПТИВНИЙ КРУЇЗ-КОНТРОЛЬ

– функція "Паркування за допомогою функції Вільні руки" вже активована.

На панелі приладів з'явиться повідомлення "Адапт.круїз конт не доступно".

Ввімкнення регулювання швидкості

Коли автомобіль стоїть на місці або рухається з постійною швидкістю, перемістіть перемикач **6** угору (SET+) або вниз (SET-), щоб увімкнути функцію та зберегти поточну швидкість.

Мінімальна задана швидкість становить 20 км/год.

Замість тире відобразиться вказана швидкість **10**, а індикатор **9** на зеленому тлі свідчить про ввімкнення функції круїз-контролю.

Якщо ви спробуєте встановити функцію на швидкість, що перевищує максимальну швидкість автомобіля, на дисплеї з'явиться повідомлення "Невідпов. швидк", а функція залишиться вимкненою.

Після запам'ятовування швидкості регулювання і ввімкнення режиму регулювання можна відпустити педаль газу.

Примітка. Якщо швидкість вашого автомобіля нижча приблизно за 20

км/год, функція використовує задану швидкість за замовчуванням 20 км/год. Автомобіль прискорюватиметься, доки не досягне заданої швидкості.

Активація круїз-контролю з розпізнаванням обмеження швидкості (рис. А)



(відрізняється залежно від моделі автомобіля)

Якщо автомобіль обладнано функцією "Визначення дорожніх знаків" → **231**, натисніть кнопку контекстного меню **7**, щоб адаптувати швидкість автомобіля до **14** обмежень швидкості, виявлених камерою.

Під час руху повз знак задана швидкість **10** змінюється на значення виявленої швидкості **14**.

Активація круїз-контролю із завчасним розпізнаванням знаків обмеження швидкості (дисплей В)

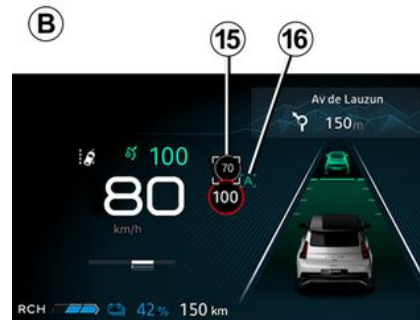

Використовуючи камеру, функцію "Виявлення дорожніх знаків" → **231** та карти, система завчасно виконує розрахунки для автоматичної адаптації швидкості автомобіля до появи та проходження наступного знака обмеження швидкості **15**.

STOP AND GO АДАПТИВНИЙ КРУЇЗ-КОНТРОЛЬ

Увімкнення/вимкнення

На екрані мультимедійної системи в розділі "Автомобіль" виберіть "Допомога при водінні". Потім у меню "Комфорт" виберіть пункт "Адаптивний круїз-контроль з обмеженням швидкості".

Літера "А" **16** на панелі приладів підтверджує увімкнення функції круїз-контролю із завчасним розпізнаванням знаків обмеження швидкості.



Особливості:

- Активація/деактивація функції також можлива, якщо натиснути й утримувати контекстну кнопку **7**;
- У деяких випадках (якщо є значна різниця між швидкістю автомобіля та обмеженою швидкістю) система мо-

же попросити вас перевірити швидкість вручну, натиснувши контекстну кнопку **7**: білий квадрат **17** відображається навколо вказаної швидкості, щоб повідомити вас.

Операція

Коли функцію активовано, на панелі приладів відображаються такі швидкості:

- задана швидкість **10**;
- обмеження поточної швидкості, виявлене системою на ділянці дороги, якою рухається автомобіль **14**;
- швидкість, розрахована системою для наступної ділянки дороги або зони обмеження швидкості **15**.

Система враховує виявлену швидкість **15**. Швидкість автомобіля збільшується або зменшується поступово, поки не досягне заданої величини **10**, при цьому водій не виконує жодних дій. Значення швидкості на **15** відображається на **14** під час руху повз розпізнаний знак або зону обмеження швидкості.

Водій завжди має відстежувати швидкість, яку застосовує система, і несе відповідальність за швидкість автомобіля.

Коли функцію не активовано, процедура така сама, як і для встановлення заданої швидкості з розпізнаван-

ням знаків обмеження швидкості (дисплей **A**).

Активація круїз-контролю із завчасним розпізнаванням схеми дороги (рис. **C**)

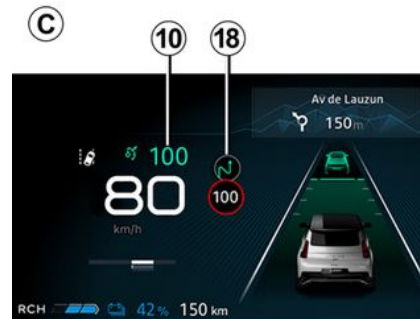

Використовуючи камеру, функцію "Виявлення дорожніх знаків" → **231** та картографування, система може передбачати та керувати автоматичною адаптацією заданої швидкості **10**, коли автомобіль наближається до кільцевої розв'язки або повороту. Якщо автомобіль наближається до кругового перехрестя або повороту, на панелі приладів з'являється індикатор **18**. Автомобіль виконує регу-

STOP AND GO АДАПТИВНИЙ КРУЇЗ-КОНТРОЛЬ

лювання швидкості відповідно до виявленої особливості.

Водій завжди має відстежувати швидкість, яку застосовує система, і несе відповідальність за швидкість автомобіля.



Увімкнення/вимкнення

На екрані мультимедійної системи в розділі "Автомобіль" виберіть "Допомога при водінні". Потім у меню "Комфорт" виберіть "Адаптивний круїз-контроль залежно від дороги".

В меню "Адаптивне регулювання", виберіть "Для відображення дорожнього контексту".

Коли функцію не активовано процедура така сама, як і для встановлення заданої швидкості з розпізнаванням знаків обмеження швидкості (екран **A**) або , встановлення заданої швидкості із завчасним розпізнаванням знаків обмеження швидкості (екран **B**).

Символи нижче інформують про особливості дороги, які враховує система:

-  кругове перехрестя;
-  поворот.

Керування заданою швидкістю

Ви можете в будь-який момент повернути контроль над автомобілем, виконавши такі дії:

- переведення функції в режим очікування;
- натисканням педалі гальма;
- або натисканням перемикача **4** (0);
- натиснувши перемикач вибору/ скасування засобів допомоги водінню **3**.

Під час автоматичного регулювання швидкості відповідно до знаків і/або схеми дороги ці події можна ігнорувати. Натисніть кнопку **5** (RES), щоб відновити збережену задану швидкість.

Активация контролю безпечної дистанції

Після увімкнення круїз-контролю на панелі приладів зеленим кольором відображається стандартна безпечна дистанція **13**.

Якщо на вашій смузі руху система виявить автомобіль, то над індикатором дистанції **13** на інформаційній панелі відобразиться контур автомобіля **12**.

Щоб підтримувати відстань, що відображається на панелі приладів, швидкість вашого автомобіля буде відрегульовано відповідно до швидкості автомобіля попереду і за необхідності буде застосовано гальмівну систему (загоряться стоп-сигнали).

Примітка. Розмір контуру автомобіля **12** змінюється відповідно до відстані, що залишається до автомобіля попереду. Із наближенням до автомобіля попереду контур збільшується.

Налаштування швидкості регулювання

Задану швидкість можна змінювати, здійснюючи серію коротких натискань (повільне змінення) або натискаючи й утримуючи (швидке змінення) кнопку **6**:

- униз (SET/-) для зменшення швидкості;
- угору (SET/+) для збільшення швидкості.

Регулювання дистанції слідування

Щоб у будь-який час змінити безпечну дистанцію до автомобіля попереду, натискайте перемикач **8**.

STOP AND GO АДАПТИВНИЙ КРУІЗ-КОНТРОЛЬ



Горизонтальний датчик дистанції на панелі приладів, що вказує на доступні варіанти безпечної дистанції:

- датчик дистанції **D**: довга дистанція (відповідає приблизно 2,4 секунди руху);
- датчик дистанції **E**: середня дистанція 2 (відповідає приблизно двом секундам руху);
- датчик дистанції **F**: середня дистанція 1 (відповідає приблизно 1,6 секунди руху);
- датчик дистанції **G**: коротка дистанція (відповідає приблизно 1,2 секунди руху).

Вибраний датчик дистанції висвітлюється на панелі приладів зеленим

кольором. Інші датчики дистанції залишаються сірими.

Примітка. Дистанцію слід встановлювати з урахуванням інтенсивності руху, місцевих правил та погодних умов.



Безпечна дистанція регулюється за замовчуванням на датчику дистанції

E.

Перевищення швидкості регулювання

Задану швидкість можна в будь-який момент перевищити, застосувавши педаль акселератора.

У разі перевищення значення заданої швидкості руху **10** відображається жовтим кольором.

Якщо водій натисне на педаль акселератора, функція "Контроль дистанції" більше не працюватиме.

Після цього відпустіть педаль газу: функції круїз-контролю й керування дистанцією автоматично відновлять попередню задану швидкість і дистанцію.

Виконання обгону

Якщо ви хочете обігнати автомобіль і ваша швидкість перевищує 70 км/год, включення індикаторів повороту тимчасово скорочує відстань до нього і запускає прискорення для полегшення обгону.

Зупинка автомобіля та початок руху

Якщо автомобіль попереду сповільнюється, система підлаштовуватиметься під його швидкість, за необхідності аж до повної зупинки (наприклад, в умовах інтенсивного дорожнього руху). Автомобіль зупиниться в кількох метрах від автомобіля попереду.

Коли автомобіль попереду розпочинає рух знову:

- якщо зупинка тривала менше ніж тридцять секунд, автомобіль почне рух автоматично, без будь-яких дій із боку водія.

Примітка. Водій завжди має бути готовим до неочікуваних подій під час руху та несе відповідальність за керування автомобілем. Якщо система виявить пішохода поблизу авто, автоматичний перезапуск буде відключено до наступної зупинки;

STOP AND GO АДАПТИВНИЙ КРУЇЗ-КОНТРОЛЬ

– Якщо час зупинки перевищує приблизно тридцять секунд, щоб рушити знову, необхідно:

-
- натисніть на педаль газу;
- натисніть один раз кнопку **5** (RES).

Для підтвердження дії на панелі приладів з'явиться повідомлення "Натисніть RES або прискорьтесь для перезапуску Круїз-контролю".

Якщо тривалість зупинки перевищує три хвилини, спрацює автоматичне стоянкове гальмо й адаптивний круїз-контроль Stop and Go вимикається.

Коли функцію вимкнено, індикатор **9** не світиться.

Припинення функції

Функцію можна перевести в режим очікування, якщо:

- натиснуто перемикач **4** (0);
- натиснути на педаль гальма під час руху автомобіля.

Система вимикає функцію, якщо:

- переведіть керування перемикачем швидкостей у положення **R** або **N**;
- відстебнути ремінь безпеки водія;
- відкрити двері або багажник автомобіля;

– натиснути кнопку запуску/зупинки двигуна;

- схил надто крутий;
- активувати певні коригувальні системи та системи допомоги під час руху (система допомоги при екстремому гальмуванні, ABS, ESC тощо)

Примітка. Залежно від моделі автомобіля: якщо прийом підключених даних не є оптимальним, система автоматично переводить у режим очікування функцію завчасного розпізнавання знаків обмеження швидкості та/або завчасного розпізнавання схеми дороги.

Ці дві функції автоматично активуються, щойно прийом підключених даних знову стає оптимальним.

В усіх випадках режим очікування підтверджується, коли індикатор стає сірим і на панелі приладів з'являється повідомлення "Адаптивний Круїз-контроль відключено".



Переведення адаптивного круїз-контролю Stop and Go в режим очікування або його вимкнення не призведе до раптового зниження швидкості, тому, щоб загальмувати, треба натиснути педаль гальма.

Вихід з режиму очікування

На основі збереженої заданої швидкості

Якщо швидкість було збережено в пам'яті, до неї можна повернутись якщо це дозволяють умови руху (щільність автомобілів, стан шосе, метеорологічні умови...). Натисніть кнопку **5** (RES), щоб відрегулювати швидкість у межах діапазону підтверджених швидкостей.

У разі відновлення збереженої швидкості ввімкнення круїз-контролю буде підтверджено забарвленням відповідної швидкості в зелений колір.

Примітка. Якщо раніше збережена швидкість перевищує поточну, автомобіль почне прискорюватися, щоб досягти більшої швидкості.

На основі поточної швидкості

STOP AND GO АДАПТИВНИЙ КРУЇЗ-КОНТРОЛЬ

Якщо перемістити перемикач **6** вгору (SET/+) або вниз (SET/-), коли система круїз-контролю перебуває в режимі очікування, її буде ввімкнено без урахування збереженої швидкості. Натомість система орієнтуватиметься на поточну швидкість руху автомобіля.

Попередження "Візьміть на себе керування автомобілем"

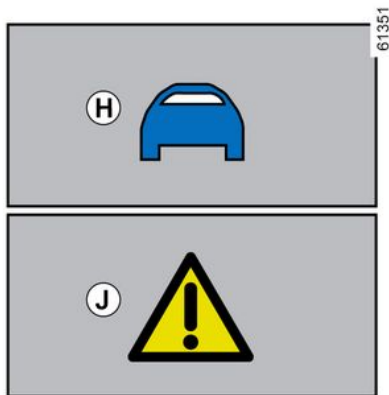

У деяких ситуаціях (наприклад, коли наближаєтесь до автомобіля, що їде значно повільніше, коли автомобіль попереду швидко змінює смугу руху тощо), системі може забракнути часу на реакцію.

Залежно від ситуації система видає звуковий сигнал, що може означати:

- помаранчеву тривогу **H**, коли ситуація вимагає уваги водія;
- або
- червону тривогу **J** разом із повідомленням "Гальмуйте", коли ситуація вимагає негайної уваги водія.

У всіх ситуаціях реагуйте належним чином і виконуйте відповідні маневри.

Вимкнення функції



Адаптивний круїз-контроль Stop and Go перериває свою роботу в наступних випадках:

- якщо натиснуто перемикач **3**.

Коли функція вимкнена, на панелі приладів згасає зелений індикатор **9**.

Тимчасова недоступність

Радар



Радар здатний виявляти автомобілі попереду вашого транспортного засобу. Система не може працювати належним чином, якщо зону дії радара заблоковано, або його сигнал переривається.

Якщо зону дії радара заблоковано, або його сигнал переривається, на панелі приладів з'являється повідомлення "Передній радар немає видимості" і робота адаптивного круїз-

STOP AND GO АДАПТИВНИЙ КРУЇЗ-КОНТРОЛЬ

контролю Stop and Go переривається.

Коли ця функція автоматично вимикається, зелений індикатор **9** зникає.

Переконайтеся, що зону радара не закрито снігом, брудом, неправильно встановленим номерним знаком або будь-яким аксесуаром у передній частині автомобіля (на решітці), а також не перекрито будь-яким аксесуаром, який встановлено в передній частині автомобіля (на рівні решітки, логотипа тощо).

Умови в деяких географічних зонах можуть порушувати роботу цієї функції, наприклад:

- посушливі зони, тунелі, довгі мости, дороги, що мало використовуються (без дорожньої розмітки, дорожніх знаків чи дерев поблизу);
- зона розміщення військових об'єктів або аеропорту.

Для того, щоб функція запрацювала, потрібно виїхати з таких зон.

У будь-якому випадку, якщо після запуску двигуна повідомлення не зникає, зверніться до офіційного представника торгової марки.

Камера

Система не працюватиме, якщо об'єкти камери вкрито брудом, снігом, конденсатом тощо.

Якщо видимість камери зменшиться, на панелі приладів з'явиться повідомлення "Передня камера немає видимості", а продуктивність адаптивного круїз-контролю Stop and Go буде знижена. Будьте пильними.

Функціональні збої

У випадку виявлення функціонального збою функції адаптивного круїз-контролю Stop and Go на панелі приладів з'являється повідомлення "Перевірте Адапт. круїз-контроль" і функція адаптивного круїз-контролю Stop and Go вимикається.

У випадку виявлення функціонального збою одного або декількох компонентів системи функція адаптивного круїз-контролю Stop and Go вимкнеться.

Залежно від типу несправності на панелі приладів відображається повідомлення:

- "Перевірте передню камеру", яке супроводжується, залежно від моде-

лі автомобіля, індикатором  ;
– "Перевірте передній радар", яке супроводжується, залежно від моде-

лі автомобіля, індикатором  ;

- "Перевірте камеру/радар", яке супроводжується, залежно від моделі

автомобіля, індикатором  ;
– "Перевірте авто", яке супроводжу-

ється індикатором  .

Зверніться за кваліфікованою допомогою до офіційного представника торгової марки

Обмеження роботи системи

Виявлення транспортних засобів

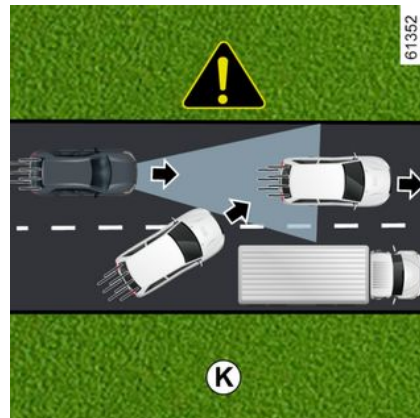

Система виявляє лише ті транспортні засоби (автомобілі, вантажівки, мотоцикли), що рухаються в одному напрямку з вами.

STOP AND GO АДАПТИВНИЙ КРУІЗ-КОНТРОЛЬ

Транспортний засіб, що повертає на вашу смугу (як на мал. **К**), буде враховано системою після того, як він потрапить в зону дії радару або камери.

Система може запустити невідповідне або запізніле гальмування.



Система не може виявити такі об'єкти:

- транспортні засоби на перехрестях: наприклад, на з'їздах на автомагістралі (як на мал. **L**);
- автомобілі, що рухаються по неправильній стороні дороги або рухаються заднім ходом у вашому напрямку.

 Функцію адаптивного круїз-контролю Stop and Go можна використовувати тільки за межами населених пунктів, на широких дорогах із видимою розміткою.

Виявлення автомобілів під час виконання повороту



Під час повороту або руху по кривій ділянці радар та/або камера можуть бути тимчасово не в змозі зафіксувати транспортний засіб попереду (наприклад, мал. **M**).

Система може розпочати прискорення.

Після виходу з повороту виявлення транспортного засобу попереду може відбуватися неправильно або з затримкою.

Система може запустити невідповідне або запізніле гальмування.

Виявлення транспортних засобів на суміжних смугах

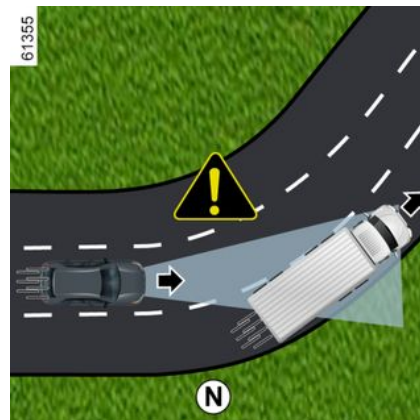

Система може виявляти автомобілі, що рухаються по суміжній смузі, коли:

- ви розпочинаєте поворот (наприклад, мал. **N**);
- ви їдете по дорозі з вузькими смугами руху;

STOP AND GO АДАПТИВНИЙ КРУІЗ-КОНТРОЛЬ

– швидкість автомобіля на суміжній смузі нижча і якщо один із цих транспортних засобів розташований занадто близько до смуги іншого.

Система може неправильно спричинити сповільнення або гальмування автомобіля.

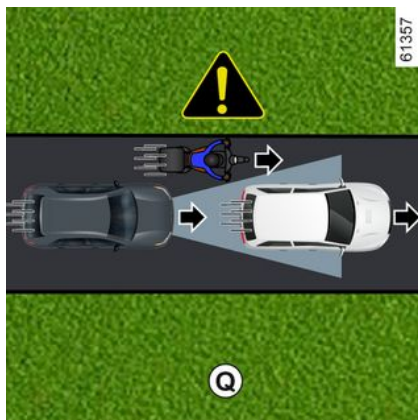
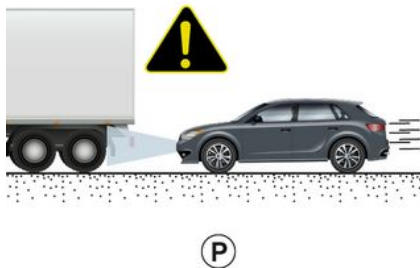

Транспортні засоби, приховані за нерівностями рельєфу місцевості

Система не виявляє транспортні засоби, приховані нерівностями рельєфу місцевості, або такі, що розташовані за межами дії камери або радара, на підйомах або спусках.

Транспортні засоби за межами дії камери й радара.

Система відреагує з запізненням або не відреагує взагалі, якщо автомобілі знаходяться поза зоною дії радара й камери, особливо в наступних випадках:

– транспортний засіб перевозить довгий об'єкт, що виходить за межі смуги;

– фактична довжина високого транспортного засобу (наприклад, **P**) перебуває поза зоною дії радара (будівельні машини, сільськогосподарське обладнання тощо);

– транспортні засоби рухаються не посередині смуги;

– вузькі транспортні засоби, що знаходяться занадто близько (наприклад, як на мал. **Q**).

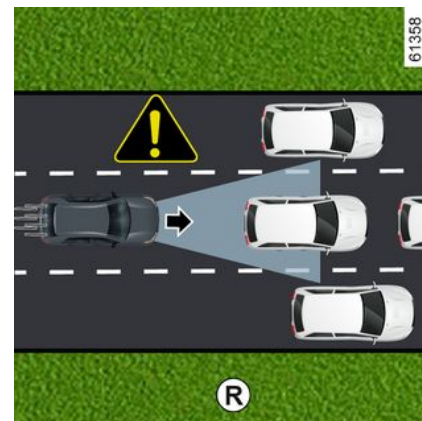

Транспортні засоби, що не рухаються, або рухаються повільно

Коли швидкість вашого автомобіля перевищує 50 км/год, **система не виявляє наступні об'єкти:**

– нерухомі автомобілі (наприклад, як на мал. **R**);

STOP AND GO АДАПТИВНИЙ КРУЇЗ-КОНТРОЛЬ

– автомобілі, що рухаються дуже повільно.

Коли швидкість вашого автомобіля менша 50 км/год, система може не реагувати або реагувати з великим запізненням на наступні об'єкти:

- нерухомі автомобілі (наприклад, як на мал. **R**);
- автомобілі, що рухаються дуже повільно;

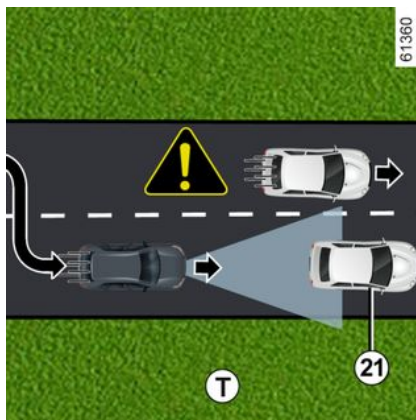
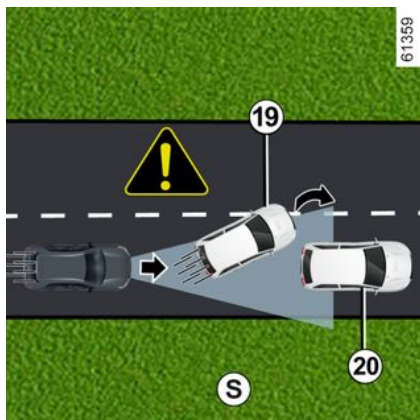

– автомобілі попереду **19**, що змінюють смугу руху, і при цьому в полі зору з'являється нерухомий транспортний засіб **20** (наприклад, як на мал. **S**).

– якщо автомобілі не рухаються **21**, коли ваш автомобіль змінює смугу руху (наприклад, як на мал. **T**).

i Будьте завжди готові реагувати відповідно до обставин.

Водій завжди повинен залишатись зосередженим на керуванні автомобілем.

Адаптивний круїз-контроль Stop and Go не запускає механізм екстреної зупинки, його гальмівна здатність обмежена.

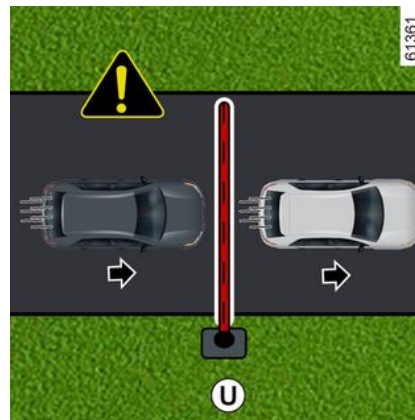

Невиявлення нерухомих перешкод і об'єктів невеликого розміру

Система не може виявити такі об'єкти:

STOP AND GO АДАПТИВНИЙ КРУЇЗ-КОНТРОЛЬ

– пішоходів, велосипедів, скутерів тощо;
– тварин;
– фіксованих перешкод (шлагбаумів, стін тощо) (наприклад, як на мал. **U**).

Вони не враховуються системою. Через них не спрацьовує тривога й система не реагує.

Виявлення транспортних засобів, які рухаються смугою на високій швидкості

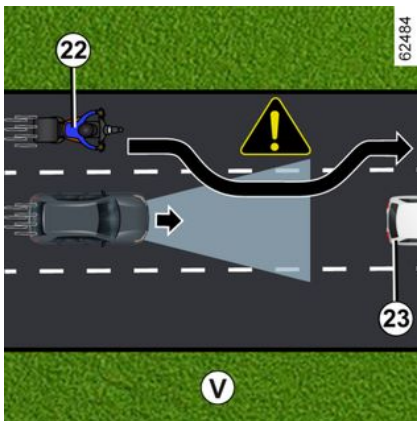

Якщо інший транспортний засіб (наприклад, мотоцикл, автівка тощо) на високій швидкості підріже ваш автомобіль **22** і тимчасово стане між вашим автомобілем й транспортним

засобом попереду **23**, система може випадково активувати прискорення, сповільнення чи гальмування.

STOP AND GO АДАПТИВНИЙ КРУЇЗ-КОНТРОЛЬ

Попередження



Це додаткова функція для покращення умов водіння. Вона в жодному разі не може замінити водія під час маневрів, тож лише він несе відповідальність за керування автомобілем і має бути пильним на дорозі.

Водій завжди повинен залишатись зосередженим на керуванні автомобілем.

Система не враховує інформацію про дорожній рух (світлофори, пішохідні переходи тощо), крім знаків обмеження швидкості та інформації з дорожньої карти (автомобілі з функцією виявлення дорожніх знаків). Водій повинен завжди регулювати швидкість відповідно до зовнішніх факторів та умов руху, незалежно від сповіщень системи.

За жодних обставин систему не можна використовувати як засіб для виявлення перешкод або функцію уникнення зіткнення.

Використовуйте функцію адаптивного круїз-контролю Stop and Go за межами населених пунктів, на широким дорогах із видимою розміткою.

Обслуговування/ремонт системи

- У разі зіткнення радар та/або камеру може бути зміщено, що вплине на їх подальшу роботу. Вимкніть систему та зверніться до офіційного представника.
- Будь-яке технічне обслуговування в зоні розташування радару та/або камери (заміну компонентів, ремонт, модифікацію вітрового скла, фарбування тощо) має виконувати кваліфікований персонал.

Обслуговувати систему може лише офіційний представник торгової марки.

STOP AND GO АДАПТИВНИЙ КРУІЗ-КОНТРОЛЬ



Деактивація функції

Функцію потрібно вимкнути в таких випадках:

- автомобіль буксирується (допомога при аварії);
- автомобіль буксирує причіп або трейлер;
- автомобіль рухається в тунелі або поблизу металічної конструкції;
- автомобіль прибуває до пункту оплати, зони дорожніх робіт або рухається по вузькій смузі;
- автомобіль рухається по звивистій дорозі (гірська дорога тощо);
- автомобіль рухається по дуже крутому схилу вгору або вниз;
- видимість погана (засліплення променями сонця, туман тощо);
- автомобіль рухається по слизькій дорозі (сніг, дощ, гравій тощо);
- погодні умови дуже погані (дощ, сніг, боковий вітер тощо);
- ділянку навколо радара було пошкоджено (удари тощо);
- область камери пошкоджено (наприклад, з внутрішнього чи зовнішнього боку вітрового скла);
- вітрове скло деформоване або на ньому є тріщини.

Якщо система працює нестандартно, вимкніть її та зверніться до офіційного представника торгової марки.



Тимчасове порушення в роботі системи

За певних умов роботу системи може бути порушено або вона може зазнати пошкодження. Зокрема:

- вітрове скло або бампер перекриті в зоні розташування радара (брудом, льодом, снігом, конденсатом, номерним знаком тощо);
- складні конструкції поблизу (тунель тощо);
- погані погодні умови (сніг, сильний дощ, град, ожеледиця тощо);
- погана видимість (ніч, туман тощо);
- засліплення (променями сонця, світлом фар зустрічних автомобілів тощо);
- вузька, звивиста (з крутими поворотами) чи нерівна дорога;
- транспортний засіб зі швидкістю, яка значно відрізняється від швидкості вашого автомобіля;
- використання килимків, що не підходять для цього автомобіля. На стороні водія використовуйте тільки килимки, спеціально розроблені для даної моделі, які кріпляться до умонтованих елементів, та регулярно перевіряйте їх фіксацію. Не кладіть друг на друга килимки. **Ризик заклинювання педалей.**

У цьому разі система може ненавмисно загальмувати або прискорити рух.

На роботу системи можуть впливати багато непередбачуваних ситуацій. Певні об'єкти або транспортні засоби, що можуть з'явитися у зоні дії радара або камери, можуть бути неправильно сприйняті системою і призвести до недоречного прискорення або гальмування.

Ви повинні завжди бути уважними до можливих подій під час руху. Завжди тримайте автомобіль під контролем і ставте ноги біля педалей, щоб ви були в змозі швидко зреагувати в будь-якій ситуації.

СИСТЕМИ ДОПОМОГИ ПІД ЧАС ПАРКУВАННЯ

Парктроніка

Принцип функціонування

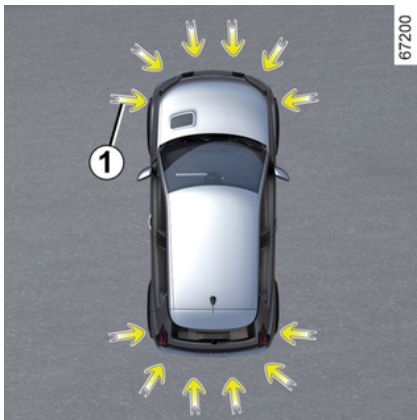

Ультразвукові датчики, позначені стрілками **1**, встановлені в бамперах для виявлення перешкод поблизу автомобіля.

Функція сповіщає водія за допомогою звукових сигналів і дисплея, що відображає зону, де було виявлено перешкоду.

Система виявляє перешкоди попереду, позаду, спереду та з боків автомобіля (залежно від комплектації обладнання).

Система допомоги при паркуванні активується, тільки якщо автомобіль

рухається зі швидкістю нижче 10 км/год.

Ця функція не враховує системи буксирування чи транспортування, якщо основна система їх не розпізнала.



Це додаткова функція для покращення умов водіння.

Вона не може в жодному разі замінити ані пильність, ані відповідальність водія під час руху назад.

Водій завжди має бути готовим до неочікуваних подій під час руху: стежте, щоб під час маневрів у мертвій зоні не було дітей і тварин, а також рухомих малих чи вузьких об'єктів (візків, велосипедів, каміння, дорожніх знаків тощо).



Зіткнення нижньої частини автомобіля з дорожнім знаком, високим тротуаром або іншими об'єктами, властивими міським дорогам, під час маневрування може призвести до пошкодження автомобіля (наприклад, деформації осі). Щоб запобігти ризику ДТП, проведіть перевірку автомобіля у представника торгової марки.

Розміщення ультразвукових датчиків **1**

Переконайтеся, що область навколо ультразвукових датчиків, позначених стрілками **1**, не перекрито (брудом, снігом, неправильно встановленим/закріпленим номерним знаком тощо), пошкоджено, змінено (зокрема, під час фарбування) або закрито якимось аксесуаром, установленим у задній і передній частині чи з боків автомобіля (залежно від моделі).

СИСТЕМИ ДОПОМОГИ ПІД ЧАС ПАРКУВАННЯ

Операція

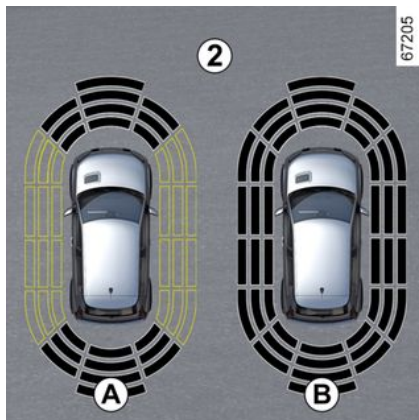

На дисплеї **2** відображається зона навколо автомобіля, а також відтворюються звукові сигнали.

Залежно від обладнання, може знадобитися проїхати кілька метрів, перш ніж активується функція виявлення перешкод із боків.

Якщо всі зони затемненні, система контролює все середовище автомобіля:

- екран **A**: виконується аналіз зони навколо автомобіля;
- екран **B**: аналіз зони навколо автомобіля виконано.

Виявлення перешкод

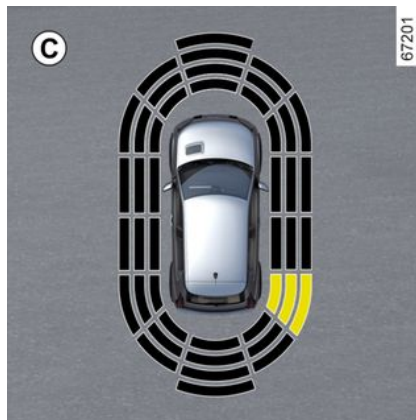

Система виявляє більшість об'єктів, розташованих не впритул до передньої, задньої й бокових частин автомобіля.

Частота звукового сигналу збільшуватиметься в міру наближення автомобіля до перешкоди, доки не стане постійним звуковим сигналом на відстані приблизно 20 см для перешкоди, виявленої з боків, і приблизно 30 см для перешкоди, виявленої спереду або ззаду.

Відображається область, де виявлено перешкоду (дисплей **C**). Залежно від автомобіля зона відображається зеленим, помаранчевим (або жовтим, залежно від автомобіля) або

червоним кольором, залежно від близькості виявленої перешкоди.

i Якщо під час маневру змінено траєкторію, система може попередити про небезпеку зіткнення з перешкодою із запізненням.

Особливий випадок виявлених перешкод збоку

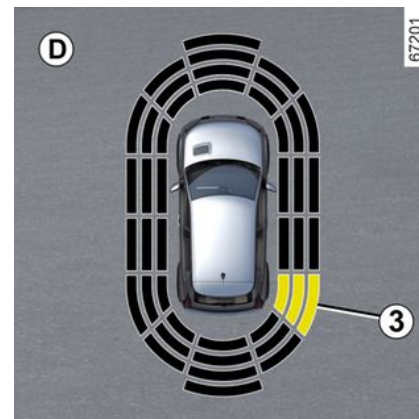

Залежно від напрямку коліс система визначає траєкторію руху автомобіля й повідомляє водія про будь-яку небезпеку чи можливість зіткнення з перешкодою **3** з боків автомобіля.

СИСТЕМИ ДОПОМОГИ ПІД ЧАС ПАРКУВАННЯ

У разі виявлення перешкод із боків:

– під час наближення до перешкоди частота звукових сигналів поступово збільшується, перетворюючись на безперервний звуковий сигнал. Відображається область, де виявлено перешкоду **3** (дисплей **D**).

– Якщо ризику зіткнення немає, під час наближення до перешкоди звуковий сигнал не лунатиме. Залежно від автомобіля ділянка, де виявлено перешкоду **3**, відображається впереміш.



Якщо під час маневру змінено траєкторію, система може попередити про небезпеку зіткнення з перешкодою із запізненням.

Увімкнення/вимкнення

Увімкнення/вимкнення з екрана мультимедійної системи **4**



У розділі "Автомобіль" мультимедійної системи **4** натисніть меню "Парктронік".

Увімкніть або вимкніть області, охоплені ультразвуковими детекторами.

Детальніші відомості наведено в інструкції з експлуатації мультимедійної системи.

Примітка. Залежно від автомобіля, задню зону виявлення неможливо вимкнути.

Автоматичне вимкнення парктроніка

Система вимикається:

- при перевищенні швидкості 10 км/год;
- якщо автомобіль (залежно від моделі) не рухається понад приблизно 5 секунд і система визначає перешкоди (наприклад, у заторі тощо);
- у положенні **N**;
- коли виявлено несправності у функціонуванні.

Примітка. Залежно від моделі, якщо автомобіль оснащено зчипним пристроєм, який розпізнається системою, вимикається лише функція допомоги під час паркування позаду.

Налаштування



З міркувань безпеки виконуйте будь-які регулювання після зупинки автомобіля.

СИСТЕМИ ДОПОМОГИ ПІД ЧАС ПАРКУВАННЯ



Щоразу, коли автомобіль запускається, функція відновлює стан активності, збережений під час останньої зупинки двигуна.

Параметри з екрана мультимедійної системи 4



Коли автомобіль нерухомий, у розділі "Автомобіль" з мультимедійного екрана 4 натисніть меню "Парктронік".

Детальніші відомості наведено в інструкції з експлуатації мультимедійної системи.

Вимкнення звуку системи

(відрізняється залежно від моделі автомобіля)

Увімкніть або вимкніть звук парктроніка.

Примітка. Якщо ви вимкнете звук, при наближенні до перешкоди вас попередить тільки дисплей.

Гучність звукового сигналу парктроніка

Відрегулюйте гучність допомоги при паркуванні за допомогою шкали гучності.



Після кожного запуску двигуна використовується режим функції, збережений у момент вимкнення двигуна.

Особливі випадки

Ви можете вручну вимкнути звукові сигнали або, залежно від автомобіля, відповідну зону виявлення у наступних випадках:

– якщо перед ультразвуковими датчиками розташовано причіп або обладнання для буксирування чи

транспортування, яке система не може розпізнати;
– ультразвукові датчики пошкоджені.

Примітка. Навіть якщо звук вимкнено, дисплеї продовжуватимуть попереджати вас.

Функціональні збої

Коли система виявляє несправність: звуковий сигнал попереджає вас близько трьох секунд при включенні задньої передачі, що супроводжується повідомленням "Перевірте датч. паркування" на панелі приладів, або система не видає звук або зображення при включенні задньої передачі.

Перевірте, чи не забруднено ультразвукові датчики.

Якщо несправність не зникає, зверніться до офіційного представника торгової марки.

СИСТЕМИ ДОПОМОГИ ПІД ЧАС ПАРКУВАННЯ

Порада



Коли автомобіль рухається з меншою швидкістю ніж 10 км/год, деякі джерела шуму (мотоцикли, вантажівки, відбійні молотки тощо) можуть викликати спрацювання звукової сигналізації системи допомоги під час паркування.



Обслуговування/ремонт системи

– У разі зіткнення датчики можуть зміститися, що може вплинути на їхню подальшу роботу. Вимкніть відповідну функцію та зверніться до офіційного дилера.

– Будь-яке технічне обслуговування в місці встановлення датчиків (ремонт, заміна компонентів тощо) має виконувати кваліфікований персонал.

Обслуговувати систему може лише офіційний представник торгової марки.

Порушення в роботі системи

За певних умов роботу системи може бути порушено, або вона може зазнати пошкодження. Зокрема:

- погані погодні умови (дощ, сніг, град, ожеледиця тощо);
- деякі типи шуму (мотоцикла, вантажного автомобіля, відбійного молотка тощо);
- установлення несумісної буксирувальної кулі або гачка.

Ризик помилкового спрацювання сигналізації чи відсутність попереджень

Якщо система поводиться ненормально, зверніться до офіційного представника торгової марки.

СИСТЕМИ ДОПОМОГИ ПІД ЧАС ПАРКУВАННЯ



Обмеження роботи системи

- Щоб забезпечити належну роботу системи, зона навколо датчиків має бути чистою й не містити додаткового обладнання.
- Система не зможе розпізнавати малі об'єкти, що рухаються поруч з автомобілем (мотоцикли, велосипеди, пішоходи тощо).
- Система може не виявляти перешкоди, розташовані надто близько до автомобіля.
- Система може не попереджати про транспортні засоби чи перешкоди, швидкість яких значно відрізняється від швидкості вашого автомобіля.
- У разі зміни траєкторії під час маневру система може попереджати про перешкоди із запізненням.
- Коли до автомобіля під'єднано причіп, задню систему допомоги під час паркування слід вимкнути.

СИСТЕМИ ДОПОМОГИ ПІД ЧАС ПАРКУВАННЯ

Камера заднього ходу

Операція



При включенні задньої передачі камера **1**, розташована у задній частині автомобіля, передає на мультимедійний екран **2** зображення зони позаду автомобіля разом із напрямними **3**, **4** або **5** (нерухома, рухома та причіп).

Ця система використовує в роботі декілька напрямних ліній (рухома для траєкторії та нерухома для відстані). Після досягнення червоної зони необхідно дивитись на зображення бампера, щоб зупинити автомобіль в бажаному місці.



Фіксовані напрямні лінії **3**

Нерухоми габарит містить кольорові маркери **A**, **B** і **C**, які вказують відстань позаду автомобіля:

- **A** (червоний) приблизно 30 сантиметрів від автомобіля;
- **B** (жовтий) приблизно 70 сантиметрів від автомобіля;
- **C** (зелений) приблизно 150 сантиметрів від автомобіля.

Цей габарит залишається нерухоми і вказує на напрямки автомобіля якщо колеса автомобіля стоять прямо.

Рухома напрямна лінія **4**

На екрані мультимедійної системи **2** він підсвічується блакитним кольо-

ром. Він вказує напрямки автомобіля відповідно до положення керма.

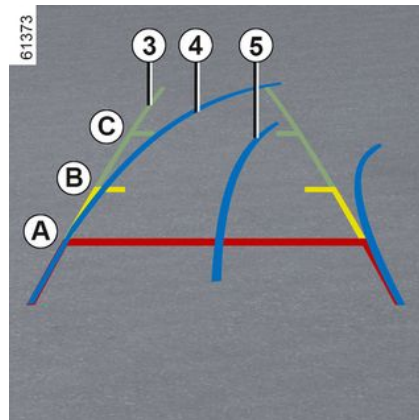

Напрямна лінія причепу **5**

На екрані мультимедійної системи **2** він підсвічується блакитним кольором. Вона показує траєкторію руху зчіпного пристрою причепу відповідно до положення керма. Це дозволяє водієві розташувати зчіпний пристрій якомога ближче до зчіпної головки причепа.

« Перегляд причепа »

Якщо під'єднано причіп, перебуваючи на передачі переднього ходу, натисніть меню "Камера в розділі Автомобіль" на мультимедійному екрані **2**, щоб камера **1** могла передавати

СИСТЕМИ ДОПОМОГИ ПІД ЧАС ПАРКУВАННЯ

зображення позаду протягом приблизно 30 секунд.

Налаштування



Коли ввімкнено задню передачу, на мультимедійному екрані **2** натисніть кнопку "Налаштування", щоб додати або видалити напрямні й налаштувати параметри зображення з камери (яскравість, контрастність тощо).

Детальніші відомості наведено в інструкції з експлуатації мультимедійної системи.



Стежте за тим, щоб об'єктив камери не був укритий брудом, снігом, конденсованою водою тощо.

Функція "Zoom auto"

Якщо виявлено перешкоду позаду автомобіля, функція "Zoom auto" перемикає поточне зображення на зображення ззаду.

Відомості про те, як увімкнути або вимкнути функцію "Zoom auto", див. в інструкціях з експлуатації мультимедійної системи.



На екрані відтворюється зворотне дзеркальне зображення.

Габарити є проєкцією на рівну поверхню. Тому інформація, отримана під час проєціювання на вертикальні предмети або на предмети, що знаходяться на землі, не враховується.

Предмети на екрані можуть бути деформованими.

У разі значної яскравості (сніг, автомобіль на сонці тощо) зображення з камери може бути неясним.

Якщо двері багажного відділення відчинені або нещільно зачинені, відображається повідомлення "Багажник відкрито".

Функціональні збої

Під час увімкнення задньої передачі, якщо система виявляє несправність у функціонуванні, на екрані мультимедійної системи тимчасово відображається чорний екран **2**.

Його поява може свідчити про помилку, пов'язану з камерою або дисплеєм (чіткість, зависання зображення, затримка зв'язку тощо).

СИСТЕМИ ДОПОМОГИ ПІД ЧАС ПАРКУВАННЯ

Якщо тимчасове відображення чорного екрана триває, зверніться до офіційного дилера.



Це додаткова функція. Вона не може ні в якому разі замінити пильність та відповідальність водія.

Водій завжди має бути готовим до неочікуваних подій під час руху: стежте, щоб під час маневрів у мертвій зоні не було дітей і тварин, а також рухомих малих чи вузьких об'єктів (візків, велосипедів, каміння, дорожніх знаків тощо).

Різниця між розрахунковою й дійсною відстанню

Рух назад на крутий підйом

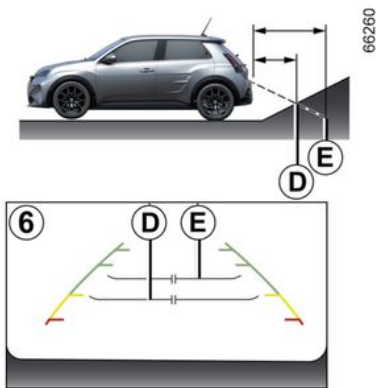

Фіксовані габарити **6** показують відстані меншими, ніж вони є насправді.

Об'єкти, що відображаються на екрані, насправді перебувають далі на схилі.

Наприклад, якщо на екрані об'єкт зображений на відстані **D**, реальна відстань до нього – **E**.

Рух назад на крутий спуск

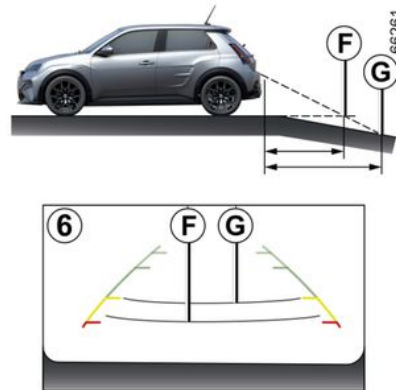

Фіксовані габарити **6** показують відстані більшими, ніж вони є насправді.

Тому об'єкти, що відображаються на екрані, насправді перебувають ближче на схилі.

Наприклад, якщо на екрані об'єкт зображений на відстані **G**, реальна відстань до нього – **F**.

СИСТЕМИ ДОПОМОГИ ПІД ЧАС ПАРКУВАННЯ

Рух назад у напрямку висунутого об'єкта

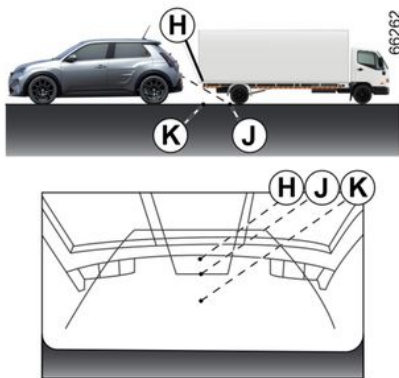

Положення **H** задається більш далеким, ніж положення **J** на екрані. Проте положення **H** перебуває на тій самій відстані, що й положення **K**.

Траєкторія, вказана фіксованими й рухомими габаритами, не враховує висоту об'єкта. Також існує ризик зіткнення автомобіля з об'єктом під час руху заднім ходом у напрямку положення **K**.

Паркування за допомогою функції "вільні руки"

Вступ

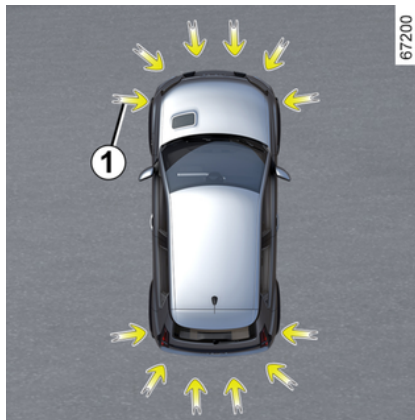

За допомогою ультразвукових датчиків, на які вказують **1** стрілки на бамперах автомобіля, ця функція допомагає знайти доступні паркувальні місця та полегшує паркування.

Якщо вона використовується, потрібно прибрати руки з керма та лише контролювати:

- педаль газу;
- педаль гальма;
- перемиканням передач.

Водій може в будь-який момент знову взяти паркування під свій контроль, скориставшись кермом.



Це додаткова функція для покращення умов водіння.

Вона не може в жодному разі замінити ані пильність, ані відповідальність водія під час руху назад.

Водій завжди має бути готовим до неочікуваних подій під час руху: стежте, щоб під час маневрів у мертвій зоні не було дітей і тварин, а також рухомих малих чи вузьких об'єктів (візків, велосипедів, каміння, дорожніх знаків тощо).

СИСТЕМИ ДОПОМОГИ ПІД ЧАС ПАРКУВАННЯ



Зіткнення нижньої частини автомобіля з дорожнім знаком, високим тротуаром або іншими об'єктами, властивими міським дорогам, під час маневрування може призвести до пошкодження автомобіля (наприклад, деформації осі). Щоб запобігти ризику ДТП, проходите перевірку автомобіля у представника торгової марки.



2

Зупиніть автомобіль або знизьте швидкість до приблизно 30 км/год чи менше. Отримати доступ до функції можна одним із таких способів:

- через мультимедійний екран **3** розділу "Автомобіль" **2** натисніть меню "Система допомоги в керуванні", потім вкладку "Паркування", щоб отримати доступ до меню "Допомога під час паркування";
- за допомогою віджету "Паркування за допомогою функції Вільні руки" (якщо попередньо налаштовано);
- за допомогою кнопки "Улюблені елементи" на кермі (якщо попередньо налаштовано).

Детальніші відомості наведено в інструкції з експлуатації мультимедійної системи.

Особливі випадки



Стежте, щоб ультразвукові датчики, позначені стрілками **1**, були чистими (не вкритими брудом, снігом тощо) і не перекривалися неправильно встановленим номерним знаком.

Вибір маневру

Система може виконувати три типи маневрів:

- паркування автомобіля на паралельному або перпендикулярному паркувальному місці;

Ввімкнення



СИСТЕМИ ДОПОМОГИ ПІД ЧАС ПАРКУВАННЯ

– виїзд із місця паралельного паркування.

Виберіть на екрані мультимедійної системи **3** потрібний маневр.

Примітка. Успішно виконавши автоматичне паралельне паркування або запустивши двигун, система за умовчанням запропонує маневр автоматичного виїзду з місця паралельного паркування.

Для інших ситуацій на екрані мультимедійної системи **3** можна вибрати потрібний маневр зі стандартних маневрів.

Детальніші відомості наведено в інструкції з експлуатації мультимедійної системи.



Початок роботи системи супроводжується увімкненням функції допомоги при паркуванні та камери заднього ходу (на тих автомобілях, де вона є), щоб допомогти водієві візуалізувати маневр
➔ 274, ➔ 280.

Операція



Це додаткова функція для покращення умов водіння.

Вона за жодних обставин не може замінити пильність водія та не знімає з нього відповідальність під час маневрування (водій має завжди бути готовий загальмувати).



Під час маневрування кермо може швидко повертатися. Стежте за тим, щоб ваші руки чи сторонні предмети не потрапили всередину.

Паркування автомобіля на паралельному або перпендикулярно-му паркувальному місці;

Якщо швидкість автомобіля менша за 30 км/год, система автоматично шукає місця для паркування з обох боків.

Знайдене місце позначається на екрані мультимедійної системи **3** літерою "P". Рухайтесь повільно, поки

не отримаєте повідомлення "STOP" (обов'язкова зупинка), яке супроводжується звуковим сигналом. Якщо виявлено кілька місць з обох боків транспортного засобу, необхідно вибрати потрібне місце, активувавши індикатор повороту. Якщо місця знаходяться з одного боку автомобіля, враховуватиметься лише останнє місце, виявлене системою.

Колір підсвічування місця на екрані мультимедійної системи **3** зміниться на сірий, воно буде позначене літерою "P".

- Зупиніть автомобіль;
- увімкніть задню передачу.

Пролунає звуковий сигнал, і на панелі приладів відобразиться індикатор



- Відпустіть кермо;
- дотримуйтеся інструкцій на екрані мультимедійної системи **3**.

Швидкість автомобіля не має перевищувати 7 км/год.

Коли індикатор  на панелі приладів гасне й лунає звуковий сигнал, це означає, що маневр завершено.

СИСТЕМИ ДОПОМОГИ ПІД ЧАС ПАРКУВАННЯ

Виїзд із місця паралельного паркування.

- Увімкніть функцію "Паркування за допомогою функції «вільні руки»".
- Виберіть режим виїзду з місця паралельного паркування.
- Увімкніть покажчики поворотів на стороні, з якої хочете вийти із транспортного засобу.

Якщо всі умови виконано, на екрані мультимедійної системи з'явиться повідомлення **3** для початку маневру.

- щоб почати, натисніть кнопку "ОК".

На панелі приладів блимає індика-

тор  і лунає звуковий сигнал.

- Відпустіть кермо;
- виконуйте маневри вперед і назад, дотримуючись інструкцій, показаних на екрані мультимедійної системи **3**, і використовуючи сповіщення системи допомоги з паркуванням.

Швидкість автомобіля не має перевищувати 7 км/год.

Коли автомобіль досягне положення для виїзду з місця паркування, з панелі приладів зникне індикатор

, пролунає звуковий сигнал, а на екрані мультимедійної системи **3** з'явиться повідомлення про завершення маневру.

Призупинення / відновлення маневру

Виконання маневру буде припинено, якщо:

- завершити маневр заважає перепона на шляху руху;
- пасажирські двері або кришку багажника відкрито.

Індикатор  на панелі приладів згасне, а також пролунає звуковий сигнал, який підтверджує призупинення маневру. Повідомлення "Паркувальний маневр призупинений" і причина призупинення маневру відобразяться на екрані мультимедійної системи **3**.

Переконайтеся, що:

- ви відпустили кермо;
- і
- усі двері й багажник закрито;
- і
- на шляху руху немає перепон;
- і
- двигун запущено.

Якщо індикатор  блимає, це означає, що система знову готова до відновлення маневру.

Щоб відновити маневр, натисніть кнопку меню "Парктронік". На панелі

приладів загориться індикатор 

.
Дотримуйтесь інструкцій на екрані мультимедійної системи **3**.

Скасування маневру

Виконання маневру припиняється за таких обставин:

- водій знову бере на себе керування за допомогою керма;
- автомобіль не рухається занадто довго;
- увімкнено стоянкове гальмо;
- швидкість автомобіля перевищує приблизно 7 км/год;
- автомобіль занесло;
- натиснуто кнопку запуску/зупинки двигуна;
- через мультимедійну систему **3**;
- інструкції, наведені на мультимедійному екрані, не дотримуються;
- відстібнуто ремінь безпеки водія;
- якщо відчинено двері водія;
- протягом одного маневру виконано понад десять переміщень назад-уперед;
- датчики парктроніка брудні або чимось затулені.

Індикатор  на панелі приладів згасне, а також пролунає звуковий сигнал, який повідомляє про скасування маневру. Повідомлення "Пар-

СИСТЕМИ ДОПОМОГИ ПІД ЧАС ПАРКУВАННЯ

кувальний маневр скасовано" і причина скасування маневру відобразиться на екрані мультимедійної системи **3**.

Негайно візьміть на себе керування автомобілем.

Функція недоступна

При виборі одного зі способів активації системи, якщо умови її функціонування не виконуються, на панелі приладів з'явиться повідомлення "Паркування за допомогою функції Вільні руки недоступне", яке інформує про недоступність функції.

Функціональні збої

Коли система виявляє несправність, на панелі приладів з'являються наступні повідомлення:

– "Перевірте Park Assist", світиться

індикатор 

або

– « Перевірте датч. паркування » ;

або

– « Перевірте Помічник паркув. ».

Очистьте ультразвукові датчики.

Якщо проблему усунути не вдалося, звертайтеся за кваліфікованою допомогою до офіційного представника торгової марки.

Примітка. Якщо функція не працює, автомобіль не утримується на місці.

СИСТЕМИ ДОПОМОГИ ПІД ЧАС ПАРКУВАННЯ

Попередження



Це додаткова функція для покращення умов водіння. Вона в жодному разі не замінює водія. Незважаючи на її наявність, водій повинен завжди бути обережним і уважно стежити за ситуацією на дорозі. Обов'язково стежте за тим, щоб під час виконання маневру не порушувати діючі правила дорожнього руху.

Водій завжди має бути готовий до неочікуваних подій під час руху. Стежте, щоб під час маневрів у сліпій зоні не було дітей і тварин, а також малих чи вузьких рухомих об'єктів (візків, велосипедів, каміння, дорожніх знаків, зчіпних пристроїв тощо).

Обслуговування/ремонт системи

- У разі зіткнення робота датчиків може погіршитися. Вимкніть відповідну функцію та зверніться до офіційного дилера.
- Будь-яке технічне обслуговування в місці встановлення датчиків (ремонт, заміна компонентів, модифікація зовнішнього оздоблення тощо) має виконувати кваліфікований персонал.

Обслуговувати систему може лише офіційний представник торгової марки.

Тимчасове порушення в роботі системи

За певних обставин, зокрема за поганих погодних умов (сніг, град, ожеледиця тощо), роботу системи може бути порушено або вона може працювати некоректно.

Якщо система працює нестандартно, вимкніть її та зверніться до офіційного представника торгової марки.

Ризик помилкового спрацювання сигналізації.

Обмеження роботи системи

- Система не може виявляти об'єкти в мертвих зонах датчиків.
- Перш ніж виконувати маневр і під час маневру завжди оглядайте місце для паркування, запропоноване системою, і перевіряйте, чи дійсно воно вільне та не має перешкод.
- Коли на вашому автомобілі або на автомобілях поблизу використовується причіп або встановлено обладнання для транспортування чи буксирування, систему слід вимикати.

СИСТЕМИ ДОПОМОГИ ПІД ЧАС ПАРКУВАННЯ

Попередження про вихід із режиму паркування

Вступ

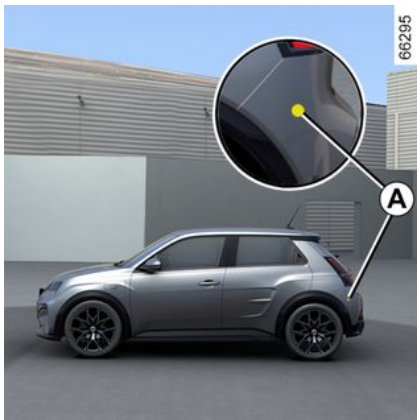

На основі інформації від радарів, установлених на кожній стороні заднього бампера (зона **A**), система сповіщає водія, коли в зоні дії **B** з'являється ще один автомобіль.

Функція активується, якщо:

– ввімкнена задня передача;

і

– автомобіль не рухається або рухається на низькій швидкості.

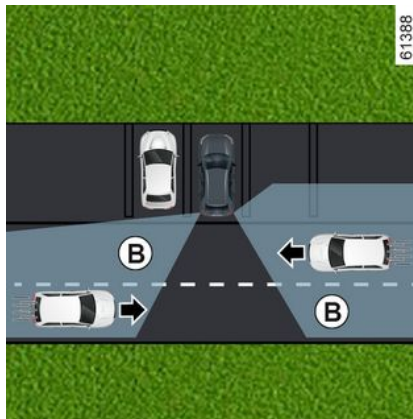

На здатність системи виявляти перешкоди впливає оточення автомобіля (нерухомі об'єкти і т. д.), стан бампера тощо.



Це додаткова функція для покращення умов водіння. Вона в жодному разі не замінює водія. Незважаючи на її наявність, водій повинен завжди бути обережним і уважно стежити за ситуацією на дорозі.

Зауваження



Стежте за тим, щоб зону радару **A** не було перекрито (наліпками, брудом, снігом тощо).

Якщо радар заблоковано, на панелі приладів з'являється повідомлення

СИСТЕМИ ДОПОМОГИ ПІД ЧАС ПАРКУВАННЯ

"Бокові радары немає видимості".
Очистіть зону, де розташовані датчики.

Увімкнення/вимкнення з екрана мультимедійної системи **1**



Відомості про те, як увімкнути або вимкнути функцію, див. в інструкціях з експлуатації мультимедійної системи.

Виберіть "ON" або "OFF".

Операція



Ця функція попереджає, якщо в зоні **B** перебуває транспортний засіб, що наближається до вашого автомобіля.

Коли транспортні засоби виявлено, починають світитися індикатори **2** на дзеркала заднього виду з обох сторін **3**.

Примітка. Регулярно очищуйте дзеркала заднього виду **3**, щоб індикатори **2** залишалися видимими.

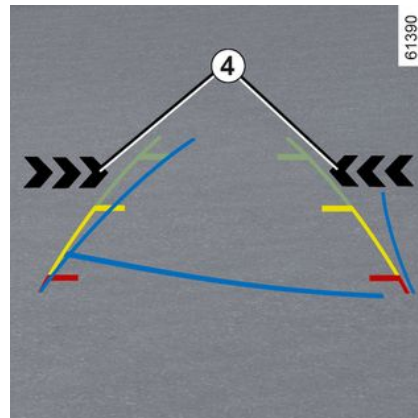

Індикатори **4** на екрані мультимедійної системи показують, з якого боку було виявлено автомобіль, що наближається.

Примітка. Регулярно очищайте камеру.

Індикатори **2** і **4** супроводжуються звуковим сигналом, коли включено задню передачу й ваш автомобіль рухається.

Функціональні збої

Якщо на автомобілі встановлено зчипний пристрій, який розпізнає система, і до нього приєднано причіп, попередження про виїзд із паркувального майданчика автоматично деактивується, а на панелі приладів

СИСТЕМИ ДОПОМОГИ ПІД ЧАС ПАРКУВАННЯ

відображається повідомлення "Помічник кермув. недоступний".

Якщо система виявить несправність, на панелі приладів відобразиться повідомлення "Перевірте бокові радари". Зверніться за кваліфікованою допомогою до офіційного представника торгової марки



Оскільки датчики встановлено за бампером, будь-які роботи з бампером (ремонт, заміна, фарбування тощо) повинен виконувати кваліфікований персонал.



Обмеження роботи системи

– Щоб система функціонувала правильно, роботі радара не має перешкоджати бруд або додаткове обладнання.

– Система може не розпізнавати малі об'єкти (мотоцикли, велосипеди, пішоходів тощо), що рухаються в напрямку автомобіля.

Деактивація функції

Функцію потрібно вимкнути в таких випадках:

- пошкоджено зону навколо радара **A** (задній бампер);
- автомобіль оснащений зчипним пристроєм, який не розпізнається системою.



Це додаткова функція для покращення умов водіння. Вона в жодному разі не замінює водія.

Незважаючи на її наявність, водій повинен завжди бути обережним і уважно стежити за ситуацією на дорозі.

За жодних обставин систему не можна використовувати як засіб для виявлення перешкод або функцію уникнення зіткнення.

Обслуговування/ремонт системи

– У разі зіткнення радари можуть зміститися, що вплине на їх роботу. Вимкніть відповідну функцію та зверніться до офіційного дилера.

– Будь-яке технічне обслуговування в місці встановлення радарів (ремонт, заміну компонентів, кузовні роботи тощо) має виконувати кваліфікований персонал.

Обслуговувати систему може лише офіційний представник торгової марки.

СИСТЕМИ ДОПОМОГИ ПІД ЧАС ПАРКУВАННЯ



Порушення в роботі системи

За певних умов роботи системи може бути порушено, або вона може зазнати пошкодження. Зокрема:

- складні конструкції поблизу (підземний паркінг, металеві конструкції тощо);
- погані погодні умови (сніг, сильний дощ, град, ожеледиця тощо).

Деактивація функції

Якщо автомобіль буксирується (для усунення несправностей) або його обладнано зчипним пристроєм, який не розпізнається системою, функцію потрібно деактивувати.

Якщо система працює нестандартно, вимкніть її та зверніться до офіційного представника торгової марки.

Безпечний вихід пасажирів

Опис

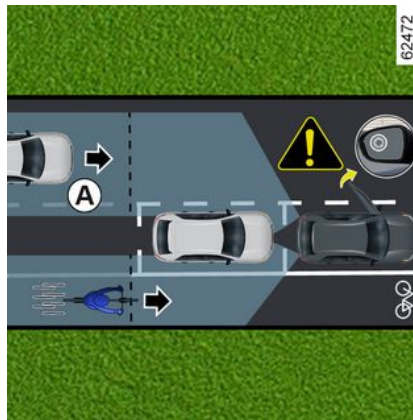

Ця функція допомагає подбати про безпеку пасажирів.

Функція "Безпечний вихід пасажирів" попереджає водія та/або пасажирів про потенційну небезпеку, якщо вони відчиняють двері, коли автомобіль не рухається.



На основі інформації з датчиків, установлених на кожній стороні заднього бампера (зона **C**), система сповіщає водія:

- коли інший транспортний засіб (або мотоцикл, велосипед, пішохід тощо) перебуває в зоні розпізнавання **A**;
- і
- коли виникає ризик зіткнення з транспортним засобом (або мотоциклом, велосипедом, пішоходом тощо), який перебуває в зоні розпізнавання **B**.

СИСТЕМИ ДОПОМОГИ ПІД ЧАС ПАРКУВАННЯ

Зауваження

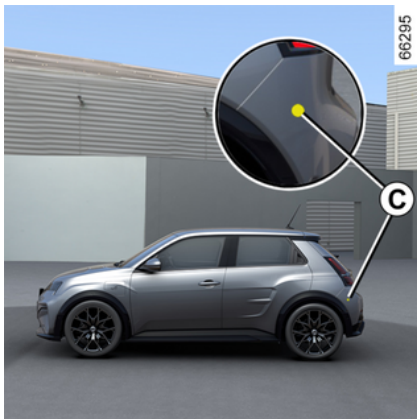

Переконайтеся, що ділянка **C** навколо радарів, установлених із двох сторін заднього бампера, чиста (від бруду, снігу тощо).

Якщо радар заблоковано, на панелі приладів з'являється повідомлення "Бокові радары немає видимості". Очистіть зону, де розташовані датчики.

Функцію потрібно вимкнути в таких випадках:

- пошкоджено зону навколо радара **C** (задній бампер);
- автомобіль оснащений зчпним пристроєм, який не розпізнається системою.

Операція



Якщо двері відчинено й функція розпізнає рухомий об'єкт, індикатор **1** відображається на зовнішньому дзеркалі заднього виду **2** та (у деяких комплектаціях) загоряється підсвічування передніх дверей.

Примітка. Регулярно очищуйте дзеркала заднього виду **2**, щоб індикатори **1** залишалися видимими.



Коли виявлений об'єкт перебуває дуже близько, пролунає звуковий сигнал, а на панелі приладів з'явиться повідомлення **3** "Виявлена бокова перешкода".

Примітка. Система залишається активною протягом деякий час після вимкнення запалювання.

СИСТЕМИ ДОПОМОГИ ПІД ЧАС ПАРКУВАННЯ

Увімкнення/вимкнення функції через екран мультимедійної системи 4



Відомості про те, як увімкнути або вимкнути функцію, див. в інструкціях з експлуатації мультимедійної системи.



Коли автомобіль розблоковано, функція повертається до останніх збережених налаштувань на мультимедійному екрані.

Система не функціонує:

- Автомобіль рухається, а не повністю нерухомий;
- двері автомобіля заблоковано ззовні;
- наявні об'єкти (мотоцикли, велосипеди, пішоходи, транспортні засоби тощо), що рухаються до вашого автомобіля або поруч із ним на низькій швидкості, яких система не вважає ризиком;
- діапазон датчиків усередині заднього бампера перекривається об'єктами, як-от габаритні транспортні засоби, припарковані дуже близько до вашого автомобіля.

Якщо система розпізнає зіпний пристрій, повідомлення "Помічник кермув. недоступний", що відображається на панелі приладів вказує на те, що функція не працює.

Щоб вибрати обладнання, яке підходить до Вашого автомобіля, радимо Вам звернутися до офіційного представника торгової марки

Функціональні збої

Якщо система виявить несправність, на панелі приладів відобразиться повідомлення "Перевірте бокові радары". Зверніться за кваліфікованою допомогою до офіційного представника торгової марки



Ця функція може не виявляти певні транспортні засоби або рухомі об'єкти поблизу вашого автомобіля. Ця функція жодним чином не замінює пильність і відповідальність водія та пасажирів автомобіля, які завжди стежити за дорожньою обстановкою й перевирити зону перед тим, як залишити транспортний засіб.

Тимчасове порушення в роботі системи

За певних обставин, зокрема за поганих погодних умов (складне середовище, погані погодні умови тощо), роботу системи може бути порушено й вона помилково може генерувати сигнали тривоги.

ЕКСТРЕНИЙ ВИКЛИК

Вступ

Якщо автомобіль оснащено системою екстреного виклику, з її допомогою можна автоматично чи вручну викликати (безкоштовно) аварійні служби в разі ДТП, поганого самопочуття водія або пасажирів. Завдяки цьому такі служби прибувають швидше.

Примітка. Функція екстреного виклику працює:

- у країнах, де є відповідні телематичні екстрені служби та інфраструктура, сумісні з нашою системою;
- залежно від покриття мережі в географічному регіоні, де знаходиться автомобіль.

Якщо за допомогою функції екстреного виклику ви повідомляєте про ДТП, свідком якої стали, зупиніться по можливості якомога ближче до місця пригоди, щоб аварійні служби знайшли його за вашим автомобілем.

Пам'ятайте, що в будь-якому випадку Ви повинні дотримуватись законодавства країни, в якій Ви перебуваєте.



Використовуйте цю функцію екстреного виклику, лише якщо ви потрапили в ДТП, стали її свідком або погано почуваєтеся.

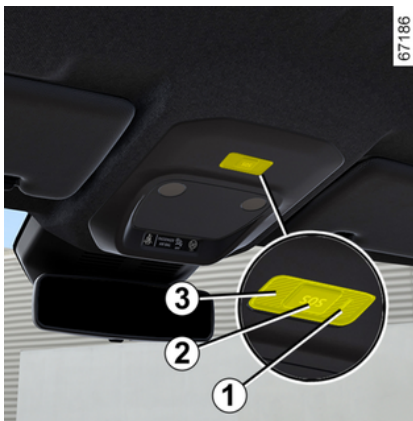

1. Індикатор функціонування системи:

- зелений – працює (мережа доступна);
- вимкнений – не працює (мережа недоступна);
- червоний: функціональний збій;
- блимає зеленим – триває виклик.

2. Кнопка "SOS".

3. Мікрофон.

4. Динамік (залежно від комплектації).



Виклик завжди відбувається наступним чином:

- виклик ініціюється екстреними службами;
- надсилаються дані, пов'язані з інцидентом (ідентифікаційна таблиця, час виклику, останні місцезнаходження, напрямок руху автомобіля тощо);
- відбувається голосовий зв'язок з представником аварійних служб;
- за потреби викликається швидка медична допомога.

Є два режими екстреного виклику:

ЕКСТРЕНИЙ ВИКЛИК

- автоматичному;
- Ручний режим.

Операція

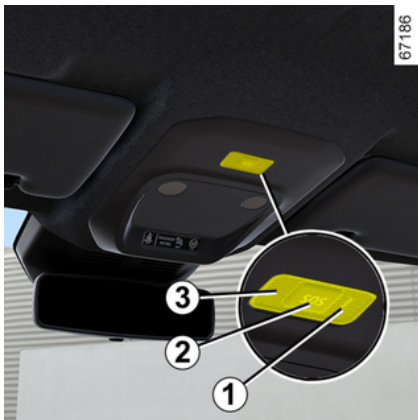

Автоматичний режим

В автоматичному режимі роботи системи індикатор **1** світиться зеленим.

Екстрений виклик розпочинається автоматично у випадку ДТП зі спрацюванням засобів безпеки (натягувачі ременя безпеки, airbag тощо).



У випадку ДТП, якщо дозволяють місцезоположення та дорожні умови, тримайтеся якомога ближче до свого автомобіля, щоб у разі потреби швидко відповісти на виклик телефонного центру.

Ручний режим

Екстрений виклик можна ініціювати:

- натиснувши і утримуючи натиснутою кнопку **2** щонайменше три секунди;
- або
- натиснувши кнопку **2** п'ять разів протягом 10 секунд.

Якщо кнопку було натиснуто помилково, можна скасувати виклик, натиснувши й утримуючи кнопку **2** протягом приблизно двох секунд, перш ніж виклик буде підключено до телефонного центру.

Якщо виклик уже прийнято, розмову може завершити лише спеціаліст телефонного центру.

Функціональні збої

Функція екстреного виклику може не спрацювати в деяких випадках (наприклад, якщо акумулятор розряджений тощо).

Коли система виявляє несправність, індикатор **1** світиться червоним кольором протягом більше 30 хвилин. Зверніться до офіційного представника торгової марки якомога швидше.



Система працює від окремого акумулятора. Термін експлуатації акумулятора – приблизно 4 роки (якщо батарея зношена, індикатор **1** починає світитися червоним). Зверніться за кваліфікованою допомогою до офіційного представника торгової марки

ЕКСТРЕНИЙ ВИКЛИК



Без функції екстреного виклику відслідковування та постійний контроль системи буде неможливий. Зібрані дані постійно видаляються в автоматичному режимі, система зберігає дані тільки про три останні місцеположення автомобіля.

Відповідно до законодавства відповідної країни дані надсилаються лише у випадку екстреного виклику. Дані, що надсилаються в телефонного центр, обробляються відповідно до законів про захист персональних даних, які діють у країні вашого перебування. Система зберігає дані про активність лише протягом 13 годин.

Власник автомобіля має право отримувати доступ до своїх даних. Він може вимагати виправлення, видалення або блокування таких даних.



Задля вашої безпеки та належної роботи системи будь-які дії з акумуляторною батареєю (вилучення, відключення тощо) має виконувати лише кваліфікований фахівець.

Інакше це може призвести до отримання серйозних опіків або ураження електричним струмом.

Обов'язково вчасно виконуйте заміну акумуляторної батареї, не перевищуючи проміжків часу, зазначених в інструкції з технічного огляду.

Акумуляторна батарея є специфічною. Тому в разі заміни використовуйте рівноцінний екземпляр.

Зверніться по допомогу до офіційного представника торгової марки.

РЕЖИМ ВОДІННЯ

Наявність системи РЕЖИМ ВОДІННЯ дає змогу вибрати один із кількох режимів із налаштуваннями водіння, підсвічування салону, забезпечення комфорту та регулювання положення сидіння водія (залежно від моделі автомобіля):

– для всіх режимів задано попередні налаштування, які можна частково змінювати (підсвічування салону тощо);

– режим "Perso" можна налаштувати на свій смак.

Зміна режимів водіння впливає на:

- зусилля на кермі;
- електронна система динамічної стабілізації;
- реагування двигуна.

Вона також впливає на:

- рівень комфорту салону;
- освітлення в салоні й підсвічування панелі приладів;
- вигляд панелі приладів і екрана мультимедійної системи.



Параметри двигуна відрізняються залежно від режиму керування, їх не можна налаштувати, за винятком режиму "Perso".

Доступ до меню



Залежно від моделі автомобіля, ви можете відкрити меню РЕЖИМ ВОДІННЯ:

- з екрана мультимедійної системи **1**
- за допомогою кнопки кермового перемикача **2**.

Детальніші відомості наведено в інструкції з експлуатації мультимедійної системи.



Якщо перед вимкненням запалювання вибрано режими Звичайний або Збереження, останній вибраний режим буде збережено. Коли режим Sport вибрано до вимкнення запалювання, режим Звичайний автоматично активується при повторному запуску.

РЕЖИМИ ВОДІННЯ

Режим "Perso"

У цьому режимі можна налаштувати приводні елементи, зокрема чутливість двигуна.

Режим "Збереження"

Режим "Збереження" призначений для економії пального. Двигун і рівень нагріву можна регулювати, щоб зменшити споживання → 182.

Режим "Sport"

Режим підвищує чутливість двигуна. Керування автомобілем здійснюється більш жорстко.

РЕЖИМ ВОДІННЯ

Режим "Звичайний"

Цей режим зі стандартними налаштуваннями – оптимальний компроміс між комфортом і динамічністю.



Ви можете скинути налаштування режиму до налаштувань за промовчанням.

ВЕНТИЛЯТОРИ, ОБІГРІВ І КОНДИЦІОНУВАННЯ ПОВІТРЯ.

Вентилятори: виведення повітря

Отвори для виведення повітря

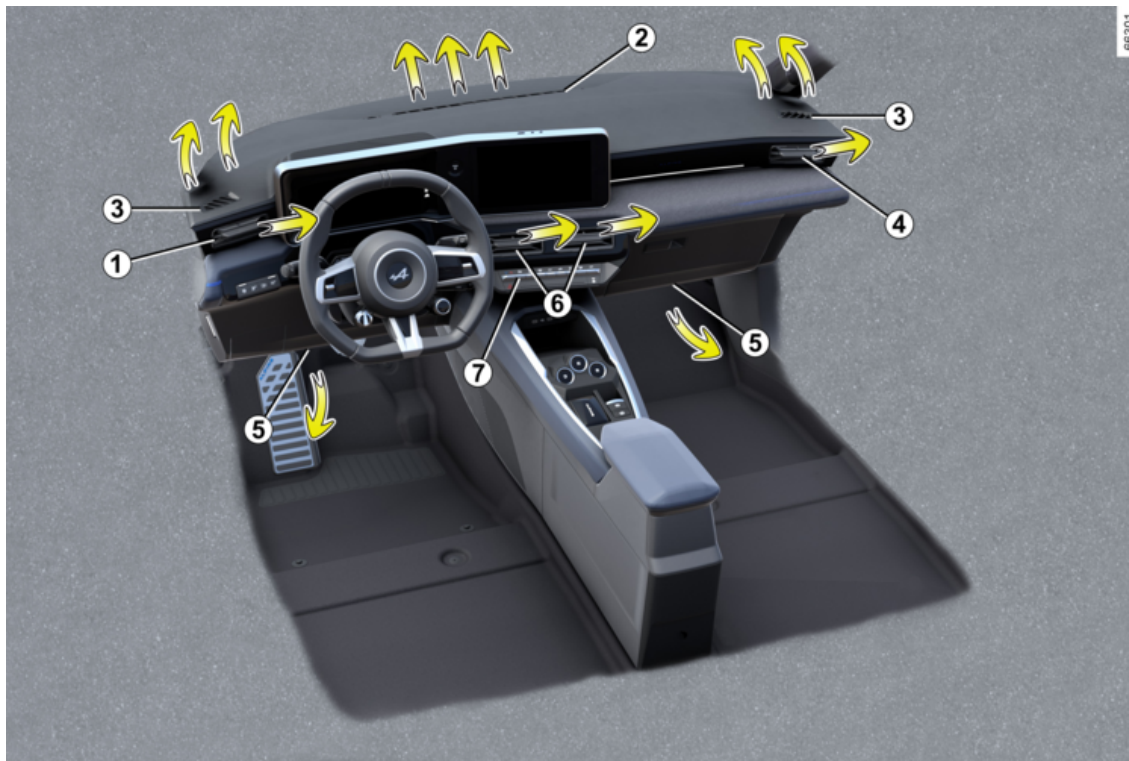

66301

4

ВЕНТИЛЯТОРИ, ОБІГРІВ І КОНДИЦІОНУВАННЯ ПОВІТРЯ.

1. Вентиляційні отвори біля місця водія.
2. Отвір для обдування вітрового скла.
3. Планка антизапотівання бокового скла.
4. Вентиляційні отвори біля пасажирського сидіння.
5. Отвори системи обігріву ніг пасажирів на передньому сидінні.
6. Центральні вентиляційні отвори.
7. Панель керування

ВЕНТИЛЯТОРИ, ОБІГРІВ І КОНДИЦІОНУВАННЯ ПОВІТРЯ.

Вентиляційний отвір біля місця водія 1



Направлення потоку повітря

Щоб вибрати напрям потоку повітря, поверніть вентиляційний отвір 1 за допомогою язичків 8.

Щоб закрити: посуňte бігунок 8 у напрямку від керма, доки він не подолає точку опору.

Щоб відкрити: перемістіть язичок 8 у напрямку до керма.

Вентиляційний отвір біля пасажирського сидіння 4



Направлення потоку повітря

Щоб вибрати напрям потоку повітря, поверніть вентиляційний отвір 4 за допомогою язичків 9.

Щоб закрити: посуňte язичок 9 назовні від передньої панелі, доки він не подолає точку опору.

Щоб відкрити: посуňte язичок 9 усередину від передньої панелі.

Центральні вентилятори 6

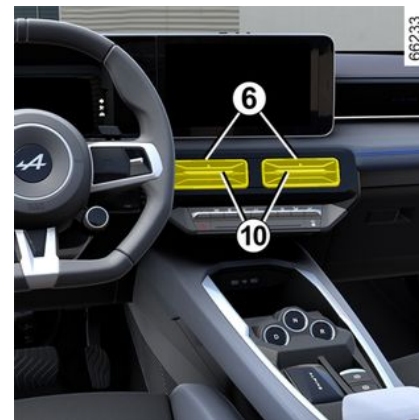

Направлення потоку повітря

Щоб вибрати напрям потоку повітря, поверніть вентиляційні отвори 6 за допомогою язичків 10.

Щоб закрити: посуňte язичок 10 усередину від передньої панелі.

Щоб відкрити: посуňte язичок 10 назовні від передньої панелі, доки він не подолає точку опору.

ВЕНТИЛЯТОРИ, ОБІГРІВ І КОНДИЦІОНУВАННЯ ПОВІТРЯ.



Забороняється прикріпляти будь-які предмети (наприклад, тримач для телефону) біля вентиляційних отворів.

Ризик uszkodження.

Вибір режиму



66166

Щоб контролювати потік повітря з вентиляційних отворів **1**, **4** і **6**, натисніть або підніміть важіль **11** до потрібного рівня.

Щоб позбавитись неприємних запахів у Вашому авто, використовуйте лише передбачену для цього систему Зверніться за кваліфікованою до-

помогою до офіційного представника торгової марки



Нічого не вставляти у систему вентиляції автомобіля (наприклад, при виникненні поганого запаху...)

Ризик поломки чи пожежі.

Автоматичне регулювання кондиціонера

Ручки управління

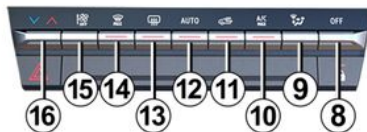
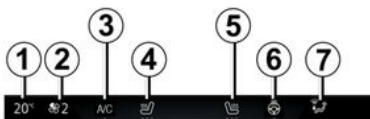

1. Індикатор температури обігріву місця водія.

- 2.** Індикатор швидкості вентиляції.
- 3.** Кнопка ввімкнення системи кондиювання повітря.
- 4.** Кнопка ввімкнення обігріву сидіння водія.
- 5.** Кнопка ввімкнення обігріву сидіння пасажиря.
- 6.** Кнопка ввімкнення обігріву керма.
- 7.** Індикатор розподілу повітря в салоні.
- 8.** Вимикач системи.
- 9.** Керування розподілом повітря в салоні автомобіля.
- 10.** Кнопка ввімкнення функції "A/C MAX".
- 11.** Циркуляція повітря.
- 12.** Кнопка ввімкнення системи кондиювання повітря в режимі AUTO.
- 13.** Відтаювання / усунення запотівання заднього скла та дзеркал заднього виду (залежно від моделі автомобіля).
- 14.** Функція "Ясна видимість".
- 15.** Регулювання швидкості вентиляції й зупинення системи.
- 16.** Регулювання режиму температури повітря на стороні водія/пасажиря.

ВЕНТИЛЯТОРИ, ОБІГРІВ І КОНДИЦІОНУВАННЯ ПОВІТРЯ.

Увімкнення/вимкнення системи

Активація системи

Коли двигун запущено, система повертається до останньої використаної програми.

Система також функціонує, коли автомобіль стоїть на місці з увімкненим двигуном.

Натисніть кнопку **12**, щоб увімкнути систему, або встановіть бажану швидкість вентилятора за допомогою кнопки **15**.

Виключення системи

Натисніть регулятор **8**, щоб зупинити систему.

Пуск чи зупинка системи кондиціонування повітря

В автоматичному режимі система керує увімкненням функції кондиціонування повітря. Її також можна вмикати й вимикати за допомогою кнопки **3**.

Автоматичний режим

Автоматичне кондиціонування є системою, що гарантує (за винятком використання в екстремальних умовах) комфортну температуру в салоні і підтримку належного рівня види-

мості, а також оптимальну витрату палива.

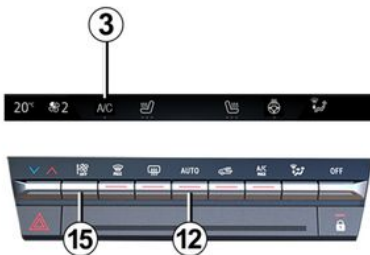

Система регулює швидкість вентиляції, розподіл повітря, замкнуту циркуляцію повітря, включення і виключення кондиціонера та температуру повітря.

Цей режим включає три програми на вибір:

AUTO: оптимізує комфортний рівень відповідно до навколишніх умов. Натисніть кнопку **12**.

SOFT: дозволяє отримувати бажаний рівень температури більш плавно й безшумно. Натисніть кнопку **12**, далі натисніть вниз, щоб увімкнути режим **SOFT**.

FAST: підвищує інтенсивність подачі повітря в салон автомобіля. Зокрема, цей режим рекомендується використовувати для оптимізації рівня комфорту на задніх сидіннях. Натисніть кнопку **12**, далі знову натисніть вгору, щоб увімкнути режим **FAST**.

Коли кондиціонування повітря починається в автоматичному режимі, система повертається до останньої використаної програми.



Натискання будь-якої кнопки, окрім кнопки **AUTO**, вимикає автоматичний режим.

ВЕНТИЛЯТОРИ, ОБІГРІВ І КОНДИЦІОНУВАННЯ ПОВІТРЯ.

Керування розподілом повітря в салоні автомобіля

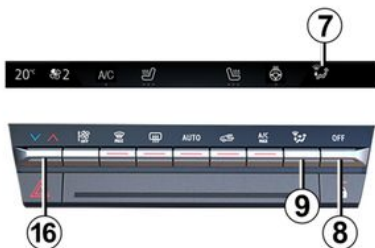



Натисніть на **9** один раз або кілька разів, щоб відрегулювати розподіл повітря. На екрані мультимедійної системи відображається вибраний варіант розподілу повітря **7**. Положення розташовані в наступному порядку:

 Потік повітря буде направлено крізь отвори для усунення запотівання вітрового скла і бокових передніх вікон.

 Потік повітря розподіляється між отворами для усунення запотівання передніх бокових вікон, соплами

обігріву вітрового скла й отворами для обігріву ніг пасажирів.

 Потік повітря, в основному, спрямований на вентиляційні отвори панелі приладів.

 Потік повітря спрямований у вентиляційні отвори панелі приладів і на ноги пасажирів.

 Основний потік повітря спрямований на ноги пасажирів.

Регулювання температури повітря

Натисніть регулятор **16**, щоб відрегулювати температуру повітря.

Регулювання швидкості вентиляції

В автоматичному режимі система контролює швидкість вентиляції для досягнення та підтримання бажаного рівня комфорту.

Ви зможете відрегулювати швидкість вентиляції, натискаючи кнопку **15** для її збільшення або зменшення.

Функція «ясна видимість»

Натисніть кнопку **14**: після цього загориться вбудований індикатор.

Ця функція дозволяє отримати швидке відтаювання та усунення запотівання вітрового скла, заднього скла, передніх бокових вікон і зовнішніх дзеркал (залежно від комплектації автомобіля). Функції автоматичного кондиціонування повітря та відтаювання заднього скла вмикаються автоматично.

Щоб вийти з цієї функції, натисніть на кнопку **12** або **14**.

 Деякі кнопки оснащено індикаторами, що вказують на їх робочий стан.

ВЕНТИЛЯТОРИ, ОБІГРІВ І КОНДИЦІОНУВАННЯ ПОВІТРЯ.

Система відтаювання й усунення запотівання заднього скла

66169

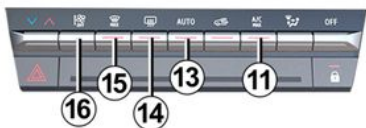

Натисніть кнопку **13**: після цього загориться вбудований індикатор. Ця функція забезпечує швидке усунення запотівання й відтаювання заднього скла та дзеркал заднього виду (для спеціально обладнаних автомобілів).

Щоб вийти з цієї функції, натисніть знову на кнопку **13**. У крайньому разі усунення спітніння вимкнеться автоматично.

Функція "A/C MAX"

Функція "A/C MAX" дозволяє користувачеві відчути максимальну потужність своєї системи кондиціонуван-

ня без будь-яких незручностей чи компромісів з погляду акустики чи відчуття надто холодного повітря на руках та обличчі.

66169

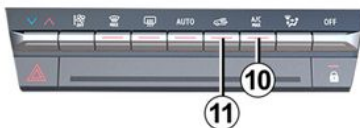

Ця функція автоматично регулює:

- температуру, запрограмовану на повне охолодження;
- розподіл потоків повітря до місць у салоні;
- потік повітря за його максимальної потужності;
- увімкнення системи кондиціонування повітря;
- рециркуляцію повітря.

Натисніть кнопку **10**, щоб активувати функцію. Щоб скористатися всіма можливостями цієї функції, вимкніть режим Збереження.

Циркуляція повітря (ізоляція салону)

Ця функція регулюється автоматично, проте ви можете включити її вручну. У такому випадку світлитиметься індикатор кнопки **11**.



При замкнутій циркуляції повітря пріоритет в будь-якому випадку віддається усуненню запотівання і відтавання.

Ручне використання

Натисніть кнопку **11**: після цього загориться вбудований індикатор.

Тривале перебування в такому положенні може призвести до запотівання стекол та до неприємного запаху через нестачу свіжого повітря.

Тому рекомендується повертатися до автоматичного функціонування, натиснувши знову на кнопку **11** після того, як рециркуляція повітря не буде більш потрібна.

Очищувач повітря

Детальніші відомості наведено в інструкції з експлуатації мультимедійної системи.

ВЕНТИЛЯТОРИ, ОБІГРІВ І КОНДИЦІОНУВАННЯ ПОВІТРЯ.

Функція "Улюблені елементи"



Залежно від автомобіля, натискаючи кнопку на кермі **17**, можна активувати такі функції відповідно до попередньо збережених налаштувань:

- підігрів керма;
- підігрів сидінь;
- очищення повітря.

Щоб дізнатися більше про програмування цієї функції, перегляньте інструкції з експлуатації мультимедійної системи.

Режим Збереження



За допомогою меню РЕЖИМИ ВОДИННЯ, доступного на екрані мультимедійної системи **18**, або кнопки **19** можна ввімкнути режим Збереження, який впливає на рівень обігріву та зменшує витрати пального.

Під дисплеєм температури відображається індикатор Збереження на мультимедійному екрані **18**, який інформує вас про те, що режим Збереження активовано.

Кондиціонування повітря: програмування

Кондиціонування повітря: програмування



Коли автомобіль не рухається, а двигун запущено, виберіть розділ "Автомобіль" **3** на екрані мультимедійної системи **1**, натисніть меню "Електрика" **2**, потім вкладку "Зарядка та кондиціонування", щоб отримати доступ до налаштувань.

ВЕНТИЛЯТОРИ, ОБІГРІВ І КОНДИЦІЮВАННЯ ПОВІТРЯ.



Ви можете зберегти кілька програм комфорту, активувавши такі налаштування:

- регулювання температури;
- програмування часу, коли автомобіль має бути готовий;
- вибір днів повторення програми.

Ви можете активувати або деактивувати збережені програми.

Примітка. Запрограмувати кондиціонування повітря можна за допомогою програми MyAlpine на смартфоні.

Детальніші відомості наведено в інструкції з експлуатації мультимедійної системи.



Відповідальність водія під час стоянки або зупинки автомобіля

Ніколи, навіть ненадовго, не залишайте автомобіль, якщо в ньому перебуває тварина, дитина або дорослий з обмеженими можливостями.

Також треба пам'ятати, що в спеку та (або) на сонці температура в салоні підвищується дуже швидко.

РИЗИК ЗАГИБЕЛІ ТА ТЯЖКИХ ТРАВМ.

Активация режиму "Програмування"

Функція запускається раніше запрограмованого часу, щоб коли час прийшов, у салоні вже була комфортна температура, якщо:

- капот закритий;
- рівень заряду тягової акумуляторної батареї становить більше 7.5%;
- двигун зупинено;
- водія немає в автомобілі.

Індикатор  загориться на приладовій панелі.

Негайне ввімкнення кондиціонування повітря

Кондиціонування повітря можна негайно ввімкнути, якщо:

- капот закритий;
- рівень заряду тягової акумуляторної батареї становить більше 7.5%;
- двигун зупинено;
- водія немає в автомобілі.

невідкладна активація кондиціонування повітря відрізняється від програмування:

- її потрібно запустити зі смартфона;
- функція підігріву керма та сидінь, якщо ваш автомобіль обладнаний, активується автоматично;
- функція вимикається приблизно через 10 хвилин.

Детальніші відомості наведено в інструкції з експлуатації мультимедійної системи.

Вимкнення запрограмованих опцій кондиціонування повітря

Кондиціонування повітря вимикається автоматично приблизно за 10 хв після встановленого часу.

Однак функцію можна вимкнути, якщо:

- двигун працює;

ВЕНТИЛЯТОРИ, ОБІГРІВ І КОНДИЦІЮВАННЯ ПОВІТРЯ.

- рівень заряду тягової акумуляторної батареї становить менше 7%;
- відкрито капот;
- ви натискаєте один із перемикачів на панелі керування;
- водій знаходиться в салоні приблизно 20 секунд.

Примітка. Ці умови також застосовуються для невідкладного вимкнення кондиціонування повітря.

Якщо автомобіль стоїть протягом тривалого часу із зачиненими дверима щонайменше з одним активним графіком попереднього кондиціонування, функцію буде вимкнено після третього запуску попереднього кондиціонування. Цією функцією можна скористатися, якщо відкрити одні з дверей автомобіля.

Кондиціонування повітря: інформація і поради щодо використання

Інформація і поради щодо використання

Поради щодо використання

У деяких випадках (припинення кондиціонування повітря, увімкнення рециркуляції повітря, вентиляція відключена або дуже слабка тощо) можуть запотівати вікна й вітрове скло автомобіля.

У разі запотівання використовуйте функцію **"чіткий вид"** щоб позбутись його, а потім рекомендуємо ввімкнути автоматичний режим кондиціонування для запобігання новому запотіванню.



Нічого не вставляти у систему вентиляції автомобіля (наприклад, при виникненні поганого запаху...)

Ризик поломки чи пожежі.

Споживання

Під час роботи кондиціонера зазвичай збільшується обсяг споживання енергії.

Поради щодо мінімізації споживання пального, а отже захисту навколишнього середовища:

Рекомендується їздити на автомобілі із відкритими вентиляційними отворами і закритими вікнами. Якщо автомобіль стоїть під відкритим сонцем, рекомендується протягом декілька хвилин провітрити салон автомобіля для того, щоб дати вийти тепловому повітрю, перед тим як завести двигун.

Технічне обслуговування

Вивчіть інструкцію з техогляду Вашого авто, щоб знати періодичність контролю.



Регулярно використовуйте систему кондиціонування повітря навіть у холодну погоду: її слід запускати принаймні раз на місяць приблизно на 5 хвилин.

Функціональні збої

Зверніться за кваліфікованою допомогою до офіційного представника торгової марки у разі виявлення будь-яких несправностей.

– **Зниження ефективності функціонування відтаування, усунення спітніння чи кондиціонування повітря.**

Це може статися внаслідок засмічення фільтра салону.

– **Система кондиціонування повітря не виробляє прохолодне повітря.**

Перевірте, чи правильно Ви обрали необхідну функцію, а також чи перебувають запобіжники в належному

ВЕНТИЛЯТОРИ, ОБІГРІВ І КОНДИЦІОНУВАННЯ ПОВІТРЯ.

стані В іншому випадку зупиніть систему

 Для охолодження тягової акумуляторної батареї також використовується система кондиціонування автомобіля. Тривале зниження ефективності кондиціонування повітря може призвести до передчасного зносу тягової батареї.

Наявність води під автомобілем.

Після тривалого використання системи кондиціонування повітря, як правило, під автомобілем з'являється вода. Це конденсована вода.



Не відкривайте контур холодильного агента. Це небезпечно для очей та шкіри.

Холодильний агент



59952

У контурі з охолоджувальною рідиною (певні елементи якого герметично закрито) можуть міститися фторовмісні парникові гази.

Залежно від автомобіля, усю необхідну інформацію можна знайти на етикетці **A**, наклеєній усередині моторного відсіку.

Наявність і розміщення інформації на етикетці **A** може відрізнятися і залежить від моделі автомобіля.



Тип холодильного агента



(XXX) Тип масла в системі кондиціонування



Горюча речовина



Перегляньте інструкції з експлуатації автомобіля



Технічне обслуговування

х,xxx кг	(1) Об'єм холодильного агента в автомобілі.
ПГП xxxxx	(2) Потенціал глобального потепління (еквівалент CO ₂).
Еквівалент CO ₂ x.xxxt	(3) Вага й еквівалент CO ₂ .

Додаткова інформація

Залежно від етикетки та залежно від типу холодоагенту:

Холодильний агент R-1234yf

- **(1)** 0.450 кг/1,050 кг
- **(2)** GWP 4
- **(3)** 0,002т/0,004т



Не відкривайте контур холодильного агента. Це небезпечно для очей та шкіри.

ВЕНТИЛЯТОРИ, ОБІГРІВ І КОНДИЦІОНУВАННЯ ПОВІТРЯ.



Перш ніж виконувати будь-які дії в моторному відсіку, потрібно обов'язково вимкнути запалювання → **163**.

МУЛЬТИМЕДІЙНЕ ОБЛАДНАННЯ

Вступ



Наявність і розташування цього обладнання залежать від моделі автомобіля.

1. Екран мультимедійної системи.
2. Два мультимедійні роз'єми USB-C на центральній консолі.
3. Підкермовий перемикач.
4. Голосова команда.



Детальніші відомості наведено в інструкції з експлуатації мультимедійної системи.

Мультимедійні порти "USB-C"

Мультимедійні роз'єми USB-C 2 2 можна використовувати для зарядження додаткового обладнання з максимальною потужністю 15 Вт (5 вольт) на роз'єм.

Примітка. Мультимедійні порти USB-C 2 також можна використовувати для передачі даних.



Підключайте тільки обладнання, максимальна потужність якого становить 15 Вт.

Ризик виникнення пожежі.

Мікрофон 5



(Для телефону й голосового помічника)



Використання телефону

Ми Вам нагадуємо про необхідність обов'язкового дотримання вимог законодавства щодо використання цієї техніки.

МУЛЬТИМЕДІЙНЕ ОБЛАДНАННЯ

Зона індукційного заряджання **6**



Залежно від транспортного засобу присутній символ **7**, який сигналізує, що ви можете покласти телефон в зону **6** для бездротової зарядки.

Докладніше про бездротовий зарядний пристрій див. в інструкції з експлуатації мультимедійної системи.

i Залежно від країни та підписки, зона індукційного заряджання також є зоною для розміщення смартфонів, оснащених цифровим ключем → **65**.

i Під час заряджання телефону не залишайте жодних предметів (карток запуску, носіїв USB, SD-карт, кредитних карток, ювелірних прикрас, ключів, монет тощо) **2** в зоні індукційного заряджання. Вийміть усі картки з магнітними смугами й кредитні картки з чохла, перш ніж розміщувати телефон у зоні індукційного заряджання **2**.

i Предмети, залишені в зоні індукційного заряджання **2**, можуть перегріватися. Рекомендується розміщувати їх у відповідних місцях (відділення для речей, вбудована кишенька в козирку від сонця тощо).

i Детальніші відомості наведено в інструкції з експлуатації мультимедійної системи.

ОБЛАДНАННЯ САЛОНУ

Склопідйомники

Вступ

Ці системи працюватимуть за ввімкненого або вимкненого запалювання, доки передні двері не відкриються (приблизно протягом 3 хвилин).



Відповідальність водія

Якщо виходите з автомобіля (навіть ненадовго), ніколи не залишайте в салоні карту або ключ, коли там перебуває дитина, дорослий з обмеженими можливостями або тварина.

Вони можуть поставити під загрозу як себе, так і інших осіб, наприклад запустивши двигун, перемкнувши передачу або активувавши склопідйомники. У разі защемлення частини тіла у вікні відразу ж змініть напрямок руху скла, натиснувши на відповідну кнопку керування.

Ризики нанесення тяжких тілесних ушкоджень.

Електричні імпульсні склопідйомники



Натисніть і відпустіть або до упору потягніть перемикач – вікно повністю відкриється або закриється. Будь-яке натискання перемикача припинить рух скла.

Примітка. Задні вікна не опускаються повністю.

З місця водія можна використовувати перемикач:

1. зі сторони водія;
2. зі сторони переднього пасажира;
3. і 5 для задніх пасажирів.



З місць пасажирів натисніть перемикач 6.



Безпека пасажирів

Водій може заблокувати задні електричні склопідйомники пасажирів, натиснувши перемикач 4. На екрані приладів з'явиться запит на підтвердження.

ОБЛАДНАННЯ САЛОНУ



Не вставляйте предмети у просвіт відкритого вікна:

можна пошкодити склопідйомники.

Примітка. Якщо на вікно під час підйому діє сила опору (наприклад, гілку дерева тощо), воно зупиняється й опускається на кілька сантиметрів.

Не працюють електричні імпульсні склопідйомники

Електричний імпульсний склопідйомник має функцію теплового захисту. Якщо натиснути перемикач відповідного скла понад шістнадцять разів поспіль, він перейде в режим захисту (блокування вікна).

Можливості

- не натискайте перемикач електричного імпульсного склопідйомника безперервно – робіть це з інтервалами принаймні в 30 секунд;
- якщо двигун увімкнено, система розблокує вікно приблизно через 20 хвилин після переходу перемикача електричного імпульсного склопідйомника в режим захисту.

Відкривання/закривання вікон на відстані

Якщо (за умови, що двері розблокуються ззовні) **натиснути й утримувати кнопку розблокування на картці**, усі обладнані імпульсними електричними склопідйомниками вікна відкриються автоматично.

Якщо (за умови, що двері блокуються ззовні) **натиснути й утримувати кнопку блокування на картці**, усі обладнані імпульсними електричними склопідйомниками вікна закриються автоматично.

Ми рекомендуємо використовувати систему тільки тоді, коли водій добре бачить автомобіль і коли всередині автомобіля нікого немає.



Закриваючи вікно, переконайтеся, що з автомобіля не стирчать кінцівки (руки, долоні тощо).

Ризики нанесення тяжких тілесних ушкоджень.

Функціональні збої

Якщо вікно не закривається, система повертається в нормальний режим: потягніть відповідний перемикач не-

обхідну кількість разів, щоб вікно повністю зачинилось (вікно підіймається крок за кроком), після чого втримуйте перемикач (усе ще в положенні закривання) протягом однієї секунди, щоб опустити й повністю підняти скло для відновлення початкового стану системи.

У разі необхідності зверніться до офіційного представника торгової марки.

Внутрішнє освітлювання

Світильники для читання

Передні лампи для читання

(відрізняється залежно від моделі автомобіля)

ОБЛАДНАННЯ САЛОНУ



Торкніться індикаторів **1** або **2**, щоб активувати:

- постійне освітлення;
- миттєве вимкнення.

Особливості:

- Щоб увімкнути або вимкнути освітлення, не потрібно натискати на лампочки. Потрібно лише здійснити контакт;
- за допомогою екрана мультимедійної системи можна вмикати/вимикати лампи для читання, які починають світити, коли двері відчинено → 137.

Задні лампи для читання

(відрізняється залежно від моделі автомобіля)



Торкніться індикаторів **3** або **4**, щоб активувати:

- постійне освітлення;
- миттєве вимкнення.

Особливості:

- Щоб увімкнути або вимкнути освітлення, не потрібно натискати на лампочки. Потрібно лише здійснити контакт;
- за допомогою екрана мультимедійної системи можна вмикати/вимикати лампи для читання, які починають світити, коли двері відчинено → 137.



При розблокуванні та відкритті дверей тимчасово вмикаються верхні та інші світильники.

Лампа освітлення багажника



Світло **5** вмикається, коли відкривається багажник.

ОБЛАДНАННЯ САЛОНУ

Козирок від сонця, внутрішні дзеркала



Козирок від сонця

Опустіть протисонячний щиток **6** на вітрове скло або відкріпіть його і поверніть до бокового вікна.

Внутрішні дзеркала

Підніміть кришку **7**.

Освітлення під козирком від сонця

(залежно від обладнання)

Освітлення **8** вмикається автоматично при відкритті козирка від сонця.

Розетка для додаткового устаткування

Роз'єм для додаткового обладнання **1**



Вона передбачена для підключення аксесуарів.

Наприклад, його можна використовувати для компресора з комплекту для накачування шин → **342**.



Підключайте лише таке обладнання, максимальна потужність якого становить 120 Вт

(12 В).

Ризик виникнення пожежі.

ШУХЛЯДКИ, ОБЛАДНАННЯ В КАБІНІ

Передні шухлядки для речей

Шухлядки в передніх дверях 1



На підлозі (перед сидінням водія) не має бути жодних сторонніх предметів: у випадку різкого гальмування вони можуть закотитися під педаль і завадити водієві натиснути її.

Відділення для дрібних речей центральної консолі або зона індукційного заряджання 2



Залежно від транспортного засобу присутній символ 3, який позначає, що зону 2 можна використовувати для заряджання телефону без використання зарядного кабелю.

Докладніше про бездротовий зарядний пристрій див. в інструкції з експлуатації мультимедійної системи.





Залежно від країни та підписки, зона індукційного заряджання також є зоною для розміщення смартфонів, оснащених цифровим ключем ➔ 65.



Під час заряджання телефону не залишайте жодних предметів (карток запуску, носіїв USB, SD-карт, кредитних карток, ювелірних прикрас, ключів, монет тощо) 2 в зоні індукційного заряджання. Вийміть усі картки з магнітними смугами й кредитні картки з чохла, перш ніж розміщувати телефон у зоні індукційного заряджання 2.

ШУХЛЯДКИ, ОБЛАДНАННЯ В КАБІНІ

 Предмети, залишені в зоні індукційного заряджання **2**, можуть перегріватися. Рекомендується розміщувати їх у відповідних місцях (відділення для речей, вбудована кишенька в козирку від сонця тощо).

 Детальніші відомості наведено в інструкції з експлуатації мультимедійної системи.

Шухляди центрального підлокітника **5**



Потягніть кришку **4** центрального підлокітника вгору.



Стежте за тим, щоб жоден твердий, важкий чи гострий предмет не був поміщений у відкриті "бардачки" таким чином, щоб його не викинуло на пасажирів під час різкого віражу, раптового гальмування чи зіткнення.



Під час віражу, прискорення чи гальмування стежте за тим, щоб ємність у тримачеві не перелилася.
Небезпека опіків, якщо рідина гаряча та/або летиться.

Вбудована кишенька у козирку від сонця **6**



В неї можна покласти талон оплати проїзду по автомагістралі, карти...

ШУХЛЯДКИ, ОБЛАДНАННЯ В КАБІНІ

Відділення для рукавичок



Щоб відкрити його, потягніть за ручку 7.

Відділення може вмістити коробку серветок, пляшку з водою тощо.

Задні шухлядки для дрібних речей

Кишеня для речей 8



(відрізняється залежно від моделі автомобіля)

ТРАНСПОРТУВАННЯ РЕЧЕЙ

Перевезення речей в багажнику

Розміщайте речі, які перевозяться в багажнику, таким чином, щоб їх найбільший габарит спирався на:



– спинку заднього сидіння у разі перевезення звичайного вантажу (приклад **A**).



– спинки передніх сидінь, коли спинки задніх сидінь складено, як у разі перевезення максимально дозволеного за обсягом і розмірами вантажу (приклад **B**).

Переконайтеся, що транспортовані предмети рівномірно розподілені в доступному корисному просторі.

Якщо Ви збираєтесь покласти речі на складену спинку, обов'язково зніміть підголовник до складання спинки

для забезпечення найщільнішого прилягання спинки до сидіння.



Під час установки спинки сидіння на місце переконайтеся її у належній фіксації.

Якщо Ви використовуєте чохли для сидінь, переконайтеся, щоб вони не перешкождали фіксації спинок сидіння.

Переконайтеся в належному розташуванні ременів безпеки. Встановіть підголовники. Підголовник є елементом безпеки, потурбуйтеся про його наявність та міцну установку.



4

ТРАНСПОРТУВАННЯ РЕЧЕЙ



Найбільш важкі предмети рекомендується ставити безпосередньо на підлогу. Якщо Ваш автомобіль є відповідним чином обладнаний, використовуйте елементи кріплення **1**, розташовані на підлозі багажника. Розміщати вантаж в багажнику слід таким чином, щоб жодний об'єкт, який знаходиться в ньому, не міг посунутись вперед і влучити в пасажирів в результаті екстреного гальмування. Застібайте ремені безпеки задніх пасажирів, навіть якщо Ви не перевозите задніх пасажирів.

4

ТРАНСПОРТУВАННЯ РЕЧЕЙ

Зчіпний пристрій

ТРАНСПОРТУВАННЯ РЕЧЕЙ

Зчіпний пристрій

i Допустиме навантаження на точку зчіпки, максимальна маса причепа обладнаного чи необладнаного гальмами → 372. Вибір і встановлення зчіпного пристрою

Зчіпний пристрій (поперечина та зчіпка) початково не встановлено на автомобілі: весь зчіпний пристрій та кріплення не повинні перевищувати 25 кг.

Якщо обладнання для буксирування не використовується, воно не повинно закривати жодні елементи освітлення чи номерний знак.

У будь-якому випадку дотримуйтеся чинного законодавства країни, у якій ви перебуваєте. Для отримання інформації щодо встановлення багажних кріплень та умов їх використання, ознайомтесь з інструкцією з установки обладнання.

Рекомендується зберігати цю інструкцію разом з іншими документами автомобіля.

63561

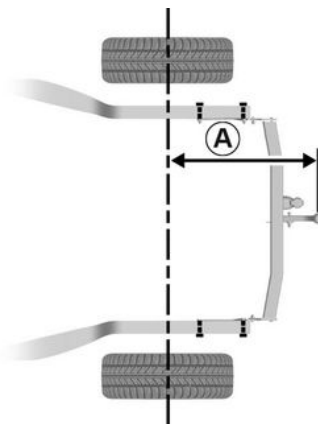

Максимальний розмір **A**: 757 мм.

Щоб не пошкодити автомобіль, категорично забороняється використовувати точку кріплення та інші засоби для буксирування іншого автомобіля.

63562



ДОСТУП ДО ДВИГУНА, РІВНІ

Капот

Розблокування замка капоту



Для того щоб відкрити, потягніть за ручку **1**, розташовану з лівої сторони панелі приладів.



Забороняється виконувати будь-які роботи з елементами, що знаходяться під капотом, під час заряджання автомобіля або з увімкненим запалюванням.



Не натискайте на капот, оскільки існує **ризик того, що капот може випадково закритися.**



Щоб відкрити, посуньте важіль **2** ліворуч і водночас підніміть капот.



В разі удару, навіть несуттєвого, в капот автомобіля або в область решітки радіатора, негайно слід перевірити і відрегулювати систему замикання капоту, звернувшись за кваліфікованою допомогою до офіційного представника торгової марки.

ДОСТУП ДО ДВИГУНА, РІВНІ



Система привода електромобіля працює при постійній напрузі приблизно 400 В.

Під час запалювання й після вимкнення запалювання система може нагріватися.

Дотримуйтеся попереджувальних написів на наклейках в автомобілі.

Суворо заборонено втручатися у роботу 400-вольтової електросистеми або будь-яким чином її змінювати (стосується елементів, кабелів, роз'ємів, тягової акумуляторної батареї).

Інакше це може призвести до отримання серйозних опіків або ураження електричним струмом і, як наслідок, смерті.

Крім цього, вентилятор двигуна може увімкнутись у будь-який момент. Про це вам просигналізує індикатор  під капотом.

Ризик завдання тілесних ушкоджень

Відкриття і закривання капоту

Відкриття капота двигуна

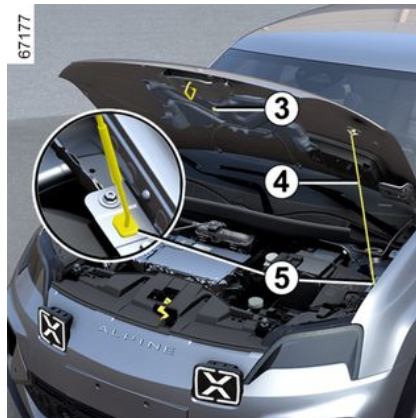

Піднявши капот і від'єднавши стійку **4** від її кріплення **3**, для вашої безпеки ви **повинні** розташувати стійку в її розміщенні **5**.

Закриття капоту.

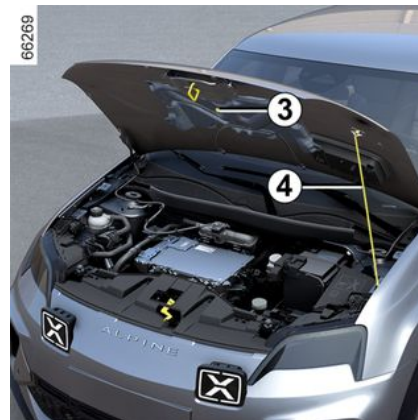

Перш ніж закривати капот, переконайтеся, що в моторному відсіку не залишилося сторонніх предметів.

Щоб закрити капот, знову закріпіть опору **4** в її кріпленні **3**. Візьміть капот за середину, опустіть рукою приблизно на 30 см від положення закриття і потім відпустіть його. Капот заблокується автоматично під силою своєї ваги.

ДОСТУП ДО ДВИГУНА, РІВНІ



Якщо Ви плануєте відчиняти капот та проводити роботи на двигуні, переконайтесь, що перемикач двірників знаходиться у положенні зупинки.

Ризик завдання тілесних ушкоджень



Переконайтесь у належному блокуванні капота двигуна.

Переконайтесь, що ніщо не заважає належній фіксації (камінці, ганчірки...).



Після кожного втручання в відсік двигуна переконайтесь, що Ви нічого там не забули (ганчірки, інструменти...).

Насправді, вони можуть пошкодити двигун або привести до загорання.

Охолоджувальна рідина

Охолоджувальна рідина

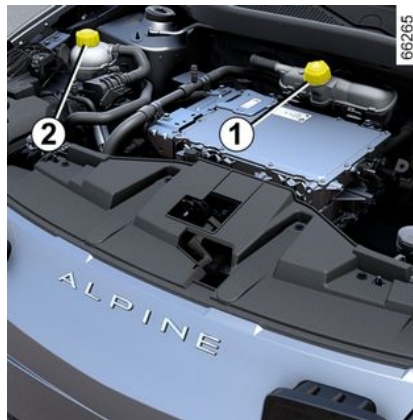

Залежно від автомобіля розташування бачків для охолоджуючої рідини може змінюватися:

- бачок **1** використовується для охолодження контуру двигуна та акумуляторної батареї;
- бачок **2** служить для охолодження контуру салону.

Контроль рівня охолоджувальної рідини двигуна при зупинці та на горизонтальному ґрунті. Для кожного бачка рівень рідини, **коли двигун холодний**, має бути між позначками "MINI" та "MAXI", що вказані на бачку охолоджувальної рідини **1** та **2**.

Не допускайте, щоб рівень охолоджувальної рідини опускався нижче позначки "MINI" та доливайте рідину, коли **двигун холодний**.

Примітка. Для нового автомобіля рівень рідини може спочатку бути вищим за позначку "MAXI" на бачку, а потім знижуватися й опинятися між позначками "MINI" і "MAXI". Це не становить ризику.



У випадку неприродного пониження або повторно неприродного пониження рівня масла зверніться до офіційного представника торгової марки за кваліфікованою допомогою.



Забороняється проведення робіт на системі охолодження при гарячому двигуні.

Можна отримати опіки.

ДОСТУП ДО ДВИГУНА, РІВНІ



Система привода електромобіля працює при постійній напрузі приблизно 400 В.

Під час запалювання й після вимкнення запалювання система може нагріватися.

Дотримуйтеся попереджувальних написів на наклейках в автомобілі.

Суворо заборонено втручатися у роботу 400-вольтової електро-системи або будь-яким чином її змінювати (стосується елементів, кабелів, роз'ємів, тягової акумуляторної батареї).

Інакше це може призвести до отримання серйозних опіків або ураження електричним струмом і, як наслідок, смерті.

Крім цього, вентилятор двигуна може увімкнутись у будь-який момент. Про це вам просигналі-

зує індикатор  під капотом.

Ризик завдання тілесних ушкоджень

Періодичність контролю рівня

Регулярно перевіряйте рівні охолоджувальної рідини (якщо охолоджувальної рідини недостатньо, двигун і акумуляторна батарея можуть зазнати серйозних пошкоджень).

У випадку необхідності поповнення використовуйте виключно рідину, рекомендовану технічною службою виробника:

- захист від замерзання;
- антикорозійний захист системи охолодження.

Періодичність заміни

Дивіться інструкцію з техогляду.



Забороняється виконувати будь-які роботи з елементами, що знаходяться під капотом, під час заряджання автомобіля або з увімкненим запалюванням.



Якщо Ви плануєте відчиняти капот та проводити роботи на двигуні, переконайтеся, що перемикач двірників знаходиться у положенні зупинки.

Ризик завдання тілесних ушкоджень

Рівні, фільтри

Рівень гальмівної рідини

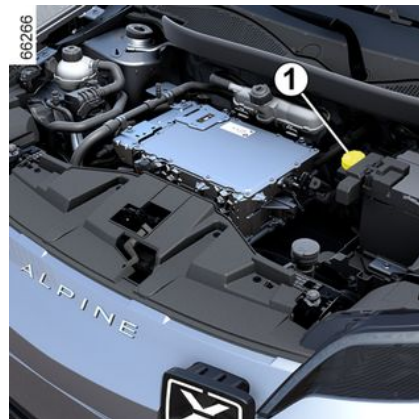

Контроль рівня охолоджувальної рідини двигуна при зупинці та на горизонтальному ґрунті. Рівень гальмів-

ДОСТУП ДО ДВИГУНА, РІВНІ

ної рідини у Вашому автомобілі необхідно перевіряти на регулярній основі, особливо якщо Ви відчуваєте будь-яке зменшення ефективності роботи гальмівної системи Вашого автомобіля.

Періодичність заміни

Дивіться інструкцію з техогляду.



У випадку неприродного пониження або повторно-го неприродного пониження рівня масла зверніться до офіційного представника торгової марки за кваліфікованою допомогою.

Заливання

Будь-яка операція на гідравлічній системі автомобіля повинна бути виконана спеціалістом. Використовуйте виключно рідину, рекомендовану технічною службою виробника (та взяте із запломбованої ємності).

Рівень 1

Рівень гальмівної рідини природно знижується внаслідок зношування гальмівних накладок, проте він не

повинен опускатися нижче позначки MINI.

Щоб самостійно перевірити стан зношення дисків, дотримуйтесь інструкцій щодо методів перевірки; їх можна отримати в офіційного представника компанії або знайти на сайті виробника.

резервуар склоомивачів

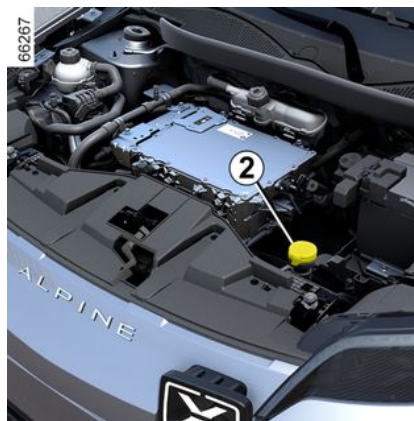

Заливання

Приберіть затичку 2, наповнійте, доки не побачите рідину, потім поверніть затичку на місце.

Рідина

Використовуйте лише склоомивач, який містить антифриз.

Радимо проконсультуватися з авторизованим дилером або кваліфікованим спеціалістом.

Примітка. Не використовуйте жорстку воду (існує ризик пошкодження помпи для підкачування палива, на шарування накипу на помпі та соплах).

АКУМУЛЯТОР:

Акумуляторна батарея на 12 В, що перезаряджається

Вступ



Енергія від акумуляторної батареї на 12 В, що перезаряджається, споживається різним обладнанням автомобіля (наприклад, фарами, склоочисниками, склопідйомниками, аудіосистемою тощо) і деякими системами захисту, зокрема системою допомоги при гальмуванні.

Заборонено його відкривати або доливати в нього будь-які рідини.



Забороняється виконувати будь-які роботи з елементами, що знаходяться під капотом, під час заряджання автомобіля або з увімкненим запалюванням.

Технічне обслуговування та заміна

Рівень заряду додаткової акумуляторної батареї на 12 В **1** може зменшуватися, особливо під час експлуатації автомобіля за таких умов:

- за низької зовнішньої температури;
- після тривалого використання пристроїв, які споживають багато електроенергії, коли двигун вимкнено.



Для забезпечення власної безпеки й ефективного використання електричного обладнання автомобіля (освітлення, склоочисників, системи ABS тощо) **тільки** кваліфікований спеціаліст може виконувати будь-які дії з додатковою батареєю на 12 В (виймання, від'єднання тощо).

Інакше це може призвести до отримання серйозних опіків або ураження електричним струмом.

Обов'язково вчасно виконуйте заміну акумуляторної батареї, не перевищуючи проміжків часу, зазначених в інструкції з технічного огляду.

Акумуляторна батарея є специфічною. Тому в разі заміни використовуйте рівноцінний екземпляр.

Зверніться по допомогу до офіційного представника торгової марки.

АКУМУЛЯТОР:



Система привода електромобіля працює при постійній напрузі приблизно 400 В.

Під час запалювання й після вимкнення запалювання система може нагріватися.

Дотримуйтеся попереджувальних написів на наклейках в автомобілі.

Суворо заборонено втручатись у роботу 400-вольтової електро-системи або будь-яким чином її змінювати (стосується елементів, кабелів, роз'ємів, тягової акумуляторної батареї).

Інакше це може призвести до отримання серйозних опіків або ураження електричним струмом і, як наслідок, смерті.

Крім цього, вентилятор двигуна може увімкнутись у будь-який момент. Про це вам просигналізує індикатор  під капотом.

Ризик завдання тілесних ушкоджень

Етикетка А



Дотримуйтесь інструкцій на акумуляторній батареї.

2. Забороняється палити біля акумуляторної батареї та підносити до неї відкритий вогонь.
3. Обов'язковим є захист очей.
4. Зберігати в недоступному для дітей місці.
5. Обережно, вибухові речовини.
6. Дотримуйтесь вказівок у посібнику.
7. Корозійні речовини.

ремонт



Не від'єднуйте акумуляторну батарею на 12 В, що перезаряджається.

Інакше це може призвести до отримання серйозних опіків або ураження електричним струмом.



Щоб запобігти пошкодженню автомобіля, не перезаряджайте акумуляторну батарею на 12 В за допомогою:

- зовнішнього зарядного пристрою,
- батареї з іншого автомобіля.

Зверніться за допомогою до офіційного представника торгової марки

АКУМУЛЯТОР:



Не намагайтеся повторно запуснути акумуляторну батарею на 12 В в іншому автомобілі за допомогою свого електромобіля. Для цього потрібно більше електричної енергії, ніж 12 В.

Ризик пошкодження автомобіля.

5

ОЧИЩЕННЯ

Технічне обслуговування кузова автомобіля

Технічне обслуговування кузова автомобіля

Доглянутий автомобіль служитиме довше. Тому рекомендується регулярно доглядати за зовнішнім виглядом автомобіля.

Ваш автомобіль було захищено від корозії за допомогою різноманітних антикорозійних технологій. Але треба пам'ятати, що захист від корозії залежить від різних параметрів.

Атмосферні умови, що сприяють корозії

- атмосферне забруднення (міста й промислові райони);
- високий вміст солі в атмосфері (морські райони, особливо в теплу пору року),
- сезонні і гідрометричні кліматичні умови (посипання автошляхів сіллю взимку, вода, за допомогою якої омиваються вулиці...).

Дорожньо-транспортні пригоди

Дії абразивного характеру

Атмосферний пил, пісок, бруд, гравій, що вилітає з-під коліс інших автомобілів...

Для забезпечення захисту від впливу шкідливих умов треба виконувати мінімальні необхідні вимоги.

Рекомендується

Регулярно мийте автомобіль із **виключенням двигуном** за допомогою мийних засобів, схвалених нашою технічною службою (ніколи не використовуйте абразивні мийні засоби). Попередньо ретельно промийте за допомогою струменевої мийки:

- смола з дерев або забруднення промислового характеру;
- бруд, що утворює вологу суміш на арках коліс і днищі кузова;
- **пташиний послід вступає в хімічну реакцію з фарбою та провокує швидке знебарвлення, яке може призвести навіть до відлущування фарби.**

Обов'язково і **негайно** змивайте ці плями, адже потім ви не зможете відновити втрачений колір і блиск навіть за допомогою лощіння;

- сіль, що накопичується головним чином на арках коліс та днищі кузова після здійснення поїздки в місцевості з великою кількістю хімічних підприємств;

Регулярно прибирайте з автомобіля залишки рослинного походження (смола, наліт тощо).

Щоб не пошкодити фарбу автомобіля, дотримуйтеся дистанції на дорозі, закритій гравієм.

У випадку пошкодження покриття для запобігання поширення корозії треба негайно зафарбувати відкол самотужки або звернутися до спеціалістів.

Якщо ваш автомобіль має гарантію на антикорозійний захист, проходите періодичний контроль. Дивіться журнал з техогляду

Дотримуйтеся місцевого законодавства щодо миття автомобілів (наприклад, заборонено мити автомобілі на дорогах громадського користування).

Під час миття автомобіля за допомогою пристроїв для очищення під високим тиском дотримуйтеся наступних запобіжних заходів:

- переконайтеся, що лакофарбове покриття вашого автомобіля, область або компонент, який ви хочете очистити, сумісні з цим типом миття;
- тиск, що видається пристроєм, має бути менше 100 бар;
- під час миття розташуйте розпилювальну насадку на відстані не менше 15 см від автомобіля та переконайтеся, що витрата води менше 15 л/хв;

ОЧИЩЕННЯ

– не мийте одну й ту саму ділянку, уражені місця або ущільнення (ризик пошкодження фарби, відшарування ущільнення тощо).

Якщо елементи механічної частини, шарніри тощо були очищені, їх необхідно знову захистити за допомогою розпилення засобів, рекомендованих технічними службами виробника.

5



Ми підбрали спеціальні продукти для технічного обслуговування, які ви знайдете в магазинах торгової марки.

Не рекомендується

Миття автомобіля у спекотну погоду під сонцем або у морозну погоду.

Відшкрябування бруду або його нашарування без попереднього змочування водою.

Залишення бруду на кузові автомобіля протягом довгого часу.

Відсутність обробки іржи на відколах, що утворилась внаслідок випадкових пошкоджень автомобіля.

Використання для видалення плям розчинників, що не були схвалені нашою технічною службою, може при-

звести до пошкодження лакофарбового покриття кузова автомобіля.

Регулярна їзда на автомобілі по снігу та бруду та залишення бруду на днищі та на колісних арках автомобіля.



Видалення жиру або чищення за допомогою обладнання для очищення під високим тиском чи розпилювання засобів, не схвалених нашою технічною службою:

- механічні компоненти (наприклад, відсік двигуна);
- колеса (наприклад, компоненти гальмівної системи, зокрема гальмівні колодки);
- днище кузова;
- шарнірні елементи (наприклад, петлі дверей);
- зовнішні пофарбовані пластикові елементи (наприклад, бампери).

Все це може призвести до окиснення та поганого функціонування.

Особливості автомобілів з матовим покриттям

Даний тип покриття вимагає особливого догляду.

Рекомендується

Мити автомобіль вручну за допомогою м'якої ганчірки або м'якої губки, рясно поливаючи його водою...

Не рекомендується

Використовувати засоби на основі воску (полірування).

Інтенсивно терти.

Проїжджати на автомобілі під порталом мийної установки.

Наносити наклейки на лакофарбове покриття (можуть залишитися сліди).



Мити автомобіль за допомогою пристроїв для очищення під високим тиском.

Проходження під порталом мийної установки

Поверніть ручку склоочисника у вимкнене положення ➔ 157 .

Перевірте фіксацію зовнішніх елементів, додаткових світлових приладів і дзеркал заднього виду, а також закріпіть щітки склоочисників клейкою стрічкою.

Зніміть дріт антени, якщо такий є.

ОЧИЩЕННЯ

Почистіть автомобіль від пилу, піску, бруду та знову встановіть антену після закінчення миття.



Миття автомобіля

Відсік двигуна, розетку для підзарядки акумуляторної батареї та тя-

гову акумуляторну батарею забороняється мити струменем води, що подається під високим тиском.

Недотримання цієї вимоги може призвести до пошкодження електричного ланцюга.

Забороняється мити автомобіль, коли він заряджається.

Недотримання цієї вимоги може призвести до ураження електричним струмом і смерті.

Очищення передніх фар, датчиків і камер

Використовуйте ганчірку з м'якої тканини або бавовни.

Якщо цього не достатньо, змочіть тканину мильною водою, завжди промиваючи м'якою тканиною або ватою.

Насамкінець обережно протріть сухою ганчіркою з м'якої тканини.

Не використовуйте інструменти (такі як скребок) і миючі засоби, які містять спирт.

Чистячі наклейки, декоративні плівки тощо.

Рекомендується

Використовуйте ганчірку з м'якої тканини або бавовни.

Змочіть її трохи мильною водою, а потім витріть м'якою тканиною або ватою.

Насамкінець обережно протріть сухою ганчіркою з м'якої тканини.

Не рекомендується

Використовуйте засоби для чищення на основі спирту.

Використовуйте інструменти (зокрема скребок).

Інтенсивно терти.



Мити автомобіль за допомогою пристроїв для очищення під високим тиском.

Технічне обслуговування внутрішнього оздоблення

Вступ

Доглянутий автомобіль служитиме довше. Тому рекомендується регулярно доглядати за внутрішнім виглядом автомобіля.

Будь-які плями потрібно видаляти якомога швидше.

Незалежно від типу плями використовуйте **холодну (або ледь теплу) воду з додаванням звичайного мила.**

Не слід використовувати миючі засоби (миючі рідини, порошкоподібні засоби, засоби на спиртовій основі).

Використовуйте ганчірку з м'якої тканини.

Промийте та витріть залишки вологи.

Екран мультимедійної системи

Обслуговування екрана залежить від типу мультимедійного обладнання. Детальніші відомості наведено в інструкції з експлуатації мультимедійної системи.

ОЧИЩЕННЯ

Скло приладів

(зокрема, панель приладів, годинник, індикатор зовнішньої температури тощо).

Використовуйте ганчірку з м'якої тканини або бавовни.

Якщо ви не досягли бажаного результату, скористайтеся ганчіркою з м'якої тканини або бавовни, трохи змоченою мильною водою, а потім змийте залишки миючого засобу за допомогою іншої ганчірки з м'якої тканини або бавовни.

Насамкінець **обережно** протріть сухою ганчіркою з м'якої тканини.

Не використовуйте засоби, які містять спирт, і не розбризкуйте рідини на поверхню.

Ремені безпеки

Вони повинні бути чистими.

Використовуйте засоби, схвалені нашим відділом технічного обслуговування, або теплу мильну воду й губку, а потім протріть сухою тканиною.

Використання детергентів або спиртових розчинів забороняється.

Текстиль (сидіння, оздоблення дверей і т. п.)

Регулярно пилососьте текстиль.

Рідка пляма

Застосовуйте мильну воду.

Акуратно промокніть рідину (не треба терти) м'якою ганчіркою, промийте та зберіть залишок рідини.

Тверда або клейка пляма

Негайно обережно видаліть залишки твердих або пастоподібних речовин шпателем (проводьте ним від країв до центру, щоб не збільшити пляму).

Якщо пляма утворилася через потрапляння рідини, видаліть її, як показано.

Особливості очищення плям від цукерок та жувальних гумок

Покладіть кубик льоду на пляму, зачекайте, доки рідина кристалізується, а далі дійте згідно інструкції щодо видалення плям від твердих речовин.



З метою отримання будь-яких порад щодо технічного обслуговування внутрішнього оздоблення та/або в разі незадовільного результату зверніться за консультацією до офіційного представника торгової марки.

Демонтаж/повторне встановлення оригінального знімного обладнання автомобіля

Якщо Вам потрібно зняти знімне обладнання для чищення (наприклад, верхні килимки), завжди слідкуйте за їх правильним встановленням на місце (верхні килимки водія потрібно встановлювати з боку водія) і закріплюйте за допомогою елементів, які постачаються разом з обладнанням (наприклад, верхні килимки водія потрібно завжди кріпити до попередньо встановлених кріпильних елементів).

У будь-якому разі, коли автомобіль знаходиться у нерухомому стані, завжди перевіряйте, щоб ніщо не заважало їзді (відсутність перешкод при натисканні на педалі, чіплення педалей за килимок тощо).

ОЧИЩЕННЯ

Не рекомендується

Ставити будь-які предмети, що містять дезодоранти, парфуми й т. д. на рівні отворів вентиляторів, оскільки так може пошкодитись обшивка панелі приладів.



Використовувати пристрої для очищення під високим тиском або розбризкування в салоні автомобіля:

без дотримання цих правил безпеки це може призвести, крім інших дефектів, до неналежного функціонування електричного або електронного обладнання автомобіля.

ШИНИ

Шини

Обслуговування шин

Контакт автомобіля із дорогою забезпечується тільки за рахунок шин, тому слід стежити за їх справним станом.

Ви повинні переконатися, що ваші шини відповідають місцевим нормам, визначеним у правилах дорожнього руху.



Шини мають бути в належному стані та мати достатню глибину протектора; на шинах, схвалених нашою службою технічного обслуговування, є позначки зносу **1**, які складаються з

виступів-індикаторів, умонтованих у глибину протектора шини.

Якщо малюнок протектора шини зітреться до рівня покажчиків, їх стане видно **2**. Це означатиме, що час замінити шини, оскільки глибина їх протектора не перевищує 1,6 мм, і надійне зчеплення коліс із вологою поверхнею не забезпечується.

Рівень безпеки, який надається шинами, погіршується, а також знос шин відбувається швидше за умов частого перевантаження автомобіля, тривалих поїздок по автомагістралях, особливо в спекотну пору року, регулярних поїздок поганими дорогами.



Неналежне водіння, таке як «виїзд або з'їзд з тротуару», може призвести до пошкодження шин і дисків вашого автомобіля, а також пошкодити передній чи задній міст. В такому випадку перевірте їх стан, надавши автомобіль для технічного огляду кваліфікованому персоналу офіційного представника торгової марки.

Тиск повітря в шинах

Слідкуйте, щоб тиск у шинах відповідав вимогам. Перевіряйте тиск у шинах принаймні один раз на місяць, а також перед кожною тривалою поїздкою (див. етикетку на ребрі дверей водія) ➔ 340.



Неправильний тиск у шинах призводить до їх передчасного зношення й перегріву. Це, в свою чергу, впливає на безпеку і підвищує наступні ризики:

- погіршується зчеплення шин з дорогою;
- ризик розривання або втрати протектора шини.

Тиск повітря в шинах автомобіля залежить від навантаження і швидкості пересування. Відрегулюйте тиск відповідно до умов використання (див. етикетку, розташовану скраю на дверях водія).

Тиск повітря в шинах слід перевіряти тоді, коли шини є холодними: не враховуйте високі показники тиску пові-

ШИНИ

тря в шинах, визначені в спеку, або після поїздки на високій швидкості. Якщо визначити показник тиску повітря в шинах автомобіля в **холодному стані неможливо, необхідно збільшити отримані результати на 0,2–0,3 бар (або 3 PSI).**

Забороняється спускати шини, якщо вони перебувають в нагрітому стані.



Увага! Відсутність золотника або його неналежне закріплення може призвести до погіршення герметичності шин Вашого автомобіля і призвести до падіння тиску повітря в них.

Стежте за тим, щоб ковпачки, які Ви використовуєте, були завжди ідентичними до оригінальних і були повністю закручені.



Автомобіль обладнаний системою контролю тиску в шинах

Якщо тиск у шинах недостатній (через прокол тощо), на панелі приладів світлитиметься індика-

тор  або ➔ 186.



Міняти місцями передні колеса (шини та/або диски) і задні колеса заборонено.

Заміна шин

Щоб встановити нові шини, зверніться за кваліфікованою допомогою до офіційного представника торгової марки.



З метою дотримання безпеки та норм діючого законодавства.

В разі виникнення необхідності заміни шини, на одну вісь треба встановлювати шини однієї марки, розміру і структури.

Використовуйте шини, рекомендовані офіційним представником торгової марки, або купуйте ті, які мають такі самі характеристики вантажопідйомності та швидкості, що й оригінальні шини.

Недотримання цих рекомендацій може поставити під загрозу безпечність користування автомобілем і знизити його придатність до експлуатації.

Існує ризик втрати контролю над автомобілем.

Зимова їзда

Ланцюги

З метою безпеки категорично забороняється встановлювати ланцюги на задню вісь.

ШИНИ

При встановленні шин більших за оригінальні **забороняється використовувати ланцюги**.

Спрямовані шини

Спрямовані шини необхідно встановлювати тільки в одному напрямку обертання. Потрібно обов'язково дотримуватися цього напрямку.

Якщо після проколу ви були змушені встановити спрямовану шину в протилежному напрямку, їдьте обережно, особливо на вологій дорозі, оскільки шина не пристосована до такого способу використання.

"Снігові" або "зимові" шини

Ми рекомендуємо Вам обладнувати **чотири колеса Вашого автомобіля** для забезпечення найбільш якісного і ефективного зчеплення Вашого автомобіля з ґрунтом.

Увага! Під час використання цих шин може іноді здаватися, що їзда та максимальний показник є нижчими за максимальну швидкість вашого автомобіля.

Шиповані шини

Цей тип обладнання використовується тільки протягом обмеженого періоду часу, який визначається законодавством країни, в якій Ви перебу-

ваєте. Необхідно дотримуватись швидкісного режиму, встановленого діючим законодавством.

Ці шини повинні бути встановлені щонайменше на двох колесах передньої вісі.

Примітка. Використання шин для їзди по снігу, зимових або шипованих шин суттєво зменшує дальність пробігу автомобіля.



У будь-якому разі щодо найкращого оснащення автомобіля рекомендуємо проконсультуватися з офіційним представником торгової марки.



Ланцюги можна встановлювати лише на ті шини, розмір яких відповідає розміру оригінальних шин **Вашого автомобіля**.

Встановлення ланцюгів можливе тільки за умов використання спеціальних ланцюгів. Ми рекомендуємо Вам звернутися до офіційного представника торгової марки

Внутрішній тиск шин

Етикетка A

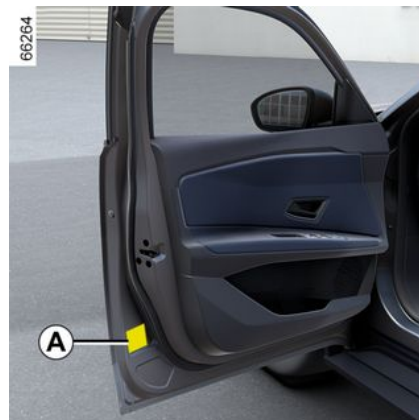

Щоб її прочитати, слід відкрити двері.

Тиск повітря слід перевіряти на холодних шинах.

Якщо визначити показник тиску повітря в шинах автомобіля **в холодному стані неможливо, необхідно збільшити отримані результати на 0,2–0,3 бар (або 3 PSI)**. **Забороняється спускати шини, якщо вони перебувають в нагрітому стані.**

ШИНИ

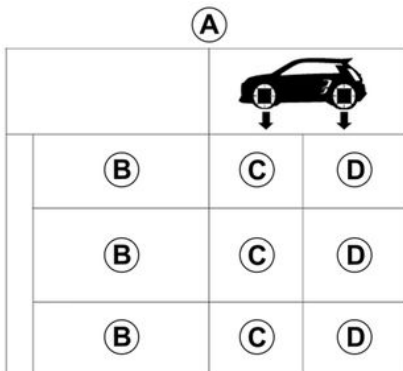

B : розмір шин, якими обладнаний автомобіль.

C : тиск шин передніх коліс.

D : тиск шин задніх коліс.

Оптимальний тиск у шинах, що забезпечує добрий баланс між комфортом та поведінкою автомобіля, становить 2,3 бар. Щоб збільшити запас ходу, ви можете збільшити тиск у шинах до тиску "ЕСО", як зазначено на етикетці значень тиску в шинах.



Автомобіль обладнаний системою контролю тиску в шинах

Якщо тиск у шинах недостатній (через прокол тощо), на панелі приладів світитиметься індикатор



→ 186.



Безпечне використання шин і ланцюгів: відомості про умови експлуатації, а також використання ланцюгів (залежно від комплектації автомобіля) → 338.



Повністю завантажений автомобіль (максимальна дозволена маса навантаження) з

прицепом

Максимальна швидкість автомобіля не повинна перевищувати **100 км/год**, а тиск повітря в шинах необхідно збільшити на **0,2 бар** → 372.

Ризик розірвання шини.



Безпечне використання шин і ланцюгів: відомості про умови експлуатації, а також використання ланцюгів (залежно від комплектації автомобіля) → 338.

ШИНИ



З метою дотримання безпеки та норм діючого законодавства.

В разі виникнення необхідності заміни шини, на одну вісь треба встановлювати шини однієї марки, розміру і структури.

Використовуйте шини, рекомендовані офіційним представником торгової марки, або купуйте ті, які мають такі самі характеристики вантажопідйомності та швидкості, що й оригінальні шини.

Недотримання цих рекомендацій може поставити під загрозу безпечність користування автомобілем і знизити його придатність до експлуатації.

Існує ризик втрати контролю над автомобілем.

Комплект для накачування шин

Вступ



За допомогою цього комплекту можна відремонтувати шини, пошкоджені з боку протектора **A** об'єктами, розмір яких не перевищує 6 мм. Він не призначений для усунення проколів усіх типів, зокрема тих, розмір яких перевищує 6 мм, або порізів на боковій частині шини **B** тощо.

Переконайтесь, що диски у хорошому стані.

Не витягайте стороннє тіло з місця проколу, якщо воно все ще знаходиться в шині.



Не використовуйте комплект для накачування, якщо шина пошкоджена внаслідок тривалої їзди після пробиття.

Ретельно перевіряйте бокові частини коліс перед будь-якою операцією.

Також, якщо Ви їдете з погано накачаними шинами, чи зі спущеними (або пробитими), це може зашкодити Вашій безпеці та виявитись непоправним.

Такий ремонт лише тимчасовий.

Проколена шина обов'язково якомога швидше має бути оглянута фахівцем (і полагоджена, якщо це можливо).

При заміні шини, що була відремонтована за допомогою цього комплекту, про це треба повідомляти спеціаліста, який здійснив заміну.

Під час пересування можливе відчуття вібрації, яка спричиняється присутністю клею у шині.



Комплект призначений тільки для накачування шин автомобіля, до комплектації якого входить цей комплект.

В жодному випадку його не слід використовувати для накачування шин іншого автомобіля чи іншого предмета, який слід надуту для використання (човен, рятувальний круг...).

Уникайте потрапляння на шкіру рідини, що використовується для ремонту продукту. Але якщо все ж таки це сталося, промийте шкіру великою кількістю води. Зберігайте комплект подалі від дітей.

Не викидайте порожній посуд від рідини, що використовується для ремонту коліс, у непризначеному для цього місці. Поверніть його Вашому представнику торгової марки або спеціалізованій організації, яка займається збиранням такої тари

Термін придатності тари є обмеженим і зазначається на її етикетці. Перевірте дату завершення терміну придатності до використання.

Зверніться до представника торгової марки із проханням змінити шланг компресора і посуд із рідиною, що використовується для ремонту коліс.

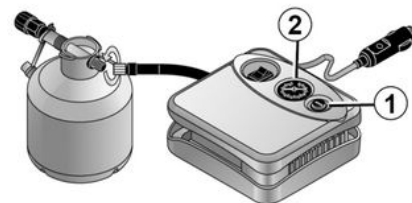

47426

У разі проколу використовуйте комплект для накачування шин, який зберігається під килимком багажника.

ШИНИ



Автомобіль обладнаний системою контролю тиску в шинах

Якщо тиск у шинах недостатній (через прокол тощо), на панелі приладів світлитиметься індика-

тор  → 186.

За умови, що працює двигун і ввімкнено стоянкове гальмо:

- від'єднайте все додаткове обладнання від відповідних роз'ємів автомобіля;
- на автомобілях, обладнаних буксирним пристроєм, від'єднайте роз'єм для зчпного пристрою, якщо необхідно;
- **ознайомтеся з інформацією щодо комплекту для накачування шин**, який розміщено в багажному відділенні, і дотримуйтеся інструкцій під час роботи з ним;
- накачайте колесо до рекомендованого рівня тиску → **338**;
- максимум через **15** хвилин припиніть накачування, щоб перевірити рівень тиску (за допомогою манометра **2**);

Примітка. Коли спорожнюється контейнер (приблизно **30** секунд), тиск на манометрі **2** може різко

піднятися до **6** бар, а потім зменшитися.

– Відкоригуйте тиск: щоб його підвищити, і далі накачайте шини за допомогою комплекту. Щоб зменшити його, натисніть кнопку **1**.

Якщо за 15 хвилин не вдається досягти рекомендованого значення тиску в 1,8 бар, шину потрібно замінити. Не користуйтеся автомобілем і зверніться до офіційного дилера.



Перш ніж використовувати комплект, поставте автомобіль на стоянку на безпечній відстані від проїзної частини, увімкніть аварійну сигналізацію, застосуйте стоянкове гальмо й висадіть усіх пасажирів, попросивши їх триматися подалі від дороги.



Якщо автомобіль стоїть на узбіччі, ви повинні попередити про це інших учасників дорожнього руху за допомогою знака аварійної зупинки чи іншого обладнання згідно з чинним законодавством країни перебування.

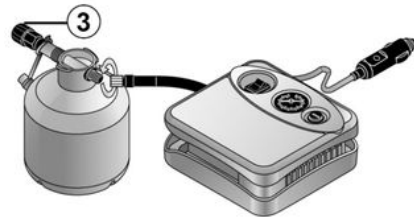

47426

Коли шину буде накачано до необхідного рівня, розберіть комплект: повільно відкрутіть наконечник для накачування від контейнера **3**, щоб запобігти витoku речовини, і помістіть пляшку в пластикову упаковку.

ШИНИ

- Наклейте попереджувальну етикетку (розташована під пляшкою) в помітному для водія місці на панелі приладів.
- Покладіть комплект на місце.
- Після першого накачування повітря із шини продовжуватиме виходити. Тому обов'язково треба проїхати певну відстань для того, щоб поріз заклеївся.
- негайно почніть рух і рухайтесь зі швидкістю 20–60 км/год, щоб рівномірно розподілити продукт у шині. Проїхавши 3 км, зупиніться та перевірте тиск.
- Якщо тиск більший ніж 1,3 бара, але менший за рекомендований, відкоригуйте його (див. етикетку на ребрі дверей водія). в іншому випадку зверніться до офіційного представника торгової марки, щоб замінити шину.

Рекомендації щодо використання комплекту

Комплект не повинен безперервно працювати протягом більше ніж 15 хвилин ;

Контейнер необхідно замінити після першого використання, навіть якщо в ній залишилася рідина.



Інакше в разі необхідності екстреного гальмування вони можуть перешкодити натисканню на педаль або самі натиснути на неї.



Увага! Відсутність золотника або його неналежне закріплення може призвести до погіршення герметичності шин Вашого автомобіля і призвести до падіння тиску повітря в них. Стежте за тим, щоб ковпачки, які Ви використовуєте, були завжди ідентичними до оригінальних і були повністю закручені.



Після виконання ремонту за допомогою комплекту, не рекомендується долати відстань, що перевищує 200 км. Також зменште швидкість і за жодних обставин не рухайтесь швидше 80 км/год. Етикетка, яку треба наклеїти на передню панель, нагадає Вам про це. Залежно від країни або вимог місцевого законодавства, відремонтоване колесо за допомогою комплекту накачування шин має бути заміненим.

ШИНИ

Інструменти

Місце для набору інструментів



Набір інструментів розташований під килимком у багажнику.

Після завершення їх використання складіть Інструменти належним чином.

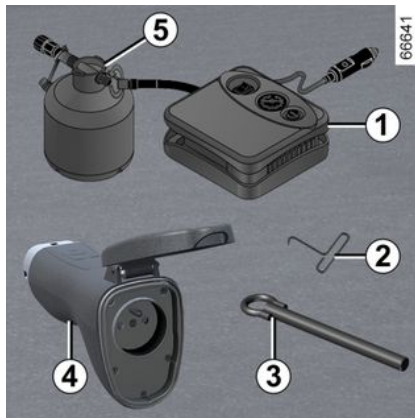

Компресор комплекту для накачування шин **1**

→ 342

Ключ декоративного ковпака колеса **2**

Дозволяє зняти і поставити ковпак колеса.



Вам не потрібно використовувати інструмент, щоб встановити або зняти центральний ковпак.

Буксирувальне кільце **3**

→ 347

Адаптер для зарядки V2L **4**

→ 48

Контейнер із засобом для ремонту проколів **5**

→ 342



Не залишайте інструменти в непризначених для цього місцях, інакше вони можуть випадати під час гальмування. Після використання добре закріпіть інструменти в коробці, а потім помістіть її в належне місце, щоб запобігти травмам.

РЕМОНТ

Буксирування: допомога при аварії

Буксирування: допомога при аварії

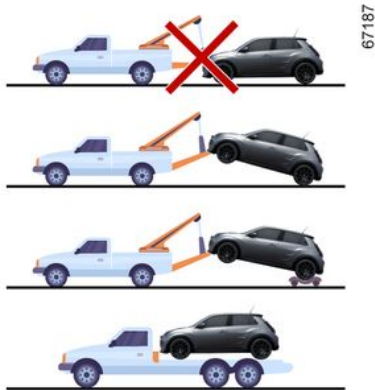

Необхідно обов'язково дотримуватись правил буксирування.

Перш ніж буксирувати автомобіль або піднімати його на платформу, залежно від випадку, переконайтеся, що перемикач швидкостей знаходиться в положенні **N** та/або що стоянкове гальмо відпущено.

Дотримуйтеся указаних нижче інструкцій:

- коли карта перебуває в салоні, натисніть кнопку запуску двигуна, натиснувши на педаль гальма;
- переведіть керування перемикачем швидкостей у положення **N** ➔ **170**;
- натисніть кнопку запуску двигуна, щоб зупинити його;
- натисніть кнопку запуску двигуна більше двох секунд, не натискаючи на педаль гальма. І можна буде скористатися додатковими функціями підключених до живлення елементів (аварійними сигналами, стоп-сигналами тощо). У темний час фари автомобіля повинні бути увімкнені. На панелі приладів з'явиться повідомлення "Постійне запалюв активоване";
- якщо ремінь безпеки водія пристебнутий, відстебніть його;
- відчиніть двері водія;
- відпустіть стоянкове гальмо, одночасно натискаючи на педаль гальма ➔ **175**. На панелі приладів з'явиться повідомлення "Увага! Застос. стоянкове гальмо";
- закрийте двері водія і не замикайте автомобіль (режим "Постійне запалюв активоване" повинен залишатися активованим);
- після завершення буксирування натисніть кнопку запуску двигуна більше двох секунд, не натискаючи на педаль гальма (ризик розрядки

акумулятора). Повідомлення "Постійне запалюв активоване" на приладовій панелі зникне.

Вибір буксирування

Категорично забороняється буксирувати автомобіль, якщо передні колеса стоять на землі.



Не залишайте Інструменти в непризначених для цього місцях, інакше вони можуть випасти під час гальмування.

Доступ до точок кріплення

Використовуйте лише передні і задні кріплення для буксирування 2 (ніколи не застосовуйте для цього елементи трансмісії або інші деталі автомобіля). Цю точку кріплення можна використовувати лише для буксирування. У жодному разі її не можна використовувати для підняття автомобіля.

Примітка. Обов'язково захистіть область точки буксирування, наприклад тканиною, коли використовуєте плоску викрутку чи подібний інструмент.

РЕМОНТ

Вручну вкрутіть буксирувальне кільце 3 до кінця.

Використовуйте лише буксирувальне кільце 3.

Точка кріплення попереду автомобіля 2

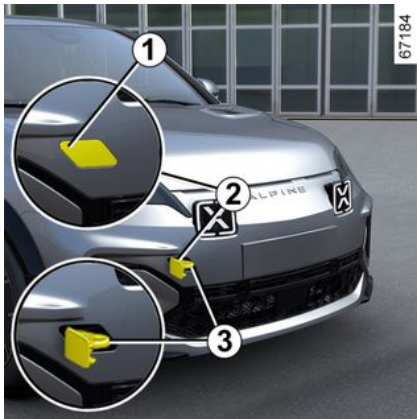

Натисніть на верхню частину кришки 1, щоб нахилити її.



Перевірте положення буксирувального кільця.

Ризик втрати об'єкт буксирування.



Після виключення двигуна підсилювач керма і допоміжне гальмівне обладнання виключаються.



– Використовуйте жорстку буксирну балку. Дозволяється здійснювати буксирування за допомогою тросу або канату (якщо це не суперечить положенням законодавства), якщо автомобіль, який буксирується, має справне обладнання гальмівної системи

– Не слід буксирувати автомобіль, якщо можливості руху були погіршені.

– Уникайте різкого прискорення або екстреного гальмування, адже це може призвести до пошкодження автомобіля.

– У будь-якому разі швидкість не має перевищувати **25 км/год.**



Щоб не пошкодити автомобіль, категорично забороняється використовувати точку кріплення та інші засоби для буксирування іншого автомобіля.

ФАРИ, ЛІХТАРІ: ЗАМІНА ЛАМПОЧОК

Зовнішнє освітлення: заміна лампочок

Передні фари

Світлодіодні денні ходові вогні/габаритні вогні/фари ближнього світла/фари дальнього світла 1

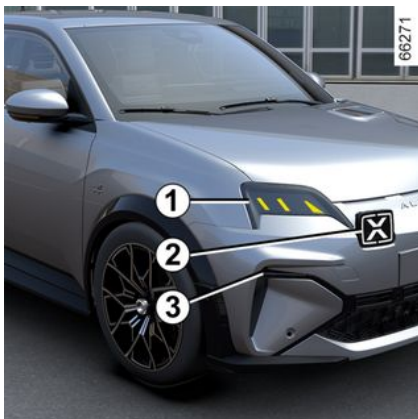

Зверніться за кваліфікованою допомогою до офіційного представника торгової марки

Світлодіодні денні ходові вогні/габаритні вогні 2

Зверніться за кваліфікованою допомогою до офіційного представника торгової марки

Світлодіодні покажчики поворотів 3

Зверніться за кваліфікованою допомогою до офіційного представника торгової марки

Задні габаритні вогні й індикатори поворотів 1

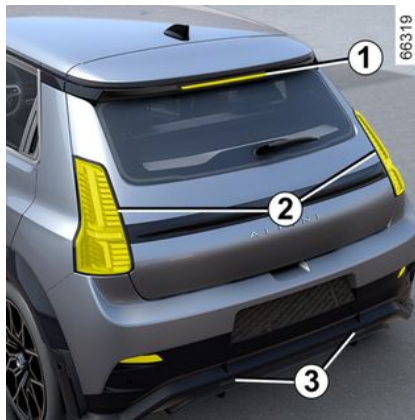

Світлодіодний стоп-сигнал високого рівня 1

Зверніться за кваліфікованою допомогою до офіційного представника торгової марки

Світлодіодні покажчики повороту/габаритні вогні/задні протитуманні фари стоп-сигнали 2

Зверніться за кваліфікованою допомогою до офіційного представника торгової марки

Світлодіодний сигнал заднього ходу 3

Зверніться за кваліфікованою допомогою до офіційного представника торгової марки

Світлодіодне підсвічування номерного знака 4

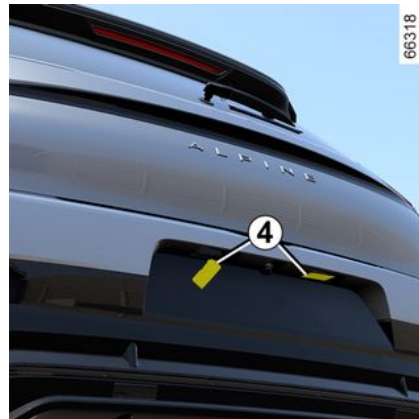

6

ФАРИ, ЛІХТАРІ: ЗАМІНА ЛАМПОЧОК

Зверніться за кваліфікованою допомогою до офіційного представника торгової марки

Бокові сигнали 5



Зверніться за кваліфікованою допомогою до офіційного представника торгової марки

Внутрішнє освітлення: заміна ламп

Лампи для читання 1 і 2

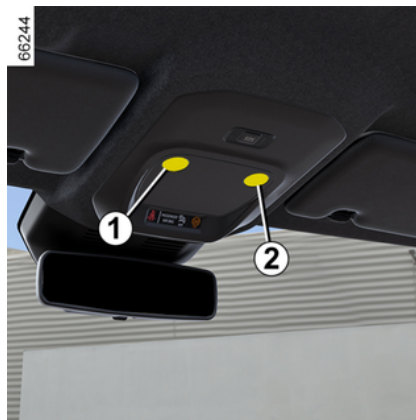

Зверніться за кваліфікованою допомогою до офіційного представника торгової марки

Лампи для читання 3 і 4

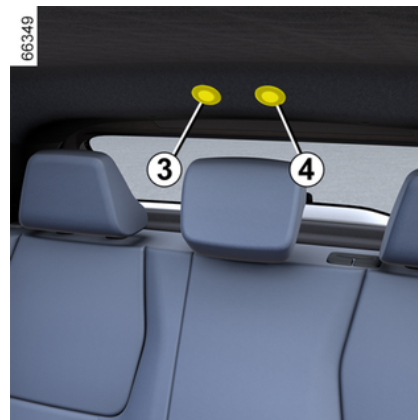

Зверніться за кваліфікованою допомогою до офіційного представника торгової марки

ФАРИ, ЛІХТАРІ: ЗАМІНА ЛАМПОЧОК

Підсвічування внутрішнього дзеркала 5



Зверніться за кваліфікованою допомогою до офіційного представника торгової марки

Освітлення багажника 6



Зверніться за кваліфікованою допомогою до офіційного представника торгової марки

ЩІТКИ СКЛООЧИСНИКІВ: ЗАМІНА

Заміна щіток склоочисників 2



Щоб замінити склоочисники, спочатку встановіть їх у положення обслуговування **B**.

При ввімкненому запалюванні і вимкненому двигуні:

- двічі поспіль переведіть перемикач **1** у положення **A** (один прохід): щітки склоочисника зупиняться в положенні обслуговування **B** на відстані від капота;
- підніміть важіль склоочисника, опустіть язичок **4**, а потім зніміть щітку рухом вниз.

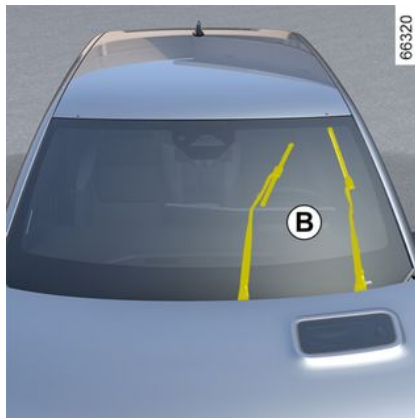

Встановлення

Щоб повторно встановити щітку склоочисника **2**, вставте її на місце у важіль **3** так, щоб почулося клацання. Переконайтеся у тому, що щітка була належним чином закріплена

Щоб повернути щітки на місце, опустіть їх на вітрове скло, а потім установіть перемикач **1** у положення **A** (один прохід): після ввімкнення запалювання щітки склоочисника опустяться на капот.

56511

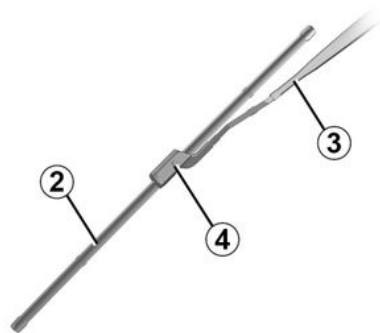

i Слідкуйте за станом щіток склоочисників. Термін їх експлуатації залежить від Вас:

- регулярно мийте щітки й вітрове скло мильною водою;
- не використовуйте щітки на сухому вітровому склі;
- відхиліть їх від вітрового скла, якщо вони довго не використовувалися.

ЩІТКИ СКЛООЧИСНИКІВ: ЗАМІНА

Щітка заднього склоочисника 5



Перемикач у вимкненому положенні (деактивований):

- підніміть важіль склоочисника **6**;
- повертайте щітку заднього склоочисника **5**, доки вона не від'єднається (напрямок **C**);
- зніміть щітку заднього склоочисника **5**, потягнувши за неї.

Встановлення

Для повторної установки щітки склоочисника здійсніть вищезазначені дії у зворотному порядку. Переконайтеся у тому, що щітка була належним чином закріплена.



Слідкуйте за станом щіток склоочисників. Термін їх експлуатації залежить від

Вас:

- регулярно мийте щітки й вітрове скло мильною водою;
- не використовуйте щітки на сухому вітровому склі;
- відхиліть їх від вітрового скла, якщо вони довго не використовувалися.



– В морозну пору року слід перевіряти, чи не примерзли щітки склоочисувачів (ризик нагрівання двигуна).

– Слідкуйте за станом щіток склоочисників.

Їх слід негайно замінити, якщо їх ефективність стає меншою: приблизно один раз на рік.

Під час заміни щітки не допускайте падіння кронштейну склоочисувача на скло: воно може розбитись.



Перш ніж замінювати щітку заднього склоочисника, переконайтеся, що ручка склоочисника перебуває в положенні "вимкнено".

Ризик завдання тілесних ушкоджень

ЗАПОБІЖНИКИ

Відділення для запобіжників

Якщо не функціонують електричні прилади, перевірте стан запобіжників.

Відділення для запобіжників *A*



Зніміть кришку **1**.

Відділення для запобіжників *B*

(відрізняється залежно від моделі автомобіля)



Доступ до запобіжників можна отримати за відділенням для рукавичок у салоні *B*. Відкрийте відділення для рукавичок за допомогою кнопки відкриття.

Після цього ви матимете прямий доступ до відділення для запобіжників **2**.

Затискач 3

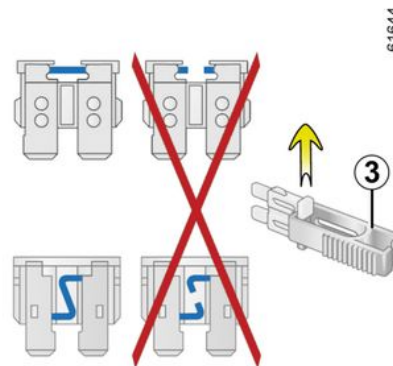

Видаліть запобіжник за допомогою затискача **3**, розташованого на панелі запобіжників.

Для того, щоб вийняти його з пінцета, візьміть його за боки.

Рекомендується не використовувати вільні місця в блоці запобіжників.

ЗАПОБІЖНИКИ



Перевірте відповідний запобіжник і, **якщо необхідно, замініть його (запасний запобіжник**

повинен мати той самий номінал, що й оригінальний.

Якщо Ви використовуватимете запобіжник, розрахований на надто високу силу електричного струму в амперах, це може призвести до надмірного нагрівання електричної мережі (ризик виникнення пожежі) в разі споживання обсягу електроенергії, на який обладнання не розраховане.



Для відповідності з законодавством або з метою безпеки:

Бажано придбати у офіційного представника торгової марки аварійний комплект, до складу якого входить набір ламп і набір запобіжників.

ЗАПОБІЖНИКИ

Цільовий розподіл запобіжників

(наявність запобіжників залежить від рівня обладнання автомобіля)

Автомобілі, не обладнані табличкою розподілу запобіжників

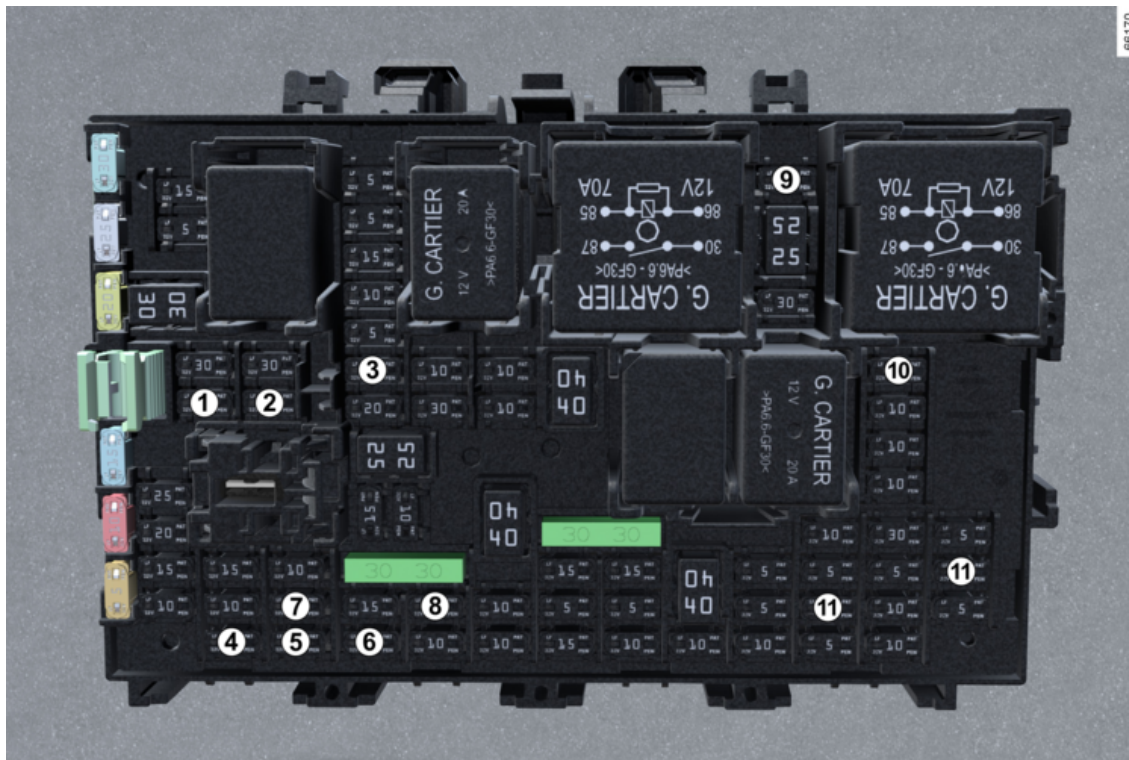

ЗАПОБІЖНИКИ

Номер	Призначення
1	Задній склоочисник/задня протитуманна фара
2	Показчики поворотів
3	Стоп-сигнали
4	Електродвигун правого заднього скла
5	Двигун склопідйомника зі сторони водія
6	Електродвигун лівого заднього скла
7	Електродвигун управління склопідйомником з боку пасажира
8	ЕСU дзеркала заднього виду — мультиплексне матричне керування дверима
9	Модуль зв'язку з розеткою зчіпного пристрою
10	Розетка для додаткового устаткування
11	Приладова панель

Важливі поради



Електричне або електронне обладнання

Перед тим як встановлювати аксесуари даного типу (зокрема, це стосується встановлення передавача/радіоприймача: діапазон частот, рівень потужності, розташування антени тощо) переконайтесь у тому, що таке обладнання відповідає технічним характеристикам вашого автомобіля. З цього питання зверніться за кваліфікованою допомогою до офіційного дилера.

Перш ніж під'єднати додаткове обладнання, переконайтесь, що не перевищено максимальну потужність, яку дозволено використовувати для роз'єму → 312 → 317. **Ризик виникнення пожежі.**

Будь-які роботи з електричними та/або електронними схемами автомобіля повинні виконуватися лише кваліфікованим фахівцем. Будь-яке неправильне підключення та/або встановлення електричних/електронних аксесуарів, не схвалених виробником, може призвести до:

- пошкодження електричного та/або електронного обладнання;
- пошкодження підключених до нього компонентів;
- збір і використання даних транспортного засобу;
- вторгнення в конфіденційність (зміна, видалення або необґрунтований доступ до персональних даних);
- анулювання дозволу на введення в експлуатацію.

Ризик серйозних аварій. Ризик вторгнення в приватне життя.

Якщо у вас у майбутньому буде встановлено електричне обладнання, переконайтесь, що вам повідомляють номінал і положення відповідного запобіжника.

Використання роз'єму для діагностування

Використання електронних пристроїв на діагностичному роз'ємі може спричинити серйозні збої в роботі електронних систем автомобіля та/або спричинити вторгнення в конфіденційність (зміна, видалення або необґрунтований доступ до особистих даних). Задля безпеки ми рекомендуємо використовувати лише обладнання, затверджене виробником. За додатковою інформацією звертайтеся до офіційного представника торгової марки. **Ризик серйозних аварій. Ризик вторгнення в приватне життя.**

Подальше встановлення додаткового обладнання

УСТАНОВЛЕННЯ ТА ВИКОРИСТАННЯ ДОДАТКОВОГО ОБЛАДНАННЯ

Якщо Ви бажаєте встановити додаткове обладнання в автомобілі: зверніться за кваліфікованою допомогою до офіційного представника торгової марки. Між іншим, для того, щоб забезпечити належне функціонування Вашого автомобіля і уникнути будь-якого ризику, що може загрожувати Вашій безпеці, ми рекомендуємо Вам використовувати додаткове обладнання, адаптоване до Вашого автомобіля, і тільки те, щодо якого виробник надає гарантії.

Якщо ви використовуєте додатковий запірний пристрій, закріпіть його на педалі гальма.

Можливі перешкоди під час керування

На стороні водія використовуйте тільки килимки, спеціально розроблені для даної моделі, які кріпляться до умонтованих елементів, та регулярно перевіряйте їх фіксацію. Не кладіть друг на друга килимки. **Ризик заклинювання педалей.**

ФУНКЦІОНАЛЬНІ ЗБОЇ

Функціональні збої

Наступні поради допоможуть Вам швидко і вчасно відремонтувати автомобіль; Для Вашої безпеки ми рекомендуємо звернутися якомога швидше до представника торгової марки.

НЕСПРАВНОСТІ	МОЖЛИВІ ПРИЧИНИ	ЩО РОБИТИ
Не вдається зарядити тягову акумуляторну батарею.	Зовнішня температура нижче -26°C .	Підзарядіть автомобіль за більш відповідних умов. У разі потреби ➔ 347.
Індикатор люка для заряджання блимає червоним.	У настінній розетці відсутній електричний струм або кабель під'єднано до побутової розетки неналежним чином.	Перевірте устаткування (автоматичний вимикач, програмуючий пристрій тощо). Перевірте з'єднання (гніздо зарядки тощо) ➔ 20.
	Несправний шнур.	Для заміни зверніться до офіційного представника торгової марки.
Не вдається зарядити тягову акумуляторну батарею.	Шнур для заряджання не заблоковано належним чином у роз'ємі автомобіля.	Повторно під'єднайте зарядний кабель до роз'єму автомобіля належним чином ➔ 20.
Індикатор люка для заряджання блимає блакитним.		

НЕСПРАВНОСТІ	МОЖЛИВІ ПРИЧИНИ	ЩО РОБИТИ
Карта не дозволяє розблокувати та блокувати двері.	Батарейка карти розряджена.	Замініть акумулятор самостійно, або нехай це зробить фахівець. Ви все ще можете заблокувати/розблокувати й завести автомобіль ➔ 55 і ➔ 163.
	Використання пристроїв, що працюють на частоті пульта дистанційного керування (мобільні телефони і т.і.).	Вимкніть ці пристрої або застосуйте вбудований ключ ➔ 55.
	Автомобіль знаходиться в зоні сильних електромагнітних випромінювань.	Скористайтеся ключем, умонтованим у карту ➔ 69.

ФУНКЦІОНАЛЬНІ ЗБОЇ

НЕСПРАВНОСТІ	МОЖЛИВІ ПРИЧИНИ	ЩО РОБИТИ
	Акумуляторна батарея на 12 вольт розряджена. Збій синхронізації карти.	Розблокуйте двері водія, вставивши вбудований ключ карти у дверний замок ➔ 69 , потім помістіть карту в зону прикладання ➔ 163 та натисніть кнопку "START", щоб синхронізувати карту.
На панелі приладів відображається повідомлення "Прикладіть карту біля кнопки START".	Батарейка карти розряджена або карта не синхронізована.	Перевірте стан батарейки карти або помістіть карту в зону прикладання ➔ 55 .

НЕСПРАВНОСТІ	МОЖЛИВІ ПРИЧИНИ	ЩО РОБИТИ
Управління стає важким.	Перегрів підсилювача керма. Несправність електричного допоміжного двигуна. Несправність системи допомоги в керуванні.	Їдьте обережно на зниженій швидкості, урахувавши рівень сили, який слід прикласти до керма, щоб повернути колеса. Зверніться за кваліфікованою допомогою до офіційного представника торгової марки

Електричне обладнання	МОЖЛИВІ ПРИЧИНИ	ЩО РОБИТИ
Вібрації.	Погано накачані, збалансовані або пошкоджені шини.	Перевірте тиск в шинах. Якщо причина полягає не в цьому, зверніться до офіційного представника торгової марки.
Не функціонує склоочисувач.	Щітки склоочисувачів прилипли до скла.	Відліпіть щітки перед тим, як використовувати склоочисувачі.

ФУНКЦІОНАЛЬНІ ЗБОЇ

Електричне обладнання	МОЖЛИВІ ПРИЧИНИ	ЩО РОБИТИ
	Запобігач склоочисника перегорів.	Зверніться за кваліфікованою допомогою до офіційного представника торгової марки
	Перегорів запобігач заднього склоочисника (склоочисник працює в переривчастому режимі або не працює зовсім).	Замініть плавкий запобіжник самостійно або зверніться до фахівця ➔ 354.
	Несправність двигуна.	Зверніться за кваліфікованою допомогою до офіційного представника торгової марки
Неможливо вимкнути склоочищувач.	Несправне електричне керування.	Зверніться за кваліфікованою допомогою до офіційного представника торгової марки
Підвищена частота миготіння освітлювального обладнання.	Несправна лампа.	Зверніться за кваліфікованою допомогою до офіційного представника торгової марки
Повторювачі поворотів не функціонують.	З однієї сторони:	Зверніться за кваліфікованою допомогою до офіційного представника торгової марки
	З двох сторін:	
	– перегорів запобіжник;	Замініть плавкий запобіжник самостійно або зверніться до фахівця ➔ 354.
	– Несправна мережа електроживлення або кнопка вимикач світла фар.	Треба замінити: зверніться за кваліфікованою допомогою до офіційного представника торгової марки.

ФУНКЦІОНАЛЬНІ ЗБОЇ

Електричне обладнання		МОЖЛИВІ ПРИЧИНИ	ЩО РОБИТИ
Фари не горять.	Одна фара:	– Несправна лампа;	Зверніться за кваліфікованою допомогою до офіційного представника торгової марки
		– від'єднався провід або погано закріплено роз'єм;	Зверніться за кваліфікованою допомогою до офіційного представника торгової марки
		– запобіжник згорів.	Замініть плавкий запобіжник самостійно або зверніться до фахівця ➔ 354 .
	Дві фари:	Пошкоджено два запобіжники.	Замініть плавкі запобіжники ➔ 354 самостійно або зверніться до фахівця.
Фари не згасають.		Несправне електричне керування.	Зверніться за кваліфікованою допомогою до офіційного представника торгової марки
Сліди конденсату в передніх або задніх фарах.		Наявність слідів конденсату є природним явищем, пов'язаним зі зміною температури та вологості. В цьому випадку конденсат поступово зникне після ввімкнення фар.	

ФУНКЦІОНАЛЬНІ ЗБОЇ

Після зупинки	МОЖЛИВІ ПРИЧИНИ	ЩО РОБИТИ
<p>Перемикач кондиціонера й вентилятора залишається ввімкненим після вимкнення запалювання або під час заряджання автомобіля.</p>	<p>Це не обов'язково свідчить про несправність: компресор кондиціонера та вентилятор системи вентиляції вмикається для регулювання температури системи, коли зовнішня температура є низькою.</p>	
	<p>Перемикач компресора кондиціонера та вентилятора залишається ввімкненим протягом понад 30 хвилин після вимкнення запалювання.</p>	<p>Зверніться за кваліфікованою допомогою до офіційного представника торгової марки</p>
<p>Програмоване кондиціювання повітря не працює.</p>	<p>Не виконано одну з умов експлуатації (не заряджено тягову акумуляторну батарею тощо).</p>	<p>➔ 307</p>
<p>Функції кондиціювання й обігріву салону вимикаються без допомоги користувача, навіть якщо акумуляторна батарея достатньо заряджена.</p>	<p>Це не обов'язково свідчить про несправність. За замовчуванням система вимикається для забезпечення автономної роботи батареї або оптимізації перезарядження.</p>	<p>Щоби перейти в режим подовженої роботи акумулятора в салоні, натисніть кнопку запуску без натискання педалі гальма. За кілька хвилин кондиціювання повітря все одно вимкнеться.</p> <p>У будь-який момент систему кондиювання повітря можна повторно ввімкнути за допомогою відповідних перемикачів ➔ 303.</p>
	<p>Несправність мережі електроживлення.</p>	<p>Зверніться за кваліфікованою допомогою до офіційного представника торгової марки</p>

ІНФОРМАЦІЯ ПРО ТРАНСПОРТНИЙ ЗАСІБ

Ідентифікаційні таблички автомобіля

Ідентифікаційні таблички автомобіля

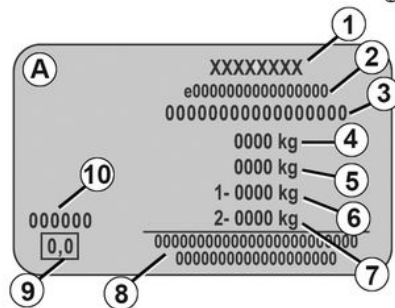
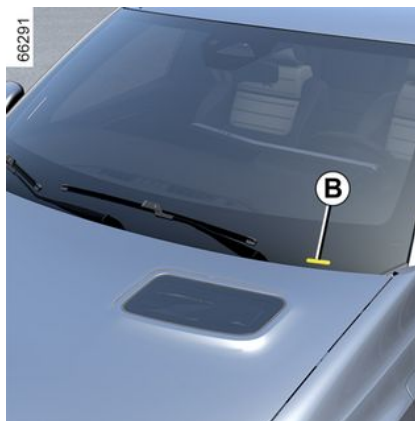
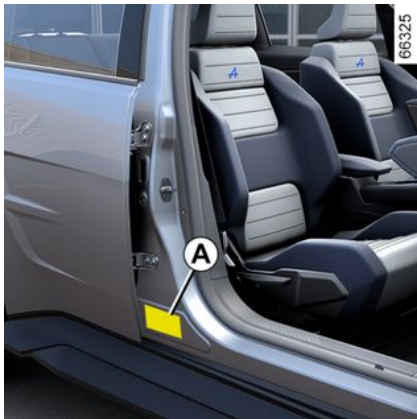

Номер, зазначений на знаку виробника повинен зазначатись у всіх Ваших листах або замовленнях.

Наявність і розміщення табличок з інформацією залежить від автомобіля.

Ідентифікаційна табличка А

1. Назва виробника.
2. Номер загальної концепції або номер сертифікації.
3. Ідентифікаційний номер.

В. Залежно від автомобіля, ця інформація може бути повторена на маркуванні.

4. ММАС (максимально дозволена маса навантаження).
5. МТР (Загальна рухома маса, що дорівнює навантаженості автомобіля з причепом).
6. ММТА (загальна максимальна дозволена маса), передня вісь.
7. ММТА задня вісь.
8. Поле призначено для зазначення інформації партнерів або додаткової інформації.
9. Не використовується.
10. Артикул лакофарбового покриття (код кольору).

ІНФОРМАЦІЯ ПРО ТРАНСПОРТНИЙ ЗАСІБ

Технічна інформація для аварійних служб

Технічна інформація для аварійних служб

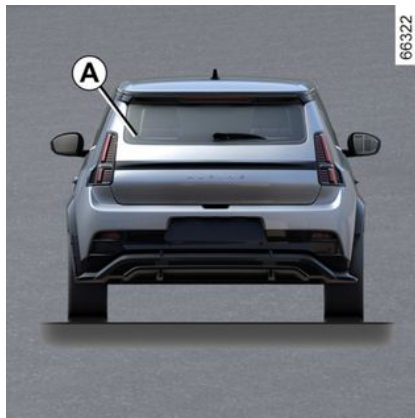

QR Code на етикетці **A** дає змогу працівникам аварійної служби за допомогою планшета або смартфона негайно отримати доступ до технічної інформації, корисної для роботи з автомобілем у випадку аварії.

Переконайтеся, що етикетка **A** завжди присутня й добре видима на вітровому, а також на задньому склі.

Будь-які зміни або пошкодження етикетки перешкоджають доступу до інформації.

ІНФОРМАЦІЯ ПРО ТРАНСПОРТНИЙ ЗАСІБ

Ідентифікація двигуна, технічні характеристики двигуна

ІНФОРМАЦІЯ ПРО ТРАНСПОРТНИЙ ЗАСІБ

Ідентифікація двигуна

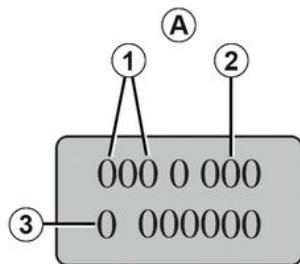

62527

Технічні характеристики двигуна

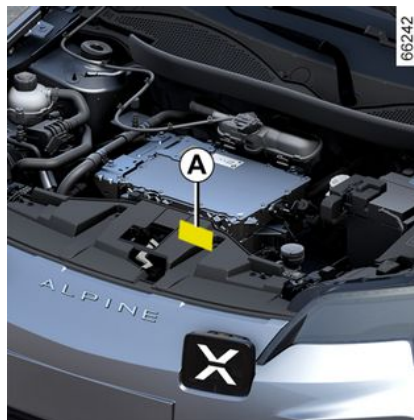

7

Позначення, вказані на табличці, прикріпленій до двигуна, або на етикетці **A**, необхідно зазначити у всіх Ваших листах або замовленнях.

(місце розташування відрізняється залежно від установки двигуна)

1. Тип двигуна.
2. Індекс двигуна.
3. Серійний номер двигуна.

ІНФОРМАЦІЯ ПРО ТРАНСПОРТНИЙ ЗАСІБ

Інформація про підйом

66305



Ваш автомобіль оснащений чотирма спеціальними точками підйому **1**, розташованими під автомобілем.



Для вашої безпеки ми рекомендуємо звернутися до офіційного представника торгової марки для заміни коліс. **Небезпека пошкодження автомобіля і, зокрема, електричної тягової батареї у разі неправильного розташування підйомного обладнання.**

Точки підйому сумісні з використанням домкрата, оснащеного плоскою пластиною і діаметром від **80 мм** до **140 мм**.

Використовуваний домкрат повинен відповідати чинним стандартам і правилам країни. Вантажопідйомність домкрата повинна бути більшою, ніж максимально допустима вага автомобіля на відповідній осі ➔ **365**.

Домкрат призначений лише для підйому автомобіля з метою заміни коліс. Це необхідно виконати:

- із увімкненим стоянковим гальмом,
- з порожнім автомобілем,
- на рівній, неслизькій і твердій поверхні.

Перш ніж підняти автомобіль, пластина домкрата повинна бути правильно розташована відносно точки підйому **1**.



Щоб уникнути ризику тілесних ушкоджень або пошкодження автомобіля, задійте домкрат, доки колесо, яке треба замінити, буде на відстані максимально три см від ґрунту.

Ризик завдання тілесних ушкоджень Ризик пошкодження автомобіля.



З міркувань безпеки точки підйому автомобіля повинні використовуватися тільки для заміни коліс. У жодному разі їх не можна використовувати:

- для проведення ремонту;
- для доступу до нижньої частини автомобіля.

Ризик завдання тілесних ушкоджень Ризик пошкодження автомобіля.

ІНФОРМАЦІЯ ПРО ТРАНСПОРТНИЙ ЗАСІБ

Розміри (в метрах)

Діаграма розмірів

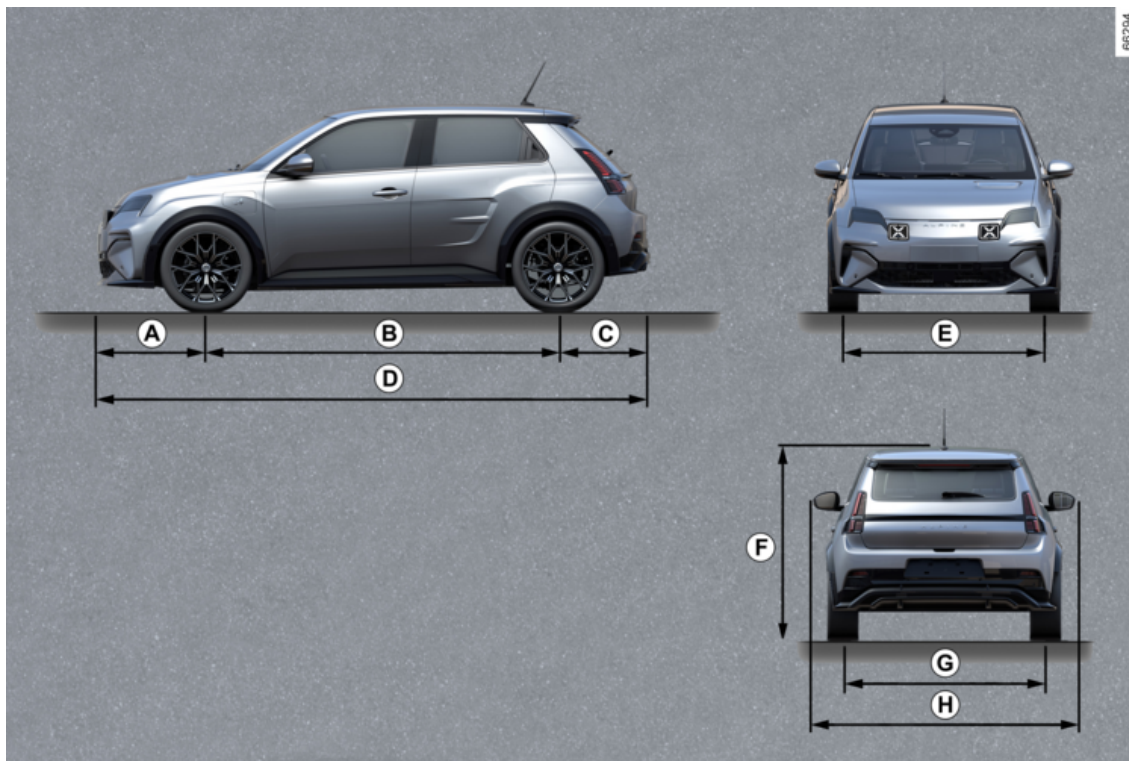

ІНФОРМАЦІЯ ПРО ТРАНСПОРТНИЙ ЗАСІБ

Таблиця розмірів

	Довжина
A	0,789
B	2,534
C	0,674
D	3,997
E	1,575
F	1,512 у незавантаженому стані
G	1,570
H	1,823 2,020 із розкладеними дзеркалами заднього виду 1,830 зі складеними дзеркалами заднього виду

ІНФОРМАЦІЯ ПРО ТРАНСПОРТНИЙ ЗАСІБ

МАСИ (в кг)

Таблиця ваги

Маси зазначено для автомобіля в базовій комплектації без додаткового обладнання: воно відрізняється залежно від комплектації автомобіля. Зверніться за консультацією до офіційного представника торгової марки.

Максимально дозволена маса з навантаженням (МДМН) (ММАС) Максимально дозволена маса навантаження (ММТА) Загальна рухома маса (ЗРМ) (MTR)	Маси, зазначені на ідентифікаційній табличці → 365
Маса причепа, обладнаного гальмами*	розраховується наступним чином: MTR - ММАС
Маса причепа, не обладнаного гальмами*	500 кг
Допустиме навантаження на точку зчеплення*	63 кг
Допустиме навантаження на кришу	Забороняється

* Маса буксированого вантажу (буксування трейлера, човна ...)

Буксування заборонено, якщо відношення MTR - ММАС дорівнює нулю або якщо MTR дорівнює нулю (або в разі відсутності інформації) на ідентифікаційній табличці.

– Важливо дотримуватися обмежень, щодо буксування, встановлених місцевим законодавством та правилами дорожнього руху. Для будь-якого регулювання зчепки звертайтеся за кваліфікованою допомогою до офіційного представника торгової марки.

– В разі буксування автомобіля **максимальна загальна рухома маса (автомобіль + причеп) не має бути перевищена**. Проте допускається:

– перевищення ММТА на задню вісь до 15%;

– перевищення ММАС до 10% або 100 кг (при досягненні будь-якого із цих двох обмежень).

У всіх випадках максимальна швидкість автомобіля із причепом не має перевищувати 100 км/год, а тиск повітря в шинах потрібно збільшити на 0,2 бар (3 PSI).

ЗАПАСНІ ЧАСТИНИ І РЕМОНТНІ РОБОТИ

Оригінальні запасні частини були розроблені згідно з суворими технічними вимогами та пройшли тестування. Враховуючи це, їх якість щонайменше дорівнює якості деталей, які встановлюються на нові автомобілі.

Використовуючи виключно оригінальні запасні частини, Ви безперечно можете зберегти ефективність і технічні характеристики Вашого автомобіля. Крім цього, якість ремонтних робіт, які виконуються станціями технічного обслуговування мережі торгової марки із використанням оригінальних запасних частин, гарантується на умовах, зазначених на звороті заповнення на виконання відповідних ремонтних робіт.

ІНСТРУКЦІЇ ДО ОБСЛУГОВУВАННЯ

VIN:

Дата:	Км (милі):	N° фактури:	Коментарії/додаткова інформація
Тип обслуговування: Планове технічне обслуговування <input type="checkbox"/> <input type="checkbox"/>	Місце печатки		
Антикорозійний контроль: ОК <input type="checkbox"/> Ні ОК* <input type="checkbox"/>			
Дата:	Км (милі):	N° фактури:	Коментарії/додаткова інформація
Тип обслуговування: Планове технічне обслуговування <input type="checkbox"/> <input type="checkbox"/>	Місце печатки		
Антикорозійний контроль: ОК <input type="checkbox"/> Ні ОК* <input type="checkbox"/>			
Дата:	Км (милі):	N° фактури:	Коментарії/додаткова інформація
Тип обслуговування: Планове технічне обслуговування <input type="checkbox"/> <input type="checkbox"/>	Місце печатки		
Антикорозійний контроль: ОК <input type="checkbox"/> Ні ОК* <input type="checkbox"/>			

* Дивіться відповідну сторінку

7

ІНСТРУКЦІЇ ДО ОБСЛУГОВУВАННЯ

VIN:

Дата:	Км (милі):	N° фактури:	Коментарії/додаткова інформація
Тип обслуговування: Планове технічне обслуговування <input type="checkbox"/> <input type="checkbox"/>	Місце печатки		
Антикорозійний контроль: ОК <input type="checkbox"/> Ні ОК* <input type="checkbox"/>			
Дата:	Км (милі):	N° фактури:	Коментарії/додаткова інформація
Тип обслуговування: Планове технічне обслуговування <input type="checkbox"/> <input type="checkbox"/>	Місце печатки		
Антикорозійний контроль: ОК <input type="checkbox"/> Ні ОК* <input type="checkbox"/>			
Дата:	Км (милі):	N° фактури:	Коментарії/додаткова інформація
Тип обслуговування: Планове технічне обслуговування <input type="checkbox"/> <input type="checkbox"/>	Місце печатки		
Антикорозійний контроль: ОК <input type="checkbox"/> Ні ОК* <input type="checkbox"/>			

* Дивіться відповідну сторінку

ІНСТРУКЦІЇ ДО ОБСЛУГОВУВАННЯ

VIN:

Дата:	Км (милі):	N° фактури:	Коментарії/додаткова інформація
Тип обслуговування: Планове технічне обслуговування <input type="checkbox"/> <input type="checkbox"/>	Місце печатки		
Антикорозійний контроль: ОК <input type="checkbox"/> Ні ОК* <input type="checkbox"/>			
Дата:	Км (милі):	N° фактури:	Коментарії/додаткова інформація
Тип обслуговування: Планове технічне обслуговування <input type="checkbox"/> <input type="checkbox"/>	Місце печатки		
Антикорозійний контроль: ОК <input type="checkbox"/> Ні ОК* <input type="checkbox"/>			
Дата:	Км (милі):	N° фактури:	Коментарії/додаткова інформація
Тип обслуговування: Планове технічне обслуговування <input type="checkbox"/> <input type="checkbox"/>	Місце печатки		
Антикорозійний контроль: ОК <input type="checkbox"/> Ні ОК* <input type="checkbox"/>			

* Дивіться відповідну сторінку

7

ІНСТРУКЦІЇ ДО ОБСЛУГОВУВАННЯ

VIN:

Дата:	Км (милі):	N° фактури:	Коментарії/додаткова інформація
Тип обслуговування: Планове технічне обслуговування <input type="checkbox"/> <input type="checkbox"/>	Місце печатки		
Антикорозійний контроль: ОК <input type="checkbox"/> Ні ОК* <input type="checkbox"/>			
Дата:	Км (милі):	N° фактури:	Коментарії/додаткова інформація
Тип обслуговування: Планове технічне обслуговування <input type="checkbox"/> <input type="checkbox"/>	Місце печатки		
Антикорозійний контроль: ОК <input type="checkbox"/> Ні ОК* <input type="checkbox"/>			
Дата:	Км (милі):	N° фактури:	Коментарії/додаткова інформація
Тип обслуговування: Планове технічне обслуговування <input type="checkbox"/> <input type="checkbox"/>	Місце печатки		
Антикорозійний контроль: ОК <input type="checkbox"/> Ні ОК* <input type="checkbox"/>			

* Дивіться відповідну сторінку

ІНСТРУКЦІЇ ДО ОБСЛУГОВУВАННЯ

VIN:

Дата:	Км (милі):	N° фактури:	Коментарії/додаткова інформація
Тип обслуговування: Планове технічне обслуговування <input type="checkbox"/> <input type="checkbox"/>	Місце печатки		
Антикорозійний контроль: ОК <input type="checkbox"/> Ні ОК* <input type="checkbox"/>			
Дата:	Км (милі):	N° фактури:	Коментарії/додаткова інформація
Тип обслуговування: Планове технічне обслуговування <input type="checkbox"/> <input type="checkbox"/>	Місце печатки		
Антикорозійний контроль: ОК <input type="checkbox"/> Ні ОК* <input type="checkbox"/>			
Дата:	Км (милі):	N° фактури:	Коментарії/додаткова інформація
Тип обслуговування: Планове технічне обслуговування <input type="checkbox"/> <input type="checkbox"/>	Місце печатки		
Антикорозійний контроль: ОК <input type="checkbox"/> Ні ОК* <input type="checkbox"/>			

* Дивіться відповідну сторінку

7

ІНСТРУКЦІЇ ДО ОБСЛУГОВУВАННЯ

VIN:

Дата:	Км (милі):	N° фактури:	Коментарії/додаткова інформація
Тип обслуговування: Планове технічне обслуговування <input type="checkbox"/> <input type="checkbox"/>	Місце печатки		
Антикорозійний контроль: ОК <input type="checkbox"/> Ні ОК* <input type="checkbox"/>			
Дата:	Км (милі):	N° фактури:	Коментарії/додаткова інформація
Тип обслуговування: Планове технічне обслуговування <input type="checkbox"/> <input type="checkbox"/>	Місце печатки		
Антикорозійний контроль: ОК <input type="checkbox"/> Ні ОК* <input type="checkbox"/>			
Дата:	Км (милі):	N° фактури:	Коментарії/додаткова інформація
Тип обслуговування: Планове технічне обслуговування <input type="checkbox"/> <input type="checkbox"/>	Місце печатки		
Антикорозійний контроль: ОК <input type="checkbox"/> Ні ОК* <input type="checkbox"/>			

* Дивіться відповідну сторінку

АНТИКОРОЗІЙНИЙ КОНТРОЛЬ

У разі якщо продовження гарантії зумовлено ремонтом, інформація приведена нижче.

VIN:

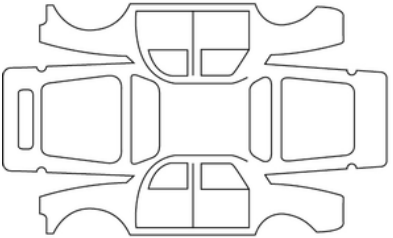
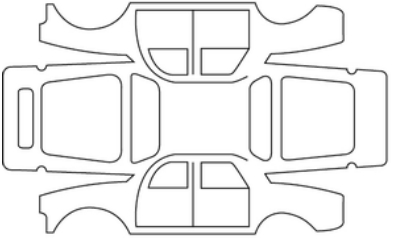
Дата ремонту:		Місце печатки
Потрібно виконати антикорозійну обробку:		
Дата ремонту:		Місце печатки
Ремонт, що необхідно виконати:		

7

АНТИКОРОЗІЙНИЙ КОНТРОЛЬ

У разі якщо продовження гарантії зумовлено ремонтом, інформація приведена нижче.

VIN:

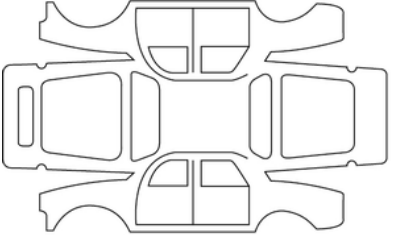
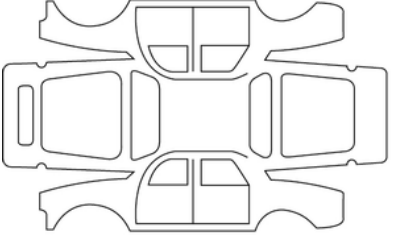
Дата ремонту:		Місце печатки
Потрібно виконати антикорозійну обробку:		
Дата ремонту:		Місце печатки
Ремонт, що необхідно виконати:		

АНТИКОРОЗІЙНИЙ КОНТРОЛЬ

У разі якщо продовження гарантії зумовлено ремонтом, інформація приведена нижче.

VIN:

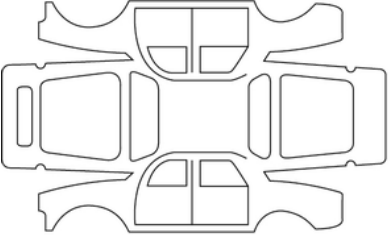
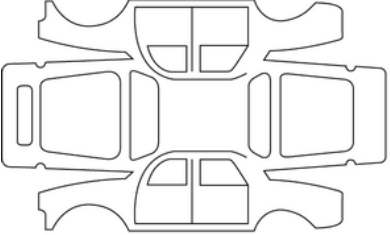
Дата ремонту:		Місце печатки
Потрібно виконати антикорозійну обробку:		
Дата ремонту:		Місце печатки
Ремонт, що необхідно виконати:		

7

АНТИКОРОЗІЙНИЙ КОНТРОЛЬ

У разі якщо продовження гарантії зумовлено ремонтом, інформація приведена нижче.

VIN:

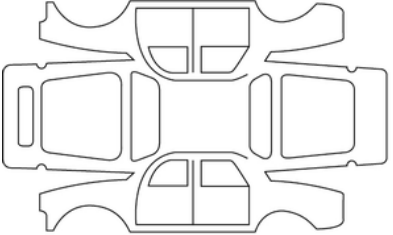
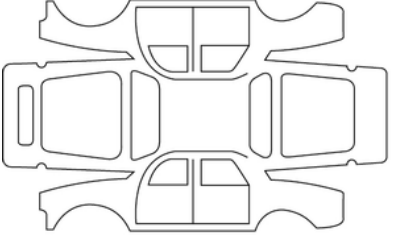
Дата ремонту:		Місце печатки
Потрібно виконати антикорозійну обробку:		
Дата ремонту:		Місце печатки
Ремонт, що необхідно виконати:		

АНТИКОРОЗІЙНИЙ КОНТРОЛЬ

У разі якщо продовження гарантії зумовлено ремонтом, інформація приведена нижче.

VIN:

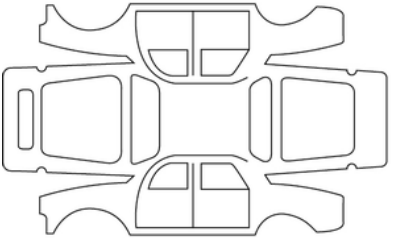
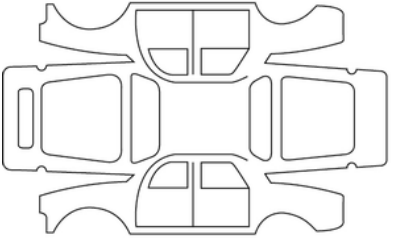
Дата ремонту:		Місце печатки
Потрібно виконати антикорозійну обробку:		
Дата ремонту:		Місце печатки
Ремонт, що необхідно виконати:		

7

АНТИКОРОЗІЙНИЙ КОНТРОЛЬ

У разі якщо продовження гарантії зумовлено ремонтом, інформація приведена нижче.

VIN:

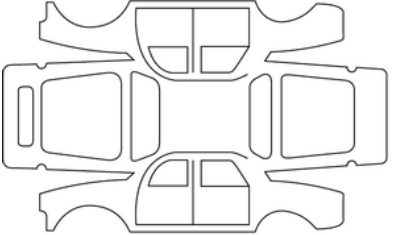
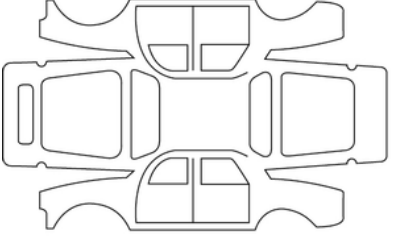
Дата ремонту:		Місце печатки
Потрібно виконати антикорозійну обробку:		
Дата ремонту:		Місце печатки
Ремонт, що необхідно виконати:		

АНТИКОРОЗІЙНИЙ КОНТРОЛЬ

У разі якщо продовження гарантії зумовлено ремонтом, інформація приведена нижче.

VIN:

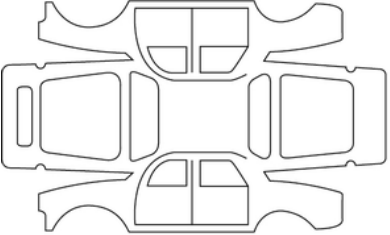
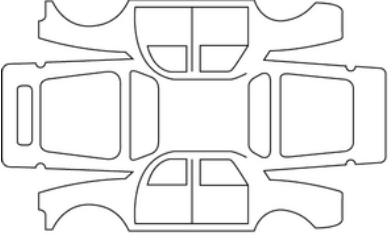
Дата ремонту:		Місце печатки
Потрібно виконати антикорозійну обробку:		
Дата ремонту:		Місце печатки
Ремонт, що необхідно виконати:		

7

АЛФАВІТНИЙ ПОКАЖЧИК

Символів

"Карта в режимі "вільні руки": використання, [57](#)
<UD-sous-titre>Годинник</UD-sous-titre>, [138](#), [138](#)

А

Active driver assist, [236](#)
Airbag, [93](#)
Airbag : активація подушки безпеки переднього пасажира, [118](#)
Airbag : деактивація подушки безпеки переднього пасажира, [118](#)
Airbags : безпечне перевезення дітей, [118](#)

Е

ЕСО водіння, [182](#)

А

Автоматичне блокування дверей під час руху, [74](#)
Автоматичне стоянкове гальмо, [175](#)
Акумулятор:, [330](#)

Б

Багажник, [74](#)
Безпека пасажирів: передній пасажир airbag, [118](#)
Безпечне перевезення дітей:, [96](#), [96](#)
Безпечний вихід пасажирів, [292](#)
Блокування / розблокування дверей, [71](#)
Блокування дверей, [57](#), [74](#)
Бокове захисне обладнання, [93](#), [93](#)

Бортовий комп'ютер, [126](#)
Буксирування: допомога при аварії, [347](#)

В

Вентиляційні отвори, [300](#)
Виявлення дорожніх знаків, [231](#)
Відкривання дверей, [69](#), [74](#)
Внутрішнє оздоблення: технічне обслуговування, [335](#)
Внутрішнє освітлення: заміна ламп, [350](#)
Внутрішнє освітлювання, [315](#)
Внутрішній тиск шин, [340](#)
встановлення дитячого крісла, [103](#)

Д

Двері, [69](#), [74](#)
Двері/двері багажного відділення, [57](#), [74](#)
Дзеркала заднього виду, [147](#)
Дисплей, [133](#), [133](#)
Дитяче крісло, [96](#)
Дитячі крісла, [96](#), [103](#)
Діти, [96](#)
Додаткове зовнішнє освітлення, [154](#)
Додаткове обладнання переднього ремня безпеки, [87](#)
Додаткове обладнання ременів безпеки: боковий захист, [93](#)
Додаткові пристосування для кріплення, [358](#)
ДОДАТКОВІ ПРИСТРОЇ ДО ЗАДНЬОГО РЕМЕНЯ БЕЗПЕКИ, [92](#)
Допомога при екстреному гальмуванні, [222](#)

АЛФАВІТНИЙ ПОКАЖЧИК

Допомога при екстремому гальмуванні під час руху заднім ходом, [250](#)

Доступ до автомобіля, [57](#)

Доступ до моторного відсіку, [325](#)

Е

Екологія, [181](#)

Екстрена ситуація: екстрений виклик, [295](#)

Елементи, що відкриваються, [57](#), [69](#)

Енергоспоживання, [133](#), [133](#)

З

Задні місця, [80](#)

Закривання і відкривання багажного відділення, [57](#)

Закривання і відкривання даху, [57](#)

Закривання і відкривання дверей, [57](#)

Закриття дверей, [69](#), [74](#)

Заміна щіток передніх склоочищувачів, [352](#)

Запасні частини та ремонтні компоненти, [373](#)

Запобігання з'їзду з аварійної смуги, [206](#)

Запобігання з'їзду зі смуги, [198](#)

Запобіжники, [354](#)

Запуск двигуна, [163](#)

Зарядний кабель, [46](#)

Засіб пасивної безпеки на додаток до ременів безпеки, [93](#)

Значення маси автомобіля, [372](#)

Зовнішнє освітлення і сигналізація, [149](#)

Зупинка двигуна, [163](#)

Зчіпний пристрій, [323](#)

I

Ідентифікаційні таблички автомобіля, [365](#)

Ідентифікація двигуна, [367](#)

Індикатори на панелі приладів, [133](#)

Інструменти, [346](#)

К

Камера заднього ходу, [280](#)

Капот, [325](#)

Карта: аварійний ключ, [55](#)

Карта: блокування/розблокування відкривних елементів, [55](#)

Карта: вільні руки, [55](#), [57](#)

Карта: двигун не запускається в режимі "вільні руки", [55](#)

Карта RENAULT: використання, [57](#)

Карта в режимі "вільні руки": батарейка, [62](#)

Кермо: регулювання положення, [145](#)

Керування елементами, що відкриваються/дверями, [57](#)

Керування перемиканням швидкостей, [170](#)

Комплект для накачування шин, [342](#)

Кондиціонування повітря, [307](#)

Кондиціонування повітря: інформація і поради щодо використання, [309](#)

Контрольно-вимірювальні прилади, [133](#)

Крісло для перевезення дітей, [96](#)

Кузов автомобіля (технічне обслуговування), [333](#)

АЛФАВІТНИЙ ПОКАЖЧИК

Л

Лампи зовнішнього освітлення, [349](#)

М

Меню індивідуалізації установок автомобіля, [137](#)

Меню конфігурації, [137](#)

Місце водія, [121](#)

Можливості індивідуального налаштування автомобіля, [137](#)

Мультимедійне обладнання, [312](#)

Н

Налаштування, [137](#)

Налаштування: меню конфігурації, [137](#)

Налаштування параметрів автомобіля, [137](#)

Несправності у функціонуванні: елементи живлення карти, [55](#)

О

Освітлення: заміна ламп, [349](#)

Освітлення: регулювання, [154](#)

Охолоджувальна рідина, [327](#)

П

Парктроніка, [274](#)

Паркування за допомогою функції "вільні руки", [283](#)

Перевезення дітей, [96](#)

Передні місця, [77](#)

Передні сидіння: регулювання, [78](#), [82](#)

Передні фари: регулювання, [154](#)

Підголовники, [80](#)

Підголовники задніх сидінь, [80](#)

Підголовники передніх сидінь, [77](#)

Подушка безпеки: airbag, [93](#)

Положення при керуванні: налаштування, [82](#)

Попередження: вихід із режиму паркування, [289](#)

Попередження водія про наближення до зон підвищеної пильності, [229](#)

Попередження про безпечну дистанцію, [218](#)

Поради щодо керування автомобілем, [182](#)

Приладова панель, [133](#)

Програмування зарядження, [46](#)

Р

Регулювання переднього сидіння, [78](#)

Регулювання світла фар, [154](#), [154](#)

Регулювання світла фар по висоті, [154](#)

Ремені безпеки, [82](#), [93](#)

Рівні: [325](#), [328](#)

Рівні: охолоджувальна рідина, [327](#)

Розблокування дверей, [74](#)

Розетка для додаткового устаткування, [317](#)

Розміри автомобіля, [370](#)

С

Світлові сигнали, [154](#)

Світлові та звукові попереджувальні сигнали, [156](#)

АЛФАВІТНИЙ ПОКАЖЧИК

Система дитячого крісла, [96](#)
Система контролю тиску повітря в шинах, [186](#)
Система обігріву, [300](#)
Система обігріву та кондиціонування, [300](#)
Склоомивач вітрового скла, [157](#), [161](#)
Склоочисник, [157](#), [157](#), [161](#)
Склоочисник/омивач, [157](#), [161](#)
Склопідйомники, [314](#)
Сліпі зони: попередження, [213](#)
Стоянкове гальмо, [175](#)

Т

Температура: зовнішнє повітря, [138](#)
Технічне обслуговування: кузов автомобіля, [333](#)
Технічне обслуговування: обшивка салону, [335](#)
Технічне обслуговування: фільтри, [328](#)
Технічні характеристики двигуна, [367](#)

У

Усунення несправностей: буксирування автомобіля, [347](#)

Ф

Функціональні збої, [74](#), [360](#)

Ц

Централізоване блокування дверей, [74](#)
Цифровий ключ, [65](#)

Ш

швидкість обмежувача., [253](#)
Шини, [338](#), [338](#)
Шухлядки/обладнання: салон, [318](#)

Щ

Щітки склоочисників: заміна, [352](#)



SOCIÉTÉ DES AUTOMOBILES ALPINE, SA par actions simplifiée à associé unique
AVENUE DE BREAUDE, 76200 DIEPPE - SIRET 662 750 074 / SITE INTERNET : alpinecars.com

NU 1491-2 – 77 11 417 785 - 10/2024 - Edition ukrainienne



7711417785