

A290

ALPINE

Välkommen in i din elbil

Denna instruktionsbok innehåller nödvändig information:

- lära känna din bil så att du på bästa sätt kan utnyttja alla dess möjligheter.
- försäkra dig om att den bibehåller sin höga tillförlitlighet genom att du följer de föreskrivna serviceoch skötse-
lanvisningarna.
- själv och utan större tidsförlust kunna avhjälpa sådana driftstörningar som inte behöver åtgärdas på verkstad.

Om du ägnar lite tid åt att läsa denna instruktionsbok kommer du att få del av viktig information och tekniska nyheter. Det finns många trevliga, praktiska och nyttiga tillbehör, som du kan extrautrusta din bil med. Om du fortfarande har frågor kan teknikerna i märkeskontaktnätet ge ytterligare information.

För vägledning, se följande symboler:



och som visas i bilen – innebär att du ska läsa igenom instruktionsboken för att få detaljerad information om bilen och/eller dess utrustning.

→ i instruktionsboken står för ett hopp till en sida.



i instruktionsboken anger en risk, fara eller säkerhetsanvisning.

Beskrivningen av de modeller som omnämns i denna handbok baseras på de tekniska specifikationer som gällde när handboken skrevs. **Handboken omfattar all utrustning (både standard och tillval) som finns tillgänglig för dessa modeller, men om dessa är monterade eller inte beror på bilmodellen, de alternativ som har valts och landet där bilen såldes.**

Det här dokumentet kan även innehålla information om utrustning som kommer att lanseras senare under modellåret.

Tabellerna i instruktionsboken är avsedda som exempel.

Lycka till med din nya bil!

Översatt från franska. Kopiering eller översättning, även delvis, är förbjuden utan föregående skriftligt godkännande från biltillverkaren.

INNEHÅLL

Välkommen in i din elbil.....	4	Start/stopp av motorn.....	153
Exteriört	4	Procedur för stillastående start	156
Kupé.....	6	Funktionen "Overtake"	158
Förarposition	8	Växelspak.....	160
Körhjälpmedel.....	10	Regenerativt bromssystem	162
Säkerheten i bilen.....	12	Parkeringsbroms	164
Identifiering av fordon - etiketter	14	Miljö.....	170
Motorrummet (löpande underhåll).....	16	Råd vid körning, ekokörning.....	171
starthjälp.....	18	Bilens livslängd: råd.....	173
Lär känna din bil.....	20	Övervakningssystem för däcktryck.....	175
Elbil.....	20	Regleringssystem och assistans vid körning.....	181
Kort	51	Ytterligare körhjälpfunktioner	186
Digital nyckel.....	59	Speed limiter	241
Dörrar och luckor	63	Stop and Go med anpassningsbar farthållare	245
På framsättesplatserna	71	Hjälpalternativ vid parkering.....	261
Platser bak	74	Nödsamtal.....	281
SÄKERHETSÅLTEN.....	76	Din komfort.....	284
Ytterligare säkerhetsanordningar	81	KÖRLÄGE.....	284
Barnsäkerhet.....	90	Ventilationsmunstycken, värme och klimatanläggning	286
Barnsären	96	Multimediautrustning.....	297
Barnsäkerhet: Avaktivering, aktivering passagerairbag fram	109	Utrustning i kupén.....	299
Förarplats	112	Fack, förvaring i kupén	303
Färd dator.....	118	Transport av föremål	306
Kontroll och varningsindikeringar	131	Underhåll.....	309
Styrning.....	135	Åtkomst till motorn, nivåer	309
Bakre vy.....	137	Batteri:.....	314
Belysning och signaler	139	Rengöring	316
Ljud- och ljussignaler	146	Praktiska råd.....	320
Torkare.....	147	Däck	320
Körning.....	153	starthjälp.....	329

INNEHÅLL

Strålkastare: Byte av lampor.....	331
Torkarblad: byte.....	334
Säkringar.....	336
Installation och användning av tillbehör.....	340
Funktionsstörning	342
Tekniska specifikationer.....	347
Information om bilen	347
ORIGINALUTRUSTNING OCH RESERVDELAR.....	355
Underhållsschema	356
Rostskyddskontroll	362

EXTERIÖRT

1

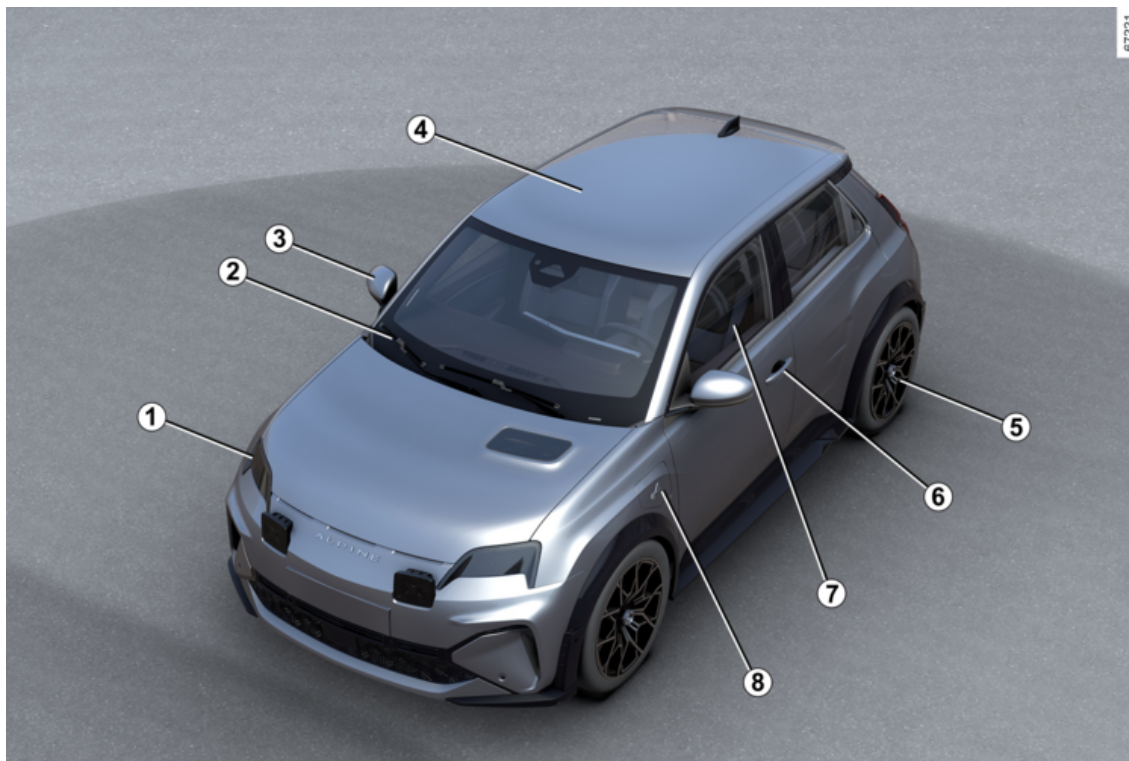

4 - Välkommen in i din elbil

EXTERIÖRT

1. Belysning: funktion → 139

Belysning: byte → 331

2. Vindrute- och bakruterorkare

→ 147

Borttagning av imma → 289

3. Backspeglar → 137

4. Karossunderhåll → 316

5. Däck → 320

6. → 51 → 59-kort

låsning och upplåsning av dörrar

och luckor → 65

7. Elfönsterhiss → 299

8. Last → 28

KUPÉ

1

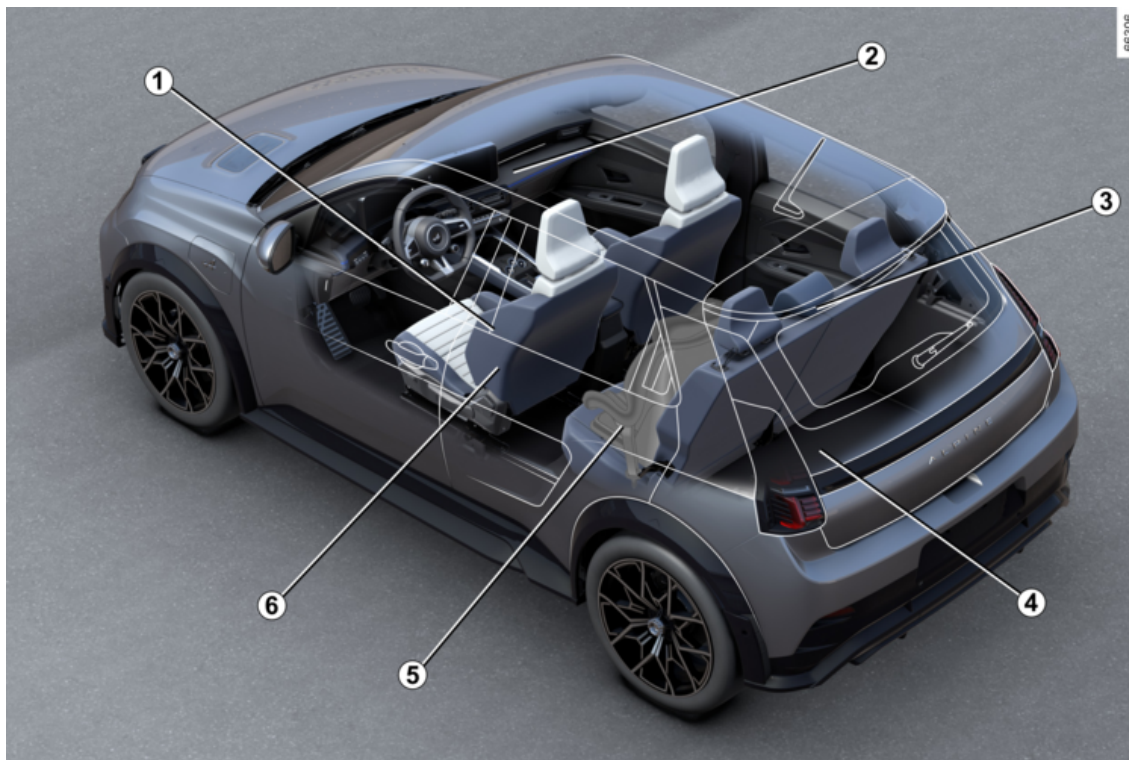

6 - Välkommen in i din elbil

KUPÉ

1. Inställning av körställning → 76
2. Fack/Förvaring i kupén → 303
3. Nackskydd bak → 74
Baksäte → 75
4. Transport av föremål → 306
5. Barnsäkerhet → 90
6. Nackskydd fram → 71
Framstolar → 71

FÖRARPOSITION

1

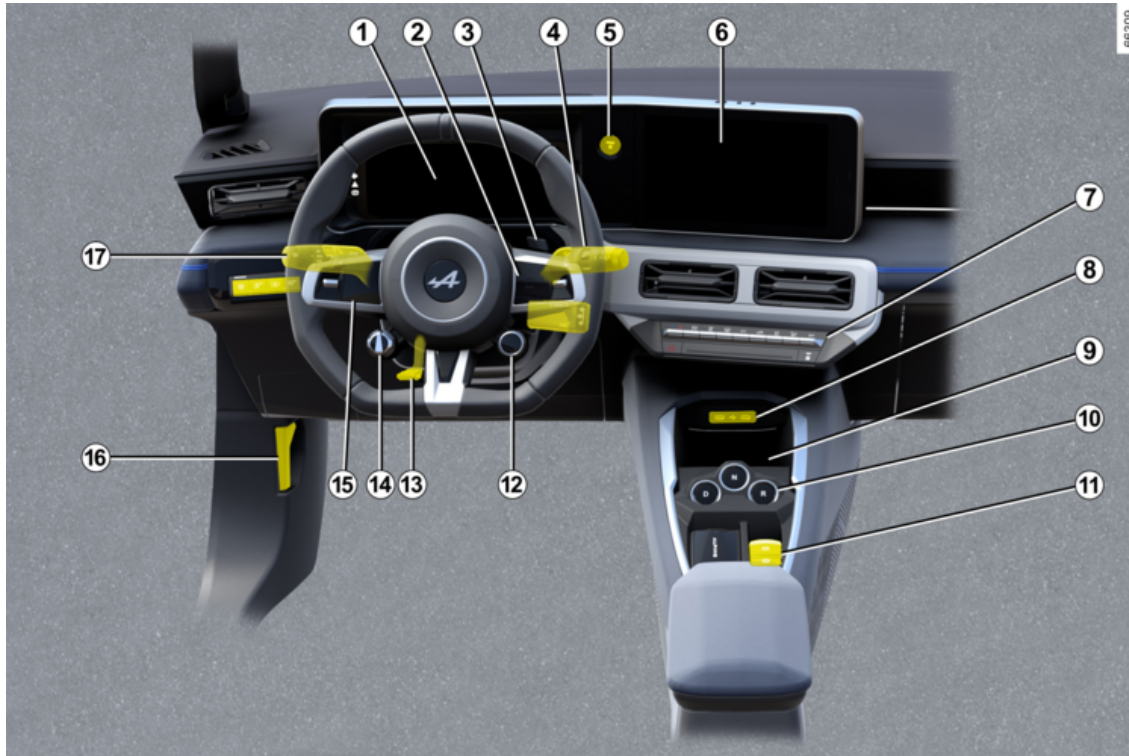

8 - Välkommen in i din elbil

FÖRARPOSITION

1. Instrumentpanel → 131
2. Reglage för färddator → 118
3. Omkörningsreglage (OV) → 156
→ 158
4. Reglage för vindrutetorkare/
spolare → 147
5. Start-/stoppknapp för motor
→ 153
6. Multidisplay → 297
6. Uppvärmda säten → 71/upp-
värmad ratt → 135
7. Värme/klimatanläggning → 289
8. USB-C-portar i mittkonsolen
→ 302
9. Förvaringsfack i mittkonsol/in-
duktionsladdningsområde → 303
10. Växelspak → 160
11. Automatisk parkeringsbroms
→ 164
12. Reglage för KÖRLÄGE → 284
13. Ratt: inställning → 135
14. Reglage för generativ broms-
ning → 162
15. Fartbegränsare → 241
Stopp och kör med anpassnings-
bar farthållare → 245
16. Upplåsning av motorhuven
→ 309

17. Ytterbelysning → 139

KÖRHJÄLPMEDEL

1

62354



KÖRHJÄLPMEDEL

- Regleringssystem och assistans vid körning → **181**
- Min säkerhet → **186**
- Förebyggande av körfältsavvikelse → **187**
- Förebyggande av körfältsavvikelse vid nödsituationer → **194**
- Aktiv panikbromsning → **210**
- Aktiv panikinbromsning vid backning → **238**
- Varning för döda vinkeln → **201**
- Varning vid utkörning från parkering → **275**
- Övervakningssystem för däcktryck → **175**
- Avståndsvarning → **206**
- Varning för att påkalla förarens uppmärksamhet → **217**
- Fartbegränsare → **241**
- Stopp och kör med anpassningsbar farthållare → **245**
- Trafikskyltsavkänning → **219**
- Park Assist → **261**
- Backningskamera → **267**
- Handsfree-parkering → **270**
- Säker utkörning → **278**
- Varning vid utkörning från parkering → **275**

SÄKERHETEN I BILEN

1

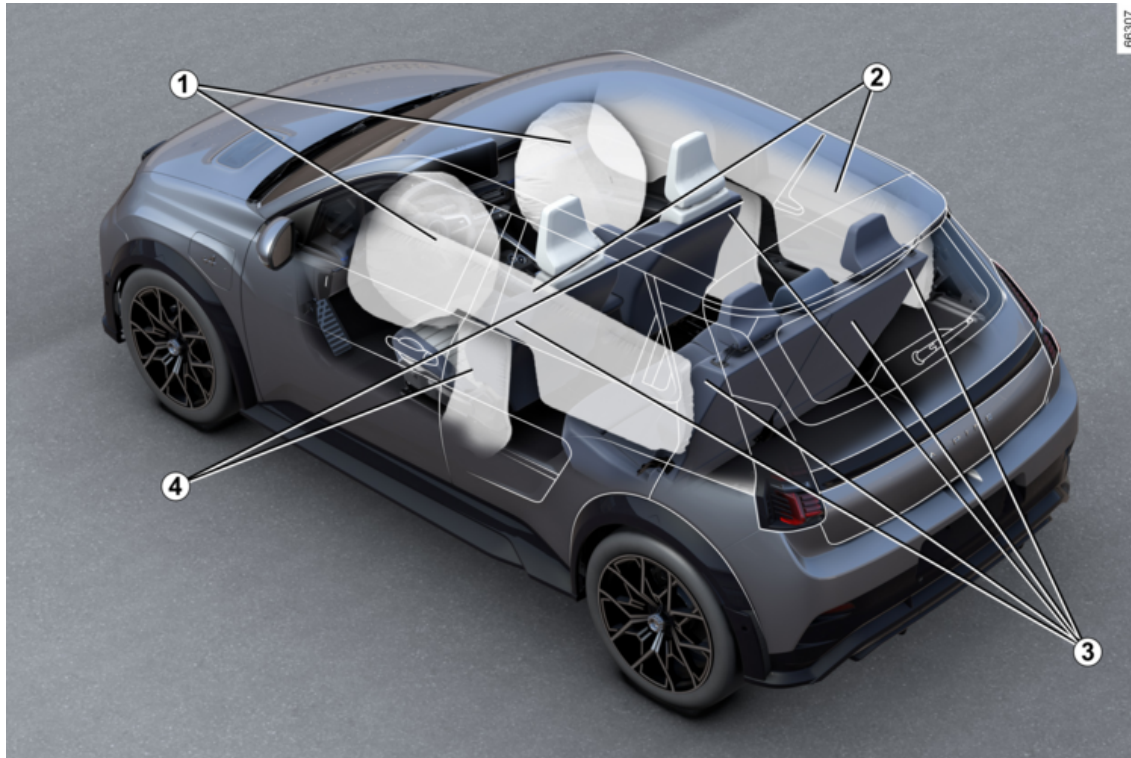

SÄKERHETEN I BILEN

1. Airbags Fram → 82

Inaktivering av främre passagerare airbag → 90

2. Airbags -gardiner → 87

3. Bilbälten → 76

4. Airbags Ytterplatser → 87

IDENTIFIERING AV FORDON - ETIKETTER

1



IDENTIFIERING AV FORDON - ETIKETTER

1. Teknisk information för räddningstjänst → **348**
2. Påminnelse om bilens identifieringsnummer → **347**
3. Däcktrycksdekaler → **322**
4. identifiering av motor → **349**
5. Tillverkarskylt → **347**

MOTORRUMMET (LÖPANDE UNDERHÅLL)

1

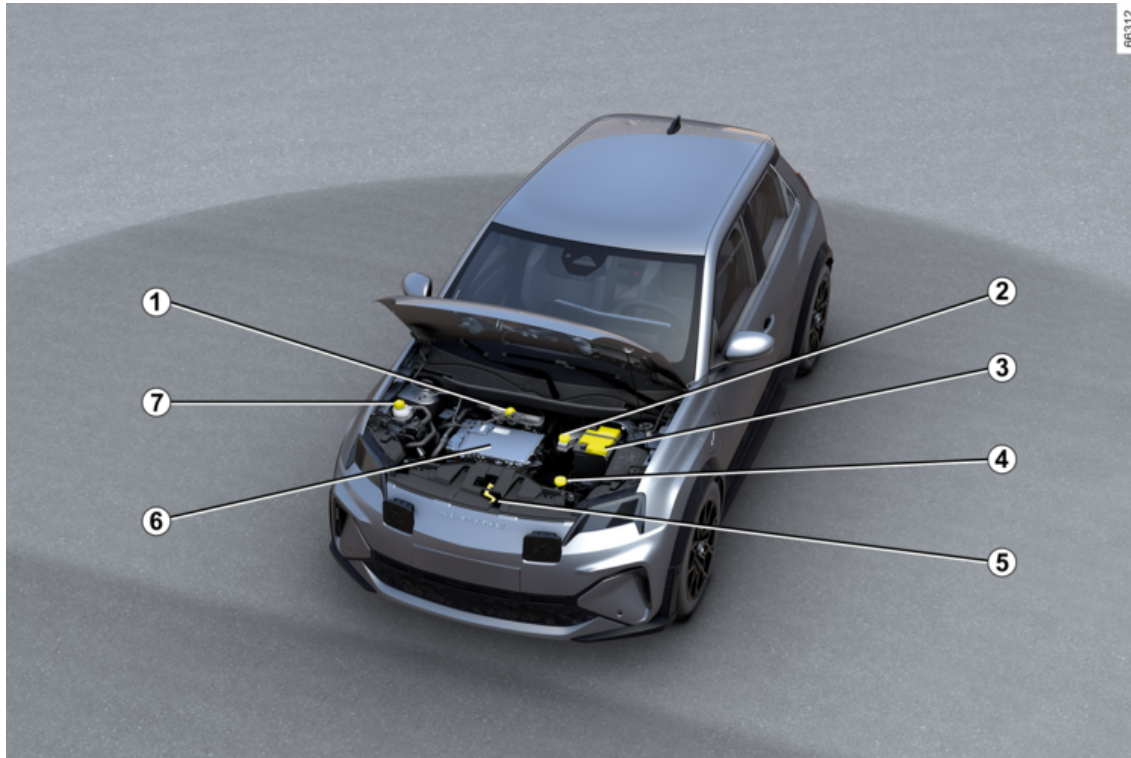

MOTORRUMMET (LÖPANDE UNDERHÅLL)

1. Batteri och motorkylvätska → 311
2. Bromsvätska → 312
3. 12 V batteri → 314
4. Spolarvätska → 313
5. Öppning av motorhuv → 309
6. Elkretsen "400 volt" → 20
7. Kylvätska i kupén → 311

STARTHJÄLP

1

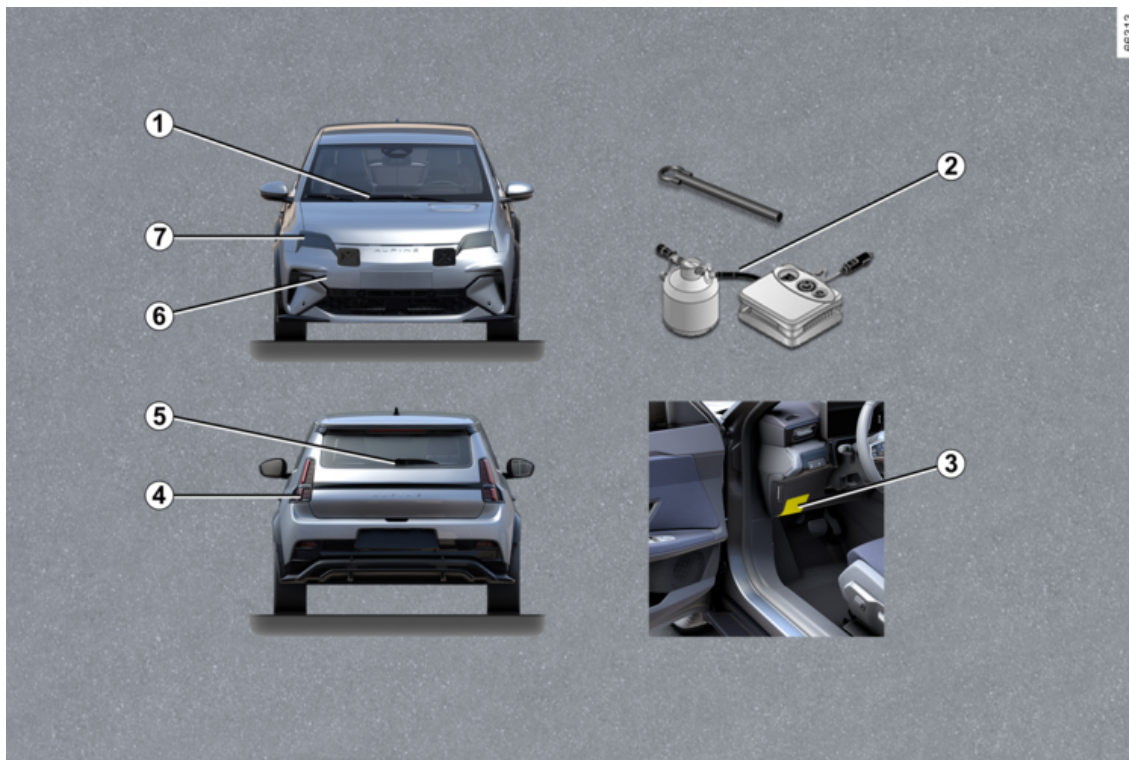

STARTHJÄLP

1. Byte av vindrutetorkarblad
➔ **334**

2. Punktering ➔ **324**
Verktyg ➔ **327**

3. Säkringar ➔ **336**

4. Byte av glödlampor bak ➔ **331**

5. Byte av bakrutetorkarbladet
➔ **334**

6. Bogseringspunkt fram ➔ **329**

7. Byte av glödlampor till strålkas-
tarna ➔ **331**

ELBIL

presentation

2

Elbilen har specifika egenskaper men fungerar på ett liknande sätt som en bil med värmemotor.

Den huvudsakliga skillnaden på elbilen är den exklusiva användningen av elektrisk energi istället för bränsle för bilar med värmemotor.

Vi rekommenderar därför att du noggrant läser igenom bruksanvisningen som beskriver elbilen.

ELBIL

Kopplingschema över elbil

2



ELBIL

- 1 400 V-fordonsbatteri
- 2 Elektriskt laddningsuttag
- 3 Elmotor
- 4 Orangefärgad elkabel
- 5 Sekundärt 12 V batteri

Tillhörande tjänster

2

presentation

Din elbil har anslutna tjänster som gör det möjligt att få information om eller att styra:

- bilens laddningsstatus med varning för låg batterinivå
- programmering av laddningen av fordonsbatteriet beroende på vissa föreslagna val
- återstående körsträcka.
- ...

Du kan komma åt dessa tjänster med hjälp av:

- externa digitala enheter (mobiltelefoner, surfplattor osv.)
- bilens multimediaskärm.

Ytterligare information finns i multimediasystemets bruksanvisning eller kontakta en märkesrepresentant.



Du kan abonnera på en ansluten tjänst eller förlänga den när som helst genom att kontakta en märkesrepresentant.

Batterier

Elbilen har två typer av batterier:

- ett 400 V-fordonsbatteri
- ett sekundärt 12 V-batteri.

400 V-fordonsbatteri

Detta batteri lagrar den energi som behövs för att elbilens motor ska fungera riktigt. Som för alla batterier laddas det ur under användningen och ska därför regelbundet laddas.

Det är inte nödvändigt att vänta tills fordonsbatteriet står på reserv för att ladda det.

Laddningstiden varierar beroende på vilken typ av väggmonterad anslutningslåda eller offentligt uttag som du ska ansluta till.

Bilens räckvidd beror på fordonsbatteriets laddning och även på körstilen → 173.

Bilens klimatanläggning används för att kyla drivbatteriet.

För att bevara livslängden på ditt drivbatteri bör du låta kontrollera ditt luftkonditioneringssystem av en kvalificerad fackman. Särskilt om du märker av en försämrad funktion.

Sekundärt 12 V batteri

Det andra batteriet i bilen är ett sekundärt 12 V-batteri: det ger den

energi som krävs för att driva bilens utrustning (lampor, vindrutetorkare, bromsassistans osv.).



Symbolen  visar om de elektriska komponenterna i bilen kan utgöra en säkerhetsrisk.

ELBIL

400 V elkrets



400 V elkretsen känns igen på det orangefärgade kablaget **6** och komponenterna med symbolen



Elbilens drivsystem använder en spänning på ungefär 400 V.

Systemet kan vara varmt under och efter att färdningen stängts av. Respektera etiketterna med varningssymbolerna som finns på bilen.

Alla slags arbeten eller modifieringar på 400 V-elsystemet (komponenter, kablar, kontakter eller fordonsbatteri) är absolut förbjudna på grund av riskerna för din säkerhet. Kontakta din återförsäljare.

Risk för allvarliga brännskador eller elchocker som kan leda till döden.

Körning

Som för en bil med automatväxellåda, ska du vänja dig vid att inte använda vänster fot och inte bromsa med den.

När du släpper gaspedalen eller trycker på bromspedalen under körning genererar motorn elektricitet under hastighetsminskning-

en, och denna energi används för att ladda batteriet → 171.

Dåligt väder, vägen är översvämmad:



Var försiktig om du måste köra på en översvämmad väg. Vattennivån får inte överskrida fälgens nedre kant.



Motorbromsen ersätts inte på något vis bromspedalen.



Hinder för körning

På förarsidan är det viktigt att golvmattan som är anpassade till bilen sitter fast i sina fästen. Kontrollera därför regelbundet fastsättning. Lägg aldrig flera mattor på varandra.

Risk för klämning av fötterna

Buller

Elbilarna är väldigt tystgående. Du och övriga trafikanter kanske inte är vana vid detta ännu. Det är

ELBIL

svårt att höra bilen även när den är i rörelse.

Eftersom motorn är tystgående hör du ljud endast om du är van att höra dem (aerodynamiskt, pneumatiskt ljud osv.).

Varje gång tändningen slås av kommer fläkten att stängas av efter cirka tio sekunder.

Ljudsignal för fotgängare

Ljudsignalen gör att andra trafikanter, i synnerhet fotgängare och cyklister, förvarnas om din närvaro.

Ljudsignalen för fotgängare aktiveras automatiskt när motorn startas. Ljudet hörs när bilens hastighet är mellan cirka 1 och 30 km/h.

För ytterligare information om ljudsignalen för fotgängare, se multimedialinstruktionerna.

Vid fel på ljudsignalen för fotgängare visas varningslampan  på instrumentpanelen tillsammans med meddelandet "Fel utvändigt varningsljud".

Frågor, kontakta din återförsäljare.



Din elbil är tystgående. Innan du lämnar den ska du stänga av motorn med foten på

bromspedalen.

RISKER FÖR ALLVARLIGA SKADOR

Viktiga rekommendationer



Läs noggrant igenom instruktionerna. Om dessa instruktioner inte följs kan det medföra **risk för brand, allvarliga skador eller elchocker som kan leda till döden.**

Vid en olycka eller krock

Vid en olycka eller om bilen stöter emot en trafikdelare, en hög trottoarkant eller dylikt kan elsyste- met eller fordonsbatteriet skadas.

Låt din återförsäljare kontrollera bilen.

Vidrör aldrig 400 V komponenterna eller de orangea kablarna som kan kommas åt och syns inifrån eller uti- från bilen.

Vid en större skada på bilens drivbatteri kan det uppstå läckor:

- Vidrör aldrig vätskor som kommer från drivbatteriet;
- Vid kontakt måste du genast spola med mycket vatten och omedelbart kontakta läkare.

Låt snarast kontrollera laddluckan och/eller ladduttaget hos din återförsäljare om de har utsatts för slag eller skador, även mindre sådana.

Vid brand

Se till att alla lämnar bilen vid brand. Kontakta räddningstjänsten och uppge att det handlar om en elbil.

Använd endast brandsläckningsmedel av typ ABC, eller BC som är kompatibla med bränder på elsystem. An- vänd inte vatten eller andra brandsläckningsmedel.

Vid skador på elkretsen, kontakta din återförsäljare.

För all slags bogsering → 329.

Tvättning av bilen

Tvätta aldrig motorrummet, ladduttaget eller drivbatteriet med en högtryckstvätt.

Risk för skada på elkretsen.

Tvätta aldrig bilen under laddningen. Tvätta aldrig laddkabeln medan bilen laddas. Tvätta aldrig laddkabeln och laddkabelns kontakt när kabeln inte är ansluten, för att förhindra korrosion på laddningskontakten.

Risk för elchocker som kan leda till döden.

ELBIL

Laddning

2

Kopplingsschema

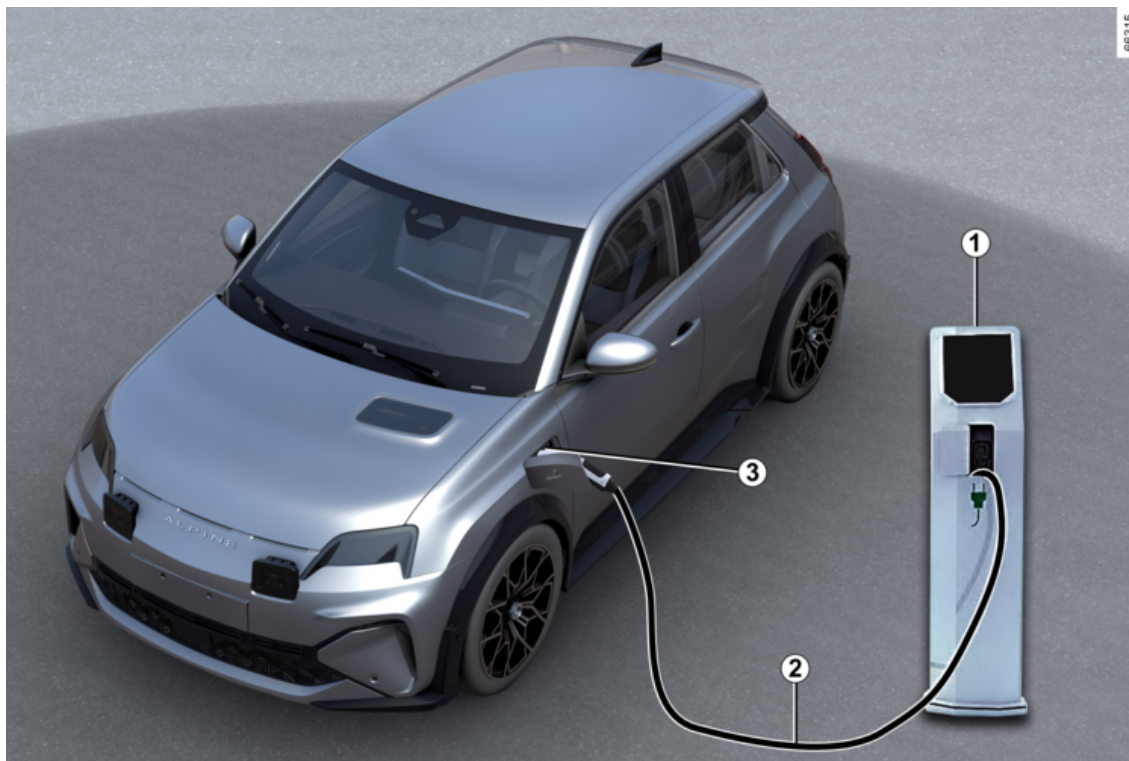

ELBIL

1 Specifik väggmonterad enhet eller laddningsuttag

2 Laddkabel

3 Elektriskt laddningsuttag



För frågor angående utrustning som krävs för laddningen, vänd dig till en märkesrepresentant.



Viktiga anvisningar för laddning av bilen

Läs noggrant igenom instruktionerna. Om dessa instruktioner inte följs kan det medföra **risk för brand, allvarliga skador eller elchocker som kan leda till döden.**

Laddning

Utför inga ingrepp på bilen under pågående laddning (tvätt, arbeten i motorrummet mm.).

Om det finns vatten, tecken på korrosion eller främmande föremål i laddkabelns kontakt eller i bilens ladduttag, ska du inte ladda bilen. Risk för brand.

Försök inte att vidröra fasta elnätets kontakt, bilens laddkontakt och bilens ladduttag eller att föra in föremål i det.

Koppla aldrig in laddningskabeln via en förlängningssladd, en adapter eller en fast kontakt med flera anslutningar.

Det är förbjudet att använda en generator.

Ta inte isär eller ändra i bilens ladduttag eller laddkabeln. Risk för brand.

Gör inga ändringar eller ingrepp på den elektriska installationen under laddningen.

Låt snarast kontrollera laddningsluckan eller ladduttaget hos din återförsäljare om de har utsatts för slag eller skador, även mindre sådana.

Var rädd om kabeln: Trampa inte på den, lägg den inte i vatten, dra inte i den och se till att den inte utsatts för klämning.

Kontrollera regelbundet att laddningskabeln är i gott skick.

Om det uppstår skador på laddningskabeln (korrosion, brunering, skärmärken osv.), enheten eller bilens elektriska laddningsuttag ska du inte använda dem. Kontakta din återförsäljare för byte.

Om laddningsluckans låsmekanism inte låses och/eller bilens ladduttag låses upp korrekt ska du kontakta din återförsäljare.

ELBIL

Laddkabel A

47303



Den här kabeln är specifik för din bil och är utformad för att anslutas till det fast elnätet eller offentligt uttag för att möjliggöra laddning av drivbatteriet.

Laddkabel B

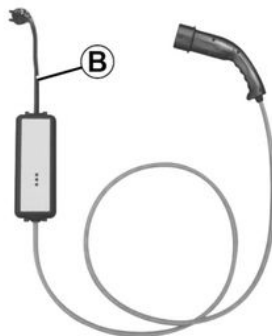

35906

Denna kabel kan användas för:

- ett uttag som endast används för bilen (14 A-/16 A-laddning), vid normal användning
- underhållsladdning i ett hushållsuttag (laddning på 8 A), till exempel då du inte är hemma

I samtliga fall måste uttag monteras enligt anvisningarna som medföljer laddningskabeln **B**.

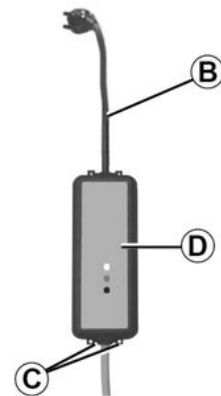



34577

Läs alltid bruksanvisningen för laddningskabel **B** **noggrant**.

i Låt aldrig enheten hänga i kabeln. Använd krokarna **C** för att hänga den.

ELBIL

 Avbryt omedelbart laddningen om ett fel uppstår på laddningskabeln under laddningen (en röd varningslampa tänds på enheten **D**). Se laddkabelns instruktionsbok.

 Det rekommenderas att först och främst använda en laddningskabel som möjliggör standardladdning av fordonsbatteriet.

 Se till att laddkabeln är bortkopplad innan du rengör den.
Rengör kabeln med en trasa lätt fuktad med vatten.
Vid rengöring, se till att trasan inte kommer i kontakt med kabelns kontakter (laddningsstift) för att undvika risk för korrosion.

 Laddningskablarna finns i bilens bagagerum → 68.

Viktiga rekommendationer

2



Viktiga anvisningar för laddning av bilen

Läs noggrant igenom instruktionerna. Om dessa instruktioner inte följs kan det medföra **risk för brand, allvarliga skador eller elchocker som kan leda till döden.**

Val av laddkabel

De medföljande standard laddningskablarna har utformats speciellt för denna bil. De är utformade för att skydda mot elstötar som kan leda till brand eller livshotande skador.

Använd inte laddkablar från andra bilar eftersom de inte är anpassade.

Det är strängt förbjudet att använda en laddkabel som inte är godkänd av tillverkaren. Om du inte följer dessa anvisningar finns det risk för brand eller elstötar som kan leda till livshotande skador. Kontakta din återförsäljare om du vill ha hjälp med val av laddkabel som passar till din bil.

Använda laddningskabeln *B*

Läs noggrant igenom instruktionsboken som medföljer laddkabeln för information om försiktighetsåtgärder gällande produkten och de tekniska specifikationer som krävs på det fasta elnätet och dess uttag.

Installationsprincip

Vägguttag

Se till att en fackman installerar en väggmonterad specifik anslutningslåda.

Vid hushållsladdning

Låt en behörig elektriker kontrollera att alla uttag som du ansluter laddkabeln till överensstämmer med gällande nationella standarder och regler och att de överensstämmer med specifikationerna som beskrivs i informationen om "Strömförsörjningssystem".

Strömförsörjningssystem

Använd endast laddstationer som överensstämmer med standarden IEC 61851-1 och anslutningspunkter som skyddas av:

- en restströmsanordning på 30 mA av typ A, specifik för uttaget som används
- en överströmsskyddsanordning
- skydd mot överspänningar som beror på blixtnedslag i utsatta områden (IEC 62305-4)

ELBIL

- en jordanslutning som uppfyller standarderna i det aktuella landet.

ELBIL

Laddningstyper som överensstämmer med europeiska standarder

Växelström (AC)

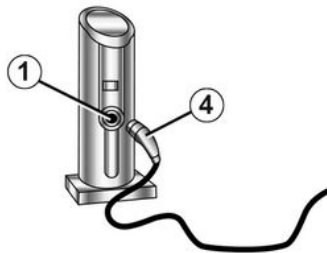

62364

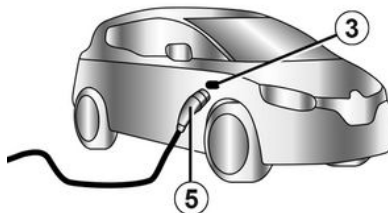
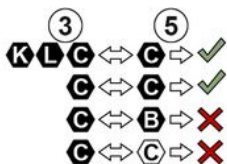





Om informationen visas på bilens laddningslucka följer du instruktionerna nedan.

Innan du ansluter en laddningskabel ska du kontrollera att:

- färgen och en av bokstäverna för ingången **1** motsvarar färgen och en av bokstäverna i slutet **4** av kabeln
- färgen och en av bokstäverna för ingången **3** motsvarar färgen och en av bokstäverna i slutet **5** av kabeln.

ELBIL

Etiketter

Laddningstyp	Växelström (AC)			
Anslutning	Laddstation 1 /Laddningskabel 4		Bil 3 /Laddningskabel 5	
Laddningstyper som överensstämmer med europeiska standarder (kontakta en godkänd återförsäljare för alla andra fall).				

2

ELBIL

Likström (DC)

2

62378

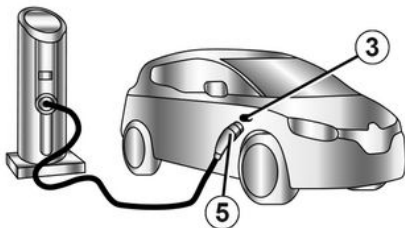
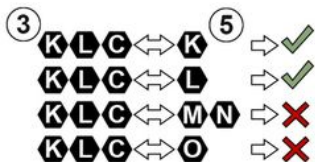





Om informationen visas på bilens laddningslucka följer du instruktionerna nedan.

Innan du ansluter en laddningskabel ska du se till att färgen och en av bokstäverna på ingångsuttaget **3** motsvarar färgen och en av bokstäverna i slutet **5** av laddningskabeln.

ELBIL

Etiketter

Laddningstyp	Likström (DC)				
Anslutning	Bil 3 /Laddningskabel 5				
Laddningstyper som överensstämmer med europeiska standarder (kontakta en godkänd återförsäljare för alla andra fall).					

2

Laddningsuttag 3

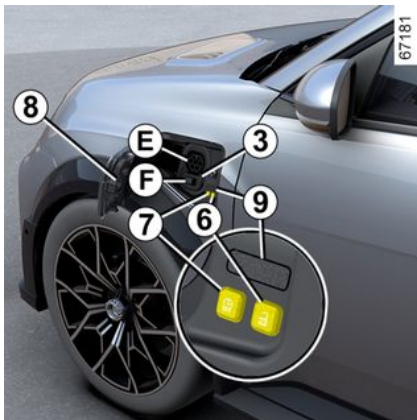

Obs! Om det snöar ska du skotta bort snön i området kring laddningsuttaget före anslutning eller frånkoppling.

Om det kommer snö i uttaget kan den hindra inkopplingen av laddningskabeln.

Bilen är utrustad med två ladduttag som sitter framtill på bilen:

- uttag **E** för laddning upp till 11 kW
- uttag **F**, beroende på utrustningsnivå, förutom uttag **E**, för snabb laddning.

Det finns även två knappar på insidan av laddningsluckan:

- knappen **6**  låser upp laddningskabeln;

- knappen **7**  startar omedelbar laddning av bilen.

Försiktighetsåtgärder

För daglig användning rekommenderar vi att du laddar bilen till 80 % för att förbättra batteriets livslängd.

Undvik att ladda och parkera bilen under extrema temperaturförhållanden (varmt eller kallt).

Under extrema förhållanden kan det ta några minuter innan laddningen startar (tiden behövs för att batteriet ska hinna svalna eller värmas upp).

Laddning av fordonsbatteriet kan bli omöjligt när bilen förblir parkerad i mer än sju dagar i temperaturer under cirka -25 °C.

Om bilen står parkerad i mer än tre månader med en laddningsnivå nära noll kan det hända att batteriet inte går att ladda.

Den tillgängliga energinivån beror på batteritemperaturen. Den kan därför variera mellan att stoppa och starta om fordonet om batteriet är kallt eller varmt.

För att ditt batteri ska hålla längre undvik att parkera bilen i mer än en månad när batteriet har hög laddningsnivå, särskilt i varmt väder.

Ladda fordonsbatteriet efter en körning och/eller i ett tempererat område. Laddningen kan i annat fall ta längre tid eller vara omöjlig.

Ladda helst bilen efter körning om laddningsnivån är låg (< 25 %) och när det är minusgrader.

Råd

- Vid höga temperaturer ska du helst parkera och ladda bilen på en skuggig/skyddad plats.
- Det går att ladda när det regnar eller snöar.
- Aktivering av luftkonditioneringen ökar laddningstiden som krävs.

Laddning av fordonsbatteriet

Bilen står stilla och tändningen är avslagen:

- Ta fram laddningskabeln **2** som finns i förvaringsfacket i bilens bagageutrymme.
- Tryck på laddningsluckan **8** för att låsa upp den. Varningslampan **9** tänds med vitt sken.

ELBIL

i Beroende på fordonet visas när laddningsluckan är öppen eller inte ordentligt stängd "Laddningslucka Öppen"-meddelandet på instrumentpanelen.

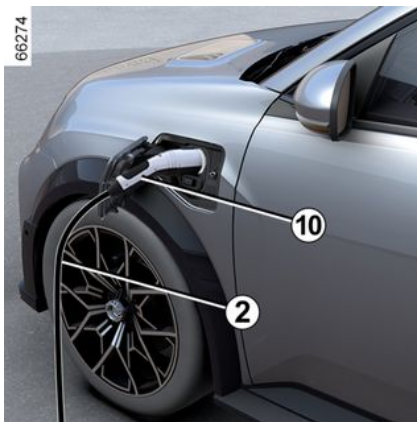

- koppla kabelns ände till strömförsörjningen
- grip tag i handtaget **10**
- anslut kabeln till bilen. Varningslampan **9** blinkar vitt.

i Använd inte laddningsluckan **8** för att hänga upp laddningskabeln **2** när du laddar bilen.

i Om du precis har godkänt en systemuppdatering via multimediasystemet kommer laddningen av fordonsbatteriet att fördröjas eller avbrytas. Vänta tills uppdateringen är klar innan du ansluter laddkabeln till bilen. Mer information om systemuppdateringar finns i multimediasystemets bruksanvisning.

- När du hör ett låsklick kontrollerar du att laddningskabeln är ordentligt ansluten. Om du vill kontrollera låsningen drar du lätt i handtaget **10**.
- Om du har programmerat en uppskjuten laddning och du vill börja ladda omedelbart, tryck på knappen **7** för att börja ladda ➔ **293**.

Laddningskabeln låses automatiskt fast i bilen. Detta gör att kabeln inte kan kopplas från.

i Vid snabbbladdning av bilen (DC) får laddningskabeln mellan bilen och laddningsuttaget inte vara längre än **30 meter**. Om du är osäker på kabelns längd ska du kontakta ägaren till laddstationen (DC).

i Det är viktigt att rulla ut laddningskabeln ordentligt för att den inte ska bli alltför varm.



Använd inte förlängningsladd, multipeluttag eller adapter. **Risk för brand.**

Under laddningen blinkar indikatorlampan **9** blått.



När laddningen startar visas följande information på instrumentpanelen:

- energinivån på batteriets indikatorlampan **12**;
- batteriets laddningsnivå;
- en uppskattning av återstående laddningstid (detta visas inte efter att batteriet har laddats till cirka 95 %)
- indikatorlampan **11** indikerar att bilen är ansluten till en strömkälla;
- Ditt fordonsområde kommer att variera beroende på laddningsnivå.

Displayen på instrumentpanelen försvinner efter några sekunder.

Den visas igen på instrumentpanelen när en dörr öppnas.

En laddning är klar, indikatorlampan **9** visas i grönt.

Det är inte nödvändigt att vänta tills reservområdet nås för att ladda bilen.



Laddningstiden för fordonsbatteriet beror på mängden kvarvarande energi och matningseffekten för laddstationen. Informationen visas på instrumentpanelen vid laddning → **125**.

Obs: under vissa förhållanden kan den faktiska laddningstiden vara längre än laddningstiden som visas på instrumentpanelen. Den beror på:

- kvaliteten på elnätet
- den inledande laddningsnivån
- yttertemperaturen är för låg;
- ...

Vid problem med laddningskabeln rekommenderar vi att du byter ut den till en kabel som är identisk med originalkabeln. Kontakta en märkesrepresentant.

Funktionsstörning

Om varningslampan **9** lyser med ett fast rött sken kontaktar du en auktoriserad återförsäljare.

ELBIL

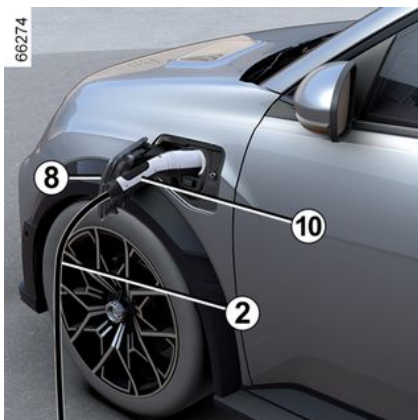

Försiktighetsåtgärder vid urkopplingen av uttaget

- Tryck på knappen **6** eller **tryck och håll in** dörrens upplåsningsknapp på kortet för att lossa bilens laddningskabel.
- grip tag i handtaget **10**

i Respektera alltid frånkopplingsfasernas ordning.

- lossa laddningskabeln **2** från bilen;
- Du måste stänga laddningsluckan **8** och trycka på den för att låsa den.

- Koppla ur kabeln **2** från strömförsörjningen **1**.
- förvara kabeln **2** i förvaringsfacket i bagageutrymmet.

Obs! Kabeln kan vara varm direkt efter en lång laddning av motorbatteriet. Använd handtagen.

i Efter en tryckning på knappen för upplåsning av laddningskabeln har du 30 sekunder på dig att koppla loss den innan den låses på nytt.

Märketikett 13

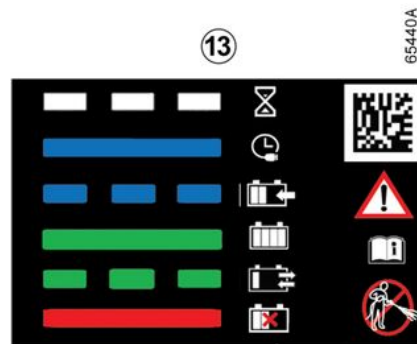
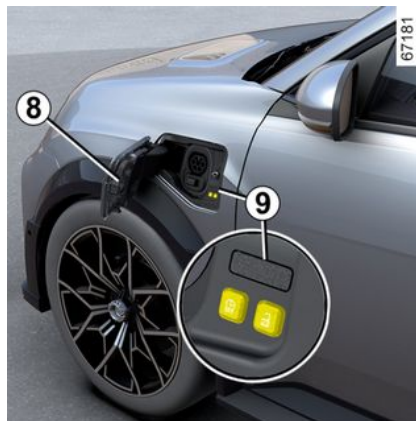

Märketiketten **13** som sitter på laddningsluckan **8** ger information om laddningen enligt statusen för indikatorlampan **9**:

- När den blinkar vitt indikerar detta att kabeln är ansluten till bilen och att systemet utför sina kontroller.
- När den lyser med fast blått sken indikerar detta att laddningsprogrammering har aktiverats.
- När den blinkar blått indikerar detta att laddning pågår.
- När den lyser med fast grönt sken indikerar detta att bilen är fulladdad.
- blinkar grönt: när Vehicle to Grid (V2G) → **45** eller Vehicle to Load (V2L) → **45** är aktiverat;

ELBIL

- När den blinkar rött indikerar detta ett driftfel.

Märketiketten **13** som sitter på höger sida påminner dig om följande instruktioner:

- Tvätta inte laddningsluckan med högtryckstvätt.
- När bilen står perkerad kan laddningsluckan och ladduttaget vara öppna.
- Under körning ska ladduttaget och laddluckan vara stängda.
- Öppna luckan när du ska ansluta laddningskabeln.
- Stäng luckan igen när kabeln har kopplats från.
- Anslut till ett vägguttag, en laddstation med växelström eller en snabbaddstation.
- Mer information om laddning finns i bilens instruktionsbok.

Programmering för laddning

Åtgärd



Låt bilen stå stilla med motorn igång och välj från världen "For-don" **3** på multimediaskrmen **1**, tryck på menyn "Elektrisk" **2** och sedan på fliken "Laddning & Klimat" för att programmera bilens laddning.

Du kan välja mellan flera laddningslägen:

- « Omedelbar laddning » ;
- « Schemalagd laddning » ;
- « V2G laddning ».

För mer information, se multimediasystemets instruktionsbok.



Av säkerhetsskäl bör du göra dessa inställningar när bilen står stilla.

När programmeringen bekräftas

tänds kontrollampen  på instrumentpanelen.

Obs! Laddningen påbörjas om motorn är avstängd, bilen är ansluten till en strömkälla och årtkomsten är auktoriserad.

ELBIL



Om du precis har godkänt en systemuppdatering via multimediasystemet kommer laddningen av fordonsbatteriet att fördröjas eller avbrytas.

Vänta tills uppdateringen är klar innan du ansluter laddkabeln till bilen.

Mer information om systemuppdateringar finns i multimediasystemets bruksanvisning.



Koppla från bilen innan du utför något arbete eller modifiering av den elektriska installationen.



För att ställa in V2G-laddning, se multimedieanvändarmanualen.

Laddning av Vehicle to Grid (V2G)

När bilen står stilla och är ansluten med bilens laddningskabel kan du med Vehicle to Grid-laddningen (V2G) omfördela energin som lagras i bilbatteriet till ditt hem och till elnätet.

Du måste ha en kompatibel tvåvägs AC-laddningsterminal och ha abonnerat på V2G-laddningstjänsten. För mer information, se multimediasystemets instruktionsbok.

Vehicle to Load (V2L)-funktion

Bilen står stilla och parkeringsbromsen är åtdragen, funktionen "Vehicle to Load" (V2L) gör att du kan ansluta elektriska enheter direkt till bilen.

Systemet ger AC-effekt (upp till 16 A/3,7 kW) med hjälp av den lagrade elenergin i bilens batteri → 20.

Med V2L-kontakten kan du ansluta och driva olika elektriska enheter med laddningsuttaget på framsidan av bilen.

Viktiga rekommendationer

2



Läs noggrant igenom instruktionerna. Om dessa instruktioner inte följs kan det medföra **risk för brand, allvarliga skador eller elchocker som kan leda till döden.**

Försiktighetsåtgärder som ska vidtas vid användning av V2L-funktionen.

Försök inte att förse ditt hem med ström eftersom det kan leda till skador och elektriska stötar.

Tvätta inte bilen och arbeta inte i motorrummet när du använder V2L-funktionen.

Använd inte V2L-funktionen:

- Om det finns vatten i V2L-kontakten eller i bilens laddningsuttag;
- Om bilens V2L-kontakt eller laddningsingång är skadad (trasig, tecken på korrosion, missfärgning etc.) ska du kontakta en märkesrepresentant för att ordna ett byte;
- Utomhus om väderförhållandena inte är gynnsamma (regn, risk för blixtnedslag etc.).

Placera inga metallföremål på V2L-kontakten.

Modifiera eller stör inte V2L-kontakten när du använder V2L-funktionen.

Anslut aldrig en adapter till V2L-kontakten.

Försiktighetsåtgärder som ska vidtas vid hantering och användning av V2L-kontakten.

Använd endast V2L-kontakten som medföljer bilen. V2L-kontakten har designats speciellt för denna bil. För din säkerhets skull rekommenderar vi att du inte använder en V2L-kontakt som inte är godkänd av tillverkaren.

För mer information om vilken V2L-kontakt som är rätt för din bil ska du kontakta en märkesrepresentant.

Placera inga föremål mot V2L-kontakten och häng inte enheter i strömkabeln från AC-utgången på V2L-kontakten. **Risk för skada.**

Ta vara på V2L-kontakten. Ta inte isär den, doppa den inte i vatten eller dra i den medan den är ansluten och låt inte något slå mot den. Kontrollera kontaktens skick före varje användning.

Försiktighetsåtgärder som ska vidtas vid användning av elektriska/elektroniska enheter.

Innan du ansluter och använder en enhet (förlängningskabel, multikontakter, etc.) ska du kontrollera försiktighetsåtgärderna för användning genom att se dess bruksanvisning.

Anslut inte:

- enheter som kräver likström, t.ex. medicinsk utrustning. Strömförsörjningen kan avbrytas beroende på bilens driftsvillkor;

ELBIL

- Enheter som förbrukar mer än 16 A;
- Enheter som inte uppfyller nationella föreskrifter och standarder;
- Skadade enheter (enheter, kablar, etc.).
- Produkter vars ursprungliga användningsrekommendationer inte är anpassade till den miljö där de kommer att användas (risker i samband med kontakt med damm och vatten).
- mer än ett multiuttag. När du använder den, anslut inte produkter som förbrukar mer än 8 A.
- En förlängningskabel som är mer än 20 m lång. Om den används ska du se till att linda upp den helt.

ELBIL

Vehicle to Load (V2L)-kontakt A

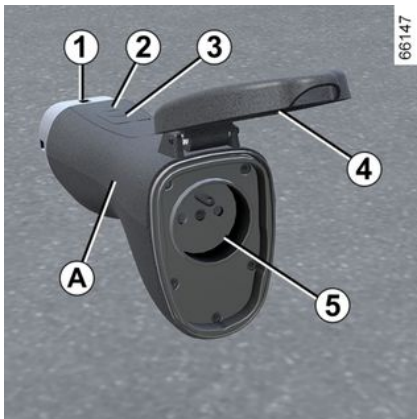

1 Laddningsuttag

2 Systemvarningslampan;

3 Start-Stopp;

4 Skyddshölje;

5 AC-utgång.

V2L-kontakten förvaras i verktygs-satsen under bagagerumsmattan.

 Innan du utför underhåll på V2L-kontakten ska du se till att kontakten är fränkopplad.

Rengör kontakten med en trasa lätt fuktad med vatten. Vid rengöring, se till att trasan inte kommer i kontakt med kontaktens ändrar (kontakter, laddningsstift) för att undvika risk för korrosion.

Åtgärd



Se till att parkeringsbromsen alltid är åtdragen när V2L-funktionen används.

 Du måste observera i vilken ordning V2L-kontakten ansluts/kopplas från.

 Innan du ansluter eller kopplar bort en enhet, se till att V2L-kontaktindikatorlampan 2 är släckt.

För att ansluta V2L-kontakten

När bilen står stilla, öppningselementen är upplåsta och tändningen avstängd:

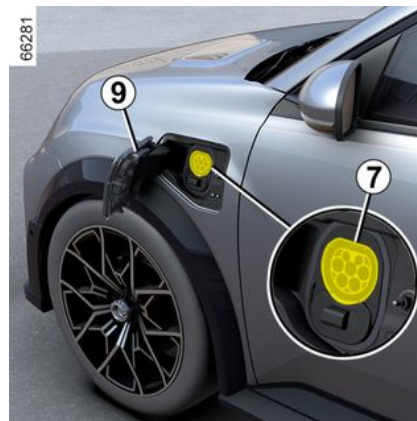

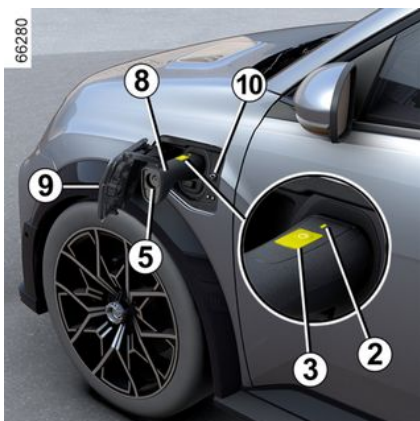

- Tryck på laddningsluckan **9** för att låsa upp den;
- håll i handtaget på kontakten **8** och anslut ändstrycket **1** till bilens laddningsuttag **7**;
- Kontrollera att V2L-kontakten är korrekt ansluten genom att dra försiktigt i handtaget **8**. Innan urladdningen påbörjas aktiveras uttagslåset. V2L-kontakten låses automatiskt fast i bilen. Detta gör det omöjligt att koppla bort kontakten från bilen;
- anslut den elektriska enheten till V2L-kontaktens AC-utgång **5**;
- tryck på V2L-kontaktens strömställare **3** i minst tre sekunder tills indikatorlampan **2** lyser grönt. V2L-funktionen är aktiverad blin-

kar indikatorlampan på laddningsuttaget **10** grönt och den elektriska enheten matas med ström.

Obs! Dra inte i handtaget **8** medan V2L-kontakten låses fast i bilen.

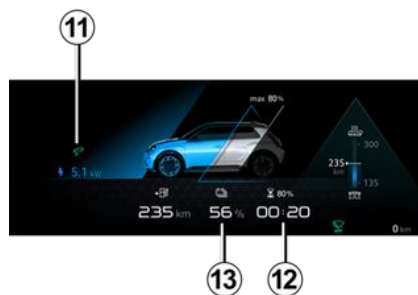

Vid användning visas följande information på instrumentpanelen:

- indikatorlampan **11** för att visa att bilen är ansluten till V2L-kontakten.
- den beräknade tiden **12** återstår innan den lägsta batteriladdningströskeln uppnås.
- batterinivå **13**.

Obs! Strömmatningen stängs automatiskt av när:

- V2L-funktionen inte används på ungefär en timme (inga elektriska enheter anslutna till AC-uttaget **5** på V2L-kontakten eller ingen strömförbrukning);
- En elektrisk enhet som överskrider den maximala strömkapaciteten är ansluten;
- dörrar och luckor har tidigare låsts, förardörren är olåst;
- Den lägsta laddningströskeln för bilbatteriet som ställts in från multimediasdisplayen har uppnåtts.

När strömmen stängs av visas ett meddelande på instrumentpanelen för att informera dig.

För att koppla från V2L-kontakten

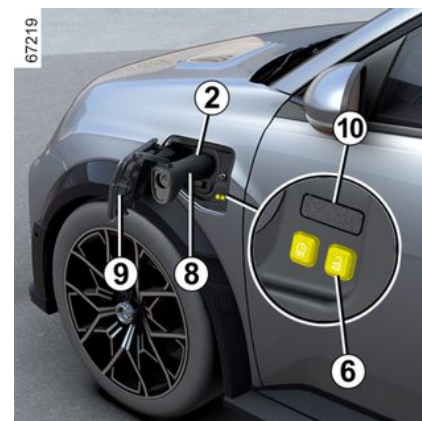

ELBIL

Med kortet på dig eller bilens dör-
rar och luckor olåsta:

2

- tryck på knappen **6**  bred-
vid laddningsuttaget för att stop-
pa urladdningen. Indikatorlam-
pan **2** slocknar, indikatorlampan
på laddningsuttaget **10** slocknar
och V2L-funktionen avaktiveras;
- V2L-kontakten låses upp auto-
matiskt i bilen. Detta gör att kon-
takten kan kopplas bort från bilen;
- koppla ur den elektriska enheten
och ta tag i handtaget **8** på V2L-
kontakten för att koppla bort den
från bilen **inom cirka 15 sekunder**.
Annars låses laddningsuttaget **7**
automatiskt igen;
- stränga laddningsluckan **9** och
trycka på den för att låsa den.
- placera V2L-kontakten i förva-
ringsområdet.



Kör inte bilen när ladd-
ningsluckan **9** är öppen.

När V2L-kontakten

kopplas bort från bilen ska du
se till att locket sätts på och
laddningsluckan **9** stängs or-
dentligt.

Inställningar



Du kan ställa in tröskelvärdet för
den lägsta laddningsnivån för bil-
batteriet från multimediaskär-
men **14**.

För mer information, se multime-
diasystemets instruktionsbok.

Funktionsstörning

I händelse av ett driftfel slocknar
indikatorlampan **2** på V2L-kontak-
ten och V2L-strömförsörjningen
(urladdning) stängs av automa-
tiskt. Meddelandet visas på instru-
mentpanelen.

**I händelse av ett internt fel på
V2L-funktionen** kommer medde-

landet "Kontrollera V2L V2L ladd-
ning omöjlig" att visas på instru-
mentpanelen: koppla bort den
elektriska enheten och koppla bort
V2L-kontakten. Frågor, kontakta
din återförsäljare.

**I händelse av ett fel på V2L-funk-
tionen från enheten som är anslu-
ten till AC-uttaget på V2L-kon-
takten**, visas meddelandet "V2L
laddning ej möjlig Fel på ansluten
enhet" på instrumentpanelen:

- koppla från den elektriska enhe-
ten och V2L-kontakten;
- Kontrollera att enheten och V2L-
kontakten inte är skadade och att
nätkontakten inte är trasig eller
korroderad.
- Se till att den elektriska enheten
inte överskrider den maximala ef-
fektkapaciteten som bilen kan le-
verera.

Om problemet kvarstår, kontakta
din återförsäljare.

KORT

Allmän information

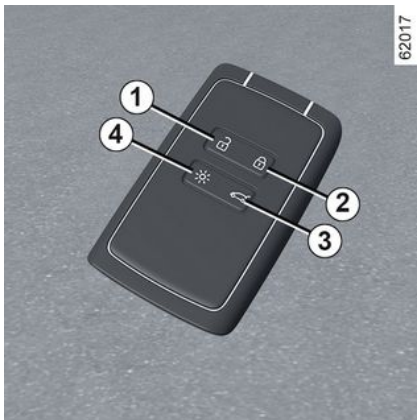

1. Upplåsning av alla dörrar.
2. Låsning av alla dörrar och luckor.
3. Låsning/upplåsning av bagagerummet.
4. Fjärrkontrollerad tändning av belysningen.

Kortet används för:

- Låsa/låsa upp dörrar och luckor (dörrar, bagagelucka)
 - upplåsning av laddningsluckan
- ➔ 20
- Tända bilens belysning med fjärrkontroll

- automatisk fjärröppning/-stängning av elfönster ➔ 65.

i Beroende på bil har du en digital nyckel som erbjuder kortets alla funktioner. Om ett kort har lämnats kvar i bilen och dörrarna har låsts med den digitala nyckeln spärras dock kortets samtliga funktioner. Mer information finns i avsnittet "Digital nyckel" ➔ 59.

Räckvidd

Se alltid till att batteriet är i gott skick, av rätt typ och korrekt monterat. Batteriets livslängd är cirka två år: Det bör bytas när meddelandet "Nyckelkort batteri svagt" visas på instrumentpanelen ➔ 51.

Kortets funktionsområde

Det varierar beroende på omgivningen: Var försiktig så att du inte låser eller låser upp bilen oavsiktligt genom att trycka på kortets knappar av misstag.

Obs! Om en dörr eller bagageluckan är öppen eller inte ordentligt stängd kommer bilen inte att lå-

sas. En ljudsignal hörs och körriktningsvisarna blinkar inte.

i Om batteriet är urladdat kan du ändå låsa/låsa upp och starta bilen

➔ 153 ➔ 65 ➔ 51.

2

Funktionen "Fjärrbelysning"



Tryck på knappen 4 för att tända halvljuset och ytterbelysningen i cirka 20 sekunder. På så sätt kan man se bilen på långt håll, om den är parkerad. Tryck på knappen 4 och håll den intryckt i ungefär två

KORT

sekunder för att tända ytterbelysningen. Ett ljud hörs.

OBS! Tryck på knappen **4** en gång till för att stränga av belysningen.

i Råd

Se till att kortet aldrig hamnar i hetta, kyla eller fukt.

Förvara inte kortet på en plats där det kan skadas, t.ex. i en bakficka där du kan råka sätta dig på det.

i Ersättningskort: Behov av ett extra kort

Om du skulle bli av med ditt kort eller behöver ytterligare ett kort kan du beställa det hos din återförsäljare.

Vid byte av ett kort ska bilen **och alla dess kort** lämnas in hos en märkesrepresentant för nyinkodning.

Du kan använda upp till fyra kort per bil.

Störningar

Beroende på närliggande högspänningsanläggningar eller vid användning av elektriskt drivna apparater som arbetar på samma frekvens som fjärrkontrollen kan kontrollens funktion störas.



Förarens ansvar när bilen parkeras eller stannas

Lämna aldrig bilen med nyckeln i när barn, personer med funktionshinder eller djur finns i bilen, inte ens för en kort stund.

Det finns risk att de kan låsa dörrarna eller skada sig själva eller andra personer genom att sätta igång motorn eller den elektriska utrustningen, som t.ex. fönsterhissarna.

Dessutom stiger temperaturen i kupén mycket snabbt vid varmt och soligt väder.

LIVSFARA ELLER RISK FÖR ALLVARLIGA SKADOR.

Montering av rem 7

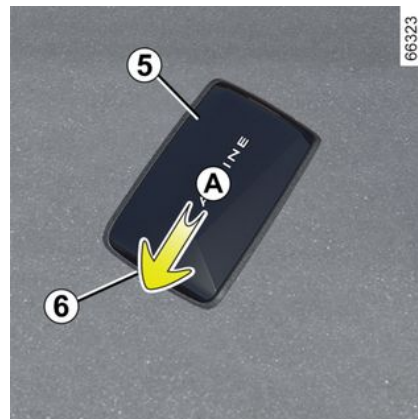

För det bakre höljet **5** nedåt medan du trycker på område **A**.

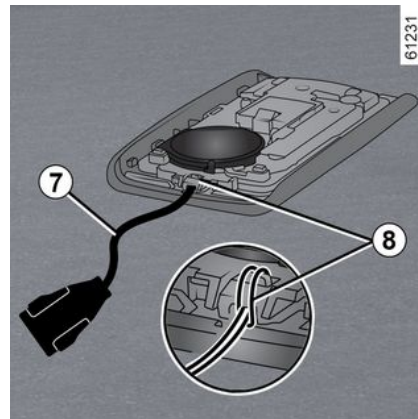

KORT

Sätt in handremmen i komponenten **8**-komponenten och för in handremmen genom spännet.

Placera remmen vid öppningen **6** och stäng höljet.

OBS! Kontrollera att diametern på remmen **7** passar i öppningen **6**.

"Handsfree"-kort

Användning

Du kan låsa/låsa upp bilen på två sätt:

- i handsfreeläge, när du närmar dig och går ifrån bilen.
- med kortet i fjärrkontrollöge.



Se till att kortet inte kommer i kontakt med annan elektronisk utrustning (dator, telefon osv.) som kan störa dess funktion.

Inaktivering/aktivering av handsfreeläget

Beroende på bil kan du inaktivera/aktivera upplåsning när du närmar dig och låsning när du flyttar dig bort från bilen.

Du kan även inaktivera/aktivera ljudsignalen som hörs vid låsning när du går ifrån bilen → **129**.



Lämna aldrig bilen med kortet kvar i kupén.



Förarens ansvar när bilen parkeras eller stannas

Lämna aldrig bilen med nyckeln i när barn, personer med funktionshinder eller djur finns i bilen, inte ens för en kort stund.

Det finns risk att de kan låsa dörrarna eller skada sig själva eller andra personer genom att sätta igång motorn eller den elektriska utrustningen, som t.ex. fönsterhissarna.

Dessutom stiger temperaturen i kupén mycket snabbt vid varmt och soligt väder.

LIVSFARA ELLER RISK FÖR ALLVARLIGA SKADOR.

Handsfree-upplåsning när du närmar dig bilen



Om du håller i kortet och befinner dig inom aktiveringsområdet **1** låses bilen upp.

För att indikera att dörrarna har låsts upp **blinkar varningsblikerserna en gång** och på vissa bilar fälls backspeglarna ut automatiskt.

KORT

Handsfree-låsning när du går ifrån bilen

2



67199

Ta kortet med dig och se till att dörarna och bakluckan är stängda, och gå sedan bort från bilen. Bilen låses automatiskt så snart du lämnar avkänningsområdet **1**. För att indikera att dörarna har låsts **blinkar varningsblikerserna en gång och lyser sedan fast** i cirka fyra sekunder. En ljudsignal låter och på vissa bilar fälls sidobackspeglarna in automatiskt.

Anm.: Vid vilket avstånd bilen låses beror på omgivningen.

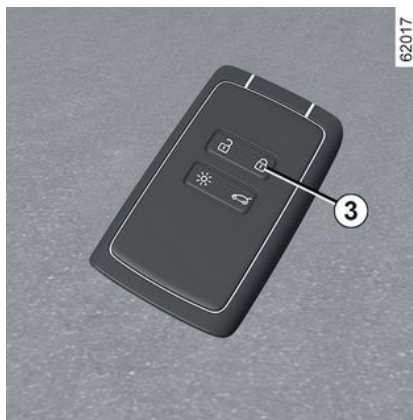

62017

Om kortet har varit i avkänningsområdet **1** i cirka 15 minuter inaktiveras fjärrlåsningsfunktionen. Lås bilen med knappen **3** på kortet.

Bilen kan inte fjärrlåsas om kortet finns inom avkänningsområdet **2**.

Handsfree-upplåsning genom att öppna bagageutrymmet



66317

Ha kortet i avkänningsområdet **1** och se till att bilen är låst, och tryck sedan på knappen **4** en gång för att låsa upp hela bilen.

Upplåsningen bekräftas genom att körriktningsvisarna **en gång**.

Specialfunktioner för upplåsning

Under vissa omständigheter stängs funktionen som låser upp bilen när du närmar dig den:

- Om bilen inte har använts på åtta dagar.

KORT

- om kortet är kvar i närheten av bilområdet **1** i ungefär fem minuter **efter att bilen har låsts**

- efter att du har gått förbi i närheten av området **1 utan att låsa upp dörrarna.**

Tryck på knappen **4** för att öppna bagageutrymmet eller använd kortet som fjärrkontroll för att låsa upp bilen och återaktivera handsfree-läget.

Specialfunktioner för handsfree-låsning

Om du har låst bilen i handsfree-läge måste du vänta i cirka tre sekunder innan du kan låsa upp bilen igen. Under dessa tre sekunder går det att kontrollera så att bilen verkligen är låst genom att känna på dörrhandtaget.

Obs! Om en dörr eller bagageluckan är öppen eller inte ordentligt stängd kommer bilen inte att låsas. En ljudsignal hörs, men varningsblinkarna och sidoblinkljusen blinkar inte.

Användning av kortet via fjärrkontroll

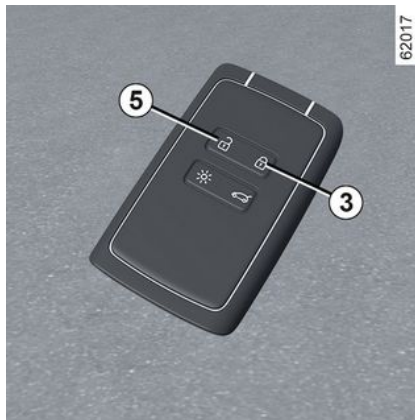

Låsa upp med kortet

Tryck på knappen **5**.

Upplåsningen bekräftas genom att körriktningssvisarna blinkar **en gång**.



Kortets knappar är inte aktiverade, när motorn är igång.

Låsa med kortet

Stäng dörrarna och bakluckan, och tryck sedan på knappen **3** för att låsa bilen.

Varningsblinkern **blinkar två gånger** för att indikera att fordonet är låst och, beroende på fordonet, sidobackspeglarna fälls in automatiskt.

Beroende på bil: tryck på knappen **3** två gånger för att låsa bilen. Tryck och håll ned knappen **3** för att stänga rutorna fram och bak.

OBS!

- Vid vilket avstånd bilen låses beror på omgivningen.
- Om en dörr eller bakluckan är öppen eller inte stängd ordentligt, går det inte att låsa bilen. En ljudsignal hörs, men varningsblinkarna och sidoblinkljusen blinkar inte.



67199

2

KORT

Om du öppnar och stänger en dörr när motorn är i gång och kortet inte längre finns kvar i området 2, visas meddelandet "Nyckelkort ej funnet" om att kortet inte längre finns i bilen. Detta gör, till exempel, att du inte kan starta bilen när en passagerare har lämnat bilen med kortet på sig.

Varningen försvinner när kortet registreras.

Låsning/upplåsning av endast bakluckan

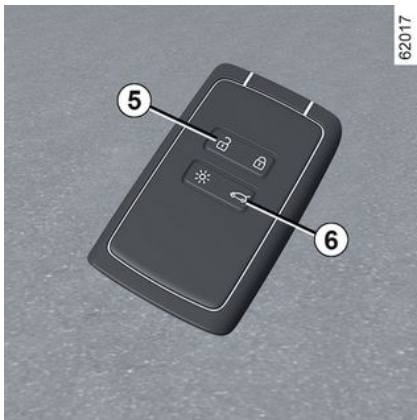

Tryck på knappen 6 för att låsa/låsa upp endast bakluckan.



Förarens ansvar när bilen parkeras eller stannas

Lämna aldrig bilen med nyckeln i när barn, personer med funktionshinder eller djur finns i bilen, inte ens för en kort stund.

Det finns risk att de kan låsa dörrarna eller skada sig själva eller andra personer genom att sätta igång motorn eller den elektriska utrustningen, som t.ex. fönsterhissarna. Dessutom stiger temperaturen i kupén mycket snabbt vid varmt och soligt väder.

LIVSFARA ELLER RISK FÖR ALLVARLIGA SKADOR.

Upplåsning av laddningskabeln

Tryck på knappen 5 för att låsa upp bilens laddningskabel.

Blockerat låsläge

Användning

Om bilen är utrustad med blockerat låsläge kan det användas för att låsa dörrarna och hindra att

de öppnas inifrån (om någon t.ex. krossar en ruta och försöker öppna dörren inifrån).



Använd aldrig funktionen blockerat låsläge om någon sitter kvar i bilen.

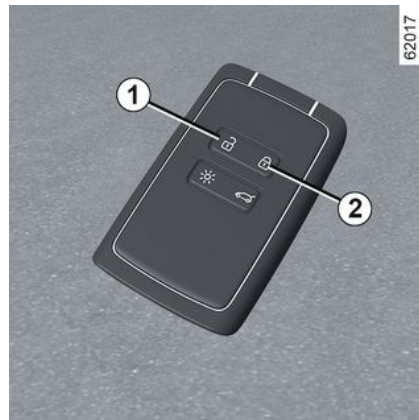

Aktivering av det blockerade låsläget

Tryck snabbt två gånger på knappen 2.

Låsningen bekräftas genom att varningsblinkers och sidoblinklj-

KORT

sen blinkar långsamt två gånger och sedan snabbt tre gånger.

Beroende på bil kan ytterbackspeglarna fällas in automatiskt när bilen låses → 137.

Avaktivering av blockerat låsläge

Tryck på knappen 1 en gång.

Upplåsningen av dörrarna visas genom att varningsblinkarna blinkar en gång.

"Handsfree"-kort: batteri

Byte av batteri

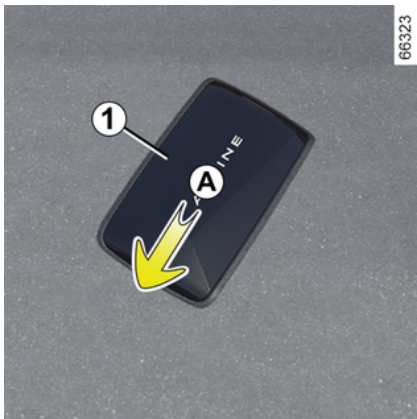

Byt batteri i kortet när meddelandet "Nyckelkort batteri svagt" visas på instrumentpanelen:

- skjut det bakre höljet 1 nedåt medan du trycker på område A;
- ta bort batteriskyddet 2;
- ta bort batteriet genom att trycka på ena sidan och lyfta den andra,
- sätt dit det nya enligt riktningsskiktningen och mallen på insidan av locket.



Hopsättningen sker i omvänd ordning, ställ dig sedan nära bilen och tryck fyra gånger på någon av kortets knappar när du är nära bilen: Nästa gång bilen startas, försvinner meddelandet.

Se till att locket sitter fast ordentligt.

Obs! Rör inte vid elkretsen eller kontaktarna på kortet när du byter batteriet.



Batterier finns hos din återförsäljare och byts vart annat år. Kontrollera att det inte finns spår av bläck på batteriet: Risk för dålig kontakt.



Om de behöver bytas bör du använda samma eller motsvarande typ av batteri (kontakta en auktoriserad återförsäljare).

KORT

2



Vid byte:

- Se till att batteriet är korrekt isatt.

Risk för explosion.

- om locket inte stängs ordentligt, använd inte kortet och håll det på avstånd från barn.

Funktionsstörning

Om batteriet är för dåligt laddat för att kunna fungera kan du fortfarande starta och låsa/låsa upp bilen → 65.



61496



Kassera inte dina använda batterier som skräp. Lämna in dem till en godkänd återförsäljare eller kontakta din lokala myndighet för information om lämpliga återvinningsanläggningar.



Försiktighetsåtgärder vid hantering av batterier:

- Förvara (nya och använda) batterier utom räckhåll för barn
- Svälj inte batterier.

Risk för kemiska brännskador som kan leda till döden

- Vid inandning eller förtäring, uppsök en läkare snarast möjligt.

DIGITAL NYCKEL

Allmän information

Beroende på land och abonnemang kan du installera en digital nyckel för din bil på din smartphone.

Den digitala nyckeln innehåller de rättigheter som krävs för att låsa/låsa upp och starta din bil med en smartphone. Din smartphone ersätter alltså ditt kort.

Installation, administration och överföring av de digitala nycklarna görs med hjälp av tillverkarens app.

När tillverkarens app är installerad på din smartphone och abonnemang är aktiverat måste den digitala nyckeln aktiveras från tillverkarens app.



Om du behöver överlåta ditt fordon till någon annan, se till att du har fordonskortet med dig för att garantera tillgång till fordonet (t.ex. i samband med ett ingrepp i fordonet, ett möte med en godkänd återförsäljare eller en kvalificerad fackman etc.).



Säker åtkomst till den digitala nyckeln på din smartphone

Det är ägaren av den digitala nyckeln och de utsedda användarna som ansvarar för att skydda och säkra åtkomsten till den digitala nyckeln på sin smartphone.

Se till att installera nödvändiga säkerhets- och skyddsverktyg på din smartphone (t.ex. skydda den med ett skärmlösenord).

Funktionsvillkor

Aktivera Bluetooth® på din smartphone och öppna sedan tillverkarens app för att komma åt de olika digitala nyckelfunktionerna.

Anm.: Din smartphone måste vara tillräckligt laddad för att kunna använda en digital nyckel. I händelse av en låg laddningsnivå visas meddelandet "Telefonbatteri låg nivå" på instrumentpanelen.



Den digitala nyckelns räckvidd beror på din smartphones Bluetooth®-anslutning.

Låna ut en digital nyckel

I tillverkarens app, gå till menyn "Share Virtual Key" och fyll i informationen för tillfälliga användare. Efter validering kommer ett bekräftelsemejl att skickas till användaren.



Vid ett lån är ägaren av den digitala nyckeln ansvarig för att utse en betrodd person som en annan användare av bilen.

För att undvika fel vid överföring av en digital nyckel till en tillfällig användare (till exempel: brist på WIFI eller mobilnätverk, etc.) ska du förbereda utlåningen i god tid.

Det gör du genom att se till att:

- tillverkarens app tidigare har laddats ned och installerats av den tillfälliga användaren;
- din smartphone och en och annan användares smartphone är anslutna till internet under hela proceduren (via WIFI eller mobilnät);
- den tillfälliga användarens digitala nyckel aktiveras när proceduren är klar.

Återkalla en digital nyckel

Användaren kan individuellt återkalla en digital nyckel. När en digital nyckel har återkallats kan användaren aktivera en ny nyckel.

För mer information, se tillverkarens app.

Aktivering/inaktivering via multimediaskärm

Det är möjligt att avaktivera och återaktivera funktionen "Digital nyckel" så att fordonet inte kommunicerar med någon digital nyckel. Se multimedieinstruktionerna.

Obs! Avaktivering av funktionen raderar inte befintliga digitala nycklar. Den inaktiverar bara fordonets förmåga att kommunicera med dem.

Låsning/upplåsning av dörrar och bagageutrymme, blockerat låsläge, fjärrbelysning

Första gången bilen låses upp eller startas med en ny digital nyckel eller en ny smartphone tar det flera sekunder för bilen att identifiera den digitala nyckeln som är installerad på din smartphone.

Från din smartphone, med Bluetooth® aktiverad öppnar du tillverkarens app och kan upptäcka de olika funktioner som finns tillgängliga för din digitala nyckel. De är identiska med de på ditt kort.

Specialfunktioner relaterade till upplåsning av dörrar och luckor

Under vissa omständigheter (t.ex. efter att bilen inte använts på åtta dagar) går det inte att låsa upp bilen med hjälp av en digital nyckel: tryck på bagageutrymmets öppningsknapp och lås sedan upp bilen med hjälp av din digitala nyckel.

Dessa funktioner är:

- låsning/upplåsning av alla dörrar och luckor: se "Handsfree-kort: användning" → 53
- låsning/upplåsning av bagageutrymme (beroende på bil): se "Handsfree-kort: användning" → 53
- blockerat låsläge (beroende på bil): se "Handsfree-kort: blockerat låsläge" → 56
- fjärrbelysning: se informationen om funktionen "Fjärrbelysning" → 51
- fjärrljud från signalhornet (gör att du kan identifiera bilen på långt håll eller när den parkeras på en fullsatt parkeringsplats, till exempel)
- start/stopp av motorn: se "Start, stopp av motorn" → 153

DIGITAL NYCKEL

Start/stopp av motorn



Vid första användningen och varje gång en ny smartphone används är det nödvändigt att kalibrera din digitala nyckel med din bil.

För att göra detta, aktivera Bluetooth® på din smartphone och följ sedan proceduren från tillverkarens app.

Vid kalibrering måste din smartphone placeras i det utmärkta området **1**.

För att starta/stoppa motorn kontrollerar systemet att smartphone finns i det utmärkta området **1** innan motorn kan startas.

Mer information finns i "Start/stopp av motorn" ➔ **153**.

Din smartphone måste finnas kvar i bilen under hela resan.

Obs! Om en digital nyckel lånas ut kan du radera den genom att utföra återkallelseproceduren med hjälp av din smartphone medan den placeras i det utmärkta området **1**.

Annars lämnas begäran om borttagning som väntande och bekräftas först när motorn startas med hjälp av en annan digital nyckel eller ett kort.



Det är viktigt att placera din smartphone i området för att starta och stoppa motorn samt vid kalibrering.



Om din smartphone inte längre finns kvar i kupén när du stänger av motorn visas ett meddelande på instrumentpanelen: tryck och håll in motorns start/stopp-knapp **2** i minst två sekunder.

Om smartphonen inte längre finns kvar i kupén, se till att du kan ta fram den innan du trycker på och håller in knappen. Utan en smartphone eller kort kommer du inte att kunna starta bilen igen.

Specialfunktioner hos den digitala nyckeln

– För att den digitala nyckeln ska förbli aktiv måste den aktuella telefonen vara ansluten till Internet

2

DIGITAL NYCKEL

(via WIFI eller mobilnätet) minst en gång var 48:e timme. Anslut annars din smartphone till internet i några minuter så att den digitala nyckeln kan återaktiveras.

- Om ett kort har lämnats kvar i bilen och dörrarna har låsts med den digitala nyckeln spärras kortets samtliga funktioner. Kortets funktioner förblir inaktiva tills motorn startas igen.

I det här fallet måste du för att starta motorn antingen använda den digitala nyckeln eller ett annat kort än det som finns kvar i bilen.



När motorn startas eller stoppas ska smartphonen alltid vara tillräckligt laddad för att kunna använda den digitala nyckeln.

DÖRRAR OCH LUCKOR

Öppning och stängning av dörrarna

Öppning utifrån

Framdörrar



Med dörrarna upplåsta eller med kortet på dig, dra handtaget **1** mot dig.

Bakdörrar



Med dörrarna upplåsta eller med kortet på dig, dra handtaget **2** mot dig.



Av säkerhetsskäl bör dörrarna endast öppnas/stängas när bilen står stilla.

Öppning inifrån

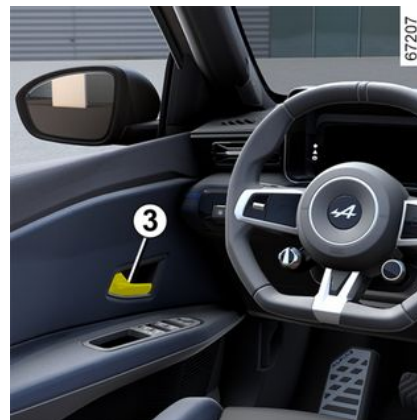

Dra i handtaget **3**.



Av säkerhetsskäl bör dörrarna endast öppnas/stängas när bilen står stilla.

Hörbart larm: påminnelse om tända lampor

När en dörr öppnas hörs en ljudsignal som talar om att ljusen är tända trots att motorn har stängts av.

DÖRRAR OCH LUCKOR

Påminnelse om öppen dörr

2



När bilen står stilla och tändning-

en är aktiverad indikerar  varningslampan **4** på instrumentpanelen vilka dörrar eller bagagelucka (dörr, bagagelucka eller laddningslucka) som är öppna eller felaktigt stängda.

När bilen når cirka 20 km/h  indikerar varningslampan **4** vilka dörrar som är öppna eller felaktigt stängda, åtföljda av meddelandet "Dörr Öppen" **5**.

Särskilda anvisningar

Efter stopp av motorn fortsätter belysningen och tillbehören (radion etc.) att fungera tills förardörren öppnas.

Barnsäkerhet

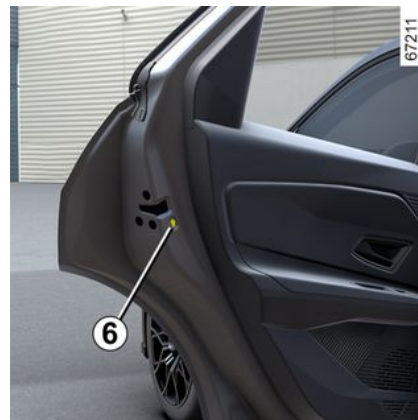

För att inte bakdörrarna ska kunna öppnas inifrån, kan du dra ner spaken **6** för varje dörr. Kontrollera sedan inifrån att dörrarna är ordentligt låsta.

DÖRRAR OCH LUCKOR



Förarens ansvar när bilen parkeras eller stannas

Lämna aldrig bilen med nyckeln i när barn, personer med funktionshinder eller djur finns i bilen, inte ens för en kort stund.

Det finns risk att de skadar sig själva eller andra personer genom att t.ex. motorn sätta igång eller den elektriska utrustningen, som t.ex. fönsterhissarna eller låser dörrlåsen. Dessutom stiger temperaturen i kupén mycket snabbt vid varmt och soligt väder.

LIVSFARA ELLER RISK FÖR ALLVARLIGA SKADOR.

Låsning, upplåsning av dörrar och luckor

Om kortet inte fungerar:

I vissa fall fungerar inte kortet:

- när kortets batteri är slut, batteriet är urladdat osv.
- på grund av att elektroniska apparater har använts nära fjärrkontrollen (t.ex. mobiltelefon)

- bilen befinner sig i ett område med stark elektromagnetisk strålning
- bilen är låst med en digital nyckel → 59.

Då kan du:

- använda nyckeln i kortet
- låsa alla dörrar manuellt var för sig
- använda dörrarnas inre låsnings-/upplåsningsreglage
- använda den digitala nyckeln → 59, beroende på bil.

Kortets integrerade nyckel

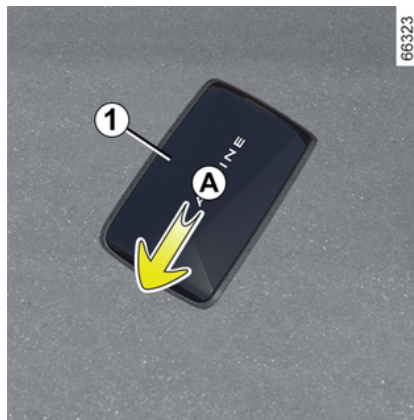

Den integrerade nyckeln **2** används för att låsa och låsa upp

vänster framdörr om kortet inte fungerar.

Tillgång till nyckel 2

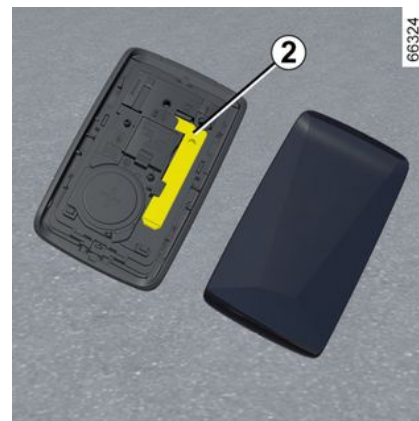

Skjut det bakre höljet **1** nedåt medan du trycker på område **A**.

2

DÖRRAR OCH LUCKOR

Använda nyckeln i kortet

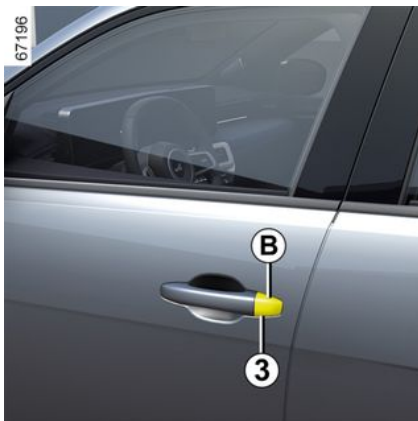

- För in änden på nyckeln **2** i spåret **3** nedanför kåpan **B** på förardörren.
- För undan skyddet **B** genom att trycka det uppåt.
- Sätt in nyckeln **2** i låset och lås eller lås upp vänster framdörr.

Efter att du har öppnat bilen, lägg tillbaka nyckeln på dess plats i kortet.

Manuell låsning av dörrarna



Ha dörren öppen, vrid på skruven **4** (med hjälp av nyckeländan) och stäng dörren.

Dörren är nu låst utifrån.

Man kan endast öppna förardörren inifrån eller med hjälp av nyckeln.

Reglage för låsning/upplåsning inifrån



Strömställaren **5** styr dörrarna och bagageluckan samtidigt.

Om en dörr eller bakluckan är öppen eller inte riktigt stängd, sker en snabb låsning/upplåsning av dörrarna och bakluckan.

Om ett föremål transporteras med bakluckan öppen kan du ändå låsa dörrarna: **stäng av tändningen**, tryck på och håll ned strömställaren **5** i minst fem sekunder för att låsa övriga dörrar och luckor.

DÖRRAR OCH LUCKOR

Kontrollampa för dörrarnas och luckornas låsstatus

När tändningen är påslagen visar varningslampan för strömställaren **5** låsstatusen för alla dörrar och luckor:

- När varningslampan lyser är dörrarna och bagageluckan låsta.
- Om lampan är släckt är dörrarna och bakluckan inte låsta.

Om tändningen är avstängd när du låser dörrarna förblir varningslampan tänd en stund innan den släcks.

i När du har låst/låst upp bilen med hjälp av knapparna på kortet inaktiveras fjärrlåsnings- och "handsfree"-upplåsningslägena. Starta om bilen om du vill återaktivera "handsfree"-läget.

Låsa dörrarna utan kortet

Till exempel om batteriet är urladdat eller om kortet tillfälligt är ur funktion.

Ha tändningen avstängd och låt en dörr eller bagageluckan vara öppen, och tryck sedan på och håll in knappen **5** i minst fem sekunder.

När dörren stängs är alla dörrar låsta.

Obs! Bilen kan endast låsas upp från utsidan när kortet är inom bilens aktiveringsområde eller med hjälp av nyckeln som finns integrerad i kortet.



Lämna aldrig bilen med kortet kvar i kypén.



Förarens ansvar

Om du bestämmer dig för att köra med dörrarna låsta, tänk då på att detta kan göra det svårare för räddningspersonal att ta sig in i bilen vid en eventuell olycka.

AUTOMATISK LÅSNING AV DÖRRARNA UNDER KÖRNING

Funktionsprincip



När du har startat bilen låser systemet automatiskt dörrarna när bilen uppnår en hastighet på cirka 10 km/h.

Upplåsning sker automatiskt:

- genom att trycka på centrallåskontakten **1**;
- då bilen står stilla och en av framdörrarna öppnas inifrån.

Obs! Om en dörr öppnas/stängs låses den automatiskt på nytt när

DÖRRAR OCH LUCKOR

bilen uppnår en hastighet på cirka 10 km/h.

2 Aktivering/stänga av funktionen

Aktivering: Låt bilen stå stilla och ha motorn igång, och tryck på strömställaren **1** i minst fem sekunder tills ett pip hörs.

Avstängning: Låt bilen stå stilla och ha motorn igång, och tryck på strömställaren **1** i minst fem sekunder tills två pip hörs.

Funktionen kan även aktiveras eller stängas av via multimediaskrämen → **129** (beroende på bil).

Funktionsstörning

Om ett fel uppstår (ingen automatisk låsning, indikatorlampan **1** fänds inte vid låsning av dörrar och luckor osv.) ska du se till att den automatiska låsningen inte har inaktiverats av misstag och att alla dörrar och luckor är ordentligt stängda. Om de är stängda, kontakta din återförsäljare.



Förarens ansvar

Om du bestämmer dig för att köra med dörrarna låsta, räkna då på att detta kan göra det svårare för räddningspersonal att ta sig in i bilen vid en eventuell olycka.

Bagagerum

Öppning / stängning

Öppning



Tryck på knapp **1** och öppna bagageluckan.

Stängning

För ned bakluckan genom att första tag i luckans inre handtag (beroende på utrustningsnivå).



Använd aldrig stagen för att stänga bakluckan.

Manuell öppning inifrån



Om bakluckan inte låses upp kan du låsa upp den manuellt inifrån bilen.

DÖRRAR OCH LUCKOR

- du kommer åt bagagerummet om du fäller ner baksätets ryggstöd,
- sätt in en platt skruvmejsel eller liknande verktyg vid nödöppnings-spaken **2** och skjut den åt vänster så som visas på bilden;
- Tryck på bakluckan för att öppna den.



Det är inte tillåtet att montera en fästordning (cykelhållare, bagagebox osv.) som ligger an mot bakluckan. Kontakta en auktoriserad återförsäljare om du ska montera en fästordning på bilen.

Förvaringsfack för laddningskablar



Beroende på bil är detta fack avsett för förvaring av laddningskablar. Högsta tillåtna last per fack är 10 kg.

För att komma åt det öppnar du bagagerummet och lyfter sedan upp mattan i bagagerummet med hjälp av handtaget **3**.



Om det finns vatten i förvaringsfacket för laddningskablar, tecken på korrosion eller främmande föremål i laddningskabelns kontakt eller i bilens laddningsuttag, ska du inte ladda bilen.

Risk för brand.

Var rädd om kabeln: Trampa inte på den, lägg den inte i vatten, dra inte i den och se till att den inte utsätts för klämning.

Kontrollera och rengör förvaringsfacket regelbundet.

DÖRRAR OCH LUCKOR

Avlastningshylla

2



Så här tar du bort den:

- sänk ned de bakre nackstöden;
- haka loss de två upphängnings-snörena **4**;
- lyft hyllan **5** för att lossa den;

 Maxtyngd på avlastningshyllan: 2 kg jämnt fördelade.

- tryck hyllan **5** inåt och vänd den;
- dra hyllan mot dig.

Sätt dit insynsskyddet i omvänd ordning mot borttagningen.



Lägg inga tunga eller hårda föremål på avlastningshyllan.

Vid en hårtig inbromsning eller krock kan dessa skada de åkande i bilen.

PÅ FRAMSÄTESPLATSERNA

Nackskydd fram

Borttagning av nackskyddet

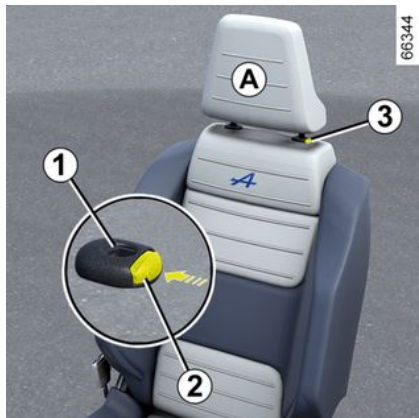

Dra nackskyddet uppåt till önskad höjd. Kontrollera att det har spärrats ordentligt.

Nedsänkning av nackskyddet

Tryck på knappen **2** och för ner nackskyddet till önskad höjd. Kontrollera att det har spärrats ordentligt.

Borttagning av nackskyddet

Ställ nackskyddet i det högsta läget (luta ryggstödet bakåt). Tryck

på knappen **2** och höj nackskyddet så att det frigörs.

Ditsättning av nackskyddet

Se till att nackskyddets stänger är rena **3**.

För in nackskyddets stänger i hylsorna **1** (luta ryggstödet bakåt). Sänk nackskyddet tills det spärras. Tryck sedan på knappen **2** för att ställa in det på önskad höjd. Kontrollera att alla stänger **3** har spärrats på ryggstödet.

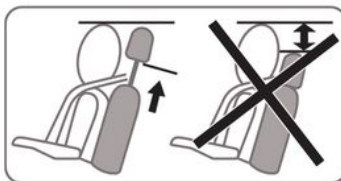

Nackskydd är en mycket viktig säkerhetsutrustning, som ska finnas på plats och vara rätt inställt. Nackskyddets högsta punkt ska vara så nära huvudets högsta punkt som möjligt. Avståndet mellan ditt huvud och sektion **A** ska vara så litet som möjligt.

2

61287

På framsättesplatserna

Framstolar, manuellt ställbara

Flytta stolen framåt eller bakåt



PÅ FRAMSÄTESPLATSERNA

Lyft handtaget **1** för att låsa upp. När du ställt in önskat läge, släpp handtaget och kontrollera att det låst ordentligt.

Ställa in förarstolens svankstöd

För reglaget **2** framåt eller bakåt för att justera läget för svankstödet.

Höja eller sänka sittdynan

För spaken **3** uppåt eller nedåt så många gånger som behövs.

Lutning av ryggstödet

Lyft handtaget **4** så långt som möjligt och luta ryggstödet till önskat läge. När du ställt in önskat läge, släpp handtaget och kontrollera att det låst ordentligt.



Efter att du har gjort justeringar ser du till att ryggstöden är ordentligt spärrade.



Av säkerhetsskäl ska du göra inställningarna när bilen står stilla.

För att bilbältena ska fungera ordentligt bör inte ryggstöden lutats för mycket bakåt. Inga föremål får befinna sig på golvet (på förarplatsen). Vid en häftig inbromsning kan dessa glida in under pedalerna och hindra deras funktion.

Eluppvärmda säten



Beroende på bil kan du aktivera de eluppvärmda sätena via multimediaskärmen **5** när tändningen är påslagen:

- När du trycker på ikonen  på sätet första gången aktiveras värmesystemet på maximal effekt. Tre inbyggda indikeringar lyser:
 - En andra tryckning sänker värmen till medelhög effekt. Två inbyggda indikeringar lyser:
 - En tredje tryckning sänker värmen till minimal effekt. En inbyggd indikering lyser:
 - En fjärde tryckning stänger av värmen.

För att undvika onödig energiförbrukning kan det eluppvärmda passagerarsätet inaktiveras automatiskt när det inte finns någon passagerare.

PÅ FRAMSÄTESPLATSERNA

Funktionen "Favoriter"



Beroende på bil kan du trycka på rattreglaget 6 för att aktivera de eluppvärmda sätena enligt de sparade användarinställningarna som du har definierat tidigare.

Mer information om inställning av den här funktionen finns i instruktionerna till multimediasystemet.

PLATSER BAK

Nackskydd bak

2 Användningsläge

Höj upp nackskyddet helt tills det spärras. Kontrollera att det har spärrats ordentligt.

Borttagning av nackskyddet



Luta baksätet framåt, höj nackstödet så mycket som möjligt och tryck sedan på knapp **1** och ta bort nackstödet.

Ditsättning av nackskyddet

Luta baksätet framåt, för sedan in stängerna i hålen, tryck in nack-

stödet tills det låser för att använda det i högt läge. Kontrollera att det har spärrats ordentligt.

Nackstödet fällbara läge 2



Tryck på knapp **1** och sänk ner nackskyddet så långt det går.

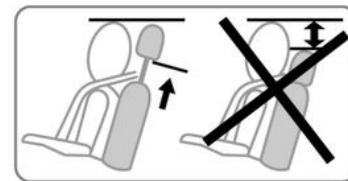

När nackskyddet i helt nedfällt läge är det i förvaringsläget: Detta läge får inte användas om någon passagerare sitter på platsen.



Då nackskydd är en mycket viktig säkerhetsutrustning, ska de vara korrekt monterad samt vara rätt inställda.

PLATSER BAK

Baksäte: Funktioner

Funktioner



Fällning av ryggstödet

Se till att framstolarna är tillräckligt långt framskjutna.

Sänk nackskyddet så långt som möjligt innan du fäller ned ryggstödet.

Innan du fäller ned ett bakre sidosäte ska du **sätta fast det berörda sätets bältesspanne** i dess bälteslås.

Det här förhindrar att bilbälter fastnar när sätet fälls upp igen.

Kontrollera under alla omständigheter att bilbältena fungerar som de ska.

Dra i remmen **1** och fäll ned ryggstödet **A**.

Obs! Av säkerhetsskäl är ryggstödet **A** utrustat med ett kvarhållningssystem. Du kan därför känna ett visst motstånd när du manövrerar det.

Ryggstödet sätts tillbaka, på omvänt sätt mot nedfällning.

Lyft upp ryggstödet igen tills det spärras.

Var försiktig så att bilbälter inte fastnar mellan ryggstödet och avlastningshyllan.

Kontrollera att säkerhetsbältena fungerar korrekt.



Se till att ingenting är i vägen för förankringspunkterna när du flyttar baksätet (personer, djur, grus, tyg, leksaker osv.).



Kontrollera när du sätter tillbaka ryggstödet, att det låses fast ordentligt.

Om du använder överdragskläder, se till att den inte kommer i vägen när du låser ryggstödet.

Se till att bältena kommer i rätt position.

Sätt tillbaka nackskydden.



När 2-platssätet med det lilla ryggstödet **A** är hopfällt får ingen sitta på den mittre platsen, eftersom bältet inte går att låsa (bälteslåsen går inte att komma åt).

SÄKERHETSÅLLEN

presentation

2

Vid all slags körning och för allas säkerhet ska du be dina passagerare att de också tar på sig bilbälten. Följ landets lagkrav du befinner dig i, skiljer mellan olika länder beträffande säkerhet.

Före start ska du först ställa in körläget och sedan ställa in bilbältet för alla passagerare för att få högsta möjliga skydd.

SÄKERHETSÅLLEN

Inställning av körställning

- **Sätt dig ordentligt på sätet** (när du har tagit av dig ytterkläderna osv.). Det är viktigt med en korrekt ryggställning;
- **Ställ in stolens läge i längdled i förhållande till pedalstället.** Stolen ska vara så långt bakåtskjutet det går när pedalerna är helt nedtryckta. Ryggstödet ska ställas in så att armarna är lätt böjda.
- **justera nackskyddet.** För maximal säkerhet bör avståndet mellan din nacke och nackskyddet vara minsta möjliga
- **Justera sittdynans höjd.** Den här justeringen ger dig möjlighet

att välja det sätesläge som ger dig bäst sikt vid körning.

- **ställ in rattläget.**



För att bilbältena bak ska fungera effektivt måste du se till att baksätet → **75** är ordentligt låst i rätt läge.



Feljusterade eller vridna bilbälten kan orsaka skador vid en eventuell olycka.

Ett bälte får endast användas för en vuxen person eller barn med rätt längd.

Även gravida kvinnor ska använda bilbälte. Se till att höftbandet inte trycker för hårt på magens nedre del, men inte heller sitter för löst.

Inställning av säkerhetsbältet



61247

För att se till att säkerhetsbältena justeras och placeras korrekt för alla säten:

- Justera sätena (sätesposition och ryggstödvinkel om tillgängligt);
- Luta dig mot ryggstödet;
- Flytta axelbandet **1** så nära halsen som möjligt utan att remmen verkligen vilar mot halsen (om så är nödvändigt justerar du höjden på säkerhetsbältet om det går) och se till att axelbandet **1** är i kontakt med axeln;
- placera midjebältet **2** så att det ligger platt mot låren och mot bäckenet.

SÄKERHETSBJÄLTEN

Bilbältet måste sitta så nära kroppen som möjligt. Undvik tjocka kläder och stora föremål under bilbältet osv.

Låsning

Rulla ut bältet **långsamt och utan att rycka i det** och se till att spännet **3** knäpps fast i låset **5** (kontrollera att det är låst genom att dra i spännet **3**).

Om bältet blockerar, släpp tillbaka det något innan du försöker rulla ut det på nytt.

Om ditt bälte är helt spärrat, dra långsamt men bestämt ut bandet cirka 3 cm. Låt bältet rulla upp sig och dra sedan ut det igen.

Om problemet kvarstår, kontakta din återförsäljare.

Upplåsning

Tryck på knappen **4** så att bältet dras in av bältesrullen. Följ rörelsen med handen.



Varningslampa för ej fastspänt bilbälte

Indikeringen visas på mittdisplayen **A** när tändningen aktiveras och förarens och / eller framsättespassagerarens bilbälte inte är fast-

spänt (om någon sitter i passagerarsätet).



Varning för att säkerhetsbältet fram inte är fastspänt



Symbolen **6** visas på instrumentpanelen i cirka 60 sekunder när bilens tändning aktiveras och dörrarna är stängda. Detta informerar föraren om fastspänningsstatuser för vart och ett av de främre bilbältena varje gång:

- Dörrarna öppnas under körning (fordons hastighet över noll);
- Ett främre bilbälte spänts fast / lossas.

Förstå symbolen **6**:

- Grön symbol: Bilbältet är fastspänt

SÄKERHETSBJÄLTEN

2

– Röd symbol: En passagerare sitter i sätet och bilbältet är inte fastspänt

– Grå symbol: Sätet används inte. När dörrarna är stängda visas in-

dikeringen  på mittdisplayen när tändningen aktiveras om förarens och / eller framsätesspassagerarens bilbälte inte är fastspänt (om någon sitter i passagerarsätet).

När bilens hastighet är lägre än cirka 20 km/h visas varningslam-

pan  på mittdisplayen om någon sitter i framsätet och det främre bilbältet inte är fastspänt.

Den visas tillsammans med symbolen **6** som visas i cirka 60 sekunder varje gång något av de främre bilbältena spänns fast eller lossas.

När bilens hastighet når eller överstiger ca 20 km/h och något av de främre bilbältena inte är fastspända eller lossas under färden:

- varningslampan  blinkar på mittdisplayen
- och
- ett pip hörs i cirka 120 sekunder och

– Bilden **6** visas i cirka 180 sekunder och symbolen för det berörda sätet blir röd.

Kontrollera alltid att framsätesspassagerarna är ordentligt fastspända och att antalet fastspända bilbälten som visas motsvarar antalet platser som används i framsätena.

OBS! Om något föremål ligger på passagerarsätet kan indikeringen ibland tändas.

Varning för att bilbältet bak inte är fastspänt

Symbolen **6** visas på instrumentpanelen i cirka 60 sekunder när bilens tändning aktiveras och dörrarna är stängda. Detta informerar föraren om fastspänningsstratusen för vart och ett av de bakre bilbältena varje gång:

- Dörrarna öppnas under körning (fordonshastighet över noll);
- Ett främre bilbälte spänns fast / lossas.

Förstå symbolen **6**:

- Grön symbol: Bilbältet är fastspänt
- Röd symbol: En passagerare sitter i sätet och bilbältet är inte fastspänt

– grå markering: Platsen är inte upptagen (beroende på bil).

Beroende på bilmodell visas även

varningsindikeringen  på mittdisplayen när tändningen aktiveras om en passagerare sitter i baksätet, bilbältet inte är fastspänt och dörrarna är stängda.

När bilens hastighet är lägre än cirka 20 km/h visas varningsindike-

ringen  på mittdisplayen när ett bakre bilbälte inte är fastspänt.

Den visas tillsammans med symbolen **6** som visas i cirka 60 sekunder varje gång något av de bakre bilbältena spänns fast eller lossas.

När bilens hastighet når eller överstiger ca 20 km/h och något av de bakre bilbältena inte är fastspända eller lossas under färden:

- varningslampan  blinkar på mittdisplayen
- och
- ett pip hörs i ca 30 till 120 sekunder (beroende på version)
- och
- symbolen **6** visas i cirka 60 sekunder eller, beroende på bil, i cir-

SÄKERHETSBJÄLTEN

ka 180 sekunder och symbolen för det berörda sätet visas i rött.

Kontrollera alltid att baksätesspassagerarna är ordentligt fastspända och att antalet fastspända bilbälten som visas motsvarar antalet platser som används i baksätena.

Anm.: Varningsindikeringen kan ibland tändas om något föremål ligger på en sittdyna i baksätet.

Bilbälten bak

Bilbälten på sidorna bak 7

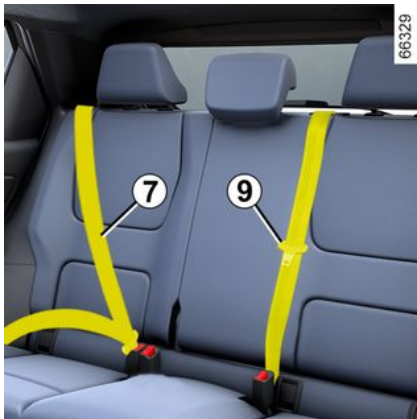

De tas på, justeras och tas av på samma sätt som bilbältena fram.



Kontrollera att bilbältena bak sitter korrekt och fungerar som de ska varje gång du gjort någon ändring av baksätet.

Säkerhetsbälte i mitten bak 8

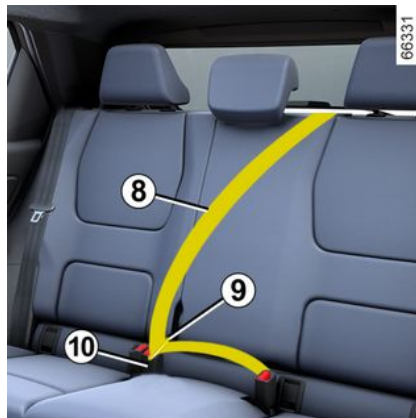

Rulla ut bältet **8** långsamt.

Snäpp fast tungan **9** i låset på det mittersta säkerhetsbältet **10**.

SÄKERHETSBJÄLTEN

Varningar

2

Nedanstående information gäller säkerhetsbjälten både fram och bak.



- Inga ändringar får göras på skyddssystemets originalmonterade komponenter (bilbjälten, säten och fästen). I speciella fall (t.ex. installation av barnstol), rådgör med en märkesrepresentant.
- Använd aldrig någonting som hindrar bjältets ordinarie spänning (klämma etc.). Ett bjälte som inte är riktigt spänt kan förorsaka skador i händelse av olycka.
- Axelbandet får aldrig löpa under armen eller bakom ryggen.
- Ett höftbjälte är endast avsett för en person. Barn får inte sitta fastspända i knät på någon vuxen med dennes säkerhetsbjälte.
- Bjältet får inte vara vridet.
- Efter ett olyckstillbud, kontrollera och byt eventuellt bjältena. Samma sak gäller om bjältet är slitet eller skadat.
- När baksätet sätts tillbaka ska du se till att bilbjältena och spännena är korrekt placerade, så att de kan användas på rätt sätt.
- Var noga med att sätta in bjältestungan i rätt lås.
- Placera aldrig något föremål så att det hindrar korrekt funktion hos bilbjältets låsenhet.
- Försäkra dig om att låsningsenheten är i rätt position (den får inte vara dold, nedtyngd, sitta fast etc., p.g.a. personer eller föremål).

YTTERLIGARE SÄKERHETSANORDNINGAR

KOMPLETTERANDE KROCKSKYDDSSYSTEM TILL SÄKERHETSÅLLEN FRAM

presentation

De består av:

- **bältessträckare till bältesrulle**
- **nedre bältessträckare;**
- **Övre belastningsbegränsare.**
- **airbags Förare och passagerare fram.**

Dessa system är avsedda att arbeta såväl separat som i samverkan vid en frontalkrock.

Beroende på hur kraftig krocken är, kan systemet orsaka:

- Att bilbälter spärras;
- bältessträckaren till bältesrullen som aktiveras för att spänna bälte;
- nedre bältessträckare som trycker föraren mot stolen,
- främre airbag.

Bältessträckare

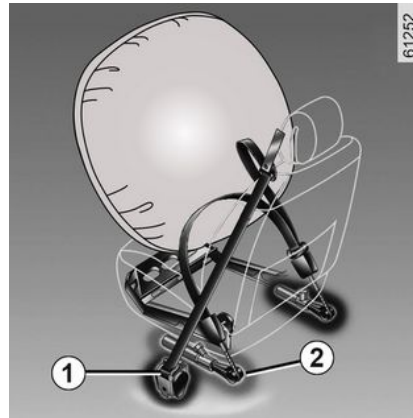

Bältessträckarna spänner åt bälte mot kroppen och passageraren mot stolen och ökar på så sätt effektiviteten.

Med tändningen påslagen, vid en häftig frontalkrock och beroende på hur kraftig krocken är, kan systemet aktivera:

- bältessträckaren i bältesrullen **1**, som omedelbart sträcker bälte
- den nedre bältessträckaren **2** i framsätena.



- Efter en krock eller annat tillbud ska du låta kontrollera krockskyddssystemet.
- Inga ingrepp på systemets ingående komponenter (bältessträckare, airbags, elektroniska styrenheter, kablage) får göras. Inte heller får systemet återanvändas på någon annan bil, även om den är identisk.
- För att undvika oavsiktlig aktivering som kan orsaka skador får arbete på airbags endast utföras av en auktoriserad märkesrepresentant.
- Kontroll av tändarens data får endast företas av en auktoriserad märkesrepresentant, som förfogar över anpassat material.
- När fordonet ska skrotas bör du kontakta din märkesrepresentant så att gasgeneratorerna till bältessträckare och airbags tas bort.

YTTERLIGARE SÄKERHETSANORDNINGAR

Belastningsbegränsare

Från och med en viss våldsamhetsnivå vid själva krocken ska denna mekanism träda i funktion för att begränsa bilbältets tryck på kroppen och därmed även minska skador på bröstkorgen.

Förar- och passagerarkrockkuddar fram

De sitter fram, på förar- och passagerarplatserna.

En symbol på nedre delen av vindrutan visar om utrustningen är installerad (beroende på utrustningsnivå).

Alla airbag-system består av:

- en airbag med tillhörande gas-generator inbyggd i bilens rattcentrum för föraren och i instrumentbrädan för passageraren;
- En elektronisk styrenhet för övervakning av systemet som styr gasgeneratorns elektriska aktiveringsanordning.
- fristående givare,
- kontrollvarningslampor, visas på takkonsolen **3**:

-  tänd, passagerar-airbag aktiverad;

-  tänd, passagerar-airbag inaktiverad.



Detta airbag system är utrustat med och använder pyrotekniska funktioner. Detta märks genom att det skapas värme och rök (vilket inte betyder brand) när airbagen blåses upp samt att en hög smäll hörs. Vid airbag aktivering, vilket sker omedelbart, kan ytliga hudskador eller andra obehag uppkomma.

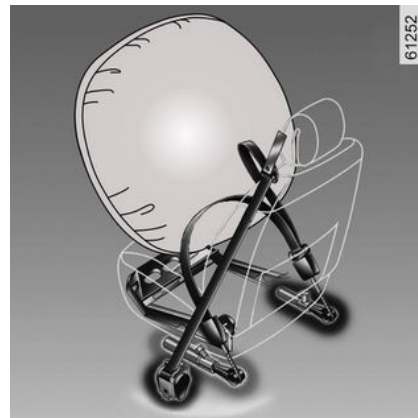

Åtgärd

Systemet fungerar endast när tändningen är aktiverad.

Vid en häftig frontalkrock blåses airbags snabbt upp och förhindrar att förarens huvud och överkropp slungas mot ratten och passagerarens mot instrumentbrädan. Krockkuddarna töms sedan på luft omedelbart, så att passagerarna inte på något sätt hindras från att lämna bilen.

Funktionsstörning



Denna varningslampa tänds när motorn startas och slocknar sedan efter cirka 65 sekunder.

YTTERLIGARE SÄKERHETSANORDNINGAR

Om indikeringen inte tänds vid aktivering av tändningen, eller om den förblir tänd, tyder det på fel i systemet.

Kontakta din återförsäljare så snart som möjligt.

Varje dröjsmål kan innebära att skyddssystemet mister sin effektivitet.

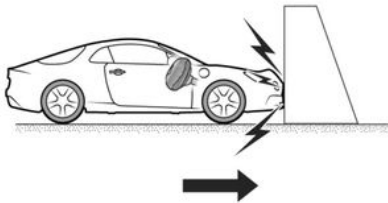

Följande fall löser ut bältessträckarna eller airbags.

Vid en frontalkrock mot en fast (icke-deformerbar) yta vid en kollisionshastighet lika med eller högre än 25 km/h.

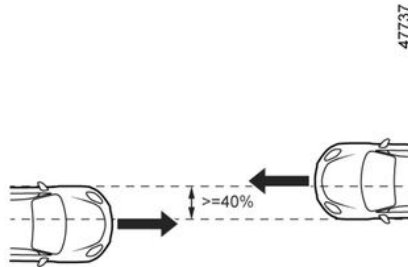

Vid frontalkrock med ett annat fordon av motsvarande eller högre kategori, med en kollisionssyta lika med eller större än 40 %, där hastigheten för båda fordonen är lika med eller högre än 40 km/h.

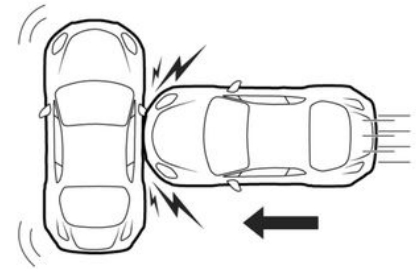

Vid en sidokrock med ett annat fordon av motsvarande storlek eller större, med en kollisionshastighet lika med eller högre än 50 km/h.

YTTERLIGARE SÄKERHETSANORDNINGAR

2

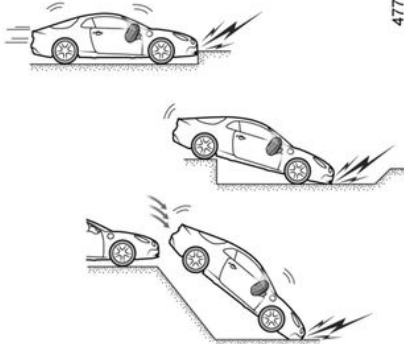

Bältessträckarna eller airbags kan utlösas av:

- En krock under fordonet (t.ex. trottoarkant).
- Väggröpar
- Ett hopp eller hårt nedslag
- Stenar
- ...

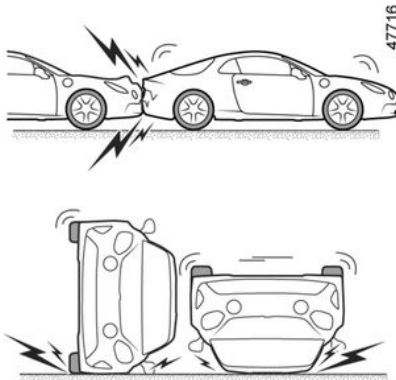

Bältessträckarna eller airbags kan inte utlösas av:

- En krock bakifrån, oavsett kraft
- Bilen voltar

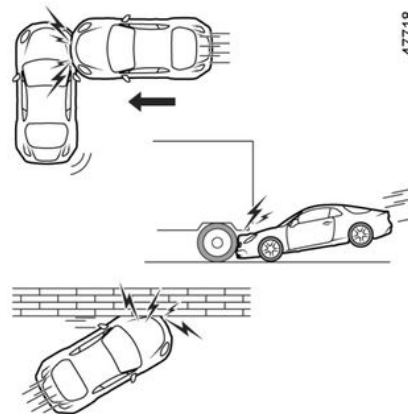

- Sidokrock som berör bilens fram- eller bakparti
- Frontalkrock, under bakpartiet på en lastbil
- Frontalkrock mot ett hinder med en kraftig vinkel
- ...

Alla dessa varningar syftar till att klargöra hur viktigt det är att uppblåsningen av airbag inte hindras och att allvarliga skador på så sätt undviks.

Varningar



Varningar till föraren airbag

- Ändra varken ratten eller dess airbag.
- Rattens airbag får inte täckas över.
- Fäst inga föremål (emblem, logotyp, klocka, hållare för mobiltelefon osv.) på rattkudden.
- Ratten får endast tas bort av en auktoriserad återförsäljare.
- Sitt inte för nära ratten. Håll armarna en aning böjda (se "Ställa in körställning" → 76). Då finns det tillräckligt utrymme så att airbagen kan aktiveras på ett korrekt sätt.

Varningar till passagerare airbag

- **Det är inte tillåtet att montera överdragskläder på framsätena eftersom detta kan påverka funktionen för passagerarsidans airbag.**
- Inga föremål får fästas eller monteras på instrumentbrädan (t.ex. nålar, märken, klocka, mobiltelefonhållare etc.) i närheten av denna airbag.
- Passageraren får inte ha något föremål mellan sig och instrumentbrädan (djur, paraply, käpp, paket etc.).
- Sätt inte fötterna på instrumentbrädan eller på sätet, då detta kan innebära risk för allvarliga skador. Sitt så långt ifrån instrumentbrädan det går.

YTTERLIGARE SÄKERHETSANORDNINGAR

2

Kompletterande krockskyddssystem till bilbälten bak

presentation

De består av:

- **bältessträckare till bältesrulle för sidosäte**
- **mittre belastningsbegränsare.**

Dessa system är avsedda att arbeta såväl separat som i samverkan vid en frontalkrock.

Beroende på hur kraftig krocken är, kan systemet orsaka:

- Att bilbälter spärras;
- bältessträckaren till bältesrullen (som aktiveras för att spänna bältet).

Belastningsbegränsare

Från och med en viss våldsamhetsnivå vid själva krocken ska denna mekanism träda i funktion för att begränsa bilbältets tryck på kroppen och därmed även minska skador på bröstkorgen.

Bältessträckare för sidosäte

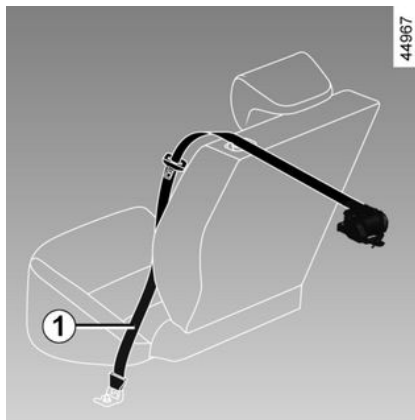

Bältessträckarna spänner åt bältet mot kroppen och passageraren mot stolen och ökar på så sätt effektiviteten.

När tändningen är påslagen kan systemet vid en kraftig krock framifrån, och beroende på kraften i krocken, aktivera bältessträckaren 1 som omedelbart stramar åt bältet.



- Efter en krock eller annat tillbud ska du låta kontrollera krockskyddssystemet.

- Inga ingrepp på systemets ingående komponenter (bältessträckare, airbags, elektroniska styrenheter, kablage) får göras. Inte heller får systemet återanvändas på någon annan bil, även om den är identisk.

- För att undvika oavsiktlig aktivering som kan orsaka skador får arbete på airbags endast utföras av en auktoriserad märkesrepresentant.

- Kontroll av tändarens data får endast företas av en auktoriserad märkesrepresentant, som förfogar över anpassat material.

- När fordonet ska skrotas bör du kontakta din märkesrepresentant så att gasgeneratorerna till bältessträckare och airbags tas bort.

YTTERLIGARE SÄKERHETSANORDNINGAR

Kompletterande krockskyddssystem på sidorna

Sidoairbag

Denna airbag är monterad i varje framsäte och löses ut på stolarnas sidor (på dörrsidan) för att skydda förare och passagerare vid en kraftig sidokrock.

Sidokrockgardin

Dessa airbags är monterade utmed bilens sidor i taket och utlöses längs fram- och bakdörrarnas sidorutor för att skydda passagerarna vid en allvarlig sidokrock.

YTTERLIGARE SÄKERHETSANORDNINGAR

Varningar

2



Varning angående sidoairbagar airbag

- Det är inte tillåtet att montera överdragsklädsel på framsätena eftersom detta kan påverka funktionen för passagerarsidans airbag.

- Placera ingenting mellan ryggstödet, dörren och klädseln. Lägg inte heller någonting på ryggstödet. Detta kan hindra airbagens funktion eller orsaka skador om den aktiveras.
- Framstolarna och klädseln får endast tas bort eller ändras av en godkänd återförsäljare.
- airbags utlöses genom springorna i framstolarnas ryggstöd (på dörrsidan och på mittkonsolsidan): för aldrig in några föremål i dessa springor.

YTTERLIGARE SÄKERHETSANORDNINGAR

Varningar

Alla dessa varningar syftar till att klargöra hur viktigt det är att uppblåsningen av airbag inte hindras och att allvarliga skador på så sätt undviks.



Denna airbag är avsedd att komplettera bilbältet. Denna airbag och bilbältet måste användas i samverkan för att optimera säkerheten. Det är alltså viktigt att alltid använda bilbältet. Om bilbältet inte används kan de åkande få allvarliga skador vid en olycka. De mindre skador som kan uppkomma på huden när airbagen aktiveras kan också förvärras om inte bilbältet används.

Bältessträckare och airbags aktiveras inte alltid om bilen voltar eller utsätts för en kraftig krock bakifrån. Vid stötar under bilen vid ojämn vägbeläggning, stenar etc. kan dessa system aktiveras.

- Åtgärder och ändringar på airbagsystemet (airbags, bältessträckare, ECU, kablage osv.) är **absolut förbjudet** (utom av kvalificerad märkesrepresentant).
- För att airbag-systemets funktion inte ska försämrats och för att undvika oavsiktlig inkoppling får arbeten på systemet endast utföras av en kvalificerad märkesrepresentant.
- Har din bil varit föremål för stöld eller inbrottsförsök bör du av säkerhetsskäl låta kontrollera hela airbag-systemet.
- Vid försäljning eller utlåning av bilen, informera den nya köparen om dessa villkor vid överlämnandet av bilens instruktionsbok.
- Då fordonet ska skrotas, kontakta din märkesrepresentant så att gasgeneratorerna tas bort.

BARNSÄKERHET

Allmän information

2

Färd med barn

Följ lokala lagar i landet där du befinner dig.

Barnet ska precis som den vuxne sitta korrekt och vara fastspänd oavsett transport. Du är ansvarig för de barn du transporterar.

Barn är inte vuxna i miniatyr. De är utsatta för specifika skaderisker eftersom deras muskler och ben håller på att växa. Endast bilbältet är tillräckligt anpassat för färd med barn. Använd en lämplig barnstol.



Om du vill förhindra att dörrarna kan öppnas kan du använda barnlåsfunktionen

→ 63.



En kollision i 50 km/h motsvarar ett fall på 10 m.

Om du inte spänner fast barnet i bilen, kan detta jämföras med att du låter barnet leka på en balkong utan räcke på fjärde våningen! Låt aldrig barnet sitta i ditt knä.

Vid en olycka kan du inte hålla fast barnet även om ni är fastspända.

Om din bil har varit med om en olycka, byt barnstolen och kontrollera bältena och ISO-FIX-fästena.



Förarens ansvar när bilen parkeras eller stannas

Lämna aldrig bilen med nyckeln i när barn, personer med funktionshinder eller djur finns i bilen, inte ens för en kort stund.

Det finns risk att de skadar sig själva eller andra personer genom att t.ex. motorn sätta igång eller den elektriska utrustningen, som t.ex. fönsterhissarna eller låser dörrlåsen. Dessutom stiger temperaturen i kupén mycket snabbt vid varmt och soligt väder.

LIVSFARA ELLER RISK FÖR ALLVARLIGA SKADOR.

Användning av barnstol

Den skyddsnivå som barnstolen erbjuder beror på dess kapacitet att hålla kvar barnet och hur den är installerad. En felaktig installation äventyrar barnets skydd vid en kraftig inbromsning eller krock.

Innan du köper en barnstol, kontrollera att den är typgodkänd enligt lagstiftningen i det land du be-

BARNSÄKERHET

finner dig och att den går att installera i din bil. Kontakta din märkesrepresentant för att få reda på vilka stolar som rekommenderas för din bil.

Bestämmelserna om färd med barn är specifika för varje land. Användningen av en bilbarnstol under färd beror på barnets ålder och/eller storlek och/eller vikt.

För barn som inte behöver transporteras med bilbarnstol ska säkerhetsbältet vara korrekt justerat och fastspänt.

Oavsett måste du alltid följa lagstiftningen i det land du befinner dig i.

Innan du installerar en barnstol, läs dess bruksanvisning och följ instruktionerna. Om du har problem med installationen, kontakta barnstolens tillverkare. Spara bruksanvisningen.



Föregå med gott exempel och använd ditt bilbälte och lär barnet:

- att späanna fast sig ordentligt;
- att inte stiga i och ur bilen på den trafikerade sidan av vägen.

Använd ingen begagnad barnstol eller en barnstol som saknar instruktionsanvisning. Se till att ingenting är i vägen vid stolen när du ska installera den.



Lämna aldrig ett barn utan uppsikt i bilen.

Förvissa dig om att ditt barn alltid är fastspänt och att selen eller bältet är korrekt inställt och justerat.

Undvik för tjocka kläder som gör att remmarna inte kan spännas ordentligt ➔ **76**.

Låt aldrig barnet sticka ut huvudet eller armarna genom bilrutan.

Se till att barnet sitter korrekt fastspänt under hela transporten även om det sover.

BARNSÄKERHET

Val av barnstol

Bakåtvända barnstolar

2



61260

Huvudet på ett spädbarn är proportionellt tyngre än en vuxens och barnets hals är mycket ömtålig. Låt barnet åka så länge som möjligt i detta läge (till minst 2 års ålder). Stolen stöder huvudet och halsen.

Väl en stol som omsluter barnet för bättre sidoskydd och byt ut stolen när barnets huvud sticker upp ovanför stolen.

Framåtvända barnstolar



61261

Upp till 18 kg eller 4 år kan barnet resa i en framåtvänd barnstol. Välj stol efter barnets storlek: huvudet och buken är de områden som måste vara skyddade. En ordentligt fastsatt framåtvänd barnstol minskar skaderisken på huvudet. Färdas med ditt barn i en framåtvänd barnstol med sele som passar barnet.

Välj en stol som omsluter barnet för att öka sidoskyddet.

Förhöjningar



61262

Från 15 kg eller 4 år kan barnet sitta på en bälteskudde där bältet anpassas efter barnets storlek. Bälteskudden sittdyna ska vara utrustad med styrningar som leder bältet över barnets lår och inte över magen. Ett ryggstöd, justerbart i höjdlid och utrustad med en bältesstyrning rekommenderas så att bältet kan placeras mitt på axeln. Det får aldrig löpa över halsen eller armarna.

Välj en stol som omsluter barnet för att öka sidoskyddet.

BARNSÄKERHET



Lista över tillverkarens rekommenderade säkerhetsanordningar för barn:



Välja fastsättning av barnstol

Barnstolar kan sättas fast på två sätt: Via bilbältet eller ISOFIX-systemet.

Fastsättning med bälte

Bilbältet måste justeras för att dess funktion ska säkerställas vid

en kraftig inbromsning eller en krock.

Följ instruktionerna från barnstolens tillverkare när du ska trä in remmen.

Kontrollera alltid att bilbältet är spärrat genom att dra i det och spänn det så mycket som möjligt genom att dra åt det mot barnstolen.

Kontrollera stolens fastsättning genom att dra åt vänster / höger samt framåt / bakåt: Stolen ska sitta fast ordentligt.

Kontrollera att barnstolen inte är monterad snett och att den inte vilar mot en ruta.



Använd inte bilbarnstolen om det finns risk att bilbälte lossnar som håller fast den. Sätets nederdel får inte vila på bälteslåset och / eller spänne.



Bilbältet får aldrig vara slackt eller vridet. Låt aldrig bältet löpa under armen eller

bakom ryggen.

Kontrollera att bältet inte är skadat.

Om bältet inte fungerar på rätt sätt kan det inte skydda barnet.

Kontakta en märkesrepresentant.

Använd inte denna plats så länge bältet inte är reparerat.

Fästanordning med systemet ISOFIX

Godkända bilbarnstolar med ISOFIX är godkända i enlighet med gällande lagstiftning om något av följande fyra villkor är uppfyllda:

- Universell ISOFIX med 3-punktsfäste, framåtvänd.
- Semi-universell ISOFIX med 2-punktsfäste.
- Bilspecifik.
- i-Sizesom har antingen:
 - En rem som fäster i den tredje ögla på berört säte

BARNSÄKERHET

2

- eller ett stödstag som vilar mot golvet, anpassat till den godkända stolen i-Size, som hindrar bilbarnstolen från att flytta sig vid en eventuell kollision.

När det gäller de tre sista: Kontrollera i listan över anpassade bilmodeller att bilbarnstolen kan monteras.



Inga ändringar får utföras på säkerhetssystemets originalmonterade detaljer, (bilbälten, ISOFIX och säten med infästningar).

Fäst barnstolen med ISOFIX-hakarna i förekommande fall ISOFIX-systemet garanterar enkel, snabb och säker montering

ISOFIX-systemet består av två öglor och i vissa fall en tredje ögla.



ISOFIX-fästpunkterna har skapats särskilt för barnstolar med ISOFIX-systemet.

Fäst aldrig några andra barnstolar, bältet eller andra föremål i dessa fästen.

Förvissa dig om att ingenting är i vägen vid förankringspunkterna.

Om din bil har varit med om en olycka, kontrollera ISOFIX-förankringarna och byt barnstolen.



Innan du använder en ISOFIX-barnstol som är avsedd för en annan bil, förvissa dig om att det är tillåtet att montera den. Kontrollera i den lista över bilar som kan utrustas med stolen hos utrustningens tillverkare.

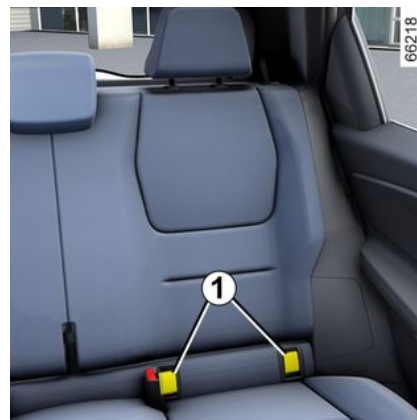

De två öglorna **1** sitter mellan ryggstödet och sittdynan och är märkt med

BARNSÄKERHET

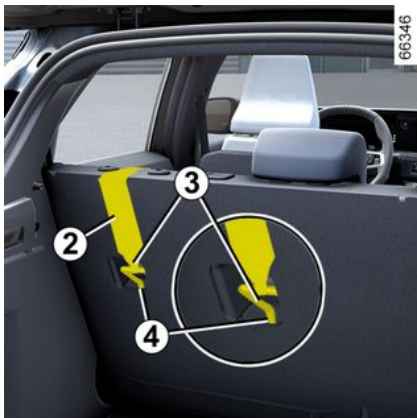

Den tredje öglan **4** används för vissa barnstolar till att fästa den övre remmen **2**.

Platser bak

Den övre remmen **2** ska dras mellan ryggstödet och den bakre avlastningshyllan. Ta bort avlastningshyllan → **68** för att utföra åtgärden.

Fäst haken **3** i en av öglorna **4** som identifieras med symbolen



Passagerarplats fram

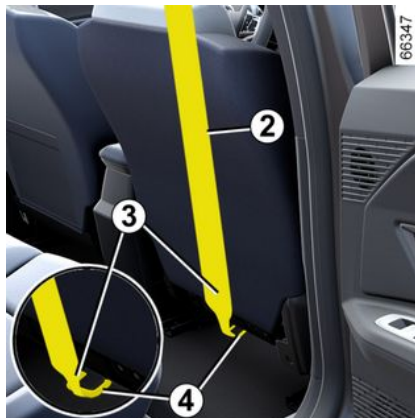

Fäst haken **3** på den övre remmen **2** i öglan **4** som identifieras

med hjälp av symbolen

Alla platser

Spänn den övre remmen **2** så att barnstolens ryggstöd kommer i kontakt med sätets ryggstöd.



ISOFIX-fästpunkterna har skapats särskilt för barnstolar med ISOFIX-systemet. Fäst aldrig några andra barnstolar, bälter eller andra föremål i dessa fästen. Förvissa dig om att ingenting är i vägen vid förankringspunkterna. Om din bil har varit med om en olycka, kontrollera ISOFIX-förankringarna och byt barnstolen.



Förvissa dig om att den framåtvända barnstolens ryggstöd ligger an mot bilens ryggstöd. I detta fall vilar barnstolen inte alltid mot bilens sittdyna.



Fäst **ovillkorligen** barnstolens rem i motsvarande ögla.

BARNSÄTEN

Montering av barnstol, allmänt

Vissa platser är inte godkända för montering av en barnstol.

Diagrammen → 96 visar var barnstolen ska sättas fast.



Montera helst barnstolen i baksätet.

Kontrollera att barnstolen eller barnets

fötter inte hindrar att framsätet spärras ordentligt → 71.

Vid montering av barnstolen i bilen, förvissa dig om att den inte riskerar att lossna från sitt fäste.

Om du måste ta bort nackskyddet, förvissa dig om att det förvaras väl så att det inte omvandlas till en projektil vid en häftig inbromsning eller krock.

Sätt alltid fast barnstolen i bilen även om den inte används, så att den inte omvandlas till en projektil vid en häftig inbromsning eller krock.

Det är inte säkert att de barnstolar som nämnts finns att få tag på. Innan du använder en barnstol, kontrollera med tillverkaren att den går att montera.

Fram

Regler för transport av barn i framsätet är specifika för varje land. Se relevant lagstiftning och följ anvisningarna i diagrammet.

Innan du installerar en barnstol på denna plats (om installationen är godkänd):

- Sänk ner bilbältet så mycket det går
- Skjut tillbaka stolen så mycket det går.
- Luta ryggstödet något (cirka 25°).
- På bilar som har utrustningen, höj stolens sittdyna så mycket det går.

Höj alltid sätets nackstöd helt så att det inte är i vägen för barnstolen → 71.

När du har installerat barnstolen kan du om möjligt vid behov flytta sätet framåt (för att ge tillräcklig plats för passagerare i baksätet eller andra barnstolar). En bakvänd barnstol får inte vara i

kontakt med instrumentpanelen eller på maximalt läge fram.

Ändra inte de andra inställningarna när du har monterat barnstolen.



LIVSFARA ELLER RISK FÖR ALLVARLI-GA SKADOR: Kontrol-

lera att aktuell airbag

har inaktiverats innan du monterar en bakåtvänd barnstol på det främre passagerarsätet → 109.

På ytterplatsen bak

Ett babykydd placeras på tvären i bilen och tar två platser i anspråk. Barnet ska sitta vänt mot baksätets mitt.

Innan du installerar en bakåtvänd bilbarnstol måste du skjuta fram framstolen så långt som möjligt. När bilbarnstolen är installerad skjuter du sedan bak framstolen så långt som möjligt utan att den kommer i kontakt med bilbarnstolen.

För barnets säkerhet i framåtvänt läge:

BARNSÄTEN

- Flytta sätet där barnet kommer att sitta så långt tillbaka som möjligt.
- Skjut sätet framför barnet framåt och rätta upp ryggstödet så att barnets fötter inte kommer i kontakt med sätet.



Kontrollera att barnstolen eller barnets fötter inte hindrar att framsätet spärras ordentligt → 71.

I samtliga fall ska nackstödet på baksätet där barnstolen placerats tas bort → 74. Vid behov, skjut baksätet så långt bak det går. Detta ska utföras innan barnstolen sätts på plats. Kontrollera att barnstolen ligger an mot baksätets ryggstöd.



Montering av bälteskudde (grupp 2 eller 3)

Kontrollera att bilbältet → 76 fungerar (dras in) korrekt.

Justera säkerhetsbältet genom att placera:

- Axelremmen på barnets axel utan att det rör vid halsen.
- Midjebältet så att det ligger plant mot låren och mot bäckenet.

Anpassa bilens säte vid behov.



Montera helst barnstolen i baksätet.

För att installera en stol ISOFIX på vänster plats i baksätet ska det mittrre bältet kopplas loss för hand innan spärrarna aktiveras.

På den mittrre platsen bak

Kontrollera att bältet är anpassat för barnstolens fäste. Kontakta en märkesrepresentant.



Bilbarnstolar med stödben får aldrig placeras i mittrre säte bak.

LIVSFARA ELLER RISK FÖR ALLVARLIGA SKADOR.

BARNSÄTEN

Fastsättning med bälte

2

Bild av installationen

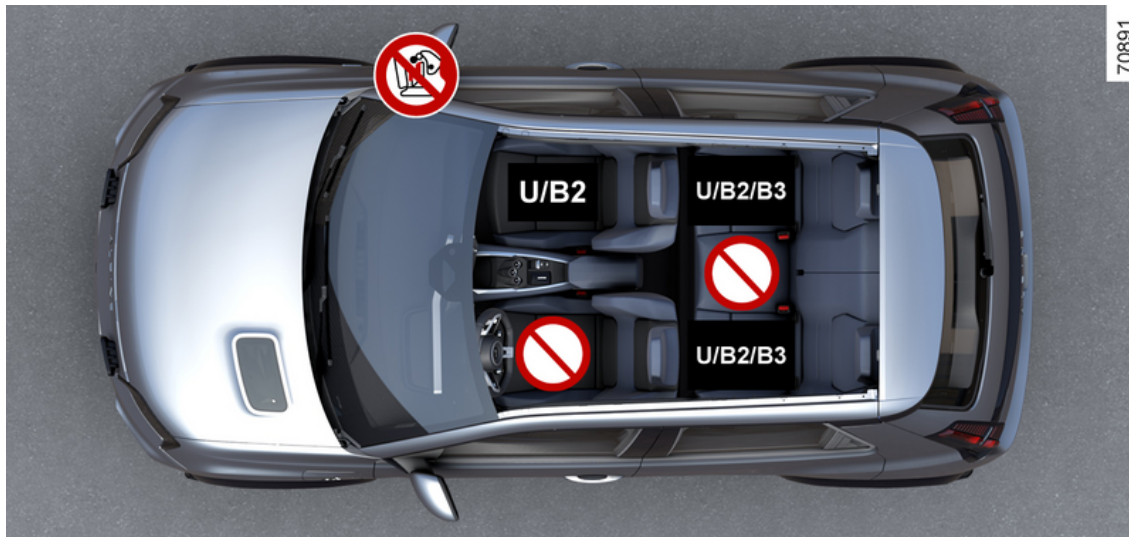

BARNSÄTEN



LIVSFARA ELLER RISK FÖR ALLVARLIGA SKADOR: Kontrollera att aktuell airbag har inaktiverats innan du monterar en bakåtvänd barnstol på det främre passagerarsätet → 109.

2

 Kontrollera statusen på airbag innan du installerar en barnstol eller låter en passagerare använda sätet.

 Säte ej godkänt för montering av barnstol.

Barnstol fastsatt med bälte

U Stol utrustad för infästning av en godkänd universalstol med säkerhetsbälte.

B2 Plats som är "B2"-godkänd för montering av barnstol fäst med bilbältet.

B3 Plats som är "B3"-godkänd för montering av barnstol fäst med bilbältet.



Om ett olämpligt barnsäkerhetssystem används i bilen skyddas inte barnet på rätt sätt. Barnet riskerar att få allvarliga eller dödliga skador.



Förvissa dig om att ditt barn alltid är fastspänt och att selen eller bältet är korrekt inställt och justerat.
Justera vid behov sätets position därefter.

BARNSÄTEN



Sätt inte dit en bilbarnstol när det stora ryggstödet är i nedfällt läge.

2

BARNSÄTEN

Monteringstabell

Nedanstående tabell innehåller samma information som diagrammet för att säkerställa att gällande lagstiftning efterlevs.

2

Typ av bilbarnstol	Barnets vikt	Passagerarplats fram		Ytterplatser bak	På den mittre platsen bak
		Med airbag inaktiverad	Med airbag aktiverad		
Babyskydd, tväreställt Grupp 0	< 10 kg	X	X	U (2)	X
Bakåtvänd bilbarnstol Grupp 0 eller 0 +	< - 10 kg och < - 13 kg	U (1) (5)	X	U (3)	X
bilbarnstol/ Bakåtvänd barnstol Grupp 0 + och 1	< än 13 kg och 9 - 18 kg	U (1) (5)	X	U (3)	X
Framåtvänd bilbarnstol Grupp 1	9-18 kg	X	U (5)	U (4)	X
Bälteskudde Grupp 2 och 3	15 - 25 kg och 22 - 36 kg	X	U / B2 (5)	U / B2 / B3 (4)	X



(1) LIVSFARA ELLER RISK FÖR ALLVARLIGA SKADOR: Kontrollera att airbag är fränkopplad → 109 innan du monterar en bakåtvänd barnstol på det främre passagerarsätet.

X = Plats som inte är avsedd för placering av barnstol av denna typ.

BARNSÄTEN

U = Plats som är godkänd för festsättning med bälte av en typgodkänd barnstol av universaltyp. Kontrollera att den går att montera.

B3; B2 = Bälteskuddar i grupp 2 och 3 (15 till 25 kg och 22 till 36 kg).

(2) Ett babyskydd kan monteras på tvären i bilen och tar två platser i anspråk. Barnet ska sitta vänt mot baksätets mitt.

(3) Vid behov, skjut sätet så långt bakåt som det går. Innan du installerar en bakåtvänd bilbarnstol måste du skjuta fram framstolen så långt som möjligt. När bilbarnstolen är installerad skjuter du sedan bak framstolen så långt som möjligt utan att den kommer i kontakt med bilbarnstolen.

(4) I samtliga fall ska nackstödet på baksädet där barnstolen placerats tas bort. Detta ska utföras innan barnstolen sätts på plats. Skjut stolen framför barnet så långt fram som möjligt och rätta upp ryggstödet för att undvika att barnets fötter vidrör stolen.

(5) Ställ in bilstolen i det bakersta och högsta läget och luta ryggstödet något (cirka 25°).

BARNSÄTEN

Fästanordning med systemet ISOFIX

2

Bild av installationen



BARNSÄTEN

2



För det främre passagerarsätet rekommenderas användning av barnstol med golvstöd för att undvika aktivering av bilbältesvarningssignalen.



Om ett olämpligt barnsäkerhetssystem används i bilen skyddas inte barnet på rätt sätt. Barnet riskerar att få allvarliga eller dödliga skador.



Om en ISOFIX-stol placeras bak till vänster kan inte den mittre platsen användas. Det mittre bältet kan inte kommas åt eller användas.



LIVSFARA ELLER RISK FÖR ALLVARLIGA SKADOR: Kontrollera att aktuell airbag har inaktiverats innan du monterar en bakåtvänd barnstol på det främre passagerarsätet → 109.



Plats som inte är avsedd för montering av en barnstol av denna typ.

Barnstol fastsatt med fäste ISOFIX



Säte utrustat för att fästa ISOFIX eller i-Size bilbarnstol.



Fram- och baksätena är utrustade med förankringar som möjliggör montering av en framåtvänd universell bilbarnstol ISOFIX. Fästpunkterna är placerade på passagerarsätets ryggstöd för framsätet och på baksätets ryggstöd för baksätena.

BARNSÄTEN

2



Förvissa dig om att ditt barn alltid är fastspänt och att selen eller bältet är korrekt inställt och justerat.
Justera vid behov sätets position därefter.



Sätt inte dit en bilbarnstol när det stora ryggstödet är i nedfällt läge.



Montera helst barnstolen i baksätet.
För att installera en ISOFIX-stol på denna plats ska bilbältet kopplas loss innan spärrarna aktiveras.

BARNSÄTEN

Monteringstabell

Nedanstående tabell innehåller samma information som diagrammet för att säkerställa att gällande lagstiftning efterlevs.

2

Typ av bilbarnstol	Barnets vikt	Stolens storlek [infästning]	Passagerarplats fram		Ytterplatser bak	På den mittre platsen bak
			Med airbag inaktiverad	Med airbag aktiverad		
Babyskydd, tvärställt Grupp 0	< 10 kg	L1 [F] L2 [G]	X	X	IL (2)	X
Bakårvänd bilbarnstol Grupp 0 eller 0 +	< 13 kg	R1 [E]	IL (1) (3)	X	IL (4)	X
Bakårvänd bilbarnstol Grupp 0 + och 1	< än 13 kg och 9 - 18 kg	R3 [C]	X	X	IL (4)	X
		R2 [D]	IL (1) (3)			
Framårvänd bilbarnstol Grupp 1	9-18 kg	F3 [A] F2 [B] F2X [B1]	X	IUF-IL (3)	IUF-IL (5)	X
Bälteskudde Grupp 2 och 3	15 - 25 kg och 22 - 36 kg	B3	X	X	IUF-IL (5)	X
		B2		IUF-IL (6)		
Stol i-Size	Bakårvänd bilbarnstol		i - U (1) (3)	X	i - U (4)	X
	Framårvänd bilbarnstol		X	i - UF (3)	i - U (5)	X
	Bälteskudde		X	i - UF (6)	i - U (5)	X

X = Säte ej godkänt för montering av barnstol.

BARNSÄTEN

U = Plats som är godkänd för festsättning med bälte av en typgodkänd barnstol av universaltyp. Kontrollera att den går att montera.

IUF-IL = Säte där en "Universal/Semi-universal"-godkänd barnstol eller en bilspecifik barnstol kan monteras med hjälp av ISOFIX (på utrustade bilar): kontrollera att den kan monteras.



(1) LIVSFARA ELLER RISK FÖR ALLVARLIGA SKADOR: Kontrollera att airbag är fränkopplad → **109** innan du monterar en bakåtvänd barnstol på det främre passagerarsätet.

(2) Ett babyskydd kan monteras på tvären i bilen och tar två platser i anspråk. Barnet ska sitta vänt mot baksätets mitt.

(3) Skjut bak sätet så långt det går och så lågt som möjligt. Luta ryggstödet så långt som möjligt, montera barnstolen och ställ in ryggstödet till en vinkel på ca 25°.

(4) Vid behov, skjut sätet så långt bakåt som det går. Innan du installerar en bakåtvänd bilbarnstol måste du skjuta fram framstolen så långt som möjligt. När bilbarnstolen är installerad skjuter du sedan bak framstolen så långt som möjligt utan att den kommer i kontakt med bilbarnstolen.

(5) I samtliga fall ska nackstödet på baksäten där barnstolen placerats tas bort. Detta ska utföras innan barnstolen sätts på plats. Skjut stolen framför barnet så långt fram som möjligt och räta upp ryggstödet för att undvika att barnets fötter vidrör stolen.

Storleken på ISOFIX-barnstolen är markerad med en bokstav:

- F3, F2, F2X [A, B, B1]: för framåtvända bilbarnstolar i grupp 1 (9 till 18 kg);
- B3; B2: boosterbarnstolar i grupp 2 och 3 (15 till 25 kg och 22 till 36 kg);
- R3, R2 [C, D]: bilbarnstol eller bakåtvänd stol i grupp 0+ (under 13 kg) eller grupp 1 (9 till 18 kg);
- R1 [E]: bakåtvända bilbarnstolar i grupp 0 (under 10 kg) eller 0+ (under 13 kg);
- L1, L2 [F, G]: babyskydd i grupp 0 (under 10 kg).

BARNSÄKERHET: AVAKTIVERING, AKTIVERING PASSAGERARAIRBAG FRAM

Varning



Passagerarsidans airbag får endast aktiveras eller inaktiveras när bilen står stilla med fränslagen tändning.

Frånkoppling av airbag på passagerarplatsen fram

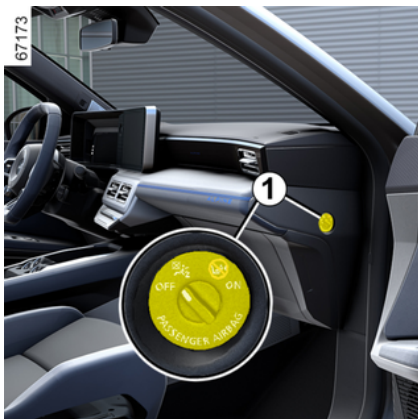

Innan du monterar en barnstol på främre passagerarsätet:

- Kontrollera att barnstolen kan monteras på detta säte,

- Det är viktigt att **inaktivera** airbag för en bakåtvänd barnstol.



För att koppla ur airbag: med bilen stillastående och tändningen fränslagen, tryck in och vrid låset 1 till läget OFF.

När du har aktiverat på tändningen **måste** du kontrollera att indikeringen

ringen  lyser på displayen 2.

Denna varningsindikering lyser hela tiden och bekräftar att du kan montera en barnstol på sätet.



WARNING!

Eftersom en bakåtvänd barnstol inte är anpassad för en airbag som blåses upp på passagerarplatsen fram får du **ALDRIG** montera ett bakåtvänt barnstol på ett säte som skyddas av en **AKTIV** främre airbag. Detta kan vara **LIVSHOTANDE** för **BARNET** eller leda till **ALLVARLIG SKADA**.



BARNSÄKERHET: AVAKTIVERING, AKTIVERING PASSAGERARAIRBAG FRAM

2



Markeringarna på instrumentpanelen och dekalerna **A** på vardera sidan om solskyddet **3** på passagerarsidan (se exempel på dekal ovan) är avsedda att påminna om dessa instruktioner.

BARNSÄKERHET: AVAKTIVERING, AKTIVERING PASSAGERARAIRBAG FRAM

Inkoppling av airbag på passagerarplatsen fram



Koppla in airbag direkt när du har tagit bort barnstolen så att passageraren i framsätet skyddas i händelse av krock.



För att återaktivera airbag: med bilen stillastående och tändningen av, tryck in och vrid låset 1 till läget ON.

Med tändningen på **måste** du kontrollera att varningsindikeringen



är släckt och att varningsin-

dikeringen  tänds på displayen 2 efter varje start under ungefär 1 minut.



airbag på passagerarplatsen fram är aktiverad.

FÖRARPLATS

Funktionsstörning

2

Vid fel på systemet för aktivering/inaktivering airbag på passagerarsidan fram visas varningslampor-

na  och  på instrumentpanelen.

Slå av tändningen och kontrollera läget för låset 1.

Slå på tändningen igen: Varningslamporna slocknar.

Om problemet kvarstår signalerar det ett systemfel. Om detta sker är det förbjudet att montera en bakåtvänd bilbarnstol på det främre passagerarsätet eller att någon annan passagerare sitter på sätet.

Kontakta din återförsäljare så snart som möjligt.

FÖRARPLATS

FÖRARPLATS, VÄNSTER-STYRNING

2

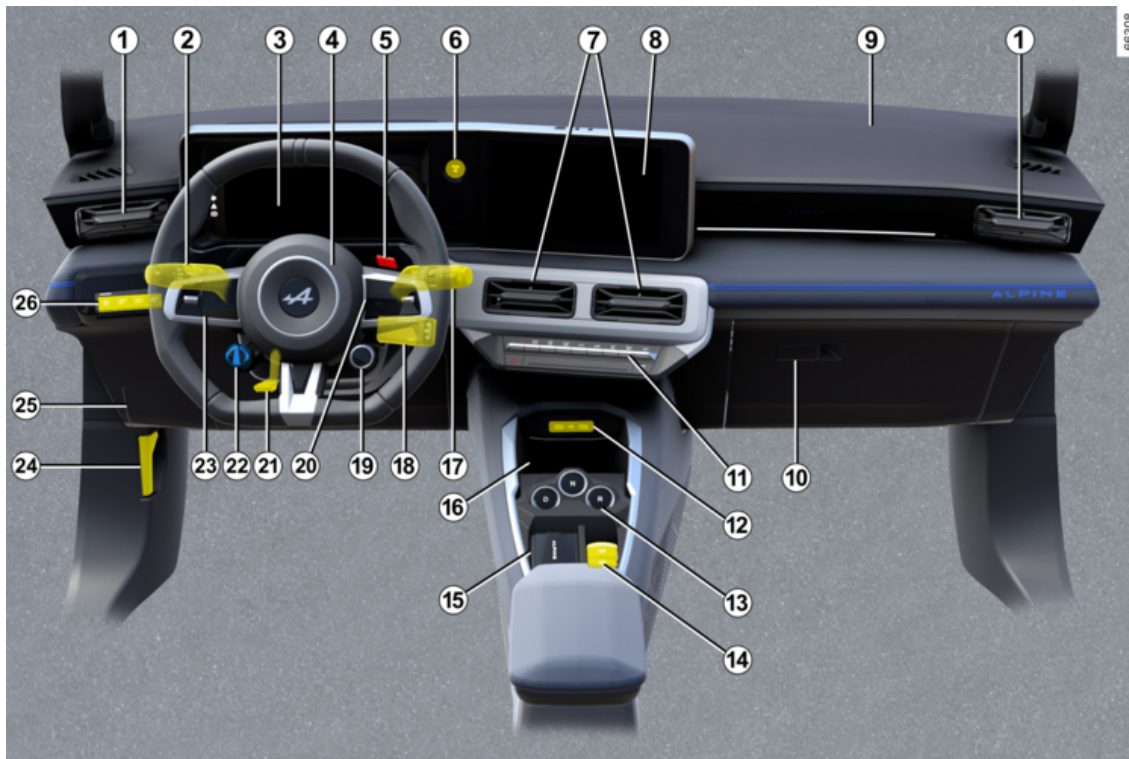

FÖRARPLATS

Beroende på modell, tillval och land finns följande utrustning.

1. Ventilationsmunstycken åt sidorna.
2. Reglage för:
 - Körriktningsvisare
 - Yttre belysning
 - Dimbakljus
3. Instrumentpanel
4. Ratt airbag och signalhorn.
5. Omkörningsreglage (OV).
6. Start/stopp knapp för motor.
7. Mittre ventilationsmunstycken
8. Multidisplay
9. Plats för airbag på passagerarsidan.
10. Handskfack
11. Knappar för:
 - Kontrollpanel klimataneläggning
 - Varningsblinkers
 - Centrallåsning av dörrar
 - ...
12. USB-C-portar mittkonsolen.
13. Växelspak.
14. Knappar för:
 - Åtdragning/lossning av den elektriska parkeringsbromsen

- Aktivering/avstängning av AUTOHOLD funktionen.
 - ...
15. Handsfreakorthållare.
 16. Område för induktionsladdning eller förvaringsfack i mittkonsol.
 17. Reglage för vindrutetorkare och bakrutetorkare
 18. Reglage för satellitradio.
 19. Reglage för KÖRLÄGE.
 20. Knappar för:
 - Information från färddatorn och menyn för personliga inställningar.
 - Radio, navigering
 21. Reglage för inställning av ratt i höjd och djupled.
 22. Reglage för generativ bromsning.
 23. Huvudbrytare och knappar för farthållare/fartbegränsare/adaptiv farthållare Stop and Go och Active Driver Assist.
 24. Reglage för upplåsning av motorhuv.
 25. Säkringsdosa
 26. Knappar för:
 - Dimmer för instrumentbelysning
 - "My Safety"-funktionen

- aktivering/inaktivering av "Körfältsassistans" (förebyggande av filbyte, filcentrering).

- ...

FÖRARPLATS

FÖRARPLATS, HÖGERSTYRNING

2

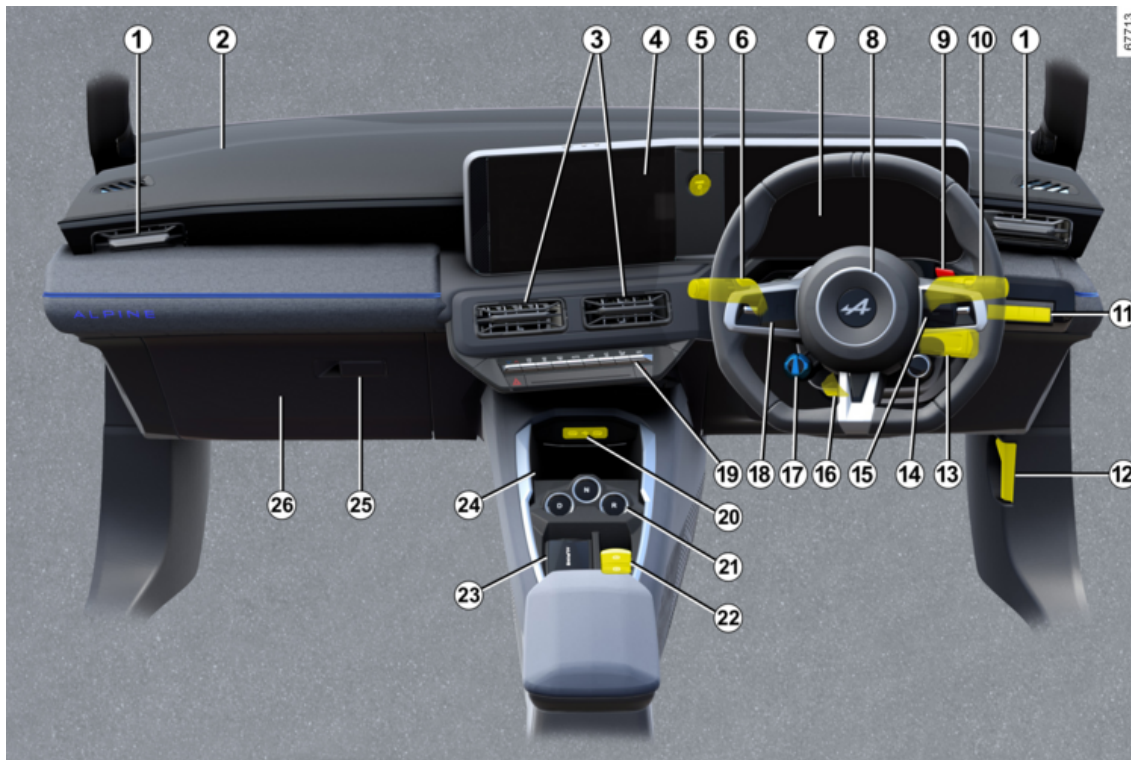

FÖRARPLATS

Beroende på modell, tillval och land finns följande utrustning.

1. Ventilationsmunstycken åt sidorna.
2. Plats för airbag på passagerarsidan.
3. Mittre ventilationsmunstycken
4. Multidisplay
5. Start/stopp knapp för motor.
6. Reglage för:
 - Körriktningsvisare
 - Yttre belysning
 - Dimbakljus
7. Instrumentpanel
8. Ratt airbag och signalhorn.
9. Omkörningsreglage (OV).
10. Reglage för vindrutetorkare och bakrutetorkare
11. Knappar för:
 - Dimmer för instrumentbelysning
 - "My Safety"-funktionen
 - aktivering/inaktivering av "Körfältsassistans" (förebyggande av filbyte, filcentrering).
 - ...
12. Reglage för upplåsning av motorhuv.
13. Reglage för satellitradio.

14. Reglage för KÖRLÄGE.
15. Knappar för:
 - Information från färddatorn och menyn för personliga inställningar.
 - Radio, navigering
16. Reglage för inställning av ratt i höjd och djupled.
17. Reglage för generativ bromsning.
18. Huvudbrytare och knappar för farthållare/fartbegränsare/adaptiv farthållare Stop and Go och Active Driver Assist.
19. Knappar för:
 - Kontrollpanel klimatanläggning
 - Varningsblinkers
 - Centrallåsning av dörrar
 - ...
20. USB-C-portar mittkonsolen.
21. Växelspak.
22. Knappar för:
 - Åtdragning/lossning av den elektriska parkeringsbromsen
 - Aktivering/avstängning av AUTOHOLD funktionen.
 - ...
23. Handsfreakorthållare.
24. Område för induktionsladdning eller förvaringsfack i mittkonsol.

25. Handskfack
26. Säkringsdosa

FÄRDDATOR

Allmän information

2

Färrddator



Beroende på bil kan följande funktioner visas:

- Körsträcka.
- Trippmätare med inställning
- Informationsmeddelanden
- meddelanden om funktionsfel

(relaterade till  -varningslampan);

- varningsmeddelanden (tillsammans med varningslampan

STOP).

Alla dessa funktioner beskrivs i bilens användarhandbok.

Tryck upprepade gånger uppåt/nedåt på strömställaren **1** för att bläddra mellan dessa funktioner.

Val

(visningen beror på bilens utrustning och land)

a) Inställningar för trippmätare:

- genomsnittlig energiförbrukning sedan senaste nollställning och aktuell energiförbrukning
- körd sträcka sedan senaste nollställning.

b) Återställ däcktrycket.

c) Serviceintervall.

d) Informationstavla, informationsmeddelanden och meddelanden om driftstörningar.

Bil med instrumentpanel

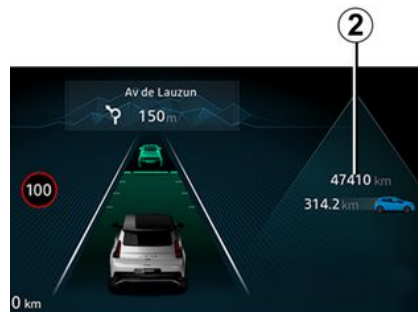

Funktionerna visas i områdena **2**.

Automatisk nollställning av körparametrarna (senaste nollställning)

Med en körparameter vald, tryck på och håll reglaget **1** nedåt tills displayen nollställs.

Automatisk nollställning av körparametrarna

Nollställning sker automatiskt när någon av parametrarnas kapacitet överskrids.

FÄRDDATOR

Tolkning av energiförbrukningens värden

Vissa utrustningsartiklar förbrukar energi: den energi som förbrukas av bilen kan därför skilja sig från den energi som visas på den elektriska räknaren.

Tolkning av visade värden sedan senaste nollställning

Värdena för medelbränsleförbrukning och körsträcka stabiliseras allt eftersom körsträckan ökar sedan senaste nollställning.

Under de första kilometerna efter en nollställning kan du se att räckvidden till tom tank ökar. Detta beror på att den genomsnittliga energiförbrukningen sedan den senaste återställningen beaktas. Den genomsnittliga energiförbrukningen kan dock falla när:

- bilen kommer ur en accelerationsfas;
- bilen övergår från stadskörning till landsvägskörning.



En del information i färdatorn visas på displayen för navigeringssystemet.

Nollställning av vägmätaren genomförs samtidigt i färdatorn och i navigeringssystemet.

Ominitering av beräknad räckvidd

Efter en komplett laddning av drivbatteriet kan du välja mellan två typer av nollställning: manuell eller automatisk.

Frivillig ominitering

Välj vilka körparametrar som ska nollställas och tryck sedan på och håll in strömställaren **1** för att nollställa räckvidden.

Automatisk ominitering

Räckvidden återställs automatiskt när bilbatteriet är fulladdat. Det beräknade värdet motsvarar en genomsnittlig användning, med hänsyn till yttertemperaturen.



Om ett särskilt ekonomiskt körmönster identifieras korrigeras beräkningen och räckvidden ökas.

FÄRDDATOR

Färdinställningar

Vilken information som visas BEROR PÅ TILLVAL OCH LAND

2

Exempel på val	Visning av vald display
 + 13,4 kWh	a) Inställningar för trippmätare. Momentan energiförbrukning. Genomsnittlig energiförbrukning. Värdet visas när du har kört minst 400 meter sedan den senaste nollställningen. avverkad körsträcka sedan senaste nollställning. b) Återställ däcktrycket → 175
 12,8 kWh/100 km	
Sträcka 1284,7 km	
Inlärn däcktryck långt tryck	

FÄRDDATOR

2

Exempel på val	Visning av vald display
Service om 1 936 km eller tre månader	<p>c) Serviceintervall.</p> <p>Den körsträcka som återstår till nästa service (visning i kilometer). När det är dags för service inträffar flera olika saker:</p> <ul style="list-style-type: none">- Om intervallet är mindre än 1 500 km eller en månad: Visas "Service om" tillsammans med återstående sträcka eller tid.- När det är dags för service visas meddelandet "Dags för service" samt när den ska utföras (sträcka eller tid).- Körsträckan är lika med 0 km eller datumet för service har infallit: <p>Meddelandet "Dags för service" visas och serviceindikeringen  tänds.</p> <p>Bilen måste då lämnas in på service snarast möjligt.</p>
<p>Nollställning av displayen efter genomförd åtgärd i serviceprogrammet.</p> <p>Serviceintervallen ska endast nyinitieras efter en översyn, i enlighet med anvisningarna i bilens underhållsprogram.</p> <p>Specialfunktion: För att återställa serviceintervallet trycker du på och håller inne en av displayens återställningsknappar i cirka 10 sekunder tills serviceavståndet visas hela tiden på displayen.</p>	
Exempel på val	Visning av vald display
Inställningar (OK)	<p>d) Meny för personlig inställning av bilens reglage.</p> <p>➔ 129</p>
Bagageluckan öppen	<p>e) Färdlogg.</p> <p>Successiv visning av:</p> <ul style="list-style-type: none">- Informationsmeddelanden- meddelanden om funktionsfel.

FÄRDDATOR

Informationsmeddelanden

De kan vara till hjälp vid start av bilen eller informera om ett val eller en inställning.

Nedan ges exempel på informationsmeddelanden.

Exempel på meddelande	Visning av vald display
« Koppla fr. kabel för start »	Indikerar att laddningskabeln fortfarande är kopplad till bilen.
« Kontrollera anslutning »	Koppla bort och koppla sedan till bilen igen. Om meddelandet fortfarande visas kan det bero på en annan orsak som är kopplad till externa laddningsvillkor eller elanläggningen i hemmet.
"Kontrollera laddningsuttaget"	Indikerar ett möjligt elfel eller en defekt laddningskabel: byt laddningsuttag eller plats eller kontrollera kabeln.
« Strömavbrott under laddning »	Anger ett elektriskt problem under laddningen. Starta om laddningen. Om det inte fungerar, kontrollera elanläggningen.

FÄRDDATOR

Meddelanden om driftstörningar

De visas tillsammans med varningslampan  och indikerar att du snarast möjligt och med stor försiktighet måste köra till din återförsäljare. Om denna anvisning inte följs kan bilen skadas.

De försvinner efter några sekunder eller om du trycker på displayens knapp för menyval och sparas i enhetens minne. Varningsindikeringen  förblir tänd. Nedan ges exempel på meddelanden om driftstörningar.

Exempel på meddelande	Visning av vald display
« Kontrollera Airbag »	Anger ett fel i de kompletterande säkerhetssystemen. Vid en olycka finns risk för att de inte löses ut.
« Kontrollera Bilen »	Anger att det är fel på någon av pedalgivarna eller det sekundära 12 volts-batteriets styrningssystem.
« Kontrollera Bromssystem »	Anger ett slitage eller att bromssystemet måste kontrolleras.
« Kontrollera Efter kollision »	Indikerar ett problem med multikollisionsbromsningen.
« Kontrollera Bilens kontakt »	Indikerar om överhettning vid ladduttaget på bilen. Vänta i cirka 20 minuter och försök igen. Om detta inte fungerar, kontakta din återförsäljare.
« Kontrollera Elsystem »	Anger att det är fel på fordonsbatteriets system.
« Batteriladdning omöjlig »	Anger att det är fel på fordonsbatteriets laddningssystem.

FÄRDDATOR

Varningsmeddelanden

2

De visas tillsammans med **STOP** varningslampan och indikerar att du för din egen säkerhet måste stanna fordonet så snart trafikförhållandena tillåter. Stanna motorn och starta den inte igen. Kontakta en märkesrepresentant.

Exempel på varningsmeddelanden ges nedan. **Anm.:** Meddelandena visas antingen ett i taget eller alternerande (när det finns flera meddelanden att visa på samma gång). Meddelandena kan visas tillsammans med en varningslampa och/eller en ljudsignal.

Exempel på meddelande	Visning av vald display
« VARNING Bromssystem fel »	Anger ett fel på bromssystemet.
« Fel Servostyrning »	Anger problem med styrningen.
« Elmotor FEL »	Anger en försämring av bilens prestanda.
« Elektriskt fel »	Anger ett avbrott på elsystemet.
« Punktering »	Anger att minst ett av däcken är punkterat eller har väldigt lite luft.



Vid parkering på vägrenen måste du varna andra trafikanter med en varningstriangel eller på annat sätt i enlighet med lokala lagar och förordningar i det land du befinner dig.

FÄRDDATOR

Displayer och indikatorer

Urval av vyer



Beroende på bil, använd reglaget 1 för att bläddra i och välja de olika vyerna på instrumentpanelen.

Flera vyer föreslås:

- laddningsvy: visar räckvidden, batteriprocent och återstående laddningstid på instrumentpanelen endast när fordonet laddas;
- klassisk vy: visar hastighet, aktiva körhjälpmedel, informationsområde och, beroende på fordon, effektmätaren på instrumentpanelen;

- navigationsvy: visar hastigheten, aktiva körhjälpmedel och informationsområdet på instrumentpanelen. Den duplicerar även vägkartan från multimediasystemet på hela instrumentpanelen;
- realistisk scen: visar hastigheten, aktiva körhjälpmedel, informationsområde samt din bil och dess omgivning (filer, fordon runt dig, osv.) på instrumentpanelen;
- minimumvy: visar endast viktig information, hastigheten, aktiva körhjälpmedel och informationsområdet på instrumentpanelen.

Instrumentpanel



Den tänds när förardörren öppnas. När vissa indikeringar tänds visas även ett meddelande.

Du kan anpassa din instrumentpanel vad gäller innehåll och färger, beroende på bil.

För mer information, se multimediasystemets instruktionsbok.

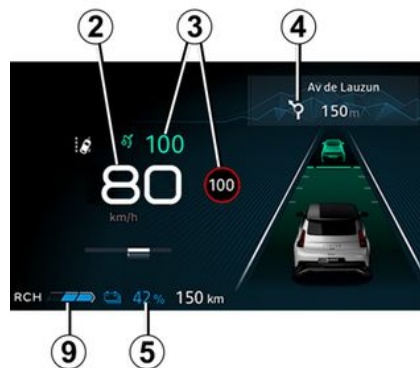

Hastighetsmätare 2

Hörbart larm om för hög hastighet

Beroende på utrustningsnivå och

land visas en indikering  samt en ljudsignal hörs. Denna ljudsignal hörs när bilen kör i en hastighet över 120 km/h.

2

FÄRDDATOR

Denna indikering lyser så länge bilen kör snabbare än 120 km/h.

2

Information om körhjälpmedel 3

Information om pågående navigering 4

Beroende på utrustningsnivå kan du visa information från multimediaskärmen (kompass, telefon, navigering osv.) eller information från färddatorn.

För mer information, se multimediasystemets instruktionsbok.

Batteriinformation 5 (motorbatteriets laddningsnivå, beräknad räckvidd)



Effektmätare 6

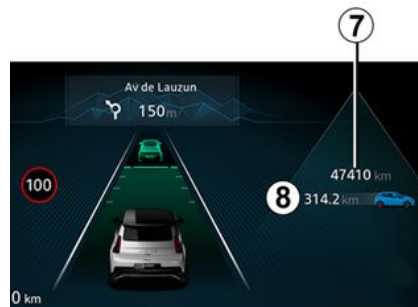

FÄRDDATOR

Vägmätare 7

Varningslampa för nivå av regenerativ bromsning 9



Informationsområde 8

Beroende på bil, använd reglaget **10** för att bläddra i och välja olika widgets på instrumentpanelen:

- färddator (registrering av körsträcka, förbrukning, osv).
- information om telefon, multimedia (vilken ljudkälla som spelas för närvarande osv.).
- bilinformation (varningsmeddelanden, osv.).

- ...

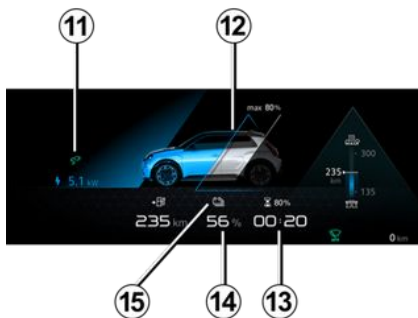

Kontrolllampa för koppling av laddningskabeln 11

Den tänds när laddningskabeln kopplas till bilen.

Laddningsnivå 12

Mätaren anger mängden energi som återstår.

Återstående laddningstid 13

Motorbatteriets laddningsnivå 14

Reservgräns

När drivbatteriets laddning når cirka 7 % eller, beroende på bil, unge-

fär 12 %, börjar mätaren och kon-

trolllampan **15**  lysa gult och en ljudsignal hörs.

Optimera räckvidden → **173**.

Gräns för omedelbart stopp

När laddningsnivån når cirka 4 % eller, beroende på bil, cirka 6 %, hörs ett pip igen och mätaren lyser rött eller, beroende på bil, 30 sekunder efter att mätaren lyser rött.

När laddningsnivån är 3,5 % eller, beroende på bil, cirka 5 % visas räckvidden inte längre. Motorns prestanda minskar gradvis och bilen stannar till slut helt → **329**.

FÄRDDATOR

Beräknad räckvidd 16

2

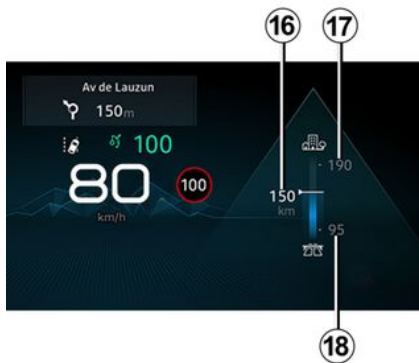

Hög **17**: räckviddens synlighet under optimala förhållanden (t.ex. körning på A-vägar eller dubbel körbana med liten användning av värmekomfort).

Låg **18**: räckviddens synlighet under optimala förhållanden (t.ex. körning på motorvägar på vintern eller vid trafikstockning eller intensiv användning av värmekomfort).
Optimera räckvidden → **173**.

Instrumentpanel i miles



(kan ändras till km/h)

När bilen står stilla och motorn är igång: på multimediaskrmen **19** väljer du världen "Fordon" och trycker sedan på menyn "Inställningar" följt av "Enheter" och sedan "Hastighet".

Välj mellan km/h och mph.

Hastighetsmätaren och viss avståndsinformation som visas på instrumentpanelen omvandlas.

Om du vill återgå till föregående läge, gör om samma moment.

Obs! Färddatorn återgår automatiskt till den ursprungliga enheten efter ett batteriavbrott.

För mer information, se multimediasystemets instruktionsbok.

 För att använda vissa körhjälpfunktioner är det nödvändigt att ändra måttenheten på instrumentpanelen så att du får rätt information när du kör i ett land där hastighetsenheterna skiljer sig från de som är angivna standard för din bil.



Av säkerhetsskäl ska du göra inställningarna när bilen står stilla.

FÄRDDATOR

Meny för personliga inställningar till bilen

presentation



Med hjälp av den här funktionen kan du, beroende på bilens utrustning, aktivera/stäng av och justera vissa av bilens funktioner.

Årkomst till menyn för inställning

När bilen står stilla och motorn är igång öppnar du multimediaskrmen **1** och väljer världen "Fordon". Därefter trycker du på menyn "Fordon" följt av fliken "Ute" för att komma åt inställningarna.

Val av inställningar

Välj en flik och sedan funktionen som ska modifieras (visningen beror på bilens utrustningsnivå och land):

a) "Årkomst":

- « Automatisk dörrlåsning under färd » ;
- « Handsfree låsning / upplåsning » ;
- « Access och start via telefon » ;
- ...

b) "Välkommen":

- « Utvändig belysningssekvens » ;
- « Kupéfunktioner ljudsekvens » ;
- « Yttre backspeglar fälls ut » ;
- « Belysning kupé » ;
- ...

c) "Belysning":

- « Adaptiv Vision » ;
- « Val av körsida » ;
- ...

d) "Vindrutetorkare":

- « Bakrutetorkare på vid backning » ;
- « Automatisk framrutetorkare » ;
- ...

Beroende på funktionen, välj:

- "ON" eller "OFF" för att aktivera eller stänga av
eller

- en tidsperiod för att justera tiden som strålkastarna är tända (t.ex. för "Automatisk follow me home funktion"-funktionen).

För mer information, se multimediasystemets instruktionsbok.



Av säkerhetsskäl ska du göra inställningarna när bilen står stilla.

Funktionen "Favoriter"



Beroende på bilmodell kan du trycka på rattreglaget **2** för att aktivera följande funktioner enligt de

FÄRDDATOR

lagrade användningsinställningar som du tidigare har definierat:

- Eluppvärmda säten
- Rattvärme
- inställningsval (årkomst, välkomst, belysning, torkare osv.).
- "Handsfree-parkering"-funktion,
- Spara-läge
- ...

Mer information om inställning av den här funktionen finns i instruktionerna till multimediasystemet.



Av säkerhetsskäl ska du göra inställningarna när bilen står stilla.

KLOCKA OCH YTTERTEMPERATURMÅTARE

Inställning av tiden



Tid och yttertemperatur visas på multidisplayen **1**.

För att ställa in tiden från multimediaskärmen **1** väljer du världen "Fordon", trycker på menyn "Inställningar" och sedan på "Klocka Inställning".

Du kommer åt olika inställningar:

- « Tidsformat » ;
- « Välj tidzon för landet » ;
- "Ställa in tidszon";
- ...

För mer information, se multimediasystemets instruktionsbok.

Yttertemperaturmätare

Speciellt

När yttertemperaturen ligger mellan $-3\text{ }^{\circ}\text{C}$ och $+3\text{ }^{\circ}\text{C}$, blinkar tecknen $^{\circ}\text{C}$ (detta anger att det föreligger risk för halka).



Om spänningsmatningen bryts (batteriet kopplas ifrån, ledning går av mm.) måste man ställa in klockan.

Detta bör du dock göra när bilen står stilla.



Yttertemperaturmätare

Den är inte någon halkakvarnare, risk för halka betingas av flera faktorer än enbart temperatur (bl.a. nederbörd, fuktighet, skuggläge m.m.).

KONTROLL OCH VARNINGSINDIKERINGAR

Vilken information som visas **BE-
ROR PÅ TILLVAL OCH LAND.**



Instrumentpanel A: denna tänds när förardörren öppnas. Information om hur du justerar instrumentbrädans ljusstyrka finns i multimedieinstruktionerna.

När vissa indikeringar tänds visas även ett meddelande.



Indikeringen **STOP** betyder att du för din egen säkerhet omedelbart ska stanna så fort trafiksituationen tillåter det. Stäng av motorn och tändningen samt starta inte igen. Kontakta din återförsäljare.



Om symbolen ej slocknar eller ljudsignalen ej upphör tyder det på ett fel till instrumentpanelen. Då måste du stanna bilen så snart trafiksituationen tillåter det. Kontrollera att bilen står säkert och kontakta din återförsäljare.



Med varningsindikering  menas att du så snart som möjligt måste besöka din återförsäljare **och köra dit på ett skonsamt sätt**. Om denna anvisning inte följs kan bilen skadas.



Indikering för parkeringsljus



Indikering för halvljus



Indikering för helljus



Indikering för automatiska helljus



Indikering för dimbakljus



Indikering för vänster körriktningsvisare



Indikering för höger körriktningsvisare



"Varningslampa för fel på Adaptive Vision"

KONTROLL OCH VARNINGSINDIKERINGAR



Indikering för öppen dörr



Varningsindikering för den elektriska parkeringsbromsen är aktiverad → 164



"Autohold"-systemvarningslampan



Felindikering på ljudsignal för fotgängare



Förarens airbag och passagerarens → 109 felvarningslampan



Varningslampan för låg spolarvätskenivå



Varningslampan för torkningsfunktionen

STOP Varningsindikering för omedelbart stopp

Den tänds när tändningen slås på och slocknar när motorn slås på. Varningslampan tänds samtidigt som övriga indikeringar och/eller meddelanden och en ljudsignal hörs.

För din egen säkerhet måste du stanna så snart trafiksituationen tillåter det. Stäng av motorn och

tändningen samt starta inte igen. Kontakta din återförsäljare.



Varningsindikering

Den tänds när tändningen slås på och slocknar när motorn slås på. Varningslampan kan tändas tillsammans med andra kontrollampor och/eller meddelanden på instrumentpanelen.

Det innebär att du måste **köra försiktigt** till din återförsäljare så snart som möjligt. Om denna anvisning inte följs kan bilen skadas.



Varningsindikering

Om indikeringen lyser i rött under

körning **STOP** måste du för säkerhets skull stanna så fort trafikförhållandena tillåter det. Stäng av motorn och tändningen samt starta inte igen.

Kontakta din återförsäljare.

Om indikeringen lyser i gult under

körning  måste du åka till en godkänd återförsäljare så snart som möjligt. **Kör försiktigt under tiden.** Om denna anvisning inte följs kan bilen skadas.



Felindikering för elsystem

Den tänds tillsammans med var-

ningsindikeringen **STOP** och ett pip när den elektriska enhetens temperatur är för hög. Stanna bilen och stäng av tändningen. Kontakta en märkesrepresentant.

Om den tänds tillsammans med

varningslampan **STOP**, en ljudsignal och meddelandet "LÄMNA BILEN FARA", stäng av tändningen och starta inte om motorn. Lämna bilen och konsultera din återförsäljare.



Meddelandet "LÄMNA BILEN FARA" tillsammans med varnings-

lampan **STOP** och en ljudsignal kräver att du stannar fordonet omedelbart, beroende på trafikförhållandena. Stäng av tändningen. Låt den vara avstängd. Gå ut ur bilen, få ut alla passagerare ur bilen och håll dem borta från bilen och trafiken.
Risk för brand

KONTROLL OCH VARNINGSINDIKERINGAR



Vid parkering på vägaren måste du varna andra trafikanter med en varningstriangel eller på annat sätt i enlighet med lokala lagar och förordningar i det land du befinner dig.



Indikering för fel på elsystemet

När indikeringen tänds indikerar detta att det föreligger ett elektriskt fel kopplat till den elektriska drivlinan (drivbatteri eller elmotor). Kontakta omedelbart din återförsäljare.



Indikering för fel på elmotorn

När indikering tänds indikerar detta att det föreligger ett fel i det elektriska systemet kopplat till elmotorn. Kontakta omedelbart din återförsäljare.



Felindikering för drivbatteriet

Den lyser gult när fordonsbatteriets laddningsnivå når reservgränsen.



Felindikering för drivbatteriet

Om den tänds i kombination med



indikeringen visar detta att ett fel föreligger på drivbatteriet. Kontakta omedelbart din återförsäljare.



Indikering för laddning av 12 V batteriet

Om den tänds i kombination med

varningslampan **STOP** och en ljudsignal hörs indikerar detta att det föreligger en överladdning eller urladdning i den elektriska kretsen → 314.



Indikering för begränsad prestanda

Lampan tänds när motorbatteriet tillfälligt inte levererar sitt nominella effekt. Under den här perioden försämras bilens prestanda. Välj en jämnare körstil tills varningslampan försvinner.



Indikering för ansluten laddkabel

Den tänds när laddningskabeln kopplas till bilen → 20.



Indikering för låsningsfria bromsar (ABS)

Den tänds när tändningen aktiveras och slocknar sedan efter några sekunder.

Om lampan inte släcks när tändningen slås på eller om den tänds under körning, finns det ett fel på ABS-systemet. Bromsarna fungerar normalt, men utan ABS. Kontakta omedelbart din återförsäljare.



Indikering för elektroniskt stabiliseringssystem (ESC) och antispinnsystem

Varningslampan kan tändas av flera anledningar.



Varningslampa för bortfall av elektroniskt stabiliseringssystem (ESC) och antispinnsystem



Indikering om att det är för lite luft i däcken

Den tänds när tändningen slås på eller när motorn startar och slocknar efter några sekunder → 175.



Varningslampa för funktionen "Handsfree-parkering"

KONTROLL OCH VARNINGSINDIKERINGAR

2  **Varningsindikering för servostyrning**

Den tänds när tändningen aktiveras eller när motorn startas och slocknar efter några sekunder. Om den tänds tillsammans med in-

dikeringen **STOP** under körning, tyder det på ett fel i systemet. Kontakta din återförsäljare.

 **Felindikering för bromskretsen**

Den tänds när tändningen aktiveras eller när motorn startas och slocknar efter några sekunder. Om den tänds vid bromsning tillsammans med indikeringen

STOP och en ljudsignal hörs, tyder det på läckage i någon bromskrets eller fel på bromssystemet. Stanna genast och kontakta din återförsäljare.

 **Felindikering för bromsar**
Den tänds när du måste trycka ned bromspedalen.

 **Varningslampa för laddningsprogrammering**

 **Programmering av luftkonditionering**

 **Varningsindikering för upptäckt av "händer saknas på raten"**

 **Varningslampa för funktionen "Nödbromsning" → 210**

 **Indikering som indikerar ett fel eller att funktionen "Nödbromsning" inte är tillgänglig → 210**

 **Indikering för hastighetsöverträdelse**

 **Filbytesvarningslampa**

 **Indikering för varning vid filbyte**

 **Filcentreringsvarningslampa**

 **Indikering för fartbegränsare**

 **Indikering för adaptiv fart-hållare Stop and Go**

På display **B**

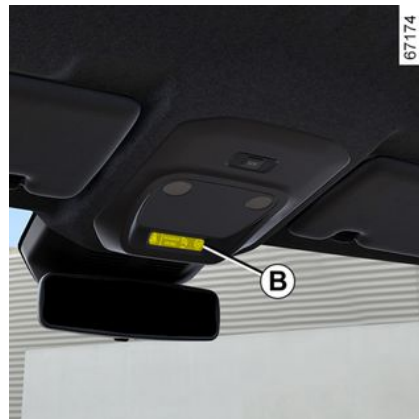

 **Airbag passagerare ON**
→ 109

 **Airbag passagerare OFF**
→ 109

 **Varningslampa för ej påtagna säkerhetsbälten fram → 76**

STYRNING

Ratt

Justering av ratten i höjdoch djupled



Sänk ner spaken **1** och ställ in ratten i önskat läge.

Lyft sedan spaken så långt det går, mot spärrläget, för att låsa ratten.

Kontrollera att ratten är ordentligt spärrad.



Av säkerhetsskäl bör du göra inställningen, innan du börjar köra.

Rattvärme

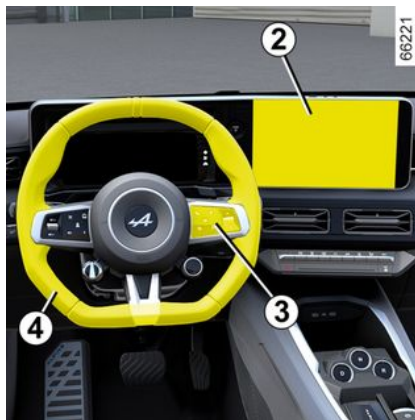

(kan variera från bil till bil)

Den här funktionen värmer upp ratten **4**.

Funktionsprincip

När temperaturen har uppnåtts reglerar funktionen temperaturen i ungefär 30 minuter och stängs sedan av automatiskt.

Start av funktionen

Med rändningen påslagen trycker du på knappen **5** på multimediaskärmen **2**.



Avstängning av funktionen

- Automatiskt:

Funktionen stängs av automatiskt efter aktiveringsfasen som är på cirka 30 minuter.

- Manuell:

För att inaktivera funktionen under regleringsfasen trycker du på knappen **5** på multimediaskärmen **2**.

Obs! Funktionen är även tillgänglig via knappen **3** "Favoriter" på ratten **4**.

STYRNING

Funktionen "Favoriter"



Beroende på bilmodell kan du trycka på rattreglaget **6** för att aktivera rattvärmaren enligt de lagrade användningsinställningarna som du tidigare har definierat.

Mer information om inställning av den här funktionen finns i instruktionerna till multimediasystemet.

Servostyrning

Kör aldrig med ett dåligt laddat batteri.

Variabel servostyrning

Den variabla servostyrningen styrs elektriskt och anpassar servoeffekten efter bilens hastighet.

Styrningen är lättare vid parkeringsmanövrer (för att förhöja komforten) medan servoverkan minskar successivt i takt med bilens hastighet (för en bättre säkerhet vid högre farter).

Anm.:

Vid batterifel (bortkopplat, urladdat batteri osv.) ska en återställning av styrservorattvinkeln utföras. Så här gör du:

- Låt bilen stå stilla på plan mark.
- Starta motorn med endast föra-

ren i bilen: Indikeringen  och/eller, meddelandet "Vrid ratten helt åt höger och vänster" visas på instrumentpanelen.

- Vrid ratten helt åt vänster och sedan åt höger och använd kraft när den kommer till stoppet. Stäng av motorn och vänta i cirka en minut. Varningslampan och/eller meddelandet försvinner nästa gång motorn startas.



Stäng aldrig av motorn i nedförsbacke och stäng inte av tändningen under körning.



Håll inte kvar ratten i fullt rattutslag längre än nödvändigt.

Om motorn är avstängd eller ett fel har uppstått i systemet går det ändå att vrida på ratten. Man måste ta i lite mer än vanligt.

Ett ljud kan höras när du vrider snabbt på ratten. Detta är normalt.

BAKRE VY

Backspeglar

Elektriskt inställbara ytterbackspeglar:



När du väljer en backspegel med hjälp av en av knapparna **3** kommer den inbyggda indikatorlampan att tändas. Justera sedan med knappen **2** till önskat läge.

Uppvärmna backspeglar

Medan motorn är igång aktiveras backspegeldefrostern samt is- och isborttagningen på bakrutan.



Av säkerhetsskäl ska du göra inställningarna när bilen står stilla.

Fällbara, elektriska speglar

Ytterbackspeglarna in/ut automatiskt när bilen låses/låses upp (beroende på utrustningsnivå). Backspeglarna fälls in när bilen låses.

Du kan inaktivera/aktivera automatisk utfällning av backspeglarna → **129**.

Du kan tvinga fram utfällning genom att trycka på knappen **1**. I det här fallet förblir dörrspeglarna infällda tills knappen **1** trycks in igen, oberoende av automatisk utfällning.

Anm.:

När en backspegel har fällts ut eller in manuellt går det att återställa den till bruksläge.

Gör detta genom att trycka på knappen **1**. Det kan höras en knäppning från backspegeln.

Om inget knackande ljud hörs, tryck på strömställaren **1** igen tills ljudet hörs.



Objekt som syns i backspegeln befinner sig närmare än vad det ser ut som.

Av säkerhetsskäl ska du därför ta hänsyn till detta så att du kan bedöma avståndet på rätt sätt innan du utför en manöver.

BAKRE VY

Innerbackspegel

Den är vridbar.

Backspegel med spak 4



För att undvika att bli bländad av strålkastarljuset från bakomliggande fordon vid mörkerkörning, kan du justera spaken 4 som sitter på backspegelns baksida.

Backspegel med spak 5



Backspegeln mörknar automatiskt när bilen bakom har ljusen på eller i starkt ljus.

BELYSNING OCH SIGNALER

Belysning och dimljus

Varselljus



66097



Vrid på ringen **4** tills symbolen AU-TO är i linje med markeringen **3**.

Varselljusen tänds automatiskt då motorn sätts på och släcks automatiskt då motorn stängs av, (utan att du behöver använda spaken **1**).

Parkeringsljus



Vrid ringen **4** tills symbolen ligger mot markeringen **3**.

Indikeringen tänds på instrumentpanelen.

Obs! Beroende på utrustningsnivå kan sidoljusen endast aktiveras manuellt när parkeringsbromsen är åtdragen. I annat fall visas

meddelandet "Parkeringsljus Ej tillgängligt" på instrumentpanelen för att informera dig om att det inte är möjligt att aktivera parkeringsljusen.

Halvljusstrålkastare



Manuell funktion

Vrid ringen **4** tills symbolen ligger mot markeringen **3**.

Indikeringen tänds på instrumentpanelen.



Innan du kör i mörker, kontrollera att den elektriska utrustningen fungerar som den ska och justera strålkastarnas höjd (om lastförhållandena inte är de vanliga).

Se till att strålkastarna inte är skymda (smuts, lera, snö, föremål som transporteras etc.).

Automatisk funktion

Vrid på ringen **4** tills symbolen AU-TO ligger mot märket **3**: Med motorn igång tänds eller släcks halvljuset nu automatiskt beroende på

BELYSNING OCH SIGNALER

de yttre ljusförhållandena, utan att du rör reglaget **1**.

Beroende på bil tänds halvljusen automatiskt efter att rorkarbladen använts flera gånger.



Vid körning på vänster sida av vägen med en vänsterstyrd bil (eller tvärtom) ska strålkastarna vara omställda under hela vis-
telsens längd ➔ **143**.

Helljus:

66097



Tänd halvljusen och tryck på spaken **1** (rörelse **A**) med motorn igång.

Indikeringen tänds på instrumentpanelen.

Om du vill återgå till halvljusstället, trycker du på spaken **1** igen.

Automatiska helljus

66097



Beroende på bil tänds och släcker det här systemet helljuset automatiskt.

Funktionen använder en kamera som sitter vid den invändiga backspegeln för att detektera fordon

som du ligger bakom och mötande fordon.

OBS! I mörker, i stadsområden med vägbelysning, släcks helljuset automatiskt.

Helljusen tänds automatiskt om:

- Den utvändiga ljusnivån är låg
- Inget annat fordon eller belysning registreras
- Bilens hastighet är högre än ca 40 km/h.

Om ett av villkoren nedan inte uppfylls går systemet över till halvljusen.

OBS! Se till att vindrutan inte är smutsig (av lera, snö, imma osv.).

Aktivering/avstängning

Aktivera automatiskt helljus

Vrid på ringen **4** tills symbolen **AU-TO** ligger mot märket **3**, tryck sedan på knappen **5**.

Indikeringen  på instrumentpanelen tänds när halvljuset är tämt.

BELYSNING OCH SIGNALER

Så inaktiverar du automatiska helljus

Tryck på strömställaren **5**: var-

ningslampan  slocknar på instrumentpanelen.

Anm.: Genom att trycka på spaken **1** inaktiverar du den automatiska helljusfunktionen. Varningslampan

 släcks på instrumentpanelen och bilens helljus aktiveras.



Systemet kan störas under vissa villkor, bland annat :

- Extrema klimatförhållanden (regn, snö, dimma m.m.);
- Smutsig vindruta eller kamera;
- När ett fordon bakom eller framför har en dålig eller dold belysning;
- Felaktig inställning av strålkastarna;
- Reflexsystem.
- ...

Funktionsstörning

När meddelandet "Kontrollera ljusautomatik" visas på instrumentpanelen inaktiveras systemet.

Frågor, kontakta din återförsäljare.



Om ett bärbart navigeringssystem används i området vid vindrutan under kameran kan det störa funktionen av systemet "automatiska helljus" (**risk för reflexer på vindrutan**).



Systemet "automatiskt helljus" kan inte under några omständigheter ersätta förarens uppmärksamhet och ansvar gällande bilens belysning och dess anpassning till villkoren i fråga om belysning, sikt och trafikförhållandena.

Släckning

66097



Ljusen slocknar när motorn stängs av och förardörren öppnas eller när du låser bilen eller en minut efter att motorn har stängts av.

Nästa gång motorn startas tänds ljusen igen i det läge ringen **4** är inställd.

Hörbart larm: påminnelse om tända lampor

Om ljusen är på men motorn är avstängd hörs en ljudsignal när förardörren öppnas och indikerar att ljusen fortfarande är tända.

BELYSNING OCH SIGNALER

Funktionsstörning

Beroende på bilen, om meddelandet "Kontrollera belysning" visas tillsammans med varningslampan



och / eller varningslampan

 blinkar på instrumentpanelen, indikerar detta ett fel på belysningen.

Frågor, kontakta din återförsäljare.

Funktionen welcome and good-bye

(kan variera från bil till bil)

När funktionen är aktiverad tänds halvljuset och parkeringsljusen bak automatiskt då systemet detekterar kortet eller då bilen låses upp.

De släcks automatiskt:

- cirka femton sekunder efter att de slagits på,
- vid start av motorn beroende på belysningsreglagers läge, eller
- vid låsning av bilen.

Aktivering/stänga av funktionen

Information om hur du aktiverar och inaktiverar den externa välkomstfunktionen hittar du i anvis-

ningarna för bilens multimediasystem.

"Ledljusfunktion"

66097



Med den här funktionen kan sidljusen och halvljusen tändas tillfälligt (för att lysa upp en port eller liknande).

Med motorn och ljusen avstängda, efter att ha öppnat förardörren, med ringen **4** i position AUTO ska du dra reglaget **1** mot dig: sidljusen och halvljusen kommer att tändas under cirka 30 sekunder tillsammans med varningslampan

 och  på instrumentpanelen.

För att förlänga den här perioden kan du dra i reglaget upp till fyra gånger (den totala tiden är begränsad till ca två minuter).

Meddelandet "Belysning på under _ _" visas med belysningstiden på instrumentpanelen för att bekräfta åtgärden.

Sedan kan du låsa bilen.

Inaktivera "Ledljusfunktion"

Om du vill stänga av ljuset innan det slöcknar automatiskt, vrider du ringen **4** till valfritt läge och sedan tillbaka till läget AUTO.

Obs! Om funktionen "Welcome and Goodbye" är aktiverad måste man, när motorn är avstängd, inaktivera "Ledljusfunktionen" innan man drar i spaken (annars förblir belysningen påslagen av funktionen "Welcome and Goodbye").

BELYSNING OCH SIGNALER

Dimbaktljus

66097



 För att aktivera dimbaktljuset vrids du ringen **4** tills symbolen AUTO är i linje med markeringen **3**, och tryck sedan på vridomkopplaren tills märket **6** kommer mitt för symbolen **2**.

Varningslampan  visas på instrumentpanelen.

Motsvarande indikering tänds på instrumentpanelen. Detta dimljus lyser endast i kombination med halv-/hellt ljuset.

För att inte störa medtrafikanter i bakomvarande fordon bör dimbak-

ljuset släckas när det inte behövs längre.

 För att avaktivera dimbaktljuset, och tryck sedan på vridomkopplaren tills märket **6** kommer mitt för symbolen **2**.

Då slocknar kontrollampnan  på instrumentpanelen.

När dimbaktljuset släcks, släcks också ytterbelysningen.

 Vid dimma, snö eller föremål som sticker ut från taket, tänds inte belysningen alltid automatiskt. Dimljusen kontrolleras av föraren: kontrollamporna på instrumentpanelen anger om de är på (kontrollampnan är tänd) eller av (kontrollampnan släckt).

Strålkastarinställning

Åtgärd



kan strömställaren **A** användas för att justera höjden på strålkastarljusen beroende på belastning. Tänd halvljusen och tryck eller lyft på knappen **A** så många gånger som det krävs för att välja önskat läge på instrumentbrädan. Det valda läget visas på instrumentpanelen i cirka 15 sekunder.

Anm.: Om lamporna är på visas det valda läget på instrumentpanelen i cirka 15 sekunder varje gång du startar motorn.

BELYSNING OCH SIGNALER

2



Vid vänsterkörning med en vänsterstyrd bil (eller tvärtom) måste strålkastarna ställas in **tillfälligt** för vistelsen.

BELYSNING OCH SIGNALER

Tabell med exempel på justeringslägen

	Exempel på inställningslägen för knappen A beroende på lasten
Endast föraren	0
Endast föraren eller med en passagerare fram	0 eller 1
Föraren och passagerare på alla säten	1 eller 2
Förare med passagerare och bagage (eller last) som motsvarar maximal godkänd totalvikt	2 eller 3
Förare utan passagerare och bagage (eller last) som motsvarar maximal godkänd totalvikt	2 eller 3 eller 4

Några exempel finns i tabellen nedan. I samtliga fall ska du justera reglaget **A** i enlighet med bilens last så att vägen syns och andra bilister inte bländas.

LJUD- OCH LJUSSIGNALER

Ljudsignal



Tryck på rattkudden **A** för att använda signalhornet.

Helljussignal (ljusstuta)

Om du vill använda ljusstutan, dra reglaget **1** mot dig och släpp det sedan.

Körriktningsvisare

För reglaget **1** i samma riktning som du vill vrida ratten.

Impulsäge

Dra kort reglaget **1** uppåt eller nedåt, utan att gå förbi spärrläget, släpp den sedan: reglaget

återgår till sitt ursprungliga läge och den aktuella körriktningsvisaren blinkar tre gånger.

Varningsblinkrar



Tryck på strömställaren **2**.

När du sätter igång varningsblinkrarna blinkar de fyra färdriktningsvisarna och sidoblinkljusen.

Varningsblinkrarna används vid fara för att varna andra bilister om du har tvingats stanna på en ovanlig eller otillåten plats eller vid särskilda körförhållanden.

TORKARE

Vindrutetorkning, vindrutespolning

Bil med intervallrutforkare

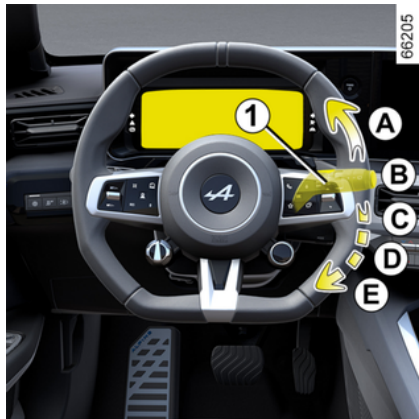

A. enstaka torkning:

en hastig tryckning gör att vindrutetorkarna går fram och tillbaka en gång;

B. av.

C. intervalltorkning:

torkarna stannar flera sekunder mellan slagen. Du kan ändra fidsintervallen mellan slagen om du vrider på ringen **2**;

D. långsam torkarhastighet;

E. snabb torkning.

66008



Särskilda anvisningar

Om du stannar bilen under körning, sänks torkarhastigheten.

Från snabb torkarhastighet går den över till långsam torkarhastighet.

Så fort bilen rullar igen återställs den ursprungligen inställda torkarhastigheten.

Varje ändrad inställning på reglaget **1** har prioritet och upphäver den automatiska funktionen.

Bil utrustad med vindrutetorkare med regnsensor

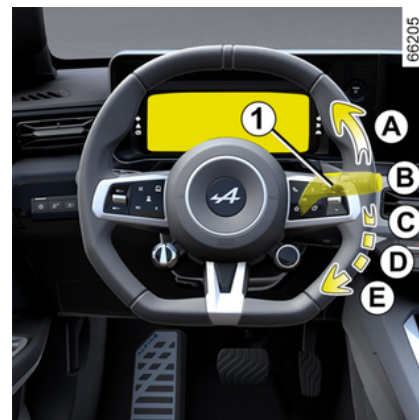

Regnsensorn sitter på vindrutan, framför innerbackspegeln.

A. Enstaka torkning:

en hastig tryckning gör att vindrutetorkarna går fram och tillbaka en gång;

B. av.



C. automatisk torkningsfunktion:

när du har valt detta läge känner systemet av om det finns vatten på vindrutan och sätter igång vindrutetorkarna i lämplig hastighet.

Du kan ändra nivån för känsligheten och intervallet mellan slagen genom att vrida på ringen **2**:

- **F**: maximal känslighet.
- **G**: minimal känslighet.

Ju högre känsligheten är, desto snabbare reagerar vindrutetorkarna och desto mer ökar torkarhastigheten.

Då automatisk torkning aktiveras eller då avkänningen höjs, går

vindrutetorkarna fram och tillbaka en gång.



-varningslampan tänds på instrumentpanelen för att underrätta dig om att funktionen är aktiverad.

OBS!

- Regngivaren är endast en extra hjälp. Vid nedsatt sikt måste föraren aktivera vindrutetorkarna manuellt. Vid dimma eller snöfall startar inte torkningen automatiskt utan måste kontrolleras av föraren.

- Vid minusgrader går den automatiska torkningen inte igång då bilen startas. Den aktiveras automatiskt när bilen har kommit upp i en viss hastighet (ca 8 km/h).

- Aktivera inte automatisk torkning vid torr väder,

- Ta bort all is från vindrutan innan du sätter igång torkarna;

- vid tvätt i automattvätt, ställ spaken **1** i stoppläget **B** för att inaktivera automatisk torkning.

Funktionsstörning

Vid fel på funktionen automatisk torkning kan läget intervalltorkning användas. Kontakta din återförsäljare.

Regngivarens funktion kan avbrytas i händelse av:

- Skadade torkarblad; Kan lämna en hinna vatten eller om bladet torkar mindre bra inom givarens avkänningsområde kan torkarhastigheten öka eller reaktionstiden för automatisk torkning försämrans;

- Vindrutan har fått ett stenscott eller en spricka nära sensorn, vindrutan har blivit smutsig av damm, orenheter, insekter eller frost och vattenavvisande produkter eller vax har använts på rutan. Vindrutetorkaren blir mindre känslig eller kanske inte reagerar alls;

D. långsam torkarhastighet;

E. snabb torkning.

Särskilda anvisningar

Om du stannar bilen under körning, sänks torkarhastigheten.

Från snabb torkarhastighet går den över till långsam torkarhastighet.

Så fort bilen rullar igen återställs den ursprungligen inställda torkarhastigheten.

Varje ändrad inställning på reglaget **1** har prioritet och upphäver den automatiska funktionen.

Försiktighetsåtgärder

- Om det är is på rutan, kontrollera att bladen inte sitter fast innan

TORKARE

du sätter igång torkningen. Om du startar torkningen när bladen sitter fast i rutan, finns risken att både torkarbladen och torkarmotorn förstörs.

– Aktivera inte vindrutetorkarna på en torr ruta. Detta kan leda till förtida slitage eller skador på torkarbladen.

Särskilt läge för torkarna fram (serviceläge)

I detta läge går det att lyfta torkarna och få bort bladen från vindrutan.

Detta kan vara användbart vid:

- rengöring av torkarbladen,
- vintertid, om torkarbladen behöver lösgöras från vindrutan,
- byt torkarbladen ➔ 334.

Med motorn av eller på: lyft reglaget **1** två gånger till läge **A** (enstaka torkning).

Torkarbladen stannar i ett läge där de är fria från motorhuv.

Om du vill återställa torkararmarna till normalt viloläge, med tändningen: kontrollera att torkarna är nedfällda mot vindrutan, för sedan reglaget **1** till läget **A** (enstaka torkning).

Placera torkarna på vindrutan innan du slår på tändningen. I annat

fall finns det risk för att motorhuv eller torkarna skadas när de slås på.



Innan du gör något med vindrutan (bil-tvätt, isborttagning, rengöring osv.), för reglaget **1** till läge **B** (parkering).

Risk annars för skador.



Rengör vindrutan om något (smuts, snö, is osv.) skymmer sikten (även mittområdet bakom innerbackspeglarna) innan du sätter i gång torkarna (**annars finns det risk att torkarmotorn överhettas**).

Stäng av torkningen om något ligger i vägen för torkarbladen.

Ta bort det som ligger i vägen och starta torkningen med torkarreglaget.

Vindrutespolning

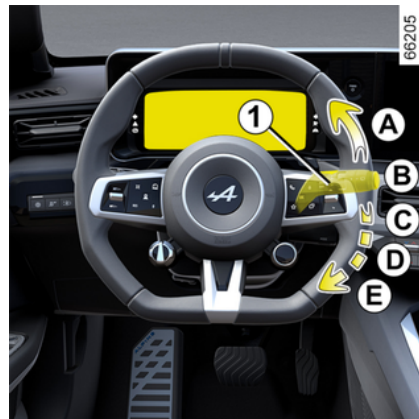

Aktivera tändningen, dra i spaken **1** och släpp den.

Ett längre drag sätter igång utöver vindrutespolningen, torkarbladen som kommer att svepa två gånger och därefter en tredje gång några sekunder senare.

OBS!

– att aktivera vindrutespolaren med hjälp av spaken **1** i mer än 30 sekunder kan göra att spolarpumpen stängs av. **Detta förhindrar att pumpen överhettas.**

– Vid minusgrader finns risk att spolarvätskan fryser på vindrutan, vilket försämrar sikten. Värm

TORKARE

vindrutan med knappen imborttagning innan du gör rent den.

2



När du arbetar i motorrummet, se till att vindrutetorkarspaken är i läge **B** (av).

Risk för allvarliga skador



Torkarbladets effektivitet

Kontrollera torkarbladens skick. Livslängden beror på dig:

- De ska hållas rena: Rengör torkarbladen och rutan regelbundet med tvålatten,
- Använd inte torkarna om rutan är torr.
- lossa dem från rutan om de inte har använts under en längre tid.

De ska alltid bytas när de börjar bli slitna, dvs. ungefär en gång om året → **334**.

Användningsföreskrifter för torkarblad

- Vid kallt väder eller snö bör du rengöra rutan innan du använder vindrutetorkarna (annars finns det risk att motorn överhettas).
- se till att inga föremål är i vägen för torkarbladen.

Bakrutetorkning, bakrutespolning

Bakrutetorkare

66098



Slå på rändningen och vrid ringen **3** på spaken **1** tills symbolen är riktad mot markeringen **2**:

- **av**,
- **intervalltorkning**;

Torkarna stannar flera sekunder mellan slagen. Torkfrekvensen varierar beroende på bilens hastighet.

- **långsam torkarhastighet**.

För att stoppa torkningen, vrid ringen **3** igen.

TORKARE

Obs! Vid tvätt i automattvätt ska ringen **3** på spaken **1** placeras i stoppläget för att stänga av automatisk torkning.

Följ alltid användaranvisningarna.

Kom ihåg att sätta tillbaka det bakre torkarreglaget till stoppläget så att torkning inte aktiveras av misstag vid nästa användning.



Använd inte torkararmen för att öppna eller stänga bakluckan.



Innan du gör något med bakrutan (bil-tvätt, isborttagning, rengöring osv.), ställ spaken **1** i stoppläget.
Risk annars för skador.



Torkarbladets effektivitet

Kontrollera torkarbladens skick. Livslängden beror på dig:

- De ska hållas rena: Rengör torkarbladen och rutan regelbundet med tvålvatten,
- Använd inte torkarna om rutan är torr.
- lossa dem från rutan om de inte har använts under en längre tid.

De ska alltid bytas när de börjar bli slitna, dvs. ungefär en gång om året → **334**.

Användningsföreskrifter för torkarblad

- Vid kallt väder eller snö bör du rengöra rutan innan du använder vindrutetorkarna (annars finns det risk att motorn överhettas).
- se till att inga föremål är i vägen för torkarbladen.

Aktivering/avstängning av bakrutetorkaren

Intervalltorkning på bakrutan aktiveras automatiskt när backen läggs i (om vindrutetorkarna fungerar). Om din bil har en meny för personliga funktionsinställningar kan du välja att aktivera eller stänga av den här funktionen → 129.

En återförsäljare kan stänga av funktionen på menyn personliga inställningar från din bil.

Torkaren försöker att svepa bort sådant som är i vägen på bakrutan (smuts, snö etc.). Om ett föremål hindrar torkarens rörelse kan den stanna. Ta bort föremålet, vänta cirka 30 sekunder och aktivera sedan torkaren med reglaget.

Försiktighetsåtgärder

- Om det är is på rutan ska du kontrollera att bladen inte sitter fast innan du sätter igång torkningen. Om du aktiverar torkaren då bladet frusit fast finns risk att du skadar både blad och torkarmotor.
- Kör inte torkarbladen på en torr ruta. Detta kan leda till förtida slitage eller skador på torkarbladen.

Bakruterengöring



Med tändningen påslagen, tryck på spaken 1 en längre stund och släpp sedan.

Att hålla i reglaget längre gör att bakrutetorkaren går fram och tillbaka två gånger, spolarna sätts igång och några sekunder senare går vindrutetorkarna fram och tillbaka ännu en gång (droppavtorkningsfunktionen).

När du släpper reglaget, återgår det till läget för bakrutetorkning.

OBS!

- att aktivera bakrutespolaren med hjälp av spaken 1 i mer än 30 sekunder kan göra att spolarpumpen stängs av. **Detta förhindrar att pumpen överhettas.**
- vid minusgrader finns risk att spolärvttskan fryser på bakrutan, vilket försämrar sikten. Värm bakrutan med knappen imborttagning innan du gör rent den.

START/STOPP AV MOTORN

START AV MOTOR



67199



66297

Kortet måste finnas i avkänningsområdet **1**.

För att starta:

- Tryck på bromspedalen.
- Tryck på knappen **2**. Meddelandet "READY" visas på instrumentpanelen och en ljudsignal hörs. Meddelandet försvinner när bilens hastighet överstiger ca 5 km/h.

Särskilda anvisningar

- Om något av startvillkoren inte uppfylls, visas meddelandet "Tryck ner broms + START" på instrumentpanelen;
- I vissa fall kan du behöva vrida på ratten på samtidigt som du trycker på startknappen **2** för att rattlåset ska låsas upp. I sådant fall visas varningsmeddelandet "Vrid ratten + START".

i Beroende på bil har du en digital nyckel som erbjuder kortets alla funktioner. Om ett kort har lämnats kvar i bilen och dörrarna har låsts med den digitala nyckeln spärras dock kortets samtliga funktioner. Mer information finns i avsnittet "Digital nyckel" ➔ **59**.

i Det är inte möjligt att starta bilen under en pågående systemuppdatering via multimediasystemet. Vänta tills uppdateringen är klar innan du startar bilen. Mer information om systemuppdateringar finns i multimediasystemets bruksanvisning.

i Bilen kan endast startas om laddningskabeln inte är kopplad till bilen.

START/STOPP AV MOTORN



Handsfreestart med bakluckan öppen

Om bilen startas med bagageluckan öppen bör kortet inte ligga i bagageutrymmet, för att undvika att det förloras.

Tillbehörsfunktion

(påslagning av tändning)

När du sitter i din bil kan du använda olika funktioner (radion, navigeringen, torkarna etc.).

För att få tillgång till de andra funktionerna ska kortet finnas i kupén. Tryck på knappen **2** utan att trycka ned någon pedal.

Funktionsstörning



I vissa fall fungerar inte handsfree-kortet:

- kortets batteri är slut, det sekundära 12 V-batteriet är urladdat osv.
- När det finns en enhet med samma frekvens (display, mobiltelefon, tv-spel osv.).
- bilen befinner sig i ett område med stark magnetisk strålning.

Meddelandet "Placera kort på + START område" visas på instrumentpanelen.

Tryck på bromspedalen och placera sedan kortet **4** (knappsidan nedåt) på "handsfree"-kortplace-

ringsområde **3** på den övre konsollen **A**.

Tryck på knappen **2** för att starta bilen. Meddelandet försvinner.

START/STOPP AV MOTORN

STOPP AV MOTOR



Bilen måste stå stilla.

Tryck på knappen **2**: motorn stängs av, meddelandet "READY" slocknar på instrumentpanelen och den elektroniska parkeringsbromsen aktiveras.

Om kortet inte är kvar i kupén när du stänger av motorn visas meddelandet "Kort saknas: Tryck/håll START" på instrumentpanelen: tryck längre än två sekunder på knappen **2**.

Efter att motorn är avstängd fortsätter tillbehören som är i gång (radioanläggning etc.) att fungera i cirka 45 minuter.

När förardörren öppnas, slutar tillbehören att fungera.



Stäng aldrig av tändningen förrän bilen har stannat helt. När motorn har stängts av upphör servostyrningen och passiva säkerhetssystem som airbags och bältessträckare att fungera.



Förarens ansvar när bilen parkeras eller stannas

Lämna aldrig bilen med nyckeln i när barn, personer med funktionshinder eller djur finns i bilen, inte ens för en kort stund.

Det finns risk att de kan låsa dörarna eller skada sig själva eller andra personer genom att sätta igång motorn eller den elektriska utrustningen, som t.ex. fönsterhissarna. Dessutom stiger temperaturen i kupén mycket snabbt vid varmt och soligt väder.

LIVSFARA ELLER RISK FÖR ALLVARLIGA SKADOR.

PROCEDUR FÖR STILLASTÅENDE START



Stillastående start (Launch Control) är en funktion som gör det möjligt för fordonet att accelerera med maximal hastighet när däckgreppet mot marken är optimalt.

Obs! Funktionen Launch Control är endast tillgänglig om fordonsbatteriet och motorn har nått sin arbetstemperatur.

För att möjliggöra bästa prestanda rekommenderar vi att du använder funktionen när batteriet är som mest laddat.



En intensiv användning av systemet minskar livslängden på de mekaniska komponenterna. För mer information, rådfråga en auktoriserad återförsäljare.

Aktivering av systemet

Systemet aktiveras på följande sätt:

- Med bilen stillastående och motorn i gång lägger du i **D**.
- Sport-läget aktiveras ➔ **284**.
- Tryck på bromspedalen hårt med vänster fot.
- Håll foren på bromspedalen och tryck på omkörningsknappen (OV) på ratten **1** tills meddelandet "Launch Control redo Full gas" visas på instrumentpanelen.
- Släpp upp knappen **1**.
- Inom 60 sekunder håller du din vänstra fot nedtryckt på bromspedalen. Tryck ner gaspedalen helt **bortom motståndspunkten** med din högra fot tills meddelandet "Launch Control PÅ Släpp bromsen" visas på instrumentpanelen.
- Släpp bromspedalen inom fyra sekunder för en sportig start av bilen tillsammans med en speciell animation på instrumentpanelen.



Använd inte denna funktion på hala eller fuktiga vägar.

Det finns risk för att du förlorar vägkontrollen över bilen.

Villkor för frånvaro av aktivering av systemet

Vissa villkor förhindrar aktivering av systemet:

- Aktivera **R-** eller **N-läge**.
- Med spar- eller normalläge aktiverat visas meddelandet "Launch Control ej tillgänglig i DRIVE MODE" på instrumentpanelen ➔ **284**.
- Drivbatteriets laddningsnivå är för låg.
- Drivbatteriets temperatur är för låg eller för hög.
- Motortemperaturen är för låg eller för hög.
- Fel på ett fordonssystem (ESC osv.).

Obs! Om funktionen blockeras av ett av de här villkoren visas inte meddelandet "Launch Control Ej tillgänglig" på instrumentpanelen.

PROCEDUR FÖR STILLASTÅENDE START



r den här funktionen används ökar slitaget på däckens markant ➔ **320**.



På grund av acceleration som den skapar ska den här funktionen endast användas om trafiksituationen tillåter det och i enlighet med gällande lokal förordning.

Kontrollera detta innan varje användning.

Risker för olycka eller allvarliga skador.

FUNKTIONEN "OVERTAKE"

presentation



När du trycker på "OV"-knappen **1** på ratten levererar motorn maximal prestanda och ökar omedelbart bilens acceleration.

Du måste trycka på och hålla ned "OV"-knappen **1** för att hålla funktionen aktiverad. Funktionens maximala varaktighet är cirka 10 sekunder.

Utöver detta och/eller när knappen släpps återgår fordonet till normal drift.



På grund av acceleration som den skapar ska den här funktionen endast användas om trafiksituationen tillåter det och i enlighet med gällande lokal förordning. Kontrollera detta innan varje användning.
Risker för olycka eller allvarliga skador.

Aktivering av systemet

För att aktivera funktionen måste följande villkor vara uppfyllda:

- Med motorn på, **D**-läget är inkopplat.
- Normal- eller Sport-läget är aktiverat → **284**.
- Bilens hastighet är noll.
- Gaspedalen är nedtryckt.
- Drivbatteriet och motorn har nått sin arbetstemperatur.

Display



Du kan när som helst kontrollera om funktionen är tillgänglig genom att kolla det återstående intervallet på "OV"-mätaren **2** som visas på instrumentpanelen.

När "OV"-mätaren **2** är tom är funktionen inte längre tillgänglig och du måste vänta på att den gradvis laddas. Gör detta genom att släppa "OV"-knappen **1**. Mätaren **2** börjar då att laddas gradvis.

Det tar högst 30 sekunder för att ladda "OV"-mätaren **2** helt.

Obs! Du måste inte vänta tills mätaren **2** är helt laddad för att aktivera funktionen. Den är tillgänglig så länge mätaren inte är tom.

FUNKTIONEN "OVERTAKE"

Villkor för frånvaro av aktivering av systemet

Vissa villkor förhindrar aktivering av systemet:

- Aktivera **R**- eller **N**-läge.
- Läget "Spara" är aktiverat. I det här fallet visas meddelandet "Overtake ej tillgänglig i DRIVE MODE" på instrumentpanelen → **284**.
- "OV"-mätaren **2** är tom.
- Drivbatteriets laddningsnivå är för låg.
- Fel på ett fordonssystem (ESC osv.).

Driftsbegränsningar och tillfällig otillgänglighet

Under vissa förhållanden (för varm eller för kall temperatur i batteriet eller motorn osv.) kan tillgängligheten för omkörningsfunktionen begränsas eller till och med tillfälligt förhindras.

När funktionen är begränsad kan det hända att "OV"-mätaren **2** på instrumentpanelen inte laddas fullt.

Om funktionen är avstängd visas "OV"-mätaren **2** som tom på instrumentpanelen. Om du trycker på "OV"-knappen **1** visas meddelandet "Overtake Ej tillgängligt" på

instrumentpanelen för att informera dig om att funktionen inte är tillgänglig.

Urvalskommando



Strömställarna **R**, **N** och **D** kan användas för att aktivera de olika växellägena:

- **R**: Backningsläge;
- **N**: neutralläge;
- **D**: körning i automatläge.

Den ilagda växeln visas på instrumentpanelen som en påminnelse.

Lägga i N-läget

När bilen står stilla och motorn är igång, tryck ner bromspedalen och tryck kort på strömställaren **N** (den inbyggda kontrollampen på

strömställaren **N** lyser vitt och **N** visas på instrumentpanelen).

Körning i automatläge

När bilen står stilla och motorn är igång, tryck ner bromspedalen och tryck kort på strömställaren **D** (den inbyggda kontrollampen på strömställaren **D** lyser vitt och **D** visas på instrumentpanelen).

Obs! Med **D**, **R** ilagd när bilen står stilla rullar bilen framåt så fort du släpper upp bromspedalen (utan att trycka på gaspedalen).

Om ett av dessa villkor inte uppfylls blinkar det aktuella läget i ca fem sekunder och meddelandet "Tryck ner bromspedalen" visas på instrumentpanelen lika länge.

I de flesta trafiksituationer behöver du inte röra strömställarna.

Obs! När motorn är igång och bilen körs i en hastighet mellan 0 och 14 km/h i läget **N** eller **R** behöver du inte trycka ned bromspedalen för att lägga i läge **D**. Detta är praktiskt vid parkering då bilen omväxlande måste köras framåt och backas flera gånger.

För att lägga i backväxeln

När bilen står stilla och motorn är igång, tryck ner bromspedalen och

tryck kort på strömställaren **R** (den inbyggda kontrollampen på strömställaren **R** lyser vitt och **R** visas på instrumentpanelen).



Med **D**, **R** ilagd när bilen står stilla rullar bilen framåt så fort du släpper upp bromspedalen (utan att trycka på gaspedalen).

När bromspedalen inte är nedtryckt blinkar den aktuella positionen i cirka fem sekunder och indikatorlampan **f** fortsätter att visas på instrumentpanelen.

Obs! När motorn är igång och bilen körs i en hastighet mellan 0 och 10 km/h i läge **N** eller **D** behöver du inte trycka ned bromspedalen för att lägga i läge **R**. Detta är praktiskt vid parkering då bilen omväxlande måste köras framåt och backas flera gånger.

Parkering av bil

När bilen står stilla: Trampa på bromspedalen och tryck kort på strömställaren **N**.

Obs! När läget lagts i efter att motorn stängts av bibehålls läge

VÄXELSPAK

N till dess att tändningen slås på igen.

Se till att parkeringsbromsen är åtdragen och att bilen står helt stilla ➔ 164.



Den automatiska parkeringsbromsen kan användas för att bromsa bilen. Innan du lämnar bilen, kontrollera att den elektriska parkeringsbromsen är ordentligt åtdragen. Aktiveringen av parkeringsbromsen bekräftas av kontrolllampan på strömställaren för den elektroniska parkeringsbromsen och varnings-

lampan  på instrumentpanelen tills dörrarna låses. Beroende på utrustningsnivå finns en dekal högst upp på vindrutan som en påminnelse för denna ➔ 164.



Läget **N** på växelväljaren låser inte drivhjulens mekaniskt, så se till att bilen inte kan flytta på sig innan du lämnar den.



Av säkerhetsskäl får tändningen aldrig stängas av förrän bilen står helt stilla.

Funktionsstörning

Vid motorfel eller ett elektriskt fel (fel på batteriet osv.) ska du se till att bilen står helt stilla.



Om du kör så att bilens underrede stöter emot något (t.ex. en trafikdelare, en förhöjd trottoar eller dylikt) kan bilen skadas (en hjulaxel kan t.ex. deformeras). För att minska risken för olyckor bör du låta din återförsäljare kontrollera bilen.

REGENERATIVT BROMSSYSTEM

presentation

3



1



Genom att släppa upp gaspedalen använder bilen regenerativ bromsning för att bromsa ned bilens hastighet.

All denna energi omvandlas till elektricitet för att ladda fordonsbatteriet.

Med reglagen på ratten **2** kan du öka eller minska den regenerativa bromsningen.



Regenerativ bromsning ersätter inte på något vis bromspedalen.



Under vissa förhållanden (fulladdat batteri för varmt eller för kallt, motor varm, osv.) är det regenerativa bromssystemets prestanda begränsad, vilket resulterar i minskad motorbromsning när gaspedalen släpps.

På instrumentpanelen informerar effektmätaren **1** om den tillgängliga regenerativa bromspotentialen. Bromsförmågan vid användning av bromspedalen bevaras dock och det är fortfarande möjligt att begränsa fordonets hastighet.

På instrumentpanelen informerar effektmätaren **1** om den tillgängliga regenerativa bromspotentialen. Bromsförmågan vid användning av bromspedalen bevaras dock och det är fortfarande möjligt att begränsa fordonets hastighet.

REGENERATIVT BROMSSYSTEM

Reglage för ändring av regenerativ bromsning 2

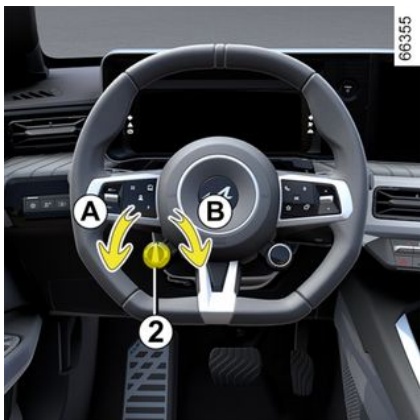

Pekskärmskontrollen **2** kan användas för att ändra den regenerativa bromsnivån:

- Vrid reglaget **2** mot **A** för att öka motorbromsen när du släpper gaspedalen.
- Vrid reglaget **2** mot **B** för att minska motorbromsen när du släpper gaspedalen.

Den nivå som väljs med reglaget **2** fungerar inte så länge den adaptiva farthållaren är aktiverad ➔ **245**.

Körning med reglage för regenerativ bromsning



3



Nivåer för regenerativ bromsning

Beroende på vilken nivå som har valts med reglaget **2** informerar indikatorn **3** om den regenerativa bromsnivån:

- **C**: "Frihjulsnivå" för en smidig och ekonomisk körning som är associerad till sparläge som standard. Kräver att du kör mer förutseende.
- **D**: låg motorbromsning när du släpper gaspedalen, associerat med normal- och sportläge som standard.
- **E**: medelstark motorbromsning när gaspedalen släpps.
- **F**: hög motorbromsning när gaspedalen släpps.

Obs! När motorn stängs av lagras den aktuella regenerativa bromsnivån.

3

PARKERINGSBROMS

Automatisk parkeringsbroms

Automatisk funktion

3



Åtdragning av den automatiska parkeringsbromsen

När bilen står still, kan den elektriska parkeringsbromsen användas för att hålla bilen still:

- när du trycker på motorns start/stopp-knapp **1**.

eller

- När förarens säkerhetsbälte lossas

eller

- när förardörren öppnas.



Den automatiska parkeringsbromsen kan användas för att bromsa bilen. Innan du lämnar bilen, kontrollera att den elektriska parkeringsbromsen är ordentligt åtdragen. Att parkeringsbromsen är åtdragen visas genom att varningsindikeringen **2** på knappen **3** och varningsindi-

keringen  på instrumentpanelen lyser tills dörrarna låses. Beroende på bilmodell kan det finnas ett klistermärke på vindrutans övre del som påminner dig om detta.

I alla andra fall dras inte den automatiska parkeringsbromsen åt automatiskt. Det manuella läget måste då användas.

Att den automatiska parkeringsbromsen har dragits åt bekräftas

av varningslampan  på instrumentpanelen och varningslampan **2** på knappen **3**.

När motorn har stängts av slocknar indikatorn **2** några minuter

PARKERINGSBROMS

efter det att den elektriska parkeringsbromsen har dragits åt och

indikeringen  slocknar när bilen låses.

Obs! I vissa fall (fel på den elektriska parkeringsbromsen, manuell frigöring av parkeringsbromsen osv.) hörs en ljudsignal och meddelandet "Dra åt Parkeringsbroms" visas på instrumentpanelen för att informera om att den elektriska parkeringsbromsen har frigjorts.

- **Med motorn igång:** När förardörren öppnas.
- **Med motorn avstängd:** När en framdörr öppnas.

I detta fall dra i strömställaren **3** och släpp den sedan för att ansätta den elektriska parkeringsbromsen.

Automatisk frigöring av parkeringsbromsen

Parkeringsbromsen är frigjord:

- när fordonet börjar accelerera, eller
- vid övergång från **N** till **R/D**.



Den automatiska parkeringsbromsen kan användas för att bromsa bilen. Innan du lämnar bilen, kontrollera att den elektriska parkeringsbromsen är ordentligt åtdragen. Att parkeringsbromsen är åtdragen visas genom att varningsindikeringen **2** på knappens  på instrumentpanelen lyser tills dörrarna låses. Beroende på bilmodell kan det finnas ett klistermärke på vindrutans övre del som påminner dig om detta.

Manuell funktion

Du kan aktivera den automatiska parkeringsbromsen för hand.

Manuell åtdragning av den automatiska parkeringsbromsen

Dra i strömställaren **3**. Varningslamporna **2** och  tänds på instrumentpanelen.

Manuell frigöring av den automatiska parkeringsbromsen

Tryck på knappen **1** utan att trycka på pedalerna för att aktivera fändningen. Tryck på bromspedalen och tryck sedan på **3**: Indikatorlampan **2** för knappen och var-

ningslampan  på instrumentpanelen släcks båda.

Tillfälligt stopp

När du vill ansätta den elektriska parkeringsbromsen manuellt (stannat vid trafikljus, stopp med motorn igång osv.): Dra och släpp strömställaren **3**. Parkeringsbromsen lossas automatiskt när bilen körs iväg igen.

Undantagsfall

När du t.ex. ska parkera på ett lutande underlag eller med släp, drar du i strömställaren **3** i några sekunder för maximal bromsning.

Om förardörren är öppen eller inte riktigt stängd eller om förarens säkerhetsbälte är inte fastspänt när motorn är igång, inaktiveras den automatiska lossningen av säkerhetsskäl (för att undvika att bilen rör sig utan förare). Meddelandet "Lossa Parkeringsbroms" visas på

PARKERINGSBROMS

instrumentpanelen när föraren trycker ned gaspedalen.

Funktionsstörning

- Om avvikelser uppträcks tänds

varningslampan  på instrumentpanelen och meddelandet "Kontrollera Parkeringsbroms" visas, och i vissa fall tänds även var-

ningslampan . Kontakta omedelbart din återförsäljare.

- Vid fel på den automatiska parkeringsbromsen tänds varnings-

lampan  och meddelandet "Fel P-broms Parkeringsbroms" visas, en ljudsignal hörs och i vissa fall tänds även varningslampan

.

- Vid fel på parkeringsbromsen, med instrumentpanelen avstängd, blinkar indikatorlampan på strömställaren **2**.

Då bör du stanna omedelbart om trafiksituationen tillåter det.



Om meddelandet "Elektriskt fel" eller "Kontrollera batteri" eller "Fel P-broms Parkeringsbroms" visas måste du stanna bilen genom att lägga i läge **3** i cirka 10 sekunder. Om förhållandena och lutningen kräver det ska du placera stoppklossar vid bilens hjul.

Risk att bilen sätts i rörelse.
Kontakta din återförsäljare.



Om symbolen ej slocknar eller ljudsignalen ej upphör tyder det på ett fel till instrumentpanelen. Då måste du stanna bilen så snart trafiksituationen tillåter det. Kontrollera att bilen står säkert och kontakta din återförsäljare.



Lämna aldrig bilen utan parkeringsbromsen åtdragen och utan att stänga av motorn. När bilen står stilla med motorn igång, kan den bilen sättas i rörelse om du gasar eller en växel är ilagd.

Risk för olycka.

PARKERINGSBROMS

"Autohold"-funktion

PARKERINGSBROMS

presentation

Bilen står stilla (t.ex. vid rött ljus, i en korsning, vid en trafikstockning osv.): funktionen säkerställer bromsverkan även om föraren släpper bromspedalen.

Bromsen frigörs när föraren accelererar tillräckligt med en växel ilagd.

Aktivering



Tryck på strömställaren **1**.

Strömställarens varningslampa **2** tänds för att bekräfta att funktionen har aktiverats.

Avstängning

Tryck på strömställaren **1**. Om din bil upprätthålls av bromskraften trycker du även på bromspedalen.

Strömställarens varningslampa **2** slocknar för att bekräfta att funktionen har inaktiverats.

Om bromsningen bibehålls dras den automatiska parkeringsbromsen åt automatiskt när:

- föraren öppnar dörren;
- eller
- föraren lossar sitt säkerhetsbälte.
- eller
- bilen står stilla i mer än 3 sekunder.



Vid varje start återupptas funktionen i det läge som användes innan motorn stängdes av.



Den automatiska parkeringsbromsen kan användas för att bromsa bilen. Innan du lämnar bilen, kontrollera att den elektriska parkeringsbromsen är ordentligt åtdragen. Kontrolllampan tänds på knappen **2** och varningslam-

pan  tänds på instrumentpanelen tills dörrarna låses. Beroende på bilmodell kan det finnas ett klistermärke på vindrutans övre del som påminner dig om detta.

Villkor för att bibehålla bromskraften

Följande ska vara uppfyllda:

- förardörren är stängd;
- och
- förarens bilbälte är fastspänt.
- och
- den automatiska parkeringsbromsen är inaktiverad
- och
- bilen står inte i en mycket kraftig lutning.

PARKERINGSBROMS

Den bibehållna bromskraften bekräftas genom att varningslampan  tänds på instrumentpanelen.

Villkor för att avbryta bromskraften

Följande ska vara uppfyllda:

- föraren accelererar tillräckligt med en växel ilagd

eller

- föraren inaktiverar funktionen.

Varningslampan  försvinner från instrumentpanelen.

presentation

Din bil har tillverkats med omsorg om **miljön** i åtanke, under hela dess livstid: vid tillverkningen, under användning och vid skrotning.

Tillverkning

Din bil har tillverkats i en industri- anläggning som tillämpar åtgärder för att minska miljöpåverkan på strandmiljöer och natur (minskning av vattenoch energiförbrukning, störningar av utsikt och buller, utsläpp i vatten och atmosfär, sortering och återvinning av avfall)

Du kan också bidra till att förbättra miljön

- Delar och bilar i slutet av sin livslängd får inte slängas. De måste överlämnas till en juridisk person som uppfyller miljönormerna.



61496

ranterar respekt för miljön i enlighet med lokala lagar.

Återvinning

Din bil är till minst 85 % återvinningsbar och minst 95 % återanvändbar.

För att uppnå dessa mål har många av bilens delar konstruerats så att de kan återanvändas.

Materialen och strukturerna har utformats med omsorg för att:

- för att underlätta borttagning av delarna och deras återföring till sina respektive återvinningskanaler;
- främja en cirkulär ekonomi (återanvändning, återvinning, materialåtervinning osv.)

Detta gäller särskilt batterier för elfordon.

I syfte att spara på jordens råvarutillgångar är många av bilens delar tillverkade av återvunnen plast eller förnybara material.

- Slitna delar och komponenter som byts ut i samband med rutinemässigt fordonsunderhåll, t.ex. däck, ska lämnas till särskilda insamlingsplatser.
- Slitna **elektriska** och **elektroniska** komponenter som byts ut (t.ex. batterier etc.) får inte slängas som skräp. Lämnna in dem till en godkänd återförsäljare eller kontakta din lokala myndighet för information om lämpliga återvinningsanläggningar.
- För att optimera återvinningen av din bil i slutet av dess livslängd kan du kontakta en auktoriserad återförsäljare eller besöka tillverkarens webbplats för att bli hänvisad till insamlingsställen som ga-

RÅD VID KÖRNING, EKOKÖRNING

presentation

Räckvidd mäts enligt en standardiserad regleringsmetod. Den är samma för alla tillverkare, vilket gör det möjligt att jämföra olika bilar.

Räckvidd vid faktisk användning beror på bilens förutsättningar för användning, utrustningen och förarens körsätt. Läs råden nedan för att optimera räckvidden.

Beroende på version så har du tillgång till olika typer av funktioner som kan hjälpa dig att minska energiförbrukningen:

- på instrumentpanelen:
 - effektmätaren;
- på multimediaskrmen:
 - uppgifter om din energiförbrukning;
 - ett energiförbrukningsdiagram;
 - resultat baserat på din körstil;
 - råd vid Eco-körning;
 - en ruttplanerare;
 - ett Spara-körläge.

Effektmätare

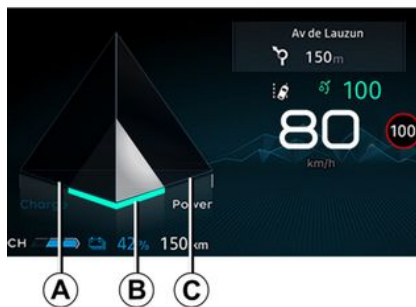

(på instrumentpanelen)

Ekonometeren ger dig en realtidsvy över den energi som förbrukas eller återvinns när fordonet är i rörelse.

Användningsområde "Energ återvinning" A

När du släpper gaspedalen under körning, eller bromsar under körning, skapar motorn elektricitet under hastighetsminskningen som används för att bromsa bilen och ladda drivbatteriet → 162.

Användningszon "Optimal" B

Indikerar ekonomisk körning med balans mellan återvinning och energiförbrukning.

Användningsområde "Energiförbrukning" C

Fordonsbatteriet levererar el som behövs för att motorn ska kunna sätta bilen i rörelse.



Om den här informationen visas eller inte beror på vilken omgivningsinställning som valts → 125.

Körjournal över avverkad körsträcka

I fordon med den här funktionen visas en "Reselogg" på multimediaskrmen 3 när motorn har slagits av. Den här loggen visar information relaterad till din senaste resa:

- genomsnittlig energiförbrukning;
- antal kilometer som körts
- en övergripande siffra med hänsyn till acceleration, föregripande och din förmåga att hantera hastigheten,
- råd om hur du kan förbättra din klassificering.

RÅD VID KÖRNING, EKOKÖRNING

För mer information, se multimediasystemets instruktionsbok.

Navigeringsystem

Användning av tillgänglig information i ditt navigeringsystem (trafikinfo, närmaste laddningsstation etc.) underlättar din resa och optimerar laddningstiderna.

Spara-läge

Spara-läget är en funktion som optimerar bilens räckvidd. Det påverkar vissa energiförbrukande system (luftkonditionering osv.) och bilens köregenskaper (acceleration, farthållare, hastighetsminskning osv.)

Aktivering/inaktivering via multimediaskärmen 3



Beroende på bil: se multimediasystemets instruktionsbok för att aktivera eller stänga av funktionen.

Aktivera/avaktivera med strömställaren 4



Beroende på bil, tryck på strömställaren 4.

Under körning går det att lämna Spara-läget tillfälligt för att få högre motorprestanda.

För att göra detta, tryck ner gaspedalen snabbt och helt i botten. Spara-läget återaktiveras så fort gaspedalen släpps.



När Spara-läget är aktiverat är fordons hastigheten begränsad till cirka 130 km/h.

BILENS LIVSLÄNGD: RÅD

Vid användning (körning) kan räckvidden för elfordonet variera beroende på ett flertal faktorer som du kan kontrollera, med detta kan du generera betydande vinster i fråga om räckvidd.

Dessa faktorer är:

- hastigheten och körstilen;
- vägprofil;
- värmekomforten;
- däcken;
- användningen av elektriska tillbehör;
- fordonets belastning.

Dessutom möjliggör aktiveringen av Spara-läget automatisk hantering av bilens alla strömförbrukare (motoreffekt osv.) för att i största möjliga utsträckning minska förbrukningen ➔ 171.

Hastigheten och körstilen



62427

Att köra i hög hastighet minskar ditt fordonets räckvidd avsevärt.

Exempel (i jämn hastighet):

- genom att minska hastigheten från cirka 130 km/h till 110 km/h kan du spara upp till cirka 20 % av bränsleräckvidden;
- genom att minska hastigheten från cirka 90 km/h till 80 km/h kan du spara upp till cirka 10 % av bränsleräckvidden.

"Sportig" körning minskar fordonets räckvidd: Välj ett "mjukare" körsätt.

Råd:

- kör i en jämn hastighet

- Håll ett öga på de funktioner du har till ditt förfogande för att hålla dig informerad om vägförhållandena (, momentan förbrukning, redevision av körsträcka mm.) ➔ 171.

- anpassa din körstil för att undvika för hög energiförbrukning.
- främja energiåtervinning: Förutse ändringar i trafikförhållandena i tid genom att lätta på gaspedalen eller genom att bromsa gradvis.

Vägprofilen



66286

Ge inte mer gas i uppförslägen än på plan väg för att försöka bibehålla hastigheten. Håll helst foten i samma läge på gaspedalen.

BILENS LIVSLÅNGD: RÅD

Värmekomforten

62429

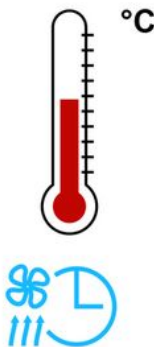

Användning av värmeanläggningen eller luftkonditioneringen minskar fordonets räckvidd.

För att förbättra fordonets körsträcka rekommenderar vi att du väljer läget "programmering" innan du börjar använda fordonet → 293.

Bilens belastning

Undvik en onödig belastning i bilen.

Däck

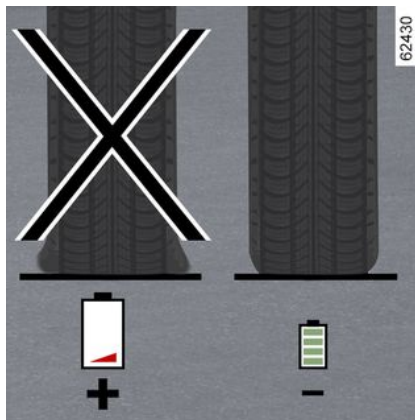

Ett för lågt däcktryck medför ökad bränsleförbrukning. Respektera däcktrycken som föreskrivs för fordonet.

Vid ett byte, montera helst däck av samma märke, storlek, typ och struktur som de ursprungliga. Användning av däck som inte rekommenderas kan avsevärt minska fordonets räckvidd → 320.

ÖVERVAKNINGSSYSTEM FÖR DÄCKTRYCK

presentation



När systemet finns i bilen övervakar det däcktrycket.

Funktionsprincip

Alla hjul har en givare som sitter i luftventilen och som med jämna mellanrum mäter däcktrycket.

Systemet visar aktuella tryck på instrumentpanelen **1** och varnar om det inte finns tillräckligt mycket luft i däcken.

Ominitering av däcktryckets referensvärde

Detta bör utföras:

- När däckens referenstryck ska ändras för att anpassas till användningsvillkoren (tom, lastad fordon, körning på motorväg, o.s.v.),
- Efter en hjulskiftning (det rekommenderas inte att byta plats på hjulen)
- efter ett hjulbyte.

Utför alltid kontroll av däckstrycket med kalla däck (alla 4 däcken).

Däckstrycket ska motsvara den aktuella användningen av bilen (tom, lastad fordon, körning på motorväg o.s.v.).



Om fordonet är utrustat med ett navigationssystem kan återställningsproceduren även utföras via multimediaskärmen (se bruksanvisningen).



Återställningsprocedur via instrumentpanelen **1**

Tändningen är påslagen och **bilen står stilla**:

- tryck reglaget uppåt/nedåt **2** upprepade gånger tills du kommer till fliken " « Däckstryck »"
- tryck ned och håll inne strömställaren **2** (i ungefär 3 sekunder) för att starta återställningen.

Den blinkande däcksymbolen indikerar att återställningen av däcktryckets referensvärde har bekräftats.

Nyinitieringen kan kräva flera minuters körning.

Om återställningen följs av korta resor kan visningen av steg 3 i

ÖVERVAKNINGSSYSTEM FÖR DÄCKTRYCK

meddelandetabellen fortsätta visas efter flera på varandra följande omstarter.

Obs! Referensvärdet för däcktryck får inte vara lägre än det som rekommenderas och anges på dörrkanten.

Återställningsprocedur via multimediaskrmen 3



Återställningsproceduren måste utföras medan bilen står stilla och rändningen är aktiverad.

För mer information, se multimediasystemets instruktionsbok.







Indikeringen **STOP** betyder att du för din egen säkerhet omedelbart ska stanna så fort trafiksituationen tillåter det.

ÖVERVAKNINGSSYSTEM FÖR DÄCKTRYCK

Meddelandevy

Tabellen visar möjliga meddelanden rörande proceduren för däckåterställning.

Steg	Visningar	Meddelanden	Avläsningar
1		Återställa däcktrycket, tryck och håll in	Starta återställningen av trycket i alla fyra däck genom att trycka ned och hålla in strömställaren 2 när fordonet står stilla med tändningen påslagen.
2		Inläarning av däcktryck påbörjad	Symbolerna "---" framför varje hjul blinkar för att visa att systemet har registrerat återställning av trycket i alla fyra hjul.
3			Symbolerna "---" framför varje hjul kommer att förbli tända. Det här systemet återställer däcktrycket i alla fyra däck. Nu kan du köra. Obs! Övervakningen av däcktrycket fortsätter att fungera under återställningen.
4			Tryckvärdet för de fyra däcken visas - återställningsproceduren är klar.

ÖVERVAKNINGSSYSTEM FÖR DÄCKTRYCK

Omjustering av däcktrycket

Trycket i de fyra däcken ska ställas in när däcken är kalla (se etiketten i förardörren).

Om däcktrycket inte kan kontrolleras på kalla däck, måste de angivna trycken höjas med 0,2 till 0,3 bar (3 PSI).

Däcktrycket får inte sänkas när däcken är varma, exempelvis efter långvarig körning i hög fart.



Denna funktion fungerar som en körhjälp under körning.

Funktionen ersätter inte förarens kontroll över bilen.

Det kan alltså aldrig befria föraren från dennes ansvar och skyldighet att visa uppmärksamhet.

Kontrollera däcktrycket en gång i månaden.

Byte av hjul/däck

Kontakta en auktoriserad återförsäljare för att byta ut däcken och få information om tillbehör som

passar systemet och finns tillgängliga i varumärkets nätverk. Användning av andra tillbehör kan påverka korrekt funktion i systemet.



Hjulbyte

Systemet kan behöva några minuters körning innan det börjar fungera. För att vara säker på att hjulens placering och trycken har registrerats, kontrollera däcktrycken efter varje åtgärd.

Däckreparationspray och sats för däckpumpning



Eftersom ventilerna är specialkonstruerade får du endast använda utrustning som har godkänts av märkesrepresentanterna.



Se sidorna ➔ 324.

ÖVERVAKNINGSSYSTEM FÖR DÄCKTRYCK

Felaktigt däcktryck

Informationen på instrumentpanelen informerar om alla eventuella fel (t.ex. för lågt däcktryck eller punkterat däck). Varningslampan  och ett pip indikerar att du ska stanna bilen omedelbart för din egen säkerhets skull så snart trafiksituationen tillåter det.

Tabellen på följande sida innehåller de varningsmeddelanden som visas på instrumentpanelen **1** när systemet upptäcker ett fel på däcktrycket.

Kontroll- och varningsindikeringar	Meddelanden	Visningar (kan variera från bil till bil)	Avläsningar
 tränds (blinker inte).	Justera Däcktryck		Hjulet och tillhörande tryckvärde visas i gult. Det här indikerar att det är för lite luft i däcket. Kontrollera och justera trycket i de fyra däcken och återställ sedan systemet.
 +  tränds (blinker inte).	Punktering		Hjulet och tillhörande tryckvärde visas i rött. Det här indikerar att däcket är punkterat eller har alldeles för lite luft. Justera trycket i de fyra däcken när däcken är kalla och återställ systemet om däcket har för lite luft. Byt ut däcket (eller låt någon annan byta ut däcket) om det är punkterat.
 blinkar och lyser sedan tillsammans med varningslampan  .	Kontr. givare Däcktryck		Ett eller flera hjul visas inte längre. Detta indikerar att minst ett av hjulen inte har någon givare eller att det är fel på givaren. Kontakta en märkesrepresentant.
 tränds (blinker inte).			Det här indikerar att systemet inte har kunnat fastställa trycket i alla däck. Det kan bero på att en givare som inte

ÖVERVAKNINGSSYSTEM FÖR DÄCKTRYCK

Kontroll- och varningsindikeringar	Meddelanden	Visningar (kan variera från bil till bil)	Avläsningar
			rekommenderats av en godkänd återförsäljare används. Övervakningen av däcktrycket fortsätter att fungera.

3

REGLERINGSSYSTEM OCH ASSISTANS VID KÖRNING

presentation

Systemet består av:

- **ABS (låsningsfria bromsar)**
- **av det elektroniska stabiliseringssystemet ESC med kontroll av understyrning och antispinn-system,**
- **panikbromsassistans med föregripande bromsning, beroende på fordon,**
- **Starthjälp i backe.**
- **Kollisionsbromsning.**
- **regenerativt bromssystem.**

Andra körassistanssystem beskrivs i denna bipacksedel.



Dessa funktioner är extra körhjälp vid kritiska förhållanden för att anpassa bilens uppförande och underlätta körningen.

Funktionerna kan emellertid inte ersätta föraren. **De ökar inte bilens prestanda och bör inte uppmantra till högre hastigheter.** De kan alltså aldrig befria föraren från ansvar och från skyldigheten att visa uppmärksamhet (föraren ska alltid vara vaksam på plötsliga händelser som kan inträffa under körningen).

ABS (låsningsfria bromsar)

Vid kraftig inbromsning hindrar ABS-systemet hjulen från att låsa sig och kontrollerar bromssträckan för fordonet.

Under dessa förhållanden kan du göra en undanmanöver genom att bromsa. Dessutom kan detta system förkorta bromssträckan vid dåligt väggrepp (fuktig vägbanan).



Varje gång ABS-systemet arbetar märker du detta genom en lätt

pulsering i bromspedalen. ABS förbättrar inte fordonets "fysiska" prestanda i fråga om vägbanan och väggrepp. Sedvanliga försiktighetsåtgärder bör därför **alltid** vidtas (avstånd till framförvarande fordon osv.).



I nödfall bör du trycka på bromspedalen med **full kraft och hålla pedalen nere.** Att försöka reglera bromsverkan genom att successivt öka bromstrycket med bromspedalen (genom pumpning) har alltså ingen effekt. ABS modifierar nedtryckningen i bromssystemet.

Funktionsstörning

- Lamporna  och  tänds och meddelandet "Kontrollera ABS", "Kontrollera bromssystem" och "Kontrollera ESC" (beroende på utrustningsnivå) visas på instrumentpanelen. ABS, ESC och panikbromsassistansen är inaktiverade **men det går fortfarande att bromsa.**

REGLERINGSSYSTEM OCH ASSISTANS VID KÖRNING

- , ,  och

STOP ränds på instrumentpanelen och meddelandet "VARNING Bromssystem fel" visas: **detta indikerar att det är fel på bromssystemet.**

I båda fallen behöver du ta kontakt med närmaste återförsäljare.



Bromssystemet är delvis i funktion. Det kan emellertid vara **riskfyllt att bromsa**

kraftigt och detta medför i sin tur att du bör stanna (om trafiken tillåter). Kontakta din återförsäljare.

Elektroniskt stabiliseringssystem ESC med kontroll av understyrning och antispinn-system

Elektroniskt stabiliseringssystem ESC

Detta system hjälper till att kontrollera bilen i "kritiska" kör situationer (undanmanövrer, förlorat väggrepp vid kurvtagning).

Funktionsprincip

En givare i styrningen känner av den färdväg föraren valt.

Andra givare placerade på andra plaser i bilen, mäter den verkliga körriktningen.

Systemet jämför förarens önskan med bilens faktiska bana och korrigerar denna om nödvändigt genom att kontrollera bromsarna för vissa hjul och/eller motoreffekten.

Varningsindikeringen  blinkar på instrumentpanelen när systemet aktiveras.

Kontroll av understyrning

Detta system förbättrar ESC-systemets funktion vid kraftig understyrning (förlorat väggrepp för framhjulen).

Antispinnkontroll

Detta system hjälper till begränsa drivhjulens slirning och att kontrollera bilen vid start, gaspådrag eller fartminskning.

Funktionsprincip

Med hjälp av givarna vid hjulen mäter och jämför systemet hela tiden hastigheten på drivhjul och förhindrar att motorn rusar. Om ett hjul tenderar att slira, tvingar

systemet det att bromsa tills det återfår greppet om underlaget

Funktionsstörning

Om ett systemfel upptäcks visas meddelandet "Kontrollera ESC"

och varningslamporna 

och  visas på instrumentpanelen. I det här fallet avaktiveras ESC och antispinnregleringen.

Frågor, kontakta din återförsäljare.

Nödbromsassistans

Detta system kompletterar ABS-systemet och hjälper till att förkorta fordonets bromssträcka.

Funktionsprincip

Systemet kan registrera en panikbromssituation. I detta fall träder bromsservon omedelbart in med maximal kraft och kan i vissa fall aktivera ABS regleringen.

ABS bromsningen säkras så länge som bromspedalen är nedtryckt.

Bromsljusen tänds

Beroende på utrustningsnivå kan dessa blinka om hastigheten plötsligt minskar.

Föregripande bromsning

REGLERINGSSYSTEM OCH ASSISTANS VID KÖRNING

När du släpper gaspedalen snabbt föregriper systemet bromsningen så att bromssträckan kan minskas.

Undantagsfall

När farthållaren är aktiverad:

- om du trycker ned gaspedalen kan systemet komma att aktiveras när du släpper upp den;
- om du inte trampar på gaspedalen aktiveras inte systemet.

Funktionsstörning

När systemet registrerar ett funktionsfel visas meddelandet "Kontrollera bromssystem" på instrumentpanelen tillsammans med

varningslampan .

Frågor, kontakta din återförsäljare.



Dessa funktioner är extra körhjälp vid kritiska förhållanden för att anpassa bilens uppförande och underlätta körningen.

Funktionerna är inte avsedda att ta över förarens roll. **De ökar inte bilens prestanda och bör inte uppmuntra till högre hastigheter.** De kan alltså aldrig befria föraren från ansvar och från skyldigheten att visa uppmärksamhet (föraren ska alltid vara vaksam på plötsliga händelser som kan inträffa under körningen).

Starthjälp i backe

Beroende på graden av lutning hjälper detta system föraren vid start i backe. Förhindrar bilen att rulla bakåt genom att bromsa automatiskt, då föraren lyfter foten från bromspedalen för att trycka på gaspedalen.

Systemets funktion

Det fungerar enbart om befinner sig i ett annat läge än **N** eller och

om bilen står helt stilla (bromspedalen nedtryckt).

Systemet håller kvar bilen i cirka **2 sekunder**. Därefter lossas bromsarna gradvis (bilen rullar beroende på lutningen).



Systemet för start-hjälp i backe kan inte alltid helt hindra bilen från att rulla bakåt i alla situationer (t.ex. vid mycket kraftig lutning).

Föraren kan alltid använda bromspedalen och på så vis hindra bilen från att rulla bakåt.

Funktionen för starthjälp i backe bör inte användas under långa stopp: Använd bromspedalen.

Denna funktion har inte utförats för att få bilen att stå stilla under en längre tid.

Använd om det behövs bromspedalen för att stanna bilen.

Föraren ska vara särskilt uppmärksam vid halt underlag.

Risk annars för allvarliga skador.

Nödbromsning

Nödbromsning minskar risken för ytterligare kollision efter en olycka genom att tillfälligt stanna bilen.

Funktionsprincip

När krockkuddesystemet identifierar en kollision utlöses bältresspännarna eller krockkuddarna → **81** och funktionen "Nödbromsning" aktiverar det elektroniska stabiliseringsystemet (ESC) för att bromsa bilen.

Nödbromsningen avaktiveras under drift om:

- Bromskraften som alstras av föraren genom att trycka på bromspedalen är större än den kraft som alstras av den automatiska bromsning som utlöses av funktionen.

Observera: Nödbromsningen kräver att bilens bromssystem fungerar korrekt.

Funktionsstörning

Om ett fel uppträcks i systemet visas meddelandet "Kontrollera Efter kollision" och indikeringen



visas på instrumentpanelen.

I detta fall inaktiveras funktionen. Frågor, kontakta din återförsäljare.

Regenerativt bromssystem

Vid en bromsning kan det regenerativa bromssystemet omvandla energin som skapas av bilens hastighetsminskning till elektricitet.

Detta kommer att ladda fordonsbatteriet på 400 V och ge bättre räckvidd.

Funktionsstörning

-  tänds på instrumentpanelen tillsammans med meddelandet "Kontrollera bromssystem", **bromsassistans fungerar.**

Under de här villkoren kan bromspedalen kännas annorlunda. Det rekommenderas att du trycker med full kraft och håller ner pedalen.

Fråga din märkesrepresentant.

-  tänds på instrumentpanelen tillsammans med meddelandet "VARNING Bromssystem fel", **detta indikerar att det är fel på bromssystemet.**

Kontakta din märkesrepresentant.

REGLERINGSSYSTEM OCH ASSISTANS VID KÖRNING



Indikeringen **STOP** betyder att du för din egen säkerhet omedelbart ska stanna så fort trafiksituationen tillåter det. Stäng av motorn och tändningen samt starta inte igen. Kontakta din återförsäljare.

YTTERLIGARE KÖRHJÄLPSFUNKTIONER

My Safety

presentation

Med funktionen "My Safety" kan du avaktivera eller aktivera ett antal förarassistansfunktioner samtidigt.

Beroende på utrustningsnivå kan du konfigurera funktionen "My Safety" från multimediaskrmen genom att välja vilka körhjälpfunktioner som ska stängas av som en grupp.

Åtgärd



Läget "ALL ON"

Beroende på bil är de berörda funktionerna och inställningarna för körhjälp följande:

- Hastighetsvarning → 219;
- Varning vid filbyte → 187;
- Alert förare → 217.
- Varning vid filbyte i nödsituationer → 194.

När läget "ALL ON" är aktiverat, visas meddelandet "My Safety All ON vald" på instrumentpanelen för att bekräfta detta. De körhjälpmedel som finns tillgängliga i läget aktiveras.

"Anpassat" läge

I det här läget kan du **inaktivera** eller **återaktivera** vissa körhjälpmedel som är tillgängliga i läget "ALL ON" och som tidigare konfigurerats med inställningen "Min anpassade säkerhet".

När tändningen är på **trycker du på** knappen **1** två gånger för att aktivera läget "Perso". Första gången du trycker på den visas meddelandet "Tryck igen för My Safety Perso" på instrumentpanelen. Vid andra trycket släcks indikeringen i knappen **1**. "Perso"-läget är aktiverat. Meddelandet "My Sa-

fety Perso vald" visas på instrumentpanelen.

För att växla tillbaka till läget "ALL ON" **trycker du på** knappen **1** en gång. Indikeringen i knappen **1** tänds.



Beroende på bilmodell och hur lång tid det har gått sedan motorn senast stängdes av återaktiveras läget "ALL ON":

- När bilen låses upp.
eller
- När en dörr öppnas.
eller
- När motorn startas om.

Konfigurera "Min anpassade säkerhet"



Av säkerhetsskäl ska du göra inställningarna när bilen står stilla.

YTTERLIGARE KÖRHJÄLPSFUNKTIONER



Inställningarna för "Min anpassade säkerhet" som sparats för läget "Anpassad" sparas när motorn senast stängdes av eller när dörrarna låstes.

Inställning från multidisplayen 2



För mer information, se multimediasystemets instruktionsbok.

Förebyggande av filbyte presentation



Med hjälp av informationen från 1 kameran utlöser funktionen korrigerande åtgärder på fordonets styrsystem när en heldragen eller streckad linje korsas eller när fordonet närmar sig vägrenen (vägdelning, hinder, trottoar, vägbank osv.) utan att körriktningssvisarna aktiveras.

Beroende på inställning, om du korsar en streckad linje utan att aktivera körriktningssvisaren, fungerar funktionen:

– varnar föraren utan korrigerande åtgärder på styrsystemet;

eller

– utför korrigerande åtgärder på styrningen.



Du kan när som helst återta kontrollen över fordonet genom att röra på ratten.

Kamerans placering 1

Se till att vindrutan inte är täckt (av smuts, snö, kondens osv.).



Denna funktion fungerar som en körhjälp under körning. Funktionen är under inga omständigheter avsedd att befria föraren från ansvar och skyldighet från att visa uppmärksamhet. Föraren ska hela tiden ha fullständig kontroll över fordonet.

YTTERLIGARE KÖRHJÄLPSFUNKTIONER

Aktivering/avstängning

Från multimediaskrmen 2



För mer information, se multimediasystemets instruktionsbok.

Med hjälp av reglaget 3



- För att inaktivera funktionen, om den har inaktiverats från "Perso" läge i funktionen "My Safety" → 186, tryck två gånger på ström-

ställaren 3. Varningsslampan  visas i gult på instrumentpanelen.

- Om du vill återaktivera funktionen trycker du 1 gång på knappen

3. Varningsslampan  visas på instrumentpanelen.

Åtgärd



När funktionen är aktiverad visas

varningsindikeringen  och vänster och höger linjeindikator 4 i grått på instrumentpanelen.

Funktionen är redo för att varna eller ingripa när bilens hastighet är mellan cirka och 70 km/h och

om varningsslampan  och vänster och höger linjeindikator 4 lyser vita.

Funktionen är aktiv om bilen:

- Närmar sig en vägren utan att aktivera körriktningvisare.
- Korsar en heldragen linje utan att körriktningvisare aktiveras.

YTTERLIGARE KÖRHJÄLPSFUNKTIONER

- Korsar en streckad linje utan att aktivera körriktningssystemen om inställningen "Drift på streckad linje" är vald.

I detta fall:

- Utlöser funktionen en korrigerande åtgärder på bilens styrning för att korrigera bilens färdriktning.

- varningslampan  och indikatorn 4 vid sidan av den korsade linjen blir gula på instrumentpanelen.

Om den korrigerande åtgärden på styrsystemet inte är tillräcklig blir

varningslampan  och indikatorn 4 vid sidan av den korsade linjen röda på instrumentpanelen och ratten kommer att vibrera.

Om inställningen "Åtgärds vid streckad linje" inte är markerad **avger funktionen en ljudvarning** om bilen korsar en streckad linje utan att aktivera körriktningssystemen och det inte finns någon vägren tillräckligt nära linjen.

I detta fall varnar funktionen föraren:

- Ratten vibrerar.
och

- varningslampan  och indikatorn 4 vid sidan av den korsade linjen blir röda på instrumentpanelen.

OBS! I kurvor tillåter funktionen att du lätt skär kurvan.

Undantagsfall

"Behåll Kontrollen"-varning

- Om systemet är i funktion och inte känner av någon aktivitet på ratten visas meddelandet "Behåll Kontrollen" på instrumentpanelen och åtföljs av en ljudsignal och, beroende på bilmodell, varningsindikeringen  i rött tills föraren åter har tagit kontroll över bilen.

- Om systemet har varit i funktion för länge visas meddelandet "Behåll Kontrollen" på instrumentpanelen åtföljt av en ljudsignal och - beroende på bil - varningsindikeringen  lyser rött och indikatorn 4 på sidan av den aktuella linjen blinkar tills föraren har återtagit kontroll över bilen.

ringens  lyser rött och indikatorn 4 på sidan av den aktuella linjen blinkar tills föraren har återtagit kontroll över bilen.



Du kan när som helst avbryta korrigeringen av färdriktningen genom att röra på ratten.

Fordon utrustat med "Active Driver Assist"

Om funktionen "Körfältscentrering" aktiveras samtidigt som funktionen "Förebyggande av avvikelse ur fil" kommer indikeringens visning att variera enligt följande:

- Funktionen "Körfältscentrering" är aktiverad: Den gröna indikeringen  ersätter den vita eller grå

indikeringen  på instrumentpanelen. Funktionsstatusen "Körfältscentrering" prioriteras därför när du informeras.

- Funktionen "Filcentrering" är i vänteläge och funktionen "Förebyggande av filbyte" är varken redo eller aktiverad: Den grå var-

ningsindikeringen  ersätter den vita eller grå varningsindike-

ringen  på instrumentpanelen. Funktionsstatusen "Körfälts-

YTTERLIGARE KÖRHJÄLPSFUNKTIONER

centrering" prioriteras därför när du informeras.

- Funktionen "Körfältscentrering" är i beredskap när funktionen "Förebyggande av filbyte" är redo eller aktiverad: varningslampan



visas i rött eller gult på instrumentpanelen. Därför prioriteras funktionsstatusen "Förebyggande av filbyte" för att informera dig.

I vilket fall som helst informeras du hela tiden om funktionens status när denna kontrollerar styrsystemet i ditt fordon. Den mest användbara informationen visas alltid.

Funktionen är tillfälligt ej tillgänglig / inaktiverad

Systemet är tillfälligt inte tillgängligt eller inaktiverat när:

- Mycket snabbt överskridande av linje.
- Fortsatt körning på en linje.
- Omkring fyra sekunder efter filbyte.
- Snäva kurvor.
- Nedsatt sikt.
- Körriktningsvisaren aktiverad.
- Aktivera varningsblinkern.
- Backväxel ilagd.
- Kraftig acceleration.

- Vid filbyten.
 - Aktivering av elektrisk stabilitetskontroll.
 - Användning av låsningsfria bromsar.
 - det aktiva nödbromssystemet aktiveras;
 - ingrepp från en annan funktion som kontrollerar styrsystemet, till exempel funktionen "Filcentrering".
- När funktionen inte är tillgänglig

blir varningslampan  och vänster och höger korrigeringsindikator **4** gråa på instrumentpanelen.

När den främre kameran är blockerad visas meddelandet "Främre kamera Ingen sikt" på instrumentpanelen. Rengör området där givarna är placerade

Automatisk inaktivering

Funktionen inaktiveras automatiskt när:

- Styrningen för bilens köregenskaper är inaktiverad.
- Det elektroniska stabilitetssystemet fungerar inte.
- Det låsningsfria bromssystemet fungerar inte.
- en dragkrok är elektriskt ansluten till släpvagnens dragkroksuttag;

- Varningslampan  ränds. När funktionen är inaktiverad lyser varningslampan  i gult på instrumentpanelen.

Justera inställningar från multimediaskärmen **2**



YTTERLIGARE KÖRHJÄLPSFUNKTIONER

Med hjälp av reglaget 3



Se multimediasystemets bruksanvisning för att komma åt funktionsinställningar från multimediaskärmen 2:

- "Ingrepp vid streckad väglinje": använd den här inställningen för att välja funktionens svar om bilen korsar en streckad linje utan att körriktningsvisarna aktiveras:
 - Vald inställning: Funktionen kan komma att aktivera bilendstyrning i syfte att korrigera bilens färdriktning;
 - Inställningen är inte vald: Funktionen kan varna föraren med hjälp av en vibration i rat-

ten utan att korrigera bilens körriktning.

- "Vibreringsintensitet": Justera rattvibrationerna för funktionen "Vingelvarning vid lämnande av körfil".
- "Vingelvarning inställningar": ställa in känsligheten för linjedetektering. För att göra det, välj:
 - "Sen": linjen detekteras när föraren överskrider den;
 - "Standard": linjen registreras när föraren närmar sig den;
 - "Tidig" linjen detekteras när föraren är nära den.

För mer information, se multimediasystemets instruktionsbok.

Funktionsstörning

När systemet upptäcker ett funktionsfel visas de vänstra och hög-

ra linjeindikatorerna och  varningsindikeringen i gult på instrumentpanelen.

I vissa fall åtföljs de av följande meddelande:

- « Förarassistans Ej tillgängl. » ;
- eller
- « Kontrollera främre kamera » ;
- eller
- « Förarassistans Kontrollera ».

Frågor, kontakta din återförsäljare.

YTTERLIGARE KÖRHJÄLPSFUNKTIONER

Varningar



Denna funktion fungerar som en körhjälp under körning. Funktionen är under inga omständigheter avsedd att befria föraren från ansvar och skyldighet från att visa uppmärksamhet. Föraren ska hela tiden ha fullständig kontroll över fordonet.

Ingrepp/reparationer på systemet

- Vid krock kan kamerans inställning ändras, vilket kan påverka dess funktion. Stäng av funktionen och rådgör med din återförsäljare.
- Ingrepp i området där kameran är placerad (till exempel reparationer, vindruta o.s.v.) får endast utföras av behörig tekniker.

Endast en märkesrepresentant kan åtgärda fel i systemet.

Vid störningar i systemet

Vissa omständigheter kan störa eller försämra systemets funktion, såsom:

- Dålig sikt genom vindrutans (smuts, is, snö, kondens osv.)
- en komplex miljö (tunnlar osv.)
- dåliga väderförhållanden (snö, regn, hagel, ishalka osv.);
- Dålig sikt (mörker, dimma osv.)
- vägmarkeringarna är oregelbundna eller svåra att urskilja (t.ex. delvis borta, för stort avstånd, ojämn väg-bana osv.);
- Bländning (starkt solljus, mötande fordon osv.)
- vägen är smal eller slingrande (snäva kurvor osv.)
- när du ligger nära ett fordon i samma fil.

I detta fall kan funktionen "Förhindra byte av körfält" komma att reagera felaktigt eller inte alls.

Risk för oönskad, felaktig korrigerig av körriktning eller ingen korrigerig alls.

Avstängning av funktionen

Du måste stänga av funktionen om:

- området där kameran sitter har skadats (på vindrutesidan eller backspegeln);
- vägen är hal (snö, ishalka, vattenplaning, grus osv.);

YTTERLIGARE KÖRHJÄLPSFUNKTIONER

- Dålig sikt (mörker, dimma osv.)
- Vindrutan är spräckt eller förvrängd (utför inga reparationer av vindrutan i det här området, kontakta din återförsäljare).
- fordonet bogserar en släpvagn eller husvagn;
- fordonet kör in i ett område med olika markeringar i vägbanan (ett vägarbetesområde osv.).

YTTERLIGARE KÖRHJÄLPSFUNKTIONER

Förebyggande av filbyte vid nödsituationer

presentation

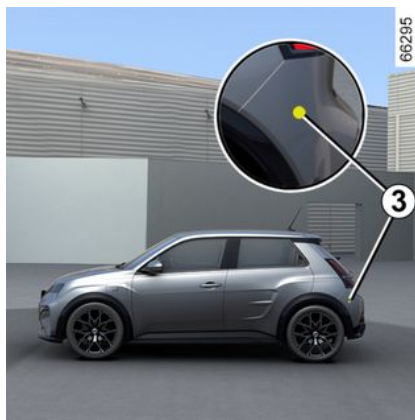

Med hjälp av information från frontradar **2** och kameran **1** utlöser funktionen korrigerande åtgärder på styrningen vid risk för kollision med ett fordon i motsatt körriktning i intilliggande fil, utan att körriktningvisaren har aktiverats.

Med hjälp av information från sidoradar **3** och kameran **1** utlöser funktionen, beroende på fordon, korrigerande åtgärder på styrningen vid risk för kollision med ett fordon som rör sig med samma hastighet eller med högre hastighet, om detta befinner sig inom avkänningsområdet för de bakre radargivarna.



Du kan när som helst återta kontrollen över fordonet genom att röra på ratten.



Systemet fungerar som ytterligare ett körhjälpsmedel. Systemet är under inga omständigheter avsedd att befria föraren från ansvar och skyldighet att visa uppmärksamhet. Föraren ska hela tiden ha fullständig kontroll över fordonet.

Kamerans placering 1

Se till att vindrutan inte är täckt (av smuts, snö, kondens osv.).

Den främre radargivarens placering 2

Kontrollera att radarområdet inte är övertäckt (smuts, snö, dåligt monterad nummerskylt), skadat, modifierat (inklusive lack) eller dolt av något tillbehör som är monte-

YTTERLIGARE KÖRHJÄLPSFUNKTIONER

rat på fordonets framsida (på den främre störfångaren, logotyp osv.)

Sidoradargivarnas placering 3

Se till att radarområdet inte blockeras (av smuts, lera, snö osv.), påverkas eller modifieras (inklusive lackering osv.).

Aktivering/stänga av funktionen

Med hjälp av reglaget A "My Safety"



Tryck på knapp A två gånger om funktionen har inaktiverats från läget "Perso" i funktionen "My Safety" ➔ 186.

Om du vill återaktivera funktionen trycker du på A-strömställaren.

Från B-multimediaskärmen



För mer information, se multimediaskärmens instruktionsbok.

Avkänning av mötande fordon

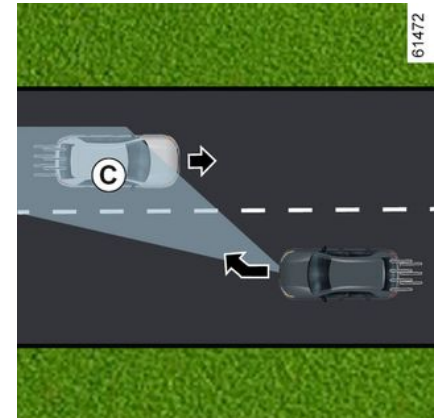
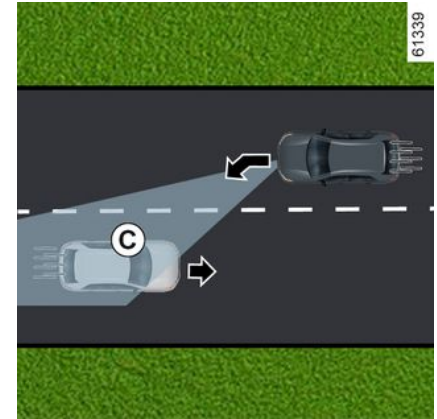

3

YTTERLIGARE KÖRHJÄLPSFUNKTIONER

3



När du kör i en hastighet mellan ca 70 km/h och 110 km/h och det finns en risk för kollision med ett fordon i motsatt körriktning i en angränsande fil och inom avkänningsområdet **C** utan att körriktningssvisaren har aktiverats, aktiverar systemet:

- Varna dig för kollisionsrisk:

"Risk för Kollision" visas på instrumentpanelen tillsammans med varningslampan **4** i rött, linjen på relevant sida och en ljudsignal. Symbolen **5** visas för relevant sida på instrumentpanelen.

och

- Korrigerande åtgärder på styrningen.



Du kan när som helst avbryta korrigeringen av färdriktningen genom att röra på ratten.



Denna funktion fungerar som en körhjälp under körning.

Funktionen är under inga omständigheter avsedd att befria föraren från ansvar och skyldighet från att visa uppmärksamhet. Föraren ska hela tiden ha fullständig kontroll över fordonet.

Funktionen kanske inte aktiveras om den annalkande hastigheten är högre än cirka 200 km/h (till exempel om du färdas i 110 km/h och fordonet färdas i motsatt riktning i den intilliggande filen i 91 km/h.

Vid omkörning

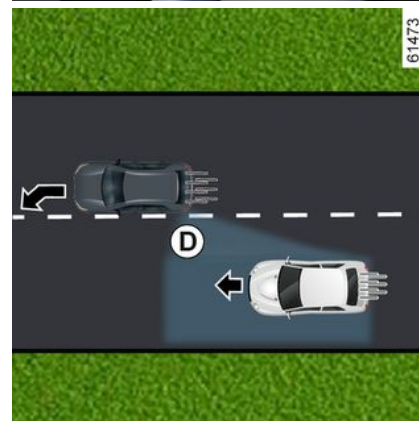

YTTERLIGARE KÖRHJÄLPSFUNKTIONER

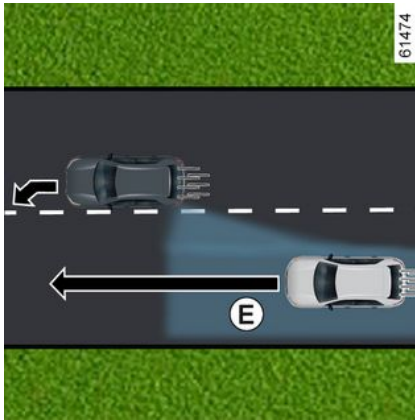

När du kör i en hastighet över cirka 70 km/h och fordonet närmar sig en linje (heldragen eller strec-

kad), en risk för kollision med ett fordon som befinner sig i den döda vinkeln **D** och som rör sig i samma riktning som ditt fordon eller med ett fordon som snabbt närmar sig bakifrån eller i en intilliggande fil i avkänningsområdet **E** registreras, gör systemet följande:

- **varnar dig för kollisionsrisk:** indikeringen **6** blinkar, meddelandet "Hinder uppträckt" visas på instrumentpanelen, åtföljt av indikatorn **4** i rött, linjen vid sidan av ingreppet och en ljudsignal. Symbolen **5** visas för relevant sida på instrumentpanelen.

och

- **Korrigerande åtgärder på styrningen.**

Systemet är tillfälligt inte tillgängligt / ej aktiverat

Systemet är tillfälligt inte tillgängligt eller inaktiverat när:

- Mycket snabbt överskridande av linje.
- Fortsatt körning på en linje.
- Omkring fyra sekunder efter filbyte.
- Snåva kurvor.
- Nedsatt sikt.

- aktivering av körriktningvisaren (endast när ett mötande fordon detekteras i en angränsande fil);
- Aktivera varningsblinkern.
- Kraftig acceleration.
- Vid filbyten.
- Aktivering av elektrisk stabilitetskontroll.
- Användning av låsningsfria bromsar.
- Användning av det aktiva nödbromssystemet.

- ...

Systemet kan inte aktiveras när:

- Kameran uppträcker inte en linje (heldragen eller trasig) på den relevanta sidan,
- kameran känner inte samtidigt av de två gränserna för körfältet där ditt fordon rör sig,
- backväxeln är ilagd,
- Kameran är skymd
- Den främre radargivaren är blockerad.
- beroende på fordon, de bakre radargivarna är övertäckta;
- ...

Beroende på fordon, om en sidoradar blockerats, visas meddelandet "Sidoradar ingen sikt" på instrumentpanelen.

När den främre radargivaren är blockerad visas meddelandet

YTTERLIGARE KÖRHJÄLPSFUNKTIONER

"Främre radar ingen sikt" på instrumentpanelen.

När den främre kameran är blockerad visas meddelandet "Främre kamera ingen sikt" på instrumentpanelen.

Rengör området där givarna är placerade

Inaktivera funktionen automatiskt

Systemet inaktiveras automatiskt när:

- Styrningen för bilens köregenskaper är inaktiverad.
- Det elektroniska stabilitetssystemet fungerar inte.
- Det låsningsfria bromssystemet fungerar inte.
- en dragkrok är elektriskt ansluten till släpvagnens dragkroksuttag;

- När indikeringen  visas.

Om fordonet har en dragkrok som känns igen av systemet visas meddelandet "Släp: Sidoavkänning Ej tillgängligt" för att informera om att funktionen för förebyggande av filbyte vid nödsituationer har inaktiverats.

Om fordonet drar en släpvagn eller husvagn kan oväntade eller

onödiga korrigeringar uppstå. Du kan inaktivera systemet i syfte att undvika oväntade eller onödiga korrigeringar.

Funktionsstörning

När systemet registrerar ett funktionsfel kan följande meddelanden komma att visas på instrumentpanelen:

- « Kontrollera främre kamera » ;
eller
- « Kontrollera främre radar » ;
eller
- « Förarassistans Kontrollera » ;
eller beroende på fordon,
- « Kontrollera sidoradar ».

Frågor, kontakta din återförsäljare.

YTTERLIGARE KÖRHJÄLPSFUNKTIONER

Varningar



Denna funktion fungerar som en körhjälp under körning. Funktionen är under inga omständigheter avsedd att befria föraren från ansvar och skyldighet från att visa uppmärksamhet. Föraren ska hela tiden ha fullständig kontroll över fordonet.

Ingrepp/reparationer på systemet

- Vid en kollision kan kamerans eller radargivarnas inställning ändras, vilket kan påverka funktionen. Stäng av funktionen och rådgör med din återförsäljare.
- Allt arbete (reparationer, vindrutemodifieringar osv.) i området runt kameran eller radargivarna får endast utföras av behörig reparatör.

Endast en märkesrepresentant kan åtgärda fel i systemet.

Vid störningar i systemet

Vissa omständigheter kan störa eller försämra systemets funktion, såsom:

- Dålig sikt genom vindrutan (smuts, is, snö, kondens osv.)
- en komplex miljö (tunnlar osv.)
- dåliga väderförhållanden (snö, regn, hagel, ishalka osv.);
- Dålig sikt (mörker, dimma osv.)
- vägmarkeringarna är oregelbundna eller svåra att urskilja (t.ex. delvis borta, för stort avstånd, skadad väg-bana...);
- Bländning (starkt solljus, mötande fordon osv.)
- vägen är smal eller slingrande (snäva kurvor osv.)
- när du ligger nära ett fordon i samma fil.

I detta fall kan funktionen "filavvikelse vid nödsituationer" komma att aktiveras felaktigt eller inte alls.

Risk för oönskad, felaktig korrigering av körriktning eller ingen korrigering alls.

Avstängning av funktionen

Du måste stänga av funktionen om:

- Kameraområdet (på vindrutesidan eller backspegeln) eller radarområdet(-områdena) har skadats.
- vägen är hal (snö, ishalka, vattenplaning, grus osv.);

YTTERLIGARE KÖRHJÄLPSFUNKTIONER

- Dålig sikt (mörker, dimma osv.)
- Vindrutan är spräckt eller förvrängd (utför inga reparationer av vindrutan i det här området, kontakta din återförsäljare).
- fordonet bogserar en släpvagn eller husvagn;
- fordonet bogseras (bärgas),
- fordonet kör in i ett område med olika markeringar i vägbanan (ett vägarbetesområde osv.),
- Körning på icke asfalterad väg.

3

YTTERLIGARE KÖRHJÄLPSFUNKTIONER

Varning för döda vinkeln

presentation

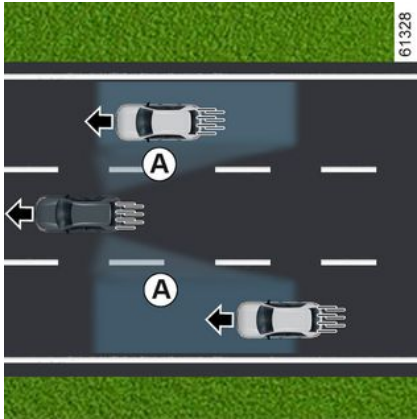

Med hjälp av informationen från givarna som är monterade på vardera sida om stötfångaren bak (zon **C**) varnar funktionen föraren i följande fall:

- när ett fordon befinner sig i döda vinkels registreringsområde **A** och rör sig i samma riktning som du;

och/eller

- när det föreligger en risk för kollision med en bil som befinner sig i område **B** och som kör fortare än du i ett angränsande körfält.

Funktionen varnar dig när din bil körs i en hastighet över 15 km/h.

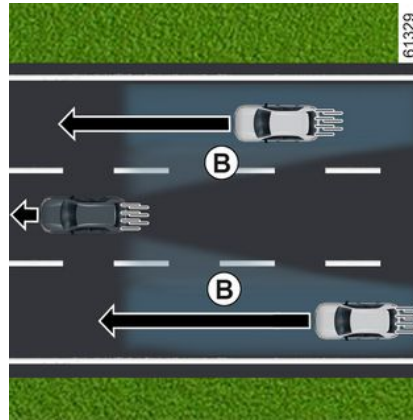

Denna funktion fungerar som en körhjälp under körning. Funktionen är under inga omständigheter avsedd att befria föraren från ansvar och skyldighet från att visa uppmärksamhet. Föraren ska hela tiden ha fullständig kontroll över fordonet.



Funktionen varnar inte föraren för stillastående fordon.

Särskilda anvisningar

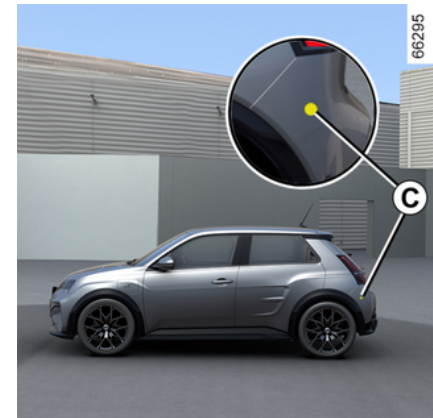

Kontrollera att zon **C** runt de båda radarenheterna på den bakre stötfångaren inte hindras (av smuts, lera, snö osv.).

Om en radar skymms visas meddelandet "Sidoradar ingen sikt" på instrumentpanelen. Rengör området där givarna är placerade

YTTERLIGARE KÖRHJÄLPSFUNKTIONER

Indikering 1



En indikering 1 finns på varje ytterbackspegel 2.

OBS!

- Rengör ytterbackspeglarna 2 regelbundet så att varningsindikeringarna 1 syns.
- Om du kör om ett fordon tänds endast indikeringen 1 om fordonet förblir i döda vinkeln under en längre tid A.

Visningar

Vy D

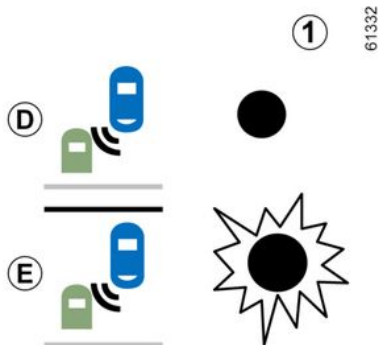

Första varningen: **Körriktningsvisaren är inte aktiverad**, varningsindikeringen 1 anger att ett fordon befinner sig i området för döda vinkeln och/eller att fordonet närmar sig snabbt bakifrån i en närliggande fil.

Vyn E

Körriktningsvisaren är aktiverad, indikeringen 1 blinkar när funktionen upptäcker ett fordon i området för den döda vinkeln och/eller om ett fordon närmar sig snabbt

bakifrån på den sida som du har vridit ratten åt.

Om du inaktiverar körriktningsvisaren visas åter den första varningen (vyn D).

Automatisk inaktivering av systemet

- Vid körning på väg med skarpa kurvor
- Vid backning.

Om bilen har en dragkrok som känns igen av systemet visas meddelandet "Släp: Varningsystem för döda vinkeln AV" på instrumentpanelen för att indikera funktionen inte används.

Kontakta din återförsäljare om du vill ha hjälp med val av utrustning som passar till din bil.

Funktionsstörning

Om systemet upptäcker ett fel visas meddelandet "Kontrollera sidoradar" på instrumentpanelen.

Frågor, kontakta din återförsäljare.

YTTERLIGARE KÖRHJÄLPSFUNKTIONER



På grund av givarna bakom stötfångaren är det lämpligt att överlåta alla arbeten på stötfångaren (reparation, byte, lackarbete o.s.v.) till en fackman.

YTTERLIGARE KÖRHJÄLPSFUNKTIONER

Varningar

3



- Systemets detektering är inställd efter normal vägbredd. Om du kör på en bredare väg finns risk att systemet inte upptäcker ett fordon i döda vinkeln.
- Vid mycket dåliga väderförhållanden (kraftigt regn, snö osv.) kan systemet tillfälligt störas ut. Var extra uppmärksam på trafiksituationen.

Risk för olycka.



Denna funktion fungerar som en körhjälp under körning. Funktionen är under inga omständigheter avsedd att befria föraren från ansvar och skyldighet från att visa uppmärksamhet. Föraren ska hela tiden ha fullständig kontroll över fordonet.

Föraren måste alltid anpassa hastigheten efter trafikförhållandena, oberoende av vilka anvisningar systemet ger.

Systemet kan aldrig likställas med en hinderdetektor eller ett antikrocksystem.

Ingrepp/reparationer på systemet

- Vid en kollision kan radarns inställning ändras, vilket kan påverka dess funktion. Frågor, kontakta din återförsäljare.
- Alla arbeten (reparationer, byten osv.) i området kring radarn får enbart utföras av en behörig tekniker.

Endast en märkesrepresentant kan åtgärda fel i systemet.

Vid störningar i systemet

Vissa omständigheter kan störa eller försämra systemets funktion, såsom:

- Komplicerad omgivning (metallbroar, tunnlar, vägar med hinder i vägrenen osv.)
- Dålig väderlek (snö, hagel, ishalka osv.)
- Bilen har en dragkrok som inte känns igen av systemet.

Risk för felaktiga och missade varningar

Om systemet betar sig onormalt bör du kontakta en auktoriserad återförsäljare.

YTTERLIGARE KÖRHJÄLPSFUNKTIONER



Begränsning av systemets funktion

- För att säkerställa att systemet fungerar korrekt ska området runt radarn hållas rent och inte modifieras.
- Systemet kan inte känna av små objekt (motorcyklar, cyklar, fotgängare osv.) som rör sig i närheten av bilen.
- När du kör in i en kurva kan radarna ibland tillfälligt sluta registrera fordon i anslutande körfält.
- Funktionens varning kan fördröjas om två andra fordon närmar sig bakifrån bredvid varandra i anslutande körfält (på en väg med tre körfält) i en mycket högre hastighet än den du kör i.
- Systemet kanske inte varnar för fordon som kör i helt andra hastigheter.
- Om bilen körs om av ett långt fordon (t.ex. långtradare som kör om i ungefär samma hastighet som du kör din bil i) kan systemet avbryta varningen innan omkörningsmanövern är slutförd.
- Bilen körs på en krokig väg.

YTTERLIGARE KÖRHJÄLPSFUNKTIONER

Avståndsvarning

presentation



Med hjälp av informationen från radarn **2** och kameran **1** uppmärksammas föraren på avståndet till framförvarande fordon så att säkerhetsavstånden mellan de två fordonen kan bibehållas.

Kamerans placering **1**

Se till att vindrutan inte är täckt (av smuts, snö, kondens osv.).

Radarns placering **2**

Kontrollera att radarområdet inte är täckt (smuts, snö, dåligt monterad nummerskylt osv.), skadat, modifierat (inklusive målat) eller dolt av något tillbehör som är monterat på fordonets framparti (på grillen eller logotyp osv.).



Denna funktion fungerar som en körhjälp under körning. Funktionen är under inga omständigheter avsedd att befria föraren från ansvar och skyldighet från att visa uppmärksamhet. Föraren ska hela tiden ha fullständig kontroll över fordonet.

Aktivering/inaktivering via multimediaskrämnen **3**



Via världen "Fordon" på din multimediaskärm **3** trycker du på "Körhjälp"-menyn.

Aktivera eller inaktivera funktionen "Avståndsvarning".



Varje gång bilen startas fortsätter funktionen i det läge som sparades senaste gången bilen användes.

YTTERLIGARE KÖRHJÄLPSFUNKTIONER

Åtgärd

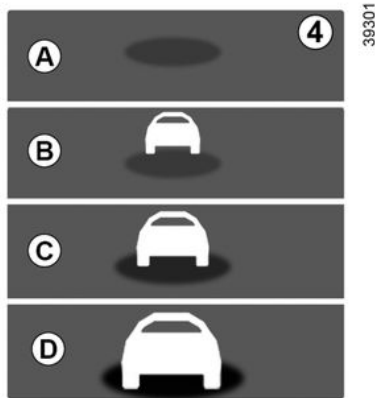

När funktionen är aktiverad visas indikatorn **4** på instrumentpanelen och informerar föraren om avståndet mellan bilen och framförvarande fordon.

- **A** (grå): Funktionen fungerar inte.
- **A** (grön): Inget fordon detekterat;
- **B** (grön): Tidsintervallet är mer eller lika med cirka två sekunder (avståndet mellan de båda fordonen utifrån din hastighet).
- **C** (gul): Tidsintervallet är ca en till två sekunder (avståndet mellan de båda fordonen är för kort).

- **D** (röd): Tidsintervallet är mindre än eller lika med cirka en sekund (avståndet mellan de båda fordonen är alldeles för kort).

Om intervallet mellan de båda fordonen är mindre än cirka 0,5 sekunder lyser indikeringen **4**, på display **D**, i rött på instrumentpanelen.

I vissa situationer visas inte tidsintervallet:

- I en kurva.
- Vid byte av fil.
- När avståndet till framförvarande fordon är tillräckligt stort eller om fordonet befinner sig utanför radarns eller kamerans synfält.

YTTERLIGARE KÖRHJÄLPSFUNKTIONER

Varningar



Mätningen visas i informationssyfte: Systemet utför inga åtgärder på bilen.

Funktionen är inte gjord att användas vid stadskörning eller sportig körning (kurvor, accelerationer, plötsliga inbromsningar osv.), utan vid körning under mer konstanta förhållanden.

Funktionen påverkar inte bromssystemet.

Radar- och kameraområdena måste hållas rena och utan ändringar för att systemet ska kunna fungera felfritt.

Arbeten (till exempel reparationer, vindruta o.s.v.) i området där radarn eller kameran är placerad får endast utföras av behörig tekniker.



Denna funktion fungerar som en körhjälp under körning. Funktionen är under inga omständigheter avsedd att befria föraren från ansvar och skyldighet från att visa uppmärksamhet. Föraren ska hela tiden ha fullständig kontroll över fordonet.

Ingrepp/reparationer på systemet

- Vid krock kan radarns och/eller kamerans inställning ändras, vilket kan påverka dess funktion. Stäng av funktionen och rådgör med din återförsäljare.
- Arbeten (till exempel reparationer, vindruta o.s.v.) i området där radarn och/eller kameran är placerad får endast utföras av behörig tekniker.

Endast en märkesrepresentant kan åtgärda fel i systemet.

Vid störningar i systemet

- vindrutan eller stötfångaren är övertäckt (av smuts, is, snö, imma osv.);
- Komplicerade miljöer (metallbroar, tunnlar osv.),
- Dålig väderlek (snö, hagel, ishalka osv.)
- Dålig sikt (mörker, dimma osv.)
- Dålig kontrast mellan bilen framför och området runt (t.ex. vit bil i ett snölandskap osv.).
- Bländning (starkt solljus, mötande fordon osv.)
- Vägen är smal eller slingrande (snäva kurvor osv.);

Risk för falska varningar.

YTTERLIGARE KÖRHJÄLPSFUNKTIONER

Aktiv panikinbromsning

presentation



Systemet använder information från kameran **1** och radarn **2** för att bedöma avståndet från fordonet:

- Framförvarande fordon i samma fil.
- eller
- Mötande fordon i samband med en manöver för att ändra riktning.
- eller
- Och fordon som passerar vinkelrätt.
- eller

- Och stillastående fordon. eller
- Miljö med fotgängare och cyklister.

Systemet informerar föraren om eventuell risk för frontalkrock så att lämpliga manövrar kan göras (trycka ned bromspedalen och/eller vrida på ratten).

Systemet kan även, beroende på förarens reaktionsförmåga, hjälpa till med inbromsningen för att begränsa skadorna eller undvika en kollision.

Systemet är annars inaktivt och utlöser ingen varning.



Denna funktion fungerar som en körhjälp under körning. Funktionen är under inga omständigheter avsedd att befria föraren från ansvar och skyldighet från att visa uppmärksamhet. Föraren ska hela tiden ha fullständig kontroll över fordonet.



Systemet kan ansätta bromsarna maximalt tills fordonet står helt

stilla.

Av säkerhetsskäl använd alltid bilbältet när du kör och se till att lasten inte kan slängas framåt och skada passagerarna vid en inbromsning.

Kamerans placering 1

Se till att vindrutan inte är täckt (av smuts, snö, kondens osv.).

Radarns placering 2

Kontrollera att området runt radarn inte skyms (av smuts, lera, snö eller en felaktig monterad registrerings skylt), har utsatts för en stöt eller ändrats (inklusive lackering) eller dolts.

Åtgärd

Under körning, när det finns risk för kollision, gör systemet följande:

- **Varnar dig för en kollisionsrisk:** Meddelandet "Hinder upptäckt" visas på instrumentpanelen tillsammans med en ljudsignal.

YTTERLIGARE KÖRHJÄLPSFUNKTIONER

OBS! Om föraren trycker på bromspedalen och systemet fortfarande uppträcker en risk för kollision kan bromskraften ökas om den inte räcker för att förhindra kollisionen.

- **Kan utlösa inbromsning:** Om föraren inte reagerar på varningen och kollisionen är nära förestående visas den röda varningslampan

 och meddelandet "Bromsa" på instrumentpanelen tillsammans med en ljudsignal.

OBS!

- Om föraren använder bilens styrning (ratt, pedaler osv.) kan systemet fördröja reaktion eller aktivering förhindras.

- Om nödbromsningen har fått bilen att stanna, hålls den stillastående under en kort tid. Efter denna tidsgräns måste bilen hållas stilla av att föraren som håller foten på bromspedalen.

- När systemet har aktiverat bromsarna visas meddelandet "Hög säkerhet Aktiverad".



I en nödsituation kan du när som helst stoppa inbromsningen genom att:

- Trampa på gaspedalen.
- eller
- Vrida på ratten i en undvikande manöver.



Specialfunktioner för varningar

Beroende på hastigheten kan varningen och inbromsningen aktiveras samtidigt.

Avkänning av fordon

Detektering av fordon som färdas i samma körfält

En risk för kollision med fordonet framför dig i samma körfält kan uppträcka av systemet när fordonet färdas i en hastighet över cirka 7 km/h.

Detektering av mötande fordon i samband med en manöver för att ändra riktning

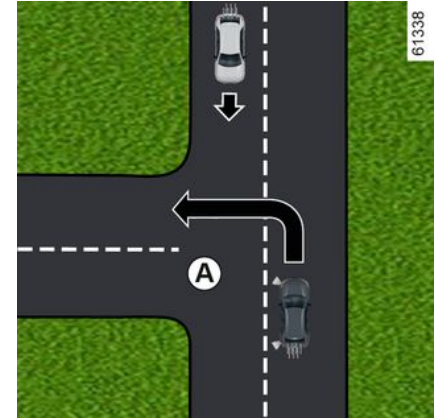

När du vill ändra riktning (t.ex. **A**) detekteras mötande fordon av systemet när:

- Fordonet körs i en hastighet mellan cirka 7 km/h och 30 km/h.
- du har aktiverat körriktningssvaren.

Detektering av fordon som korsar körfältet vinkelrätt

Fordon som korsar körfältet vinkelrätt detekteras av systemet när:

- du kör i ca 20-60 km/h.

YTTERLIGARE KÖRHJÄLPSFUNKTIONER

Detektering av fordon som stannat i körfältet

Stillastående fordon detekteras av systemet när:

- Fordonet körs i en hastighet mellan cirka 7 km/h och 85 km/h.

Avkänning av fotgängare och cyklister

Detektering av fotgängare och cyklister i samma körfält.

Systemet upptäcker fotgängare och cyklister när:

- du kör mellan 7 km/h och 85 km/h.

Detektering av fotgängare och cyklister vid riktningsändring.

Systemet upptäcker fotgängare och cyklister när:

- Fordonet körs i en hastighet mellan cirka 7 km/h och 30 km/h.

Aktivering/avstängning

 Beroende på utrustningsnivå och beroende på hur lång tid det har gått sedan motorn senast stängdes av, återaktiveras funktionen:

- När bilen låses upp.
eller
- När en dörr öppnas.
eller
- När motorn startas om.

Aktivera/inaktivera systemet från multimediaskärmen 3



Se multimediasystemets instruktionsbok för att aktivera eller stänga av funktionen.

Välj ON eller OFF.

Inställningar



Av säkerhetsskäl ska du göra inställningarna när bilen står stilla.

YTTERLIGARE KÖRHJÄLPSFUNKTIONER

Inställning från multimediaskärmen 3



När bilen står stilla kan du läsa multimediaminstruktionerna för att komma åt funktionsinställningarna från multimediaskärmen 3:

"Förebyggande varning": justera känslighetsnivån för aviseringar.

För att göra det:

- « Sen » ;
- « Standard » ;
- « Tidig ».

För mer information, se multimediasystemets instruktionsbok.

Tillfälligt inte tillgängligt

Om systemet upptäcker ett temporärt fel tänds varningslampan

 på instrumentpanelen.

Möjliga orsaker är:

- Systemet är tillfälligt förblindat (solljus, ljus från mötande fordon, dåligt väder osv.). Systemet kommer att fungera igen när siktförhållandena är bättre.
- Systemet är tillfälligt ur funktion (t.ex. om vindrutan, den främre eller bakre stötfångaren eller fronten är övertäckta av smuts, lera, snö, kondens osv.) I så fall ska du parkera fordonet och stänga av motorn. Rengör vindrutan, den främre stötfångaren eller logotypen. Nästa gång motorn startas försvinner indikeringen och meddelandet efter cirka fem till tio minuters körning. Om så inte är fallet kan problemet bero på någonting annat. Kontakta en auktoriserad återförsäljare.

Funktionsstörning

Om systemet upptäcker ett temporärt fel tänds varningslampan

 på instrumentpanelen. Frågor, kontakta din återförsäljare.

YTTERLIGARE KÖRHJÄLPSFUNKTIONER

Varningar



Denna funktion fungerar som en körhjälp under körning. Funktionen är under inga omständigheter avsedd att befria föraren från ansvar och skyldighet från att visa uppmärksamhet. Föraren ska hela tiden ha fullständig kontroll över fordonet.

Aktivering av den här funktionen kan vara fördröjd eller förhindras om systemet upptäcker tydliga tecken på att föraren har kontroll över bilen (ratt rörelser, pedaler osv.).

Systemet kan inte aktiveras när:

- Om växelspaken är i neutralläget.
- när den elektroniska stabiliseringskontrollen (ESC) har aktiverats.

Ingrepp/reparationer på systemet

- Vid krock kan radarns och/eller kamerans inställning ändras, vilket kan påverka dess funktion. Stäng av funktionen och rådgör med din återförsäljare.
- Ingrepp i området där radarn och/eller kameran är placerad (reparationer, byten, vindrutemodifikationer osv.) får endast utföras av behörig reparatör.

Endast en märkesrepresentant kan åtgärda fel i systemet.



Vid störningar i systemet

Vissa omständigheter kan störa eller försämra systemets funktion, såsom:

- Komplicerade miljöer (metallbroar, tunnlar osv.),
- dåliga väderförhållanden (snö, regn, hagel, ishalka osv.);
- Dålig sikt (mörker, dimma osv.)
- Dålig kontrast mellan föremålet (fordon, fotgängare osv.) och kringliggande område (t.ex. vitklädd fotgängare i snölandskap osv.).
- Bländning (starkt solljus, mötande fordon osv.)
- Dålig sikt genom vindrutan (smuts, is, snö, kondens osv.)
- ...

Under dessa förhållanden kan det hända att systemet inte reagerar, varnar föraren eller bromsar av miss-tag.

Begränsning av systemets funktion

- Varje gång bilen startas utför systemet en kalibrering utifrån bilens omgivning och kan vara inaktivt i mellan två och fem minuters körtid.
- radar- och kameraområdena måste hållas rena och inte modifieras för att systemet ska kunna fungera felfritt.
- Systemet reagerar inte alltid lika effektivt på små fordon såsom motorcyklar och cyklar som på andra fordon.
- Systemet kan ibland inte fungera korrekt när körbanan är halkig (regn, snö, blixthalka osv.).
- För att säkerställa korrekt funktion måste systemet särskilja hela hindret. Systemet kan inte känna av:
 - Fotgängare i mörker eller dåliga ljusförhållanden.
 - Delvis synliga fotgängare/cyklister.
 - Fotgängare kortare än ca 80 cm.
 - Fotgängare som bär på stora föremål.
- ...

Under dessa förhållanden kan det hända att systemet inte reagerar, varnar föraren eller bromsar av miss-tag.

YTTERLIGARE KÖRHJÄLPSFUNKTIONER



Avstängning av funktionen

Du måste stänga av funktionen om:

- Området där kameran sitter har skadats (t.ex. på insidan eller utsidan av vindrutan).
- fordonets front har skadats (krock, förvrängning, repor på radarn osv.);
- fordonet bogseras (bärgas),
- Vindrutan är spräckt eller förvrängd (utför inga reparationer av vindrutan i det här området, kontakta din återförsäljare).
- Körning på icke asfalterad väg.

Om systemet fungerar onormalt bör du inaktivera det och kontakta din återförsäljare.

Avbryta funktionen

Du kan avbryta den automatiska bromsningen när som helst genom att trycka snabbt på gaspedalen eller göra en undanmanöver med ratten.

YTTERLIGARE KÖRHJÄLPSFUNKTIONER

Varning för att påkalla förarens uppmärksamhet

presentation

Varningen för att påkalla förarens uppmärksamhet är en funktion som analyserar förarens beteende (körstil, fordonstyrning osv.) och varnar föraren om det finns risk för att föraren ska somna.

Det tar hänsyn till indikatorer som:

- ratt rörelser;
- förarens åtgärder på andra system (indikatorer, bromspedal osv.).



Funktionen är ett extra förarhjälpmedel vid risk för trötthet.

Funktionen fungerar inte på bilen. Funktionen kan aldrig befria föraren från ansvaret under körning. Föraren måste alltid anpassa körningen efter sin uppmärksamhet, oavsett indikationer från systemet.

Åtgärd



Funktionen är inställd för att varna föraren om:

- Några minuter har förflutit sedan bilen senast stannade.
- Bilens hastighet är högre än 70 km/h.

Om det finns en risk för trötthet eller nedsatt uppmärksamhet visas meddelandet "Alert förare ta en paus" **1** på instrumentpanelen och en ljudsignal hörs.

Tryck på knappen **2 OK** för att radera varningen.

Efter att ha raderat meddelandet fortsätter systemet sin övervakning och utfärdar en ny varning om så behövs.



"Varning för att påkalla förarens uppmärksamhet" övervakar förarens uppmärksamhet hela tiden och kan ge flera varningar per färd.

Systemet återställs varje gång motorn startas.

YTTERLIGARE KÖRHJÄLPSFUNKTIONER

Aktivering/avstängning



Av säkerhetsskäl ska du göra inställningarna när bilen står stilla.



Beroende på utrustningsnivå och beroende på hur lång tid det har gått sedan motorn senast stängdes av, återaktiveras varningarna:

- När bilen låses upp.
eller
- När en dörr öppnas.
eller
- när motorn startas.



När varningarna avaktiveras fortsätter systemet att bedöma förarens trötthetstillstånd.

Aktivera och inaktivera varningar med 3 "My Safety"-knappen



Varningarna kan inaktiveras eller aktiveras med läget "Perso" i funktionen "My Safety" → 186.

Om varningarna tidigare har inaktiverats via läget "Perso":

- **stäng av ljudsignalen** genom att trycka på knappen 3 två gånger i följd. Indikeringen i knappen 3 (på displayen) slocknar.
- **Aktivera varningarna** genom att trycka på knappen 3 en gång. Indikeringen i knappen 3 tänds.

Aktivera och inaktivera varningarna från multimediaskärmen 4



Se multimediasystemets instruktionsbok för att aktivera eller inaktivera varningarna.

Välj "ON" eller "OFF".

Begränsningar av systemets funktion

Vissa omständigheter kan störa eller försämra systemets funktion, till exempel:

- vissa körstilar (felaktig körning osv.);
- Körning på vägar i dåligt skick.
- Stark sidovind.

YTTERLIGARE KÖRHJÄLPSFUNKTIONER

- Klockan är felaktigt konfigurerad (beroende på bil).
- Slingrande vägar.
- Släpvagn kopplad till bilen.

Funktionsstörning

Om systemet upptäcker ett fel visas meddelandet "Kontrollera Alert förare" och varningslampan



Låt din märkesrepresentant kontrollera systemet.

igenkänning av vägskyltar

presentation



Systemet läser av hastighetsskyltar vid vägrenen och visar sedan hastighetsbegränsningen på instrumentpanelen.

Huvudsakligen hämtas informationen från kameran 1 som sitter på vindrutan bakom backspeglarna. Beroende på land använder systemet också information från ett för att tolka vissa skyltar (start på en ort etc.).

Skylten som visas på instrumentpanelen ändras när en vägs skylt detekteras av systemet.

När fartbegränsaren eller den adaptiva farthållaren är aktiverad kan du anpassa börvärdet för hastigheten till den hastighetsbegränsning som visas på instrumentpanelen med hjälp av systemet → 241 och → 245.

Om den detekterade hastighetsbegränsningen överskrids ändras informationen som visas på instrumentpanelen för att informera föraren.

Kamerans placering 1

Se till att vindrutan inte är räckt (av smuts, snö, kondens osv.).

Särskilda anvisningar

För bilar med kartprenumeration:

- Om du kör i ett annat land kan det hända att det används andra hastighetsenheter där än din bil är inställd för. I sådana fall visar systemet vägs skylten med den lokalt gällande hastighetsbegränsningen, men även omvandlingen till den enhet som din instrumentpanel är inställd för.

- I länder där hastigheten på vissa typer av vägar sänks vid regn kan systemet ändra hastighetsbegränsningen efter att ha torkat vindrutan några sekunder.

Åtgärd

Kontroll och varningsindikeringar



YTTERLIGARE KÖRHJÄLPSFUNKTIONER

Funktionen visar följande varningsindikeringar:

2. Hastighetsskyltar och tilläggs-skyltar för hastighetsbegränsning (hastighet på avfartsramp med pil, hastighet med husvagn, hastighetsbegränsning för långa fordon osv.)

3. Andra trafikskyltar (början på omkörningsförbud).

Om den detekterade hastighetsbegränsningen överskrids blinkar en cirkel runt vägmärket (varningsindikeringen **2**) åtföljd, beroende på utrustningsnivå, av ett pip som avges i några sekunder för att varna dig.

Den förblir ränd på instrumentpanelen så länge bilens hastighet överskrider den identifierade hastighetsgränsen.



Prenumeration på kartor

Trafikskyltsavkänning är kopplat till en kartprenumeration.

För att hantera ditt abonnemang, se multimedialinstruktionerna.

Om det inte finns något abonnemang är systemet begränsat till att ta hänsyn till hastighetsskyltar när de upptäcks av kameran.

Systemet tar inte längre hänsyn till information som rör kartan. Tillgänglighet för hastighetsgränsen kan påverkas.



Beroende på hur lång tid som har gått efter den senaste gången motorn stängdes av återaktiveras ljudvarningen:

- När bilen låses upp.
eller
- När en dörr öppnas.
eller
- När motorn startas om.

Aktivering/avstängning



Av säkerhetsskäl ska du göra inställningarna när bilen står stilla.

YTTERLIGARE KÖRHJÄLPSFUNKTIONER

Aktivering/inaktivering av ljudsignal för överskriden hastighetsgräns med knappen 4 "My Safety"



Ljudsignalen kan aktiveras eller inaktiveras från läget "Perso" i funktionen "My Safety" ➔ 186.

Om ljudsignalen tidigare har stängts av med läge "Perso":

- **stäng av ljudsignalen** genom att trycka på knappen 4 två gånger i följd. Indikatorn i knappen 4 (på displayen) slocknar.
- **återaktivera ljudsignalen** genom att trycka på knappen 4 en gång. Indikatorlampan på knappen 4 tänds.

Aktivera och inaktivera ljudsignalen för hög hastighet via multimediaskärmen 5



Se multimediasystemets instruktionsbok för att aktivera eller stänga av ljudsignalen. Välj "ON" eller "OFF".

Variation av hastighetsbegränsning och farthållare



För att anpassa fartbegränsaren, farthållaren eller den adaptiva farthållarens börvärde till den upptäckta hastighetsgränsen, tryck på 6-strömställaren.

Tillfälligt inte tillgänglig

Om systemet inte är tillgängligt på grund av kamera eller kartdata vi-

sas symbolen  eller, beroende på bilmodell, den gula symbolen

 på instrumentpanelen. Om problemet kvarstår, kontakta din återförsäljare.

YTTERLIGARE KÖRHJÄLPSFUNKTIONER

Systemet kan inte registrera hastighetsbegränsningen om:

- Vindrutan är smutsig.
- Kameran bländas av solen.
- Sikten är dålig (vid dimma etc.).
- Vägskyltarna är oläsliga (av t. ex. snö) eller dolda (av ett annat fordon eller av träd).
- Kartinformationen är inte längre aktuell.

Anm.: När den främre kameran är blockerad visas meddelandet "Främre kamera ingen sikt" på instrumentpanelen. Rengör vindruteområdet framför kameran.

Funktionsstörning

När ett fel upptäcks i systemet vi-

sas meddelandet  eller, beroende på bilmodell, den gula symbo-

len  på instrumentpanelen.

I vissa fall åtföljs de av följande meddelande:

- « Förarassistans Ej tillgängl. » ;
- eller
- « Kontrollera främre kamera » ;
- eller
- « Förarassistans Kontrollera ».

Kontakta en märkesrepresentant.

YTTERLIGARE KÖRHJÄLPSFUNKTIONER

Varningar



Denna funktion fungerar som en körhjälp under körning. Funktionen är under inga omständigheter avsedd att befria föraren från ansvar och skyldighet från att visa uppmärksamhet. Föraren ska hela tiden ha fullständig kontroll över fordonet.

Föraren måste alltid anpassa hastigheten efter trafikförhållandena, oberoende av vilka anvisningar systemet ger.

Systemet kanske inte identifierar alla hastighetsskyltar eller tolkar dem felaktigt.

Föraren får inte ignorera vägskyltar som inte upptäcks av systemet och bör prioritera att följa de faktiska vägmärkena och trafikreglerna.

Vid dålig sikt (dimma, snö, frost etc.) kan inte systemet antyda vilken hastighet som är lämplig.

YTTERLIGARE KÖRHJÄLPSFUNKTIONER

Active driver assist

presentation

"Active driver assist" är ett körhjälpssystem för användning utanför tätort, på breda vägar med synliga linjer.

Systemet består av funktionen **"Adaptiv farthållare Stop and Go" → 245** och funktionen **"Körfältscentrering"**.

Detta system gör det möjligt för föraren att:

- Bibehålla bilens hastighet utifrån en tidigare sparad hastighet.
- Anpassa avståndet mellan sin egen bil och fordonet framför.
- Centrera bilen i körfältet.
- Anpassa bilens hastighet till den hastighet som visas på vägskyltarna, automatiskt eller efter bekräftelse från föraren (beroende på bil).

Funktionen Stop and Go med Adaptiv farthållare.

Beroende på land och : Utifrån informationen från en radarn, kamera eller kartdata som skickas via en GSM-anslutning ge den Adaptiva farthållaren Stop and Go möjlighet att bibehålla en vald hastig-

het, som kallas konstantfart, och samtidigt hålla ett lämpligt avstånd till fordonet framför i samma körfält.

Hastigheten anpassas automatiskt till hastighetsbegränsningen (beroende på land och).

Om fordonet framför stannar kan den Adaptiva farthållaren Stop and Go bromsa bilen till stillastående och sedan köra iväg igen.



OBS! Du bör alltid ha fötterna nära pedalerna och händerna på ratten, så att du är beredd på allt som kan hända.

Systemet styr acceleration och inbromsning av bilen med hjälp av motorn och bromssystemet.

Den adaptiva farthållaren Stop and Go kan aktiveras från 0 km/h, beroende på vägförhållandena (trafik, väder osv.).

Den representeras av symbolen



→ 245.

OBS!

- Föraren måste ta hänsyn till hastighetsgränsen och säkra av-

ståndet enligt reglerna i det land där han / hon kör.

- Den Adaptiva farthållaren kan bromsa bilen med upp till en tredjedel av bromsningkapaciteten. Beroende på trafiksituationen kan föraren behöva bromsa hårdare.



Den Adaptiva farthållaren Stop and Go kan inte panikbromsa bilen och dess bromskapacitet är begränsad.

Funktionen "Körfältscentrering"

Med hjälp av information från en kamera använder och påverkar "Körfältscentreringen" styrningen för att placera bilen i körfältet.

Om förhållandena tillåter är funktionen tillgänglig:

- från ca 0 km/h med ett framförvarande fordon

eller

- från ca 60 km/h utan ett framförvarande fordon.

"Vingelkorrigeringen" är en komfortfunktion.

YTTERLIGARE KÖRHJÄLPSFUNKTIONER

Det representeras av varnings-

lampan .

OBS! Vid en tvär kurva har funktionen begränsad förmåga att svänga bilen i sidled och föraren måste vara uppmärksam och använda ratten.

Ytterligare information

Beroende på utrustningsnivå kan funktionen "Active driver assist" användas med andra körhjälpmedel.

Observera att:

- När funktionen "Körfältscentrering" är i kontrolläge avbryts funktionen "Förhindra byte av körfält" om den redan har aktiverats. När funktionen "Körfältscentrering" inte kan påverka styrningen kan funktionen "Förhindra byte av körfält" återaktiveras om förhållandena tillåter det.

YTTERLIGARE KÖRHJÄLPSFUNKTIONER

Komponenternas placering

3

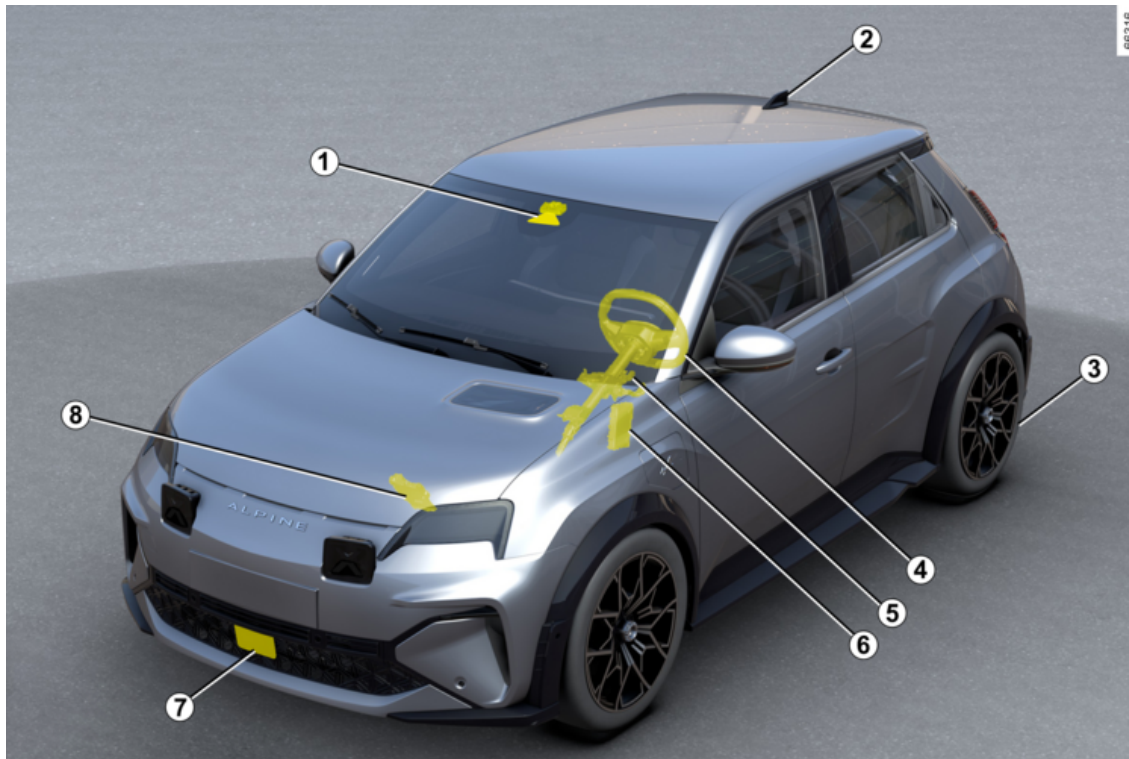

YTTERLIGARE KÖRHJÄLPSFUNKTIONER

1 Kamera

Känner av markeringar på vägen och bilens position i de olika körfälten.

Den tar emot information från radarn **7** och kombinerar den med sin egen information för att bestämma bilens bana och hastighet (acceleration / bromsning). Systemets aktivering / avstängning styr bland annat av flera systemparametrar (status för öppen dörr mm.).

Beroende på bil bearbetar den information för att upptäcka närvaron av förarens händer på ratten. Se till att det inte är dåligt sikt genom vindrutan (pga smuts, lera, snö, etc.).

2 Antenn och kartor

(beroende på land)

Vägartor och vissa körförhållanden (rondeller och kurvor) laddas ner enligt den sträcka som bilen kör. Systemet kan förutse hastighetsminskning efter en ändring av hastighetsgränsen, såsom angivet på vägskylfarna, beroende på vilka parametrar som föraren har valt.

Systemet kan även justera bilens hastighet när den närmar sig en skarp kurva eller rondell.

3 Elektrisk parkeringsbroms

Den håller bilen stilla under vissa förhållanden.

4 Momentgivare

Beroende på bil upptäcker den händer på ratten.

5 Servostyrning

Den driver framhjulen för att styra bilen kurs enligt den information som överförs av styrenheten **6**.

6 Motorstyrenhet

Den styr motorn för önskad acceleration.

7 Radar

Beräknar avståndet mellan din bil och fordonet framför. Systemets maximala synfält är cirka 150 m. Detta kan variera beroende på vägförhållandena (kupe, rad, terräng, väderförhållanden osv.).

Kontrollera att radarområdet inte är täckt (smuts, snö, dåligt monterad nummerskylt), skadat, modifierat (inklusive målat) eller dolt av något tillbehör som är monterat på bilens front (på grillen eller logotyp osv.).

8 Aktiv kontroll av bilen

Systemet skickar information om bilens köregenskaper till styrenheten **6** (hastighet, sidoacceleration osv.) och styr bromssystemet för

att reglera fartminskning och anpassa bilens hastighet.



Radarmåtområdena måste hållas rena och utan ändringar för att systemet ska kunna fungera felfritt.

YTTERLIGARE KÖRHJÄLPSFUNKTIONER

Reglage

3

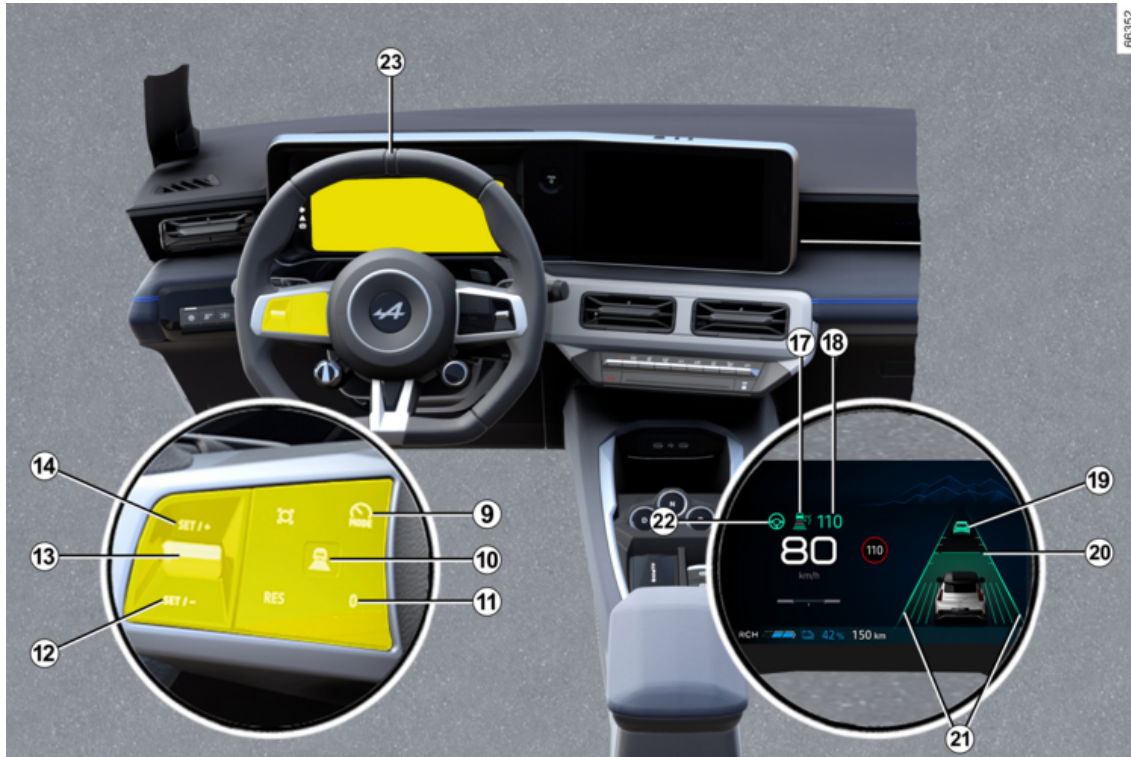

66352

YTTERLIGARE KÖRHJÄLPSFUNKTIONER

9. Tryck på knappen för att välja / avmarkera körhjälpmedel, beroende på bil:

- Fartbegränsare
- Adaptiv farthållare
- Active driver assist
- Av.

10. Inställning för säkerhetsavstånd

11. Sätt funktionen i viloläge (och lagra hastighetsgränsen) (0).

12 Hämta den minneslagrade konstantfarten (RES).

13

- Uppåt: aktiverar, ökar hastigheten eller lagrar den nuvarande hastigheten (SET/+).
- Nedåt: aktiverar, minskar hastigheten eller lagrar den nuvarande hastigheten (SET/-).

14 Pop-up-knapp (beroende på bil): Anpassar hastigheten till detekterade hastighetsgräns

 → 219.

Visas på instrumentpanelen

17. Indikering  för Stop and Go med Adaptiv farthållare.

18. Sparad hastighet.

19. Fordon framför.

20. Sparat säkert avstånd

21. Indikatorer för linjer på vänster och höger sida

22. Varningslampa för körfältscentrering .

Ratt 23

Föraren ska alltid hålla händerna på ratten.

Om föraren vrider på ratten med avbryts funktionen "Körfältscentrering" så att föraren kan återta kontrollen över bilen.

Under vissa förhållanden (skarpa svängar osv.) kan ratten vibrera för att varna föraren om att återta kontrollen över bilen.

Om föraren inte manövrerar ratten (inga händer detekteras) inaktiveras funktionen "Filcentrering" efter flera varningar.

Aktivering / avstängning av Active driver assist funktionen

Start av funktionen



För att aktivera funktionen trycker du på knappen **9** så många gånger som behövs för att starta den på 25.

Varningsindikeringen **22**  visas i grått på instrumentpanelen.

Tryck sedan rattreglaget **13** uppåt (SET/+) eller nedåt (SET/-).

"Active driver assist" bestående av den adaptiva farthållaren Stop and Go och funktionen "Filcentrering" aktiveras då.

YTTERLIGARE KÖRHJÄLPSFUNKTIONER

Den gröna indikeringen **22**  tänds och vänster och höger linjeindikering **21** visas på instrumentpanelen för att bekräfta att funktionen är aktiverad och styr bilen mot mitten av körfältet.

Du kan när som helst avbryta funktionen "Körfältscentrering" genom att vrida på ratten. Så snart du slutar vrida ratten aktiveras funktionen "Körfältscentrering" igen.

OBS! Du måste hålla händerna på ratten när du använder funktionen "Filcentrering". Du ska under inga omständigheter ta händerna från ratten.

Avstängning av funktionen

Tryck på knappen **9**. Avaktivering av funktionen bekräftas av att

kontrollampan **22**  och de högra och vänstra linjeindikatorerna **21** försvinner från instrumentpanelen.

OBS! Om "Förhindra byte av körfält"-funktionen tidigare har aktiverats och förhållandena tillåter det, kommer den automatiskt att återaktiveras.

Justera positionen i körfältet

(kan variera från bil till bil)



För att justera positionen i körfältet måste funktionen "Körfältscentrering" vara i kontrolläge, den gröna indiikeringen **22** måste visas på instrumentpanelen och bilens hastighet måste vara lägre än 50 km/h.

Under dessa förhållanden kan du justera positionen i körfältet genom att vrida ratten något åt höger eller vänster, så att bilen växlar åt den valda sidan utan att funktionen "Körfältskorrigerig" avaktiveras. Så snart du befinner dig minst ca 15 cm från mitten av körfältet, utan att bilen närmar sig

mindre än ca 30 cm från körfältskanten, har du cirka 10 sekunder på dig att justera detta exakt. Bilen förblir sedan i det justerade läget när du slutar vrida på ratten. Linjerna **21** indikerar inställningen. För att återgå till mitten av körfältet, vrid ratten något åt motsatt håll och sluta när bilen har nått mitten.

Under vissa förutsättningar (t.ex. kurva, hastighet) kan bilen centreras om automatiskt.

Funktionen "Körfältscentrering" befinner sig i standbyläge

Funktionen "Körfältscentrering" försätts automatiskt i beredskap i följande fall:

- systemet inte längre upptäcker linjerna eller bara en av körfältets linjer upptäckts
- körfältet är för smalt eller för brett
- systemet inte upptäcker några händer på ratten,
- under vissa körförhållanden (rondell, korsning, kurvan är för skarp, etc.),
- bilens hastighet är högre än maxhastigheten
- bilens hastighet är lägre än ca 48 km/h utan ett fordon framför,
- bilen kör över en linje

YTTERLIGARE KÖRHJÄLPSFUNKTIONER

- systemet störs tillfälligt (kameran kan till exempel vara blockerad av smuts, lera, snö, kondens osv.).

Vissa åtgärder som föraren vidtar kan också pausa funktionen "Filcentrering":

- aktivering av körriktningvisarna
- vrida på ratten med tillräcklig kraft.

Funktionen bekräftas vara i standby-läge av den grå varningslampan

22  och de vänstra och högra linjeindikatorerna 21 på instrumentpanelen.



OBS! Du bör alltid ha fötterna nära pedalerna och händerna på ratten, så att du är beredd på allt som kan hända.

När driftsvillkoren uppfylls styr funktionen bilen i körfältet. Indike-

ringen 22  samt vänster och höger linjeindikering 21 visas i grönt på instrumentpanelen.



Du kan ändra **bilens färdriktning** när som helst genom att vrida på ratten.

YTTERLIGARE KÖRHJÄLPSFUNKTIONER

"Behåll händerna på ratten" varning



När funktionen "Filcentrering" inte längre känner att du har händerna på ratten utlöses flera varningsnivåer:

- Efter ca 15 sekunder visas meddelandet "Behåll händerna på ratten" i gult på instrumentpanelen.
- efter cirka 30 sekunder visas meddelandet "Behåll händerna på ratten" på instrumentpanelen och

varningslampan **24**  lyser rött, åtföljt av en ljudsignal som gradvis ökande volym,

- Om föraren inte lägger händerna på ratten efter cirka 35 sekunder efter att varningen har visats, hörs en ljudsignal kontinuerligt. Bromsarna aktiveras sedan kortvarigt och upprepade gånger för att informera föraren om att han / hon måste återta kontrollen över bilen genom att lägga händerna på ratten. Om föraren inte reagerar aktiverar "Active driver assist" varningsindikeringarna och bromsar bilen tills den stannar helt.

 Föraren kan när som helst avbryta denna manöver genom att lägga händerna på ratten, bromsa eller avaktivera "Active driver assist".

- När bilen har stannat dras den automatiska parkeringsbromsen åt automatiskt, varningsblinkerser fortsätter att lysa, indikeringen **24**



släcks och meddelandet "Vingelkorrig. AV" visas i rött på instrumentpanelen för att informera dig.

 Den första av två varningsnivåerna avbryts när systemet känner av förarens händer på ratten. Funktionen fortsätter att styra bilen i körfältet.

OBS! I vissa fall kanske funktionen "Filcentrering" inte längre känner att du har händerna på ratten och kan utlösa en ljudsignal:

- Föraren håller väldigt lätt i ratten
- Föraren bär handskar
- ...

YTTERLIGARE KÖRHJÄLPSFUNKTIONER

Vid en kraftig kurva

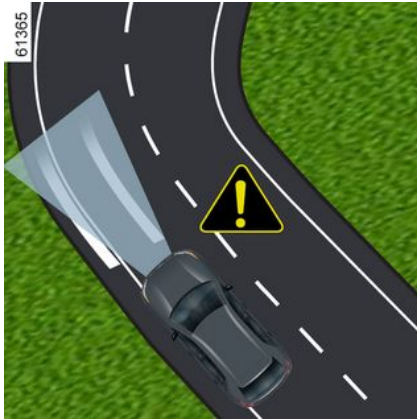

I en tvär kurva och beroende på bilens hastighet är funktionens förmåga att hålla bilen stilla i sidled begränsad och föraren måste vidta en omedelbar åtgärd med ratten så att bilen hållas kvar i körfältet.

Om föraren inte ingriper utlöser funktionen vibrationer i ratten för att visa att bilen är på väg att korsa linjen och föraren omedelbart måste göra något.

Indikeringen **22**  samt vänster eller höger linjeindikator **21** visas i rött på instrumentpanelen.

Om bilen korsar en linje helt och lämnar körfältet eller om kurvan är för skarp försätts funktionen "Körfältscentrering" i vänteläge.

Funktionen bekräftas vara i stand-by-läge av den grå varningslampan

på **22**  och de vänstra och högra linjeindikatorerna **21** på instrumentpanelen.

 Funktionen "Körfältscentrering" kan inte hjälpa föraren i en rondell eller en korsning och kan automatiskt växla till vänteläge. I samtliga fall måste föraren alltid vrida på ratten för att hantera fordonets riktning under dessa körförhållanden.

Funktionsstörning

Om ett driftfel registreras för funktionen "Körfältscentrering" visas meddelandet "Förarassistans Ej tillgängl." eller "Förarassistans Kontrollera" på instrumentpanelen och funktionen inaktiveras.

Frågor, kontakta din återförsäljare.

YTTERLIGARE KÖRHJÄLPSFUNKTIONER

Varningar



"Active driver assist" är en extra körkontrollfunktion. Den kan aldrig befria föraren från respekten för fartgränserna eller säkert avstånd, uppmärksamheten (var alltid beredd att bromsa) och ansvaret. Föraren måste alltid ha kontroll över bilen.

Föraren måste alltid anpassa körriktningen och hastigheten utifrån omgivningen och körförhållandena, oavsett indikationerna från systemet.

Med undantag för linjer som avgränsar körfält och hastighetsskyltarna inom gränserna för systemets registreringsförmåga känner systemet inte igen trafikindikatorer (övriga trafikskyltar, trafikljus, övergångsställen osv.). De aktiverar dock inga varningar eller reaktioner från systemet.

"Active driver assist" använder funktionen "Stop and Go anpassningsbar farthållare" och "Körfältscentrering". Systemet kan aldrig likställas med en hinderdetektor eller ett antikrocksystem.

Använd Active driver assist enbart utanför tätbebyggda områden, på breda vägar med synliga linjer.

Den får inte användas i tät trafik, på kurviga eller hala vägar (is, vattenplaning, grus) eller vid ogynnsamma väderleksförhållanden (dimma, regn, sidovind osv.).

Risk för olycka.

Ingrepp/reparationer på systemet

- Vid krock kan radarns och/eller kamerans inställning ändras, vilket kan påverka dess funktion. Inaktivera systemet och rådgör med din märkesrepresentant.
- Ingrepp i området där radarn och/eller kameran är placerad (reparationer, byten, vindrutemodifikationer, lackeringsarbeten osv.) får endast utföras av behörig reparatör.

Endast en märkesrepresentant kan åtgärda fel i systemet.



Avstängning av systemet

Du måste inaktivera systemet om:

- bilen körs på en krokig väg;
- fordonet bogseras (bärgas),
- fordonet bogserar en släpvagn eller husvagn;
- bilen körs i en tunnel eller nära en metallstruktur
- bilen kommer fram till en vägtull, ett vägarbetsområde eller ett smalt körfält
- bilen körs uppför eller nedför en mycket brant backe
- Sikten är dålig (lågt stående sol, dimma o.s.v.);
- Dåligt väder (regn, snö, sidovindar osv.);
- Bilen körs på en hal vägbana (regn, snö, grus osv.);
- kameran är skadad (in- eller utsidan av vindrutan), vindrutan är spräckt eller skadad;
- radarområdet är skadat (stötar osv);
- rattens yta är skadad eller fuktig.

Om systemet fungerar onormalt bör du inaktivera det och kontakta din återförsäljare.

YTTERLIGARE KÖRHJÄLPSFUNKTIONER



Vissa omständigheter kan störa eller försämra systemets funktion, till exempel:

- täckt vindruta eller radarområde (smuts, is, snö, kondens osv.), kontrollera ofta vindrutans, vindrutetorkarnas och den främre stötfångarens skick och renhet
- en komplex miljö (tunnlar osv.)
- dåliga väderförhållanden (snö, kraftigt regn, hagel, ishalka osv.);
- Dålig sikt (mörker, dimma osv.)
- Dålig kontrast mellan bilen framför och området runt (t.ex. vit bil i ett snölandskap osv.).
- Bländning (starkt solljus, mötande fordon osv.)
- smal eller slingrande väg (snäva kurvor osv.);
- de asfaltsränder detekteras som en linje av systemet;
- avsmalnande/bredare körfält
- vägmarkeringar som är slitna, har dålig kontrast eller ligger mycket långt från varandra (delvis bortslitna linjer osv.);
- flera markeringar på vägen (vägarbete, anslutande vägar, hård vägren osv.);
- vägmärken utan pil och som är placerade på en motorvägsavfart;
- ett område med dålig anslutning som gör det omöjligt att geolokalisera bilen eller kartor som inte är uppdaterade;
- en bil med stor hastighetsskillnad;
- användning av mattor som inte är anpassade efter bilen. På förarsidan är det viktigt att golvmattan som är anpassade till bilen sitter fast i sina fästen. Kontrollera därför regelbundet fastsättningen. Lägg aldrig flera mattor på varandra. **Risk för pedalerna fastnar.**

I detta fall:

- **Risk för oönskad inbromsning eller acceleration.**
- **Risk för oönskad, felaktig korrigerig av körriktning eller ingen korrigerig alls.**

Många oförutsedda situationer kan påverka systemets funktion. Vissa föremål eller fordon som kan dyka upp i kamerans eller radarns avkänningsområde kan feltolkas av systemet, vilket kan leda till olämplig acceleration eller inbromsning.

YTTERLIGARE KÖRHJÄLPFUNKTIONER

Du bör alltid vara uppmärksam på plötsliga händelser som kan inträffa under körning. Bibehåll alltid kontroll över bilen genom att ha fötterna nära pedalerna och händerna på ratten, så att du är redo att agera om något händer.

YTTERLIGARE KÖRHJÄLPSFUNKTIONER

Aktiv panikinbromsning vid backning

presentation

3



Utöver "Parkerings assistans" → **261**-funktionen och med hjälp av information från de fyra centrala givarna i bilens bakre del upptäcker systemet fasta föremål bakom bilen. Om det finns en betydande risk för kollision bromsar systemet automatiskt bilen.

Obs! Se till att de fyra centrala givarna i bilens bakre del inte är övertäckta (av smuts, lera, snö osv.).

Åtgärd



Fast avkänning av hinder bakom bilen

Vid backning i hastigheter mellan cirka 4 km/h och 8 km/h bromsar systemet **automatiskt bilen** om det finns risk för kollision med ett fast hinder. Visuell feedback **2** visas på multimediaskärmen **1** och en ljudsignal hörs.

När bilen har stoppats måste bilen hållas stilla av att föraren håller foten på bromspedalen.



Denna funktion fungerar som en körhjälp under körning. Funktionen är under inga omständigheter avsedd att befria föraren från ansvar och skyldighet från att visa uppmärksamhet. Föraren ska hela tiden ha fullständig kontroll över fordonet.



Om du kör så att bilens underrede stöter emot något (t.ex. en trafikdelare, en förhöjd trottoar eller dylikt) kan bilen skadas (en hjulaxel kan t.ex. deformeras). För att minska risken för olyckor bör du låta din märkesrepresentant kontrollera bilen.

YTTERLIGARE KÖRHJÄLPSFUNKTIONER

Aktivering, avaktivering av systemet



Om du vill aktivera eller inaktivera funktionen via multimediaskrmen 1 väljer du "Fordon" och sedan "Körhjälp" och "Parkering". Aktivera "Panikinbromsning vid backning".

Om funktionen är inaktiverad visas varningslampan 3 på multimediaskrmen.

Funktionsstörning

När systemet upptäcker ett driftfel inaktiveras automatiskt den aktiva panikbromsningen vid backning.

3-varningslampan visas på multimediaskrmen tillsammans med, beroende på typ av fel, följande meddelande på instrumentpanelen:

- « Parkeringsassist Ej tillgängl. » ; eller
- « Park-sensorer kontrollera » ; eller
- « Förarassistans Ej tillgängl. » ; eller
- « Förarassistans Kontrollera ».

Rengör ultraljudssensorerna. Om problemet kvarstår, kontakta din återförsäljare.



Om bilen är utrustad med en dragkrok som systemet känner igen och en släpvagn har kopplats på, inaktiveras den aktiva panikbromsningen vid backning automatiskt och följande meddelande visas på instrumentpanelen: "Släp: Parkeringsassistans Ej tillgängl." och varningslampan 3 visas på multimediaskrmen.

YTTERLIGARE KÖRHJÄLPSFUNKTIONER

Varningar



Aktiv panikinbromsning vid backning

Denna funktion fungerar som en körhjälp under körning. Denna funktion kan aldrig befria föraren från hans ansvar och skyldighet att visa uppmärksamhet.

Vissa klimat- och miljöförhållanden kan störa eller skada systemet. Därför bör föraren alltid vara beredd på plötsliga händelser som kan inträffa under körningen. Kontrollera alltid så att inga små, smala eller rörliga hinder (barn, djur, barnvagnar, cyklar, stenar, stolpar osv.) finns i döda vinkeln under manövern. Aktivering av den här funktionen kan vara fördröjd eller förhindras om systemet upptäcker tydliga tecken på att föraren har kontroll över bilen (rattrörelser, pedaler osv.).

Ingrepp/reparationer på systemet

- Vid en kollision kan de bakre givarna och deras funktion påverkas. Stäng av funktionen och rådgör med din återförsäljare.
- Alla arbeten (reparationer, byten, ändringar av stötfångaren osv.) i området där sensorerna är placerade får endast utföras av behörig reparatör.

Endast en märkesrepresentant kan åtgärda fel i systemet.

Avstängning av funktionen

Du måste inaktivera funktionen om bilen bogseras (bärgning) eller om bilen är utrustad med en dragkrok som inte känns igen av systemet.

Om systemet fungerar onormalt bör du inaktivera det och kontakta din återförsäljare.

SPEED LIMITER

presentation

Fartbegränsaren styr motorn och bromsarna för att hjälpa dig att inte överstiga den hastighet som du har valt, kallad **konstantfart**.



När Spara-läget är aktiverat kan fartgränsen inte överstiga bilens maximala hastighet i Spara-läge → 171.

Reglage



1. Tryck på knappen för att välja / avmarkera körhjälpmedel, beroende på bil:

- Aktiv körhjälp.
- Adaptiv farthållare
- Farthållare
- Fartbegränsare
- OFF.

2. Sätter funktionen i viloläge och lagrar hastigheten (0).

3. Hämtning av den lagrade hastigheten (RES).

4.

- Uppåt: aktiverar, ökar begränsad hastighet eller lagrar aktuell hastighet (SET/+).
- Nedåt: aktiverar, minskar begränsad hastighet eller lagrar aktuell hastighet (SET/-).

5. Pop-up-knapp (beroende på bil): anpassa hastighetsbörvärdet till detekterade hastighetsgränser



→ 219.



Beroende på fordon kan du koppla farthållaren till funktionen "Trafikskyltsavkänning" → 219 genom att trycka på strömställare 5.

När läget "OFF" väljs innan tändningen slås av kommer funktionen "Fartbegränsare" att aktiveras som standard nästa gång motorn startas.

Körning

Om en hastighetsgräns har ställts in men inte uppnåtts ännu är körningen densamma som körning utan farthållare.

När du väl har nått den lagrade hastigheten kommer du inte att behöva överskrida den programmerade hastigheten genom att trycka ner gaspedalen, förutom om det är nödvändigt → 242.

SPEED LIMITER

Aktivering



Tryck på strömställaren 1 så många gånger som krävs för att välja fartbegränsaren.

Indikeringen 6 visas i grått. Meddelandet "Fartbegräns. PÅ SET för inställn" visas på instrumentpanelen. Dessutom visas streck som indikerar att fartbegränsningen är aktiverad och väntar inmatning av en hastighet.

Om du vill spara den aktuella hastigheten, tryck strömställaren 4 uppåt (SET/+) eller nedåt (SET/-): hastighetsgränsen ersätter strecken och, beroende på utrustningsnivå så lyser varningslampan 6 vitt.

Lägsta lagrade hastighet är 20 km/h.

Ändring av den inställda hastigheten



Du kan ändra den inställda fartgränsen genom att upprepade gånger trycka eller trycka och hålla in kontroll 4:

- uppåt (SET/+) för att öka hastigheten.
- nedåt (SET/-) för att minska hastigheten.

Automatisk hastighetsbegränsare med igenkänning av hastighetsskyltar

Med hjälp av kameran, funktionen "Trafikskyltsavkänning" → 219 och kartan begränsar systemet automatiskt bilens hastighet när hastighetsgränsskyltar identifieras och passerar.

Aktivering/avstängning

Från multidisplayen, under menyn "Fordon", väljer du "Körhjälp". I menyn "Hastighetshantering" väljer du sedan "Till hastighetsbegränsningar" i fältet "Adaptiv reglering".

OBS! Aktivering / avstängning är också möjlig genom att trycka på och hålla inne kontextknappen 5.

Ökning av den inställda fartgränsen

Du kan när som helst överskrida den inställda hastighetsgränsen. För att göra detta trycker du **bestämt ner** gaspedalen (nära eller bortom spärrläget, beroende på bil).

När hastigheten överskrids blinkar den inställda fartgränsen gult/orange på instrumentpanelen.

SPEED LIMITER

Släpp sedan upp gaspedalen: fartbegränsningsfunktionen återupptas så snart bilen uppnår en hastighet som är lägre än den sparade hastigheten.



Du måste hålla fötterna nära pedalerna för att vara redo att reagera i en nödsitu-

ation.



Om fartbegränsaren inte är tillgänglig (efter flera aktiveringsförsök), kontakta din märkesrepresentant.

Sätta funktionen i viloläge



Fartbegränsarfunktionen sätts i standby när du trycker på strömställaren **2** (0).

Hastighetsgränsen sparas och visas i grått på instrumentpanelen.

Aktivering av inställd hastighet

Om en hastighet är sparad i minnet kan du återkalla den genom att trycka på reglaget **3**.



När fartbegränsaren försatts i vänteläge återaktiverar ett tryck på reglaget **4** uppåt eller nedåt funktionen utan att hänsyn tas till den lagrade hastigheten - det är fordonets aktuella hastighet som beaktas.

SPEED LIMITER

Avstängning av funktionen



i För att avsluta körhjälpen, tryck på knappen **1** så många gånger som behövs tills du når OFF. När meddelandet "Körhjälp inaktiverad" visas på instrumentpanelen.

I det här fallet aktiveras funktionen "Fartbegränsare" nästa gång motorn startas och väntar på att en hastighetsbegränsning ska lagras.

Funktionen fartbegränsning avbryts när du trycker på knappen **1** för att avmarkera hastighetsbegränsaren. Hastigheten finns då inte längre sparad i minnet

Indikeringen **6** slocknar på instrumentpanelen för att bekräfta att funktionen har stoppats.

STOP AND GO MED ANPASSNINGSBAR FARTHÅLLARE

presentation

Utifrån information från radarn eller kameran ger den adaptiva farthållaren Stop and Go dig alternativen att bibehålla en vald hastighet som kallas konstantfart och samtidigt hålla ett säkert avstånd till fordonet framför i samma fil.

Beroende på bil: När funktionen "Trafikskyltsavkänning" är aktiverad ➔ 219 kan systemet anpassa bilens hastighet enligt hastighetsskyltarna som detekteras av kameran.

Beroende på land anpassar systemet med hjälp av kameran och kartan bilens hastighet i förväg till situationen och händelser på vägen (rondeller, kurvor, kommande vägs skyltar eller hastighetzoner).

Om fordonet framför stannar kan den Adaptiva farthållaren Stop and Go bromsa bilen till stillastående och sedan köra iväg igen.

Systemet styr acceleration och inbromsning av bilen med hjälp av motorn och bromssystemet.

Systemets maximala räckvidd är cirka 130 m. Detta kan variera beroende på vägförhållandena (ku-

perad mark, väderförhållanden osv.).

Beroende på vägförhållandena (trafik, väder osv.) kan den Stop and Go adaptiva farthållaren aktiveras från 0 km/h.

Funktionen indikeras av symbolen



OBS!

- Föraren måste ta hänsyn till hastighetsgränsen och säkra avståndet enligt reglerna i det land där han / hon kör.
- Den anpassningsbara farthållaren kan bromsa fordonet upp till ungefär en tredjedel av bromsningkapaciteten. Beroende på trafiksituationen kan föraren behöva bromsa hårdare.



När Spara-läget är aktiverat kan konstantfarten inte överstiga bilens maximala hastighet för Spara-läge ➔ 171.



Det regenererande bromssystemet och den regenererande bromskontrollen är inte tillgängliga när farthållaren eller den adaptiva farthållaren är aktiverad.



Den Adaptiva farthållaren Stop and Go kan inte panikbromsa bilen och dess bromskapacitet är begränsad.

STOP AND GO MED ANPASSNINGSBAR FARTHÅLLARE



Denna funktion fungerar som en körhjälp under körning.

Funktionen kan under inga omständigheter befria föraren från ansvaret att följa hastighetsgränserna, hålla säkert avstånd eller att vara uppmärksam.

Föraren måste alltid ha kontroll över bilen.

Föraren måste alltid anpassa hastigheten utifrån omgivningen och trafikförhållandena.

Använd anpassningsbar farthållaren Stop and Go utanför tätbebyggda områden, på breda vägar med synliga linjer.

Farthållaren kan ha begränsad funktion på mycket kurviga eller hala vägar (med risk för ishalka, vattenplaning, stenskott) eller vid ogynnsamma väderleksförhållanden (dimma, regn, sidovind osv.).

Risk för olycka.

Kamerans placering 1

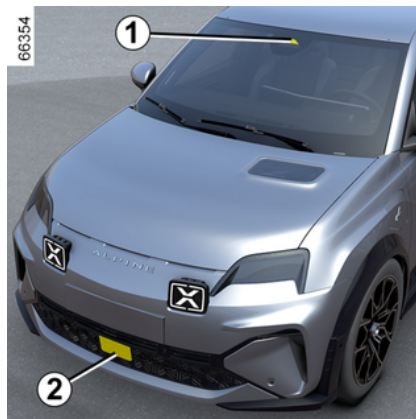

Se till att det inte är dålig sikt genom vindrutan (pga smuts, lera, snö, etc.).

Radarns placering 2

Kontrollera att radarskyddsplåten inte är blockerad (smuts, lera, snö, dåligt monterad nummerskylt), skadat, modifierat (inklusive målat) eller dolt av något tillbehör som är monterat på bilens framparti (på grillen eller logotyp osv.).

Reglage



3. Tryck på knappen för att välja / avmarkera körhjälpmedel, beroende på bil:

- Fartbegränsare
- Adaptiv farthållare
- Aktiv körhjälp.
- OFF.

4. Sätt funktionen i vänteläge (med minneslagring av konstantfarten) (0).

5 Hämta den minneslagrade konstantfarten (RES).

6

STOP AND GO MED ANPASSNINGSBAR FARTHÅLLARE

Meddelandet "Adap farthållare ej tillgänglig" visas på instrumentpanelen.

Inställning av farthållare

När bilen står stilla eller rör sig i en jämn hastighet trycker du på kontrollen **6** uppåt (SET/+) eller nedåt (SET/-): Funktionen är aktiverad och den aktuella hastigheten sparas.

Lägsta konstantfart är 20 km/h.

Konstantfarten **10** ersätter strrecken och farthållningen bekräftas av att konstantfarten visas i grönt och att varningslampan **9** tänds.

Om du försöker ställa in funktionen på en hastighet som är högre än bilens maxhastighet kommer meddelandet "Hastigh. ogiltig" att visas och funktionen förblir inaktiverad.

Då en hastigheten har ställts in och farthållaren är igång kan du ta bort foten från gaspedalen.

Obs! Om fordonets hastighet är lägre än cirka 20 km/h använder funktionen en standardhastighet på 20 km/h. Fordonet accelererar tills den uppnår den sparade hastigheten.

Aktivera farthållaren med igenkänning av hastighets skyltar (display A)



(kan variera från bil till bil)

Om bilen är utrustad med funktionen "Trafikskyltsavkänning" → **219** trycker du på den kontextuella knappen **7** för att anpassa bilens hastighet till de **14** hastighetsbegränsningar som detekteras av kameran.

När du passerar en skylt antar farthållaren **10** värdet för den hastighet som detekterats **14**.

Aktivera farthållaren med förhandsinformation om

hastighetsskyltar (display B)

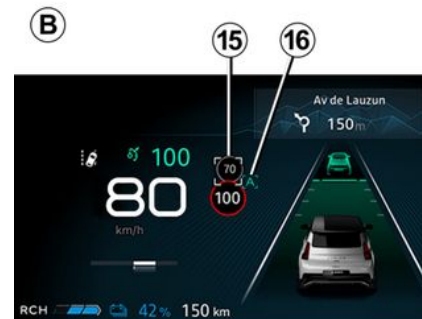

Med hjälp av kameran, funktionen "Avkänning av vägs skyltar" → **219** och förutser systemet automatisk justering av bilens hastighet fram till nästa skylt **15**.

Aktivering/avstängning

Från multidisplayen, under menyn "Fordon", väljer du "Körhjälp". På menyn "Komfort" väljer du "Hastighetsgräns adaptiv farthållare". Bokstaven "A" **16** visas på instrumentpanelen för att bekräfta att farthållaren med förhandsigen-

STOP AND GO MED ANPASSNINGSBAR FARTHÅLLARE

känning av hastighets skyltar har aktiverats.



OBS!

- Du kan också aktivera/inaktivera funktionen genom att trycka på och hålla inne kontextknappen 7.
- I vissa fall (om det finns en betydande skillnad mellan bilens hastighet och den begränsade hastigheten) kan systemet begära att du validerar hastigheten manuellt genom att trycka på popup-knappen 7: Den vita fyrkanten 17 visas runt den angivna hastigheten för att informera dig.

Åtgärd

Med funktionen aktiverad visas följande hastigheter på instrumentpanelen:

- Farthållarens hastighet **10**;
- den aktuella hastighetsbegränsning som systemet identifierar på den vägsträcka som fordonet färdas på **14**;
- den hastighet som systemet identifierar på nästa vägsträcka eller i nästa hastighetsbegränsningszon **15**.

Den hastighet som registrerats **15** beaktas av systemet. Bilens hastighet anpassas gradvis tills den når hastigheten **10** utan någon åtgärd från föraren. Den hastighet som anges på **15** visas på **14** när du passerar den identifierade skylten eller zonen.

Föraren måste alltid vara uppmärksam på den hastighet som systemet tillämpar och förblir ansvarig för fordonets hastighet.

När funktionen inte är användningen densamma som ställts in via farthållaren med igenkänning av hastighets skyltar (display A).

Aktivera farthållaren med förhandsinformation av vägens layout (display C)

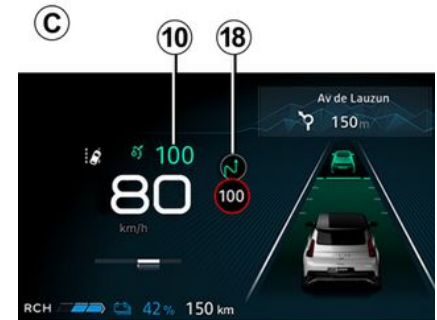

Med hjälp av kameran, funktionen "Vägmärkesdetektering" → 219 och kan systemet förutse och hantera den automatiska anpassningen av konstantfart **10**, när fordonet närmar sig en rondell eller en kurva.

Om bilen närmar sig en kurva eller en rondell visas en indikering **18** på instrumentpanelen. Fordonet justerar sin hastighet till en hastighet som är lämplig för den upptäckta egenskapen.

Föraren måste alltid vara uppmärksam på den hastighet som

STOP AND GO MED ANPASSNINGSBAR FARTHÅLLARE

systemet tillämpar och förblir ansvarig för fordonets hastighet.



Aktivering/avstängning

Från multidisplayen, under menyn "Fordon", väljer du "Körhjälp". Välj sedan "Adaptiv farthållare för väglayout" på menyn "Komfort".

I menyn "Adaptiv reglering" väljer du "Till väginformation".

När funktionen inte är aktiverad eller är användningen densamma som ställts in via farthållaren med igenkänning av hastighets skyltar (display **A**) eller, , ställts in via farthållaren med förhandsinformation av hastighets skyltar (display **B**).

Följande symboler visar de egenskaper som systemet tar hänsyn till:

-  rondell.
-  kurva.

Farthållare hantering

Du kan ta tillbaka kontrollen över bilens hastighet när som helst genom att:

- Sätta funktionen i viloläge:
 - Genom att trycka ned bromspedalen.

- eller genom att trycka på knappen **4** (O).

- Genom att trycka på knappen för val / urval till körhjälp **3**.

Vid automatisk justering av hastigheten efter skyltar och / eller väglayout är det möjligt att ignorera dessa händelser. Tryck på knappen **5** (RES) för att återuppta den lagrade konstantfarten.

Aktivering av avståndskontroll

När farthållaren aktiveras visas standardsäkerhetsavståndet **13** i grönt på instrumentpanelen.

Om systemet registrerar ett fordon i din fil visas konturen av ett fordon **12** ovanför avståndsmätaren **13** på instrumentpanelen.

Din fordon anpassar sig efter det framförvarande fordonets hastighet och bromsar vid behov (bromsljuset tänds) för att bibehålla avståndet som visas på instrumentpanelen.

Obs! Storleken på konturen **12** varierar i enlighet med avståndet mellan dig och fordonet framför. Ju närmare du befinner dig fordonet framför desto större blir konturen.

Ställa in konstantfart

Du kan variera hastigheten genom att trycka upprepade gånger (för låg variation) eller trycka på och hålla in (för hög variation) reglaget **6**:

- nedåt: (SET/-) för att minska hastigheten.
- uppåt: (SET/+) för att öka hastigheten.

Inställning av lämpligt avstånd

Du kan när som helst ändra avstånd till framförvarande fordon genom att trycka upprepade gånger på strömställaren **8**.



STOP AND GO MED ANPASSNINGSBAR FARTHÅLLARE

Den horisontella avståndsmätningen på instrumentpanelen indikerar de olika tillgängliga avstånden:

- Avståndsmätare **D**: Långt avstånd (motsvarar cirka 2,4 sekunder).
- Avståndsmätare **E**: Medellångt avstånd 2 (motsvarar cirka 2 sekunder).
- Avståndsmätare **F**: Medellångt avstånd 1 (motsvarar cirka 1,6 sekunder).
- Avståndsmätare **G**: Kort avstånd (motsvarar cirka 1,2 sekunder).

Den valda avståndsmätningen visas i grönt på instrumentpanelen. Övriga visningar förblir grå.

Anm.: Avståndet bör ställas in utifrån trafiktätheten, lokala regler och väderförhållanden.



Säkerhetsavståndet justeras enligt vad som visas av avståndsmätaren

E.

Fartökning över inställd konstantfart

Du kan när som helst överskrida konstantfarten om du trycker på gaspedalen.

Om konstantfarten **10** överskrids visas den i gult.

Om föraren trycker på gaspedalen fungerar inte längre funktionen "Avståndskontroll".

Sedan släpper du upp gaspedalen. Farthållaren och avståndskontrollen ser automatiskt till att bilen återgår till den hastighet och det avstånd som du har valt tidigare.

Omkörningsmanöver

Om du vill köra om framförvarande fordon och din hastighet endast är över 70 km/h, minskar aktivering av körriktningssystemet tillfälligt avståndet till framförvarande fordon och utlöser acceleration för att underlätta omkörning.

Stanna fordonet och köra iväg

Om fordonet framför dig saktar ned anpassar systemet fordonets hastighet eller stannar fordonet helt vid behov (t.ex. i tät trafik).

Fordonet stannar några meter från fordonet framför.

När fordonet framför kör iväg igen:

- Om stoppet varar i mindre än trettio sekunder startar bilen igen utan att någon åtgärd krävs från föraren.

OBS! Föraren ska alltid vara redo för plötsliga incidenter under körning och förblir ansvarig för att kontrollera bilen: Om systemet upptäcker en fotgängare framför bilen kommer automatisk omstart att förhindras till nästa stopp;

- Om stopptiden överstiger cirka trettio sekunder måste något av följande utföras för att bilen ska starta igen:

-

- Trampa ner gaspedalen.
- Tryck på knapp **5** en gång (RES).

Meddelandet "Tryck RES eller accelerera Återstartar farthållaren" visas på instrumentpanelen som bekräftelse.

Om fordonet står stilla längre än ca tre minuter ansätts automatiskt den elektroniska parkeringsbromsen och den anpassningsbara farthållaren Stop and Go inaktiveras.

STOP AND GO MED ANPASSNINGSBAR FARTHÅLLARE

Varningslampan 9 släcks för att bekräfta att funktionen har inaktiverats.

Sätta funktionen i viloläge

Du kan försätta funktionen i vänteläge när:

- du trycker på omkopplaren 4 (0)
- du trycker på bromsen medan fordonet rör dig.

Funktionen inaktiveras av systemet om:

- Du ställer växelspaken i läge R eller N.
- Förarens säkerhetsbälte lossas.
- Någon av dörrarna öppnas.
- Trycker på Start- / Stoppknappen för motorn
- Lutningen är för brant
- vissa system för körhjälp aktiveras (nödbromsning, ABS, ESC osv.)

OBS! Beroende på bil, om mottagningen av den anslutna informationen inte är optimal, kopplar systemet automatiskt på standby för avkänning av hastighetsskyltar och / eller förhandsinformationer för väglayoutfunktionerna.

De två funktionerna återaktiveras automatiskt så snart datamottagningen blir optimal igen.

Under alla omständigheter bekräftas vänteläget av att indikeringar-

na visas i grått och att meddelandet "Adaptiv farthållare Pausläge" visas på instrumentpanelen.



Om den adaptiva farthållaren Stop and Go sätts i vänteläge eller avbryts sker ingen snabb sänkning av fordonets hastighet: för att bromsa måste du ansätta bromspedalen.

Lämna vänteläge

Utifrån sparad konstantfart

Om en hastighet är sparad kan du återuppta den igen, men förvissa dig först om att körvillkoren är lämpliga (trafiken, vägen, väderleksförhållandena) Tryck på knapp 5 (RES) för att justera hastigheten inom det giltiga hastighetsintervallet.

När den lagrade hastigheten aktiveras visas konstantfarten i grönt som bekräftelse på att farthållaren är aktiverad.

OBS! Om den hastighet som sparats tidigare är högre än den hastighet du kör i, kommer bilen att

accelerera tills denna hastighet uppnås.

Utifrån den aktuella hastigheten

Om farthållaren befinner sig i vänteläge kan du återaktivera den genom att trycka strömställaren 6 uppåt (SET/+) eller nedåt (SET/-) utan att hänsyn tas till den minneslagrade hastigheten - det är fordonets aktuella hastighet som registreras.

Varningarna "Ta kontroll över fordonet"

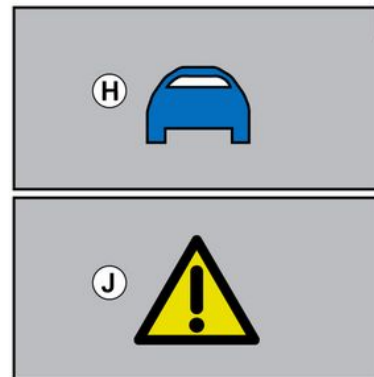

I vissa situationer (t.ex. om du närmar dig ett fordon som rör sig mycket långsammare, om fordonet framför dig byter fil snabbt

STOP AND GO MED ANPASSNINGSBAR FARTHÅLLARE

osv.) kanske systemet inte hinner reagera.

Beroende på situation ger systemet ifrån sig ett pip kopplat till:

- Den orange varningen **H** om situationen kräver förarens uppmärksamhet.

eller

- den röda varningen **J** tillsammans med meddelandet "Bromsa" om situationen kräver förarens omedelbara uppmärksamhet.

I alla dessa situationer bör du handla följdriktigt och utföra lämpliga åtgärder.

Avstängning av funktionen



Den adaptiva farthållaren Stop and Go inaktiveras:

- om du trycker på strömställaren **3**.

Indikeringen **9** slocknar på instrumentpanelen för att bekräfta att funktionen har stoppats.

Tillfälligt inte tillgänglig

Radar



Radarn kan upptäcka fordon framför fordonet. Systemet fungerar inte korrekt om radarns siktfält är blockerat eller om signalen störs.

Om radarns avkänningsområde blockeras eller om radarsignalen

störs visas meddelandet "Främre radar ingen sikt" på instrumentpanelen och den anpassningsbara farthållaren Stop and Go inaktiveras.

Den gröna indikeringen **9** slocknar för att bekräfta att funktionen har stängts av automatiskt.

Se till att radarområdet förblir rent och inte blockeras av snö, leera, en dåligt monterad registreringsskylt eller av något tillbehör monterat på fronten av bilen (på grillen), eller dolt av något tillbehör monterat på bilens front (på grillen eller logotypen osv.).

Förhållandena i vissa geografiska områden kan störa funktionen, till exempel:

- Områden med tunnlar, långa broar eller mindre vägar utan väglinjer, utan markeringar eller där det finns träd i närheten
- ett militärt område eller flygplatsområde.

Du måste lämna sådana områden för att funktionen ska fungera.

I samtliga fall bör du kontakta en auktoriserad återförsäljare om meddelandet inte försvinner när motorn startas om.

STOP AND GO MED ANPASSNINGSBAR FARTHÅLLARE

Kamera

Systemet fungerar inte korrekt om kameran är övertäckt (av smuts, lera, snö, kondens osv.).

Om kamerans sikt är nedsatt visas meddelandet "Främre kamera Ingen sikt" på instrumentpanelen och den adaptiva farthållarens Stop and Go prestanda försämras. Var uppmärksam.

Funktionsstörning

Om ett fel med funktionen för adaptiv farthållare registreras Stop and Go visas meddelandet "Kontrollera adap farthållare" på instrumentpanelen och den adaptiva farthållaren inaktiveras Stop and Go.

Den adaptiva farthållaren Stop and Go inaktiveras om ett fel registreras i en eller flera komponenter i systemet.

Beroende på typ av fel visas meddelandet på instrumentpanelen:

- "Kontrollera främre kamera", åtföljt, beroende på fordon, av var-

ningslampan .

- "Kontrollera främre radar", åtföljt, beroende på bilen, av var-

ningsindikeringen .

- "Kontrollera kamera/radar", åtföljt, beroende på bilen, av var-

ningsindikeringen .

- "Kontrollera bilen" åtföljt av var-

ningslampan .

Frågor, kontakta din återförsäljare.

Begränsningar av systemets funktion

Avkänning av fordon

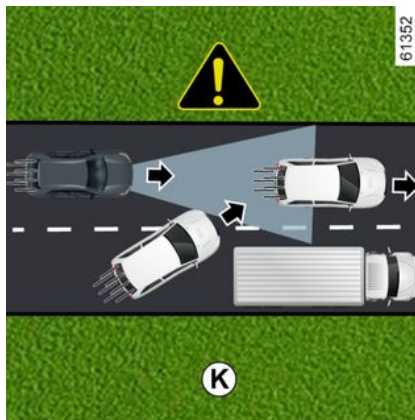

Systemet känner endast av fordon (bilar, lastbilar, motorcyklar) som rör sig i samma riktning som din bil.

Systemet tar hänsyn till ett fordon som svänger in i samma körfält (t.ex. **K**) först när det kommer in i kamerans och radarns avkänningsområden.

Systemet kan utlösa olämplig eller fördröjd bromsning.

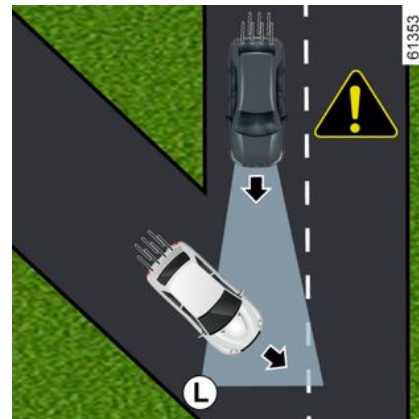

Systemet kan inte känna av:

- Fordon vid korsningar: halt väglag (t.ex. **L**).
- fordon som kör på fel sida vägen eller som backar mot dig.

STOP AND GO MED ANPASSNINGSBAR FARTHÅLLARE



Den adaptiva farthållaren med Stop and Go ska användas utanför färdbebyggda områden, på breda vägar med synliga linjer.

På väg ut ur kurvan kan systemet och dess förmåga att registrera framförvarande fordon avbrytas eller fördröjas.

Systemet kan utlösa olämplig eller fördröjd bromsning.

Avkänning av fordon i intilliggande körfält

Avkänning i kurva

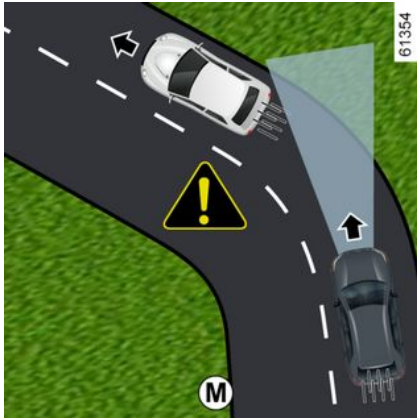

När du kör in i en kurva eller sväng kanske radarn och / eller kameran tillfälligt inte kan känna av fordonet framför (t.ex. **M**).

Systemet kan utlösa en acceleration.

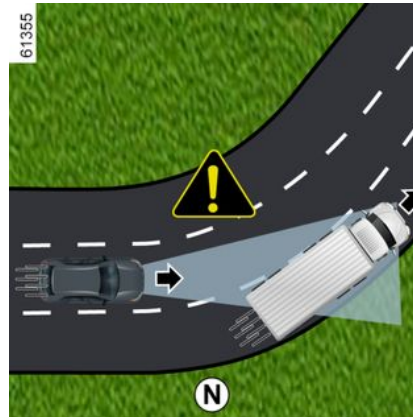

Systemet kan känna av fordon som kör i ett intilliggande körfält när:

- Du kör in i en kurva (exempel **N**).
- Du kör på en väg med smala körfält
- fordonet i det intilliggande körfältet kör långsammare och om ett av dessa fordon befinner sig

för nära det andra fordonets körfält.

Systemet kan felaktigt framkalla fartsänkning eller inbromsning av bilen.

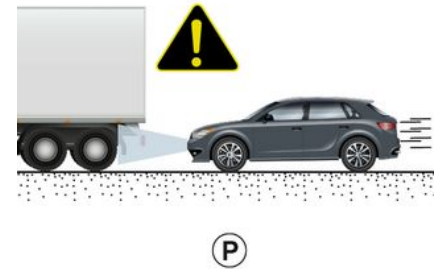

61356

3

STOP AND GO MED ANPASSNINGSBAR FARTHÅLLARE

3

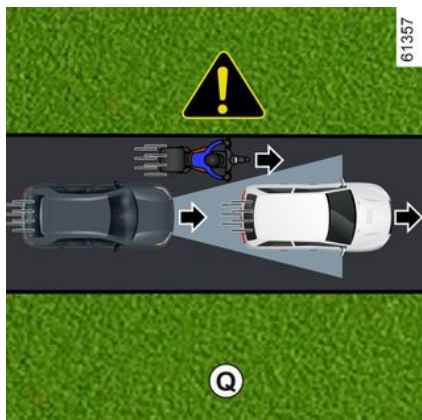

Fordon som är dolda på grund av höjdskillnader i marken

Systemet upptäcker inte fordon som är dolda på grund av höjdskillnader i marken eller fordon som befinner sig utanför kamerans och radarns avkänningsområden när du kör uppför eller nedför en backe.

Fordon utanför kamerans och radarns avkänningsområden.

Systemet reagerar sent eller inte alls om fordon som registrerats befinner sig utanför kamerans och radarns avkänningsområden, speciellt i följande fall:

- Fordon som transporterar långa föremål som sträcker sig utanför väglinjen
- den faktiska längden på höga fordon (t.ex. **P**) utanför radarns avkänningsområde (byggmaskiner, jordbruksmaskiner som bogserar fordon osv.).
- Fordon som inte ligger mitt i körfältet
- Smala fordon som befinner sig mycket nära (t.ex. **Q**).

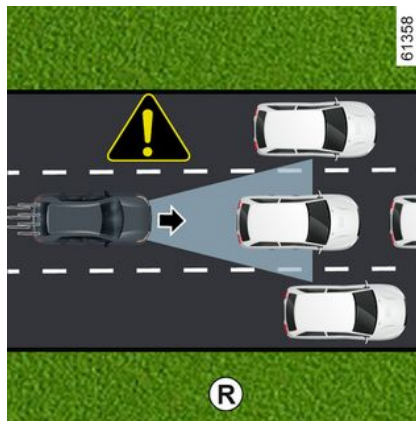

Fordon som står stilla och rör sig mycket långsamt

När hastigheten överstiger ungefär 50 km/h kan systemet inte känna av:

- Stillastående fordon (exempel **R**).
 - fordon som rör sig mycket långsamt.
- När hastigheten understiger 50 km/h **kanse systemet inte reagerar, eller reagerar mycket sent**, på:
- Stillastående fordon (exempel **R**).
 - Fordon som rör sig mycket långsamt

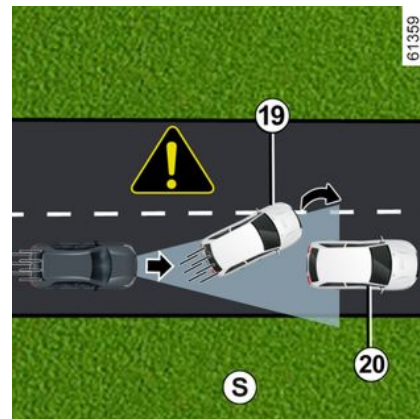

STOP AND GO MED ANPASSNINGSBAR FARTHÅLLARE

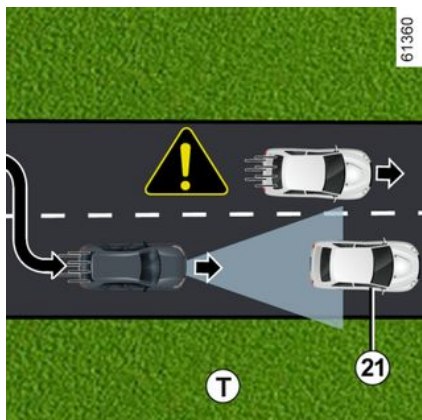

- fordon framför dig **19** som byter körfält och avslöjar stillastående fordon **20** (t.ex. **S**).
- Stillastående bilar **21**, när du byter körfält (t.ex. **T**).



Var alltid redo att agera under alla omständigheter.

Föraren måste alltid ha kontroll över bilen.

Den Adaptiva farthållaren Stop and Go kan inte panikbromsa bilen och dess bromskapacitet är begränsad.

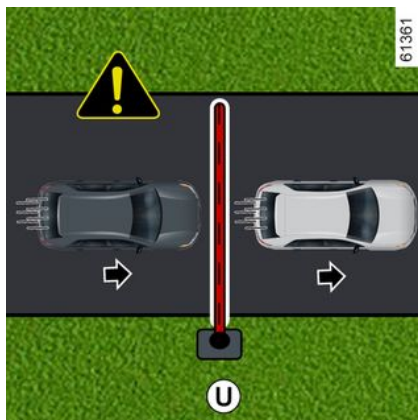

Fasta föremål och små föremål som inte uppträcks

Systemet kan inte känna av:

- Fotgängare, cyklar, skotrar osv.
- Djur
- Fasta föremål (tullbommar, murar osv.) (exempel **U**).

Systemet tar inte hänsyn till dessa. De utlöser inga varningar eller reaktioner från systemet.

Detektering av fordon som kör in i körfältet i hög hastighet

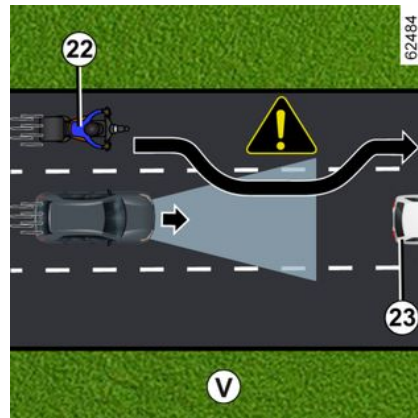

Om ditt fordon blir omkört av ett annat fordon som kör i hög hastighet **22** (motorcykel, bil etc.) och fordonet befinner sig tillfälligt mellan ditt och det framförvarande fordonet **23** kan systemet **utlösa onödig acceleration, bromsning eller inbromsning**.

STOP AND GO MED ANPASSNINGSBAR FARTHÅLLARE

Varningar



Denna funktion fungerar som en körhjälp under körning. Funktionen kan under inga omständigheter befria föraren från ansvaret att följa hastighetsgränserna, hålla säkert avstånd eller att vara uppmärksam.

Föraren måste alltid ha kontroll över bilen.

Förutom hastighetsskyltarna och informationen på vägkartorna från kartfunktionen (bilar utrustade med funktionen "Trafikskyltsavkänning") tar systemet inte hänsyn till annan trafikinformation (trafikljus, övergångsställen etc.). Föraren måste alltid anpassa hastigheten utifrån omgivningen och körförhållandena, oavsett indikationerna från systemet.

Systemet kan aldrig likställas med en hinderdetektor eller ett antikrocksystem.

Använd anpassningsbar farthållaren Stop and Go utanför tätbebyggda områden, på breda vägar med synliga linjer.

Ingrepp/reparationer på systemet

- Vid krock kan radarns och/eller kamerans inställning ändras, vilket kan påverka dess funktion. Inaktivera systemet och rådgör med din märkesrepresentant.
- Ingrepp i området där radarn och/eller kameran är placerad (reparationer, byten, vindrutemodifikationer, lackeringsarbeten osv.) får endast utföras av behörig reparatör.

Endast en märkesrepresentant kan åtgärda fel i systemet.



Avstängning av funktionen

Du måste stänga av funktionen om:

- fordonet bogseras (bärgas),
- fordonet bogserar en släpvagn eller husvagn;
- bilen körs i en tunnel eller nära en metallstruktur
- bilen kommer fram till en vägtull, ett vägarbetsområde eller ett smalt körfält
- bilen körs på en mycket kurvig väg (bergsväg etc.);
- bilen körs uppför eller nedför en mycket brant backe
- Sikten är dålig (lågt stående sol, dimma o.s.v.);
- Bilen körs på en hal vägbana (regn, snö, grus osv.);
- Dåligt väder (regn, snö, sidovindar osv.);
- radarområdet är skadat (stötar osv);
- Området där kameran sitter har skadats (t.ex. på insidan eller utsidan av vindrutan).
- Vindrutan är sprucken eller stenskott.

Om systemet fungerar onormalt bör du inaktivera det och kontakta din återförsäljare.

STOP AND GO MED ANPASSNINGSBAR FARTHÅLLARE



Vid störningar i systemet

Vissa omständigheter kan störa eller försämra systemets funktion, såsom:

- vindrutan eller stötfångaren är övertäckt i radarns område (av smuts, is, snö, kondens, nummer-skyld etc.);
- en komplex miljö (tunnlar osv.)
- dåliga väderförhållanden (snö, kraftigt regn, hagel, ishalka osv.);
- Dålig sikt (mörker, dimma osv.)
- Bländning (starkt solljus, mötande fordon osv.)
- smal eller slingrande väg (snäva kurvor osv.);
- en bil med stor hastighetsskillnad;
- användning av mattor som inte är anpassade efter bilen. På förarsidan är det viktigt att golvmattan som är anpassade till bilen sitter fast i sina fästen. Kontrollera därför regelbundet fastsättning. Lägg aldrig flera mattor på varandra. **Risk för pedalerna fastnar.**

I detta fall kan systemet bromsa eller accelerera oavsiktligt.

Många oförutsedda situationer kan påverka systemets funktion. Vissa föremål eller fordon som kan dyka upp i kamerans eller radarns avkänningsområde kan feltolkas av systemet, vilket kan leda till olämplig acceleration eller inbromsning.

Du bör alltid vara uppmärksam på plötsliga händelser som kan inträffa under körning. Håll alltid bilen under kontroll genom att hålla fötterna nära pedalerna och var redo att ingripa.

HJÄLPALTERNATIV VID PARKERING

Avståndskontroll vid parkering

Funktionsprincip

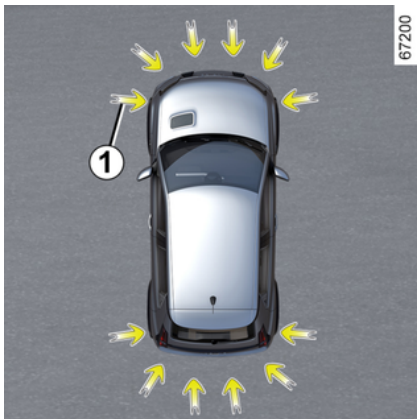

Ultraljudssensorer, indikerade med pilar **1**, är monterade i stötfångarna för att upptäcka hinder nära bilen.

Funktionen varnar föraren via ljudsignaler och en display som representerar området där hindret upptäcktes.

Beroende på utrustningsnivå upptäcker systemet föremål som befinner sig bakom, framför och vid sidan av bilen.

Parkeringsassistanssystemet aktiveras endast när bilen kör i en hastighet under cirka 10 km/h.

Funktionen tar inte hänsyn till bogsering eller bärgning som inte känns igen av systemet.



Denna funktion fungerar som en körhjälp under körning.

Den kan dock aldrig ersätta förarens vaksamhet eller ansvar vid backning. Föraren bör alltid vara beredd på plötsliga händelser som kan inträffa under körningen. Kontrollera alltid att inga små, smala föremål (barn, djur, barnvagn, cykel, sten, stolpe osv.) finns i döda vinkeln vid manövern.



Om du kör så att bilens underrede stöter emot något (t.ex. en trafikdelare, en förhöjd trottoar eller dylikt) kan bilen skadas (en hjulaxel kan t.ex. deformeras). För att minska risken för olyckor bör du låta din märkesrepresentant kontrollera bilen.

Placering av ultraljudsgivare **1**

Kontrollera att området runt ultraljudsgivarna, som indikeras av pilarna **1**, inte är övertäckta (av smuts, lera, snö, ett dåligt monterat fäste till nummerskylt mm.), skadade, modifierade (inklusive lack) eller skymms av något tillbehör som är monterat bak och/eller, beroende på bilmodell, fram eller på sidorna på bilen.

HJÄLPALTERNATIV VID PARKERING

Åtgärd

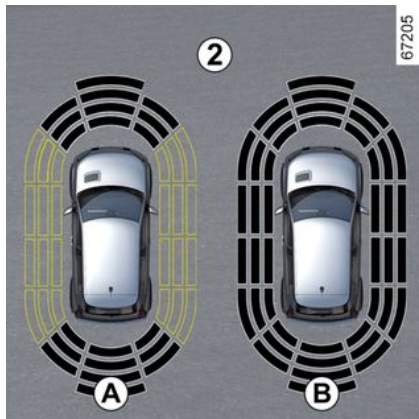

Displayen **2** visar bilens omgivning, vilket kompletterar ljudsignalerna. Beroende på utrustning kan det vara nödvändigt att köra några meter innan sidodetekteringen aktiveras.

När alla områden är gråmarkerade bevakas bilens alla sidor av systemer:

- Display **A**: Tolkning av bilens omgivning pågår.
- Display **B**: Tolkning av bilens omgivning slutförd.

Avkänning av hinder

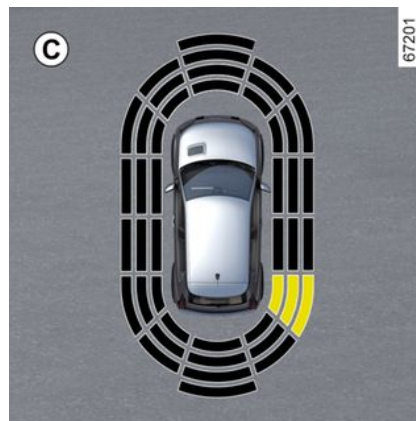

De flesta föremål i närheten, framför, bakom eller vid sidan av bilen, har uppträcks.

Frekvensen på ljudsignalen kommer att öka när bilen närmar sig ett hinder, tills det blir ett fast pip vid cirka 20 cm för ett hinder som detekteras på sidorna och cirka 30 cm för ett hinder som detekteras framför eller bakom.

Området där hindret har detekterats visas (display **C**). Beroende på bil visas området i grönt, orange (eller gult beroende på bil) eller rött, beroende på närheten till det detekterade hindret.



Om du ändrar färdväg under körningen kan signalerna som informerar om risken för påkörning av ett föremål aktiveras senare än vanligt.

Specialfall med hinder som uppträcks på sidan

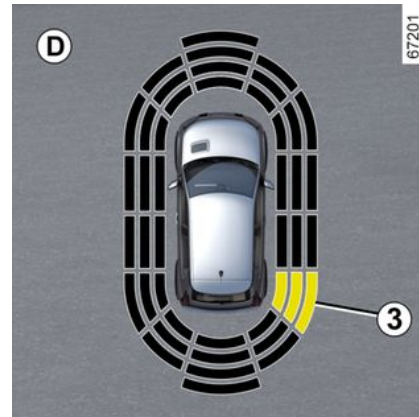

Genom däckens riktning får systemet en uppfattning om bilens färdväg och kan underrätta dig om risken att krocka med ett föremål **3** som befinner sig vid sidan av bilen.

HJÄLPALTERNATIV VID PARKERING

Upptäckt av föremål vid sidan av bilen:

- Om risk för krock föreligger ökar ljudsignalernas frekvens mer och mer ju närmre föremålet bilen kommer, för att sedan övergå i en fast signal. Området där hindret **3** har detekterats visas (display **D**).
- Om ingen risk för krock föreligger hörs ingen ljudsignal då föremålet närmar sig. Beroende på bil visas området där hinder **3** har detekterats blinkande.



Om du ändrar färdväg under körningen kan signalerna som informerar om risken för påkörning av ett föremål aktiveras senare än vanligt.

Aktivering/avstängning

Aktivering/inaktivering via multimediaskrmen **4**



Via världen "Fordon" på din multimediaskrm **4** trycker du på "Parkeringssistans"-menyn.

Aktivera eller avaktivera områden som täcks av ultraljudsdetektorerna.

För mer information, se multimediasystemets instruktionsbok.

OBS! Beroende på bil kan den bakre avkänningsområdet inte avaktiveras.

Automatisk inaktivering av parkeringsassistansen

Systemet stängs av:

- När bilens hastighet är högre än ca 10 km/h,
- Beroende på bilmodell, när bilen står stilla i minst fem sekunder och ett hinder registreras (t.ex. trafikstockningar).
- I **N-läge**.
- När ett fel upptäcks.

OBS! Om bilen har en dragkrok som känns igen av systemet, är bara den bakre parkeringssistansfunktionen inaktiverad.

Inställningar



Av säkerhetsskäl ska du göra inställningarna när bilen står stilla.



Varje gång bilen startas fortsätter funktionen i den aktiveringsstatus som sparades senaste gången bilen kördes.

HJÄLPALTERNATIV VID PARKERING

Inställning från multimediaskärmen 4



När bilen står stilla trycker du på "Parkerings assistans"-menyn "Fordon" via multimediaskärmen 4.

För mer information, se multimediasystemets instruktionsbok.

Avstängning av ljud i systemet

(kan variera från bil till bil)

Aktivera eller inaktivera ljud vid parkeringsassistans.

OBS! Om du stänger av ljudet kommer du endast att varnas av displayen när du närmar dig ett hinder.

Volym för avståndskontroll vid parkering

Justera volymen för parkeringshjälp med hjälp av volymreglaget.

 Varje gång bilen startas fortsätter funktionen i det läge som sparades senaste gången bilen användes.

Undantagsfall

Du kan manuellt stänga av ljudvarning eller, beroende på bil, det berörda området i händelse av:

- Bogsering eller om släp som inte känns igen av systemet är tillkopplat framför ultraljudsgivarna.
- Ultraljudsgivarna är skadade.

OBS! Om ljudet är avstängt fortsätter displayen att varna dig.

Funktionsstörning

När systemet upptäcker ett fel: antingen varnas du i cirka tre sekunder av en ljudsignal när backväxeln läggs i, åtföljd av meddelandet "Park-sensorer kontrollera" på instrumentpanelen, eller så av-

ger systemet inget ljud eller display visas inte när backväxeln läggs i.

Kontrollera att ultraljudsgivarna är rena.

Om felet kvarstår, kontakta din märkesrepresentant.

HJÄLPALTERNATIV VID PARKERING

Råd



När hastigheten är lägre än 10 km/h kan vissa bullerljud (från t. ex. en motorcykel, en lastbil eller en tryckluftsborr) sätta igång ljudsignalerna från parkeringsassistenten.



Ingrepp/reparationer på systemet

- Vid en krock kan radarkamerans inställning ändras, vilket kan påverka dess funktion. Sträng av funktionen och rådgör med din återförsäljare.
- Alla arbeten (reparationer, byten osv.) i området kring radarkameran får enbart utföras av en behörig reparatör.

Endast en märkesrepresentant kan åtgärda fel i systemet.

Vid störningar i systemet

Vissa omständigheter kan störa eller försämra systemets funktion, till exempel:

- Dåliga väderförhållanden (regn, snö, hagel, kraftigt regn, ishalka osv.);
- Vissa typer av bullerljud (motorcykel, lastbil, tryckluftsborr osv.)
- En icke-kompatibel dragkrok är monterad.

Risk för felaktiga och missade varningar

Om systemet betar sig onormalt bör du kontakta en auktoriserad återförsäljare.

HJÄLPALTERNATIV VID PARKERING



Begränsning av systemets funktion

- Området runt radarn ska vara rent och får inte modifieras. Detta för att systemet ska fungera korrekt.
- Systemet kan inte känna av små objekt (motorcyklar, cyklar, fotgängare osv.) som rör sig i närheten av bilen.
- Systemet kan inte identifiera hinder som ligger för nära bilen.
- Systemet kanske inte varnar för bilar eller hinder som håller helt andra hastigheter.
- Om du ändrar färdväg under körningen kan det hända att systemets rapportering av hinder sker med en fördröjning.
- Om bilen kopplas till en släpvagn måste den bakre parkeringsassistenten stängas av.

HJÄLPALTERNATIV VID PARKERING

Backkamera

Åtgärd



När du lägger i backen visar kameran **1**, som sitter baktill på bilen, en bild på områden bakom bilen på multidisplayen **2** med tre stödlinjer **3**, **4** eller **5** (fast, rörlig samt släpvagn).

Systemet använder flera olika typer av linjer (rörlig för körriktningen och fast för avståndet). När det röda området uppnåtts, ta hjälp av displayen bild för att stanna på exakt plats.



Fasta vägledningslinjer **3**

Den fasta vägledningen omfattar färgmarkeringar **A**, **B**, **C** som anger avståndet bakom bilen:

- **A** (röd) cirka 30 centimeter från bilen
- **B** (gul) cirka 70 centimeter från bilen
- **C** (grön) cirka 150 centimeter från bilen.

Den här mallen förblir fast och anger bilens bana om hjulen är i linje med bilen.

Rörliga stödlinjer **4**

Denna visas i blått på multidisplayen **2**. Den visar bilens bana utifrån rattens läge.

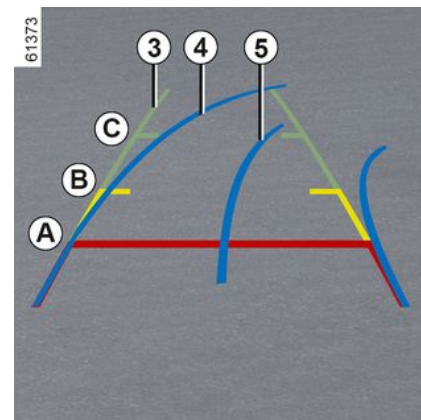

Släpvagnens stödlinjer **5**

Denna visas i blått på multidisplayen **2**. Denna visar banan för släpvagnens dragkrok i förhållande till rattens läge. Den gör det möjligt för föraren att placera dragkroken så nära släpvagnens draghuvud som möjligt.

« Släpvagnsvy »

Om en släpvagn är kopplad, tryck på menyn "Kamera" i världen "Fordon" på din multimediaskärm **2** för att aktivera kameran **1** och visa en vy bakåt under cirka 30 sekunder.

HJÄLPALTERNATIV VID PARKERING

Inställningar



På multimediaskärmen **2** trycker du, när backväxeln är ilagd, på "Inställningar"-knappen för att lägga till eller ta bort vägledningslinjerna eller justera bildinställningarna för kameran (ljusstyrka, kontrast osv.).

För mer information, se multimediasystemets instruktionsbok.



Se till att kameran inte är täckt (av smuts, lera, snö, kondens osv.).

"Zoom auto"-funktion

Om ett hinder upptäcks bakom bilen växlar funktionen "Zoom auto" den aktuella displayen till en toppvy bakifrån.

Se multimediasystemets instruktionsbok för att aktivera/stänga av funktionen "Zoom auto".



Displayen visar en omvänd bild, som i en backspiegel.

Stöddlinjerna är en återgivning som visas på ett plant underlag. Den här informationen ska inte tas med i beräkningen när de läggs över ett stående föremål eller ett föremål på marken.

Föremålen som visas på displayen kan vara förvrängda. Vid alltför starkt ljus (snö, bil i direkt solsken osv.) kan kamerabilden försämrans.

Om bagagerummet är öppet eller inte stängt ordentligt visas meddelandet "Bagageluckan öppen".

Funktionsstörning

När backväxeln är ilagd visas, om systemet upptäcker ett driftsfel, en svart skärm tillfälligt på multimediaskärmen **2**.

Detta kan bero på ett fel på kameran eller skärmen (klarhet, frusen bild, fördröjda kommunikationer osv).

Om den tillfälliga visningen av den svarta skärmen kvarstår, kontakta en auktoriserad återförsäljare.



Funktionen är ett extra hjälpmedel. Det kan alltså aldrig befria föraren från den-

nes ansvar och skyldighet att visa uppmärksamhet.

Föraren bör alltid vara beredd på plötsliga händelser som kan inträffa under körningen.

Kontrollera alltid att inga små, smala föremål (barn, djur, barnvagn, cykel, sten, stolpe osv.) finns i döda vinkeln vid manövern.

HJÄLPALTERNATIV VID PARKERING

Skillnad mellan uppskattat och faktiskt avstånd

Backning mot en brant uppförsbacke

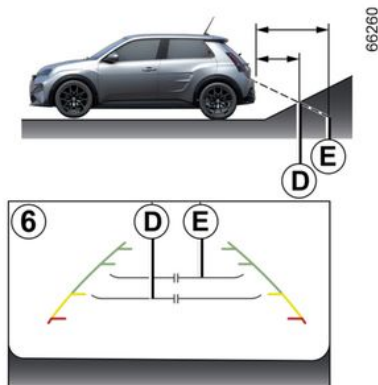

De fasta riktlinjerna **6** får avståndet att se närmare ut än de faktiskt är.

Föremålen som visas på skärmen är längre bort i backen än de verkar.

Om skärmen exempelvis visar ett föremål vid **D**, är det egentligen vid **E**.

Backning mot en brant nedförsbacke

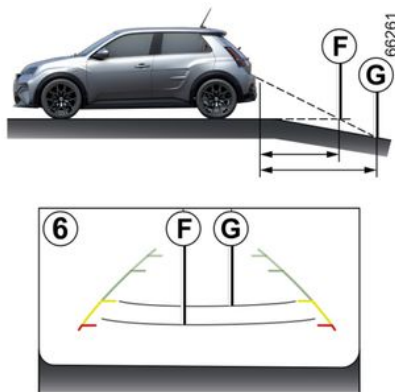

De fasta riktlinjerna **6** får avståndet att se längre bort ut än de faktiskt är.

I en backe är de avbildade föremålen alltså närmare än de verkar.

Om skärmen exempelvis visar ett föremål vid **G**, är det egentligen vid **F**.

Backning mot ett utstickande föremål

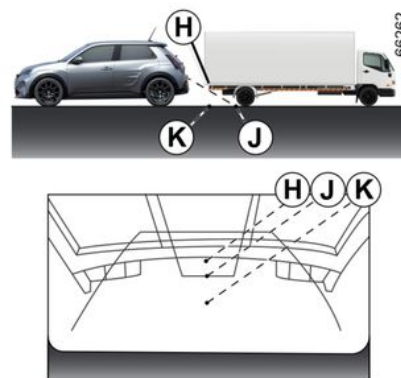

På skärmen verkar positionen **H** vara längre bort än positionen **J**. Positionen **H** är dock på samma avstånd som positionen **K**.

Bilens bana, som anges av de fasta och rörliga vägledningslinjerna, tar inte hänsyn till föremålets höjd. Det finns risk för att bilen kolliderar med föremålet när du backar mot positionen **K**.

HJÄLPALTERNATIV VID PARKERING

Handsfree-parkering

presentation

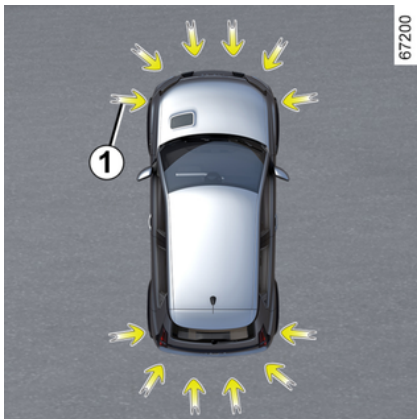

Med hjälp av ultraljudsgivarna (vilket indikeras av pilarna 1) som är monterade på bilens störfångare hjälper den här funktionen dig att hitta åtkomliga parkeringsplatser och ger dig assistans under parkeringsmanövern.

Ta bort händerna från ratten, du endast övervakar.

- gaspedalen,
- Bromspedalen
- .

Du kan när som helst återta kontrollen genom att vrida på ratten.



Denna funktion fungerar som en körhjälp under körning.

Den kan dock aldrig ersätta förarens vaksamhet eller ansvar vid backning. Föraren bör alltid vara beredd på plötsliga händelser som kan inträffa under körningen. Kontrollera alltid att inga små, smala föremål (barn, djur, barnvagn, cykel, sten, stolpe osv.) finns i döda vinkeln vid manövern.



Om du kör så att bilens underrede stöter emot något (t.ex. en trafikdelare, en förhöjd trottoar eller dylikt) kan bilen skadas (en hjulaxel kan t.ex. deformeras).

För att minska risken för olyckor bör du låta din märkesrepresentant kontrollera bilen.

Aktivering



När bilen står stilla eller när du kör under ungefär 30 km/h finns det

HJÄLPALTERNATIV VID PARKERING

flera sätt att komma åt funktionen:

- via multimediaskrmen **3** från "Fordon" -värld **2**, tryck på menyn "Körhjälpmedel" och sedan fliken "Parkering" för att komma till menyn för parkeringshjälp;

- Via widgeten "Handsfree-parkering" (om den har konfigurerats tidigare).

- via knappen "Favoriter" på ratten (om tidigare konfigurerad).

För mer information, se multimediasystemets instruktionsbok.

Särskilda anvisningar



Se till att ultraljudssensorerna som indikeras av pilarna **1** inte syns

(av smuts, lera, snö, felaktigt monterad nummerskylt etc.).

Val av manöver

Systemet kan hjälpa dig med tre olika manövrar:

- parkera fordonet i en parallell eller vinkelrät parkeringsficka;
- Att köra ut från en parkeringsficka.

Öppna multimediaskrmen **3** och välj den manöver du vill utföra.

OBS! Då du startar bilen, eller efter att du fickparkerat med systemets hjälp, är det standard att systemet föreslår manövern lämna parkering.

I övriga fall kan standardmanövern ställas in på multidisplayen **3**.

För mer information, se multimediasystemets instruktionsbok.



Systemet startar tillsammans med aktivering av parkeringsassistenten och, för de bilar som är utrustade med detta, backkameran som underlättar manövern → **261** och → **267** för föraren.

Åtgärd



Denna funktion fungerar som en körhjälp under körning.

Den kan alltså aldrig ersätta förarens uppmärksamhet och ansvar under manövern (föraren ska alltid vara redo att bromsa).



Vid manövrering kan ratten vridas snabbt. Placera inte händerna i ratten och se till att ingenting har fastnat i den.

Parkera fordonet i en parallell eller vinkelrät parkeringsficka

När du kör långsammare än 30 km/h söker systemet efter lediga parkeringsplatser på båda sidor om bilen.

När en ficka har hittats visas den på multimediaskrmen **3**, och anges med bokstaven "P". Kör långsamt tills meddelandet "STOP" visas och en ljudsignal hörs. Om flera fickor upptäcks på vardera

HJÄLPALTERNATIV VID PARKERING

sidan om fordonet måste du välja önskad ficka genom att aktivera körriktningsvisaren. Om fickorna finns på samma sida av fordonet kommer endast den sista fickan som upptäckts av systemet att tas med i beräkningen.

Fickan blir grön på multimediaskärmen **3** och markeras med bokstaven "P".

- Stanna bilen.
- Lägga i backen.

Indikeringslampan  tänds på instrumentpanelen och en ljudsignal hörs.

- Släpp ratten.
- Följ systeminstruktionerna på multidisplayen **3**.

Hastigheten får inte överstiga 7 km/h.

När indikeringslampan  tänds på instrumentpanelen och ljudsignalen hörs är manövern slutförd.

Köra ut från en parallell parkeringsficka.

- Aktivera funktionen "Handsfree-parkering"
- Välj läget "Lämna parkering";
- Aktivera körriktningsvisaren åt den sida du vill köra ut bilen på.

Om alla villkor är uppfylla visas ett meddelande på multidisplayen **3** för att starta manövern.

- tryck på "OK" för att starta.

Varningslampan  visas på instrumentpanelen och en ljudsignal hörs.

- Släpp ratten.
- Utför manövern framåt och bakåt genom att följa instruktionerna på multidisplayen **3** och med varningarna i systemet för parkeringsassistans.

Hastigheten får inte överstiga 7 km/h.

När bilen befinner sig i position för att lämna parkeringsplatsen slock-

nar indikeringen  på instrumentpanelen och en ljudsignal, ett pip och ett meddelande visas på multidisplayen **3** för att bekräfta att manövern är slutförd.

Avbryta/återuppta manövern

Manövern avbryts i följande fall:

- Ett föremål är i vägen och gör att manövern inte kan slutföras,
- en passagerardörr eller bagageluckan öppnas.

Varningslampan  försvinner från instrumentpanelen och en ljudsignal hörs för att informera dig om att manövern har avbrutits. Meddelandet "Parkeringsmanöver stoppad" och orsaken till att manövern avbröts visas på multimediaskärmen **3**.

Se till att:

- du har släppt ratten och
- alla dörrar och bagageluckan är stängda och
- Inga hinder är i vägen och
- motorn är igång.

När varningslampan  blinkar indikerar detta att systemet är redo att återuppta manövern.

Tryck på menyn "Parkeringsassistans" för att återuppta manö-

vern. Varningslampan  tänds på instrumentpanelen.

Följ instruktionerna som visas på multidisplayen **3**.

HJÄLPALTERNATIV VID PARKERING

Manövern annulleras

Manövern avbryts i följande fall:

- Du tar tag i ratten.
- bilen står stilla under en längre tid
- Parkeringsbromsen är åtdragen
- fordonets hastighet har överskridit ca 7 km/t;
- bilens hjul spinner
- du trycker på start-/stoppknappen för motorn,
- på multidisplayen **3**,
- Anvisningarna på multimediaskärmen respekteras inte;
- förarens säkerhetsbälte lossas,
- Förardörren öppnas
- Du har förflyttat bilen fler än tio gånger framåt / bakåt inom samma manöver;
- sensorerna för parkeringsavståndsgregering är smutsiga eller skymda.

Varningsindikeringen  försvinner från instrumentpanelen och en ljudsignal hörs för att varna dig om att manövern har avbrutits. Meddelandet "Parkeringsmanöver avbruten" och orsaken till att manövern avbröts visas på multimediaskärmen **3**.

Funktion ej tillgänglig

Om du väljer en av systemets aktiveringsmetoder och driftvillkoren inte uppfylls visas meddelandet "Hands-free-parkering ej tillgänglig" på instrumentpanelen för att informera dig om att funktionen inte är tillgänglig.

Funktionsstörning

När systemet registrerar ett funktionsfel, visas följande meddelanden på instrumentpanelen:

- "Kontrollera Park Assist" tillsammans med -varningslampan; eller
- « Kontrollera Park.-sensorer » ; eller
- « Kontrollera Parkeringsassist ».

Rengör ultraljudssensorerna. Om problemet kvarstår, kontakta din återförsäljare.

Obs! Om ett fel uppstår med funktionen står inte bilen stilla.

Ta kontroll över bilen direkt igen.

Varningar



Denna funktion fungerar som en körhjälp under körning. Funktionen är under inga omständigheter avsedd att befria föraren från ansvar och skyldighet från att visa uppmärksamhet. Föraren ska hela tiden ha fullständig kontroll över fordonet. Se till att manövern utförs i enlighet med gällande, lokala trafikregler.

Föraren bör alltid vara beredd på plötsliga händelser som kan inträffa under körningen. Kontrollera alltid så att inga små, smala eller rörliga hinder (barn, djur, barnvagnar, cyklar, stenar, stolpar o.s.v.) finns i döda vinkeln under manövern.

Ingrepp/reparationer på systemet

- Vid en krock kan givarnas funktion påverkas. Stäng av funktionen och rådgör med din återförsäljare.
- Alla arbeten (reparationer, byten, ändringar av bilens exteriör o.s.v.) i området där givarna är placerade får endast utföras av behörig tekniker.

Endast en märkesrepresentant kan åtgärda fel i systemet.

Vid störningar i systemet

Vissa förhållanden kan störa eller skada systemets funktion, till exempel dåligt väder (snö, hagel, is osv.). Om systemet fungerar onormalt bör du inaktivera det och kontakta din återförsäljare.

Risk för falska varningar.

Begränsningar i systemets funktion

- Systemet uppträcker inte föremål som befinner sig i givarnas döda vinkel.
- Se alltid till att parkeringsplatsen som systemet föreslår fortfarande är tillgänglig och fri från hinder före och under hela manövern.
- Systemet får inte användas när du, eller ett fordon i närheten, drar en släpvagn, bogserar ett annat fordon eller har ett lastsystem tillkopplat.

HJÄLPALTERNATIV VID PARKERING

Varning vid utkörning från parkering

presentation

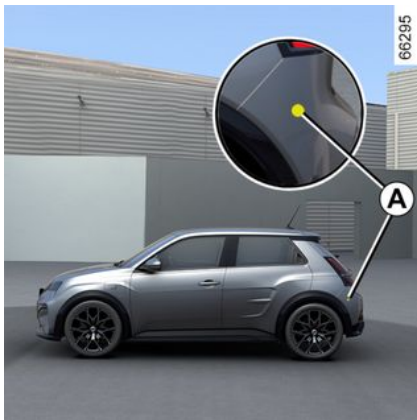

Med hjälp av informationen från radarna på båda sidor av den bakre stötfångaren (område **A**), varnar systemet föraren när en bil registreras i området **B**.

Funktionen är aktiverad när:

- backväxeln är ilagd, och
- Bilen står stilla eller kör i låg hastighet.

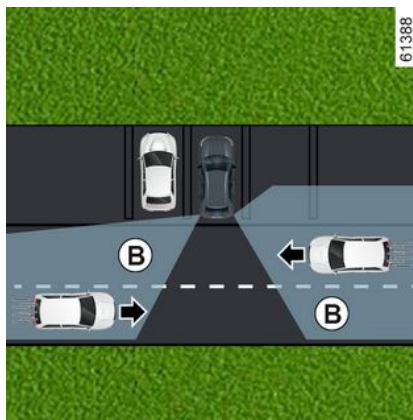

i Systemets registreringsförmåga beror på omgivningen (stillastående föremål osv.), stötfångarens skick osv.



Denna funktion fungerar som en körhjälp under körning. Funktionen är under inga omständigheter avsedd att befria föraren från ansvar och skyldighet från att visa uppmärksamhet. Föraren ska hela tiden ha fullständig kontroll över fordonet.

Särskilda anvisningar

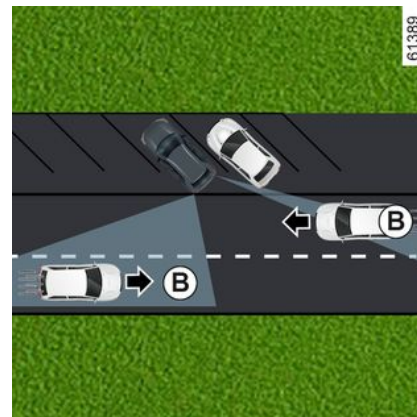

Se till att radarzon **A** inte är täckt (av klistermärken, lera, snö osv.).

HJÄLPALTERNATIV VID PARKERING

Om en radar skymts visas meddelandet "Sidoradar ingen sikt" på instrumentpanelen. Rengör området där givarna är placerade

3 Aktivering/inaktivering via multimediaskärmen 1



Se multimediasystemets instruktionsbok för att aktivera eller stänga av funktionen.

Välj ON eller OFF.

Åtgärd



Funktionen varnar om ett fordon befinner sig i zonen **B** och närmar sig bilen.

När ett fordon upptäcks tänds varningsindikeringen **2** på båda backspeglarna **3**.

OBS! Rengör ytterbackspeglarna regelbundet **3** så att varningsindikeringarna **2** syns.

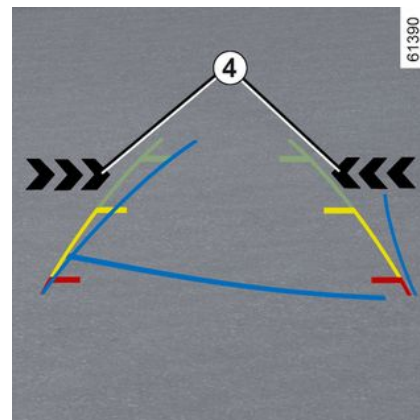

Varningsindikeringen **4** på multidisplayen visar vilken sida som fordonet har registrerats på.

OBS! Rengör kameran regelbundet så att det inte är övertäckt.

Varningsindikeringarna **2** och **4** åtföljs av en ljudsignal när backväxeln är ilagd och din bil rör sig.

Funktionsstörning

Om bilen är utrustad med en dragkrok som känns igen av systemet och en släpvagn har kopplats på inaktiveras automatiskt varningen vid utkörning från parkering och följande meddelande visas på instrumentpanelen "Förarrassistans Ej tillgängl.".

HJÄLPALTERNATIV VID PARKERING

Om systemet upptäcker ett fel visas meddelandet "Kontrollera sidoradar" på instrumentpanelen. Frågor, kontakta din återförsäljare.



På grund av givarna bakom stötfångaren är det lämpligt att överlåta alla arbeten på stötfångaren (reparation, byte, lackarbete o.s.v.) till en fackman.



Begränsning av systemets funktion

- För att säkerställa att systemet fungerar korrekt ska området runt radarn hållas rent och inte modifieras.

- Systemet kan inte känna av små objekt (motorcyklar, cyklar, fotgängare osv.) som rör sig mot bilen.

Avstängning av funktionen

Du måste stänga av funktionen om:

- radarzonen **A** har skadats (bakre stötfångaren);
- Bilen har en dragkrok som inte känns igen av systemet.



Denna funktion fungerar som en körhjälp under körning. Funktionen är under inga

omständigheter avsedd att befria föraren från ansvar och skyldighet från att visa uppmärksamhet. Föraren ska hela tiden ha fullständig kontroll över fordonet.

Systemet kan aldrig likställas med en hinderdetektor eller ett antikrocksystem.

Ingrepp/reparationer på systemet

- Vid en krock kan radarnas lägen ändras, vilket påverkar funktionen. Stäng av funktionen och rådgör med din återförsäljare.
- Alla arbeten (reparationer, byten, karossarbete o.s.v.) i området kring radarn får enbart utföras av en behörig tekniker.

Endast en märkesrepresentant kan åtgärda fel i systemet.

HJÄLPALTERNATIV VID PARKERING



Vid störningar i systemet

Vissa omständigheter kan störa eller försämra systemets funktion, till exempel:

- En komplex omgivning (parkeringsgarage, metallkonstruktioner osv.).
- Dåliga väderförhållanden (snö, kraftigt regn, hagel, ishalka osv.).

Avstängning av funktionen

Du måste inaktivera funktionen om bilen bogseras (bärgning) eller om bilen är utrustad med en dragkrok som inte känns igen av systemet. Om systemet fungerar onormalt bör du inaktivera det och kontakta din återförsäljare.

Säker passagerarutgång

Beskrivning

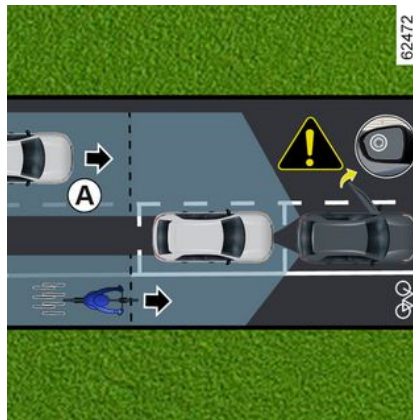

Denna funktion är ett extra körhjälpmedel för att öka säkerheten för passagerarna i bilen.

Syftet med funktionen "Säker passagerarutgång" är att varna föraren och/eller passagerarna för en potentiell fara om de öppnar dörarna när bilen står stilla.

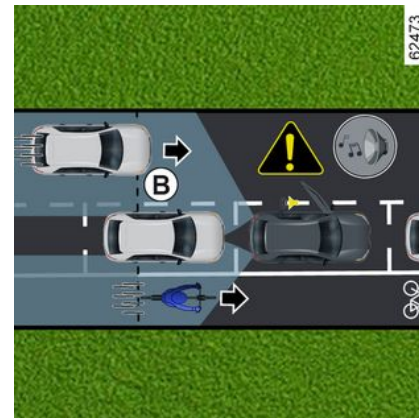

Med hjälp av informationen från givarna som är monterade på vardera sida om stötfångaren bak (zon C) varnar funktionen föraren i följande fall:

- när en annan bil (eller motorcykel, cykel, fotgängare etc.) befinner sig inom avkänningszonen A; och
- om det finns risk för kollision med en bil (eller motorcykel, cykel, fotgängare etc.) i zonen B.

HJÄLPALTERNATIV VID PARKERING

Särskilda anvisningar

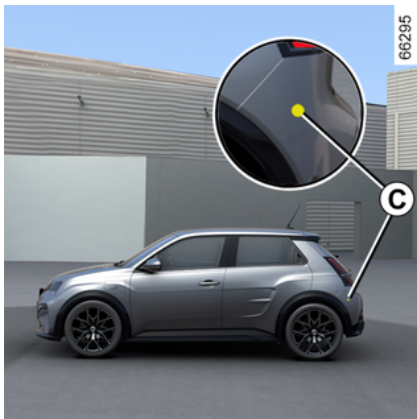

Kontrollera att zonen **C** runt de båda radarenheterna på den bakre stötfångaren inte hindras (av smuts, lera, snö osv.).

Om en radar skyms visas meddelandet "Sidoradar Ingen sikt" på instrumentpanelen. Rengör området där givarna är placerade

Du måste stänga av funktionen om:

- radarzonen **C** har skadats (bakre stötfångaren);
- Bilen har en dragkrok som inte känns igen av systemet.

Åtgärd



När en dörr öppnas och när ett rörligt föremål upptäcks visas varningslampan **1** på ytterbackspeglarna **2** och, beroende på bil, tänds belysningen i främrdörren.

Obs! Rengör ytterbackspeglarna **2** regelbundet så att varningslampan **1** syns.



När det upptäckta föremålet är mycket nära hörs en ljudsignal och varningsmeddelandet **3** "Hinder Upptäckt" på instrumentpanelen.

Obs! Systemet förblir aktivt i under en tid efter att tändningen har slagits av.

3

HJÄLPALTERNATIV VID PARKERING

Aktivera/inaktivera funktionen från multimediaskärmen 4



Se multimediasystemets instruktionsbok för att aktivera eller stänga av funktionen.



När bilen låses upp återgår funktionen till den senast sparade statusen på multimediaskärmen.

Automatisk inaktivering av systemet

- Bilen är i rörelse och inte helt stillastående;
- bilen är låst utifrån;

- det finns rörliga föremål (motorcyklar, cyklar, fotgängare, bilar osv.) som rör sig mot eller nära din bil i en låg hastighet så systemet inte anser vara en risk;
- räckvidden för givarna i den bakre stötfångaren blockeras av föremål, t.ex. andra särskilt breda parkerade fordon som är parkerade mycket nära din bil.

Om bilen har en original dragkrok med släp så känner systemet av släpet och "Körhjälp Ej tillgängl." visar ett meddelande på instrumentpanelen funktionen avstängd. Kontakta din återförsäljare om du vill ha hjälp med val av utrustning som passar till din bil.

Funktionsstörning

Om systemet upptäcker ett fel visas meddelandet "Kontrollera Sidoradar" på instrumentpanelen. Kontakta en märkesrepresentant.



Den här funktionen kanske inte upptäcker vissa fordon eller föremål i rörelse i närheten av ditt fordon. Denna funktion ersätter inte på något sätt den vaksamhet och det ansvar som föraren och passagerarna i bilen har, som alltid är ansvariga för att vara särskilt uppmärksamma på trafiksituationen och kontrollera området innan de lämnar bilen.

Vid störningar i systemet

Vissa förhållanden (komplicerad miljö, dåliga väderförhållanden osv.) kan störa eller negativt påverka systemets funktion, med risk för falska larm.

NÖDSAMTAL

presentation

Om bilen är utrustad med en nödsamtalsfunktion kan SOS-centralen kostnadsfritt ringas upp automatiskt eller manuellt vid en olycka eller sjukdom, vilket minskar den tid det tar för räddningstjänsten att komma till platsen.

OBS! Nödsamtalsfunktionen fungerar

- i länder som har telematikbaserad räddningstjänst och en infrastruktur som är kompatibel med systemet;
- Beroende på räckningen i området där bilen körs.

Om du använder nödanropsfunktionen för att rapportera en olycka som du har bevittnat ska du stanna bilen på en lämplig plats så att räddningstjänsten kan hitta din bil och därmed platsen för den rapporterade olyckan.

Följ alltid nationell lag.



Använd enbart nödanropsfunktionen vid en olycka som du är inblandad i eller som du har bevittnat samt om du mår dåligt.

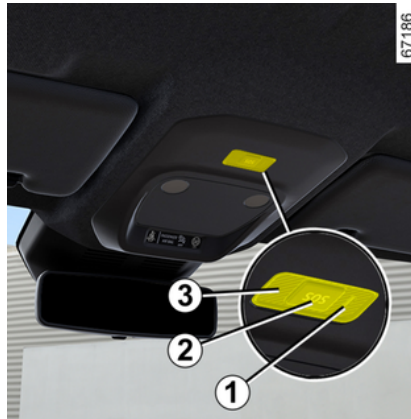

1. Systemvarningslampa:
 - Grön: Fungerar (nätverk tillgängligt).
 - Av: Ur funktion (nätverk ej tillgängligt).
 - röd: driftfel,
 - blinkar grönt: pågående samtal.
2. "SOS"-knapp.
3. Mikrofon
4. Högtalare (beroende på bil).



Ett samtal sker alltid enligt följande:

- SOS-centralen anropas
- uppgifter om händelsen (tillverkarens skylt, tidpunkt för samtalet, senaste platser, fordonets riktning osv.) skickas
- röstkommunikation med SOS-centralen sker
- vid behov anropas räddningstjänsten.

Det finns två nödsamtalslägen:

- Automatiskt
- Manuellt

NÖDSAMTAL

Åtgärd

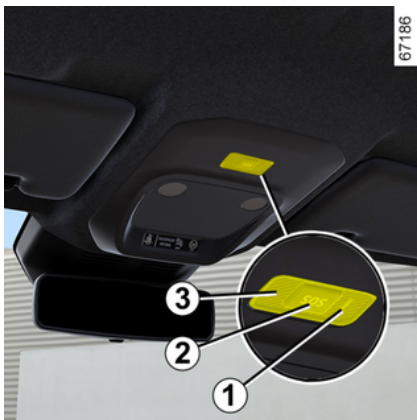

Automatiskt läge

Om indikatorlampan för automatiskt läge **1** lyser grönt bekräftar det att det automatiska systemet är aktiverat.

Nödsamtalet aktiveras automatiskt vid olycka om bilens skyddsutrustningen (bältessträckare, airbag mm.) utlöses.



Vid en olycka rekommenderar vi att du håller dig i närheten av bilen om förhållandena tillåter det så att du snabbt kan besvara eventuella samtal från SOS-centralen.

Manuellt läge

Nödsamtalet kan ske:

- om du trycker och håller inne knappen **2** i minst tre sekunder.
- eller
- om du trycker på knappen **2** fem gånger inom tio sekunder.

Om knappen trycktes in av misstag är det möjligt att avbryta samtalet genom att trycka och hålla in knappen **2** i cirka två sekunder innan samtalet kopplas till callcentret.

Om samtalet redan har upprättats är det enbart SOS-centralen som kan avsluta det.

Funktionsstörning

I vissa fall fungerar inte nödsamtalsfunktionen (t.ex. svagt batteri osv.).

När systemet upptäcker ett funktionsfel lyser varningslampan **1** rött i över 30 minuter. Kontakta din återförsäljare så snart som möjligt.



Systemet använder sig av ett eget batteri. Batteriets livslängd är cirka fyra år (varningslampan **1** tänds med rött sken för att informera dig).
Frågor, kontakta din återförsäljare.

NÖDSAMTAL



Utan nödanropsfunktionen är systemet inte spårbart och kommer inte att bevakas kontinuerligt.

Data raderas automatiskt och kontinuerligt. Systemet lagrar endast bilens tre senaste positioner.

Enligt landets lagstiftning skickas data endast vid nödsamtal. Data som skickas till SOS-centralen behandlas i enlighet med de lagar för skydd av personuppgifter som gäller i det land som du befinner dig i. Systemet lagrar aktivitetsdata i högst 13 timmar.

Bilägaren har rätt att få komma åt sina data. De kan begära att data ska rättas, raderas eller låsas.



För att garantera din säkerhet och att systemet fungerar som det ska måste alla ingrepp på batteriet (borttagning, frånkoppling osv.) utföras av en behörig reparatör.

Risk för brännskador orsakade av elstötar.

Se ovillkorligen till att perioderna som anges i underhållsdokumentet för byte av batteriet inte överstigs.

Batteriet är av en specifik typ.

Se till att det byts ut mot ett batteri av samma typ.

Kontakta din återförsäljare.

KÖRLÄGE

Beroende på bil kan du med systemet för KÖRLÄGE välja mellan flera körlägen som påverkar körningen, kupébelysningen, komforten och körinställningarna:

- Alla lägena är förinställda och kan anpassas (kupébelysningen mm.);
- Perso-läget är helt anpassningsbart.

Körlägena inverkar på:

- Servostyrningen.
- Det elektriska stabiliseringssystemet.
- Motorns respons.

De inverkar även på:

- komfort i kupén
- Belysningen i kupén och på instrumentpanelen;
- Visningen på instrumentpanelen och multidisplayen.



Motorinställningarna är specifika för varje körläge och kan inte anpassas, förutom "Perso"-läget.

Komma åt meny



Du kommer åt KÖRLÄGET, beroende på bilmodell:

- Via multidisplayen **1**;
- genom att använda reglaget under ratten **2**.

För mer information, se multimediasystemets instruktionsbok.



Om du väljer lägena Normal eller Spara innan tändningen stängs av kommer det senast valda läget att behållas. När läget Sport väljs innan tändningen stängs av kommer läget Normal att aktiveras automatiskt vid omstart.

KÖRLÄGEN

Läget "Perso"

Detta läge möjliggör fullständig justera köregenskaperna, inklusive motorns respons.

"Spara"-läge

"Spara"-läget fokuserar på energibesparing. Motoreffekten och värmnivån kan regleras för att minska förbrukningen → 171.

Läget "Sport"

Detta läge godkänner ökad motorrespons. Styrningen är fastare.

"Normal"-läge

Med hjälp av bilens standardinställningar ger det här läget dig

KÖRLÄGE

den bästa kompromissen mellan komfort och sportig körning.



Du kan återställa läget genom inställningarna.

VENTILATIONSMUNSTYCKEN, VÄRME OCH KLIMATANLÄGGNING

Ventilationsmunstycken: luftutgångar

Luftutlopp

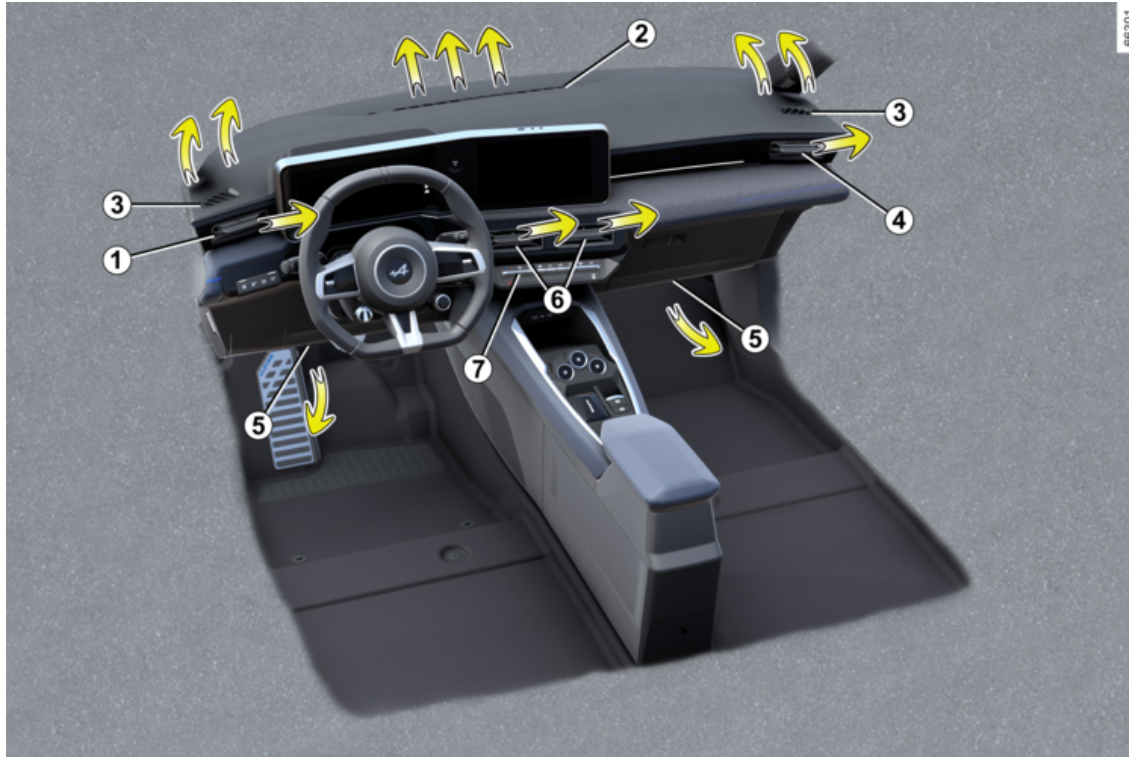

VENTILATIONSMUNSTYCKEN, VÄRME OCH KLIMATANLÄGGNING

1. Ventilationsmunstycken på förarplatsen.
2. Defrostermunstycke för vindruta.
3. Defrostermunstycke för sidoruta.
4. Ventilationsmunstycken för passagerare.
5. Golvmunstycken fram.
6. Mittre ventilationsmunstycken
7. Manöverpanel

VENTILATIONSMUNSTYCKEN, VÄRME OCH KLIMATANLÄGGNING

Ventilationsmunstycke 1 på förarplatsen



Riktning

För att styra luftflödet vrider du på ventilationsmunstycket 1 med hjälp av reglaget 8.

Stäng: flytta reglaget 8 bort från ratten och förbi spärrläget.

För att öppna: flytta reglaget 8 mot ratten.

Ventilationsmunstycke 4 för passagerare



Riktning

För att styra luftflödet vrider du på ventilationsmunstycket 4 med hjälp av reglaget 9.

Stänga: flytta reglaget 9 mot frontpanelens utsida, förbi spärrläget.

Öppna: flytta reglaget 9 mot frontpanelens insida.

Mittre ventilationsmunstycken 6



Riktning

För att styra luftflödet vrider du på ventilationsmunstyckena 6 med hjälp av reglagen 10.

Stäng: flytta reglaget 10 mot frontpanelens insida.

Öppna: flytta reglaget 10 mot frontpanelens utsida, förbi spärrläget.

VENTILATIONSMUNSTYCKEN, VÄRME OCH KLIMATANLÄGGNING



Fäst inga föremål på ventilationsmunstyckena (t.ex. telefonfäste).

Risk för skada.



För inte in något i bilens ventilationssystem (t.ex. vid dålig lukt).

Risk för skador eller brand.

Inställning av luftflöde



66166

Om du vill reglera luftflödet från ventilationsmunstyckena **1**, **4** och **6** trycker du på eller drar upp reglaget **11** till önskad nivå.

För att avlägsna dålig lukt i bilen, använd endast de system som är avsedda att avhjälpa detta. Kontakta en märkesrepresentant.

Automatisk klimatanläggning

Reglage

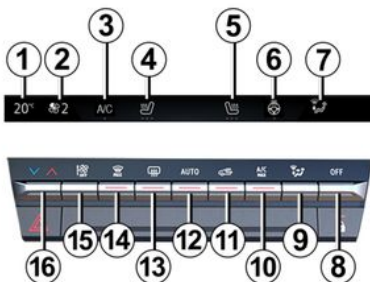

1. Indikator för värmemetemperatur på förarsidan.
2. Indikering för fläkthastighet.
3. Knapp för aktivering av klimatanläggning.

4. Knapp för aktivering av sätesvärmare på förarsidan.
5. Knapp för aktivering av sätesvärmare på passagerarsidan.
6. Knapp för aktivering av rattvärmare.
7. Luftfördelning, indikering för kupén.
8. Reglage för system av.
9. Justering av luftfördelningen i kupén.
10. Knapp för aktivering av "A/C MAX"-funktionen.
11. Luftrecirkulation
12. Reglage för aktivering av luftkonditionering i AUTO-läget.
13. Defroster och imborttagning av bakruta och på vissa bilar även backspeglar.
14. Funktionen "Klar sikt"
15. Anpassning av fläkthastigheten och avstängning av systemet.
16. Justering av lufttemperaturen för föraren/passageraren.

VENTILATIONSMUNSTYCKEN, VÄRME OCH KLIMATANLÄGGNING

Aktivering/avstängning av systemet

Aktivering av systemet

När bilen startas återgår systemet till det senast använda programmet.

Systemet fungerar även när bilen står stilla med motorn på.

Tryck på reglaget **12** för att aktivera systemet eller ställ in önskad ventilationshastighet med **15**.

Avstängning av anläggningen

Tryck på reglaget **8** för att stänga av systemet.

Igångsättning eller avstängning av klimatanläggningen.

I automatiskt läge hanterar systemet aktiveringen av klimatanläggningen. Det är fortfarande möjligt att aktivera eller inaktivera systemet genom att trycka på reglaget **3**.

Automatiskt läge

Den automatiska klimatanläggningen garanterar (med undantag för extrem användning) en behaglig komfort i kupén och god sikt

samt optimerar energiförbrukningen.

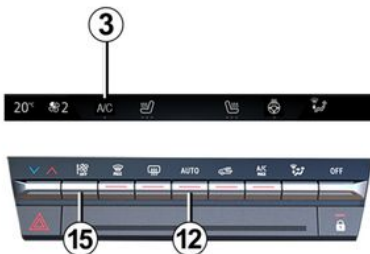

sätet. Tryck på knappen **12** och tryck sedan uppåt igen för att aktivera FAST-läget.

När klimatanläggningen startar i automatiskt läge återgår systemet till det senast använda programmet.

i Alla ingrepp på en annan knapp än AUTO-knappen inaktiverar det automatiska läget.

Ändring av luftfördelningen i kupén

Systemet styr fläkthastigheten, luftfördelningen, luftrecirkulationen, start och stopp av luftkonditioneringen och lufttemperaturen.

Detta läge består av tre program:

AUTO: Optimerar vald komfortnivå utifrån yttre förhållanden. Tryck på knappen **12**.

SOFT: Gör det möjligt att erhålla den önskade temperaturnivån snabbare och tystare. Tryck på knapp **12** och tryck sedan nedåt för att aktivera SOFT-läget.

FAST: Ökar luftflödet i kupén. Detta läge rekommenderas särskilt för att optimera komforten i bak-

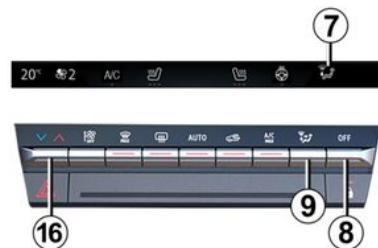

VENTILATIONSMUNSTYCKEN, VÄRME OCH KLIMATANLÄGGNING

Tryck på **9** en eller flera gånger för att justera luftfördelningen. Den valda luftfördelningsinställningen **7** visas på multidisplayen. Lägena är i följande ordning:



Luftflödet strömmar då till defrostermunstyckena, både för vindrutan och sidorutorna fram.



Luftflödet fördelas mellan munstyckena för imborttagning på sidorutorna fram och vindrutan samt golvmunstyckena.



Luftflödet strömmar huvudsakligen till instrumentbrädans ventilationsmunstycken.



Luftflödet strömmar till instrumentbrädans ventilationsmunstycken och till golvmunstyckena.



Luftflödet riktas i huvudsak mot golvmunstyckena.

Justering av lufttemperaturen

Tryck på reglaget **16** för att justera lufttemperaturen.

Justering av fläkthastighet.

I automatläget väljer systemet den lämpligaste fläkthastigheten

för att den inställda kupékomforten ska uppnås och bibehållas.

Du kan alltid höja eller sänka fläkthastigheten genom att trycka på reglaget **15**.

Funktion "Sikt"

Tryck på knappen **14**: Den inbyggda kontrollampen tänds.

Denna funktion tar snabbt bort imma och isbildning på vindrutan och bakrutan, de främre sidorutorna samt ytterbackspeglarna (beroende på bil). Den aktiverar automatiskt klimatanläggningen och avisningsfunktionerna för bakrutan.

Om du vill lämna denna funktion trycker du på knappen **12** eller **14**.



Vissa knappar har en indikering som visar funktionens status.

Imma och isborttagning på bakrutan

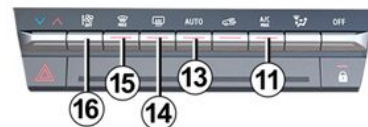

Tryck på knappen **13**: Den inbyggda kontrollampen tänds. Med den här funktionen kan du snabbt ta bort is och imma på bakrutan och backspeglarna (på bilar som är utrustade med det).

Om du vill gå ur detta läge, tryck en gång till på knappen **13**. Imborttagningen stängs automatiskt av.

"AC MAX" funktion

"A/C MAX" funktionen gör det möjligt för användaren att uppleva den maximala effekten till klimatanläggningen utan några begränsningar eller kompromisser

VENTILATIONSMUNSTYCKEN, VÄRME OCH KLIMATANLÄGGNING

vad gäller akustik och utan att luft-
ten är för kall på händerna och i
ansiktet.

66169

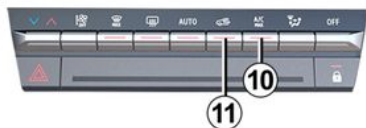

Denna funktion innebär automa-
tiska ändringar:

- Temperaturen ställs in till max kyla.
- Fördelning av luft till passage-
rarna.
- Luftflöde på maximal effekt.
- Aktivera klimatanläggningen.
- Luftrecirkulation.

Tryck på knappen **10** för att akti-
vera funktionen. Inaktivera Spara-
läget för att få ut det mesta av
det.

Starta luftrecirkulationen (iso- lering av kupén)

Denna funktion hanteras automa-
tiskt men du kan även aktivera
den manuellt. Igångsättningen be-
kräftas i detta fall genom att den
inbyggda kontrollampen tänds i
knappen **11**.



Im och isborttagning har
alltid prioritet på luftre-
cirkulationen.

Manuell användning

Tryck på knappen **11**: Den inbygg-
da kontrollampen tänds.

För lång användning kan medföra
dålig luft i kupén och imma på ru-
torna, eftersom luften i kupén inte
förnyas.

Därför bör du snarast återgå till
det automatiska läget genom att
trycka en gång till på knappen **11**
när luftrecirkulation inte längre be-
hövs.

Luftrenare

För mer information, se multimedie-
systemets instruktionsbok.

Funktionen "Favoriter"



Beroende på bilmodell kan du tryc-
ka på rattreglaget **17** för att akti-
vera följande funktioner enligt de
lagrade användningsinställningar-
na som du tidigare har definierat:

- Rattvärme
- Eluppvärmda säten
- Luftrening.

Mer information om inställning av
den här funktionen finns i instruk-
tionerna till multimediasystemet.

VENTILATIONSMUNSTYCKEN, VÄRME OCH KLIMATANLÄGGNING

Spara-läge



I menyn KÖRLÄGE som är tillgänglig på multimediaskärmen **18** eller genom att trycka på knappen **19** kan du aktivera läget Spara, som påverkar värmenivån och minskar bilens bränsleförbrukning.

En Spara-indikatorlampa visas under temperaturdisplayen på multimediaskärmen **18** för att informera dig om att Spara-läget är aktiverat.

Luftkonditionering: programmering

Klimatanläggning tidsinställning



Låt bilen stå stilla och ha motorn igång, och välj "Bil" **3** på multidisplayen **1**, tryck på menyn "Elbil" **2** och sedan på fliken "Laddning och klimatanläggning" för att öppna inställningarna.



Du kan spara flera komfortprogram genom att aktivera följande inställningar:

- temperaturinställning;
- tidsinställning av den tid då bilen ska vara klar;
- välja de dagar då tidsinställning ska upprepas.

Du kan aktivera / stänga av de sparade tidsinställningarna.

Obs! Du kan programmera klimatanläggningen med MyAlpine-appen på din smartphone.

För mer information, se multimediasystemets instruktionsbok.

VENTILATIONSMUNSTYCKEN, VÄRME OCH KLIMATANLÄGGNING



Förarens ansvar när bilen parkeras eller stannas

Lämna aldrig bilen med nyckeln i när barn, personer med funktionshinder eller djur finns i bilen, inte ens för en kort stund.

Observera att temperaturen inuti kupén stiger mycket snabbt vid varmt och/eller soligt väder.

LIVSFARA ELLER RISK FÖR ALLVARLIGA SKADOR.

Aktivera "Programmering"

Funktionen startar före den programmerade tiden så att fordonet når en behaglig temperatur när de kommer fram, om:

- Motorhuven är stängd
- drivbatteriets laddningsnivå är över 7.5 %
- Motorn stängs av
- föraren är inte i fordonet.

Varningslampan  visas på instrumentpanelen.

Omedelbar aktivering av luftkonditioneringen

Det går att starta luftkonditioneringen direkt, om:

- Motorhuven är stängd
- drivbatteriets laddningsnivå är över 7.5 %
- Motorn stängs av
- föraren är inte i fordonet.

Den omedelbara aktiveringen av luftkonditioneringen skiljer sig från programmeringen:

- den måste startas från din smartphone;
- funktionen för ratt- och sätesvärme aktiveras automatiskt om din bil är utrustad med det;
- funktionen stoppas efter ungefär 10 minuter.

För mer information, se multimediasystemets instruktionsbok.

Avstängning av programmerad luftkonditionering

Luftkonditioneringen stannar automatiskt upp ungefär 10 minuter efter den programmerade tiden.

Funktionen kan dock inaktiveras om:

- motorn är igång
- motorbatteriets laddningsnivå understiger 7 %

- Motorhuven är öppen
- du trycker på en av strömställarna på manöverpanelen,
- föraren är i kupén i cirka 20 sekunder.

Obs! Dessa villkor gäller även för omedelbar inaktivering av luftkonditioneringen.

Om bilen parkeras under en längre tid utan att en dörr öppnas med minst ett aktivt föruppvärmnings-schema kommer funktionen att inaktiveras från och med den tredje föruppvärmningen som ingår. Funktionen blir tillgänglig när en av bilens dörrar öppnas.

Luftkonditionering: information och användningsråd

Information och användningsråd

Användningsråd

I vissa fall (avstängd luftkonditionering, igångsatt luftrecirkulation, ventilationshastighet noll eller svag osv.) kan det bildas imma på bilens vindruta och övriga rutor.

Vid imma, använd funktionen "**Klar sikt**" för att ta bort imman och därefter välj autoläget för kli-

VENTILATIONSMUNSTYCKEN, VÄRME OCH KLIMATANLÄGGNING

matanläggningen för att undvika att imma bildas.



För inte in något i bilens ventilationssystem (t.ex. vid dålig lukt).

Risk för skador eller brand.

Förbrukning

För bilar utrustade med luftkonditionering är det normalt att energiförbrukningen ökar när systemet är igång.

Några råd för att minska bränsleförbrukningen och skydda miljön:

Kör med ventilationsmunstyckena öppna och rutorna stängda. Om bilen har stått stilla på någon varm plats i starkt solsken, tänk då på att öppna dörrarna några minuter innan du startar så att den upphettade luften släpps ut.

Underhåll

För kontrollintervall, se serviceprogrammet.



Använd klimatanläggningen regelbundet, även när det är kallt, och låt den vara igång i ca 5 minuter minst en gång i månaden.

Funktionsstörning

Ta alltid kontakt med en märkesrepresentant om du konstaterar något funktionsfel.

- Försämradeffekt på is- och imborttagningen eller luftkonditioneringen.

Orsaken kan vara att kupéfiltret är igensatt.

- Ingen kylning.

Kontrollera att reglagen är rätt inställda och säkringarna hela. Stäng annars av motorn.



Bilens klimatanläggning används även för att kyla drivbatteriet. En långvarig försämring av luftkonditioneringens effektivitet kan leda till för tidig försämring av drivbatteriet.

Vatten under bilen

När klimatanläggningen använts en längre tid är det normalt att vatten droppar under bilen. Det är kondensvatten från kylanläggningen.



Öppna inte kylmediekretsen. Kylmediet kan orsaka skador på ögonen och huden.

Köldmedium



Kylmediekretsen (i vilken vissa komponenter är hermetiskt tät-

VENTILATIONSMUNSTYCKEN, VÄRME OCH KLIMATANLÄGGNING

de) kan innehålla fluorerade växt-
husgaser.

Beroende på bil finns följande in-
formation på etiketten **A** som sit-
ter i motorrummet.

Om etiketten **A** finns och var den
sitter kan variera från bil till bil.

4



Typ av kylmedium



(XXX) Typ av olja i luftkon-
ditioneringskretsen



Läuftantändlig produkt



Se bilens instruktionsbok



Underhåll

x,xxx kg	(1) Mängd kylme- dium som finns i bilen.
GWP xxxxx	(2) Global upp- värmningspoten- tial (koldioxidekvi- valent).
CO ₂ eq x.xxx	(3) Mängd i vikt och i koldioxide- kvivalent.

Ytterligare information

Beroende på etikett och typ av
köldmedium:

Kylmedium R-1234yf

- **(1)** 0,450 kg/1,050 kg
- **(2)** GWP 4
- **(3)** 0,002 ton/0,004 ton



Öppna inte kylmedi-
ekretsen. Kylmediet
kan orsaka skador på
ögonen och huden.



Innan du vidtar åtgär-
der i motorrummet
ska du sfänga av
färdningen → 153.

MULTIMEDIAUTRUSTNING

presentation

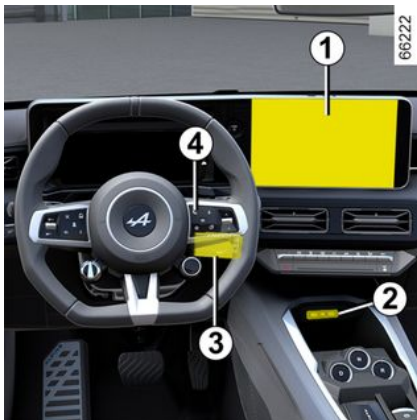

Om den här utrustningen finns och var den sitter beror på bilversion.

1. Multidisplay
2. Två USB-C-multimediaportar i mittkonsolen.
3. Reglage under ratten
4. Röstkommando.



För mer information, se multimediasytemets instruktionsbok.

"USB-C"-multimediaportar

USB-C multimediaportarna **2** kan användas för att ladda tillbehör med en maximal effekt på 15 watt (5 volt) per port.

OBS! USB-C multimediaportarna **2** kan också användas för att överföra data.



Anslut endast tillbehör med en max.effekt på 15 watt.
Risk för brand.

Mikrofon **5**



(För telefonen och röstvägledningssystemet)



Användning av telefonen

Tänk på att du måste ta hänsyn till den lokala lagstiftning som gäller vid användning av denna typ av apparat.

Induktionsladdningsområde **6**





Beroende på bil finns symbolen **7** för att indikera att du kan placera din telefon i zon **6** för att ladda

MULTIMEDIAUTRUSTNING

den utan att använda en laddningskabel.

Mer information om den trådlösa laddaren finns i instruktionerna för multimediasystemet.

4  Beroende på land och abonnemang är induktionsområdet för laddning även placeringsområdet för smartphones utrustade med en digital nyckel ➔ 59.

 Det är viktigt att inga föremål (startkort, USB nyckelkort, SD kreditkort, smycken, nycklar, mynt osv.) är placerade i området för induktionsladdning **2** när du laddar din telefon. Ta bort eventuella magnetiska kort och kreditkort från fodralet innan du placerar din telefon i området för induktionsladdning **2**.

 Om föremål lämnas kvar i området för induktionsladdning **2** kan de överhettas. Vi rekommenderar att de förvaras i områden som är avsedda för ändamålet (förvaringsfack, solskyddsfickan etc.).

 För mer information, se multimediasystemets instruktionsbok.

UTRUSTNING I KUPÉN

Elfönsterhiss

presentation

De här systemen fungerar med aktiverad och avstängd tändning tills en framdörren öppnas (begränsas till ca 3 minuter).



Förarens ansvar

Lämna aldrig bilen med kortet eller nyckeln i när barn, personer med funktionshinder eller djur finns i bilen, inte ens en kort stund.

Risk finns att de kan skada sig eller andra personer genom att sätta igång motorn eller den elektriska utrustningen som t.ex. fönsterhissarna eller låsa dörrarna.

Om någon kroppsdel har klämts fast, öppna då genast rutan med aktuell knapp.

Risk annars för allvarliga skador.

ELEKTRISKA FÖNSTERHISSAR MED IMPULSFUNKTION



Tryck eller dra lätt i fönsterhissknappen så långt det går: Fönstret kommer öppnas eller stängas helt. Om man trycker på knappen igen avbryts åtgärden.

OBS! Bakrutorna öppnas inte helt.

Tryck på knappen från förarplatsen:

1. För förarsidan
2. För passagerarsidan fram;
3. och 5 för passagerare bak.



Från passagerarsätet trycker du på knappen 6.



Passagerarsäkerhet

Föraren kan stänga av de bakre fönsterhissarnas funktion genom att trycka på knappen 4. Ett meddelande visas på instrumentpanelen.

UTRUSTNING I KUPÉN



Undvik att placera föremål så att de ligger mot en halvöppen ruta: **Fönsterhissen kan skadas.**

OBS! Om rutan stöter på ett hinder när den stängs (t.ex. en trädkvist) stannar den och sänks sedan ner några centimeter.

Det går inte att använda elfönsterhissens impulsstyrning

Elfönsterhissens impulsstyrning är utrustad med värmeskydd: om du trycker på fönsterhissreglaget mer än 16 gånger i följd aktiveras skyddsläget (rutan låses).

Du kan:

- Använda elfönsterreglaget kortare tid och med intervaller på cirka 30 sekunder
- När motorn är igång låses rutan upp efter cirka 20 minuters inaktivitet för elfönsterreglaget.

Fjärrstyrd öppning/stängning av rutorna

När du låser upp dörrarna från utsidan, om du **trycker och håller in kortupplåsningsknappen**, öppnas alla fönster utrustade med ett

elektriskt fönster med enknappstryckning automatiskt.

När du låser dörrarna från utsidan, om du **trycker och håller in kortlåsningknappen**, stängs alla fönster utrustade med ett elektriskt fönster med enknappstryckning automatiskt.

Systemet bör bara startas om föraren har uppsikt över bilen och ingen person befinner sig i kupén.



När du stänger rutorna ska du se till att ingen kroppsdel (arm, hand o.s.v.) sticker ut ur bilen.

Risk annars för allvarliga skador.

Funktionsstörning

Om stängningen inte fungerar går systemet över till manuellt läge: Använd berörd knapp tills rutan är stängd (rutan höjs stegvis) och fortsätt sedan att hålla knappen intryckt (fortfarande på stängningssidan) i en sekund. Sänk sedan ner och höj upp rutan helt för att återställa systemet.

Vid behov, kontakta din märkesrepresentant.

INNERBELYSNING

Läslampor

Läslampa fram

(kan variera från bil till bil)



Rör vid lamporna **1** eller **2** för att tända:

- belysningen är tänd hela tiden,
- Belysningen släcks omedelbart.

OBS!

- Det är inte nödvändigt att trycka på lamporna för att tända eller

UTRUSTNING I KUPÉN

släcka belysningen. Du behöver bara vidröra dem;

- du kan släcka / tända läslamporna när dörrarna öppnas med hjälp inställningarna multidisplayen

➔ 129.

Läslampa bak

(kan variera från bil till bil)

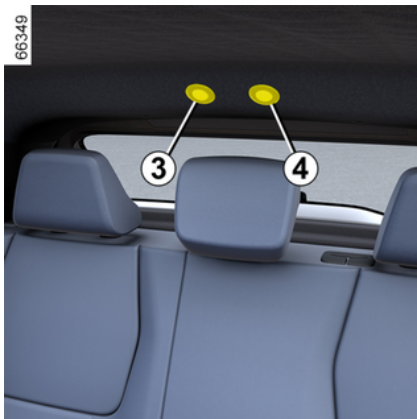

Rör vid lamporna **3** eller **4** för att tända:

- belysningen är tänd hela tiden,
- Belysningen släcks omedelbart.

OBS!

- Det är inte nödvändigt att trycka på lamporna för att tända eller

släcka belysningen. Du behöver bara vidröra dem;

- du kan släcka / tända läslamporna när dörrarna öppnas med hjälp inställningarna multidisplayen

➔ 129.



Om dörrarna låses upp och öppnas tänds takbelysningen och golvbelysningen med tidsfördröjning.

Bagagerumsbelysning



Lampan **5** tänds när bagageutrymmet öppnas.

Solskydd, makeup-spegel



4

Solskydd

Fäll ned solskyddet **6** mot vindrutan eller ta loss det och vänd det mot sidorutan.

Makeup-spegel

Lyft locket **7**.

Belysning i solskydd

(beroende på utrustning)

Belysningen **8** tänds automatiskt när solskyddet öppnas.

UTRUSTNING I KUPÉN

Eluttag

Tillbehörsuttag 1



Den tillhandahålls för anslutning av tillbehör.

Det kan till exempel användas för kompressorn i däckpumpningsseten → 324.



Anslut endast tillbehör med en maximal styrka på 120 watt (12 V).
Risk för brand.

FAK, FÖRVARING I KUPÉN

Främre förvaring

Förvaringsfack i framdörrarna 1



Inga föremål får befinna sig på golvet (på förarplatsen). Vid en häftig inbromsning kan dessa glida in under pedalerna och hindra deras funktion.

Förvaringsfack i mittkonsol eller induktionsladdningsområde 2



Beroende på bil indikerar symbolen **3** att området **2** kan användas för att ladda telefonen utan laddningskabel.

Mer information om den trådlösa laddaren finns i instruktionerna för multimediasystemet.





Beroende på land och abonnemang är induktionsområdet för laddning även placeringsområdet för smartphones utrustade med en digital nyckel → 59.



Det är viktigt att inga föremål (startkort, USB nyckelkort, SD kreditkort, smycken, nycklar, mynt osv.) är placerade i området för induktionsladdning **2** när du laddar din telefon. Ta bort eventuella magnetiska kort och kreditkort från fodralet innan du placerar din telefon i området för induktionsladdning **2**.

PACK, FÖRVARING I KUPÉN

4  Om föremål lämnas kvar i området för induktionsladdning **2** kan de överhettas. Vi rekommenderar att de förvaras i områden som är avsedda för ändamålet (förvaringsfack, solskyddsficka etc.).

 För mer information, se multimediasystemets instruktionsbok.

Förvaringsfack i mittarmstödet **5**



Dra kåpan **4** på mittarmstödet uppåt.



Se till att inga hårda, tunga eller spetsiga föremål ligger i öppna fack så att de kan träffa någon i bilen vid kurvtagning, häftig inbromsning eller krock.



När du kör i en kurva, under acceleration eller bromsning, var försiktig så att innehållet i flaskan eller muggen som sitter i flaskhållaren inte rinner ut.

Risk för brännskador om innehållet är varmt.

Förvaring på solskydd **6**



Plats för kvitton, kort etc.

FACK, FÖRVARING I KUPÉN

Handskfack



Öppna genom att dra i handtaget 7.

Den kan rymma en låda med näsdukar, en vattenflaska osv.

Fack bak

Förvaringsficka 8



(kan variera från bil till bil)

TRANSPORT AV FÖREMÅL

LASTNING AV BAGAGERUM

Placera alltid de föremål som ska transporteras så att deras största mått vilar mot antingen:



- Baksätets ryggstöd, vilket är det vanligaste sättet att lasta (exempel **A**).



- framsätenas ryggstöd med de bakre ryggstöden nedfällda vid maximal lastning (exempel **B**).

Se till att de föremål som transporteras är jämnt fördelade i lastutrymmet.

Om du ska lägga något föremål på det fram- fällda ryggstödet måste du ta bort nackskydden innan du fäller fram ryggstödet för att kunna trycka ner det så mycket som möjligt mot sirtdynan.



Kontrollera när du sätter tillbaka ryggstödet, att det låses fast ordentligt.

Om du använder överdragskläder, se till att den inte kommer i vägen när du låser ryggstödet.

Se till att bältena kommer i rätt position.

Sätt tillbaka nackskydden. Då nackskydd är en mycket viktig säkerhetsutrustning, ska de vara korrekt monterad samt vara rätt inställda.



Placera alltid de tyngsta föremålen direkt på golvet. Använd förankrings-

punkterna **1** på bagageutrymmets golv, om bilen är utrustad med sådana. Lastningen ska ske så att inga föremål kan kastas framåt vid en häftig inbromsning. Knäpp fast bilbältena bak även om dessa inte används.



TRANSPORT AV FÖREMÅL

Släp

TRANSPORT AV FÖREMÅL

Släp

i **Beträffande kultryck, max. släpvagnsvikt med och utan broms: → 354.**

Val och montering av draganordning

Dragkrok (tvärbalk och dragkrok) som inte ursprungligen monterats på bilen: hela dragkroken och fästena får inte överstiga 25 kg.

Ingen draganordning får hindra någon belysningskomponent eller nummerskylten när den inte används.

Oavsett måste du alltid följa lagstiftningen i det land du befinner dig i.

Beträffande montering av godkänd draganordning, se i tillverkarens medföljande monteringsanvisning.

Denna monteringsanvisning bör du förvara tillsammans med övriga bildokument.

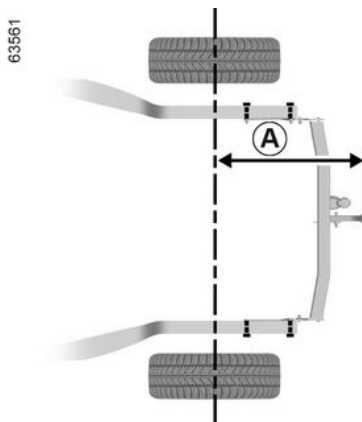

Maximal storlek **A**: 757 mm.

För att inte skada din bil är det strängt förbjudet att använda bogserpunkten och andra medel för att bogsera en annan bil.

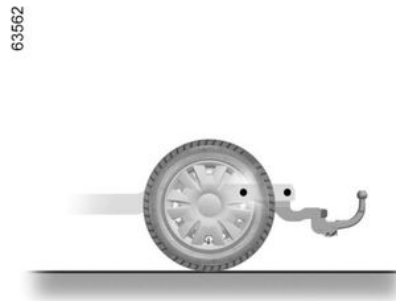

ÅTKOMST TILL MOTORN, NIVÅER

MOTORHUV

Upplåsning av motorhuv



Öppna genom att dra i handtaget 1 till vänster på instrumentbrädan.



Gör inga ingrepp under motorhuv

när bilen laddas eller när tändningen är på.



Undvik att trycka på motorhuv, det finns risk för att den stängs ofrivilligt.



Lås upp genom att föra spaken 2 åt vänster samtidigt som du öppnar motorhuv.



Om kylargrillen eller motorhuv har utsatts för skador, låt snarast möjligt kontrollera motorhuvens låssystem hos din återförsäljare.

ÅTKOMST TILL MOTORN, NIVÅER



Elbilens drivsystem använder en spänning på ungefär 400 V.

Systemet kan vara varmt under och efter att rändningen stängts av. Respektera etiketterna med varningssymbolerna som finns på bilen.

Alla ingrepp eller ändringar av fordonets 400 V elsystem (komponenter, kablar, kontakter, motorbatteri) är strängt förbjudna.

Risk för allvarliga brännskador eller elchocker som kan leda till döden.

Dessutom kan kylfläkten sättas igång när som helst. 

etiketten i motorrummet påminner om detta.

Risk för allvarliga skador

Öppning/stängning av motorhuvens fram

Öppning av motorhuvens fram

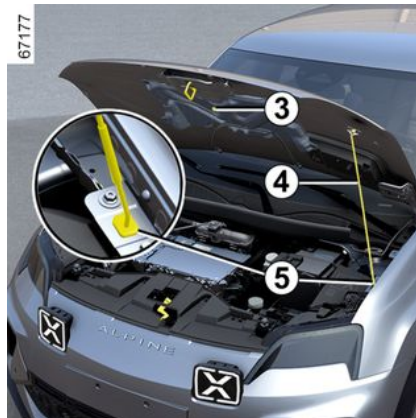

När du har öppnat motorhuvens fram och lossat stödstaget **4** från dess fäste **3** ska du för din säkerhet placera stödstaget i dess i förvaringsområde **5**.

Stängning av motorhuvens fram

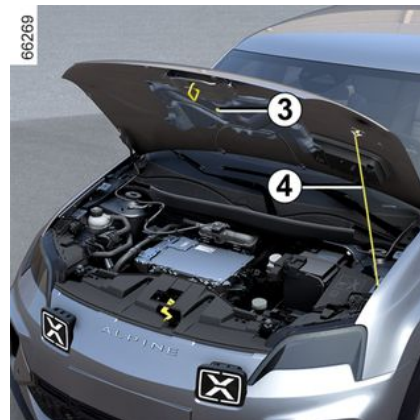

Kontrollera noga innan du stänger motorhuvens fram att du inte har glömt något verktyg eller dylikt i motorrummet.

Stäng motorhuvens fram genom att montera fjäderben **4** i fästet **3** igen. Ta tag i huvan i mitten och sänk ner den tills den är cirka 30 cm från stängningsläget och släpp den sedan. Den stängs och låses då av sin egen tyngd.

ÅTKOMST TILL MOTORN, NIVÅER



Vid arbete under motorhuv, se till att reglaget till vindrutetorkarna är i stoppläget.

Risk för allvarliga skador



Kontrollera att huvan är ordentligt låst. Se till att ingenting hindrar låsningen (grus, tyg etc.).



Efter åtgärder i motorrummet, se till att du inte glömmet något (trasa, verktyg, etc.)

Eftersom det kan skada motorn och orsaka en olycka.

Kylvätskenivå

Kylvätskenivå

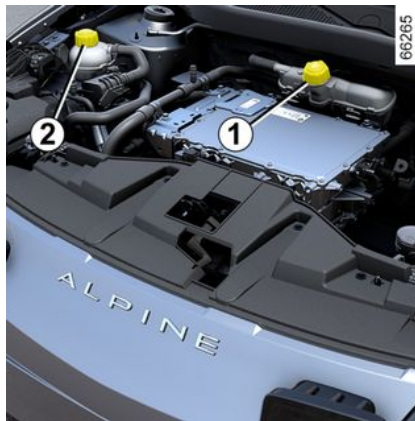

Beroende på bil kan kylvätskebehållarna vara olika placerade:

- behållaren **1** används för att kyla motorkretsen och batteriet;
- behållaren **2** används för att kyla kupékretsen.

Nivåkontrollen görs med avstängd motor på plant underlag. För varje behållare måste nivån **vid kall motor** vara mellan markeringarna "MINI" och "MAXI" på kylvätskebehållarna **1** och **2**.

Fyll på vätska när motorn **är kall** före "MINI"-markeringen är uppnådd.

Obs! För en ny bil i inkörningsfasen: vätskenivån kan vara högre än markeringen "MAXI" på behållaren och sedan sjunka till mellan nivån "MINI" och "MAXI". Detta innebär inte någon risk.



Sjunker nivån onormalt snabbt eller ofta, kontakta din märkesrepresentant.



Ta aldrig av locket på expansionskärlet när motorn är varm.
Stor risk för brännskador.

ÅTKOMST TILL MOTORN, NIVÅER



Elbilens drivsystem använder en spänning på ungefär 400 V.

Systemet kan vara varmt under och efter att tändningen stängts av. Respektera etiketterna med varningssymbolerna som finns på bilen.

Alla ingrepp eller ändringar av fordonets 400 V elsystem (komponenter, kablar, kontakter, motorbatteri) är strängt förbjudna.

Risk för allvarliga brännskador eller elchocker som kan leda till döden.

Dessutom kan kylfläkten sättas igång när som helst. 

etiketten i motorrummet påminner om detta.

Risk för allvarliga skador

Använd endast godkänd kylvätska som säkrar:

- Frostskyddet
- Skydd mot rost i kylsystemet.

Bytesintervall

Se serviceprogrammet i underhållshäftet.



Gör inga ingrepp under motorhuvn när bilen laddas eller när tändningen är på.



Vid arbete under motorhuvn, se till att reglaget till vindrutetorkarna är i stoppläget.

Risk för allvarliga skador

Nivåer, filter

Bromsvätskenivå

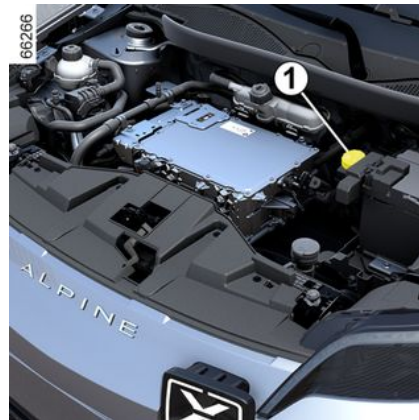

Nivåkontrollen görs med avstängd motor på plant underlag. Bromsvätskan ska kontrolleras ofta, särskilt om du märker den minsta försämring av bromsarnas effektivitet.

Bytesintervall

Se serviceprogrammet i underhållshäftet.

Nivåkontroll

Kontrollera kylvätskenivåerna regelbundet (motorn kan skadas allvarligt om det inte finns tillräckligt med kylvätska).

ÅTKOMST TILL MOTORN, NIVÅER

i Sjunker nivån onormalt snabbt eller ofta, kontakta din märkesrepresentant.

Påfyllning

Varje åtgärd på bromssystemets hydraulkrets måste det åtföljas av bromsvätskebyte utfört av en specialist. Använd endast vätska som rekommenderas av vår tekniska avdelning (i förseglad dunk).

Nivå 1

Bromsvätskenivån sjunker normalt vid användning, men den får aldrig underskrida märkningen "MINI".

Om du själv vill kontrollera slitaget på skivor, använd den kontrollblankett som finns hos din märkesrepresentant eller på tillverkarens webbplats.

spolvätskebehållare

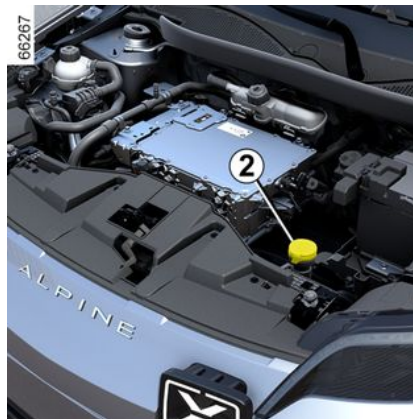

Påfyllning

Öppna locket **2**, fyll på tills du ser vätskan och sträng locket.

Vätska

Använd enbart spolarvätska som innehåller frostskyddsmedel.

Vi rekommenderar att du kontaktar en godkänd återförsäljare eller en kvalificerad fackman.

OBS! Använd inte hårt vatten (risk för skador på spolarpumpen och att kalkavlagringar bildas i pumpen och munstyckena).

BATTERI:

Sekundärt 12 V batteri presentation



Det sekundära batteriet är ett 12-voltsbatteri. Det tillhandahåller energi för att driva fordonsutrustning (lampor, vindrutetorkare, rutor, ljudsystem osv.) och vissa säkerhetssystem såsom bromsassistans.

Du ska inte öppna det eller fylla på någon vätska.



Gör inga ingrepp under motorhuvens när bilen laddas eller när tändningen är på.

Underhåll/byte

Laddningsnivån i det sekundära 12 V-batteriet 1 kan sjunka, framförallt om du använder bilen:

- Vid låga temperaturer;
- efter en längre tids användning av elförbrukande funktioner med stillastående motor.



För att garantera din säkerhet och att bilens elektroniska utrustning fungerar korrekt (belysning, vindrutetorkare, bromsassistans osv.), måste alla ingrepp på sekundärbatteriet på 12 volt (demontering, urkoppling osv.) **ALLTID** utföras av behörig reparatör. **Risk för brännskador orsakade av elstötar.**

Du **måste** ovillkorligen se till att perioderna som anges i underhållsdokumentet för byte av batteriet följs. Batteriet är av en specifik typ. Se till att det byts ut mot ett batteri av samma typ. Kontakta din återförsäljare.

BATTERI:



Elbilens drivsystem använder en spänning på ungefär 400 V.

Systemet kan vara varmt under och efter att rändningen stängts av. Respektera etiketterna med varningssymbolerna som finns på bilen.

Alla ingrepp eller ändringar av fordonets 400 V elsystem (komponenter, kablar, kontakter, motorbatteri) är strängt förbjudna.

Risk för allvarliga brännskador eller elchocker som kan leda till döden.

Dessutom kan kylfläkten sät-

tas igång när som helst. 

etiketten i motorrummet påminner om detta.

Risk för allvarliga skador

Etikett A



61476

Följ anvisningarna på batteriet:

2. Öppen eld och rökning är inte tillåtet.
3. Använd skyddsglasögon.
4. Förvara utom räckhåll för barn.
5. Explosionsfarligt material.
6. Se instruktionsboken.
7. Frätande material.

starthjälp



Det är förbjudet att koppla loss det sekundära 12 volts-batteriet.

Risk för brännskador orsakade av elstötar.



För att din bil inte ska skadas är det förbjudet att ladda sekundärbatteriet på 12 volt med hjälp av:

- en extern batteriladdare,
- hjälpstartbatteri.

Kontakta din återförsäljare.



Använd inte elbilen för en starthjälp för en annan bil med 12 volts-batteri. Effekten på 12 volt räcker inte för denna åtgärd.

Risk för skador på bilen.

5

RENGÖRING

SKÖTSEL AV KAROSS

SKÖTSEL AV KAROSS

En välskött bil gör att du kan bibehålla den längre. Därför rekommenderas en regelbunden skötsel av bilen utvändigt.

Trots att din bil behandlats enligt de allra senaste rostskyddsmetoderna är den ändå ständigt utsatt för diverse skador genom:

Nedfall av korroderande ämnen:

- Luftföroreningar (i städer och fabriksområden).
- saltmättad luft (vid havskust, särskilt vid varmt väder),
- säsongsbetonade klimatförhållanden (salt på vägbanan vintertid, våt vägbanan till följd av regn etc.).

Trafikskador

Slitageffekter

Atmosfäriskt damm, sand, lera och grus som rörs upp av andra bilar.

Vidta vissa försiktighetsåtgärder själv för att skydda dig mot dessa risker.

Det här ska du göra!

Tvätta bilen ofta, **med motorn avstängd**, med de produkter som re-

kommenderas av vår tekniska avdelning (aldrig med frätande produkter). Skölj noggrant i förväg med en högtryckstvätt:

- Växtnedfall och industriföroreningar
- Lera som bildar fuktiga klumpar under hjulhusen och på underredet.
- **Fågelspillning som reagerar kemiskt med lacken och snabbt förorsakar att lacken missfärgas och till och med kan flagna av.**

Bilen **måste** tvättas direkt så att fläckarna försvinner eftersom missfärgningen inte går att polera bort.

- Vägsalt i hjulhusen och underredet eller efter körning i områden med kemiskt avfall.

Ta regelbundet bort skräp från växter (vätska, löv, m.m.) från bilen.

Håll avstånd till framförförande bil på grusiga vägar för att undvika att skada lacken.

Låt åtgärda lackskador genast för att de inte ska angripas av rost.

Låt kontrollera och förbättra rostskyddet regelbundet samt låt utföra rekommenderade efterbehandlingsåtgärder vid föreskriven tid. Se garanti och servicehäftet.

Respektera den lokala lagstiftningen beträffande biltvätt (tvätta t.ex. inte bilen på allmän plats).

När du tvättar bilen med en högtryckstvätt ska du vidta följande försiktighetsåtgärder:

- Se till att din bils lack, område eller komponenten som du vill rengöra är kompatibel med denna typ av tvätt;
- Trycket som avges av anordningen måste vara mindre än 100 bar;
- Vid tvätt ska du placera sprutmunstycket minst 15 cm från bilen och kontrollera att vattenflödet är mindre än 15 l/min;
- Fortsätt inte att tvätta samma område, påverkade punkter eller fätningarna (risk för skador på lacken, tätningar som lossnar etc.).

Om mekaniska komponenter, gångjärn osv. har rengjorts måste de skyddas på nytt genom att sprayas med produkter som är godkända av vår tekniska avdelning.

RENGÖRING



Vi har valt ut speciella produkter för underhåll och skötsel som du finner hos din återförsäljare.

Det här ska du inte göra!

Tvätta bilen i starkt solsken eller vid minusgrader.

Skrapa bort smuts eller lera utan att först blöta det.

Låta smuts samlas under en långre tid.

Låta rost utvecklas efter småskador.

Om lösningsmedel som inte rekommenderats av vår tekniska avdelning används för att ta bort fläckar kan lacken skadas.

Köra i snö och lera utan att tvätta bilen, särskilt vid hjulhusen och underredet.



Avfettning eller rengöring med högtryckstvätt eller med produkter som inte är godkända av vår tekniska avdelning:

– mekaniska komponenter (t.ex.: motorrum)

- hjulen (till exempel delar i bromssystemet såsom bromsok)
- underredet
- Delar med gångjärn (t.ex. inuti dörrarna)
- Lackade, yttre plastdetaljer (t.ex. stötfångare).

Försumlighet kan leda till oxidering eller nedsatt funktion.

Särskilda anvisningar för bilar med matt lack

Denna typ av lack förutsätter vissa försiktighetsåtgärder.

Det här ska du göra!

Tvätta bilen för hand med mjuk trasa eller mjuk svamp och rikliga mängder vatten.

Det här ska du inte göra!

Användning av produkter baserade på vax (glansmedel).

För hård gnuggning.

Tvätta bilen i en biltvätt med rullar.

Sätta fast självhäftande dekaler på lacken (risk för märken).



Tvätta bilen med högtryckstvätt.

Tvätta bilen i en automattvätt

Ställ tillbaka torkarreglaget till parkeringsläget → 147.

Kontrollera att den yttre utrustningen sitter fast ordentligt, extraljus och backspeglar, och tejpa fast torkarbladen.

Ta bort radions antenspröt om bilen har ett sådant.

Kom ihåg att ta bort teipen och sätta tillbaka antennen när tvätten är klar.



Tvättning av bilen

Tvätta aldrig motorrummet, ladduttaget eller drivbatteriet med

en högtryckstvätt.

Risk för skada på elkretsen.

Tvätta aldrig bilen under laddningen.

Risk för elchocker som kan leda till döden.

Rengör strålkastare, givare och kameror.

Använd en mjuk duk eller en bomullsduk

RENGÖRING

Om detta inte räcker, fukta trasan med tvålvaatten, skölj alltid med en mjuk trasa eller bomullstuss.

Avsluta med att torka försiktigt med en mjuk och torr duk.

Använd inte rengöringsprodukter som innehåller alkohol eller tillbehör (t.ex.: en skrapa).

Rengöring av självhäftande dekaler, dekorativa filmer osv.

5 Det här ska du göra

Använd en mjuk duk eller en bomullsdud

Fukta den något med tvålvaatten och torka sedan alltid av med en mjuk trasa eller en bomullstuss.

Avsluta med att torka försiktigt med en mjuk och torr duk.

Det här ska du inte göra

Använd alkoholbaserade rengöringsprodukter.

Använd redskap (t.ex. en skrapa).

För hård gnuggning.



Tvätta bilen med högtryckstvätt.

SKÖTSEL AV KLÄDSEL OCH INRE DETALJER

presentation

En välskött bil gör att du kan bibehålla den längre. Därför rekommenderas en regelbunden skötsel av bilens inredning.

En fläck skall alltid behandlas snabbt.

Oavsett typen av fläck, använd **kall (eller ljummen) tvålvaattenlösning baserad på naturtvål.**

Vi avråder bestämt från användning av rengöringsmedel (diskmedel, pulverprodukter, alkoholbaserade produkter).

Använd en mjuk trasa.

Skölj och torka upp överskottet.

Multidisplay

Underhåll av skärmen kan bero på typen av multimedиаutrustning. För mer information, se multimediasystemets instruktionsbok.

Instrumentglas

(t.ex. instrumentpanel, klocka, display för yttertemperatur osv.)

Använd en mjuk duk eller en bomullsdud

Om det inte räcker för att rengöra dem ordentligt, använd en mjuk trasa eller bomullstuss lätt fuktad med tvålvaatten och torka sedan av med en annan mjuk, fuktad trasa eller bomullstuss.

Avsluta med att polera **försiktigt** med en mycket mjuk torr trasa.

Använd inte produkter som innehåller alkohol och/eller spruta inte vätska på området.

SÄKERHETSÅLTEN

De måste vara ordentligt spända.

Använd antingen de produkter som rekommenderas av våra serviceverkstäder (de finns hos din märkesrepresentant) eller en svamp fuktad med tvålvaatten och eftertorka med en torr trasa.

Vi avråder bestämt från användning av lösningsmedel.

Textilier (säten, dörrarnas beklädnad)

Damma **regelbundet** av textilierna.

Blöt fläck

Använd tvålvaattenlösning.

RENGÖRING

Sug upp eller badda lätt (gnugga aldrig) med en mjuk trasa. Skölj och sug upp överskottet.

Fast eller klibbig fläck

Avlägsna **omedelbart** och försiktigt överskottet av det fasta eller klibbiga materialet med hjälp av en spatel (arbeta från kanterna mot mitten för att förhindra att fläcken smetas ut).

Vid flytande fläck, rengör enligt anvisningarna.

Speciellt för karameller och fuggummi

Placera en isbit på fläcken för att kristallisera den. Fortsätt därefter på samma sätt som vid en fast fläck.



Om du vill ha fler rekommendationer om skötsel av inredningen och/eller om du inte uppnår ett tillfredsställande resultat, kontakta en auktoriserad återförsäljare.

Demontering/återmontering av originalmonterade borttagbara utrustningar i bilen

Om borttagbara utrustningar måste tas bort för en rengöring av kupén (till exempel skyddsmattor), se till att de sätts tillbaka rätt och på rätt sida (förarens skyddsmatta skall monteras på förarsidan). Fäst dem med de delar som tillhandahålls med utrustningen (till exempel förarens skyddsmatta skall alltid fästas med de förinstallerade fästordningarna).

När bilen står stilla kontrollera du att inget kan skapa problem under körningen (hinder när pedalerna trycks ner, klacken fastnar i skyddsmattan osv.).

Det här ska du inte göra!

Placera inte doftgranar osv. vid ventilationsmunstyckena eftersom dessa kan skada instrumentpanelens klädsel.



Användning av högtryckstvätt eller spruttvätt inne i kupén:

Om man inte är försiktig kan detta skada bland annat de elektriska eller elektroniska delarna i bilen.

DÄCK

Däck

Däckskötsel

Däcken utgör den enda kontakten mellan bilen och vägen. Det är därför högst väsentligt att sköta däcken väl samt att kontrollera deras kondition.

Du måste se till att dina däck uppfyller de lokala bestämmelserna i vägtrafikförordningen.



Däcken måste vara av god kvalitet och mönsterdjupet måste vara tillräckligt. De däck som den här bilen är utrustad med är försedda med slitagevarnare **1** som består

av **upphöjningar i botten på däckmönstret**.

När däckmönstret har slitits ned till slitagevarnarna blir dessa synliga **2: det är då absolut nödvändigt att byta däcken eftersom mönsterdjupet då är max 1,6 mm, vilket ger dåligt väggrepp på vårt underlag**.

Körning med överlast, långvarig körning i hög fart vid höga yttemperaturer och körning på dåliga vägar bidrar till försämring av bilens däckutrustning och påverkar säkerheten.



Småolyckor vid körning, som stötar mot trottoaren, kan skada däcken och fälgarna

och påverka frameller bakvagnsinställningen. Om det händer bör du låta kontrollera inställningen hos en märkesrepresentant.

Ringtryck

Kontrollera däcktrycket. Däcktrycket ska kontrolleras minst en gång i månaden och inför varje längre

resa (se etiketten på förardörrens kant) → **322**



Ett felaktigt däcktryck medför onormalt högt däckslitage samt överhettning.

Detta kan påverka säkerheten markant och ha följande effekter:

- Dålig väghållning;
- risk för explosion, förhöjd bränsleförbrukning osv.

Däcktrycket ska justeras med hänsyn till lasten och hastigheten. Justera däcktrycket enligt användningsvillkoren (se etiketten på förardörrens kant).

Trycken ska kontrolleras när däcken är kalla: ta inte hänsyn till de höga tryck som uppkommer i varmt väder eller när bilen körs i hög fart.

Om däcktrycket inte kan kontrolleras på **kalla däck måste de angivna trycken ökas med 0,2-0,3 bar (eller 3 PSI)**.

DÄCK

Däcktrycket får inte sänkas när däcken är varma, exempelvis efter långvarig körning i hög fart.



Varning! En ventilplugg som saknas eller har skruvats i dåligt kan försämra däckens tärhet och förorsaka minskat tryck.

Använd alltid ventilhattar som är exakt likadana som originalhattarna och se till att de är ordentligt iskruvade.



Bil utrustad med övervakningssystem för däcktryck

Om det är för lite luft i ett eller flera av däcken (punktering

osv.)  tänds varningsindikeringen på instrumentpanelen eller → 175.



Det är inte tillåtet att växla framhjulen (däck och/eller fälgar) med bakhjulen.

Däckbyte

Kontakta en auktoriserad återförsäljare för att sätta på nya däck.



Var mån om din säkerhet och följ gällande lag.

För en bra väghållning ska dessutom, när byte av däck sker, utrustas med däck av samma typ, dimension, beteckning och helst samma fabrikat.

De måste ha minst samma last- och hastighetsbeteckning som original däcken och överensstämma med rekommendationerna från din godkända återförsäljare.

Om dessa anvisningar inte följs kan din säkerhet och bilens trafikduglighet påverkas. **Det finns risk för att du förlorar vägkontrollen över bilen.**

Vinterkörning

Kedjor

Av säkerhetsskäl ska snökedjor inte monteras på bakaxelns hjul.

Om du monterar däck av större storlek än originaldäcken kan det bli **omöjligt att använda snökedjor.**

DÄCK

Enkelriktade däck

Rotationsriktningen för däckets måste följas. Följ alltid denna anvisning.

Om rotationsriktningen för däckets monteras i motsatt rotationsriktning efter en punktering – kör försiktigt, särskilt på vått underlag, eftersom däckspecifikationerna inte kommer att vara uppfyllda.

Snödäck eller odubbade friktionsdäck

Du bör montera vinterdäck på **alla fyra hjulen** för att få bästa möjliga väggrepp.

OBS! Dessa däck har ibland en rotationsriktning och en indikering av maxhastigheten som kan vara lägre än bilens maxhastighet.

Dubbade vinterdäck

Dubbdäck får endast användas under en begränsad period som lagstiftats i det land du befinner dig. Följ de hastighetsbestämmelser, som gäller i det land du befinner dig.

Om du använder dubbdäck ska dessa monteras på alla fyra hjulen.

Obs! Om du använder vinterdäck, odubbade friktionsdäck eller dubb-

däck minskar bilens återstående körsträcka väsentligt.



Kontakta alltid din återförsäljare som kan ge råd om vilken utrustning som är bäst lämpad för din bil.



Snökedjor kan bara användas om din bil **har hjul av samma storlek** som original-

hjulen.

Kedjor kan monteras men kedjorna måste vara specifika för bilen. Vi rekommenderar att du kontaktar en märkesrepresentant.

Däcktryck för hjul

Etikett A



Du kan läsa den om du öppnar dörren.

Däcktrycken ska kontrolleras när däckerna är kalla.

Om däcktrycket inte kan kontrolleras på **kalla däck måste de angivna trycken ökas med 0,2–0,3 bar (eller 3 PSI)**. Däcktrycket får inte sänkas när däckerna är varma, exempelvis efter långvarig körning i hög fart.

DÄCK

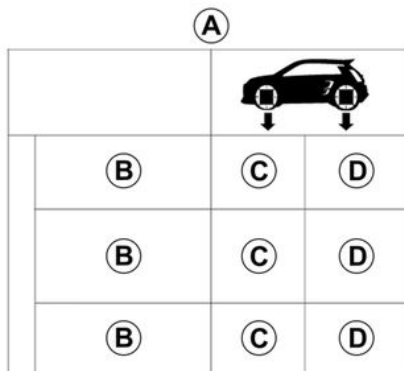

B. : Mått på bilens däck.

C. : däcktryck för framhjulen.

D. : däcktryck för bakhjulen.

Det optimala däcktrycket för att säkerställa en bra balans mellan komfort och fordonsbeteende är 2,3 bar. För att maximera räckvidden kan du öka däcktrycket till "ECO"-trycket som anges på trycketiketten.



Bil utrustad med övervakningssystem för däcktryck

Om det är för lite luft i ett eller flera av däcken (punktering

osv.) ränds varningsindikering på instrumentpanelen → 175.



Däcksäkerhet och montering av kedjor: Infor-

mation om underhåll av däcken och, beroende på bil, användning av kedjor → 320.



Körning med fullastad bil (Totalvikt) och släp

Maxhastigheten får inte överstiga **100 km/h** och **däcktrycket ska ökas med 0,2 bar** → 354.
Risk för däckexplosioner.



Däcksäkerhet och montering av kedjor: Infor-

mation om underhåll av däcken och, beroende på bil, användning av kedjor → 320.



Var mån om din säkerhet och följ gällande lag.

För en bra väghållning ska dessutom, när byte av däck sker, utrustas med däck av samma typ, dimension, beteckning och helst samma fabrikat.

De måste ha minst samma last- och hastighetsbeteckning som original däcken och överensstamma med rekommendationerna från din godkända återförsäljare.

Om dessa anvisningar inte följs kan din säkerhet och bilens trafikduglighet påverkas. **Det finns risk för att du förlorar vägkontrollen över bilen.**

DÄCK

SATS FÖR DÄCKPUMPNING

presentation



Däckreparations-satsen lagar skador på slitbanan **A** som har orsakats av föremål som är mindre än 6 mm. Den kan inte användas för alla typer av punkteringar, till exempel för skador som är större än 6 mm eller skador på däckets sida **B**.

Förvissa dig också om att fälgan är i gott skick.

Ta inte bort det föremål som förorsakat punkteringen om det fortfarande sitter kvar i däckets.



Använd aldrig däckpumpnings-satsen om däckets har skadats efter det att du har kört med ett punkterat däck. Kontrollera alltid däckets sidor omsorgsfullt innan du gör något ingrepp. Att köra med dåligt pumpade, platta eller punkterade däck kan innebära en säkerhetsrisk och däckets kanske inte går att laga.

Denna reparation är endast provisorisk.

Ett punkterat däck ska alltid undersökas (och om möjligt repareras) av en specialist så fort som möjligt.

Om du har reparerat ett däck med denna sats, bör du tala om det för däckspecialisten. Under körningen kan du känna av vibrationer på grund av produkten som sprutats in i däckets.

DÄCK



Satsen är endast godkänd för pumpning av däck till bilar som är utrustade med denna

sats.

Den får under inga omständigheter användas till pumpning av däck på en annan bil eller något annat uppblåsbart föremål (simring, båt etc.).

Var försiktig så att inte produkten stänker på huden när du handskas med reparationsvätskan. Om du ändå skulle få vätska på huden, skölj rikligt. Se till så att reparations-satsen är oåtkomlig för barn.

Kasta inte den tomma flaskan i naturen. Lämna in den till din återförsäljare eller till en återvinningsstation.

Flaskan har en märketikett med sista förbrukningsdag. Kontrollera regelbundet om produkten har blivit för gammal.

Kontakta din återförsäljare för att byta ut pumpslangen och flaskan med reparationsprodukten.

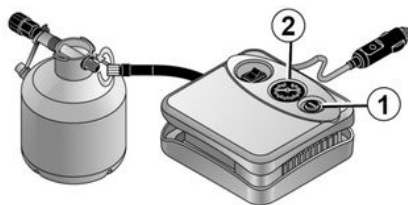

47426

Använd satsen som ligger under bagagerums-mattan om du får punktering.



Bil utrustad med övervakningssystem för däcktryck

Om det är för lite luft i ett eller flera av däcken (punktering

osv.)  tänds varningsindikering på instrumentpanelen → 175.

Med motorn i gång och parkeringsbromsen åtdragen:

- koppla från alla tillbehör som är anslutna till bilens tillbehörsuttag
- På bilar utrustade med dragkrok, koppla från släpvagnens elkontakt om det behövs;
- **Se informationen om luftpumpens kompressor** som finns i bilens bagagerum och följ bruksanvisningen
- Pumpa däck till rekommenderat tryck → 320.
- pumpa inte längre än högst 15 minuter och avsluta med att låsa av trycket (på manometern 2)

OBS! Medan behållaren töms (ca 30 sekunder) visar manometern 2 ett tryck på upp till 6 bar. Därefter sjunker trycket.

DÄCK

- Justera trycket: om det ska ökas fortsätter du uppblåsningen med satsen. Om det ska minskas, tryck på knappen 1.

Om rekommenderat tryck på 1,8 bar inte har uppnåtts efter 15 minuter är det inte möjligt att reparera. Kör inte bilen, konsultera din återförsäljare.



Innan du använder satsen, ställ bilen så att den är tillräckligt långt från övrig trafik, sätt igång varningsblinkersn, dra åt parkeringsbromsen, låt alla passagerare gå ur bilen och se till att de håller sig på avstånd från trafiken.



Vid parkering på väggen måste du varna andra trafikanter med en varningstriangel eller på annat sätt i enlighet med lokala lagar och förordningar i det land du befinner dig.

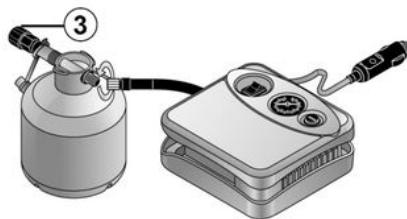

När däckret har rätt mängd luft ska satsen tas bort: Skruva loss behållarens pumpanslutning 3 för att undvika stänk. Förvara behållaren i plastförpackningen för att undvika läckage.

- Placera märketiketten med köranvisningar (som finns under flaskan) på en plats på instrumentbrädan som är väl synlig för föraren.
- Lägg undan satsen.
- Efter första däckpumpningen läcker det fortfarande ut luft. Du måste köra en kort sträcka för att täppa till hålet.
- Starta omedelbart bilen och kör i mellan 20 till 60 km/h så att produkten fördelas jämnt i däckret. Ef-

ter tre kilometers körning stannar du och kontrollerar trycket.

- Om trycket är högre än 1,3 bar men lägre än det rekommenderade trycket (se etiketten som sitter på förardörrens gavel) ska trycket justeras om. Kontakta annars din återförsäljare: Det går inte att utföra reparationen.

Användningsföreskrifter för satsen

Satsen får inte användas mer än femton minuter i följd.

Flaskan måste bytas ut efter första användningen även om det fortfarande finns vätska kvar i den.



Inga föremål får placeras under förarens fötter eftersom dessa vid en häftig inbromsning kan hamna under pedalerna och hindra pedalernas funktion.

DÄCK



Varning! En ventilplugg som saknas eller har skruvats i dåligt kan försämra däckens täthet och förorsaka minskat tryck.

Använd alltid ventilhattar som är exakt likadana som originalhattarna och se till att de är ordentligt iskruvade.



När du har genomfört en reparation med satsen får du inte köra längre än 200 km.

Dessutom måste du sänka körhastigheten och aldrig köra fortare än 80 km/h. Etiketten bör fästa på instrumentbrädan, väl synligt och hjälper dig att komma ihåg detta.

Beroende på land eller gällande lagstiftning kan ett däck som lagats med reparations-satsen behöva bytas ut.

Verktyg

Placering av verktygsats



Verktögs-satsen är placerad i bagagerummet under bagagerumsmattan.

Kontrollera att verktygen är korrekt placerade efter användning.

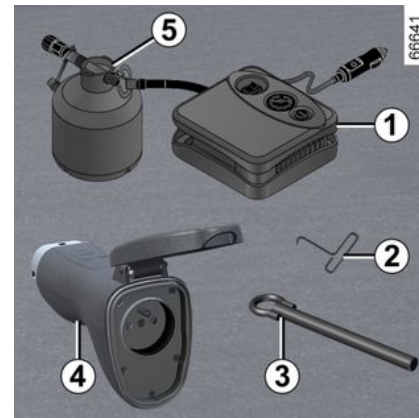

Däckpumpssatsens kompressor 1

→ 324

Navkapsel 2

Används för borttagning av hjul-kapslar.



Du behöver inte använda ett verktyg för att montera eller ta bort mittbeklädningen.

DÄCK

Bogserögla 3

→ 329

Adapter för V2L-laddning 4

→ 45

Flaska för att laga punktering 5

→ 324



Låt aldrig några verktyg ligga löst i bilen eftersom de kan slungas i väg vid inbromsning och utgöra en fara. Efter användning, se noga till att sätta fast verktygen i fästena och sätta dem på sin plats **för att minimera risken för skador.**

6

STARTHJÄLP

Bogsering: Starthjälp

Bogsering: Starthjälp

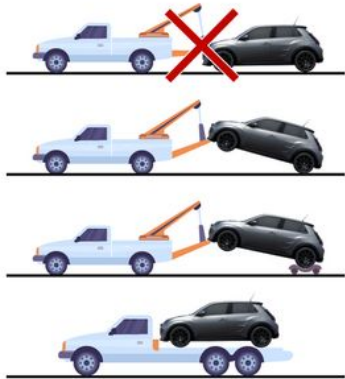

Det är viktigt att man respekterar villkoren för bogsering i det land man färdas.

Innan du bogserar fordonet eller bärgar det på en plattform ska du, beroende på rådande omständigheter, se till att växellådan är i läge **N** och/eller att parkeringsbromsen är lossad.

Observera följande instruktioner:

- Ha kortet i kupén och tryck på startknappen samtidigt som du trampar på bromspedalen.
- Ställ växelspaken i läge **N** ➔ **160**.

- Tryck på startknappen för motorn för att stoppa den.
- Tryck på motorns startknapp i mer än två sekunder utan att trampa på bromspedalen. Tillbehörsfunktionerna fungerar: Du kan använda bilens belysningsfunktioner (varningsblinkers, bromsljus, etc.). Vid bogsering i mörker ska den bogserade bilen ha ljuset på som vanligt. Meddelandet "Påtvångad tändn. Aktiverad" visas på instrumentpanelen.
- Lossa säkerhetsbältet om det är fastspänt.
- Öppna förardörren.
- Lossa parkeringsbromsen samtidigt som du trampar på bromspedalen ➔ **164**. Meddelandet "Parkeringsbroms Lossad" visas på instrumentpanelen.
- Stäng förardörren och lås inte bilen ("Påtvångad tändn. Aktiverad"-läget måste förbli aktiverat).
- När bogseringen är klar trycker du på motorns startknapp i mer än två sekunder utan att trampa på bromspedalen (risk för att batteriet laddas ur). Meddelandet "Påtvångad tändn. Aktiverad" försvinner från instrumentpanelen.

Val av bogsering

Det är strängt förbjudet att bogsera fordonet med framhjulena på marken.



Låt aldrig några verktyg ligga löst i bilen eftersom de kan slungas i väg vid inbromsning och utgöra en fara.

Åtkomst till bogserpunkten

Använd endast bogserpunkten fram 2 (aldrig drivaxeln eller någon annan del på bilen). Bogserpunkten får endast användas för bogsering. Den får aldrig användas för att lyfta bilen, varken direkt eller indirekt.

Obs! Var noga med att skydda bogserpunktsområdet med exempelvis en trasa när du använder en platt skruvmejsel eller liknande verktyg.

Skruva fast bogseröglan 3 så hårt det går för hand.

Du får endast använda bogseröglan **3**.

STARTHJÄLP

Bogserpunkt fram 2

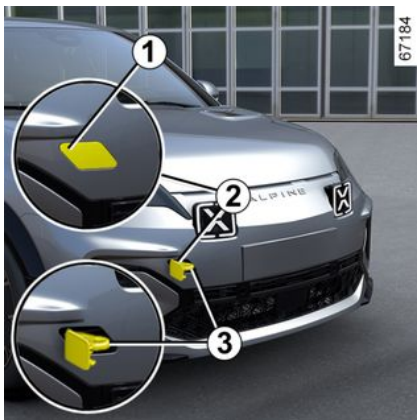

Tryck på den övre delen av luckan 1 för att luta den.



Se till att bogseröglan är korrekt fastskruvad.

Risk för att bogseröglan lossnar.



När motorn är avstängd fungerar inte servostyrningen och bromsservon.



- Använd en stel bogserstång. Om du använder ett rep eller en vajer (förutsatt att landets lagstiftning tillåter det), måste den bogserade bilen kunna bromsa.

- En bil med försämrad körformåga får inte bogseras igång.

- Undvik ryck vid acceleration och inbromsning eftersom detta kan skada bilen.

- Hastigheten bör inte under några omständigheter överskrida **25 km/h**.



För att inte skada din bil är det strängt förbjudet att använda bogserpunkten och andra medel för att bogsera en annan bil.

STRÅLKASTARE: BYTE AV LAMPOR

Ytterbelysning: Lampbyte

Strålkastare

Varselljus/parkeringsljus/halvljus/helljus med LED 1

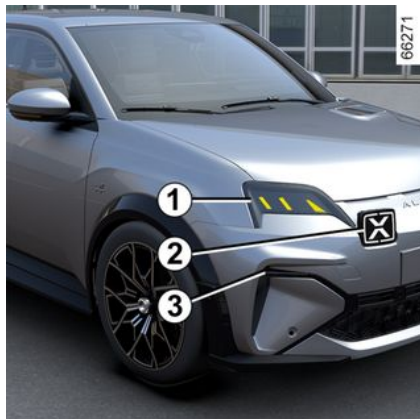

Kontakta en märkesrepresentant.

LED-varselljus/sidoljus 2

Kontakta en märkesrepresentant.

Lampor för LED-färdriktningsvisare 3

Kontakta en märkesrepresentant.

Bakljus och körriktningsvisare

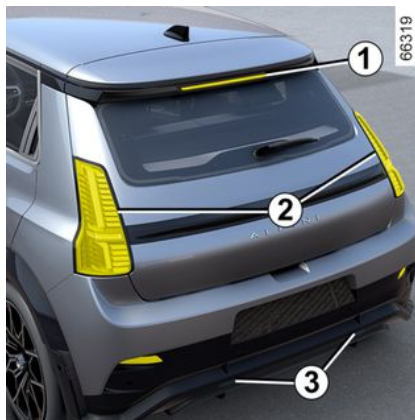

Tredje LED-bromsljuset 1

Kontakta en märkesrepresentant.

LED-körriktningsvisare/sidolampor/dimljus bak bromsljus 2

Kontakta en märkesrepresentant.

LED-backljus 3

Kontakta en märkesrepresentant.

LED nummerskyltsbelysning 4



Kontakta en märkesrepresentant.

6

STRÅLKASTARE: BYTE AV LAMPOR

Sidoblinkljus 5



Kontakta en märkesrepresentant.

Innerbelysning: lampbyte

Läslampor 1 och 2

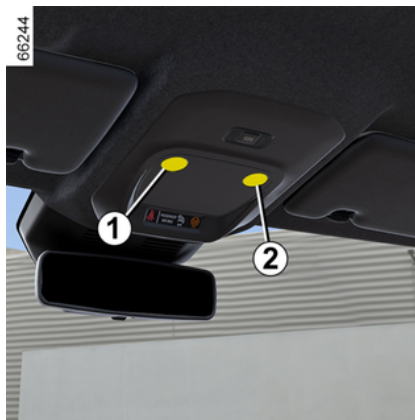

Frågor, kontakta din återförsäljare.

Läslampor 3 och 4

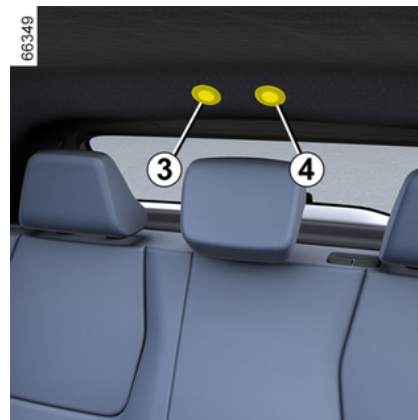

Kontakta en märkesrepresentant.

STRÅLKASTARE: BYTE AV LAMPOR

Belysning för makeup-speglar 5



Frågor, kontakta din återförsäljare.

Bagagerumsbelysning 6



Frågor, kontakta din återförsäljare.

TORKARBLAD: BYTE

Byte av vindrutans torkarblad 2



När du ska byta vindrutetorkarna måste du först placera dem i serviceläge **B**.

Tändning på, motor av:

- För spaken **1** två gånger i följd till läge **A** (enstaka torkning): torkarbladen stannar i serviceläget **B** en bit från motorhuven;
- lyft upp torkararmen, sänk fliken **4** och ta sedan bort bladet nedåt.

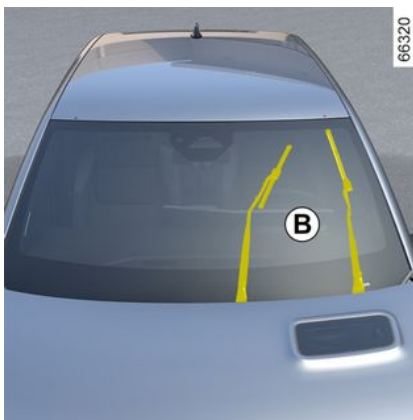

Ditsättning

Sätt dit torkarbladet **2**, genom att föra in det i spåret på torkararmen **3**. Tryck sedan fast det tills du hör ett klick. Kontrollera att bladet sitter fast ordentligt.

För att återställa bladen till viloläget, kontrollera att bladen är nerfällda på vindrutan och ställ sedan spaken **1** i läge **A** (enstaka torkning): vindrutetorkarna kommer återgå mot motorhuven när tändningen aktiveras.

56511

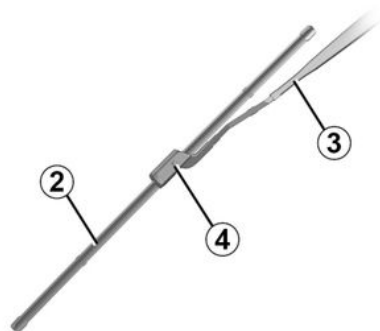

Kontrollera torkarbladens skick. Deras livslängd beror på dig:

- Rengör torkarbladen och vindrutan regelbundet med tvålatten.
- Använd inte torkarna när vindrutan är torr.
- Fäll upp dem från vindrutan när de inte har använts under en längre tid.

TORKARBLAD: BYTE

Bakrutetorkare 5



Spaken i avstängt läge (avaktiverad):

- lyft torkarmen **6**.
- rotera bakrutetorkarblad **5** (rörelse **C**) tills det lossnar;
- ta loss bakrutetorkarbladet **5** genom att dra i det.

Ditsättning

Sätt dit torkarbladet i omvänd ordning mot vid borttagningen. Kontrollera att bladet sitter fast ordentligt.



Kontrollera torkarbladens skick. Deras livslängd beror på dig:

- Rengör torkarbladen och vindrutan regelbundet med tvålatten.
- Använd inte torkarna när vindrutan är torr.
- Fäll upp dem från vindrutan när de inte har använts under en längre tid.



- Kontrollera vintertid att torkarbladen inte har frusit fast innan torkarmotorn sätts igång, eftersom det annars finns risk för att torkarmotorn skadas (överhettning).

- Kontrollera torkarbladens skick.

Bladen ska bytas ut när deras verkningsgrad försämrats, ungefär en gång/år.

När du byter torkarbladet och har tagit bort det, var försiktig så att torkararmen inte slår i vindrutan, då kan glaset skadas



Kontrollera att reglaget står i stoppläget (inaktiverat läge) innan du byter torkarbladet bak.

Risk för allvarliga skador

SÄKRINGAR

Säkringsdosa

Vid fel på elsystemet kontrollera att säkringarna är hela.

Säkringsdosa A



Lossa luckan *1*.

Säkringsdosa B

(kan variera från bil till bil)



Säkringarna kan nås bakom handskfacket i kupén *B*. Öppna handskfackets lucka med öppningsknappen.

Du får då direkt tillgång till säkringsdosa *2*.

Klämman 3

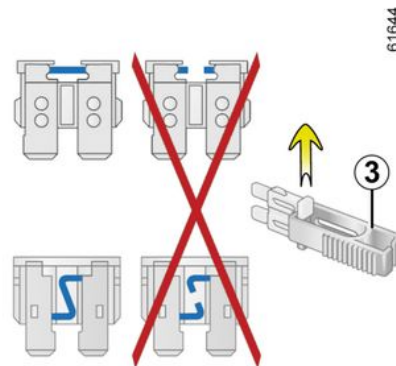

Ta loss säkringen med hjälp av klämman *3* som sitter på säkringspanelen.

Ta bort säkringen från klämman genom att skjuta på den i sidled. Använd inte de lediga säkringsplatserna.

SÄKRINGAR



Kontrollera säkringen i fråga och **byt ut den vid behov (reservsäkringen måste vara li-**

kadan som originalsäkringen .

En säkring med för stor strömstyrka kan orsaka överhettning i elsystemet (risk för brand) vid onormal förbrukning.



Enligt lagstiftningen eller av säkerhetsskäl:

Skaffa för säkerhets skull en sats godkända reservlampor och säkringar hos din märkesrepresentant.

SÄKRINGAR

Säkringarnas skyddsområde

Vilka säkringar som finns beror på bilmodell och utrustningsnivå.

Bilar som inte är utrustade med en dekal som visar säkringarnas läge

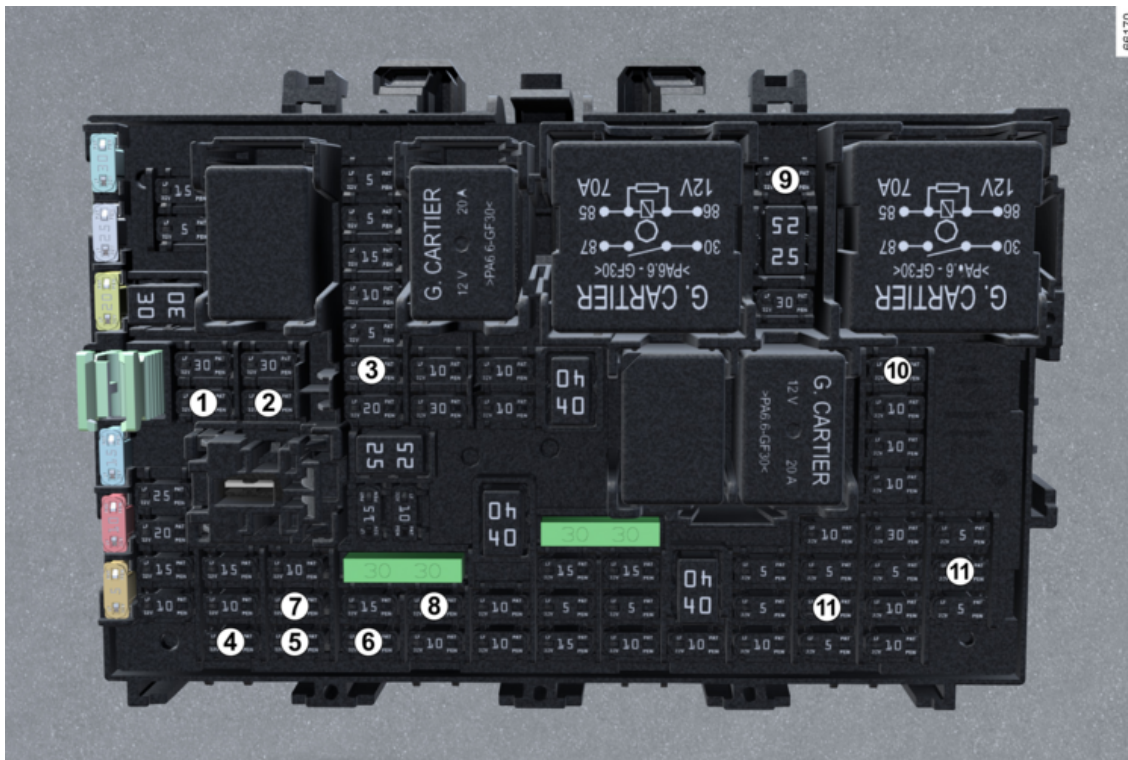

SÄKRINGAR

Nummer	Skyddsområde
<i>1</i>	Bakrutetorkare/bakre dimljus
<i>2</i>	Körriktningsvisare
<i>3</i>	Bromsljus
<i>4</i>	Motor för bakre elfönsterhiss, höger
<i>5</i>	Motorn i förarfönsterhissen
<i>6</i>	Motor för bakre elfönsterhiss, vänster
<i>7</i>	Motor för elfönsterhiss på passagerarsidan
<i>8</i>	Styrenhet för backspegel - multiplex dörrmatrisstyrning
<i>9</i>	Kommunikationsmodul för dragkrokens uttag
<i>10</i>	Eluttag
<i>11</i>	Instrumentpanel

INSTALLATION OCH ANVÄNDNING AV TILLBEHÖR

Viktiga rekommendationer



Elektriska eller elektroniska tillbehör

Innan du monterar den här typen av tillbehör (särskilt sändande/mottagande enheter: frekvensband, effektnivå, antennplacering), kontrollera att den går att använda i bilen. Vänd dig till din återförsäljare.

Innan du ansluter ett tillbehör till ett uttag, kontrollera att du inte överskrider den högsta godkända effekten för uttaget → 297 → 302. **Risk för brand.**

Allt arbete på bilens elsystem får endast utföras av en kvalificerad fackman. Varje felaktig anslutning och / eller montering av elektriska / elektroniska tillbehör som inte är godkända av tillverkaren kan orsaka:

- Skada på elektrisk och / eller elektronisk utrustning;
- Skada på de komponenter som är anslutna till den;
- Insamling och användning av fordonsdata;
- Ett intrång i integriteten (ändring, radering eller obefogad tillgång till uppgifter);
- Återkallande av godkännandet för ibruktagande.

Risk för allvarliga olyckor. Risk för integritetsintrång.

Om du i framtiden har elektrisk utrustning, se till att du får information om amperetal och läge för motsvarande säkring.

Använda diagnosuttaget

Användning av elektroniska tillbehör i diagnosuttaget kan orsaka allvarliga störningar på fordonets elektroniska system och/eller orsaka integritetsintrång (ändring, radering eller obefogad tillgång till personuppgifter). För din säkerhet rekommenderar vi att du endast använder elektriska tillbehör som är godkända av tillverkaren. Kontakta en godkänd återförsäljare för mer information. **Risk för allvarliga olyckor. Risk för integritetsintrång.**

Framtida installation av tillbehör

Om du vill montera andra tillbehör på din bil, rådfråga din återförsäljare. För att bilen ska fungera ordentligt och för att undvika säkerhetsrisker, bör du använda tillbehör som är anpassade till bilen och godkända av tillverkaren.

Om du använder rattflås, fäst det endast i bromspedalen.

INSTALLATION OCH ANVÄNDNING AV TILLBEHÖR

Hinder för körning

På förarsidan är det viktigt att golvmattan som är anpassade till bilen sitter fast i sina fästen. Kontrollera därför regelbundet fastsättningen. Lägga aldrig flera mattor på varandra. **Risk för pedalerna fastnar.**

FUNKTIONSSTÖRNING

Funktionsstörning

Här ger vi några tips för att du snabbt, i vissa fall dock endast provisoriskt, ska kunna avhjälpa eventuellt uppkomna fel. För säkerhets skull bör du snarast efter vidtagen åtgärd och kontakta din återförsäljare.

FEL	ORSAK	ÅTGÄRD
Det går inte att ladda fordonsbatteriet. Varningslampan för laddningsluckan blinkar röd.	Yttertemperaturen är under cirka -26 °C.	Ladda bilen på en varm plats. Vid behov → 329.
	Det finns ingen ström i den väggmonterade enheten eller så har kabeln anslutits fel i vägguttaget.	Kontrollera anläggningen (jordningskopplare, timern, osv.). Kontrollera kopplingarna (laddningsuttag osv.) → 20.
	Kabeln är felaktig.	Kontakta en märkesrepresentant för byte av kabeln.
Det går inte att ladda fordonsbatteriet. Varningslampan för laddningsluckan blinkar blå.	Laddningskabeln är inte ordentligt fastlåst i bilen.	Koppla in laddningskabeln korrekt i bilen → 20 igen.

FEL	ORSAK	ÅTGÄRD
Kortet fungerar inte, varken för låsning eller upplåsning av dörarna.	Kortets batteri håller på att ta slut.	Byt batteriet eller låt någon byta det. Du kommer fortfarande att kunna låsa/låsa upp och starta bilen → 51 och → 153.
	Enheter med samma frekvens som fjärrkontrollen används (t.ex. mobiltelefon).	Stäng av enheterna eller använd den inbyggda nyckeln → 51.
	Bilen befinner sig i ett område med stark magnetisk strålning.	Använd nyckeln som är inbyggd i kortet → 63.

FUNKTIONSSTÖRNING

FEL	ORSAK	ÅTGÄRD
	<p>Det sekundära 12 volts-batteriet är urladdat.</p> <p>Inaktiverad synkronisering av kortet.</p>	<p>Lås upp förardörren genom att sätta in nyckeln som är inbyggd i kortet i dörrlåset → 63, placera sedan kortet i området → 153 och tryck på knappen "START" för att synkronisera kortet.</p>
Meddelandet "Placera kortet nära START-knappen" visas på instrumentpanelen.	Kortbatteriet är slut eller kortet är inte synkroniserat.	Kontrollera kortets batteristatus eller placera kortet i området → 51 .
FEL	ORSAK	ÅTGÄRD
Styrningen är trög.	Överhettning i servostyrningen.	Kör försiktigt i låg hastighet. Tänk på hur stor kraft som behövs för att vrida hjulen med ratten.
	<p>Fel i den elektriska servomotorn.</p> <p>Fel i assistanssystemet.</p>	Kontakta en märkesrepresentant.
Elsystem	ORSAK	ÅTGÄRD
Vibrationer.	Otillräckligt med luft i däck, felinställda eller skadade däck.	Kontrollera däcktrycken. Om det inte är orsaken, be din återförsäljare kontrollera deras skick.
Vindrutetorkare ur funktion.	Torkarblad sitter fast.	Ta loss torkarbladen innan torkarmotorn startas.
	Säkring för torkaren är bränd.	Kontakta en märkesrepresentant.

FUNKTIONSSTÖRNING

Elsystem	ORSAK	ÅTGÄRD
	Säkring bakrutetorkare bränd (intervalläge, fast stopp).	Byt ut säkringen eller se till att få den utbytt → 336 .
	Motorn ur funktion.	Kontakta en märkesrepresentant.
Torkaren stannar inte.	Felaktigat reglage.	Kontakta en märkesrepresentant.
Körriktningsvisaren blinkar för snabbt.	Defekt glödlampa.	Kontakta en märkesrepresentant.
Körriktningsvisare ur funktion.	En sida: Defekt glödlampa.	Kontakta en märkesrepresentant.
	Båda sidor: <ul style="list-style-type: none"> - bränd säkring - Fel på elsystemet eller reglaget. 	Byt ut säkringen eller se till att få den utbytt → 336 . Byt ut: Kontakta din märkesrepresentant.

6

FUNKTIONSTÖRNING

Elsystem	ORSAK	ÅTGÄRD	
Strålkastarna fungerar inte.	En sida:	- Defekt glödlampa;	Kontakta en märkesrepresentant.
		- frånkopplad ledning eller felplacerad kontakt;	Kontakta en märkesrepresentant.
		- skadad säkring.	Byt ut säkringen eller se till att få den utbytt → 336 .
	Båda sidor:	Två säkringar skadade.	Byt ut säkringarna → 336 eller se till att få dem utbytta.
Strålkastarna slocknar inte.	Felaktigt reglage.	Kontakta en märkesrepresentant.	
Kondensspår i strålkastarna eller bakljusen.	Kondensspår kan vara ett naturligt fenomen förorsakat av temperaturväxlingar och fukt. I det här fallet kommer spåren att gradvis försvinna när strålkastarna används.		

FUNKTIONSTÖRNING

Stoppad	ORSAK	ÅTGÄRD
Luftkonditioneringen och fläkten slås på när tändningen slås av eller när bilen laddas.	Detta är inte nödvändigtvis ett fel, AC-kompressorn och fläkten slås på för att reglera temperaturen i systemet när yttertemperaturen är låg.	
	AC-kompressorn och fläkten slås på i mer än 30 minuter när tändningen slås av.	Kontakta en märkesrepresentant.
Den programmerbara luftkonditioneringen fungerar inte.	Ett av driftsvillkoren uppfylls inte (fordonsbatteriet är inte laddat).	➔ 293
Luftkonditioneringen och värmefunktionerna i kupén stängs av utan att användaren gör något, även om batteriet är tillräckligt laddat.	Detta är inte nödvändigtvis ett fel, systemet stängs av som standard för att bevara batteriets autonomi eller optimera laddningen.	För att gå in i läget för förlängd livslängd trycker du på Start-knappen utan att trycka på bromspedalen. Luftkonditioneringen stannar ändå efter några minuter. Du kan alltid återaktivera systemet genom att trycka på luftkonditioneringsreglagen ➔ 289.
	Elektriskt fel.	Kontakta en märkesrepresentant.

6

INFORMATION OM BILEN

Bilens identifieringsskyltar

Bilens identifieringsskyltar

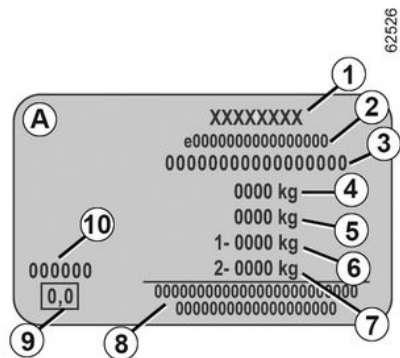
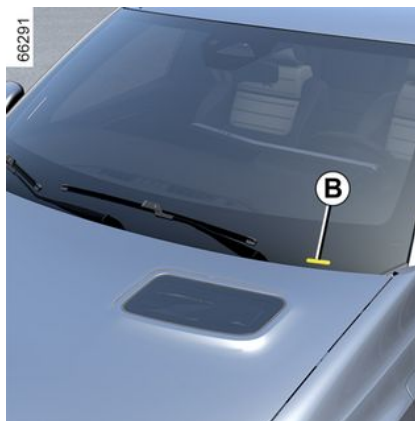
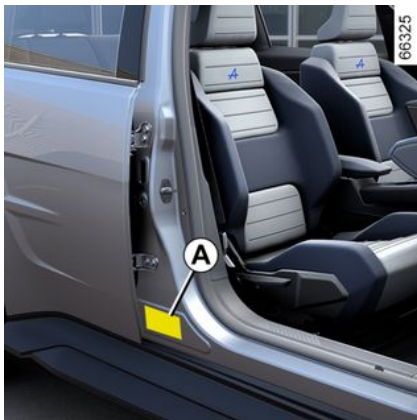

korrespondens samt vid beställning av reservdelar.

Om den här informationen finns och var den sitter beror på bilen:

Tillverkarens skylt A

1. Tillverkarens namn.
2. Registreringsnummer eller godkännandenummer.
3. Identifikationsnummer.

B. Beroende på bilmodell kan den här informationen även finnas på märkningen.

4. MMAC (Totalvikt).
5. MTR (Maximal tågvikt: lastad bil med släp).
6. MMTA (Maximalt tillåten totalvikt) för framaxel.
7. MMTA för bakaxel.
8. Område reserverat för ytterligare information.
9. Används inte.
10. Lackreferens (färgkod).

De uppgifter som förekommer på tillverkarskylten ska anges vid all

INFORMATION OM BILEN

Teknisk information för
räddningstjänst

Teknisk information för räddningstjänst

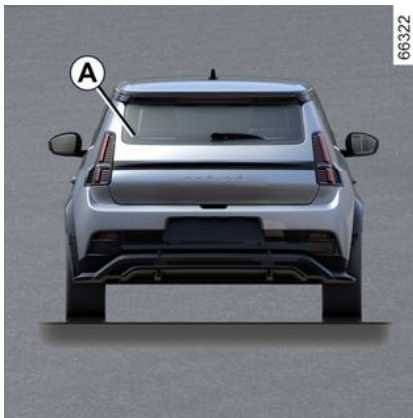

QR Code på etiketten **A** gör det möjligt för räddningspersonal att använda en surfplatta eller smartphone för att omedelbart få tillgång till teknisk information som är användbar för att kunna arbeta på bilen vid en olycka.

Se till att etiketten **A** alltid är synlig och finns på både vindrutan och bakrutan.

Alla typer av ändringar eller skador skulle förhindra tillgång till informationen.

INFORMATION OM BILEN

Identifisering av motor, motorspesifikasjoner

INFORMATION OM BILEN

Identifiering av motor

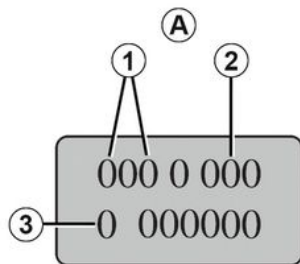

62527

MOTORSPECIFIKATIONER

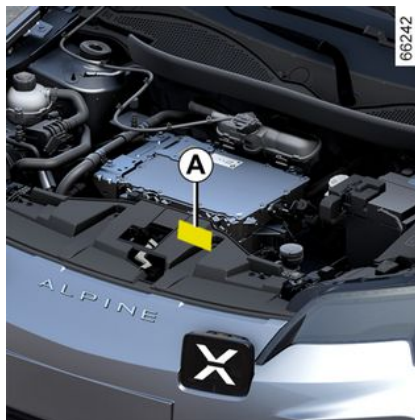

7

De uppgifter som finns på motorskylften eller etiketten **A** ska anges vid all korrespondens och beställning av reservdelar.

(varierande placering beroende på motortyp)

1. Motortyp.
2. Motors indexnummer.
3. Motors serienummer.

INFORMATION OM BILEN

Information om lyft

66305



Ditt fordon är utrustat med fyra särskilda lyftpunkter **1** som är placerade under fordonet.



För din säkerhet rekommenderar vi att du kontaktar en godkänd återförsäljare när du byter hjul. **Risk för skador på bilen och i synnerhet på det elektriska bilbatteriet vid felaktig placering av lyftutrustningen.**

Lyftpunkterna är kompatibla med användning av en domkraft utrustad med en platt platta och en diameter mellan **80 mm** och **140 mm**.

Domkraften som används måste uppfylla landets aktuella standarder och föreskrifter. Domkraftens lyftkapacitet måste vara högre än bilens högsta tillåtna vikt på den aktuella axeln → **347**.

Domkraften får endast användas för att lyfta bilen för att byta hjul. Det måste utföras

- med parkeringsbromsen aktiverad,
- med bilen olastad
- på jämnt, halkfritt och fast underlag.

Innan bilen lyfts upp måste domkraftens platta placeras korrekt mot lyftpunkten **1**.



För att undvika risk för personskador eller skador på fordonet får domkraften endast vevas in tills hjulet som ska bytas är högst tre centimeter från marken. **Risk för allvarliga skador Risk för skador på bilen.**



Av säkerhetsskäl får bilens lyftpunkter endast användas för att byta hjulen. De får under inga omständigheter användas:

- För att utföra reparationer
- För åtkomst till bilens underrede.

Risk för allvarliga skador Risk för skador på bilen.

INFORMATION OM BILEN

Mått (meter)

Mått diagram

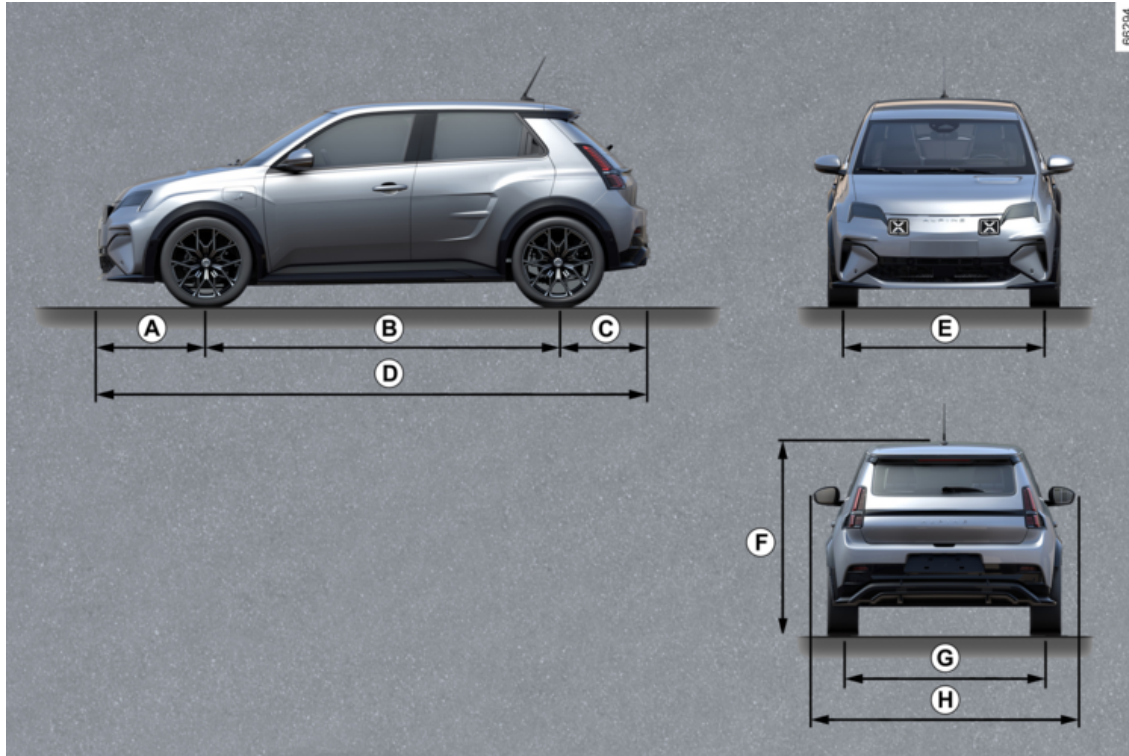

7

INFORMATION OM BILEN

Tabell med mått

	Längd
<i>A</i>	0,789
<i>B</i>	2,534
<i>C</i>	0,674
<i>D</i>	3,997
<i>E</i>	1,575
<i>F</i>	1,512 olastad
<i>G</i>	1,570
<i>H</i>	1,823 2,020 med ytterbackspeglar utfällda 1,830 med ytterbackspeglar infällda

INFORMATION OM BILEN

Vikter (i kg)

Vikttabell

De angivna vikterna gäller för basversion utan tillval. De varierar beroende på bilens utrustningsnivå. Fråga din återförsäljare.

Maximal nyttovikt (MMAC) Max. tillåten vikt (MMTA) Bilens maximaltågvikt (MTR)	Vikter som anges på tillverkarens skylt → 347
Max. tillåten släpvagnsvikt med broms*	Fastställs via beräkning: MTR - MMAC
Max. tillåten släpvagnsvikt utan broms*	500 kg
Kultryck - dragkrok*	63 kg
Tillåten taklast	Ej tillåtet

* Släpvagnsvikt (bogsering av husvagn, båt etc).

Bogsering är förbjuden då beräkningen MTR - MMAC är lika med noll eller då MTR är lika med noll (eller inte finns angiven) på tillverkarens skylt.

- Det är viktigt att respektera de släpvagnsvikter som bestämts av den lokala lagstiftningen och vägtrafikförordningen. För montering av godkänd draganordning, rådgör med din återförsäljare.
- För en bil med släp får **totalvikten (bil + släp) aldrig överskridas**. Däremot är följande möjligt:
 - bakre MMTA överskrids med upp till 15 %.
 - Överskridande av MMAC med upp till 10 % eller 100 kg (det första som uppnås).

I inget av fallen får maxhastigheten för bilen och släpet överskrida 100 km/h och däcktrycket ska ökas med 0,2 bar (3 PSI).

ORIGINALUTRUSTNING OCH RESERVDELAR

Reservdelarna tillverkas efter mycket noggranna specifikationer och testas regelbundet. Görs ändringar eller sker utbyte av originaldelar mot delar av annat ursprung, löper fordonsägaren risk att fordonet inte längre uppfyller de krav som säkerhets-, avgasreningsoch bullernormerna uppställer i enlighet med vägtrafikförordningen.

Dessutom upphör garantin att gälla då ändringar som inte överensstämmer med fabriken specifikationer görs på bilen eller om montering sker av reservdelar som inte tillverkats eller godkänts av fabriken. De reparationer som utförs av din märkesrepresentant med originalreservdelar omfattas dessutom av de garantier som finns beskrivna på reparationsorderns baksida.

UNDERHÅLLSSCHEMA

VIN:

Datum:	Kilometer:	Fakturanr:	Kommentarer/övrigt
Typ av åtgärd: Service <input type="checkbox"/> <input type="checkbox"/>	Stämpel		
Rostskyddskontroll: OK <input type="checkbox"/> Inte OK* <input type="checkbox"/>			
Datum:	Kilometer:	Fakturanr:	Kommentarer/övrigt
Typ av åtgärd: Service <input type="checkbox"/> <input type="checkbox"/>	Stämpel		
Rostskyddskontroll: OK <input type="checkbox"/> Inte OK* <input type="checkbox"/>			
Datum:	Kilometer:	Fakturanr:	Kommentarer/övrigt
Typ av åtgärd: Service <input type="checkbox"/> <input type="checkbox"/>	Stämpel		
Rostskyddskontroll: OK <input type="checkbox"/> Inte OK* <input type="checkbox"/>			

* Se relevant sida

UNDERHÅLLSSCHEMA

VIN:

Datum:	Kilometer:	Fakturanr:	Kommentarer/övrigt
Typ av åtgärd: Service <input type="checkbox"/> <input type="checkbox"/>	Stämpel		
Rostskyddskontroll: OK <input type="checkbox"/> Inte OK* <input type="checkbox"/>			
Datum:	Kilometer:	Fakturanr:	Kommentarer/övrigt
Typ av åtgärd: Service <input type="checkbox"/> <input type="checkbox"/>	Stämpel		
Rostskyddskontroll: OK <input type="checkbox"/> Inte OK* <input type="checkbox"/>			
Datum:	Kilometer:	Fakturanr:	Kommentarer/övrigt
Typ av åtgärd: Service <input type="checkbox"/> <input type="checkbox"/>	Stämpel		
Rostskyddskontroll: OK <input type="checkbox"/> Inte OK* <input type="checkbox"/>			

* Se relevant sida

UNDERHÅLLSSCHEMA

VIN:

Datum:	Kilometer:	Fakturanr:	Kommentarer/övrigt
Typ av åtgärd: Service <input type="checkbox"/> <input type="checkbox"/>	Stämpel		
Rostskyddskontroll: OK <input type="checkbox"/> Inte OK* <input type="checkbox"/>			
Datum:	Kilometer:	Fakturanr:	Kommentarer/övrigt
Typ av åtgärd: Service <input type="checkbox"/> <input type="checkbox"/>	Stämpel		
Rostskyddskontroll: OK <input type="checkbox"/> Inte OK* <input type="checkbox"/>			
Datum:	Kilometer:	Fakturanr:	Kommentarer/övrigt
Typ av åtgärd: Service <input type="checkbox"/> <input type="checkbox"/>	Stämpel		
Rostskyddskontroll: OK <input type="checkbox"/> Inte OK* <input type="checkbox"/>			

* Se relevant sida

7

UNDERHÅLLSSCHEMA

VIN:

Datum:	Kilometer:	Fakturanr:	Kommentarer/övrigt
Typ av åtgärd: Service <input type="checkbox"/> <input type="checkbox"/>	Stämpel		
Rostskyddskontroll: OK <input type="checkbox"/> Inte OK* <input type="checkbox"/>			
Datum:	Kilometer:	Fakturanr:	Kommentarer/övrigt
Typ av åtgärd: Service <input type="checkbox"/> <input type="checkbox"/>	Stämpel		
Rostskyddskontroll: OK <input type="checkbox"/> Inte OK* <input type="checkbox"/>			
Datum:	Kilometer:	Fakturanr:	Kommentarer/övrigt
Typ av åtgärd: Service <input type="checkbox"/> <input type="checkbox"/>	Stämpel		
Rostskyddskontroll: OK <input type="checkbox"/> Inte OK* <input type="checkbox"/>			

* Se relevant sida

UNDERHÅLLSSCHEMA

VIN:

Datum:	Kilometer:	Fakturanr:	Kommentarer/övrigt
Typ av åtgärd: Service <input type="checkbox"/> <input type="checkbox"/>	Stämpel		
Rostskyddskontroll: OK <input type="checkbox"/> Inne OK* <input type="checkbox"/>			
Datum:	Kilometer:	Fakturanr:	Kommentarer/övrigt
Typ av åtgärd: Service <input type="checkbox"/> <input type="checkbox"/>	Stämpel		
Rostskyddskontroll: OK <input type="checkbox"/> Inne OK* <input type="checkbox"/>			
Datum:	Kilometer:	Fakturanr:	Kommentarer/övrigt
Typ av åtgärd: Service <input type="checkbox"/> <input type="checkbox"/>	Stämpel		
Rostskyddskontroll: OK <input type="checkbox"/> Inne OK* <input type="checkbox"/>			

* Se relevant sida

UNDERHÅLLSSCHEMA

VIN:

Datum:	Kilometer:	Fakturanr:	Kommentarer/övrigt
Typ av åtgärd: Service <input type="checkbox"/> <input type="checkbox"/>	Stämpel		
Rostskyddskontroll: OK <input type="checkbox"/> Inte OK* <input type="checkbox"/>			
Datum:	Kilometer:	Fakturanr:	Kommentarer/övrigt
Typ av åtgärd: Service <input type="checkbox"/> <input type="checkbox"/>	Stämpel		
Rostskyddskontroll: OK <input type="checkbox"/> Inte OK* <input type="checkbox"/>			
Datum:	Kilometer:	Fakturanr:	Kommentarer/övrigt
Typ av åtgärd: Service <input type="checkbox"/> <input type="checkbox"/>	Stämpel		
Rostskyddskontroll: OK <input type="checkbox"/> Inte OK* <input type="checkbox"/>			

* Se relevant sida

ROSTSKYDDSKONTROLL

Om det krävs en reparation för att garantin ska gälla anges den nedan.

VIN:

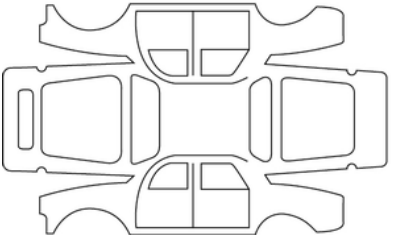
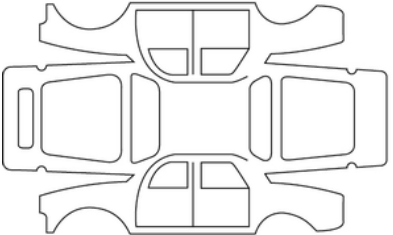
Reparationsdatum:		Stämpel
Rostreparationer att utföra:		
Reparationsdatum:		Stämpel
Reparation som ska utföras:		

7

ROSTSKYDDSKONTROLL

Om det krävs en reparation för att garantin ska gälla anges den nedan.

VIN:

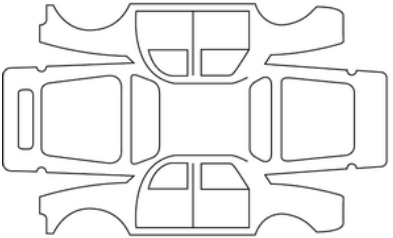
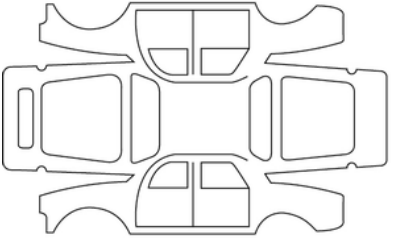
Reparationsdatum:		Stämpel
Rostreparationer att utföra:		
Reparationsdatum:		Stämpel
Reparation som ska utföras:		

ROSTSKYDDSKONTROLL

Om det krävs en reparation för att garantin ska gälla anges den nedan.

VIN:

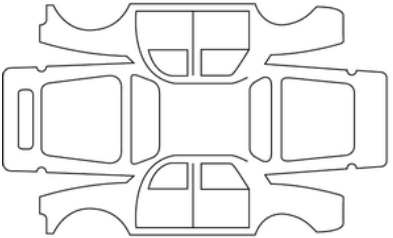
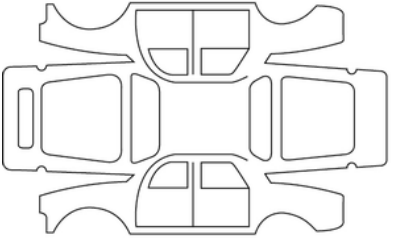
Reparationsdatum:		Stämpel
Rostreparationer att utföra:		
Reparationsdatum:		Stämpel
Reparation som ska utföras:		

7

ROSTSKYDDSKONTROLL

Om det krävs en reparation för att garantin ska gälla anges den nedan.

VIN:

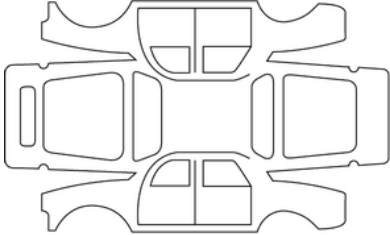
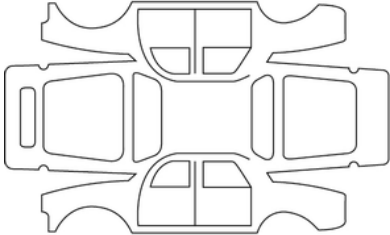
Reparationsdatum:		Stämpel
Rostreparationer att utföra:		
Reparationsdatum:		Stämpel
Reparation som ska utföras:		

ROSTSKYDDSKONTROLL

Om det krävs en reparation för att garantin ska gälla anges den nedan.

VIN:

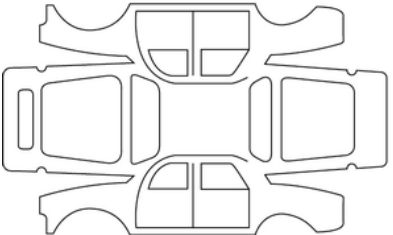
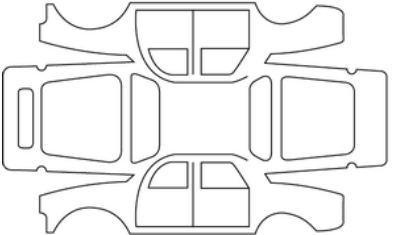
Reparationsdatum:		Stämpel
Rostreparationer att utföra:		
Reparationsdatum:		Stämpel
Reparation som ska utföras:		

7

ROSTSKYDDSKONTROLL

Om det krävs en reparation för att garantin ska gälla anges den nedan.

VIN:

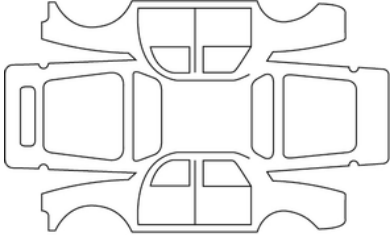
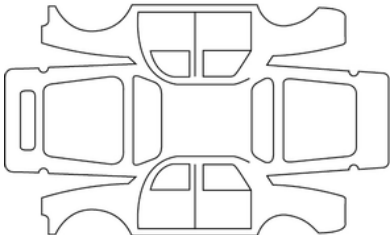
Reparationsdatum:		Stämpel
Rostreparationer att utföra:		
Reparationsdatum:		Stämpel
Reparation som ska utföras:		

ROSTSKYDDSKONTROLL

Om det krävs en reparation för att garantin ska gälla anges den nedan.

VIN:

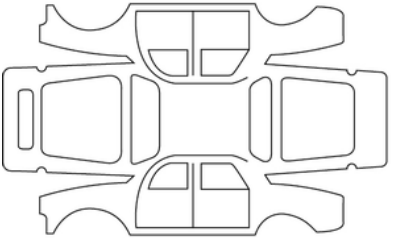
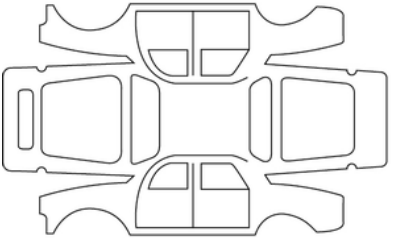
Reparationsdatum:		Stämpel
Rostreparationer att utföra:		
Reparationsdatum:		Stämpel
Reparation som ska utföras:		

7

ALFABETISKT INDEX

Symboler

"Handsfree"-kort: Användning, [53](#)

"Handsfree"-kort: Batteri, [57](#)

A

AC, [293](#)

Active driver assist, [224](#)

Airbag, [87](#)

Airbag: airbag, [87](#)

Airbag : Avstängning av krockkudde på passagerarsida fram, [109](#)

Airbag : Inkoppling av krockkudden på passagerarsida fram, [109](#)

Airbags : Barnsäkerhet, [109](#)

Aktiv panikinbromsning, [210](#)

Aktiv panikinbromsning vid backning, [238](#)

AUTOMATISK LÅSNING AV DÖRRARNA UNDER KÖRNING, [67](#)

Avståndsvarning, [206](#)

B

Backkamera, [267](#)

Backspeglar, [137](#)

Bagagerum, [68](#)

Barn, [90](#)

Barnsäkerhet, [90](#), [90](#)

Barnsäkerhetsanordning, [90](#)

Barnsäkerhetssystem, [90](#)

Barnsäten, [90](#), [96](#)

Batteri, [314](#)

Belysning, [143](#)

Belysning och dimljus, [139](#)

Bilens identifieringsskyltar, [347](#)

Bilinställningar, [129](#)

Bogsering: Starthjälp, [329](#)

Byte av vindrutetorkarblad, [334](#)

C

Centrallåsning av dörrar, [67](#)

D

Digital nyckel, [59](#)

Display, [125](#), [125](#)

Däck, [320](#), [320](#)

Däcktryck för hjul, [322](#)

Dödavinkelvarning, [201](#)

Dörrar, [63](#), [67](#)

Dörrar/bagagelucka, [53](#), [67](#)

Dörrar/luckor, [53](#), [63](#)

E

ECO körning, [171](#)

Effektförbrukning, [125](#), [125](#)

Elektrisk parkeringsbroms, [164](#)

Elektrisk strålkastarinställning i höjdlid, [143](#)

Elfönsterhiss, [299](#)

Eluttag, [302](#)

ALFABETISKT INDEX

Ersättnings- och reservdelar, [355](#)

F

Fartbegränsare, [241](#)

Fastspänningsanordningar för barn, [90](#)

Felsökning: bogsering av fordonet, [329](#)

Fordonsmått, [352](#)

Fordonsvikt, [354](#)

Framsäten: inställning, [71](#), [76](#)

Funktionsfel: Kortbatterier, [51](#)

Funktionsstörning, [67](#), [342](#)

Färddator, [118](#)

Färd med barn, [90](#)

Fästnanordningar för tillbehör, [340](#)

Förarplats, [112](#)

Förebyggande av filbyte, [187](#)

Förebyggande av filbyte vid nödsituationer, [194](#)

Förvaringsutrymme/fack: kupé, [303](#)

H

Handsfree-parkering, [270](#)

I

Identifiering av motor, [349](#)

igenkänning av vägs skyltar, [219](#)

INNERBELYSNING, [300](#)

Innerbelysning: lampbyte, [332](#)

Instrumentpanel, [125](#), [125](#)

Inställningar, [129](#)

Inställningar: konfigurationsmeny, [129](#)

Inställningar för bilen, [129](#)

Inställning av framstolarna, [71](#)

Invändig klädsel: underhåll, [318](#)

K

Karosseri (underhåll), [316](#)

Klimatanläggning, [286](#)

Klimatanläggning: Information och användningsråd, [294](#)

Klocka, [130](#), [130](#)

Kompletterande fastspänningsanordningar till säkerhetsbältena, [87](#)

Kompletterande krockskyddssystem på sidorna, [87](#), [87](#)

KOMPLETTERANDE KROCKSKYDDSSYSTEM TILL BÄLTEN BAK, [86](#)

KOMPLETTERANDE KROCKSKYDDSSYSTEM TILL SÄKERHETSÄLTEN FRAM, [81](#)

Konfigureringsmeny, [129](#)

Kontrollampor på instrumentpanelen, [125](#)

Kort: Handsfree, [51](#), [53](#)

Kort: Låsning/uppålsning av dörrar och bagagelucka, [51](#)

Kort: Motorn startar inte i handsfreeäge, [51](#)

Kort: Nödynckel, [51](#)

Kort RENAULT: Användning, [53](#)

Kylvärtskenivå, [311](#)

Körställning: inställningar, [76](#)

ALFABETISKT INDEX

L

- Laddkabel, [44](#)
- Lampor: byta lampor, [331](#)
- Lampor: inställning, [143](#)
- Ledljusfunktion, [143](#)
- Ljud- och ljussignaler, [146](#)
- Låsning av dörrarna, [53](#), [67](#)
- Låsning och upplåsning av dörrar och luckor, [65](#)

M

- Meny för personliga inställningar till bilen, [129](#)
- Miljö, [170](#)
- Montering av barnsätet, [96](#)
- MOTORHUV, [309](#)
- MOTORSPECIFIKATIONER, [349](#)
- Multimediautrustning, [297](#)

N

- Nackstöd, [74](#)
- Nackstöd bak, [74](#)
- Nackstöd fram, [71](#)
- Nivåer:, [309](#), [312](#)
- Nivåer: kylvätska, [311](#)
- Nödsituation: nödsamtal, [281](#)

P

- Parkeringsassistans, [261](#)

- Parkeringsbroms, [164](#)
- Passagerarsäkerhet: framsätesspassagerare airbag, [109](#)
- Platser bak, [74](#)
- Programmering för laddning, [44](#)
- På framsätessplatserna, [71](#)

R

- Ratt: inställning, [135](#)
- Reglage för dörrarna / bagageluckan, [53](#)
- Råd vid körning, [171](#)

S

- SATS FÖR DÄCKPUMPNING, [324](#)
- Släp, [307](#)
- Spolare/torkare, [147](#), [150](#)
- START AV MOTOR, [153](#)
- STOPPA MOTORN, [153](#)
- Strålkastare: inställning, [143](#)
- Strålkastarinställning, [143](#), [143](#)
- Stänga/öppna bagageutrymmet, [53](#)
- Stänga/öppna dörrar, [53](#)
- Stänga/öppna takluckan, [53](#)
- Stänga dörrarna, [63](#), [67](#)
- Så här tar du dig in i bilen, [53](#)
- SÄKERHETSÅLTEN, [76](#), [87](#)
- Säker passagerarutgång, [278](#)
- Säkringar, [336](#)

ALFABETISKT INDEX

T

Temperatur: yttre, [130](#)

Torkarblad: Byte, [334](#)

Torkare, [147](#), [147](#), [150](#)

U

Underhåll: filter, [312](#)

Underhåll: invändig klädsel, [318](#)

Underhåll: karosseri, [316](#)

Upplåsning av dörrar, [67](#)

V

Varning: Utkörning från parkering, [275](#)

Varning för att påkalla förarens uppmärksamhet, [217](#)

Ventilationsmunstycken, [286](#)

Verktyg, [327](#)

Vindrutespolning, [147](#), [150](#)

Värme, [286](#)

Växelspak, [160](#)

Y

Ytterbelysning, [331](#)

Ytterligare fastspänningsanordningar: sidoskydd, [87](#)

A

Åtkomst till motorrum, [309](#)

O

Öppning av dörrar, [63](#), [67](#)

Övervakningssystem för däcktryck, [175](#)



SOCIÉTÉ DES AUTOMOBILES ALPINE, SA par actions simplifiée à associé unique
AVENUE DE BREAUDE, 76200 DIEPPE - SIRET 662 750 074 / SITE INTERNET : alpinecars.com

NU 1491-2 – 77 11 417 764 - 10/2024 - Edition suédoise



7711417764