

A290

ALPINE



Dobrodošli za upravljač vašeg novog električnog vozila

Ovaj korisnički priručnik sadrži potrebne informacije:

- da dobro upoznate vaše vozilo, te da na taj način, u potpunosti, i u najboljim uvjetima upotrebe, uživajte u svim tehničkim savršenostima kojima je ono opremljeno.
- da postignete stalan optimalan rad poštivanjem jednostavnih, ali strogih savjeta za održavanje po programu.
- da se suočite, bez pretjeranog gubitka vremena, sa zahvatima koji ne zahtijevaju intervenciju stručnjaka.

Nekoliko trenutaka koje ćete posvetiti čitanju ovog priručnika uvelike će vam se isplatiti zbog informacija i savjeta o vozilu te njegovim funkcijama i novim značajkama koje ćete tamo pronaći. Ako vam neke stvari ostanu nejasne, tehnički savjetnici u našoj Mreži rado će vam dati sva dodatna objašnjenja.

Za smjernice, pogledajte sljedeće simbole:



vidljivi na vozilu - označavaju da se detaljnije informacije o postupcima i/ili ograničenjima postupaka, ovisno o stupnju opremljenosti vozila, nalaze u priručniku s uputama za uporabu vozila.

- preusmjerenja na stranicu navedena su bilo gdje u priručniku.



bilo gdje u priručniku s uputama ukazuju na rizik, opasnost ili sigurnosna uputstva.

Opis modela, prikazan u ovoj knjižici uputstava, sastavljen je na osnovu tehničkih karakteristika poznatih na dan sastavljanja ovog dokumenta. **Priručnik obuhvaća svu opremu (standardnu i dodatnu) koja je dostupna za te modele, a je li ta oprema postavljena na vozilu ovisi o verziji, odabranim opcijama i zemlji u kojoj se vozilo prodaje.**

U ovom dokumentu također može biti opisana i oprema koja bi se tek trebala pojaviti tijekom godine.

Dijagrami u korisničkom priručniku navedeni su kao primjeri.

Želimo vam ugodnu vožnju za upravljačem vašeg vozila.

Prijevod s francuskog. Kopiranje ili prijevod, čak i djelomično, zabranjeni su bez prethodnog pismenog odobrenja proizvođača vozila.

SADRŽAJ

Dobrodošli za upravljač vašeg novog električnog vozila	
.....	4
Vanjština	4
Putnički prostor	6
Položaj vozača	8
Pomoć pri vožnji	10
Sigurnost tijekom vožnje	12
Prepoznavanje vozila - oznake	14
Motorni prostor (redovito održavanje)	16
otklanjanje kvara	18
Upoznajte svoje vozilo	20
Električno vozilo	20
Kartica	54
Digitalni ključ	63
Vrata i otvarajući dijelovi	66
Prednja sjedala	74
Stražnja sjedala	77
Sigurnosni pojasevi	79
Dodatni zaštitni mehanizmi	84
Sigurnost djece	93
Dječja sjedala	100
Sigurnost djece: isključivanje, uključivanje prednjeg zračnog jastuka suvozača	116
mjesto vozača	119
putno računalo	124
Kontrolna svjetla	137
Upravljanje	142
Stražnji prikaz područja	144
Osvjetljenje i signali	146
ZVUČNI I SVJETLOSNI UPOZORITELJI	153
Brisač stakla	154
Vožnja	160
Pokretanje, Zaustavljanje motora	160
Procedura starta iz mjesta (Launch Control)	163
Funkcija "Overtake"	165
Komanda stupnja prijenosa	167
Regenerativni kočioni sustav	169
Parkirna kočnica	171
Zaštita okoliša	177
Savjeti za vožnju, eko vožnja	178
Doseg vozila: savjeti	180
Sustav nadzora tlaka u gumama	182
Mehanizmi za ispravljanje i pomoć pri vožnji	188
Dodatne funkcije pomoći u vožnji	193
Ograničivač brzine	249
Prilagodljivi regulator brzine Stop and Go	253
Pomoći pri parkiranju	269
Hitni poziv	289
Vaša udobnost	292
NAČIN VOŽNJE	292
Uvodnici zraka, klima uređaj	294
Multimedijska oprema	306
Oprema u putničkom prostoru	308
Prerinci za odlaganje, uređenje putničkog prostora	312
Prijevoz predmeta	315
Održavanje	318
Pristup motoru, razine	318
Akumulator:	323
Čišćenje	326
Praktični savjeti	330

SADRŽAJ

Gume	330
otklanjanje kvara.....	339
Farovi, svjetla; zamjena žarulja	341
Metlice brisača: zamjena.....	344
Osigurači	346
Postavljanje i upotreba dodatne opreme.....	350
smetnje u radu	352
Tehničke karakteristike.....	357
Informacije o vozilu.....	357
REZERVNI DIJELOVI I POPRAVCI.....	365
listovi za održavanje po programu.....	366
Kontrola protiv prohrđavanja.....	372

VANJŠTINA

1

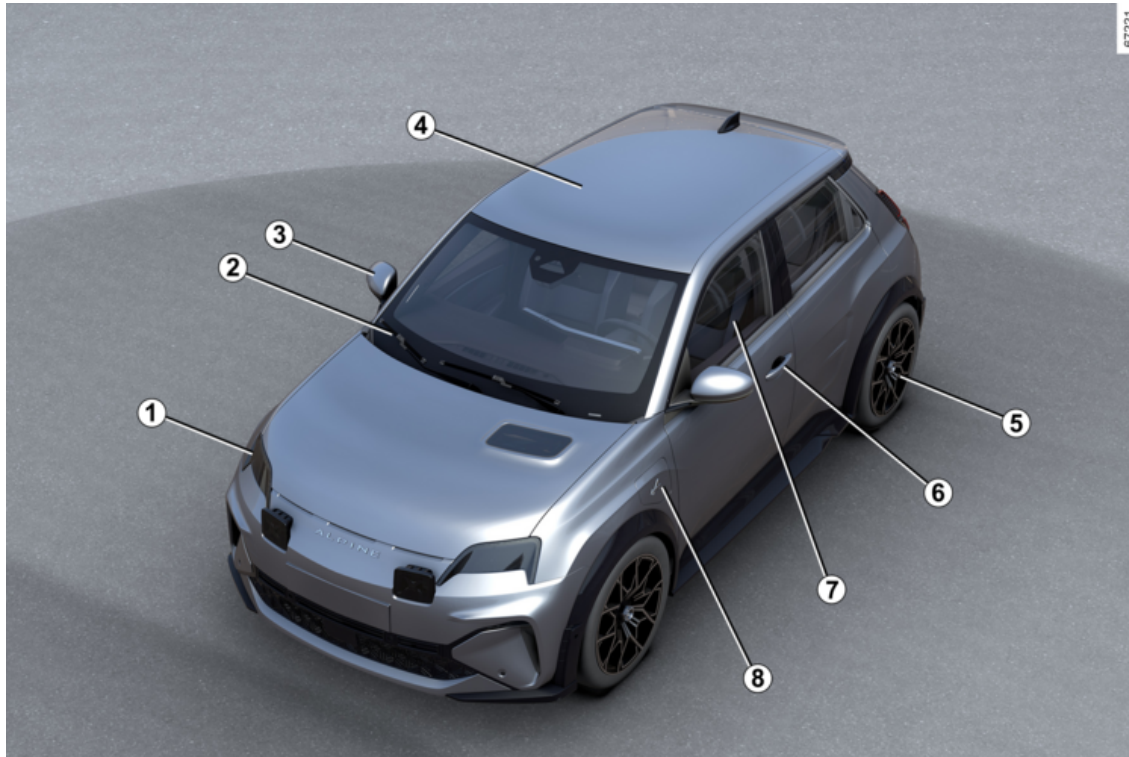

4 - Dobrodošli za upravljač vašeg novog električnog vozila

VANJŠTINA

1. Svjetla: način rada ➔ 146

Svjetla: zamjena ➔ 341

2. Brisač stakla, uređaj za pranje
stakla ➔ 154

Odmagljivanje ➔ 297

3. Retrovizori ➔ 144

4. Održavanje karoserije ➔ 326

5. Gume ➔ 330

6. ➔ 54 ➔ 63 kartica

Zaključavanje, otključavanje vrata

➔ 68

7. Električni podizači stakala ➔

308

8. Teret ➔ 30

PUTNIČKI PROSTOR

1



6 - Dobrodošli za upravljač vašeg novog električnog vozila

PUTNIČKI PROSTOR

1. Podešavanje položaja za vožnju
➔ **79**

2. Pretinci / uređenje putničkog
prostora ➔ **312**

3. Stražnji nasloni za glavu ➔ **77**
Stražnja klupa ➔ **78**

4. Prijevoz predmeta ➔ **315**

5. Sigurnost djece ➔ **93**

6. Prednji nasloni za glavu ➔ **74**
Prednja sjedala ➔ **75**

POLOŽAJ VOZAČA

1

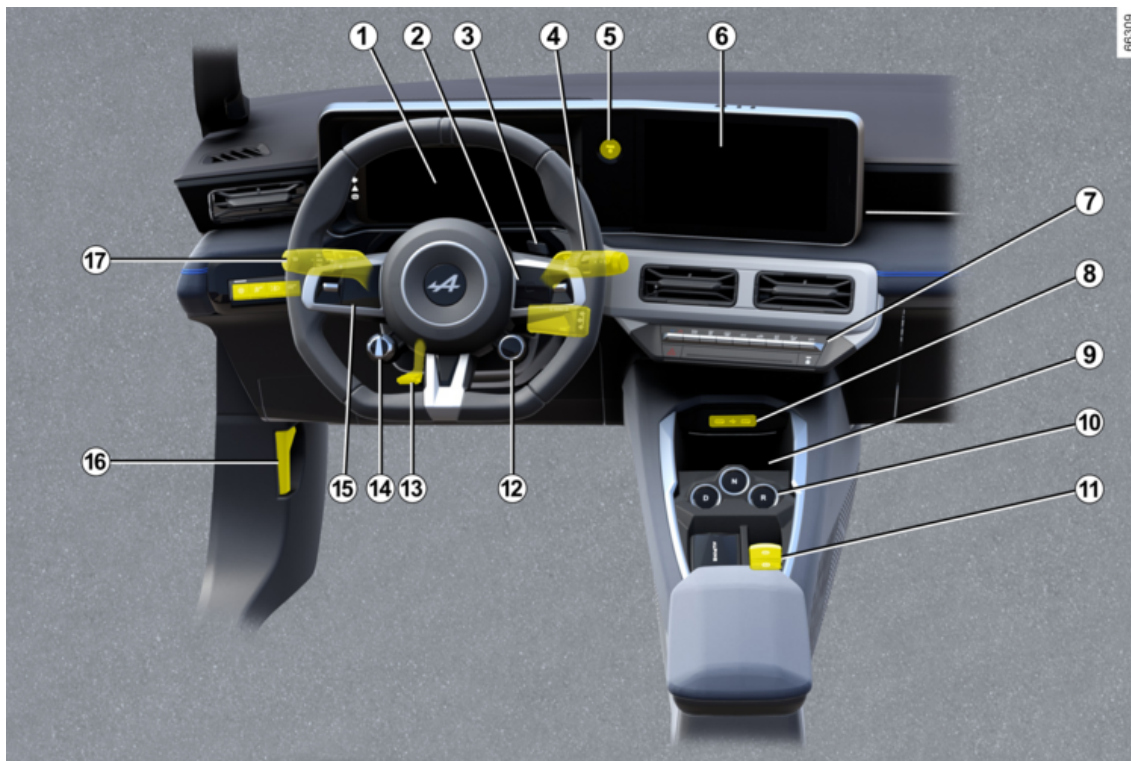

8 - Dobrodošli za upravljač vašeg novog električnog vozila

POLOŽAJ VOZAČA

1. Instrumentna ploča ➔ **137**
2. Komande putnog računala ➔ **124**
3. Kontrola pretjecanja (OV) ➔ **163 ➔ 165**
4. Komanda brisača / perača stakala ➔ **154**
5. Gumb za pokretanje/zaustavljanje motora ➔ **160**
6. Zaslom multimedije ➔ **306**
6. Grijana sjedala ➔ **74** / Grijani upravljač ➔ **142**
7. Grijanje / klima uređaj ➔ **297**
8. USB-C priključci na središnjoj konzoli ➔ **311**
9. Pretinac za odlaganje središnje konzole / područje indukcijskog punjenja ➔ **312**
10. Ručica mjenjača ➔ **167**
11. Automatska parkirna kočnica ➔ **171**
12. Komanda za NAČIN VOŽNJE ➔ **292**
13. Podešavanje kola upravljača ➔ **142**
14. Komanda za regenerativno kočenje ➔ **169**

15. Ograničivač brzine ➔ **249**
Prilagodljivi regulator brzine Stop and Go ➔ **253**

16. Otvaranje poklopca motora ➔ **318**

17. Vanjsko osvjetljenje ➔ **146**



POMOĆ PRI VOŽNJI

- Mehanizmi za ispravljanje i pomoć pri vožnji → **188**
- Moja sigurnost → **193**
- Sprječavanje izlaska iz prometne trake → **194**
- Sprječavanje izlaska iz prometne trake u hitnim slučajevima → **201**
- Aktivno naglo kočenje → **217**
- Aktivno naglo kočenje u vožnji unazad → **246**
- Upozorenje na mrtvi kut → **208**
- Upozorenje prilikom izlaska iz parkirnog mjesta → **283**
- Sustav nadzora tlaka u gumama → **182**
- Upozorenje na sigurnosni razmak → **213**
- Upozorenje na oprez vozača → **224**
- Ograničivač brzine → **249**
- Prilagodljivi regulator brzine Stop and Go → **253**
- Prepoznavanje prometnih znakova → **226**
- Pomoć pri parkiranju → **269**
- Kamera za vožnju unazad → **275**
- Parkiranje bez upotrebe ruku → **278**
- Sigurni izlaz iz vozila → **286**
- Upozorenje prilikom izlaska iz parkirnog mjesta → **283**

SIGURNOST TIJEKOM VOŽNJE

1

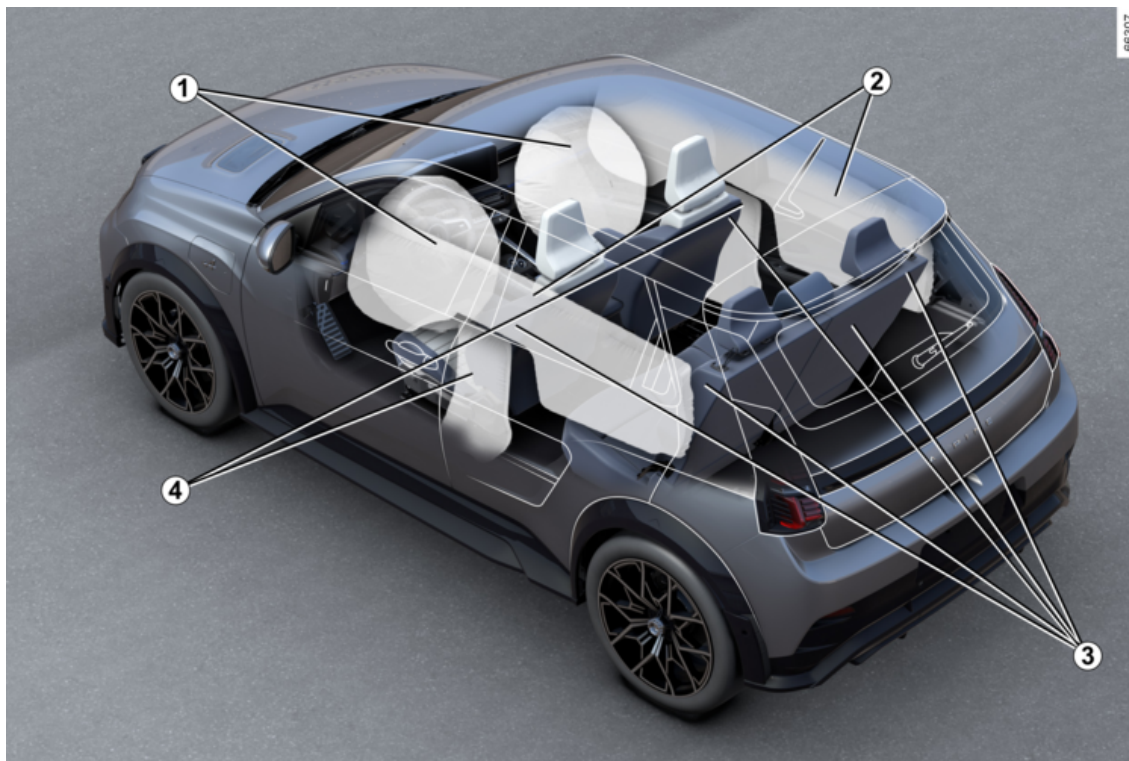

06307

SIGURNOST TIJEKOM VOŽNJE

1. Airbags Sprijeda ➔ 85

Prednji suvozačev airbag – onemogućivanje ➔ 93

2. Airbags zavjese ➔ 90

3. Sigurnosni pojasevi ➔ 79

4. Airbags bočna ➔ 90

PREPOZNAVANJE VOZILA - OZNAKE

1



PREPOZNAVANJE VOZILA – OZNAKE

1. Tehničke informacije za hitne službe → **358**
2. Podsjetnik za identifikacijski broj vozila (VIN) → **357**
3. Oznake tlaka u gumama → **332**
4. Identifikacija motora → **359**
5. Identifikacijska pločica vozila → **357**

MOTORNI PROSTOR (REDOVITO ODRŽAVANJE)

1

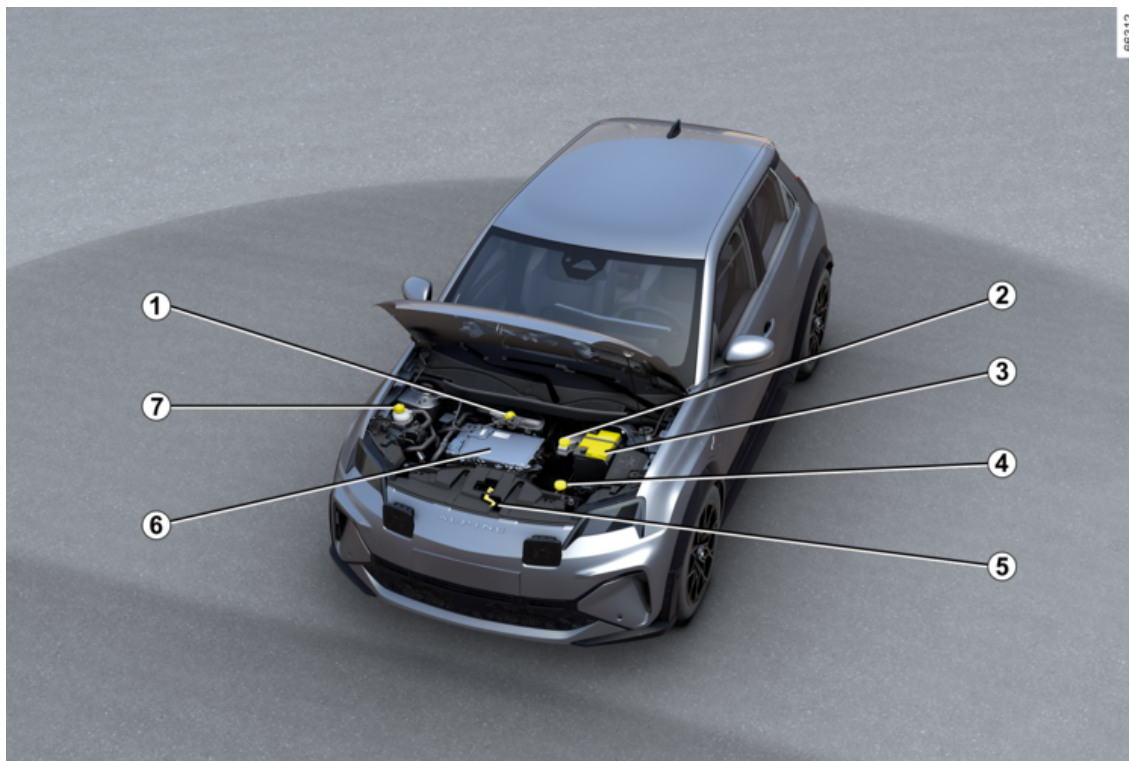

MOTORNI PROSTOR (REDOVITO ODRŽAVANJE)

1. Rashladno sredstvo akumulatora i motora → **320**
2. Kočiona tekućina → **321**
3. 12 V akumulator → **323**
4. Tekućina za pranje stakala → **322**
5. Otvaranje poklopca motornog prostora → **318**
6. "400 V" električni strujni krug → **20**
7. Rashladno sredstvo putničkog prostora → **320**

OTKLANJANJE KVARA

1

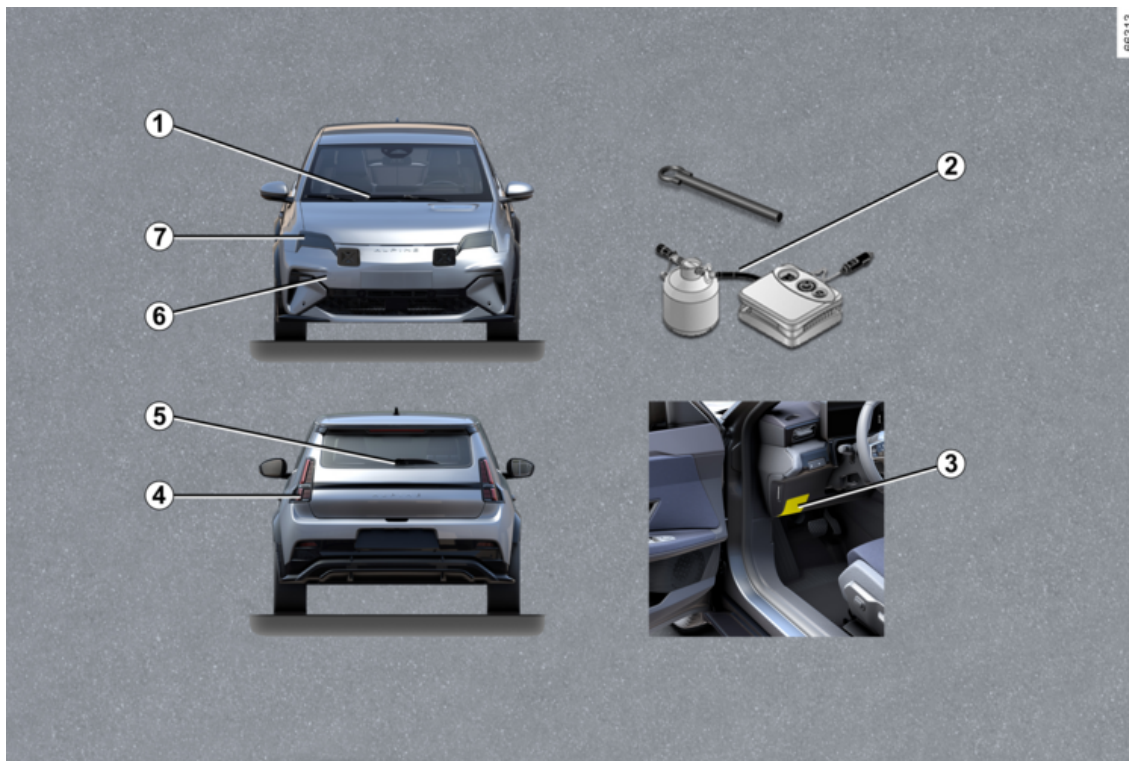

OTKLANJANJE KVARA

1. Zamjena metlica brisača vjetrombranskog stakla ➔ **344**
2. Probušena guma ➔ **334**
Alati ➔ **337**
3. Osigurači ➔ **346**
4. Zamjena žarulja stražnjeg svjetla ➔ **341**
5. Zamjena metlice brisača stražnjeg stakla ➔ **344**
6. Prednje priključno mjesto ➔ **339**
7. Zamjena žarulja farova ➔ **341**

ELEKTRIČNO VOZILO

Uvod

2

Električna vozila imaju posebne karakteristike, no funkcioniraju na sličan način kao klasična vozila.

Glavna razlika električnih vozila je da isključivo upotrebljavaju električnu energiju umjesto goriva koje se upotrebljava u klasičnim vozilima.

Zbog toga preporučujemo da pažljivo pročitate ove upute koje opisuju vaše električno vozilo.

ELEKTRIČNO VOZILO

Shematski dijagram električnog vozila

2



ELEKTRIČNO VOZILO

- 1 Pogonska baterija od 400 V
- 2 Priključak za električno punjenje
- 3 Električni motor
- 4 Narančasti električni kabeli
- 5 Pomoćni akumulator od 12 V

ELEKTRIČNO VOZILO

Povezane usluge

2

Uvod

Vaše električno vozilo upotrebljava povezane usluge koje nude informacije i/ili upravljaju sljedećim:

- status punjenja vašeg vozila s upozorenjem o slaboj bateriji;
- programiranjem punjenja pogonskog akumulatora na temelju određenih ponuđenih odabira
- preostali raspon vozila;
- ...

Tim uslugama možete pristupiti koristeći sljedeće:

- vanjske digitalne uređaje (mobilni telefon, tablet itd.);
- multimedijски ekran vozila .

Za više informacija pogledajte upute za multimedijску opremu ili se obratite ovlaštenom zastupniku.



Možete se pretplatiti na povezanu uslugu ili je produžiti u bilo kojem trenutku kod ovlaštenog zastupnika marke

Akumulatori

Električno vozilo ima dvije vrste akumulatora:

- pogonski akumulator "400 V";
- pomoćni akumulator od 12 V.

Pogonski akumulator "400 V"

Taj akumulator pohranjuje energiju potrebnu za pravilan rad motora vašeg električnog vozila. Kao i svaki akumulator, prazni se nakon upotrebe i morate ga redovno puniti.

Ne morate čekati da pogonski akumulator dosegne razinu rezerve da biste ga ponovno napunili.

Vrijeme punjenja ovisi o vrsti zidne utičnice ili javnog priključka koji upotrebljavate.

Domet vašeg vozila ovisit će o razini napunjenosti pogonskog akumulatora te o vašem stilu vožnje → 180.

Klimatizacijski sustav vozila upotrebljava se za hlađenje pogonskog akumulatora.

Da biste sačuvali vijek trajanja pogonske baterije, kvalificirani stručnjak neka provjeri vaš klimatizacijski sustav. Pogotovo ako primijetite smanjenje performansi klima uređaja.

Pomoćni akumulator od 12 V

Drugi akumulator u vozilu sekundarni je akumulator od 12 V: on napaja opremu vozila (svjetla, brisače vjetrobranskog stakla, sustav za pomoć pri kočenju itd.).

(A)



Simbol  označava električne komponente na vozilu koji mogu predstavljati sigurnosne rizike.

61587

ELEKTRIČNO VOZILO

Električni strujni krug od "400 V"



Električni strujni krug od 400 V može se prepoznati po narančastim ožičenju 6 i komponentama sa simbolom .



Pogonski sustav električnog vozila upotrebljava istosmjerni napon od približno

400 V.

Taj se sustav može zagrijati tijekom paljenja i nakon isključivanja paljenja. Poštujte poruke upozorenja koje se nalaze na naljepnicama u vozilu.

Strogo su zabranjeni bilo kakvi zahvati ili preinake na električnom sustavu od 400 V (dijelovima, kabelima, priključcima, pogonskom akumulatoru) zbog mogućeg ugrožavanja vaše sigurnosti. Nazovite ovlaštenog zastupnika.

Opasnost od teških opekotina ili električnog udara koji mogu dovesti do smrti.

Vožnja

Kao i kod vozila s automatskim mjenjačem, morate se naviknuti da nećete upotrebljavati lijevu nogu ni njome kočiti.

Kada u vožnji podignete nogu s papučice gasa ili pritisnete papučicu kočnice, motor tijekom usporava-

nja generira električnu struju, a ta se energija upotrebljava za ponovno punjenje pogonskog akumulatora → 178.

Vremenske nepogode, poplavljene ceste:



Nemojte voziti kolnikom ako visina vode prelazi donji rub naplataka.



Kočenje motorom ni u kojem slučaju ne smije biti zamjena za papučicu kočnice.



Ometanje u vožnji

Na strani vozača upotrebljavajte isključivo tepihe prikladne za vaše vozilo, koji se pričvršćuju na prethodno ugrađena pričvršćenja, te redovito provjeravajte njihovo pravilno pričvršćenje. Nemojte postavljati više tepiha jedan na drugi.

To može ometati rad papučica

ELEKTRIČNO VOZILO

Buka

Električna vozila su posebno tiha. U početku će vama i ostalim sudionicima u prometu možda to biti neobično. Teško će čuti vozilo dok se kreće.

Budući da je motor tih, čut ćete zvukove koje niste navikli čuti (zvuk uzrokovan aerodinamičnošću, buku guma i sl.)

Prilikom svakog isključenja kontakta, ventilacija se isključuje nakon otprilike deset sekundi.

Zvučni upozoritelj za pješake

Zvučni upozoritelj za pješake omogućuje vam upozoravanje ostalih sudionika u prometu, a posebno pješaka i biciklista, o vašoj prisutnosti.

Prilikom pokretanja motora zvučni se upozoritelj za pješake automatski uključuje. Zvuk se čuje kada se vozilo kreće brzinom između 1 i 30 km/h.

Dodatne informacije o sireni za pješake potražite u uputama za sustav multimedije.

U slučaju kvara na zvučnom upozorenju za pješake na instrumentnoj se ploči prikazuje kontrolno

svjetlo  zajedno s porukom "Vanjski zvuk u kvaru".

Obratite se ovlaštenom predstavniku marke.



Vaše je električno vozilo tiho. Prije napuštanja vozila, držite nogu na kočnici, zaustavite motor.

POSTOJI OPASNOST OD TEŠKIH OZLJEDA

Važne preporuke



Pažljivo pročitajte ove upute. Nepridržavanje ovih uputa može za posljedicu imati **opasnost od požara, teških ozljeda ili strujnog udara koji mogu uzrokovati smrt.**

U slučaju nezgode ili sudara

U slučaju nesreće ili udara u podvozje vozila (npr. udara u kamen, visoki pločnik ili neku drugu prometnu opremu) može se oštetiti strujni krug ili pogonski akumulator.

Neka vozilo pregleda ovlaštenu predstavnik marke.

Nikada nemojte dodirivati dijelove sustava od "400 V" ili narančaste kabele vidljive unutar ili izvan vozila.

U slučaju težeg oštećenja pogonskog akumulatora može doći do curenja:

- nikada nemojte dodirivati tekućine koje cure iz pogonskog akumulatora;
- u slučaju da tekućine dođu u kontakt s tijelom, isperite mjesto kontakta s puno vode i zatražite liječničku pomoć što je prije moguće.

U slučaju udara, čak i blažeg, u vratašca i/ili ventil za punjenje, čim prije ih mora pregledati ovlaštenu predstavnik marke.

U slučaju požara

U slučaju požara pobrinite se da svi odmah napuste vozilo i kontaktirajte hitne službe te ih obavijestite da je riječ o električnom vozilu.

Upotrebljavajte samo sredstva za gašenje ABC ili BC dopuštena za upotrebu u električnim požarima. Ne upotrebljavajte vodu ni druga sredstva za gašenje.

U slučaju oštećenja električnog strujnog kruga nazovite ovlaštenog servisera.

Vuča → 339.

Pranje vozila

Nikada nemojte prati motorni prostor, priključak za punjenje ni pogonski akumulator mlazom pod visokim tlakom.

Time se može oštetiti strujni krug.

Nikada nemojte prati vozilo dok se puni. Nikada ne perite kabel za punjenje dok se vozilo puni. Nikada ne perite kabel za punjenje i utikač kabela za punjenje kad kabel nije spojen kako biste spriječili koroziju pinova za punjenje.

ELEKTRIČNO VOZILO

Postoji opasnost od strujnog udara i opasnost po život.

2

ELEKTRIČNO VOZILO

Punjenje

2

Shematski dijagram

ELEKTRIČNO VOZILO

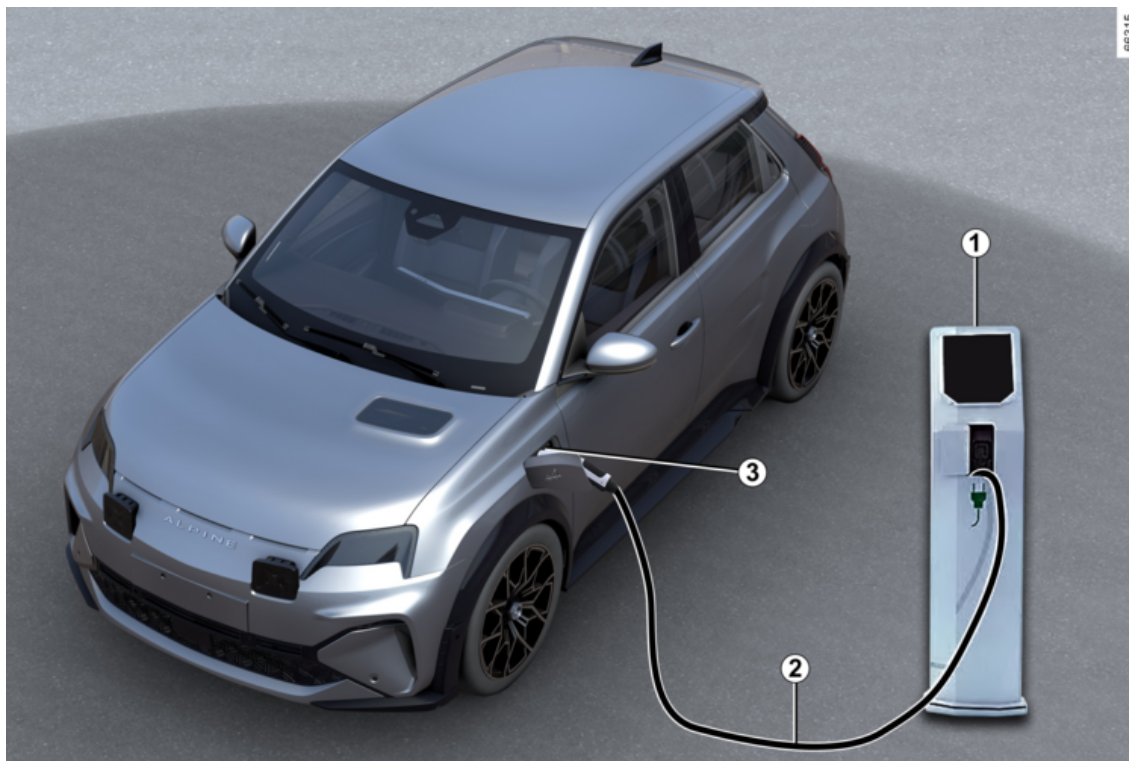

2

ELEKTRIČNO VOZILO

1 Posebna zidna utičnica ili priključak za punjenje

2 Kabel za punjenje

3 Priključak za električno punjenje

2



Ako imate pitanja o opremi koja je potrebna za punjenje, obratite se predstavniku marke.



Važne preporuke za punjenje vozila

Pažljivo pročitajte ove upute. Nepridržavanje ovih uputa može za posledicu imati **opasnost od požara, teških ozljeda ili strujnog udara koji mogu uzrokovati smrt.**

Punjenje

Nemojte ništa raditi na vozilu tijekom punjenja (pranje, rad na motornom prostoru i sl.).

U slučaju prisutnosti vode, znakova korozije ili stranih tijela u priključku kabela za punjenje ili u utičnici za punjenje vozila, nemojte puniti vozilo. Opasnost od požara.

Nemojte pokušati dodirnuti kontakte kabela, kućne utičnice ili utičnice za punjenje vozila ni u njih gurati premete.

Nikada nemojte priključiti kabel za punjenje u adapter, u utičnicu s više utora ni u produžni kabel. Upotreba generatora je zabranjena.

Nemojte skidati ni mijenjati utičnicu za punjenje vozila ni kabel za punjenje. Opasnost od požara.

Nemojte mijenjati ni izvesti nikakvu radnju na instalaciji tijekom punjenja.

U slučaju udarca, čak i blažeg, u vratašca ili ventil za punjenje, čim prije ih mora pregledati ovlašteni predstavnik marke.

Pazite na kabel: nemojte ga gaziti, uranjati u vodu, natezati ga ni dopustiti da nešto u njega udara.

Redovito provjeravajte je li kabel za punjenje u dobrom stanju.

U slučaju oštećenja kabela za punjenje (korozija, tamna boja, posjekotine itd.), jedinice ili električne utičnice za punjenje vozila, nemojte ih upotrebljavati. Posjetite ovlaštenog zastupnika da biste ih zamijenili.

U slučaju neaktivacije mehanizma za zaključavanje vratašca utičnice za punjenje i/ili otključavanja električne utičnice za punjenje vozila, obratite se ovlaštenom zastupniku.

ELEKTRIČNO VOZILO

Kabel za punjenje A

47303



Ovaj kabel namijenjen je vašem vozilu te služi povezivanju vašeg vozila sa zidnim utičnicama ili javnim stanicama za punjenje te time omogućuje standardno punjenje pogonskog akumulatora.

Kabel za punjenje B

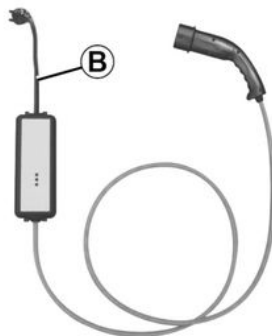

35906

Ovaj se kabel može upotrebljavati za:

- pri normalnoj upotrebi u utičnici koja se upotrebljava samo za vozilo (punjenje od 14 A/16 A);
- povremeno punjenje pomoću kućne utičnice, kada na primjer niste kod kuće (punjenje na 8 A).

U svakom slučaju utičnice moraju biti postavljene u skladu s uputama koje ste dobili s kablom za punjenje **B**.

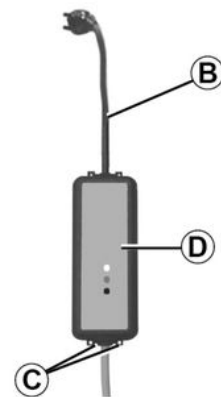

34577

U svakom slučaju **pažljivo** pročitajte u uputama za upotrebu kabela za punjenje **B**.

i Utičnica ne smije nikada posjetiti s kabela. Objesite ga uz pomoć kuka **C**.

i Ako dođe do kvara tijekom postupka punjenja (crveno kontrolno svjetlo prikazuje se na sklopu **D**), odmah prekinite punjenje. Upute potražite u knjižici kabela.

ELEKTRIČNO VOZILO

2

 Preporučujemo da koristite kabel za punjenje koji omogućuje klasično punjenje za punjenje pogonskog akumulatora.

 Prije čišćenja kabela za punjenje, provjerite je li kabel isključen.

Očistite kabel krpom lagano navlaženom vodom.

Prilikom čišćenja pazite da tkanina ne dođe u dodir s krajevima kabela (priključci, pino-vi za punjenje) kako biste izbjegli rizik od korozije.

 Svaki se kabel za punjenje pohranjuje u prtljažnik vozila → 71.

Važne preporuke



Važne preporuke za punjenje vozila

Pažljivo pročitajte ove upute. Nepridržavanje ovih uputa može za posledicu imati **opasnost od požara, teških ozljeda ili strujnog udara koji mogu uzrokovati smrt.**

Odabir kabela za punjenje

Standardni kabele za punjenje koji se isporučuju uz vozilo osmišljeni su posebno za to vozilo. Osmišljen je tako da vas zaštiti od opasnosti od električnog udara koji može uzrokovati smrt ili požar.

Nemojte upotrebljavati kablove za punjenje prijašnjih vozila jer nisu prilagođeni vašem vozilu.

Iz sigurnosnih razloga, upotrebu kabela za punjenje koji nije preporučio proizvođač strogo je zabranjena. Nepridržavanje uputa može uzrokovati požar ili strujni udar koji može uzrokovati smrt. Informacije o kabele za punjenje koji odgovara vašem vozilu zatražite od ovlaštenog zastupnika marke.

Upotreba kabela za punjenje B

Pažljivo pročitajte upute koje se isporučuju s kabele za punjenje da biste saznali više o mjerama opreza koje morate poduzeti prilikom upotrebe proizvoda i tehničkim karakteristikama za postavljanje utičnice.

Način postavljanja

Zidna utičnica

Neka ovlašten stručnjak ugradi posebnu zidnu utičnicu.

U slučaju kućnog punjenja

Neka kvalificirani stručnjak provjeri je li svaka utičnica u koju ćete priključiti kabele za punjenje u skladu sa standardima i propisima koji su na snazi u vašoj državi i je li utičnica u skladu sa specifikacijama opisanim u odjeljku "Sustavi napajanja".

Sustavi napajanja

Upotrebljavajte samo terminale koji su u skladu sa standardom IEC 61851-1 i čije su priključne točke zaštićene na sljedeće načine:

- zaštitnim uređajem diferencijalne struje tipa A, 30 mA, specifičnim za utičnicu koja se upotrebljava;
- uređajem za zaštitu od prekomjerne struje
- zaštitom od prenapona povezanog s munjama u izloženim područjima (IEC 62305-4);

ELEKTRIČNO VOZILO

- spajanjem na masu koje je u skladu sa standardom relevantne zemlje.

2

ELEKTRIČNO VOZILO

Vrste punjenja u skladu s europskim standardima

Izmjenična struja (AC)

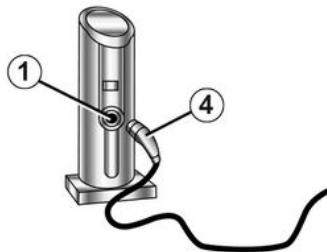

62364

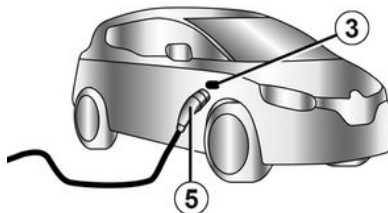
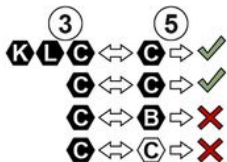

Ako su informacije prikazane na poklopcu za punjenje vozila, slijedite upute u nastavku.





Prije priključivanja kabela za punjenje provjerite:

- odgovaraju li boja i jedno slovo ulazne utičnice **1** boji i jednom slovu na kraju **4** kabela;
- odgovaraju li boja i jedno slovo ulazne utičnice **3** boji i jednom slovu na kraju **5** kabela.

ELEKTRIČNO VOZILO

Naljepnice

2

Vrsta punjenja	Izmjenična struja (AC)			
Spajanje	Priključak za punjenje 1 / kabel za punjenje 4		Vozilo 3 / kabel za punjenje 5	
Vrste punjenja u skladu s europskim standardima (za sve ostale slučajeve obratite se ovlaštenom zastupniku).				

ELEKTRIČNO VOZILO

Istosmjerna struja (DC)

2

62378

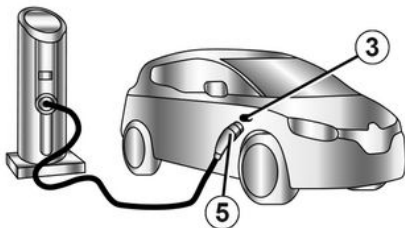
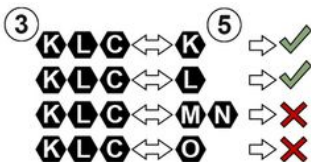





Ako su informacije prikazane na poklopcu za punjenje vozila, slijedite upute u nastavku.

Prije nego što priključite kabel za punjenje, provjerite odgovaraju li boja i jedno od slova ulazne utičnice **3** boji i jednom od slova na kraju **5** kabela za punjenje.

ELEKTRIČNO VOZILO

Naljepnice

Vrsta punjenja	Istosmjerna struja (DC)				
Spajanje	Vozilo 3 / kabel za punjenje 5				
Vrste punjenja u skladu s europskim standardima (za sve ostale slučajeve obratite se ovlaštenom zastupniku).					

2

ELEKTRIČNO VOZILO

Utičnica za električno punjenje 3

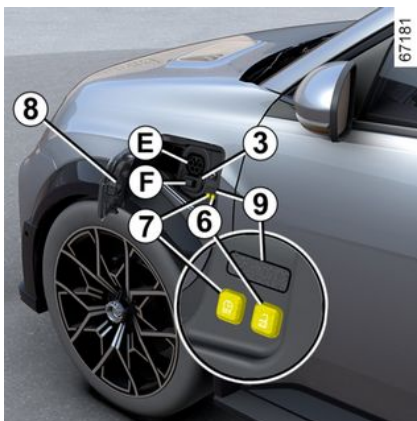

Napomena: ako pada snijeg, uklonite ga s područja oko utičnice za punjenje vozila prije uključivanja ili isključivanja.

Snijeg u utičnici može blokirati umeranje priključka kabela za punjenje.

Vozilo ima dvije utičnice za punjenje koje se nalaze na prednjem dijelu vozila:

- utičnica **E** za punjenje do 11 kW;
- utičnicu **F**, ovisno o vozilu, osim utičnice **E**, za brzo punjenje.

Postoje i dva gumba smještena u vratašcima utičnice za punjenje:

- gumb **6**  otključava kabel za punjenje;
- gumb **7**  pokreće trenutno punjenje vozila.

Mjere opreza

Pri svakodnevnoj upotrebi preporučuje se puniti vozilo do 80 % da biste produžili vijek trajanja akumulatora.

Nemojte puniti ni parkirati vozilo kada je temperatura iznimno visoka ili niska.

U slučajevima ekstremne temperature punjenje može započeti nakon tek nekoliko minuta (vrijeme potrebno da se pogonski akumulator ohladi ili zagrije).

Kada je vozilo parkirano dulje od sedam dana pri temperaturi ispod približno -25°C , možda neće biti moguće napuniti pogonski akumulator.

Ako je vozilo parkirano dulje od tri mjeseca dok je akumulator skoro prazan, punjenje akumulatora može biti nemoguće.

Dostupna razina energije ovisi o temperaturi akumulatora. Stoga se vrijednosti mogu razlikovati pri

zaustavljanju i ponovnom pokretanju vozila – ako je akumulator hladan ili topao.

Da biste osigurali trajnije pogonskog akumulatora, nemojte parkirati vozilo dulje od jednog mjeseca uz veliku napunjenost, osobito ako je vrlo vruće.

Pogonski akumulator puniti nakon vožnje i/ili pri umjerenim temperaturama. U suprotnom punjenje može potrajati dulje pa čak može biti i nemoguće napuniti akumulator.

Poželjno je napuniti vozilo nakon vožnje ako je razina napunjenosti niska ($< 25\%$) i ako su temperature ispod nule.

Savjeti

- Pri visokim temperaturama preporučujemo da parkirate i puniti vozilo u sjeni ili na natkrivenom mjestu;
- vozilo se može puniti i na kiši ili snijegu;
- uključivanje klima uređaja produžuje trajanje punjenja.

Ponovno punjenje pogonskog akumulatora

Kada je vozilo zaustavljeno, a kontakt isključen:

ELEKTRIČNO VOZILO

- uzmite kabel za punjenje **2** koji se nalazi u pretincu za odlaganje u prtljažniku vozila;
- pritisnite vratašca utičnice za punjenje **8** da biste ih otključali. Kontrolno svjetlo **9** svijetli u bijeloj boji;

i Ovisno o vozilu, kada su vratašca utičnice za punjenje otvorena ili nisu dobro zatvorena, na instrumentnoj ploči prikazuje se poruka "otvoren poklopac za punjenje".

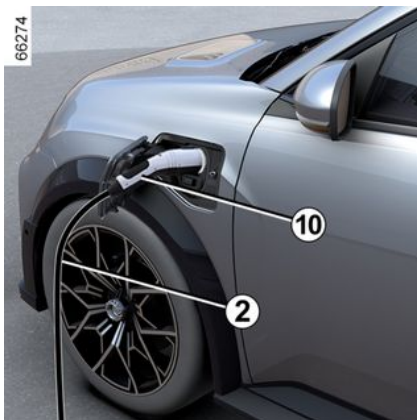

- priključite kraj kabela u izvor napajanja;
- primite ručicu **10**;
- priključite kabel vozila. Kontrolno svjetlo **9** treperi u bijeloj boji;

i Nemojte upotrebljavati vratašca utičnice za punjenje **8** za vješanje kabela za punjenje **2** tijekom punjenja vozila.

i Ako ste upravo prihvatili ažuriranje sustava putem multimedijalnog sustava, punjenje pogonskog akumulatora će se odgoditi ili otkazati. Pričekajte da se ažuriranje dovrši prije spajanja kabela za punjenje na vozilo. Više informacija o ažuriranjima sustava potražite u uputama za multimedijalni sustav.

- kada čujete klik zaključavanja, provjerite je li kabel za punjenje pravilno priključen. Da biste provje-

rili zaključavanje, lagano povucite ručicu **10**;

- ako ste programirali odgođeno punjenje, a želite odmah započeti punjenje, pritisnite gumb **7** za početak punjenja → **301**.

Kabel za punjenje automatski se zaključava kad i vozilo. Zbog toga nije moguće odspojiti kabel iz vozila.

i Ako brzo puniti vozilo (DC), kabel za punjenje između vašeg vozila i priključka za punjenje ne smije biti dulji od **30 metara**. Ako sumnjate u duljinu kabela, obratite se vlasniku priključka za punjenje (DC).

i Obavezno u potpunosti odmotajte kabel za punjenje da biste ograničili njegovo zagrijavanje.

ELEKTRIČNO VOZILO

2



Nemojte koristiti produžni kabel, utičnicu s više utora ni adapter.

Opasnost od požara.

Tijekom punjenja kontrolno svjetlo **9** treperi u plavoj boji.



Kada punjenje započne, sljedeće se informacije prikazuju na instrumentnoj ploči:

- razina energije na kontrolnom svjetlu akumulatora **12**;
- razina napunjenosti akumulatora;
- procjena preostalog vremena punjenja (ne prikazuje se nakon što

se akumulator napuni približno 95 %);

- kontrolno svjetlo **11** označava da je vozilo spojeno s izvorom napajanja;
- Doseg vašeg vozila ovisit će o razini napunjenosti.

Zaslon na instrumentnoj ploči nestaje nakon nekoliko sekundi. Ponovno se pojavljuje na instrumentnoj ploči kada se otvore vrata.

Kada punjenje završi, kontrolno svjetlo **9** prikazuje se u zelenoj boji. Za ponovno punjenje vozila ne morate čekati da akumulator dosegne razinu rezervne energije.



Vrijeme punjenja pogonske baterije ovisi o preostaloj količini energije i snazi koju isporučuje priključak za punjenje. Informacije se prikazuju na instrumentnoj ploči tijekom punjenja ➔ **131**.

Napomena: u određenim uvjetima stvarno vrijeme punjenja može biti dulje od vremena punjenja prikazano na instrumentnoj ploči. To ovisi o:

- kvaliteti električne mreže;
- početnoj razini napunjenosti;
- suviše niskoj vanjskoj temperaturi;
- ...

U slučaju problema s kabelom za punjenje preporučujemo da ga zamijenite kabelom koji je identičan originalu. Potražite savjet kod Predstavnik marke.

smetnje u radu

Ako kontrolno svjetlo **9** neprekidno svijetli u crvenoj boji, obratite se ovlaštenom zastupniku.

ELEKTRIČNO VOZILO

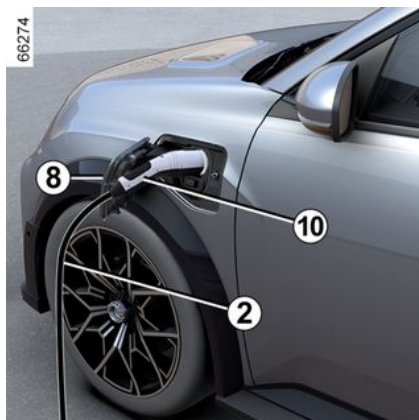

Mjere opreza koje treba poštivati prilikom odspajanja s utičnice

- Pritisnite gumb **6** ili **pritisnite i držite** gumb za otključavanje vrata na kartici da biste deblokirali kabel za punjenje vozila;
- primate ručicu **10**;

i Izuzetno je važno ispravnim redoslijedom pratiti korake za odspajanje.

- odspojite kabel za punjenje **2** s vozila;
- morate zatvoriti vratašca utičnice za punjenje **8** i pritisnuti ih da biste ih zaključali;

- odspojite kabel **2** iz napajanja **1**;
- spremite kabel **2** u pretinac za odlaganje u prtljažniku.

Napomena: netom nakon dugog punjenja pogonskog akumulatora kabel može biti vruć. Upotrijebite ručke.

i Nakon što pritisnete tipku za odbravljanje kabela za punjenje imat ćete oko 30 sekundi da kabel iskopčate prije njegovog ponovnog zavravljenja.

Oznaka 13

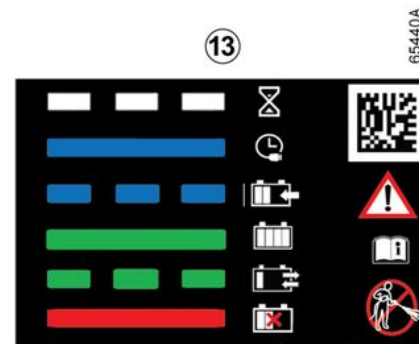
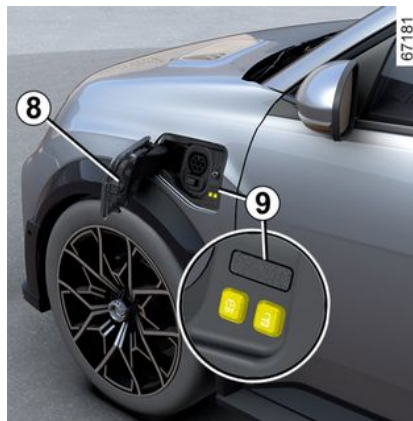

Oznaka **13** na vratašcima za punjenje **8** objašnjava postupak punjenja prema statusu kontrolnog svjetla **9**:

- kada treperi u bijeloj boji, to znači da je kabel priključen u vozilo i da sustav provodi svoje provjere;
- kada svijetli postojano u plavoj boji, to znači da je aktivirano programiranje punjenja;
- kada treperi u plavoj boji, to znači da je punjenje u tijeku;
- kada svijetli postojano u zelenoj boji, to znači da je vozilo potpuno napunjeno;
- kada treperi u zelenoj boji, to znači da je omogućena funkcija Vozilo na mrežu (V2G) ➔ **47** ili Vozilo na opterećenje (V2L) ➔ **47**;

ELEKTRIČNO VOZILO

- kada treperi u crvenoj boji, to znači da postoji smetnja u radu.

Oznaka **13** koja se nalazi na desnoj strani podsjeća vas na sljedeće upute:

- Vratašca za punjenje nemojte prati visokotlačnim uređajem za pranje.
- kada je vozilo zaustavljeno, ventil i vratašca za punjenje mogu se otvoriti;
- Kada se vozilo kreće, ventil i vratašca za punjenje moraju biti zatvoreni.
- Orvorite vratašca da biste spojili kabel za punjenje.
- Nakon odspajanja ponovno zatvorite vratašca.
- spojite s kućnom utičnicom, priključkom za punjenje s izmjeničnim naponom ili priključkom za brzo punjenje;
- za sve informacije o punjenju pogledajte korisnički priručnik vozila.

Programiranje punjenja

Način rada



Dok vozilo miruje i motor radi, u domeni "Vozilo" **3** na multimedijском zaslonu **1** pritisnite izbornik "Električni" **2**, a zatim karticu "Punjenje i klima" da biste postavili punjenje vozila.

Možete birati između nekoliko načina punjenja:

- « Trenutno punjenje » ;
- « Zakazano punjenje » ;
- « V2G punjenje ».

Više informacija potražite u knjižici uputstva multimedijskog sustava.



Iz sigurnosnih razloga, ova podešavanja vršite dok vozilo stoji.

Kad potvrdite programiranje, na instrumentnoj ploči uključuje se

kontrolno svjetlo .

Napomena: punjenje će započeti ako je motor isključen, vozilo je priključeno na izvor napajanja i odobren je pristup.

ELEKTRIČNO VOZILO

 Ako ste upravo prihvatili ažuriranje sustava putem multimedijalnog sustava, punjenje pogonskog akumulatora će se odgoditi ili otkazati.

Pričekajte da se ažuriranje dovrši prije spajanja kabela za punjenje na vozilo.

Više informacija o ažuriranjima sustava potražite u uputama za multimedijalni sustav.

Punjenje Vozilo na mrežu (V2G)

Dok vaše vozilo miruje i spojeno je putem kabela za punjenje vozila, punjenje Vozilo na mrežu (V2G) omogućava vam preraspodjelu energije pohranjene u akumulatoru vašeg vozila u vaš dom i na električnu mrežu.

Za to morate imati kompatibilan dvosmjerni terminal za punjenje izmjeničnom strujom i morate biti pretplaćeni na uslugu V2G punjenja. Više informacija potražite u knjižici uputstava multimedijskog sustava.



Odspojite vozilo prije izvođenja bilo kakvih radova ili preinaka na električnoj instalaciji.



Da biste postavili V2G punjenje, pogledajte korisnički priručnik multimedijskog sustava.

Funkcija Vozilo na opterećenje (V2L)

Kad je vozilo zaustavljeno i parkirana kočnica aktivirana, funkcija "Vozilo na opterećenje" (V2L) omogućava vam povezivanje električnih uređaja izravno s vozilom.

Sustav osigurava izmjenično napajanje (do 16 A / 3,7 kW) korištenjem električne energije pohranjene u pogonskom akumulatoru vašeg vozila → 20.

V2L priključak omogućava vam priključivanje i upravljanje raznim električnim uređajima s pomoću utičnice za punjenje na prednjoj strani vozila.

Važne preporuke

2



Pažljivo pročitajte ove upute. Nepridržavanje ovih uputa može za posledicu imati **opasnost od požara, teških ozljeda ili strujnog udara koji mogu uzrokovati smrt.**

Mjere opreza koje treba poduzeti pri uporabi V2L funkcije.

Ne pokušavajte napajati svoj dom jer to može dovesti do štete i strujnih udara.

Nemojte prati vozilo niti vršiti radove u motornom prostoru dok upotrebljavate V2L funkciju.

Nemojte koristiti V2L funkciju:

- ako u V2L priključku ili u utičnici za punjenje vozila ima vode;
- ako su V2L priključak vozila ili ulazna utičnica za punjenje oštećeni (razbijeni, pokazuju znakove korozije, promjenu boje itd.); obratite se ovlaštenom zastupniku kako biste organizirali zamjenu;
- na otvorenom, ako vremenski uvjeti nisu povoljni (kiša, opasnost od udara groma itd.).

Nemojte stavljati metalne predmete na V2L priključak.

Nemojte mijenjati ili dirati V2L priključak dok upotrebljavate V2L funkciju.

Nikada ne spajajte adapter na V2L priključak.

Mjere opreza koje treba poduzeti pri rukovanju i uporabi V2L priključka.

Koristite se isključivo V2L priključkom isporučenim s vozilom. V2L priključak dizajniran je posebno za ovo vozilo.

Radi vaše sigurnosti, strogo je zabranjena uporaba V2L priključka na način koji proizvođač nije preporučio. Za više informacija o tome koji je V2L priključak prikladan za vaše vozilo obratite se ovlaštenom zastupniku.

Nemojte odlagati nikakve predmete na V2L priključak niti vješati uređaje za njihov kabel za napajanje iz izlazne utičnice za izmjeničnu struju na V2L priključku. **Postoji opasnost od oštećenja.**

Brinite se o V2L priključku. Nemojte ga rastavljati, uranjati u vodu ili vući dok je spojen i ne dopustite da išta udari u njega. Redovito provjerite stanje priključka prije uporabe.

Mjere opreza koje treba poduzeti pri uporabi električnih/elektroničkih uređaja.

Prije uključivanja i uporabe uređaja (produžnog kabela, višestrukih utikača itd.), provjerite mjere opreza za uporabu u njegovu korisničkom priručniku.

Nemoj priključiti:

- uređaje koji zahtijevaju istosmjernu struju, kao što je medicinska oprema. Napajanje se može prekinuti ovisno o uvjetima rada vozila;

ELEKTRIČNO VOZILO

- uređaje koji troše više od 16 A;
- uređaje koji nisu u skladu s nacionalnim propisima i standardima;
- oštećene uređaje (jedinice, kabele itd.);
- uređaje čije početne preporuke za uporabu nisu prilagođene okolišu u kojem će se koristiti (rizici povezani s kontaktom s prašinom i vodom);
- više od jednog višestrukog utikača. Kada ga koristite, nemojte povezivati uređaje koji troše više od 8 A;
- produžni kabel koji je dulji od 20 m. Ako ga koristite, obavezno ga potpuno odmotajte.

ELEKTRIČNO VOZILO

Priključak Vozilo na opterećenje (VLC) A

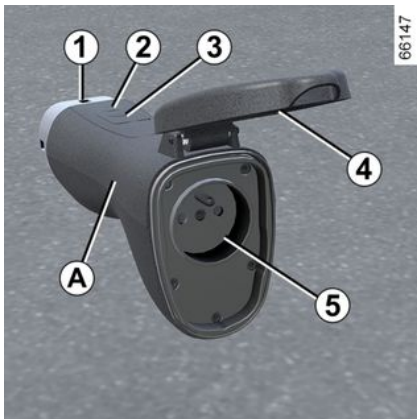

- 1 Utičnica za punjenje;
- 2 Kontrolno svjetlo rada;
- 3 Prekidač za uključivanje/isključivanje;
- 4 Zaštitni poklopac;
- 5 Izlazna utičnica za izmjeničnu struju.

V2L priključak pohranjen je u kompletu alata koji se nalazi ispod podne obloge prtljažnog prostora.

 Prije održavanja V2L priključka provjerite je li odspojen.

Očistite priključak krpom koja je lagano navlažena vodom. Prilikom čišćenja pazite da tkanina ne dođe u dodir s krajevima priključka (priključcima, kontaktima za punjenje) kako biste izbjegli rizik od korozije.

Način rada



Pobrinite se da je parkirna kočnica uvijek aktivirana kad god je funkcija V2L u upotrebi.

 Morate se pridržavati redoslijeda kojim je V2L priključak spojen/odspojen.

 Prije spajanja ili odspajanja uređaja, provjerite je li kontrolno svjetlo V2L priključka 2 isključeno.

Spajanje V2L priključka

Dok vozilo miruje, otvarajući su dijelovi otključani i kontakt je isključen:

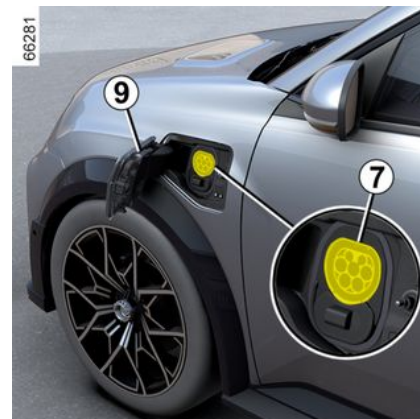

ELEKTRIČNO VOZILO

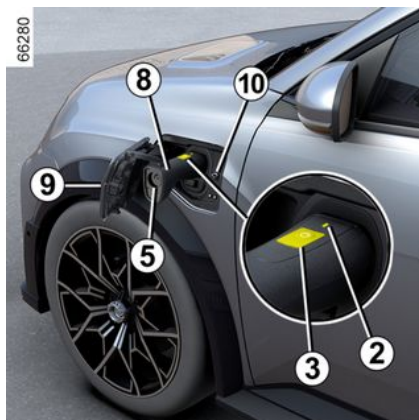

- pritisnite vratašca utičnice za punjenje **9** da biste ih otključali;
- držite ručicu priključka **8** i spojite završni dio **1** priključka na utičnicu za punjenje vozila **7**;
- provjerite je li V2L priključak pravilno spojen laganim povlačenjem ručice **8**. Prije početka pražnjenja aktivira se zaključavanje utičnice. V2L priključak automatski se zaključava za vozilo. To onemogućava odvajanje priključka od vozila;
- spojite električni uređaj na izlaznu utičnicu za izmjeničnu struju na V2L priključku **5**;
- držite pritisnutim prekidač V2L priključka **3** tijekom najmanje tri sekunde dok kontrolno svjetlo **2** ne zasvijetli u zelenoj boji. V2L funkcija

se aktivira, kontrolno svjetlo na utičnici za punjenje **10** treperi zelenom bojom, a električni uređaj se napaja.

Napomena: ne povlačite ručicu **8** dok je V2L priključak zaključan za vozilo.

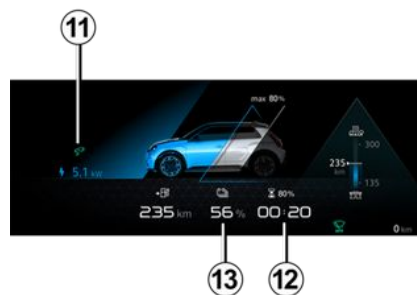

Tijekom uporabe sljedeće se informacije prikazuju na instrumentnoj ploči:

- kontrolno svjetlo **11** koje pokazuje da je vozilo spojeno na V2L priključak;
- predviđeno vrijeme **12** koje je preostalo prije dostizanja minimalnog praga napunjenosti akumulatora;
- razina napunjenosti baterije **13**.

Napomena: napajanje se automatski isključuje:

- kada se V2L funkcija ne koristi se otprilike jedan sat (bez električnih uređaja spojenih na utičnicu za izmjeničnu struju **5** V2L priključka ili bez potrošnje energije);
- kada se priključi električni uređaj koji prelazi maksimalni kapacitet napajanja;
- kada su otvarajući dijelovi prethodno zaključani, a otključana su vozačeva vrata;
- kada se dosegne minimalni prag napunjenosti pogonskog akumulatora postavljen s multimedijskog zaslona.

Kada se napajanje prekine, na instrumentnoj ploči prikazat će se poruka koja vas obavještava o tome.

Odsipajanje V2L priključka

ELEKTRIČNO VOZILO

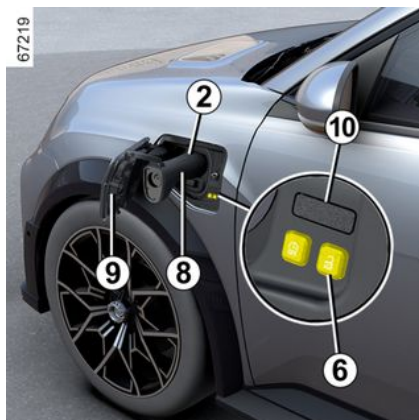

Dok je kartica kod vas ili su otvarajući dijelovi vozila otključani:

- pritisnite gumb **6**  koji se nalazi pored utičnice za punjenje kako biste zaustavili pražnjenje. Isključuje se kontrolno svjetlo **2**, isključuje se kontrolno svjetlo na utičnici za punjenje **10** i deaktivira se V2L funkcija;
- V2L priključak automatski se otključava kad i vozilo. To omogućava odspajanje priključka od vašeg vozila;
- odspojite električni uređaj i uhvatite ručicu **8** V2L priključka da ga odspojite iz vozila **unutar otprilike 15 sekundi**. U suprotnom, utičnica

- za punjenje **7** automatski će se ponovno zaključati;
- zatvorite vratašca utičnice za punjenje **9** i pritisnite ih da biste ih zaključali;
- stavite V2L priključak u njegov pretinac za pohranu.



Ne upravljajte vozilom dok su vratašca utičnice za punjenje **9** otvorena.

Nakon što je V2L priključak odspojen iz vozila, provjerite jesu li vratašca za punjenje **9** pravilno zatvorena.

Postavke



Možete postaviti minimalnu vrijednost praga za razinu napunjenosti pogonskog akumulatora putem multimedijskog zaslona **14**.

Više informacija potražite u knjižici uputstava multimedijskog sustava.

smetnje u radu

U slučaju greške u radu isključuje se kontrolno svjetlo **2** na V2L priključku i automatski se isključuje V2L napajanje (pražnjenje). Prikazuje se poruka na instrumentnoj ploči kako bi vas o tome obavijestila.

ELEKTRIČNO VOZILO

U slučaju unutarnjeg kvara V2L funkcije na instrumentnoj ploči prikazat će se poruka "V2L ispuštanje nemoguće V2L za provjeru": odspojite električni uređaj i odspojite V2L priključak. Obratite se ovlaštenom predstavniku marke.

U slučaju kvara V2L funkcije s uređaja spojenog na utičnicu za izmjeničnu struju V2L priključka, na instrumentnoj ploči prikazuje se poruka "V2L ispuštanje nemoguće Kvar priključenog uređaja":

- odspojite električni uređaj i V2L priključak;
- provjerite da uređaj i V2L priključak nisu oštećeni i da utikač za napajanje nije neispravan ili oksidirao;
- pazite da električni uređaj ne prelazi maksimalni kapacitet napajanja koji vozilo može isporučiti.

Ako se problem i dalje javlja, potražite savjet Predstavnika marke.

Opće informacije

2

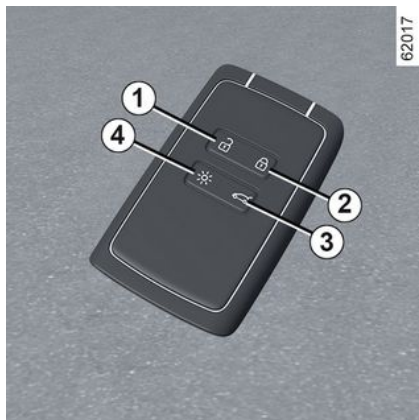

1. Otključavanje svih otvarajućih dijelova.
2. Zaključavanje svih otvarajućih dijelova.
3. Zaključavanje/otključavanje prtljažnika.
4. Daljinsko paljenje osvjetljenja.

Kartica omogućuje:

- zaključavanje/otključavanje otvarajućih elemenata (vrata, prtljažnik);
- otključavanje vratašca utičnice za punjenje → 20;

- daljinsko uključivanje svjetala vozila;
- automatsko daljinsko otvaranje/zatvaranje stakala s električnim podizanjem → 68.



Ovisno o vozilu, možete imate digitalni ključ koji sadržava sve funkcije kartice. Međutim, ako je kartica ostavljena u vozilu, a vrata su zaključana digitalnim ključem, sve funkcije kartice bit će onemogućene. Dodatne informacije potražite u odjeljku "Digitalni ključ" → 63.

Doseg rada

Provjerite da je baterija u dobrom stanju, odgovarajućeg tipa i ispravno umetnuta. Njezin vijek trajanja iznosi oko dvije godine: potrebno ju je zamijeniti kad se poruka "Baterija kartice slaba" prikaže na instrumentnoj ploči → 54.

Područje djelovanja kartice

Ovisno o okruženju: pripazite da ne zaključate ili otključate vozilo slučajnim pritiskanjem gumba na kartici.

Napomena: ako su vrata ili prtljažnik otvoreni ili nisu pravilno zatvoreni, vozilo se neće zaključati. Oglašava se zvučni signal, a svjetla upozorenja i bočni pokazivači smjera ne trepere.



Ako je baterija ispražnjena, i dalje možete zaključati/otključati i pokrenuti vozilo → 160 → 68 → 54.

Funkcija "Daljinska rasvjeta"

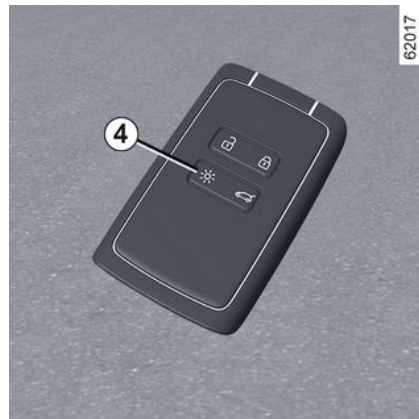

Pritiskom na gumb 4 uključuju se kratka svjetla i vanjsko osvjetljenje na približno 20 sekundi. Omoguća-

KARTICA

va, primjerice, da se izdaleka uoči vozilo parkirano na parkiralištu. Pritisnite i držite tipku 4 približno dvije sekunde da bi se uključilo vanjsko osvjetljenje i da bi se začuo zvuk.

Napomena: ponovno pritisnite gumb 4 da bi se osvjetljenje isključilo.

Savjet

Ne približavajte karticu izvoru topline, hladnoće ili vlage.

Ne stavlajte karticu na mjestu gdje bi se mogla savinuti ili čak nehotice uništiti, npr. u stražnji džep hlača gdje možete sjesti na nju.



Zamjena: potreba za dodatnom karticom

Ako karticu izgubite ili želite drugu, možete je nabaviti od ovlaštenog prodavača.

Ako se kartica zamijeni, vozilo **i sve kartice** trebat će odvesti ovlaštenom zastupniku kako bi se sustav ponovno inicijalizirao.

Možete upotrebljavati do najviše četiri kartice po vozilu.

Smetnje

Ovisno o bliskom okruženju (vanjske instalacije ili upotreba uređaja koji rade na istoj frekvenciji kao daljinski upravljač) rad daljinskog upravljača može biti poremećen.



Odgovornost vozača prilikom parkiranja ili zaustavljanja vozila

Nikada ne ostavljajte dijete, nesamostalnu odraslu osobu ili životinju u vozilu kada ga napuštate, čak niti na kratko.

Naime, oni bi moglo dovesti u opasnost sebe ili druge osobe pokretanjem motora, uključivanjem opreme kao na primjer podizača stakala ili pak zaključati vrata.

Osim toga, kada je vani vruće /ili sunčano, temperatura u unutrašnjosti putničkog prostora brzo raste.

OPASNOST OD SMRTI ILI TEŠKIH OZLJEDA.

KARTICA

Namještanje remena 7

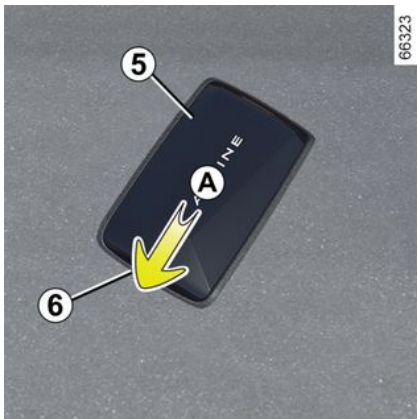

Gurnite stražnje kućište **5** prema dolje uz pritisak na područje **A**.

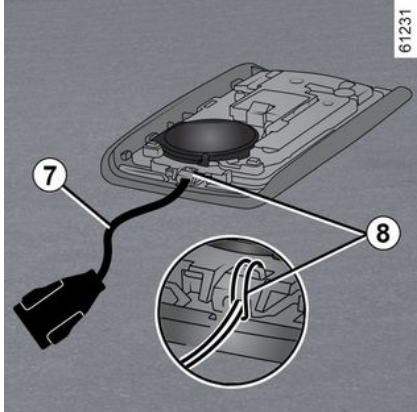

56 - Upoznajte svoje vozilo

Umetnite pojas u element **8** i kraj trake pojasa provucite kroz kopču. Postavite pojas na otvor **6** i zatvorite kućište.

Napomena: provjerite može li traka pojasa **7** proći kroz otvor **6**.

Kartica "slobodne ruke"

upotreba

Na raspolaganju su vam dva načina zaključavanja/otključavanja vozila:

- u načinu rada bez upotrebe ruku, prilikom približavanja vozilu i udaljšavanja od njega;
- pomoću kartice u načinu daljinskog upravljanja.

i Ne odlažite karticu na mjesto na kojem može doći u kontakt s drugom elektroničkom opremom (računalo, telefon itd.) jer to može ometati njezin rad.

Isključivanje/uključivanje načina rada "slobodne ruke"

Ovisno o vozilu, možete deaktivirati/aktivirati otključavanje prilikom

približavanja i zaključavanja kada se udaljavate od vozila.

Možete i isključiti/uključiti zvučni signal koji se oglašava prilikom zaključavanja udaljavanjem od vozila ➔ 134.



Nikada ne ostavljajte karticu u vozilu kada ga napuštate.

KARTICA



Odgovornost vozača prilikom parkiranja ili zaustavljanja vozila

Nikada ne ostavljajte dijete, nesamostalnu odraslu osobu ili životinju u vozilu kada ga napuštate, čak niti na kratko.

Naime, oni bi mogli dovesti u opasnost sebe ili druge osobe pokretanjem motora, uključivanjem opreme kao na primjer podizača stakala ili pak zaključati vrata.

Osim toga, kada je vani vruće /ili sunčano, temperatura u unutrašnjosti putničkog prostora brzo raste.

OPASNOST OD SMRTI ILI TEŠKIH OZLJEDA.

Otključavanje bez upotrebe ruku prilikom približavanja vozilu



67198

Ako držite karticu i nalazite se u području pristupa **1**, vozilo će se otključati.

Kako bi označili da su vrata otključana, **svjetla upozorenja i pokazivači smjera jedanput će zatreperti** i, ovisno o vozilu, vanjski retrovizori automatski će se otklopiti.

Zaključavanje bez upotrebe ruku prilikom udaljevanja od vozila



67199

Dok uza se imate karticu, a vrata i prtljažnik su zatvoreni, udaljite se od vozila: ono će se automatski zaključati čim izađete iz područja pristupa **1**. Kako bi se označilo zaključavanje vrata, **svjetla upozorenja zabljesnut će jednom i potom ostati uključena** tijekom otprilike četiri sekunde. Oglasit će se zvučni signal, a na nekim će se vozilima automatski sklopiti vanjski retrovizori.

Napomena: udaljenost na kojoj se zaključava vozilo ovisi o okolini.

2

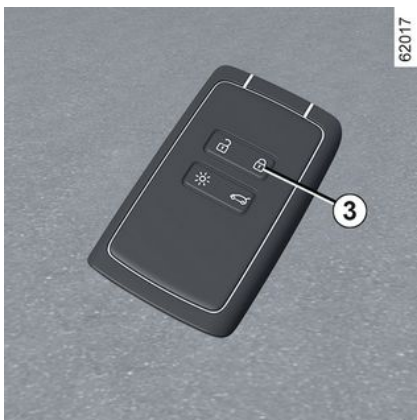

Ako se kartica nalazi unutar područja otkrivanja **1** približno 15 minuta, daljinsko se zaključavanje deaktivira. Da biste vozilo zaključali, pritisnite gumb **3** na kartici. Vozilo se ne može daljinski zaključati ako je kartica u području **2**.

Otključavanje u načinu rada slobodnih ruku otvaranjem prtljažnika



Dok se kartica nalazi u području **1** i vozilo je zaključano, jednom pritisnite gumb **4** da biste otključali cijelo vozilo.

Otključavanje je vidljivo jer **jednom trepnu** svjetla upozorenja i bočni pokazivači smjera.

Posebne značajke sustava otključavanja

Otključavanje prilikom približavanja vozilu deaktivirano je u određenim okolnostima:

- ako vozilo nije korišteno osam dana;

- ako kartica ostane blizu područja vozila **1** približno pet minuta **nakon zaključavanja vozila**;
- nakon nekoliko prolazaka u blizini područja **1** **bez otključavanja vrata**.

Pritisnite gumb za otvaranje prtljažnika **4** ili upotrijebite karticu kao daljinski upravljač da biste otključali vozilo i ponovno aktivirali način rada bez upotrebe ruku.

Posebne značajke koje se odnose na zaključavanje u načinu rada slobodne ruke

Nakon zaključavanja u načinu "slobodne ruke", morate pričekati približno tri sekunde da biste mogli opet otključati vozilo. Tijekom te tri sekunde možete pokušati otvoriti vrata povlačenjem kvake da biste provjerili ispravnost zaključavanja.

Napomena: ako su vrata ili prtljažnik otvoreni ili nisu pravilno zatvoreni, vozilo se neće zaključati.

Oglašava se zvučni signal, ali svjetla upozorenja i bočni pokazivači smjera ne trepere.

KARTICA

Upotreba kartice u daljinskom upravljaču

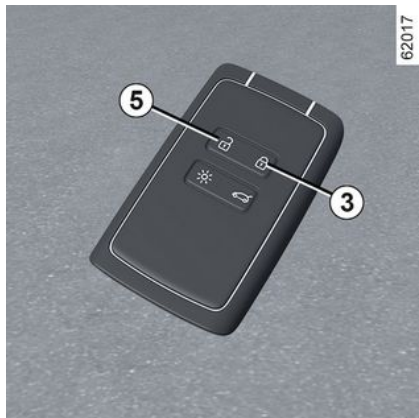

Otključavanje pomoću kartice

Pritisnite gumb **5**.

Otključavanje je vidljivo jer **jednom trepnu** svjetla upozorenja i bočni pokazivači smjera.



S motorom u radu, gumbi kartice su isključeni.

Zaključavanje pomoću kartice

Kada su vrata i prtljažnik zatvoreni, pritisnite gumb **3**: vozilo će se zaključati.

Svjetla upozorenja **dvaput će za-treperiti** kao znak da je vozilo zaključano, a vanjski će se retrovizori, ovisno o vozilu, automatski sklopiti.

Ovisno o vozilu, pritisnite gumb **3** dvaput da biste zaključali vozilo. Pritisnite i držite gumb **3** da biste zatvorili prednja i stražnja stakla.

Napomena:

- najveća udaljenost s koje se vozilo može zaključati ovisi o okolini
- Ako su vrata ili prtljažnik otvoreni ili ako nisu pravilno zatvoreni, zaključavanje se ne provodi. Oglašava se zvučni signal, ali svjetla upozorenja i bočni pokazivači smjera ne trepere.



Ako dok motor radi kartica više nije u području **2** nakon što se vrata otvore i zatvore, poruka "Kartica neotkrivena" upozorava vas da kartica više nije u vozilu. Tako se omogućuje izbjegavanje odlaska s vozilom nakon što iz njega izađe putnik kod kojeg se nalazi kartica. Upozorenje nestaje kada se kartica ponovno otkrije.

Zaključavanje/otključavanje isključivo prtljažnika

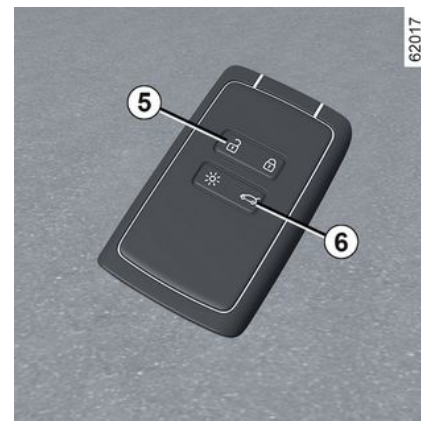

Pritisnite gumb **6** da biste zaključali/otključali samo prtljažnik.



Odgovornost vozača prilikom parkiranja ili zaustavljanja vozila

Nikada ne ostavljajte dijete, nesamostalnu odraslu osobu ili životinju u vozilu kada ga napuštate, čak niti na kratko.

Naime, oni bi mogli dovesti u opasnost sebe ili druge osobe pokretanjem motora, uključivanjem opreme kao na primjer podizača stakala ili pak zaključati vrata.

Osim toga, kada je vani vruće /ili sunčano, temperatura u unutrašnjosti putničkog prostora brzo raste.

OPASNOST OD SMRTI ILI TEŠKIH OZLJEDA.

Otključavanje kabela za punjenje

Pritisnite gumb **5** da biste otključali kabel za punjenje vozila.

Super zaključavanje

upotreba

Kada je vozilo opremljeno super zaključavanjem, ono omogućuje zaključavanje svih koji se otvaraju dijelova i sprječava otvaranje vrata pomoću unutarnjih kvaka (u slučaju razbijenog stakla nakon čega slijedi pokušaj otvaranja vrata iz unutrašnjosti).



Nikada ne upotrebljavajte super zaključavanje vrata ako netko ostaje u vozilu.

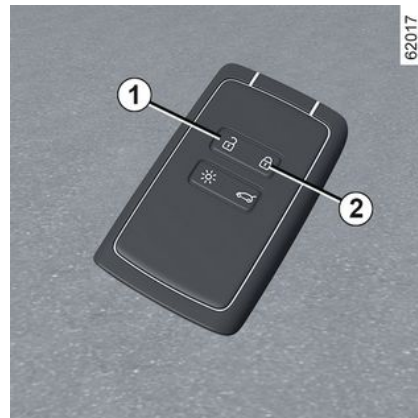

Za aktiviranje super zaključavanja

Dva puta uzastopce brzo pritisnite gumb **2**.

Zaključavanje potvrđuju **dva kratka i tri brza treptaja** svjetala upozorenja i bočnih pokazivača smjera.

Ovisno o vozilu, vanjski će se retrovizori možda automatski sklopiti prilikom zaključavanja vozila → **144**.

Za isključivanje super zaključavanja

Jednom pritisnite gumb **1**.

KARTICA

Svjetla upozorenja **zatrepću jednom** kako bi pokazala da su vrata otključana.

Kartica slobodne ruke: baterija

Zamjena baterije



Kada se na instrumentnoj ploči prikaže poruka "Baterija kartice slaba", zamijenite bateriju kartice:

- gurnite stražnje kućište **1** prema dolje uz pritisak na područje **A**;
- skinite poklopac baterije **2**;
- izvadite bateriju tako da pritisnete jednu stranicu i podignete drugu;

- Zamijenite bateriju poštujući polaritet i uzorak prikazan unutar poklopca.



Za vraćanje postupite obrnutim redoslijedom, a zatim četiri puta pritisnite jedan od gumba na kartici dok se nalazite u blizini vozila: sljedeći put kad se vozilo pokrene, poruka će nestati.

Provjerite je li poklopac dobro zakvačen.

Napomena: prilikom zamjene baterije ne dirajte elektronički krug i kontakte na kartici.



Baterije su raspoložive kod Predstavnika marke, njihov vijek trajanja je otprilike dvije godine. Provjerite da nema tragova tinte na bateriji: postoji opasnost od lošeg električnog kontakta.



Ako je baterije potrebno promijeniti, obavezno koristite istu ili ekvivalentnu vrstu baterija (obratite se ovlaštenom dobavljaču).



Prilikom zamjene:
- provjerite jesu li baterije ispravno umetnute.

Postoji opasnost od eksplozije.

- ako se vratašca ne zatvaraju ispravno, nemojte upotrebljavati karticu i držite je izvan dohvata djece.

KARTICA

smetnje u radu

Ako je baterija preslaba za ispravan rad, ipak ćete moći pokrenuti te zaključati/otključati vozilo ➔ 68.

2



61496



Mjere opreza koje se odnose na baterije:

- držite baterije (nove ili iskorištene) izvan dohvata djece;

- nemojte progutati baterije;

**Opasnost od kemijskih opekli-
na koje mogu dovesti do smr-
ti**

- ako ih se proguta ili umetne u bilo koji dio tijela, što prije zatražite savjet liječnika.



Ne bacajte rabljene baterije kao smeće. Odnesite ih ovlaštenom predstavniku marke ili se obratite lokalnom tijelu za informacije o odgovarajućim postrojenjima za recikliranje.

DIGITALNI KLJUČ

Opće informacije

Ovisno o državi i pretplati, na pametni telefon možete instalirati digitalni ključ za svoje vozilo.

Digitalni ključ sadrži prava potrebna za zaključavanje/otključavanje i pokretanje vozila pomoću pametnog telefona. Dakle, vaš pametni telefon zamjenjuje vašu karticu.

Instalacija i prijenos digitalnih ključeva te upravljanje njima provodi se s pomoću aplikacije proizvođača.

Nakon što je aplikacija proizvođača instalirana na vašem pametnom telefonu i aktivirana pretplata, digitalni ključ potrebno je aktivirati iz aplikacije proizvođača.

i Ako trebate povjeriti svoje vozilo nekome drugome, provjerite imate li karticu vozila sa sobom kako biste zajamčili pristup vozilu (npr. u kontekstu intervencije na vozilu, sastanka s ovlaštenim zastupnikom ili kvalificiranim stručnjakom itd.).

i **Zaštitite pristup digitalnom ključu na pametnom telefonu**

Odgovornost je vlasnika digitalnog ključa i imenovanih korisnika da zašтите i osiguraju pristup digitalnom ključu na pametnom telefonu.

Na pametni telefon obavezno instalirajte potrebne alate za sigurnost i zaštitu (npr. zaštitite zaslon lozinkom).

Uvjeti rada

Aktivirajte Bluetooth® na pametnom telefonu, a zatim otvorite aplikaciju proizvođača za pristup različitim funkcijama digitalnog ključa.

Napomena: pametni telefon mora biti dovoljno napunjen kako biste mogli upotrijebiti digitalni ključ. U slučaju niske razine napunjenosti, na instrumentnoj ploči pojavljuje se poruka "Slaba baterija na telefonu".

i Radni doseg digitalnog ključa ovisit će o Bluetooth® vezi vašeg pametnog telefona.

Posuđivanje digitalnog ključa

U aplikaciji proizvođača, pristupite izborniku "Share Virtual Key " i unesite podatke o povremenim korisnicima. Nakon provjere, korisniku će biti poslana potvrda e-poštom.

i U slučaju posuđivanja vozila, vlasnik digitalnog ključa odgovoran je za imenovanje pouzdane osobe kao drugog korisnika vozila.

Da biste izbjegli bilo kakvu pogrešku u predaji digitalnog ključa povremenom korisniku (na primjer: nedostatak WIFI ili mobilne mreže itd.), svakako predvidite postupak posuđivanja.

Da biste to učinili, provjerite:

- je li povremeni korisnik prethodno preuzeo i instalirao aplikaciju proizvođača;

DIGITALNI KLJUČ

- jesu li vaš pametni telefon i pametni telefon povremenog korisnika povezani s internetom tijekom cijelog postupka (putem WIFI mreže ili mobilnih mreža);
- je li se digitalni ključ povremenog korisnika aktivirao nakon dovršetka postupka.

Opoziv digitalnog ključa

Korisnik može pojedinačno opozvati digitalni ključ. Nakon opozivanja digitalnog ključa, korisnik može aktivirati novi ključ.

Za više informacija pogledajte aplikaciju proizvođača.

Uključivanje/isključivanje na multimedijском zaslону

Moguće je deaktivirati i ponovno aktivirati funkciju "Digitalni ključ" fako da vozilo ne komunicira ni s jednim digitalnim ključem. Pogledajte upute za multimedijalne sadržaje.

Napomena: isključivanjem funkcije neće se izbrisati postojeći digitalni ključevi. Samo se isključuje sposobnost vozila da komunicira s njima.

Zaključavanje/otključavanje vrata i prtljažnika, super za-

ključavanje, daljinsko uključivanje osvjetljenja

Prvi put kada se vozilo otključa ili pokrene novim digitalnim ključem ili novim pametnim telefonom, trebat će nekoliko sekundi da vozilo identificira digitalni ključ instaliran na vašem pametnom telefonu.

Na pametnom telefonu, uz aktiviran Bluetooth®, otvorite aplikaciju proizvođača i otkrijte različite funkcije dostupne za vaš digitalni ključ. Identične su onima na vašoj kartici.

Posebne značajke povezane s otključavanjem otvarajućih dijelova

U određenim okolnostima (npr. nakon osam dana nekorisćenja vozila) nije moguće otključati vozilo pomoću digitalnog ključa: pritisnite gumb za otvaranje prtljažnika, a zatim otključajte vozilo pomoću digitalnog ključa.

Ove funkcije su:

- zaključavanje/otključavanje svih otvarajućih dijelova: pogledajte "Kartica za upotrebu bez ruku: korištenje" → 56;
- zaključavanje/otključavanje prtljažnika (ovisno o vozilu): pogledajte "Kartica za upotrebu bez ruku: korištenje" → 56;

- superzaključavanje (ovisno o vozilu): pogledajte "Kartica za upotrebu bez ruku: superzaključavanje" → 60;
- daljinsko osvjetljenje: pogledajte informacije o funkciji "Daljinsko osvjetljenje" → 54;
- daljinsko oglašavanje sirene (omogućuje prepoznavanje vozila izdaleka ili kada je parkirano na prepunom parkiralištu, na primjer);
- pokretanje/zaustavljanje motora: pogledajte "Pokretanje, zaustavljanje motora" → 160.

Pokretanje, Zaustavljanje motora



DIGITALNI KLJUČ

Prilikom prve uporabe i pri svakoj upotrebi novog pametnog telefona potrebno je kalibrirati digitalni ključ s vozilom.

Da biste to učinili, aktivirajte Bluetooth® na pametnom telefonu, zatim slijedite postupak iz aplikacije proizvođača.

Prilikom kalibracije pametni telefon mora biti postavljen u područje za postavljanje **1**.

Pri pokretanju/zaustavljanju motora sustav provjerava je li pametni telefon prisutan u području za postavljanje **1** prije nego što dopusti pokretanje motora.

Više informacija potražite u odjeljku "Pokretanje, zaustavljanje motora" → **160**.

Pametni telefon mora ostati u vozilu tijekom vožnje.

Napomena: ako se digitalni ključ posuđuje, možete ga izbrisati provođenjem postupka opoziva s pomoću pametnog telefona dok se nalazi u području za postavljanje **1**.

U suprotnom zahtjev za brisanje ostaje na čekanju i potvrđuje se tek nakon što se motor pokrene s pomoću drugog digitalnog ključa ili kartice.



Neophodno je postaviti pametni telefon u područje postavljanja kako bi se pokrenuo i zaustavio motor te tijekom kalibracije.



Ako pametni telefon više nije u putničkom prostoru kada želite isključiti motor, na instrumentnoj ploči prikazuje se poruka: pritisnite i držite gumb za pokretanje/zaustavljanje motora **2** dulje od dvije sekunde.

Ako pametni telefon više nije u putničkom prostoru, morate ga vratiti natrag prije nego što pritis-

nete i držite gumb. Bez pametnog telefona ili kartice nećete moći ponovno pokrenuti vozilo.

Posebne značajke digitalnog ključa

– Kako bi digitalni ključ ostao aktivan, dotični pametni telefon mora se spojiti na internet (putem WIFI ili mobilne mreže) barem jednom svakih 48 sati. U protivnom, povežite svoj pametni telefon s internetom na nekoliko minuta kako bi se digitalni ključ mogao ponovno aktivirati.

– Ako je kartica ostavljena u vozilu, a vrata su zaključana digitalnim ključem, sve funkcije kartice bit će onemogućene. Funkcije kartice ostat će neaktivne dok se motor ponovno ne pokrene.

U tom slučaju, za pokretanje motora morat ćete upotrijebiti digitalni ključ ili drugu karticu koja nije ostala u vozilu.



Kada se motor pali ili gasi, pametni telefon uvijek mora biti dovoljno napunjen kako bi se mogao koristiti digitalni ključ.

VRATA I OTVARAJUĆI DIJELOVI

Otvaranje i zatvaranje vrata

2

Otvaranje izvana

Prednja vrata



Kada su vrata otključana ili kod sebe imate karticu, uhvatite kvaku **1** i povucite je prema sebi.

Stražnja vrata



Kada su vrata otključana ili kod sebe imate karticu, uhvatite kvaku **2** i povucite je prema sebi.



Iz sigurnosnih razloga, otvarajte/zatvarajte vrata isključivo dok vozilo stoji.

Otvaranje iz unutrašnjosti



Povucite ručku **3**.



Iz sigurnosnih razloga, otvarajte/zatvarajte vrata isključivo dok vozilo stoji.

Zvučni alarm za uključena svjetala

Prilikom otvaranja vrata, uključuje se zvučni alarm kako bi vas obavijestio da su svjetla ostala upaljena iako je kontakt isključen.

VRATA I OTVARAJUĆI DIJELOVI

Zvučni alarm otvorenih vrata ili poklopca prtljažnog prostora



Kada je vozilo zaustavljeno, a kontakt uključen, kontrolno svjetlo

 4 na instrumentnoj ploči označava jesu li otvarajući elementi (vrata, prtljažnik ili vratašca utičnice za punjenje) otvoreni ili nepravilno zatvoreni.

Kada vozilo dosegne brzinu od približno 20 km/h, kontrolno svjetlo

 4 označava koja su vrata otvorena ili nepravilno zatvorena, što je popraćeno porukom "Vrata otvorena" 5.

Osobitost

Nakon zaustavljanja motora, svjetla i dodatna oprema (autoradio...) nastavljaju s radom sve do otvaranja vozačevih vrata.

Sigurnost djece

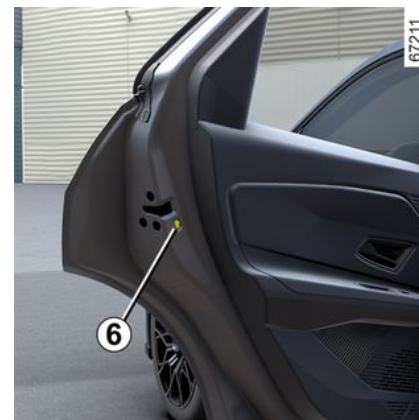

Da se stražnja vrata ne bi mogla otvoriti iznutra, spustite ručicu 6 i iznutra potvrdite da su vrata zaključana.

VRATA I OTVARAJUĆI DIJELOVI

2



Odgovornost vozača prilikom parkiranja ili zaustavljanja vozila

Nikada ne ostavljajte dijete, nesamostalnu odraslu osobu ili životinju u vozilu kada ga napuštate, čak niti na kratko.

Naime, oni bi mogli dovesti u opasnost sebe ili druge osobe pokretanjem motora, uključivanjem opreme kao na primjer podizača stakala ili pak zaključati vrata.

Osim toga, kada je vani vruće /ili sunčano, temperatura u unutrašnjosti putničkog prostora brzo raste.

OPASNOST OD SMRTI ILI TEŠKIH OZLJEDA.

Zaključavanje/otključavanje otvarajućih dijelova i vrata

Ako kartica ne radi:

U nekim slučajevima, može se dogoditi da kartica ne radi:

- kad je baterija kartice istrošena, akumulator je prazan itd.

- zbog upotrebe elektroničkih uređaja u blizini daljinskog upravljača (npr. mobilni telefon).
- vozilo se nalazi na području s jakim elektromagnetskim zračenjem;
- vozilo je zaključano digitalnim ključem ➔ 63.

Moguće je dakle:

- upotrijebiti ključ ugrađen u karticu;
- ručno zaključati sva vrata;
- upotrijebiti unutarnju komandu za zaključavanje/otključavanje vrata;
- upotrijebiti digitalni ključ ➔ 63, ovisno o vozilu.

Ključ ugrađen u karticu

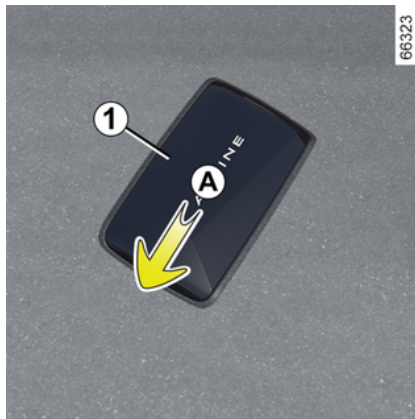

Ugrađeni ključ 2 služi za zaključavanje ili otključavanje prednjih lijevih vrata ako kartica ne radi.

Pristup ključem 2

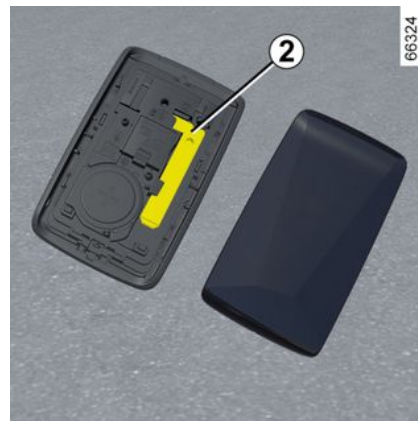

Gurnite stražnje kućište 1 prema dolje uz pritisak na područje A.

VRATA I OTVARAJUĆI DIJELOVI

Upotreba ključa ugrađenog u karticu

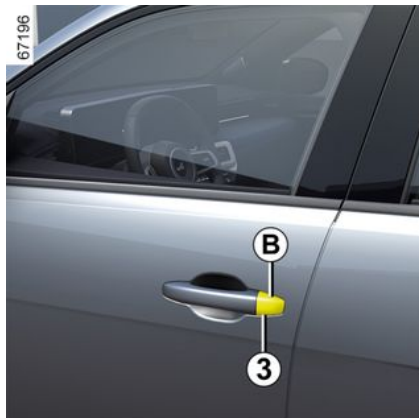

- Umetnite kraj ključa **2** u utor **3** pri dnu poklopca **B** na vratima vozača.
 - pomaknite prema gore za skidanje poklopca **B**;
 - Sravnite ključ **2** u bravu i zaključajte ili otključajte vozačeva vrata.
- Nakon ulaska u vozilo ključ vratite u njegovo ležište u kartici.

Ručno zaključavanje vrata



Kada su vrata otvorena, okrećite vijak **4** (pomoću završetka ključa) i zatvorite vrata.

Tako ćete zaključati vrata izvana. Vrata se tada mogu otvoriti samo iz unutrašnjosti vozila ili pomoću ključa za vozačeva vrata.

Komanda za zaključavanje /otključavanje vrata iz unutrašnjosti



Prekidač **5** istovremeno kontrolira vrata vozila i vrata prtljažnika.

Ako je jedan otvarajući dio (vrata ili prtljažnik) otvoren ili nije dobro zatvoren, slijedi brzo zaključavanje/otključavanje svih otvarajućih dijelova.

Ako prevozite predmete u otvorenom prtljažniku, i dalje možete zaključati ostala vrata: **kad je kontakt isključen**, pritisnite i držite prekidač **5** dulje od pet sekundi da biste zaključali ostale otvarajuće dijelove.

VRATA I OTVARAJUĆI DIJELOVI

Kontrolno svjetlo stanja otvarajućih dijelova

2 Kada je kontakt uključen, kontrolno svjetlo prekidača **5** označava stanje zaključanosti otvarajućih dijelova:

- kada je kontrolno svjetlo uključeno, vrata vozila i vrata prtljažnika zaključana su;
- kad je kontrolno svjetlo isključeno, vrata i vrata prtljažnika su otključana.

Ako je kontakt isključen, svjetlo upozorenja nakon zaključavanja vrata neko vrijeme ostaje upaljeno prije nego što nestane.



Nakon zaključavanja/otključavanja vozila uz pomoć gumba na kartici deaktiviraju se načini rada za daljinsko zaključavanje i otključavanje bez upotrebe ruku. Za povratak u način rada "slobodne ruke": ponovno pokrenite vozilo.

Zaključavanje vrata bez kartice

Na primjer, u slučaju ispražnjene baterije ili privremenog prekida rada kartice itd.

Kada je kontakt isključen i kada su jedna vrata vozila ili vrata prtljažnika otvorena, pritisnite prekidač i držite ga pritisnutim **5** dulje od pet sekundi.

Nakon zatvaranja vrata svi otvarajući dijelovi bit će zaključani.

Napomena: otključavanje vozila izvana moguće je samo dok se kartica nalazi u području pristupa vozilu ili s pomoću ključa ugrađenog u karticu.



Nikada ne ostavljajte karticu u vozilu kada ga napuštate.



Odgovornost vozača

Ako odlučite voziti sa zaključanim vratima, znajte da to može otežati pristup spasilaca u putničku kabinu u hitnim slučajevima.

AUTOMATSKO ZAKLJUČAVANJE OTVARAJUĆIH DIJELOVA U VOZNI

Princip rada



Prilikom pokretanja vozila, sustav automatski zaključa sve otvarajuće dijelove kada dosegnete brzinu od oko 10 km/h.

Otključavanje se vrši:

- pritiskom na prekidač za otključavanje vrata **1**;
- prilikom zaustavljanja, otvaranjem prednjih vrata iz unutrašnjosti vozila.

Napomena: ako otvorite/zatvorite vrata, ona će se automatski po-

VRATA I OTVARAJUĆI DIJELOVI

novno zaključati kada vozilo dosegne brzinu od oko 10 km/h.

Uključivanje/isključivanje funkcije

Za uključivanje: kada je vozilo zaustavljeno i motor radi, pritisnite prekidač **1** i držite ga najmanje pet sekundi dok se ne oglasi zvučni signal.

Za isključivanje: kada je vozilo zaustavljeno i motor radi, pritisnite prekidač **1** i držite ga najmanje pet sekundi dok ne čujete dva zvučna signala.

Funkciju možete uključiti te isključiti i putem multimedijiskog zaslona → **134** (ovisno o vozilu).

smetnje u radu

Ako utvrdite neku smetnju u radu (ne funkcionira automatsko zaključavanje, kontrolno svjetlo prekidača **1** ne uključuje se pri zaključavanju vrata i prtljažnika itd.), provjerite je li funkcija automatskog zaključavanja pogreškom isključena i provjerite jesu li svi otvarajući dijelovi dobro zatvoreni. Ako su dobro zatvoreni, obratite se ovlaštenom zastupniku.



Odgovornost vozača

Ako odlučite voziti sa zaključanim vratima, znajte da to može otežati pristup spasilaca u putničku kabinu u hitnim slučajevima.

PRTLJAŽNIK

Otvaranje/zatvaranje

Otvaranje



Pritisnite gumb **1** i otvorite vrata prtljažnika.

Zatvaranje

Spustite vrata prtljažnika tako da, ovisno o vozilu, najprije upotrijebite unutarnju ručicu.



Nemojte koristiti potpornje za zatvaranje vrata prtljažnika.

Ručno otvaranje iz unutrašnjosti



U slučaju da nije moguće otključati prtljažnik, moguće je to učiniti ručno iznutra:

– pristupite prtljažniku spuštanjem naslona stražnje klupe;

VRATA I OTVARAJUĆI DIJELOVI

- umetnite plosnati odvijač ili sličan alat u ručicu za otvaranje u nuždi **2** i pomaknite ga ulijevo kao što je prikazano na slici;
- gurnite vrata prtljažnika kako biste ih otvorili.



Zabranjeno je pričvršćivanje nosivih mehanizama (nosač bicikla, kutija za prtljagu itd.) oslonjenih na poklopac prtljažnika. Za postavljanje nosivog mehanizma na vozilo, obratite se ovlaštenom Predstavniku marke.

Pretinac za odlaganje kabela za punjenje



Ovisno o vozilu, ovaj pretinac namijenjen je skladištenju kabela za punjenje. Najveće dopušteno opterećenje po pretincu je 10 kg.

Da biste mu pristupili, otvorite prtljažnik, a zatim uz pomoć ručke **3** podignite podnu oblogu prtljažnika.



U slučaju prisutnosti vode u pretincu kabela za punjenje ili znakova korozije ili stranih tijela u priključku kabela za punjenje ili u utičnici za punjenje vozila, nemojte puniti vozilo.

Opasnost od požara.

Pazite na kabel: nemojte ga gaziti, uranjati u vodu, natezati ga ni dopustiti da nešto u njega udara.

Redovito provjeravajte i pretinac za odlaganje.

VRATA I OTVARAJUĆI DIJELOVI

Stražnja polica



Za vađenje:

- Spustite stražnje naslone za glavu.
- otkvačite konopce **4** na kojima visi;
- podignite policu **5** da biste je otkvačili;



Najveća masa na stražnjoj polici: 2 kg jednako-mjerno raspodijeljeno.

- gurnite policu **5** prema unutra i okrenite je;
- povucite policu prema sebi.

Za ponovno postavljanje postupite obrnutim redoslijedom.



Na policu nemojte stavljati teške ili tvrde predmete.

U slučaju naglog kočenja ili nesreće, ti predmeti mogu ugroziti putnike u vozilu.

PREDNJA SJEDALA

Prednji nasloni za glavu

2 Za vađenje naslona za glavu

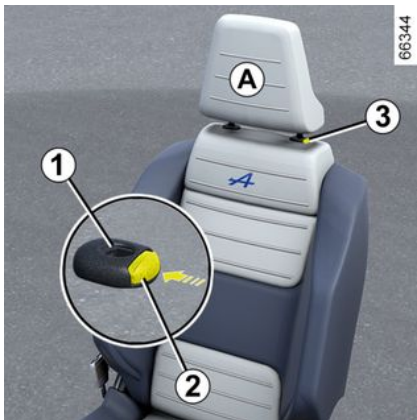

Povucite naslon za glavu prema gore do željene visine. Provjerite je li njegovo zavravljenje dobro.

Za spuštanje naslona za glavu

Pritisnite gumb **2** i spustite naslon za glavu do željene visine. Provjerite je li njegovo zavravljenje dobro.

Za vađenje naslona za glavu

Podignite naslon za glavu u najviši položaj (nagnite naslon sjedala prema natrag). Pritisnite gumb **2** i

podignite naslon za glavu da biste ga izvadili.

Za ponovno stavljanje naslona za glavu

Provjerite jesu li šipke naslona za glavu čiste **3**.

Stavite šipke naslona za glavu u vodilice **1** (nagnite naslon prema natrag). Spuštajte naslon za glavu dok se ne zablokira, a zatim pritisnite gumb **2** da biste ga namjestili na željenu visinu. Provjerite je li svaka šipka **3** blokirana u naslonu sjedala.

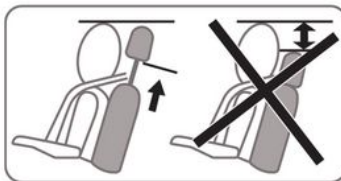

Budući da je naslon za glavu sigurnosni element, pazite da je on uvijek na svom mjestu i u pravilnom položaju: gornji dio naslona za glavu se mora nalaziti što je bliže moguće tjemenu glave. Udaljenost između glave i dijela **A** treba biti što manja.

61287

PREDNJA SJEDALA

Prednja sjedala

Prednja sjedala s ručnim komandama

Za pomicanje sjedala prema naprijed ili nazad



Podignite ručicu **1** da biste ga otključali. Kada dostignete željeni položaj, otpustite ručicu i provjerite je li blokirana u tom položaju.

Za podešavanje sjedala vozača u predjelu križa

Pritisnite prekidač **2** prema naprijed ili natrag za namještanje položaja sjedala u predjelu donjeg dijela leđa.

Za podizanje ili spuštanje sjedišta

Pomaknite ručicu **3** onoliko puta koliko je potrebno prema gore ili prema dolje.

Za nagib naslona

Podignite ručku **4** što je više moguće i nagnite naslon sjedala u željeni položaj. Kada dostignete željeni položaj, otpustite ručicu i provjerite je li blokirana u tom položaju.



Nakon podešavanja, uvjerite se da su nasloni sjedala pravilno blokirani na mjestu.



Iz sigurnosnih razloga ova podešavanja obavljajte dok je vozilo zaustavljeno.

Kako učinkovitost sigurnosnih pojaseva ne bi bila narušena, preporučamo vam da ne nagnete previše naslone sjedala unazad.

Niti jedan predmet ne smije se nalaziti na podu (područje ispred vozača) jer u slučaju naglog kočenja ti predmeti mogu skliznuti pod papučice te tako onemogućiti njihovu upotrebu.

PREDNJA SJEDALA

Grijana sjedala



Ovisno o vozilu, s uključenim kontaktom možete uključiti grijana sjedala putem multimedijalnog zaslona **5**:

- prvim pritiskom na piktogram



na željenom sjedalu aktivira se sustav grijanja na najvećoj razini. Uključuju se tri kontrolna svjetla ugrađena u prekidač;

- drugim pritiskom grijanje se smanjuje na srednju razinu. Uključuju se dva ugrađena kontrolna svjetla;

- trećim pritiskom grijanje se smanjuje na najmanju razinu. Uključuje

se jedno ugrađeno kontrolno svjetlo;

- četvrtim pritiskom grijanje se isključuje.

Kako bi se izbjegla nepotrebna potrošnja energije, grijano suvozačev sjedalo može se automatski isključiti ako na njemu nitko ne sjedi.

Funkcija "Favoriti"



Ovisno o vozilu, grijanje sjedala možete uključiti pritiskom komande na kolu upravljača **6** u skladu s prethodno definiranim pohranjenim korisničkim postavkama.

Za više informacija o programiranju ove funkcije pogledajte upute za multimedijску opremu.

STRAŽNJA SJEDALA

Stražnji nasloni za glavu

Položaj za upotrebu

Podignite naslon za glavu do kraja dok se ne uglati na mjestu. Provjerite je li njegovo zabravljenje dobro.

Za vađenje naslona za glavu



Nagnite klupu prema naprijed, podignite naslon za glavu što je više moguće, a zatim pritisnite gumb 1 i skinite naslon za glavu.

Za ponovno stavljanje naslona za glavu

Nagnite sjedalo klupe prema naprijed, zatim umetnite šipke u otvore i gurnite naslon za glavu dok se ne zaključa kako biste ga mogli postaviti u povišeni položaj. Provjerite je li njegovo zabravljenje dobro.

Položaj preklapanja naslona za glavu 2



Pritisnite gumb 1 i spustite naslon za glavu do kraja.

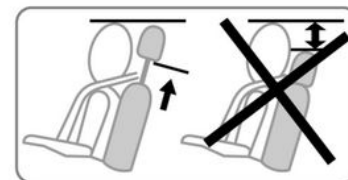

Položaj potpuno spuštenog naslona za glavu je položaj pospremljenog naslona za glavu: taj se položaj ne smije upotrebljavati ako na tom mjestu sjedi putnik.



Budući da je naslon za glavu sigurnosni element, pazite da je on uvijek na svom mjestu i u pravilnom položaju.

STRAŽNJA SJEDALA

Stražnja klupa: funkcije

Funkcije



Preklapanje naslona

Provjerite da su prednja sjedala pomaknuta dovoljno unaprijed.

Prije sklapanja naslona sjedala spustite naslone za glavu što je više moguće.

Prije preklapanja bilo kojeg bočnog stražnjeg sjedala, **zabranite kopču sigurnosnog pojasa** tog sjedala u odgovarajuću bravicu.

Time se izbjegava priklještenje pojasa sjedala kada se sjedalo vraća u položaj za upotrebu.

U svakom slučaju, provjerite rade li pojasevi ispravno.

Povucite remen **1** i spustite naslon sjedala **A**.

Napomena: iz sigurnosnih razloga naslon sjedala **A** opremljen je sustavom za zadržavanje. Pri rukovanju možete osjetiti otpor.

Za vraćanje naslona, postupite obrnutim redoslijedom.

Podignite naslon sve do blokiranja.

Pripazite da ne blokirate sigurnosni pojas između naslona sjedala i stražnje police.

Provjerite rade li sigurnosni pojasevi ispravno.



Prilikom pomicanja stražnjih sjedala, osigurajte da nema stranih tijela na točkama pričvršćenja (ruka ili noga putnika, životinja, kamenčići, krpa, igračke, itd.).



Kod vraćanja naslona u početni položaj, provjerite da li je zabavljenje naslona dobro.

U slučaju upotrebe presvlaka na sjedalima, pazite da ne ometaju zabavljenje naslona. Pazite da dobro namjestite sigurnosne pojaseve. Ponovno postavite naslone za glavu.



Konfiguracija klupe s dva mjesta s malim preklapljenim naslonom **A** zabranjuje upotrebu središnjeg mjesta za sjedenje jer se ne može zakopčati pojas (kućišta pojasa nisu dostupna).

SIGURNOSNI POJASEVI

Uvod

U vožnji uvijek privežite sigurnosni pojas. Poštujte važeće zakonske propise zemlje u kojoj se nalazite.

Prije pokretanja motora najprije namjestite položaj za vožnju, pa zatim sjedala ostalih putnika, i namjestite sigurnosni pojas u optimalan položaj za najbolju zaštitu.

Sigurnosni pojasevi

Podešavanje položaja za vožnju

- **Udobno se smjestite na sjedalu** (nakon što ste skinuli vaš kaput ili jaknu i sl.). To je neophodno da bi vam leđa bila u pravilnom položaju;
- **primaknite ili odmaknite sjedalo kako biste mogli doseći papučice.** Položaj vašeg sjedala mora biti u skladu s položajem papučica kada su do kraja pritisnute. Naslon sjedala mora biti podešen tako da vaše ruke ostanu blago savinute;
- **podesite položaj naslona za glavu.** Za postizanje maksimalne sigurnosti, udaljenost između vaše glave i naslona za glavu mora biti minimalna.

- **podesite visinu sjedišta.** Ovo podešavanje omogućava vam odabir položaja sjedala koji pruža najbolji mogući pregled;
- **podesite položaj kola upravljača.**



Kako bi stražnji sigurnosni pojasevi ispravno radili, provjerite je li stražnja klupa → **78** pravilno završljena.



Nepravilno podešeni ili usukani sigurnosni pojasevi mogu dovesti do ozljeda u slučaju nesreće. Upotrebljavajte jedan sigurnosni pojas samo za jednu osobu, dijete ili odraslog čovjeka. Čak i trudnice moraju biti vezane svojim sigurnosnim pojasom. U tom slučaju pazite da pojas zdjelice nije prejako zategnut u donjem dijelu trbuha bez stvaranja dodatnog razmaka.

Podešavanje sigurnosnih pojaseva



Da bi sigurnosni pojasevi na svim sjedalima bili pravilno podešeni i postavljeni:

- podesite sjedala (položaj sjedala i kut naslona sjedala, ako postoji);
- udobno se smjestite na sjedalu;
- pomaknite rameni pojas **1** što bliže dnu vrata, a da se na njega ne naslanja (po potrebi prilagodite visinu sigurnosnog pojasa ako je moguće) i pobrinite se da rameni pojas **1** bude u dodiru s ramenom;
- postavite trbušni pojas **2** tako da leži ravno na bedrima i uz zdjelicu.

SIGURNOSNI POJASEVI

Pojas mora biti što je više moguće na tijelu, tj. nemojte nositi debelu odjeću, držati velike predmete ispod pojasa i sl.

2

Zaključavanje

Povlačite pojas **polako i jednolično** sve dok jezičci kopče **3** ne sjednu u kućište za blokiranje pojasa **5** (povlačenjem kopče provjerite je li pojas blokiran **3**).

U slučaju blokiranja, pustite pojas da se namota unazad, a zatim ga ponovno odmotajte.

Ako je vaš pojas potpuno blokiran, čvrsto, ali polako povucite pojas kako biste ga izvukli za približno 3 cm. Pustite ga da se sam vrati, a zatim ga ponovno povucite.

Ako se problem i dalje javlja, potražite savjet Predstavnika marke.

Odbavljanje

Pritisnite gumb **4** i kalem za namanje povući će pojas. Popratite ga rukom.



Kontrolno svjetlo upozorenja na nekorištenje sigurnosnog pojasa

To se kontrolno svjetlo prikazuje na središnjem zaslonu **A** prilikom

uključivanja kontakta vozila i ako sigurnosni pojasevi vozača i/ili suvozača (ako netko sjedi na sjedalu suvozača) nisu pričvršćeni.



Upozorenje na nekorištenje prednjeg pojasa



Kad su vrata zatvorena, sličica **6** prikazuje se na instrumentnoj ploči otprilike 60 sekundi nakon što se kontakt vozila uključi. Time se vozača obavještava o statusu pričvršćivanja svakog od prednjih sigurnosnih pojaseva:

- vrata su se otvorila tijekom vožnje (brzina vozila veća je od nule);
- prednji je sigurnosni pojas zakopčan/nezakopčan;

Razumijevanje vizualnog prikaza **6**:

- simbol zelene boje: sigurnosni je pojas pričvršćen;

SIGURNOSNI POJASEVI

- simbol crvene boje: sjedalo je zauzeto, a sigurnosni pojas nije pričvršćen;
- simbol sive boje: sjedalo nije zauzeto.

Kada su vrata zatvorena, na središnjem se zaslonu prikazuje kon-

trolno svjetlo  prilikom uključivanja kontakta vozila ako sigurnosni pojas vozača i/ili suvozača (ako je sjedalo zauzeto) nije zakopčan.

Kad je brzina vozila manja od približno 20 km/h, na središnjem zaslonu pojavljuje se kontrolno svjetlo

 ako je prednje sjedalo zauzeto, a sigurnosni pojas nije zakopčan.

Prikazuje se i vizualni prikaz **6** koja se pojavljuje na približno 60 sekundi svaki put kad se jedan od prednjih sigurnosnih pojaseva pričvrsti ili otkopča.

Kada brzina vozila prijeđe približno 20 km/h, ako je jedan od prednjih sigurnosnih pojaseva otkopčan ili se otkopča tijekom vožnje:

- na središnjem zaslonu treperi

kontrolno svjetlo ;

i

- oglašava se zvučni signal u trajanju od oko 120 sekundi;

i

- prikazuje se vizualni prikaz **6** na približno 180 sekundi, a simbol za odgovarajuće sjedalo postaje crven.

Uvijek provjerite jesu li putnici sprijeda pravilno zakopčali svoje pojaseve i odgovara li broj prikazanih zakopčanih sigurnosnih pojaseva broju zauzetih prednjih sjedala.

Napomena: predmet ostavljen na sjedalu suvozača u nekim slučajevima može aktivirati kontrolno svjetlo.

Upozorenje na nekorištenje stražnjeg pojasa

Kad su vrata zatvorena, sličica **6** prikazuje se na instrumentnoj ploči otprilike 60 sekundi nakon što se kontakt vozila uključi. Time se vozača obavještava o statusu pričvršćivanja svakog od stražnjih sigurnosnih pojaseva:

- vrata su se otvorila tijekom vožnje (brzina vozila veća je od nule);
- prednji je sigurnosni pojas zakopčan/nezakopčan;

Razumijevanje vizualnog prikaza **6:**

- simbol zelene boje: sigurnosni je pojas pričvršćen;
- simbol crvene boje: sjedalo je zauzeto, a sigurnosni pojas nije pričvršćen;
- siva oznaka: sjedalo nije zauzeto (ovisno o vozilu).

Ovisno o vozilu, kada su vrata zatvorena, na središnjem zaslonu pri-

kazuje se kontrolno svjetlo  i kad je kontakt uključen i netko sjedi na stražnjem sjedalu, a sigurnosni pojas nije pričvršćen.

Kada je brzina vozila manja od otprilike 20 km/h, na središnjem zaslonu pojavljuje se kontrolno svjetlo

 ako stražnji sigurnosni pojas nije zakopčan.

Prikazuje se i grafika **6** koja se pojavljuje na približno 60 sekundi svaki put kad se jedan od stražnjih sigurnosnih pojaseva pričvrsti ili otkopča.

Kada brzina vozila postigne ili prijeđe približno 20 km/h, ako je jedan od stražnjih sigurnosnih pojaseva otkopčan ili se otkopča tijekom putovanja:

- na središnjem zaslonu treperi

kontrolno svjetlo ;

SIGURNOSNI POJASEVI

i

– oglašava se zvučni signal na približno 30 do 120 sekundi (ovisno o verziji);

i

– grafička oznaka **6** prikazuje otprilike najmanje 60 sekundi ili, ovisno o vozilu, 180 sekundi, a boja simbola za odgovarajuće sjedalo svijetli u crvenoj boji.

Uvijek provjerite jesu li putnici straga pravilno zakopčali svoje pojaseve i odgovara li broj prikazanih sigurnosnih pojaseva broju zauzetih stražnjih sjedala.

Napomena: predmet ostavljen na sjedištu jednog od stražnjih sjedala u nekim slučajevima može aktivirati kontrolno svjetlo.

Stražnji pojasevi

Stražnji bočni sigurnosni pojasevi **7**



Upotreba i podešavanje vrše se na isti način kao i za prednje pojaseve.



Provjerite dobar položaj i rad stražnjih sigurnosnih pojaseva nakon svakog pomicanja stražnje klupe.

Središnji stražnji sigurnosni pojas **8**

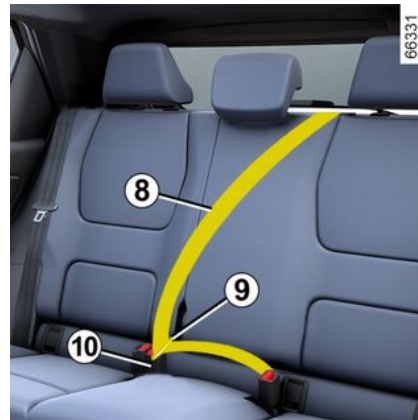

Polako povucite pojas **8**.

Umetnite klizni jezičac **9** u utor središnjeg sigurnosnog pojasa **10**.

SIGURNOSNI POJASEVI

Upozorenja

Informacije koje slijede odnose se na prednje i stražnje sigurnosne pojaseve vozila.



- Dijelovi sustava za zaštitu (sigurnosni pojasevi, sjedala i njihova pričvršćenja) koji su tvornički ugrađeni ne smiju se mijenjati. Za posebne slučajeve (npr. postavljanje dječjeg sjedala) potražite savjet ovlaštenog zastupnika.

- Nemojte umetati predmete koji stvaraju razmake između remena (npr. kvačice, kopče itd.) jer sigurnosni pojas koji je prelabav može prouzročiti povrede u slučaju nesreće.
- Nikada ne provlačite pojas prsnog koša ispod ruke niti iza leđa.
- Nemojte upotrebljavati sigurnosni pojas za više od jedne osobe i nikada nemojte vezati malu bebu ili dijete na vašim koljenima svojim sigurnosnim pojasom.
- Sigurnosni pojas ne smije biti usukan.
- Nakon nesreće, neka stručna osoba obavezno provjeri pojaseve i zamijenite ih ako je potrebno. Isto tako, zamijenite sigurnosne pojaseve ukoliko dođe do njihovog oštećivanja..
- Prilikom postavljanja sjedala stražnje klupe pazite da dobro postavite sigurnosne pojaseve i kopče kako biste ih mogli pravilno upotrebljavati.
- Pazite da ubravite jezičac pojasa u odgovarajuće kućište.
- Nemojte ništa umetati u područje kućišta za zabavljanje pojasa jer bi to moglo omesti njegov pravilan rad.
- Provjerite je li kućište zabavljanja ispravno postavljeno (osobe ili predmeti ne smiju ga sakriti, zgnječiti, zakloniti).

DODATNI ZAŠTITNI MECHANIZMI

2

Dodatni zaštitni mehanizmi na prednjem sigurnosnom pojasu

Uvod

Sastojte se od:

- **zatezača kalema za namatanje sigurnosnog pojasa**
- **zatezača trbušnog pojasa;**
- **ograničivača sile na prsnom košu;**
- **airbags na prednjoj strani vozača i suvozača.**

Za ove sustave predviđeno je da rade neovisno ili istodobno prilikom čeonih sudara.

Ovisno o jačini udarca, sustav može uzrokovati:

- **blokadu sigurnosnog pojasa;**
- **zatezač kalema za namatanje sigurnosnog pojasa koji se aktivira radi ispravljanja olabavljenog sigurnosnog pojasa;**
- **zatezač trbušnog pojasa kako bi priljubio vozača za sjedalo;**
- **prednji airbag.**

Zatezači

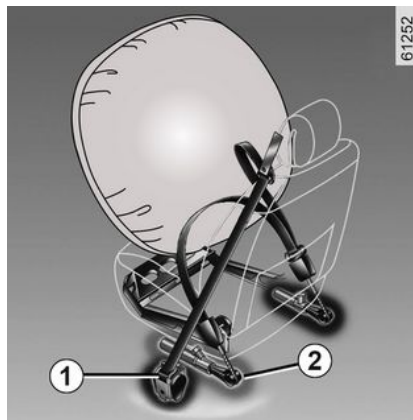

Zatezači služe da bi priljubili sigurnosni pojas uz tijelo, te priljepili putnika na njegovo sjedalo i tako pojačali učinkovitost sigurnosnog pojasa.

Kada je kontakt uključen, nakon jakog čeonog sudara i s obzirom na jačinu udarca, sustav može uključiti:

- **zatezač kalema za namatanje sigurnosnog pojasa 1 trenutno uvlači sigurnosni pojas;**
- **zatezač kalema za namatanje trbušnog pojasa 2 na prednjim sjedalima.**



- Nakon nesreće provjerite sve zaštitne mehanizme.

- Strogo su zabranjeni bilo kakvi zahvati na bilo kojem dijelu sustava (zatezači, airbags, računala, ožičenja) i ponovna upotreba dijelova sustava na nekom drugom vozilu, pa čak i na potpuno jednakom.
- Kako bi se izbjeglo slučajno aktiviranje koje može uzrokovati ozljede, samo je stručno osoblje iz naše mreže ovlašteno za izvođenje zahvata u vezi s airbags.
- Kontrolu električnih karakteristika upaljača može vršiti samo posebno obučeno osoblje upotrebljavajući pritom prilagođenu opremu.
- Ako vozilo planirate odložiti na otpad, obratite se ovlaštenom zastupniku radi odlaganja zatezača i generatora plina za airbags.

DODATNI ZAŠTITNI MEHANIZMI

Ograničivač sile



Kod određene jačine udarca, ovaj mehanizam se uključuje da ograniči, na razumnoj razini, jačinu pritiska sigurnosnog pojasa na tijelo.

Prednji zračni jastuci vozača i suvozača

Njima su opremljena prednja sjedala na strani vozača i suvozača, Simbol na donjem dijelu vjetrobranskog stakla označava je li spomenuta oprema prisutna (ovisno o vozilu).

Svaki sustav airbag sadrži:

- airbag zračni jastuk i generator plina na upravljaču za vozača i instrumentnoj ploči za suvozača;
- elektronička jedinica za nadzor sustava koji upravlja električnim upaljačem generatora plinova
- daljinski senzori;
- kontrolna svjetla upozorenja, prikazana na krovnoj konzoli 3:

-  osvjetljen, uključen airbag;
-  osvjetljen, isključen airbag.



Rad sustava za airbag temelji se na pirotehničkom načelu. To objašnjava stvaranje topline, pojavu dima (što ne znači da će doći do požara) te buke pri otvaranju zračnog jastuka. Otvaranje airbag, koje mora biti trenutno, može dovesti do ozljeda na površini kože ili drugih neugodnosti

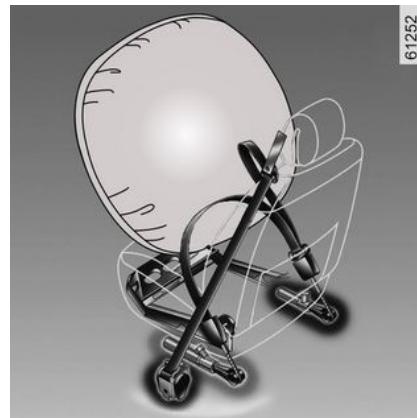

Način rada

Sustav je djelatan tek nakon uključena kontakta na vozilu.

U slučaju jakog čeonog sudara, zračni jastuci airbags brzo se napuhuju, čime se ublažava udarac glave i prsnog koša vozača o upravljač i suvozača o instrumentnu ploču. Zračni se jastuci odmah nakon sudara ispuhuju kako ne bi sprečavali izlazak iz vozila.

smetnje u radu



Ovo kontrolno svjetlo upozorenja svijetli kad se motor pokrene, a zatim se gasi nakon otprilike 65 sekundi.

DODATNI ZAŠTITNI MECHANIZMI

Ako se ne upali kod uključivanja kontakta ili ako ostane upaljeno, to je znak neispravnosti u radu sustava.

Potražite što prije savjet Predstavnik
marke;

Svako čekanje znači gubitak učinkovitosti zaštite.

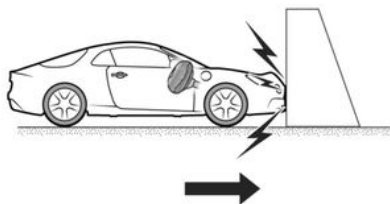

47713

Sljedeći slučajevi aktiviraju zatezače ili airbags.

u slučaju frontalnog sudara o krutu (ne-elastičnu) površinu pri brzini od 25 km/h ili većoj

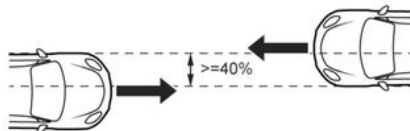

47737

U slučaju frontalnog sudara s drugim vozilom iste ili više kategorije, kada je ploha udara jednaka 40 % ili veća od toga, a brzina oba vozila jednaka je ili veća od 40 km/h.

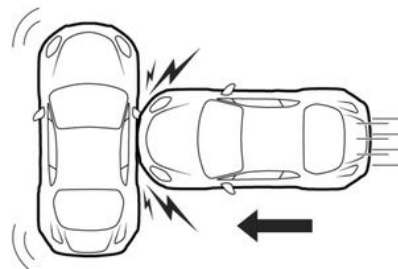

47717

u slučaju bočnog sudara s drugim vozilom jednake ili više kategorije pri brzini od 50 km/h ili većoj.



47715

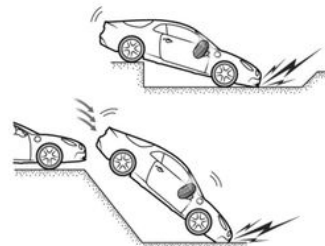

DODATNI ZAŠTITNI MECHANIZMI

Zatezače ili airbags može aktivirati:

- udar ispod vozila (npr. ivičnjak);
- rupe na cesti
- pad ili tvrdo prizemljivanje;
- kamenje.
- ...

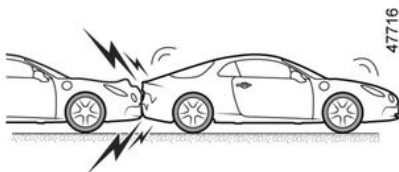

47716

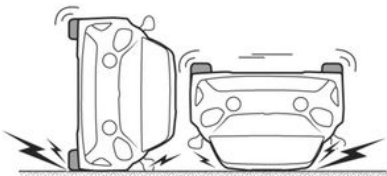

Zatezače ili airbags ne može aktivirati:

- udarac straga, bez obzira koliko je jak;
- u slučaju prevrtanja vozila

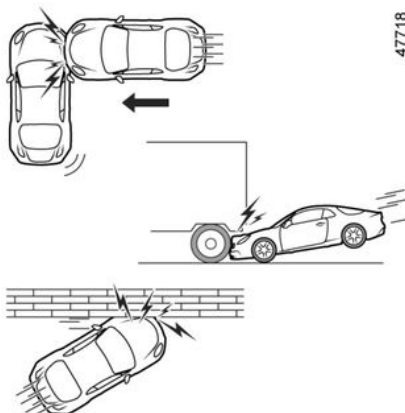

47718

- bočni udarac u prednji ili stražnji dio vozila;
- u slučaju frontalnog sudara ispod prikolice kamiona;
- u slučaju frontalnog sudara o prepreku s oštrim kutom.
- ...

Sva upozorenja koja slijede namijenjena su neometanom otvaranju airbaga izbjegavanju direktnih teških povreda od izbacivanja prilikom otvaranja.

DODATNI ZAŠTITNI MEHANIZMI

Upozorenja

2



Upozorenja povezana s vozačevim airbag

- Nemojte mijenjati ni upravljač ni jastuk.
- Jastuk kola upravljača nemojte prekrivati ni u kojem slučaju.
- Nemojte pričvršćivati nikakve predmete (amblem, logotip, sat, nosač telefona itd.) na jastuk kola upravljača.
- Skidanje kola upravljača zabranjeno je (osim za stručno osoblje iz Mreže).
- Nemojte sjediti preblizu upravljaču: sjedite s lagano savijenim rukama (pogledajte članak "Podešavanje položaja za vožnju" → 79). Tako će ostati dovoljno prostora za pravilno otvaranje i učinkovitost zračnog jastuka.

Upozorenja povezana sa suvozačevim airbag

- **Postavljanje presvlaka na prednja sjedala zabranjeno je jer to može utjecati na funkcioniranje airbag suvozača.**
- Nemojte lijepiti ni učvršćivati predmete (amblem, logo, sat, nosač telefona...) na instrumentnu ploču na mjestu gdje se nalazi airbag ili u blizini njega.
- Ništa nemojte postavljati između armaturne ploče i putnika (životinju, kišobran, štap, pakete itd.).
- Nemojte stavljati noge na armaturnu ploču ili sjedalo jer takvi položaji mogu dovesti do opasnih povreda. U pravilu je potrebno svaki dio tijela (koljena, ruke, glavu) držati podalje od armaturne ploče.

DODATNI ZAŠTITNI MEHANIZMI

Dodatni zaštitni mehanizmi na stražnjim sigurnosnim pojasevima

Uvod

Sastoje se od:

- **zatezača kalema za namatanje bočnog sigurnosnog pojasa**
- **ograničivača sile za prsni koš.**

Za ove sustave predviđeno je da rade neovisno ili istodobno prilikom čeonih sudara.

Ovisno o jačini udarca, sustav može uzrokovati:

- blokadu sigurnosnog pojasa;
- zatezač kalema za namatanje sigurnosnog pojasa (koji se aktivira radi ispravljanja olabavljenog sigurnosnog pojasa).

Ograničivač sile

Kod određene jačine udarca, ovaj mehanizam se uključuje da ograniči, na razumnoj razini, jačinu pritiska sigurnosnog pojasa na tijelo.

Zatezači bočnih sigurnosnih pojaseva

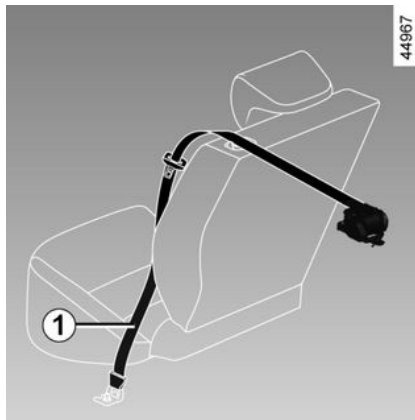

Zatezači služe da bi priljubili sigurnosni pojas uz tijelo, te priljepili putnika na njegovo sjedalo i tako pojačali učinkovitost sigurnosnog pojasa.

Uz uključen kontakt, nakon jakog frontalnog sudara i ovisno o jačini udarca, sustav može uključiti zatezač kalema za namatanje sigurnosnog pojasa **1** koji trenutno uvlači pojas.



- Nakon nesreće provjerite sve zaštitne mehanizme.

- Strogo su zabranjeni bilo kakvi zahvati na bilo kojem dijelu sustava (zatezači, airbags, računala, ožičenja) i ponovna upotreba dijelova sustava na nekom drugom vozilu, pa čak i na potpuno jednakom.
- Kako bi se izbjeglo slučajno aktiviranje koje može uzrokovati ozljede, samo je stručno osoblje iz naše mreže ovlašteno za izvođenje zahvata u vezi s airbags.
- Kontrolu električnih karakteristika upaljača može vršiti samo posebno obučeno osoblje upotrebljavajući pritom prilagođenu opremu.
- Ako vozilo planirate odložiti na otpad, obratite se ovlaštenom zastupniku radi odlaganja zatezača i generatora plina za airbags.

DODATNI ZAŠTITNI MEHANIZMI

Bočni zaštitni mehanizmi

Bočni zračni jastuk

2 Radi se o airbag kojim je opremljeno svako prednje sjedalo i koji se otvara sa strane sjedala (sa strane vrata) kako bi zaštitio putnike u slučaju snažnog bočnog udarca.

Zračni jastuk zavjesa

Radi se o sustavu airbag koji se nalazi bočno na vozilu u stropu i koji se otvara duž stakala prednjih i stražnjih bočnih vrata kako bi zaštitio putnike u slučaju snažnog bočnog udarca.

DODATNI ZAŠTITNI MEHANIZMI

Upozorenja



Upozorenje koje se odnosi na bočni zračni jastuk airbag

- Postavljanje presvlaka na prednja sjedala zabranjeno je jer to može utjecati na funkcioniranje airbag suvozača.

- Nemojte postavljati opremu, predmete, pa ni životinje, između naslona, vrata i unutarnjih obloga. Također nemojte pokrivati naslon sjedala predmetima poput odjeće ili opreme. To može utjecati na ispravan rad zračnog jastuka ili izazvati ozljede u slučaju da se airbag otvori.
- Zabranjeno je svako skidanje ili promjena sjedala i unutarnjih obloga, osim ako postupak ne izvodi ovlašteno osoblje Mreže marke.
- airbags se otvara kroz proreze u naslonima prednjih sjedala (na strani vrata i središnje konzole): nemojte umetati predmete u te proreze.

DODATNI ZAŠTITNI MEHANIZMI

Upozorenja

2

Sva upozorenja koja slijede namijenjena su neometanom otvaranju airbagi izbjegavanju direktnih teških povreda od izbacivanja prilikom otvaranja.



airbag je napravljen kako bi dopunio djelovanje sigurnosnog pojasa. airbag i sigurnosni pojas ključni su dijelovi istog zaštitnog sustava. Obavezna je dakle stalna upotreba sigurnosnog pojasa. Nekorištenje sigurnosnog pojasa izlaže putnike teškim ozljedama u slučaju nesreće. Time se također može povećati opasnost od površinskih ozljeda do kojih dolazi ako se airbag otvori, iako su takve manje ozljede uvijek moguće pri aktiviranju zračnih jastuka.

Uključivanje airbags ili zatezača u slučaju prevrtanja ili udarca straga, čak i jakog, nije uvijek sustavno. Udarci ispod vozila tipa udaraca u pločnik, u rupe na kolniku, udarci od kamenja.....mogu dovesti do aktiviranja ovih sustava.

- Rad i preinake na cijelom sustavu airbag (airbags, zatezači, ECU, ožičenje itd.) su **strogo zabranjeni** (osim za stručno osoblje mreže).
- Za očuvanje ispravnog rada sustava i kako bi se izbjegla nenadana aktiviranja, samo je stručno osoblje mreže ovlašteno za zahvate na airbag sustavu.
- Iz sigurnosnih razloga, dajte airbag sustav na provjeru ako je vozilo sudjelovalo u nesreći, ako je došlo do pokušaja krađe ili je bilo ukradeno.
- Prilikom prodaje ili posudbe vozila, obavijestite novog kupca o ovim uvjetima prilikom predaje ovog korisničkog priručnika vozila.
- Prilikom uništenja vozila obratite se ovlaštenom predstavniku marke koji će u otpad odložiti generator(e) plina.

SIGURNOST DJECE

Opće informacije

Prijevoz djece

Svakako se ponašajte u skladu sa zakonom države u kojoj se nalazite.

Dijete, kao i odrastao čovjek, mora ispravno sjediti i imati zakopčan sigurnosni pojas bez obzira na relaciju na koju ide. Vi ste odgovorni za djecu koju vozite.

Dijete nije odrastao čovjek u mini-jaturnom izdanju. Izloženo je opasnostima od specifičnih ozljeda jer su njegovi mišići i kosti u fazi rasta. Sigurnosni pojas sam nije dovoljan za siguran prijevoz djeteta. Upotrebljavajte odgovarajuće dječje sjedalo i pravilno ga koristite.



Da biste spriječili otvaranje vrata, upotrijebite značajku "Sigurnosna brava za djecu" → 66.



Udarac pri brzini od 50 km/h odgovara padu s visine od 10 metara.

Ne zakopčati djetetov sigurnosni pojas isto je kao da ga ostavite da se igra na balkonu na četvrtom katu bez ograde! Nikada ne držite dijete na rukama.

U slučaju nesreće nećete ga moći zadržati čak i ako je vaš sigurnosni pojas zakopčan. Ako je vaše vozilo sudjelovalo u nesreći na cesti, zamijenite dječje sjedalo i provjerite pojaseve i pričvrсна mjesta ISO-FIX.



Odgovornost vozača prilikom parkiranja ili zaustavljanja vozila

Nikada ne ostavljajte dijete, nesamostalnu odraslu osobu ili životinju u vozilu kada ga napuštate, čak niti na kratko.

Naime, oni bi moglo dovesti u opasnost sebe ili druge osobe pokretanjem motora, uključivanjem opreme kao na primjer podizača stakala ili pak zaključati vrata.

Osim toga, kada je vani vruće /ili sunčano, temperatura u unutrašnjosti putničkog prostora brzo raste.

OPASNOST OD SMRTI ILI TEŠKIH OZLJEDA.

Upotreba dječjeg sjedala

Stupanj zaštite koju pruža dječje sjedalo ovisi o njegovoj mogućnosti da zadrži vaše dijete i o njegovom postavljanju. Nepravilno postavljanje ugrožava zaštitu djeteta u slučaju naglog kočenja ili udara.

Prije kupnje dječjeg sjedala, provjerite je li usklađeno sa zakonskim

SIGURNOST DJECE

2

propisima zemlje u kojoj se nalazite i može li se postaviti u vaše vozilo. Potražite savjet Predstavnik marke kako biste saznali koja se sjedala preporučaju za vaše vozilo.

Svaka zemlja ima specifična pravila za prijevoz djece. Korištenje dječje sjedalice tijekom vožnje ovisi o dobi i/ili veličini i/ili težini djeteta.

Pobrinite se da djeca koja se ne voze u dječjoj sjedalici imaju ispravno podešen i zavezan sigurnosni pojas.

U svakom slučaju poštujujte važeće popise zemlje u kojoj se nalazite.

Prije postavljanja dječjeg sjedala, pročitajte njegova uputstva i poštujujte upute. U slučaju poteškoća pri postavljanju, kontaktirajte proizvođača opreme. Sačuvajte uputstva sa sjedalom.



Budite primjer vašem djetetu tako da zakopčate svoj sigurnosni pojas i naučite dijete da:

- kako bi pravilno zakopčali sigurnosni pojas;
- da ulazi i izlazi iz vozila na ivičnjaku, dalje od prometne gužve.

Ne upotrebljavajte rabljeno dječje sjedalo ili sjedalo bez uputstava.

Pazite da niti jedan predmet, u ili u blizini dječjeg sjedala, ne ometa postavljanje sjedala.



Nikada ne ostavljajte dijete bez nadzora u vozilu.

Uvijek provjeravajte je li zakopčan sigurnosni pojas vašeg djeteta, te da su njegovi remeni pravilno podešeni. Ne nosite preširoku odjeću koja će uzrokovati labavost pojasa
➔ 79.

Ne dajte vašem djetetu da pruža glavu ili ruke kroz prozor.

Provjerite pravilno držanje djeteta tijekom vožnje posebice ako spava.

SIGURNOST DJECE

Odabir dječjeg sjedala

Dječja sjedala u položaju leđa u smjeru vožnje



Glava bebe je proporcionalno teža od glave drasle osobe, a njezin je vrat vrlo krhak. Vozite dijete što je moguće duže u tom položaju (najmanje do dobi od 2 godine). Ono pridržava glavu i vrat.

Odaberite školjkasto sjedalo radi bolje bočne zaštite i promijenite ga čim glava djeteta počne prelaziti rub školjke.

Dječje sjedalo u položaju lice u smjeru vožnje



Na sjedalu okrenutom prema naprijed može putovati dijete težine do 18 kg ili 4 godine starosti. Odaberite sjedalo prema veličini djeteta: područje glave i trbuha mora biti najbolje zaštićeno. Dječje sjedalo u položaju lice u smjeru vožnje dobro pričvršćeno u vozilu smanjuje opasnost od udaraca glavom. Vozite dijete u sjedalu u položaju lice u smjeru vožnje s remenima sve dok to njegova visina dopušta.

Odaberite školjkasto sjedalo radi bolje bočne zaštite.

Povišenja



Od težine od 15 kg, ili nakon 4 godine starosti, dijete se može prevoziti na povišenju koje omogućuje podešavanje sigurnosnog pojasa prema njegovoj morfologiji. Sjedište povišenja mora imati vodilice koje postavljaju pojas na bedra djeteta, a ne na trbuh. Povišena sjedalica mora imati vodilice koje postavljaju pojas na bedra djeteta, a ne na trbuh. Za naslon koji se može podešavati po visini i opremljen je vodilicom pojasa, preporuča se postavljanje pojasa na sredinu ramena. Nikada ne smije biti na vratu ili na ruci.

SIGURNOST DJECE

Odaberite školjkaasto sjedalo radi bolje bočne zaštite.

2



Popis zaštitnih mehanizama za djecu koje preporučuje proizvođač:



odabir pričvršćenja dječjeg sjedala

Postoje dva sustava pričvršćenja dječjih sjedala: uz pomoć sigurnosnog pojasa ili uz pomoć sustava ISOFIX.

Pričvršćenje pomoću sigurnosnog pojasa

Sigurnosni pojas mora se podesiti kako bi se osigurala njegova funkcija u slučaju naglog kočenja ili udara.

Poštujte prolaze pojaseva koje je označio proizvođač dječjeg sjedala.

Uvijek provjeravajte jesu li zakopčani sigurnosni pojasevi povlačeći odozgo, a zatim ga nategnite do kraja pritišćući dječje sjedalo.

Provjerite ispravno pričvršćenje sjedala pomicanjem ulijevo/udesno i naprijed/nazad: sjedalo mora biti fiksirano.

Provjerite da dječje sjedalo nije postavljeno poprijeko i da nije oslonjeno na staklo.



Nemojte upotrebljavati dječjeg sjedala ako bi ono moglo otpustiti sigurnosni pojas koji ga pričvršćuje: podnožje sjedala ne smije ležati na kopči i/ili na jezici sigurnosnog pojasa.



Sigurnosni pojas nikada ne smije biti otpušten ili usukan.

Nikada ga ne provlačite ispod ruke ili iza leđa.

Provjerite je li pojas oštećen.

Ako sigurnosni pojas ne radi normalno, ne može zaštititi dijete.

Potražite savjet kod Predstavnika marke.

Ne upotrebljavajte to mjesto sve dok se pojas ne popravi.

Pričvršćivanje pomoću sustava ISOFIX

Odobrena dječja sjedala ISOFIX homologirana su u skladu s važećim propisima u bilo kojem od sljedeća četiri slučaja:

- univerzalno ISOFIX učvršćenje u 3 točke za položaj lice u smjeru vožnje;
- poluuniverzalno ISOFIX učvršćenje u 2 točke;
- specifično za vozilo;
- i-Size standard koji ima jedno od sljedećeg:
 - pojas koji se pričvršćuje na treći prsten dotičnog sjedala

SIGURNOST DJECE

- ili nosač koji se oslanja na pod vozila, kompatibilan s i-Size odobrenim sjedalom, čiji je zadatak sprječavanje pomaka dječjeg sjedala u slučaju sudara.

Za tri posljednja slučaja, provjerite na popisu kompatibilnih vozila može li se vaše dječje sjedalo postaviti.



Dijelovi tvornički postavljenog zaštitnog mehanizma (sigurnosni pojasevi, ISOFIX, sjedala i njihova pričvršćenja) ne smiju se mijenjati.

Pričvrstite dječje sjedalo s bravama ISOFIX ako je njima opremljeno. Sustav ISOFIX omogućuje jednostavno, brzo i sigurno postavljanje.

Sustav ISOFIX se sastoji od dva prstena i, u nekim slučajevima, trećeg prstena.



Sidrišta ISOFIX izrađena su isključivo za dječja sjedala sa sustavom ISOFIX.

Nikada ne pričvršćujte drugo dječje sjedalo, pojas ili druge predmete na ta pričvršćenja. Provjerite da ništa ne ometa pričvrstna mjesta.

Ako je vaše vozilo sudjelovalo u nesreći na cesti, provjerite pričvrstna mjesta ISOFIX i zamijenite vaše dječje sjedalo.



Prije upotrebe dječjeg sjedala ISOFIX koje ste nabavili za drugo vozilo, provjerite je li njegovo postavljanje dozvoljeno. Kod proizvođača opreme pogledajte popis vozila u koja se mogu postaviti sjedala.

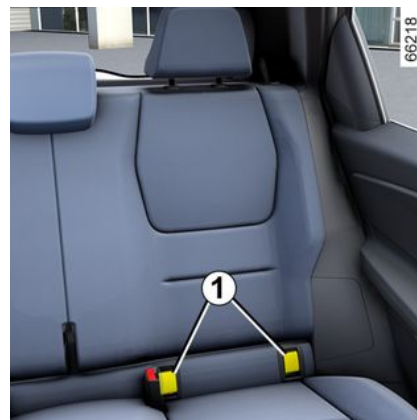

Dva prstena **1** nalaze se između naslona i sjedišta sjedala i označena su oznakom .

SIGURNOST DJECE

2

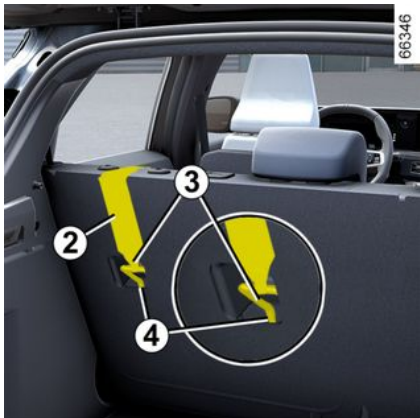

Treći se prsten 4 upotrebljava za pričvršćivanje gornjeg pojasa 2 nekih dječjih sjedala.

Stražnja sjedala

Gornji pojas 2 trebate namjestiti između naslona sjedala i stražnje police. Da biste to učinili, skinite stražnju policu → 71.

Pričvrstite kukicu 3 na jedan od prstenova 4 označenih simbolom



Sjedalo suvozača

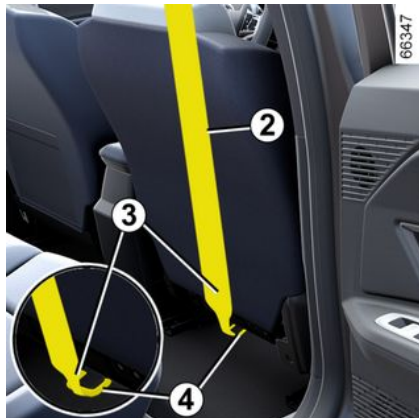

Pričvrstite kukicu 3 na gornji pojas 2 na prstenu 4 označenom

simbolom .

Sva sjedala

Nategnite gornji pojas 2 tako da naslon dječjeg sjedala dođe u dodir s naslonom sjedala vozila.



Sidrišta ISOFIX izrađena su isključivo za dječja sjedala sa sustavom ISOFIX. Nikada ne pričvršćujte drugo dječje sjedalo, pojas ili druge predmete na ta pričvršćenja. Provjerite da ništa ne ometa pričvrсна mјesta. Ako je vaše vozilo sudjelovalo u nesreći na cesti, provjerite pričvrсна mјesta ISOFIX i zamijenite vaše dječje sjedalo.



Provjerite je li naslon dječjeg sjedala u položaju lice u smjeru vožnje u dodiru s naslonom sjedala vozila. U tom slučaju, dječje sjedalo nije uvijek oslonjeno na sjedište sjedala vozila.

SIGURNOST DJECE



Obavezno pričvrstite kopču dječjeg sjedala na odgovarajući prsten.

Postavljanje dječjeg sjedala, općenito

Na nekim mjestima nije dozvoljeno postavljanje dječjeg sjedala.

Dijagrami ➔ 100 prikazuju gdje pričvrstiti dječje sjedalo.



Dječje sjedalo postavite po mogućnosti na stražnje sjedalo.

Pazite da dječje sjedalo ili noge djeteta ne ometaju pravilno zabravljenje prednjeg sjedala ➔ 75.

Provjerite da postavljanjem dječjeg sjedala u vozilo ne postoji mogućnost da se odbravi sa svog podnožja. Ako morate skinuti naslon za glavu, provjerite je li dobro spremljen kako ne bi predstavljao opasnost u slučaju izbacivanja prilikom naglog kočenja ili udarca.

Uvijek pričvrstite dječje sjedalo u vozilu, čak i ako se ne upotrebljava, kako ne bi predstavljao opasnost u slučaju izbacivanja prilikom naglog kočenja ili udarca.

Navedene vrste dječjih sjedala možda nisu raspoložive. Prije upotrebe drugog dječjeg sjedala, provjerite kod proizvođača može li se postaviti.

Sprijeđa

Zakonski propisi koji se odnose na prijevoz djece na mjestu suvozača sprijeđa posebni su za svaku zemlju. Proučite važeće zakonske propise i slijedite upute iz sheme.

Prije postavljanja dječjeg sjedala na ovo mjesto (ako je dozvoljeno):

- spustite sigurnosni pojas do kraja;
- pomaknite sjedalo što je moguće više prema natrag;
- lagano nagnite naslon u odnosu na okomiti položaj (otprilike 25°);
- na vozilima koja su njime opremljena, sjedište sjedala podignite do kraja.

Naslon za glavu na sjedalu uvijek podignite do kraja, tako da ne smeta dječjem sjedalu ➔ 74.

Nakon postavljanja dječjeg sjedala, ako je to moguće, možete pomaknuti sjedalo vozila naprijed ako je potrebno (da biste ostavili dovoljno mjesta na stražnjim sjedalima za putnike ili druga dječja sjedala). Dječje sjedalo u položaju leđa u smjeru vožnje ne postavljajte u dodiru s armaturnom pločom ili u maksimalno pomaknut položaj.

Ne mijenjajte više druga podešavanja nakon postavljanja dječjeg sjedala.

DJEČJA SJEDALA



OPASNOST OD SMRTI ILI TEŠKIH OZLJE-DA: prije postavljanja dječjeg sjedala okrenutog suprotno smjeru vožnje na sjedalo suvozača provjerite je li isključen airbag → 116.

Na stražnje bočno sjedalo

Kočara se postavlja poprečno u vozilo i zauzima minimalno dva mjesta. Postavite glavu djeteta prema unutrašnjosti vozila.

Prije postavljanja dječjeg sjedala okrenutog prema natrag, pomaknite prednje sjedalo naprijed koliko kod je moguće, a zatim, kad je dječje sjedalo postavljeno, pomaknite prednje sjedalo unazad koliko god je moguće, a da ne dodiruje dječje sjedalo.

Radi sigurnosti djeteta u položaju licem prema naprijed:

- sjedalo na kojem će sjediti dijete pomaknite unatrag što je više moguće;
- Pomaknite sjedalo koje je ispred djeteta prema naprijed i ispravite položaj naslona tako da sjedalo ne dodiruje djetetove noge.



Pazite da dječje sjedalo ili noge djeteta ne ometaju pravilno za-bravljenje prednjeg sjedala → 75.

U svakom slučaju skinite naslon za glavu na stražnjem sjedalu na koje se postavlja dječje sjedalo → 77. Ako je potrebno, pomaknite stražnje sjedalo vozila skroz unazad. Ove se radnje moraju izvršiti prije postavljanja dječjeg sjedala. Provjerite je li dječje sjedalo oslonjeno na naslon stražnjeg sjedala.



Ugradnja povišenja (grupa 2 ili 3)
Provjerite funkcionira li sigurnosni pojas

→ 79 (namata li se) pravilno. Podesite sigurnosni pojas na sljedeći način:

- pojas na djetetovu ramenu ne smije dodirivati njegov vrat;
- trbušni pojas treba biti ravno položen na bedrima i uz zdjelicu.

Ako je potrebno, podesite položaj sjedala vozila.



Dječje sjedalo postavite po mogućnosti na stražnje sjedalo.

Za postavljanje sjedala ISOFIX na stražnje lijevo mjesto, rukom otkopčajte središnji sigurnosni pojas prije aktiviranja brava.

DJEČJA SJEDALA

Na stražnjem srednjem sjedalu

Provjerite da je sigurnosni pojas prikladan za pričvršćivanje vašeg dječjeg sjedala. Potražite savjet kod Predstavnik marke.

2



Dječje sjedalo s podnim osloncem nikada se ne smije postaviti na središnje stražnje

sjedalo.

OPASNOST OD SMRTI ILI TEŠKIH OZLJEDA.

DJEČJA SJEDALA

Pričvršćenje pomoću sigurnosnog pojasa

2

Vizualni prikaz postavljanja

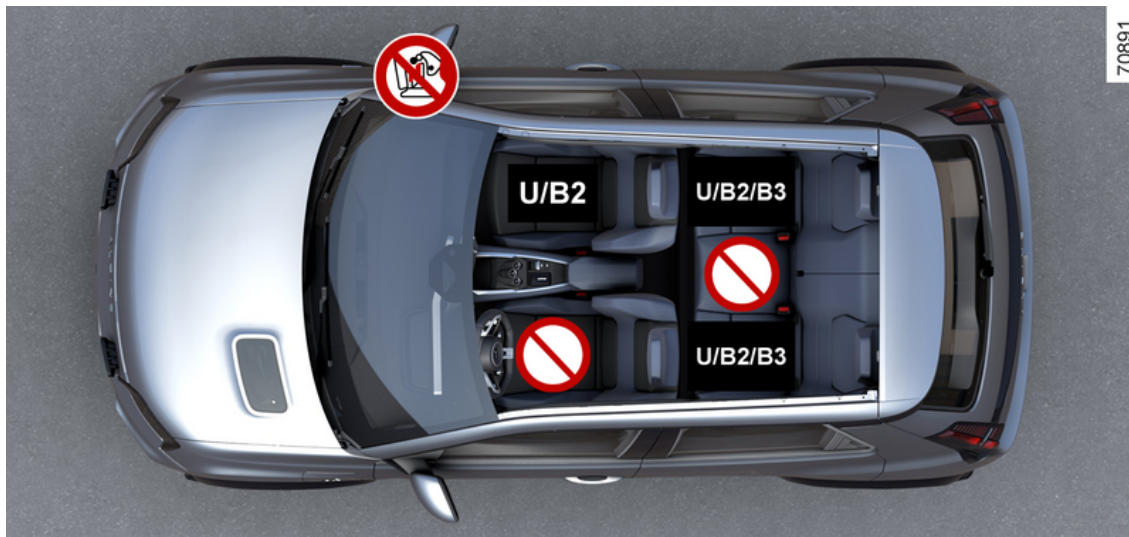

DJEČJA SJEDALA



OPASNOST OD SMRTI ILI TEŠKIH OZLJEDA: prije postavljanja dječjeg sjedala okrenutog suprotno smjeru vožnje na sjedalo suvozača provjerite je li isključen airbag → 116.

2



Provjerite stanje airbag prije nego što na sjedalo sjedne putnik ili se postavi dječje sjedalo.



Sjedalo na kojem nije dopušteno postavljanje dječjeg sjedala.

Dječje sjedalo pričvršćeno pomoću sigurnosnog pojasa



Sjedalo opremljeno za pričvršćivanje "univerzalnog" homologiranog sjedala s pomoću sigurnosnog pojasa.



Mjesto na kojem je dozvoljeno pričvršćivanje sigurnosnim pojasom "B2" homologiranog dječjeg sjedala.



Mjesto na kojem je dozvoljeno pričvršćivanje sigurnosnim pojasom "B3" homologiranog dječjeg sjedala.



Upotreba neprilagođenog sustava za zaštitu djece na ovom vozilu neće pravilno zaštititi bebu ili dijete. Ono je izloženo opasnosti od teške ili smrtne ozljede.



Uvijek provjeravajte je li zakopčan sigurnosni pojas vašeg djeteta, te da su njegovi remeni pravilno podešeni.
Po potrebi prilagodite položaj sjedala.

DJEČJA SJEDALA



Ne postavljajte dječju sjedalicu kada je veliki naslon sjedala preklopljen.

2

DJEČJA SJEDALA

Tabela postavljanja

U tablici u nastavku sažete su informacije prikazane na dijagramu kako bi se osiguralo poštovanje važećih zakonskih propisa.

2

Vrsta dječjeg sjedala	Težina djeteta	Sjedalo suvozača		Stražnja bočna sjedala	Stražnje središnje sjedalo
		Uz airbag isključen	Tako da je airbag aktiviran		
Košara u poprečnom položaju Skupina 0	< do 10 kg	X	X	U (2)	X
Školjkasto dječje sjedalo u položaju leđa u smjeru vožnje Skupine 0 ili 0 +	< do 10 kg i < 13 kg	U (1) (5)	X	U (3)	X
Školjka/sjedalo u položaju leđa u smjeru vožnje Skupine 0+ i 1	< do 13 kg i 9 do 18 kg	U (1) (5)	X	U (3)	X
Dječje sjedalo u položaju lice u smjeru vožnje Skupina 1	9 do 18 kg	X	U (5)	U (4)	X
Povišenje Skupine 2 i 3	15 do 25 kg i 22 do 36 kg	X	U / B2 (5)	U / B2 / B3 (4)	X

DJEČJA SJEDALA



(1) OPASNOST OD SMRTI ILI TEŠKIH OZLJEDA: prije postavljanja dječjeg sjedala okrenutog suprotno od smjera vožnje na sjedalo suvozača, provjerite je li isključen airbag → 116.

X = Sjedalo nije prikladno za postavljanje dječjih sjedala ove vrste.

U = sjedalo na kojem je dozvoljeno pričvršćivanje sigurnosnim pojasom "Univerzalnog" homologiranog dječjeg sjedala: provjerite je li ga moguće postaviti.

B3; B2 = za povišenja iz skupina 2 i 3 (od 15 do 25 kg i od 22 do 36 kg).

(2) Košara se može postaviti poprečno u vozilo i zauzima minimalno dva mjesta. Postavite glavu djeteta prema unutrašnjosti vozila.

(3) Po potrebi, pomaknite sjedalo vozila do kraja unazad. Prije postavljanja dječjeg sjedala okrenutog prema naprijed, pomaknite prednje sjedalo naprijed koliko god je moguće, a zatim, kad je dječje sjedalo postavljeno, pomaknite prednje sjedalo unazad koliko god je moguće, a da ne dodiruje dječje sjedalo.

(4) U svakom slučaju, skinite naslon za glavu na stražnjem sjedalu na koje se postavlja dječje sjedalo. Ove se radnje moraju izvršiti prije postavljanja dječjeg sjedala. Sjedalo ispred djeteta pomaknite prema naprijed, a naslon uspravite tako da sjedalo ne dodiruje djetetove noge.

(5) Pomaknite sjedalo vozila što je više moguće unazad i u što je moguće viši položaj te lagano nagnite naslon sjedala (za otprilike 25°).

DJEČJA SJEDALA

Pričvršćivanje pomoću sustava ISOFIX

2

Vizualni prikaz postavljanja



DJEČJA SJEDALA



Za suvozačevo sjedalo preporučuje se upotreba dječjeg sjedala s podnom potporom kako bi se izbjeglo aktiviranje upozorenja za sigurnosni pojas.



Upotreba neprilagođenog sustava za zaštitu djece na ovom vozilu neće pravilno zaštititi bebu ili dijete. Ono je izloženo opasnosti od teške ili smrtne ozljede.



Postavljanje dječjeg sjedala ISOFIX na stražnje lijevo bočno sjedalo onemogućuje upotrebu središnjeg sjedala. Središnji sigurnosni pojas nije više dostupan i ne može se upotrijebiti.



OPASNOST OD SMRTI ILI TEŠKIH OZLJEDA: prije postavljanja dječjeg sjedala okrenutog suprotno smjeru vožnje na sjedalo suvozača provjerite je li isključen airbag → 116.



Mjesto na kojem nije dopušteno postavljanje ove vrste dječjeg sjedala

Dječje sjedalo pričvršćeno pomoću pričvršćenja ISOFIX



Sjedalo opremljeno za pričvršćivanje dječjeg sjedala ISOFIX ili i-Size.



Prednja i stražnja sjedala opremljena su sidrištem za pričvršćivanje koje omogućava postavljanje univerzalnih dječjih sjedala ISOFIX okrenutih u smjeru vožnje. Sidrišta za prednje sjedalo nalaze se na naslonu suvozačevog sjedala, a za stražnja sjedala na naslonu stražnje klupe.

DJEČJA SJEDALA

2



Uvijek provjeravajte je li zakopčan sigurnosni pojas vašeg djeteta, te da su njegovi remeni pravilno podešeni.
Po potrebi prilagodite položaj sjedala.



Ne postavljajte dječju sjedalicu kada je veliki naslon sjedala preklopljen.



Dječje sjedalo postavite po mogućnosti na stražnje sjedalo.
Za postavljanje sjedala ISOFIX na ovo mjesto, rukom otkopčajte sigurnosni pojas prije uključivanja brava.

DJEČJA SJEDALA

Tabela postavljanja

U tablici u nastavku sažete su informacije prikazane na dijagramu kako bi se osiguralo poštovanje važećih zakonskih propisa.

2

Vrsta dječjeg sjedala	Težina djeteta	Veličina sjedala [pričvršćenje]	Sjedalo suvozača		Stražnja bočna sjedala	Stražnje središnje sjedalo
			Uz airbag isključen	Tako da je airbag aktiviran		
Košara u poprečnom položaju Skupina 0	< do 10 kg	L1 [F] L2 [G]	X	X	IL (2)	X
Školjkasto dječje sjedalo u položaju leđa u smjeru vožnje Skupine 0 ili 0 +	< do 13 kg	R1 [E]	IL (1) (3)	X	IL (4)	X
Sjedalo u položaju leđa u smjeru vožnje Skupine 0+ i 1	< do 13 kg i 9 do 18 kg	R3 [C]	X	X	IL (4)	X
		R2 [D]	IL (1) (3)			
Dječje sjedalo u položaju lice u smjeru vožnje Skupina 1	9 do 18 kg	F3 [A] F2 [B] F2X [B1]	X	IUF-IL (3)	IUF-IL (5)	X
Povišenje Skupine 2 i 3	15 do 25 kg i 22 do 36 kg	B3	X	X	IUF-IL (5)	X
		B2		IUF-IL (6)		
Sjedalo i-Size	Sjedalo u položaju leđa u smjeru vožnje		i - U (1) (3)	X	i - U (4)	X

DJEČJA SJEDALA

Vrsta dječjeg sjedala	Težina djeteta	Veličina sjedala [pričvršćenje]	Sjedalo suvozača		Stražnja bočna sjedala	Stražnje središnje sjedalo
			Uz airbag isključen	Tako da je airbag aktiviran		
	Dječje sjedalo u položaju lice u smjeru vožnje		X	i - UF (3)	i - U (5)	X
	Povišenje		X	i - UF (6)	i - U (5)	X

X = sjedalo na kojem nije dopušteno postavljanje dječjeg sjedala.

U = sjedalo na kojem je dozvoljeno pričvršćivanje sigurnosnim pojasom "Univerzalnog" homologiranog dječjeg sjedala: provjerite je li ga moguće postaviti.

IUF-IL = sjedalo na kojem je dozvoljeno pričvršćivanje "univerzalnog/polu-univerzalnog ili posebnog" dječjeg sjedala s pomoću sustava ISOFIX (za vozila koja su time opremljena): provjerite može li se postaviti.



(1) OPASNOST OD SMRTI ILI TEŠKIH OZLJEDA: prije postavljanja dječjeg sjedala okrenutog suprotno od smjera vožnje na sjedalo suvozača, provjerite je li isključen airbag → 116.

(2) Košara se može postaviti poprečno u vozilo i zauzima minimalno dva mjesta. Postavite glavu djeteta prema unutrašnjosti vozila.

(3) Prilagodite sjedalo vozila tako da ga gurnete što je više unazad i spustite do kraja. Nagnite naslon sjedala što je više moguće, postavite dječje sjedalo i ponovno podesite naslon sjedala pod kutom od oko 25°.

(4) Po potrebi, pomaknite sjedalo vozila do kraja unazad. Prije postavljanja dječjeg sjedala okrenutog prema natrag, pomaknite prednje sjedalo naprijed koliko god je moguće, a zatim, kad je dječje sjedalo postavljeno, pomaknite prednje sjedalo unazad koliko god je moguće, a da ne dodiruje dječje sjedalo.

(5) U svakom slučaju, skinite naslon za glavu na stražnjem sjedalu na koje se postavlja dječje sjedalo. Ove se radnje moraju izvršiti prije postavljanja dječjeg sjedala. Sjedalo ispred djeteta pomaknite prema naprijed, a naslon uspravite tako da sjedalo ne dodiruje djetetove noge.

Veličina dječjeg sjedala ISOFIX označena je slovom:

DJEČJA SJEDALA

- F3, F2, F2X [A, B, B1]: za dječja sjedala okrenuta u smjeru vožnje iz skupine 1 (od 9 do 18 kg);
- B3; B2: za povišenja iz skupina 2 i 3 (od 15 do 25 kg i od 22 do 36 kg);
- R3, R2 [C, D]: sjedala okrenuta u smjeru suprotnom od smjera vožnje ili školjkasta sjedala iz skupine 0+ (manje od 13 kg) ili skupine 1 (od 9 do 18 kg);
- R1 [E]: školjkasta sjedala okrenuta suprotno smjeru vožnje iz skupine 0 (manje od 10 kg) ili 0+ (manje od 13 kg);
- L1, L2 [F, G]: za košare iz skupine 0 (manje od 10 kg).

SIGURNOST DJECE: ISKLJUČIVANJE, UKLJUČIVANJE PREDNJEG ZRAČNOG JASTUKA SUVOZAČA

Upozorenje



airbag suvozača može se uključivati ili isključivati samo dok je vozilo u stanju mirovanja i kontakt je isključen.

Isključivanje prednjeg zračnog jastuka suvozača

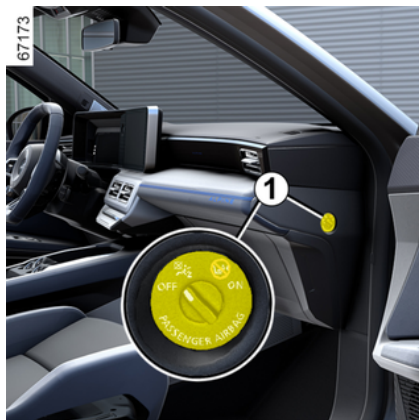

Prije postavljanja dječjeg sjedala na sjedalo suvozača:

- Provjerite može li se dječje sjedalo postaviti na to sjedalo.

- Obavezno morate **isključiti** airbaga dječje sjedalo okrenuto suprotno od smjera vožnje.



Da biste isključili airbag: dok je vozilo zaustavljeno i kontakt isključen, pritisnite i okrenite bravu 1 u položaj OFF.

Dok je kontakt uključen, **morate** provjeriti je li na zaslону upaljeno

kontrolno svjetlo  2.

Ovo kontrolno svjetlo ostaje stalno upaljeno kako biste znali da možete postaviti dječje sjedalo.



OPASNOST

Budući da airbag suvozača nije kompatibilno s dječjim sjedalom okrenutim u smjeru suprotnom od smjera vožnje, **NIKADA** nemojte postavljati sigurnosni sustav okrenut u smjeru suprotnom od smjera vožnje na sjedalo koje ima **UKLJUČEN** prednji airbag. To može prouzročiti **SMRT DJETETA** ili ga **OZBILJNO OZLIJEDITI**.



SIGURNOST DJECE: ISKLJUČIVANJE, UKLJUČIVANJE PREDNJEG ZRAČNOG JASTUKA SUVOZAČA



Oznake na armaturnoj ploči i naljepnice **A** sa svake strane sjenila suvozača **3** (vidi primjer prethodno prikazane naljepnice) služe da vas podsjetе na ove upute.

SIGURNOST DJECE: ISKLJUČIVANJE, UKLJUČIVANJE PREDNJEG ZRAČNOG JASTUKA SUVOZAČA

Uključivanje zračnog jastuka suvozača



Kada maknete dječje sjedalo sa sjedala suvozača, ponovno uključite airbag kako biste osigurali zaštitu suvozača u slučaju udara.



Da biste ponovno aktivirali airbag: uz zaustavljeno vozilo i isključen kontakt pritisnite i okrenite bravu 1 u položaj ON.

Dok je kontakt uključen, **morate** provjeriti je li isključeno kontrolno

svjetlo  te uključuje li se kon-

trolno svjetlo  na zaslonu 2 nakon svakog pokretanja na otprilike jednu minutu.

Prednji airbag suvozača je uključen.

MJESTO VOZAČA

smetnje u radu

U slučaju kvara na sustavu za uključivanje/isključivanje airbag suvozača, na instrumentnoj ploči prikazuju se kontrolna svjetla



Isključite kontakt i provjerite položaj brave 1.

Ponovno uključite kontakt: kontrolna svjetla se isključuju.

Ako se problem i dalje pojavljuje, to znači da je sustav u kvaru. U tom je slučaju zabranjeno postavljanje dječjeg sjedala u položaju suprotnom od smjera vožnje na suvozačevo sjedalo ili bilo kojeg drugog putnika na to sjedalo.

Potražite što prije savjet Predstavnik marke;

MJESTO VOZAČA

Mjesto vozača s upravljačem na lijevoj strani

2

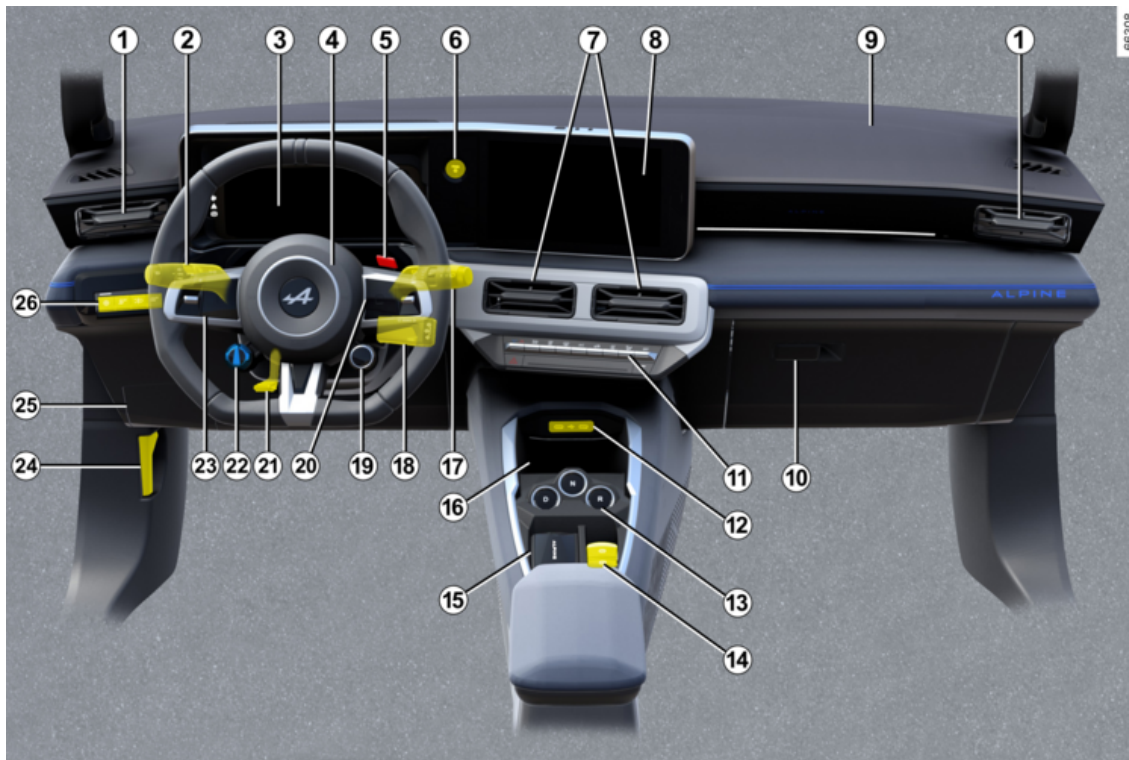

MJESTO VOZAČA

Prisutnost dolje opisane opreme OVISI O VERZIJI VOZILA I ZEM-LJI PRODAJE

1. Bočni uvodnici zraka.
2. Ručica za:
 - svjetla pokazivača smjera
 - vanjska svjetla
 - stražnje svjetlo za maglu.
3. Instrumentna ploča.
4. Smještaj zračnog jastuka airbag vozača, zvučnog upozoritelja.
5. Kontrola pretjecanja (OV).
6. Gumb za pokretanje/zaustavljanje motora.
7. Središnji uvodnici zraka.
8. Multimedijски zaslon.
9. Smještaj airbag suvozača.
10. Pretinac za rukavice
11. Komande za:
 - grijanje/klima uređaj;
 - svjetla upozorenja;
 - centralno zaključavanje vrata;
 - ...
12. USB-C priključci u središnjoj konzoli.
13. Komanda stupnja prijenosa.
14. Komande za:

- uključivanje/isključivanje automatske parkirne kočnice
- uključivanje/isključivanje funkcije AUTOHOLD;
- ...

15. Držlač kartice za "slobodne ruke".

16. Područje indukcijskog punjenja ili pretinac za odlaganje na središnjoj konzoli.

17. Ručica brisača/uređaja za pranje vjetrobranskog i stražnjeg stakla.

18. Komande autoradija na upravljaču.

19. Komanda za NAČIN VOŽNJE.

20. Komande za:

- komanda za prikaz informacija putnog računala i izbornika za korisnička podešavanja vozila;
- za daljinsko upravljanje autoradijem, sustavom za navigaciju.

21. Komanda za podešavanje upravljača po visini i dubini.

22. Komanda za regenerativno kočenje.

23. Glavni prekidač i komande za regulator brzine / ograničavač brzine / prilagodljivi regulator brzine Stop and Go i sustav Aktivna pomoć u vožnji.

24. Ručica za otvaranje poklopca motora.

25. Kućište osigurača.

26. Komande za:

- reostat osvijetljenja kontrolnih uređaja;
- funkciju "My Safety";
- uključivanje/isključivanje funkcije "Pomoć za ostajanje u traci" (upozorenje o izlasku iz prometne trake, sprječavanje izlaska iz prometne trake, centriranje vozila u prometnoj traci);
- ...

MJESTO VOZAČA

Mjesto vozača s upravljačem na desnoj strani

2

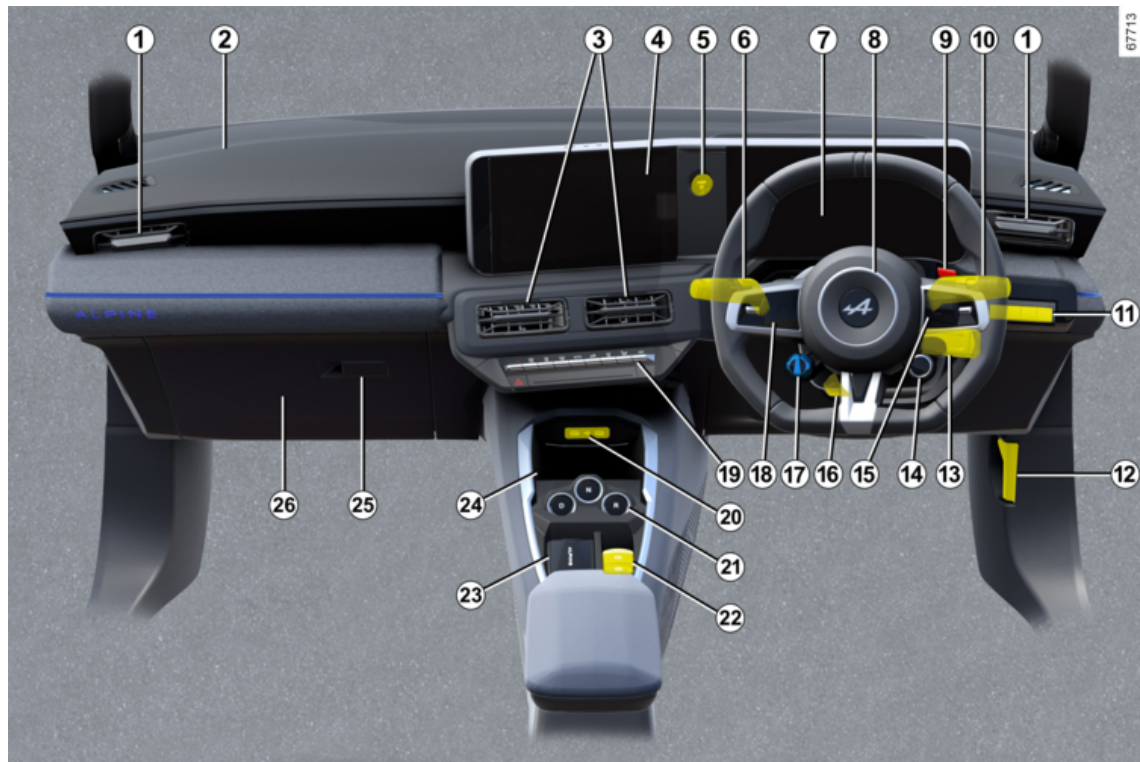

MJESTO VOZAČA

Prisutnost dolje opisane opreme OVISI O VERZIJI VOZILA I ZEM- LJI PRODAJE

1. Bočni uvodnici zraka.
2. Smještaj airbag suvozača.
3. Središnji uvodnici zraka.
4. Multimedijски zaslون.
5. Gumb za pokretanje/zaustavljanje motora.
6. Ručica za:
 - svjetla pokazivača smjera
 - vanjska svjetla
 - stražnje svjetlo za maglu.
7. Instrumentna ploča.
8. Smještaj zračnog jastuka airbag vozača, zvučnog upozoritelja.
9. Kontrola pretjecanja (OV).
10. Ručica brisača/uređaja za pranje vjetrobranskog i stražnjeg stakla.
11. Komande za:
 - reostat osvjetljenja kontrolnih uređaja;
 - funkciju "My Safety";
 - uključivanje/isključivanje funkcije "Pomoć za ostajanje u traci" (upozorenje o izlasku iz prometne trake, sprječavanje izlaska iz prometne trake, centriranje vozila u prometnoj traci);

- ...

12. Ručica za otvaranje poklopca motora.
13. Komande autoradija na upravljaču.
14. Komanda za NAČIN VOŽNJE.
15. Komande za:
 - komanda za prikaz informacija putnog računala i izbornika za korisnička podešavanja vozila;
 - za daljinsko upravljanje autoradijem, sustavom za navigaciju.
16. Komanda za podešavanje upravljača po visini i dubini.
17. Komanda za regenerativno kočenje.
18. Glavni prekidač i komande za regulator brzine / ograničavač brzine / prilagodljivi regulator brzine Stop and Go i sustav Aktivna pomoć u vožnji.
19. Komande za:
 - grijanje/klima uređaj;
 - svjetla upozorenja;
 - centralno zaključavanje vrata;
 - ...
20. USB-C priključci u središnjoj konzoli.
21. Komanda stupnja prijenosa.

22. Komande za:

- uključivanje/isključivanje automatske parkirne kočnice
- uključivanje/isključivanje funkcije AUTOHOLD;
- ...

23. Držač kartice za "slobodne ruke".

24. Područje indukcijskog punjenja ili pretinac za odlaganje na središnjoj konzoli.

25. Pretinac za rukavice

26. Kućište osigurača.

PUTNO RAČUNALO

Opće informacije

2

Putno računalo



Ovisno o vozilu, ono objedinjuje sljedeće funkcije:

- kilometraža;
- postavke putovanja;
- informativne poruke;
- poruke o smetnjama u radu (povezane s kontrolnim svjetlom



- poruke upozorenja (povezane s

kontrolnim svjetlom **STOP**).

Sve su ove funkcije detaljno opisane u korisničkom priručniku vozila.

Više puta pritisnite prekidač **1** prema gore/dolje za pregledavanje tih funkcija.

Odabiri:

(prikaz ovisi o opremi vozila i zemlji prodaje)

a) parametri putovanja:

- prosječna potrošnja energije od posljednjeg poništavanja i trenutna potrošnja energije
- prijeđena udaljenost od posljednjeg poništavanja.

b) poništavanje tlaka guma;

c) učestalost servisnog pregleda;

d) putno računalo, smetnje u radu i informativne poruke.

Vozilo opremljeno instrumentnom pločom



Funkcije se prikazuju u područjima **2**.

Vraćanje na nulu parametara putovanja (vraćanje u početni položaj)

Kada je za prikaz odabran jedan od parametara putovanja, pritisnite i držite prekidač **1** u donjem položaju dok se prikaz ne vrati na nulu.

PUTNO RAČUNALO

Automatsko vraćanje na nulu parametara putovanja

Vraćanje na nulu je automatsko kada jedan od parametara pređe svoj kapacitet.

Očitavanje vrijednosti potrošnje energije

Neki elementi opreme vozila troše energiju: energija koju potroši vozilo može se stoga razlikovati od potrošene energije na brojaču električne energije.

Tumačenje nekih vrijednosti prikazanih nakon vraćanja u početni položaj

Vrijednosti prosječne potrošnje energije i dosega tim su stabilnije i značajnije što je prijeđena udaljenost od posljednjeg poništavanja veća.

U prvim kilometrima nakon poništavanja podataka na nulu možete ustanoviti da se doseg povećava u vožnji. To je zato što se uzima u obzir prosječna potrošnja energije od posljednjeg vraćanja na nulu. Međutim, prosječna potrošnja može se smanjiti u sljedećim slučajevima:

- kad vozilo izađe iz faze ubrzavanja;

- kada iz gradskog prometa prelazite na otvorenu cestu.



Neke informacije putnog računala prikazuju se na zaslonu sustava za navigaciju.

Brojač prijeđenih kilometara u sklopu postavki putovanja istovremeno se poništava na putnom računalu i u navigacijskom sustavu.

Poništavanje predviđenog putnog dosega

Nakon potpunog punjenja pogonskog akumulatora možete odabrati dvije vrste poništavanja: ručno ili automatsko.

Ručno poništavanje

Odaberite postavku putovanja za ponovno postavljanje, a zatim pritisnite i držite prekidač **1** za ponovno postavljanje dosega.

Automatsko poništavanje

Doseg se automatski resetira kada je pogonski akumulator potpuno napunjen. Izračunana vrijednost odgovara prosječnoj uporabi, uzi-



majući u obzir vanjsku temperaturu.

Ako se utvrdi posebno ekonomičan obrazac vožnje, izračun se ispravlja i doseg se povećava.

PUTNO RAČUNALO

Postavke putovanja

Prikaz informacija opisanih u nastavku OVISI O OPREMI VOZILA I DRŽAVI

Primjeri odabira	Tumačenje odabranog prikaza
 + 13,4 kWh	a) parametri putovanja. Trenutna potrošnja energije. Prosječna potrošnja energije. Vrijednost se prikazuje nakon prijeđenih najmanje 400 metara od posljednjeg vraćanja na nulu. Prijeđena udaljenost od posljednjeg vraćanja u početni položaj. b) Poništavanje tlaka guma → 182
 12,8 kWh/100 km	
vožnja 1284,7 km	
reset tlaka guma dugo pritisnuti	

PUTNO RAČUNALO

2

Primjeri odabira	Tumačenje odabranog prikaza
<p>Servisni pregled za 1936 km ili tri mjeseca</p>	<p>c) Učestalost servisnog pregleda.</p> <p>Udaljenost koja preostaje do sljedećeg servisnog pregleda (prikaz u kilometrima), a zatim kada doseg dođe do sljedećeg roka, moguće je više scenarija:</p> <ul style="list-style-type: none"> - učestalost manja od 1500 km ili jedan mjesec: prikazuje se poruka "Servisni pregled za" i preostala udaljenost ili vrijeme; - kada je vrijeme za servisni pregled, prikazuje se poruka "Servisni pregled uskoro", popraćena podatkom o prvom ograničenju (udaljenost ili vrijeme); - ako je doseg do sljedećeg servisnog pregleda 0 km ili je dosegnut datum sljedećeg servisnog pregleda: prikazuje se poruka "Servis potreban" <p>popraćena kontrolnim svjetlom .</p> <p>To znači da servisni pregled treba obaviti što prije.</p>
<p>Ponovno početno podešavanje prikaza nakon servisnog pregleda u skladu s programom održavanja.</p> <p>Interval servisnog pregleda se treba ponovno početno podešavati tek nakon servisnog pregleda u skladu s programom održavanja vozila.</p> <p>Osobitost: za ponovno početno podešavanje intervala servisnog pregleda, držite pritisnutu, bez prekida, otprilike 10 sekundi, jednu od tipki za vraćanje prikaza na nulu sve dok se ne pojavi stalan prikaz dosega do servisnog pregleda.</p>	
Primjeri odabira	Tumačenje odabranog prikaza
<p>Postavke (OK)</p>	<p>d) Izbornik za prilagodbu postavki vozila.</p> <p>➔ 134</p>
<p>Prtljažnik otvoren</p>	<p>e) Dnevnik putovanja.</p> <p>Uzastopan prikaz:</p> <ul style="list-style-type: none"> - informativne poruke; - poruke o smetnjama u radu.

PUTNO RAČUNALO

Informativne poruke

2

Mogu vam pomoći prilikom pokretanja vozila ili vas obavještavati o odabiru ili stanju vožnje.

Primjeri informativnih poruka dani su u nastavku.

Primjeri poruka	Tumačenje odabranog prikaza
« Isključ. punjač za start »	Označava da je kabel za punjenje i dalje priključen na vozilo.
« Provjeriti spajanje »	Odspojite, a zatim priključite vozilo. Ako se poruka i dalje prikazuje, razlog tomu može biti promjena vanjskih uvjeta punjenja ili kućna instalacija.
" Provjerite terminal za punjenje "	Ukazuje na mogući električni kvar ili neispravan kabel za punjenje: promijenite priključak ili mjesto za punjenje ili provjerite kabel.
« Prekid napajanja tokom punjenja »	Ukazuje na električni kvar tijekom punjenja. Ponovno pokrenite punjenje. Ako time ne uklonite problem, neka stručnjak provjeri električne instalacije.

PUTNO RAČUNALO

Poruke o smetnjama u radu

Pojavljuju se zajedno s  svjetlom upozorenja i pokazuju da morate vrlo oprezno voziti do ovlaštenog trgovca što je prije moguće. Nepoštivanje ove mjere opreza može dovesti do oštećenja vozila.

Nestaju pritiskom na tipku za odabir prikaza ili nakon nekoliko sekundi i ostaju upamćene u dnevniku vožnje. Kontrolno svjetlo  ostaje upaljeno. Primjeri poruka o smetnjama dani su u nastavku.

Primjeri poruka	Tumačenje odabranog prikaza
« Airbag provjerite »	Označava neispravnost dodatnih zaštitnih mehanizama na sigurnosnim pojasevima. U slučaju nesreće postoji opasnost da se neće uključiti.
« Provjerite vozilo »	Označava neispravnost jednog od senzora na papučicama ili sustava za upravljanje sekundarnim akumulatorom od 12 V.
« Provjerite kočnice »	Označava istrošenosti kočionog sustava ili da ga je potrebno pregledati.
« Provjerite nakon udara »	Ukazuje na problem s kočenjem protiv višestrukih sudara.
« Provjeriti uticnicu vozila »	Ukazuje na pregrijavanje u utičnici za punjenje na strani vozila. Pričekajte otprilike 20 minuta, a zatim pokušajte ponovno. Ako to ne funkcionira, obratite se ovlaštenom predstavniku marke.
« El. sustav provjerite »	Označava problem na pogonskom sustavu.
« Punjenje nemoguće »	Ukazuje na neispravnost sustava punjenja pogonskog akumulatora.

PUTNO RAČUNALO

Poruke upozorenja

2

Pojavljuju se zajedno s **STOP** svjetlom upozorenja i pokazuju da, zbog vaše vlastite sigurnosti, morate zaustaviti vozilo čim to uvjeti u prometu dopuste. Zaustavite vozilo i nemojte ponovno pokretati motor. Nazovite ovlašteni servis.

Primjeri poruka upozorenja dani su u nastavku. **Napomena:** poruke se pojavljuju na zaslonu odvojeno ili se izmjenjuju (kada ima više poruka za prikaz), one mogu biti popraćene kontrolnim svjetlom i/ili zvučnim signalom bip.

Primjeri poruka	Tumačenje odabranog prikaza
« Kočioni sistem greška »	Označava problem na kočionom sustavu.
« Servo upravlja. kvar »	Označava problem na upravljačkom mehanizmu.
« Kvar el. motora »	Označava da vozilo gubi snagu.
« Električni kvar »	Označava kvar u električnom sustavu.
« Guma probušena »	To znači da je najmanje jedna guma probušena ili jako ispuhana.



U slučaju zaustavljanja na cesti, morate obavijestiti ostale sudionike u prometu o prisutnosti vašeg vozila signalnim trokutom ili nekim drugim uređajem koji je propisan lokalnim zakonima zemlje u kojoj se nalazite.

PUTNO RAČUNALO

Zasloni i pokazivači

Odabir prikaza



Ovisno o vozilu, s pomoću komande **1** pregledajte i odaberite različite prikaze na instrumentnoj ploči.

Predloženo je nekoliko prikaza:

- prikaz punjenja: prikazuje domet, postotak baterije i preostalo vrijeme punjenja na instrumentnoj ploči samo kada se vozilo puni;
- klasični prikaz: prikazuje brzinu, aktivne pomoći u vožnji, područje informacija i, ovisno o vozilu, mjeru snage na instrumentnoj ploči;
- navigacijski prikaz: prikazuje brzinu, aktivne pomoći u vožnji i po-

ručje informacija na instrumentnoj ploči. Također kopira kartu puta iz multimedijskog sustava na cijelu instrumentnu ploču;

- realistični prikaz: prikazuje brzinu, aktivne pomoći u vožnji, područje informacija te vaše vozilo i njegovu okolinu (prometne trake, vozila oko vas, itd.) na instrumentnoj ploči;

- minimalni prikaz: prikazuje samo osnovne informacije, brzinu, aktivne pomoći u vožnji i područje informacija na instrumentnoj ploči.

Instrumentna ploča



Osvjetljava se prilikom otvaranja vrata vozača. Paljenje nekih kon-

trolnih svjetala popraćeno je porukom.

Ovisno o vozilu, instrumentnu ploču možete personalizirati različitim sadržajem i bojama po vašem izboru.

Više informacija potražite u uputama za multimedijski sustav.

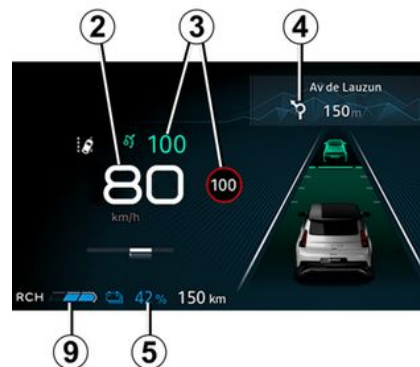

Brzinomjer 2

Zvučni alarm za preveliku brzinu

Ovisno o vozilu i zemlji prodaje, pri-

kazuje se kontrolno svjetlo  i oglašava se zvučni signal. Taj se zvučni signal oglašava čim vozilo prekorači brzinu od 120 km/h.

PUTNO RAČUNALO

To kontrolno svjetlo ostaje upaljeno dok god se vozilo kreće brzinom iznad 120 km/h.

2

Podaci o sustavima za pomoć pri vožnji 3

Podaci o navigaciji u tijeku 4

Ovisno o vozilu, možete prikazati podatke s multimedijskog zaslona (kompas, telefon, navigacija itd.) Ili podatke s putnog računala.

Više informacija potražite u uputama za multimedijски sustav.

Podaci o akumulatoru 5 (stopa punjenja pogonskog akumulatora, predviđeni doseg)



Mjerač snage 6



Brojač ukupno prijeđenih kilometara 7

Kontrolno svjetlo za regenerativnu razinu kočenja 9



Područje informacija 8

Ovisno o vozilu, uz pomoć komande **10** pregledajte i odaberite različite miniaplikacije na instrumentnoj ploči:

- informacije o putnom računalu (brojač prijeđenih kilometara, potrošnja, itd.);
- informacije telefona i multimedijskog sustava (izvor zvuka koji se trenutno reproducira itd.);

PUTNO RAČUNALO

- informacije o vozilu (poruke upozorenja, itd.);

- ...

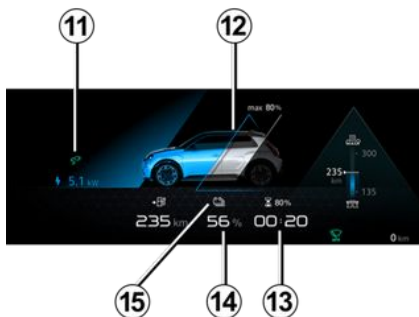

Kontrolno svjetlo "Priključeno" kabela za punjenje 11

Pali se kada je kabel za punjenje priključen na vozilo.

Razina napunjenosti 12

Pokazivač označava razinu preostale energije.

Preostalo vrijeme punjenja 13

Postotak punjenja pogonskog akumulatora 14

Prag rezerve

Kada razina napunjenosti pogonskog akumulatora dosegne približno 7 % ili, ovisno o vozilu, približno 12 %, pokazivač i kontrolno svjetlo

15  prikazuju se u žutoj boji, popraćeni zvučnim signalom (bip). Za optimizaciju dosega → 180.

Prag neizbježne blokade

Kada razina napunjenosti dosegne oko 4 % ili, ovisno o vozilu, oko 6 %, ponovno će se oglasiti zvučni signal i mjerac će zasvijetliti crveno, ili ovisno o vozilu, 30 sekundi nakon što mjerac zasvijetli crveno.

Kada razina napunjenosti dosegne 3,5 % ili, ovisno o vozilu, otprilike 5 %, visina razine se više ne prikazuje. Performanse motora postupno se smanjuju sve dok se vozilo ne zaustavi → 339.

Procijenjeni doseg 16

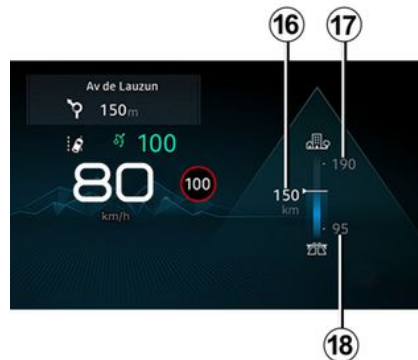

Visok 17: vidljivost dometa u optimalnim uvjetima (npr. vožnja po glavnim cestama ili cestama s dvije odvojene trake uz malu uporabu toplinske udobnosti).

Nizak 18: vidljivost dometa u nepovoljnim uvjetima (npr. vožnja autocestom zimi ili u prometnoj gužvi uz intenzivnu uporabu toplinske udobnosti).

Za optimizaciju dosega → 180.

PUTNO RAČUNALO

Instrumentna ploča u miljama



(moguće prebacivanje u km/h)

Dok je vozilo zaustavljeno, a motor uključen, na multimedijском zaslonu **19** odaberite domenu "Vozilo", pritisnite izbornik "Postavke", "Jedinice", a zatim "Brzina".

Odaberite između km/h ili mph.

Preračunavaju se brzinomjer i neke informacije o udaljenosti prikazane na instrumentnoj ploči.

Za povratak u prethodni način rada, ponovite isti postupak.

Napomena: u oba će slučaja, nakon isključivanja akumulatora, putno računalo automatski vratiti izvornu mjernu jedinicu.

Više informacija potražite u uputama za multimedijски sustav.



Za korištenje određenim funkcijama pomoći u vožnji potrebno je promijeniti mjernu jedinicu na instrumentnoj ploči kako biste dobili odgovarajuće informacije kada vozite u zemlji u kojoj se jedinice za brzinu razlikuju od onih postavljenih kao zadane u vašem vozilu.



Iz sigurnosnih razloga ova podešavanja obavljajte dok je vozilo zaustavljeno.

Izbornik personalizacije podešavanja vozila

Uvod



Ova funkcija omogućuje, ovisno o opremi vozila, uključivanje/isključivanje i podešavanje nekih funkcija vozila.

Pristup izborniku podešavanja

Dok je vozilo zaustavljeno i motor radi, putem multimedijskog zaslona **1** odaberite domenu "Vozilo", pritisnite izbornik "Vozilo" i zatim karticu "Izvana" za pristup različitim postavkama.

PUTNO RAČUNALO

Odabir podešavanja

Odaberite karticu, a zatim funkciju koju želite promijeniti (prikaz ovisi o opremi vozila i državi):

a) "Pristup":

- « Automatsko zaključavanje vrata tijekom vožnje » ;
- « Zaključavanje/otključavanje bez ruku (hands-free) » ;
- « Pristupite i započnite telefonom » ;
- ...

b) "Dobro došli":

- « Sekvenca vanjskog osvjetljenja » ;
- « Zvuk unutarnje sekvence » ;
- « Automatsko otklapanje ogledala » ;
- « Funkcija unutarnjeg svjetla » ;
- ...

c) "Svjetla za vožnju":

- « Adaptive Vision » ;
- « Izbor bočne strane vožnje » ;
- ...

d) "Brisanje":

- « Uključivanje stražnjeg brisača pri vožnji unatrag » ;
- « Automatski brisač sprijeda » ;
- ...

Ovisno o funkciji, odaberite:

- "ON" ili "OFF" za uključivanje ili isključivanje.

ili

- razdoblje za prilagodbu vremena tijekom kojeg su uključeni farovi (npr. za funkciju "Automatsko praćenje do kuće").

Više informacija potražite u knjižici uputstava multimedijskog sustava.



Iz sigurnosnih razloga ova podešavanja obavljajte dok je vozilo zaustavljeno.

Funkcija "Favoriti"



Ovisno o vozilu, pritiskom komande na kolu upravljača **2** možete akti-

virati sljedeće funkcije u skladu s prethodno definiranim korisničkim postavkama koje ste prethodno unijeli:

- grijana sjedala;
- grijani upravljač
- odabir postavki (pristup, dobrodošlica, osvjetljenje, brisači itd.);
- Funkcija "Handsfree pomoć pri parkiranju";
- način rada uštede;
- ...

Za više informacija o programiranju ove funkcije pogledajte upute za multimedijску opremu.



Iz sigurnosnih razloga ova podešavanja obavljajte dok je vozilo zaustavljeno.

PUTNO RAČUNALO

Sat i vanjska temperatura

Podešavanje sata



Vrijeme i vanjska temperatura prikazuju se na multimedijском zaslonu **1**.

Za postavljanje vremena na multimedijском zaslonu **1** odaberite dometu "Vozilo", pritisnite izbornik "Postavke" i zatim odaberite "Postavke sata".

Možete pristupiti različitim postavkama:

- « Vremenski format » ;
- « Odaberite vremensku zonu zemlje » ;
- "Postavite vremensku zonu";
- ...

Više informacija potražite u knjižici uputstava multimedijского sustava.

Pokazivač vanjske temperature

Posebni slučaj:

Kada je vanjska temperatura između -3°C i $+3^{\circ}\text{C}$, znakovi $^{\circ}\text{C}$ trepere (to označava opasnost od poledice).



U slučaju prekida električnog napajanja (odspojen akumulator, prekinut kabel napajanja...), treba podesiti sat. Savjetujemo vam da podešavanja ne radite u vožnji.



Pokazivač vanjske temperature

Kako je nastajanje poledice povezano s izloženosti, higrometrijom i temperaturom, samo prikazivanje vanjske temperature nije dovoljno za otkrivanje poledice.

KONTROLNA SVJETLA

Prikaz informacija opisanih u nastavku OVISI O OPREMI VOZILA I ZEMLJI.



Instrumentna ploča A: ovo se uključuje kad se otvore vrata vozača. Da biste prilagodili svjetlinu instrument ploče, pogledajte upute za multimediju.

Paljenje nekih kontrolnih svjetala popraćeno je porukom.



Za vašu sigurnost, kontrolno svjetlo

STOP nalaže obavezno trenutno zaustavljanje u skladu s uvjetima u prometu. Zaustavite vaše vozilo i nemojte ponovno pokretati motor. Nazovite ovlaštenog zastupnika.



Odsutnost vizualnog ili zvučnog signala označava neispravnost instrumentne ploče.

Odmah se zaustavite na sigurnom mjestu. Provjerite je li imobilizacija vozila dobra i pozovite Predstavnik marke.



Kontrolno svjetlo

 nalaže što prije odvesti vozilo Predstavniku marke **vozeći vrlo pažljivo**. Nepoštivanje ove mjere opreza može dovesti do oštećenja vozila.



Kontrolno svjetlo pozicijskih svjetala



Kontrolno svjetlo kratkih svjetala



Kontrolno svjetlo dugih svjetala



Kontrolno svjetlo automatskih dugih svjetala



Kontrolno svjetlo stražnjeg svjetla za maglu



Kontrolno svjetlo lijevih pokazivača smjera



Kontrolno svjetlo desnih pokazivača smjera.

KONTROLNA SVJETLA



"Adaptive Vision" kontrolno svjetlo za kvar svjetala



Kontrolno svjetlo otvorenih vrata



Kontrolno svjetlo za zategnutu elektroničku ručnu kočnicu
→ 171



Kontrolno svjetlo sustava "Autohold"



Kontrolno svjetlo kvara sirene za pješake



Prednje kontrolno svjetlo kvara na strani vozača airbag i suvozača → 116



Kontrolno svjetlo niske razine tekućine za pranje vjetrobranskog stakla



Kontrolno svjetlo funkcije "Automatsko brisanje"



Kontrolno svjetlo obaveznog zaustavljanja

Pali se nakon uključanja kontakta i gasi čim se motor uključi. Kontrol-

no svjetlo pali se istodobno s ostalim kontrolnim svjetlima i/ili porukama i popraćeno je zvučnim signalom.

Radi vlastite sigurnosti, ako je upaljeno ovo kontrolno svjetlo upozorenja odmah se zaustavite na sigurnom mjestu. Zaustavite vaše vozilo i nemojte ponovno pokretati motor.

Nazovite ovlaštenog zastupnika.



Kontrolno svjetlo

Pali se nakon uključanja kontakta i gasi čim se motor uključi. Kontrolno svjetlo može se upaliti zajedno s drugim kontrolnim svjetlima i/ili porukama na instrumentnoj ploči. To znači da morate što prije **vrlo pažljivo odvesti** vozilo ovlaštenom zastupniku. Nepoštivanje ove mjere opreza može dovesti do oštećenja vozila.



Kontrolno svjetlo

Ako tijekom vožnje zasvijetli u crvenoj boji zajedno s kontrolnim

svjetlom **STOP**, radi vlastite sigurnosti morate se zaustaviti čim uvjeti u prometu to dopuste. Zaustavite vaše vozilo i nemojte ponovno pokretati motor.

Nazovite ovlaštenog zastupnika.

Ako tijekom vožnje zasvijetli u žutoj boji zajedno s kontrolnim svjetlom



, obratite se ovlaštenom predstavniku marke što je prije moguće. **U međuvremenu vozite oprezno.** Nepoštivanje ove mjere opreza može dovesti do oštećenja vozila.



Kontrolno svjetlo elektrotehničkog sustava

Pali se zajedno s kontrolnim svje-

trom **STOP** i zvučnim signalom kada je temperatura električnog sklopa previsoka. Zaustavite vozilo i isključite kontakt. Potražite savjet kod Predstavnika marke. **Ako zasvijetli i popraćeno je kon-**

trolnim svjetlom STOP, zvučnim signalom i porukom "EVAKUIRAJTE SE NA SIGURNO", isključite kontakt i nemojte ponovno pokretati motor. Napustite vozilo i nazovite predstavnika marke.

KONTROLNA SVJETLA



Poruka "EVAKUIRAJTE SE NA SIGURNO" popraćena kontrolnim

svjetlom **STOP** i zvučnim signalom zahtijeva da odmah zaustavite vozilo, ovisno o uvjetima u prometu. Isključite kontakt. Ostavite kontakt isključen. Izadite iz vozila zajedno sa svim putnicima u vozilu i udaljite se od vozila i prometa.
Opasnosti od požara



U slučaju zaustavljanja na cesti, morate obavijestiti ostale sudionike u prometu o prisutnosti vašeg vozila signalnim trokutom ili nekim drugim uređajem koji je propisan lokalnim zakonima zemlje u kojoj se nalazite.



Kontrolno svjetlo kvara elektrotehničkog sustava

Kad se uključi, to ukazuje na elek-

trotehnički kvar koji je povezan s električnim sklopom (pogonska baterija i električni motor). Potražite što prije savjet Predstavnik marke.



Kontrolno svjetlo elektromotora

Kad se uključi, to ukazuje na kvar elektrotehničkog sustava povezanog s elektromotorom. Potražite što prije savjet Predstavnik marke.



Kontrolno svjetlo razine napunjenosti pogonskog akumulatora

Pojavljuje se u žutoj boji kada razina napunjenosti pogonskog akumulatora dosegne prag rezerve.



Kontrolno svjetlo kvara pogonske baterije

Ako se pojavljuje za vrijeme vožnje, popraćeno kontrolnim svjetlom



, to označava kvar u vezi s radom pogonske baterije. Potražite što prije savjet Predstavnik marke.



Kontrolno svjetlo sekundarnog akumulatora od 12 V

Ako se uključi uz kontrolno svjetlo

STOP

i zvučni signal, to upućuje na preveliki ili premali napon strujnog kruga → 323.



Svjetlo upozorenja o ograničenim performansama

Pojavljuje se u slučajevima kada pogonska baterija privremeno ne isporučuje nazivnu snagu. Za to se vrijeme smanjuju performanse vozila.

Odlučite se za smireniji stil vožnje dok se svjetlo upozorenja ne isključi.



Kontrolno svjetlo priključenja kabela za punjenje

Uključuje se kada je kabel za punjenje priključen na vozilo → 20.



Kontrolno svjetlo sustava protiv blokiranja kotača

Pali se kod uključivanja kontakta i gasi se nakon nekoliko sekundi. Ako se ne ugasi nakon uključivanja kontakta ili se pali u vožnji, postoji neispravnost na ABS-u. Kočenje će biti kao normalno, bez ABS. Potražite što prije savjet Predstavnik marke.



Kontrolno svjetlo dinamičke kontrole vožnje (ESC) i sustava

KONTROLNA SVJETLA

protiv proklizavanja

Kontrolno svjetlo upozorenja može se pojaviti iz nekoliko razloga.



Kontrolno svjetlo isključivanja dinamičke kontrolne vožnje (ESC) i sustava protiv proklizavanja



Svjetlo upozorenja nedovoljnog tlaka u gumama

Pali se pri uključanju kontakta ili pri pokretanju motora, zatim nestaje nakon nekoliko sekundi → 182.



Kontrolno svjetlo funkcije "Parkiranje bez upotrebe ruku"



Kontrolno svjetlo promjenjivog servo-upravljača

Pali se prilikom uključanja kontakta ili prilikom pokretanja motora, a zatim se gasi nakon nekoliko sekundi.

Ako se upali u vožnji popraćeno

kontrolnim svjetlom **STOP**, to ukazuje na neispravnost sustava. Nazovite ovlaštenog zastupnika.



Kontrolno svjetlo kvara na sustavu kočenja

Pali se prilikom uključanja kontakta

ta ili prilikom pokretanja motora, a zatim se gasi nakon nekoliko sekundi.

Ako se pali prilikom kočenja, popraćeno kontrolnim svjetlom



i zvučnim signalom bip, to upućuje na spuštanje razine kočione tekućine u sistemu ili na neki kvar na kočionom sustavu. Odmah se zaustavite i pozovite Predstavnika marke.



Kontrolno svjetlo noge na papučici kočnice

Pali se ako je potrebno pritisnuti papučicu kočnice.



Kontrolno svjetlo programiranja punjenja



Indikator programiranja klima uređaja



Kontrolno svjetlo "Ruke nisu na kolu upravljača"



Kontrolno svjetlo funkcije "Aktivno naglo kočenje" → 217



Kontrolno svjetlo koje ukazuje na kvar ili nedostupnost

funkcije "Aktivno naglo kočenje" → 217



Kontrolno svjetlo upozorenja ograničenja brzine



Kontrolno svjetlo za izlazak iz prometnog traka



Kontrolno svjetlo za sprečavanje izlaska iz prometne trake



Kontrolno svjetlo za centriranje vozila u prometnoj traci



Kontrolno svjetlo ograničivača brzine



Kontrolno svjetlo prilagodljivog regulatora brzine Stop and Go

KONTROLNA SVJETLA

Na zaslonu *B*



Airbag putnika ON → 116



Airbag putnika OFF → 116



Kontrolno svjetlo upozorenja za nekorištenje prednjih sigurnosnih pojaseva → 79

UPRAVLJANJE

Upravljač

2 Podešavanje upravljača po visini i dubini



Spustite ručicu **1** i postavite kolo upravljača u željeni položaj.

Zatim, ručicu gurnite do kraja i preko tvrdog oslonca kako biste blokirali upravljač.

Provjerite ispravno zabravljenje upravljača.



Iz sigurnosnih razloga, ovo podešavanje vršite dok vozilo stoji.

Grijanje upravljača

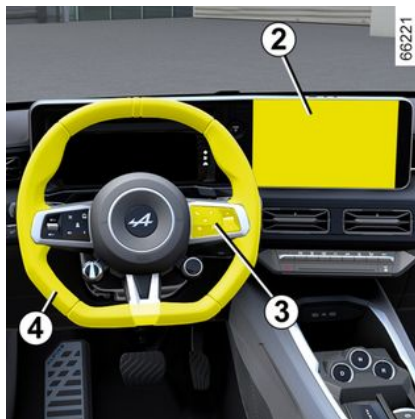

(ovisno o vozilu)

Ta funkcija zagrijava upravljač **4**.

Princip rada

Kada se dosegne temperatura, funkcija regulira temperaturu grijanih područja otprilike 30 minuta i zatim se automatski isključuje.

Uključivanje funkcije

Kad je kontakt uključen, pritisnite gumb **5** na multimedijskom zaslonu **2**.



Isključenje funkcije

- Automatski:

Funkcija se automatski isključuje nakon faze reguliranja od otprilike 30 minuta.

- Ručno:

Da biste deaktivirali funkciju tijekom faze regulacije, pritisnite gumb **5** na multimedijskom zaslonu **2**.

Napomena: funkcija je dostupna i putem gumba **3** "Favoriti" na kolu upravljača **4**.

UPRAVLJANJE

Funkcija "Favoriti"



Ovisno o vozilu, pritiskom komande na kolu upravljača **6** možete aktivirati grijanje kola upravljača u skladu s prethodno definiranim postavkama upotrebe koje ste pohranili.

Za više informacija o programiranju ove funkcije pogledajte upute za multimedijisku opremu.

Servo upravljač

Nikada nemojte voziti sa slabo napunjenim akumulatorom.

Promjenjivi servo upravljač

Promjenjivi servo upravljač opremljen je sustavom s elektroničkim upravljanjem koji prilagođava razinu pomoći u skladu s brzinom vozila.

Upravljač je lakši kod parkiranja (za veću udobnost), sila potrebna za upravljanje postepeno se povećava s povećanjem brzine (za veću sigurnost pri velikoj brzini).

Poseban slučaj

u slučaju kvara akumulatora (odvojen, ispražnjen akumulator itd.) mora se izvršiti ponovno postavljanje kuta kola servoupravljača. Da biste to učinili, odaberite:

- vozilo u mirovanju i na ravnoj površini;
- pokrenite motor kad je samo vozač u vozilu: uključuje se kontrolno

svjetlo  i/ili pojavljuje se poruka "Okrenite upravljač potpuno desno pa lijevo" na instrumentnoj ploči;

- okrenite kolo upravljača do kraja ulijevo, a zatim udesno, primjenjujući silu kada stigne do točke zaustavljanja. Isključite motor i pričekajte otprilike minutu. Kontrolno

svjetlo i/ili poruka nestat će pri sljedećem pokretanju motora.



ja).

Nikada nemojte gasiti motor na nizbrdici, te općenito, u vožnji (isključenje servo uređaja).



Nemojte držati upravljač zakrenut u krajnjem položaju.

Na zaustavljenom motoru ili u slučaju kvara na sustavu i dalje se može okretati upravljač. Sila okretanja morat će biti veća.

Brzo okretanje upravljača može stvoriti šum. To je normalno.

STRAŽNJI PRIKAZ PODRUČJA

Retrovizori

2 Vanjski retrovizori s električnim podešavanjem:



Kada odaberete vanjski retrovizor uz pomoć jednog od prekidača **3**, zasvijetlit će kontrolno svjetlo ugrađeno u prekidač. Nakon toga ga uz pomoć gumba **2** podesite na željeni položaj.

Grijani retrovizori

S motorom u radu, odleđivanje ogledala omogućeno je zajedno s odleđivanjem/odmagljivanjem stražnjeg stakla.



Iz sigurnosnih razloga ova podešavanja obavljajte dok je vozilo zaustavljeno.

Električna sklopiva ogledala

Ovisno o vozilu, retrovizori se automatski rasklapaju prilikom otključavanja vozila. Retrovizori se zaklapaju prilikom zaključavanja vozila.

Možete isključiti/uključiti automatsko preklapanje retrovizora → **134**.

Preklapanje možete prisilno pokrenuti pritiskom na prekidač **1**. U ovoj će situaciji retrovizori ostati preklapljeni sve dok ponovno ne pritisnete gumb **1**, bez obzira na automatsko preklapanje.

Poseban slučaj

Ako se retrovizor ručno otklopi ili preklopi, moguće ga je ponovno postaviti u položaj za upotrebu.

Da biste to učinili, pritisnite prekidač **1**. Začut ćete mehanički klik iz sklopa retrovizora.

Ako ne možete čuti kuckanje, pritisnite prekidač **1** još jednom dok se iz retrovizora ne začuje kuckanje.



Predmeti zapaženi u retrovizoru zapravo su bliže nego što izgledaju.

Zbog vlastite sigurnosti, uzmite to u obzir kako biste pravilno procijenili udaljenosti prije svakog manevra.

STRAŽNJI PRIKAZ PODRUČJA

Unutarnji retrovizor

Može se pomicati.

Retrovizor s ručicom 4



Kada vozite noću, kako biste izbjegli da vas zaslijepe svjetla vozila iza, pomaknite malu ručicu **4** koja se nalazi iza retrovizora.

Retrovizor s ručicom 5



Retrovizor se automatski zatamnjuje kada je iza vas vozilo s upaljenim dugim svjetlima ili u slučaju nekog drugog jakog osvjetljenja.

OSVJETLJENJE I SIGNALI

OSVJETLJENJE I VANJSKA SIGNALIZACIJA

2

Dnevna svjetla



66097



Zakrenite prsten **4** dok se AUTO simbol ne poravna s oznakom **3**.

Dnevna svjetla automatski se pale (bez diranja ručice **1**) pri pokretanju motora i gase se pri zaustavljanju motora.

Pozicijska svjetla

 Okrećite prsten **4** dok se simbol ne poravna s oznakom **3**.

Ovo kontrolno svjetlo se pali na instrumentnoj ploči.

Napomena: ovisno o vozilu, pozicijska svjetla mogu se ručno aktivirati samo kada se aktivira parkirna kočnica. U suprotnom, poruka "Svjetla pozicije nedostupna" pri-

kazuje se na ploči s instrumentima kako bi vas obavijestila da nije moguće aktivirati pozicijska svjetla.

Kratka svjetla



Ručni način rada

Okrećite prsten **4** dok se simbol ne poravna s oznakom **3**.

Ovo kontrolno svjetlo se pali na instrumentnoj ploči.



Prije kretanja na put po noći: provjerite ispravan rad električne opreme i podesite farove (ako niste u uobičajenim uvjetima opterećenja). Općenito pazite na to da vam svjetla nisu zaklonjena (prljavština, blato, snijeg, prijevoz nekih predmeta koji ih mogu zakloniti).

Automatski način rada

Okrećite prsten **4** dok se simbol AUTO ne poravna s oznakom **3**: dok motor radi, kratka svjetla automatski se uključuju ili isključuju ovisno o razini vanjskog osvjetljenja, bez diranja ručice **1**.

OSVJETLJENJE I SIGNALI

Ovisno o vozilu, kratka će se svjetla upaliti automatski nakon nekoliko pokreta metlica brisača stakala.



Ako vozite lijevom stranom ceste u vozilu s upravljačem na lijevoj strani (ili obrnuto), morate prilagoditi farove ➔ 150.

Duga svjetla:

66097



Dok je motor uključen i uključena su kratka svjetla, gurnite ručicu 1 (pokret A).

Ovo kontrolno svjetlo se pali na instrumentnoj ploči.

Za vraćanje u položaj dugih svjetla, ponovno gurnite ručicu 1.

Automatsko uključivanje dugih svjetala

66097



Ovisno o vozilu, ovaj sustav automatski uključuje i isključuje duga svjetla.

Kamera koja se nalazi iza unutarnjeg retrovizora omogućuje otkrivanje vozila koja pratite i ona koja dolaze iz suprotnog smjera.

Napomena: noću, u gradskim područjima s javnom rasvjetom, pri-

lagodljiva duga svjetla automatski se isključuju.

Duga svjetla automatski se uključuju ako:

- je razina vanjske svjetlosti niska;
- nijedno drugo vozilo ili osvjetljenje nije otkriveno;
- kada je brzina vozila veća od otprilike 40 km/h.

Ako jedan od gore navedenih uvjeta nije ispunjen, sustav prelazi u način rada s kratkim svjetlima.

Napomena: provjerite da vjetrobransko staklo nije prekriveno prljavštinom, blatom, snijegom, kapljicama vode itd.).

Uključivanje/isključivanje

Za automatsko uključivanje dugih svjetala

Okrećite prsten 4 sve dok se simbol AUTO ne poravna s oznakom 3, a zatim pritisnite prekidač 5.

Ako su uključena kratka svjetla,

uključuje se kontrolno svjetlo na instrumentnoj ploči.

OSVJETLJENJE I SIGNALI

Za isključivanje automatskih dugih svjetala

Pritisnite prekidač **5**: kontrolno

svjetlo  prestat će svijetliti na instrumentnoj ploči.

Napomena: kada gurnete ručicu **1** funkcija automatskih dugih svjetala isključit će se, kontrolno svje-

tlo  nestat će s instrumentne ploče, a vozilo uključuje duga svjetla.



U nekim uvjetima rad sustava neće biti moguć, posebice :

- iznimno loši vremenski uvjeti (kiša, snijeg, magla...);
- ako su vjetrobransko staklo ili kamera prekriveni;
- kada vozilo iza vas ili ono koje vam dolazi ususret ima slabo vidljiva ili prekrivena svjetla;
- ako su prednja svjetla neispravno podešena;
- ako sustavi stvaraju odbljesak;
- ...

smetnje u radu

Kada se na instrumentnoj ploči prikaže poruka "Auto svjetla provjerite", sustav je isključen.

Obratite se ovlaštenom predstavniku marke.



Upotreba prijenosnog sustava za navigaciju noću u području vjetrobranskog stakla ispod kamere može ometati rad sustava "automatskog uključivanja dugih svjetala" (**postoji opasnost od odbljesaka od vjetrobranskog stakla**).



Sustav "automatskog uključivanja dugih svjetala" ni u kojem slučaju ne može zamijeniti pozornost i odgovornost vozača u pogledu osvjjetljenja vozila i njegova prilagođavanja uvjetima osvjjetljenja, vidljivosti i stanja u prometu.

Gašenje

66097



Svjetla se gase nakon zaustavljanja motora kada se otvore vrata vozača ili prilikom zaključavanja vozila, ili jednu minutu nakon isključivanja motora.

U tom slučaju, prilikom sljedećeg pokretanja motora, svjetla će se ponovno upaliti u skladu s položajem prstena **4**.

Zvučni alarm za uključena svjetala

U slučaju kada su svjetla upaljena nakon gašenja motora, aktivira se zvučni alarm pri otvaranju vozačevih vrata kako bi vas obavijestio da su svjetla ostala upaljena.

OSVJETLJENJE I SIGNALI

smetnje u radu

Ovisno o vozilu, kada se prikaže poruka "Osvjetljenje provjerite" popraćena kontrolnim svjetlom



i/ili kontrolno svjetlo  trepće na instrumentnoj ploči, to označava kvar svjetala.

Obratite se ovlaštenom predstavniku marke.

Funkcija pozdrava ulaza i izlaza iz vozila

(ovisno o vozilu)

Kada je funkcija uključena, kratka svjetla i stražnja pozicijska svjetla automatski se uključuju nakon otkrivanja kartice ili prilikom otključavanja vozila.

Ona se automatski gase:

- otprilike petnaest sekundi nakon uključivanja;
 - prilikom pokretanja motora, ovisno o položaju ručice svjetala;
- ili

- prilikom zaključavanja vozila.

Uključivanje/isključivanje funkcije

Za uključivanje ili isključivanje vanjske funkcije dobrodošlice pogledajte upute za multimedijски sustav.

"Vanjsko osvjetljenje za pratnju"

66097



Ova vam funkcija omogućuje trenutno paljenje pozicijskih i kratkih svjetala (npr. za osvjetljenje prilikom otvaranja vrata).

Dok su motor i svjetla isključeni, nakon otvaranja vrata vozača, s prstenom 4 u položaju AUTO povucite ručicu 1 prema sebi: uključit će se pozicijska i kratka svjetla na otprilike 30 sekundi, zajedno s kon-

trolnim svjetlima  i  na instrumentnoj ploči.

Kako biste produljili trajanje, možete povući ručicu do četiri puta

(ukupno vrijeme ograničeno na otprilike dvije minute).

Poruka "Uključeno osvjetljenje tijekom _ _ _" pojavljuje se s vremenom osvjetljenja na instrumentnoj ploči radi potvrde radnje.

Zatim možete zaključati vozilo.

Deaktiviranje funkcije "Vanjsko osvjetljenje za pratnju"

Kako biste isključili svjetla prije nego što se ona automatski isključe, okrenite prsten 4 u bilo koji položaj, a zatim ga vratite u položaj AUTO.

Napomena: ako je funkcija dobrodošlice i pozdrava uključena, nakon isključivanja motora, postupak za isključivanje funkcije "vanjskog osvjetljenja za pratnju" mora se izvršiti prije povlačenja ručice (inače će funkcija "dobrodošlice i pozdrava" ostaviti svjetla uključena).

OSVJETLJENJE I SIGNALI

Stražnje svjetlo za maglu

66097



Da biste uključili stražnje svjetlo za maglu, okrećite prsten **4** dok simbol AUTO ne bude poravnat s oznakom **3**, zatim okrenite okretni prekidač kako biste poravnali oznaku **6** sa simbolom **2**.

Kontrolno svjetlo se pali na instrumentnoj ploči.

Rad ovisi o odabranom položaju vanjskog osvjetljenja, a kontrolno svjetlo se pali na instrumentnoj ploči.

Nemojte zaboraviti isključiti to svjetlo kada vam više ne bude po-

trebno kako ne biste ometali ostale vozače.

Da biste isključili stražnje svjetlo za maglu, ponovno okrenite okretni prekidač kako biste oznaku **6** poravnali sa simbolom **2**.

Kontrolno svjetlo na instrumentnoj ploči se gasi.

Stražnje svjetlo za maglu isključuje se kada se isključe vanjska svjetla.

i Pri vožnji po magli, snijegu ili pri prijevozu predmeta koji su viši od krova, svjetla se ne uključuju automatski. Svjetlom za maglu upravlja vozač: kontrolna svjetla na instrumentnoj ploči obavještavaju vas jesu li uključena (kontrolno svjetlo je uključeno) ili isključena (kontrolno svjetlo je isključeno).

Podешavanje visine farova

Način rada



prekidač **A** može se upotrebljavati za prilagodbu visine farova u skladu s opterećenjem.

Dok su kratka svjetla uključena, pritisnite ili podignite prekidač **A** onoliko puta koliko je potrebno da biste odabrali odgovarajući položaj na instrumentnoj ploči. Odabrani se položaj prikazuje na instrumentnoj ploči otprilike 15 sekundi.

Napomena: ako su svjetla uključena, odabrani se položaj prikazuje na instrumentnoj ploči tijekom otprilike 15 sekundi pri svakom pokretanju motora.

OSVJETLJENJE I SIGNALI



U slučaju vožnje lijevom stranom vozilom s upravljačem na lijevoj strani (ili obrnuto), obavezno **privremeno** podesite visinu svjetlosnog snopa za vožnju u takvim uvjetima.

OSVJETLJENJE I SIGNALI

Tablica s primjerima položaja za prilagodbu

	Primjeri položaja za prilagodbu kontrole A u skladu s opterećenjem
Samo vozač	0
Vozač sa suvozačem	0 ili 1
Sva sjedala zauzeta	1 ili 2
Vozač s putnicima i prtljagom (ili teretom) koji dostiže maksimalnu dopuštenu masu pod opterećenjem	2 ili 3
Vozač bez putnika i prtljage (ili tereta) koji dostiže maksimalnu dopuštenu masu pod opterećenjem	2 ili 3 ili 4

U donjoj tabeli navedeno je nekoliko primjera. U svakom slučaju prilagodite kontrolu **A** u skladu s opterećenjem vozila tako da cesta bude vidljiva i da se ne zasljepljuju drugi vozači.

ZVUČNI I SVJETLOSNI UPOZORITELJI

Zvučni upozoritelj



Pritisnite jastučić na upravljaču **A** za uključivanje zvučnog upozoritelja.

Svjetlosni upozoritelj

Za svjetlosno upozorenje povucite ručicu **1** prema sebi pa je pustite.

Svjetla pokazivača smjera

Pomaknite ručicu **1** u istom smjeru u kojem želite okrenuti kolo upravljača.

Impulsni način rada

Kratko pomaknite ručicu **1** prema gore ili dolje, ne prelazeći točku ot-

pora, a zatim je otpustite: ručica će se vratiti u prvobitni položaj, a odgovarajući pokazivač smjera za treperit će tri puta.

Svjetla upozorenja



 Pritisnite prekidač **2**. Ovaj mehanizam uključuje istovremeno sva četiri žmigavca i bočne pokazivače smjera.

Smije se upotrebljavati samo u slučaju opasnosti kako bi se ostali vozači upozorili da se morate zaustaviti na neuobičajenom odnosno zabranjenom mjestu ili u posebnim uvjetima vožnje ili prometa.

BRISAČ STAKLA

Brisač stakla, uređaj za pranje vjetrobranskog stakla

Vozilo opremljeno intervalnim brisačem stakla

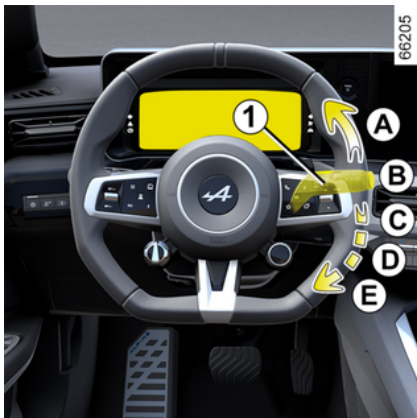

A. jedno brisanje:

kratki pritisak pokreće jedan puni ciklus brisača stakla;

B. Off (isključeno);

C. intervalno brisanje:

metlice se zaustavljaju na nekoliko sekundi između brisanja. Možete mijenjati razmak između dva brisanja okretanjem prstena 2;

D. neprekidno sporo brisanje;

E. stalno brzo brisanje.

66008



Osobitost

U vožnji, svako zaustavljanje vozila smanjuje brzinu brisanja.

Iz neprekidnog brzog brisanja prelazite u neprekidno sporo brisanje. Kada vozilo ponovno krene, brisanje se vraća na prvotno odabranu brzinu.

Svako djelovanje na ručicu 1 ima prednost i poništava automatizam.

Vozilo opremljeno brisačem prednjeg stakla sa senzorom za kišu

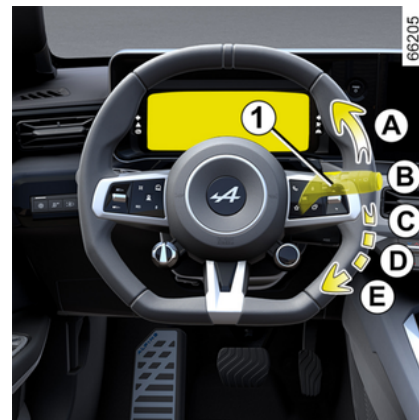

Senzor za kišu nalazi se na vjetrobranskom staklu, ispred unutarnjeg retrovizora.

A. Jedno brisanje:

kratki pritisak pokreće jedan puni ciklus brisača stakla;

B. Off (isključeno);

BRISAČ STAKLA

66098



C. funkcija automatskog brisanja:

kada se odabere taj položaj, sustav otkriva vodu na vjetrobranskom staklu i uključuje brisanje prilagođenom brzinom.

Razina uključivanja i razmak između brisanja mogu se promijeniti okretanjem prstena 2:

- **F**: najveća osjetljivost;
- **G**: najmanja osjetljivost.

Što je osjetljivost veća to je brža reakcija brisača stakala i povećava se učestalost brisanja.

Prilikom uključivanja automatskog brisanja ili prilikom povećavanja osjetljivosti obavlja se jedan puni ciklus brisača.

Kontrolno svjetlo  uključuje se na instrumentnoj ploči kako bi potvrdilo da je funkcija uključena.

Napomena:

- senzor za kišu služi samo kao pomoć. U slučaju smanjene vidljivosti vozač mora ručno pokrenuti brisač stakla. U slučaju magle ili ako sniježi, brisanje se ne uključuje automatski i ostaje pod kontrolom vozača.

- u slučaju temperature ispod nule, automatsko brisanje ne uključuje se prilikom pokretanja vozila. Automatski se uključuje kada vozilo prijeđe prag brzine (približno 8 km/h).

- automatsko brisanje ne uključuje po suhom vremenu;

- vjetrobransko staklo do kraja odledite prije uključivanje automatskog brisanja;

- pri prolasku kroz četke za pranje, ručicu 1 vratite u položaj Isključeno **B** kako biste isključili automatsko brisanje.

smetnje u radu

U slučaju neispravnosti automatskog brisanja, brisač stakla radi u načinu rada s intervalnim brisanjem. Nazovite ovlaštenog zastupnika.

Rad senzora za kišu mogu ometati:

- oštećeni brisači vjetrobranskog stakla: sloj vode ili tragovi koje metlica ostavi na području dosega senzora mogu povećati vrijeme reakcije automatskog brisača stakla ili povećati frekvenciju brisanja;

- vjetrobransko staklo koje je oštećeno ili napuknuto u području senzora ili vjetrobransko staklo zaprljano prašinom, prljavštinom, kukcima, ledom, upotrebom voska za čišćenje i vodootpornih proizvoda. Metlica brisača vjetrobranskog stakla bit će manje osjetljiva ili možda uopće neće reagirati;

D. neprekidno sporo brisanje;

E. stalno brzo brisanje.

Osobitost

U vožnji, svako zaustavljanje vozila smanjuje brzinu brisanja.

Iz neprekidnog brzog brisanja prelazite u neprekidno sporo brisanje.

Kada vozilo ponovno krene, brisanje se vraća na prvotno odabranu brzinu.

Svako djelovanje na ručicu 1 ima prednost i poništava automatizam.

Mjere opreza

- U slučaju leda provjerite prije prvog pokretanja brisača stakala da metlice nisu zalijepljene. Ako uključite

BRISAČ STAKLA

čujete brisač stakla kada su metlice blokirane ledom postoji opasnost od oštećenja metlice i motora brisača stakla.

– Nemojte uključivati brisače na suhom staklu. To vodi do prijevremene istrošenosti ili oštećenja metlica.

Osobito položaj prednjeg brisača (položaj za rad)

Ovaj položaj omogućuje podizanje metlica kako bi se mogle odvojiti od vjetrobranskog stakla.

Može biti korisno za:

- čišćenje metlica;
- oslobađanje metlica s vjetrobranskog stakla zimi;
- zamijenite metlice → 344.

Dok je motor isključen ili radi, dva puta podignite ručicu **1** u položaj **A** (jedan ciklus).

Metlice se zaustavljaju u položaju udaljenom od poklopca motornog prostora.

Da biste metlice vratili u spuštenu položaj, uz uključenu kontakt provjerite jesu li se brisači sklopili na vjetrobranskom staklu, zatim pomaknite ručicu **1** u položaj **A** (jedan ciklus).

Prije uključivanja kontakta, stavite brisače na vjetrobransko staklo. U

protivnom postoji opasnost od oštećenja poklopca motornog prostora ili brisača prilikom njihovog uključivanja.



Prije bilo kakve radnje koja uključuje vjetrobransko staklo (pranja vozila, odleđivanja ili čišćenja vjetrobranskog stakla itd.) vratite ručicu **1** u položaj **B** (mirovanje).
Opasnost od ozljeda i/ili oštećenja.



U slučaju da na vjetrobranskom staklu ima prepreka (prljavštine, snijega, leda itd.), očistite vjetrobransko staklo (uključujući i središnje područje iza unutarnjeg retrovizora) prije uključivanja brisača (**opasnost od pregrijavanja motora brisača**).

Ako neka prepreka ometa pomicanje metlice, ona se može zaustaviti.

Uklonite prepreku i ponovno ručicom za brisanje uključite brisač stakla.

BRISAČ STAKLA

Uređaj za pranje stakla

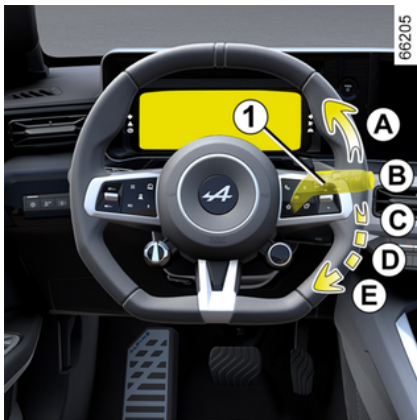

Dok je kontakt uključen, povucite ručicu **1** pa ju otpustite.

Dugim pritiskom uključuju se, osim pranja stakla, dva pokreta brisača te nakon nekoliko sekundi i treći.

Napomena:

– uključivanje uređaja za pranje vjetrobranskog stakla s pomoću ručice **1** dulje od 30 sekundi može prekinuti rad pumpice uređaja za pranje stakla. **To sprječava pregrijavanje** crpke;

– Kod negativne temperature postoji opasnost da se tekućina za pranje stakla smrzne na vjetrobranskom staklu i smanji vidljivost. Vjetrobransko staklo prije čišćenja

zagrijte pomoću komande za odmagljivanje.



Prilikom zahvata ispod poklopca motora, povjerite da je ručica brisača stakla u položaju **B** (zaustavljanje).

Opasnost od ozljeda



Učinkovitost metlice brisača stakla

Provjeravajte stanje metlice brisača stakla. Njihov vijek trajanja ovisi o vama:

- mora ostati čista: redovito čistite metlice i stražnje staklo vodom i sapunom;
- nemojte koristiti brisač dok je staklo suho;
- ako ga dulje vrijeme ne upotrebljavate, otpustite ga sa stakla.

U svakom slučaju, zamijenite ga čim se učinkovitost počne smanjivati: otprilike jednom godišnje → **344**.

Mjere opreza pri upotrebi brisača

- U vremenskim uvjetima s mrazom ili snijegom prije uključivanja brisača stakla očistite stražnje staklo (postoji opasnost od pregrijavanja motorica brisača);
- provjerite da ništa ne ometa prolaz metlice.

BRISAČ STAKLA

Brisač stakla, uređaj za pranje stražnjeg stakla

Brisač stražnjeg stakla

66098



Uz uključeni kontakt okrećite prsten **3** na ručici **1** dok simbol ne bude poravnat s oznakom **2**:

- **Off (isključeno);**
- **intervalno brisanje;**

Između dva brisanja, metlice se zaustavljaju na nekoliko sekundi. Učestalost brisanja varira ovisno o brzini vozila;

- **neprekidno sporo brisanje.**

Da biste zaustavili rad, ponovno zakrenite prsten **3**.

Napomena: pri prolasku kroz četke za pranje, prsten **3** ručice **1** vratite u položaj za isključivanje kako biste isključili automatsko brisanje.

Poštujte mjere opreza za upotrebu.

Po završetku ne zaboravite vratiti komandu metlica stražnjeg brisača u položaj zaustavljanja kako se brisanje ne bi slučajno uključilo pri sljedećoj upotrebi.



Ne upotrebljavajte ručicu brisača stakla za otvaranje ili zatvaranje vrata prtljažnika.



Prije djelovanja na stražnje staklo (pranje vozila, odleđivanje, čišćenje itd.), vratite ručicu **1** u položaj Isključeno. **Opasnost od ozljeda i/ili oštećenja.**



Učinkovitost metlice brisača stakla

Provjeravajte stanje metlica brisača stakla. Njihov vijek trajanja ovisi o vama:

- mora ostati čista: redovito čistite metlice i stražnje staklo vodom i sapunom;
- nemojte koristiti brisač dok je staklo suho;
- ako ga dulje vrijeme ne upotrebljavate, otpustite ga sa stakla.

U svakom slučaju, zamijenite ga čim se učinkovitost počne smanjivati: otprilike jednom godišnje → **344**.

Mjere opreza pri upotrebi brisača

- U vremenskim uvjetima s mrazom ili snijegom prije uključivanja brisača stakla očistite stražnje staklo (postoji opasnost od pregrijavanja motorića brisača);
- provjerite da ništa ne ometa prolaz metlice.

BRISAČ STAKLA

Uključivanje/isključivanje stražnjeg brisača stakla

Prelazak u brzinu za vožnju unazad pokreće intervalno brisanje stražnjeg stakla (ako brisači prednjeg stakla rade). Ako je vaše vozilo opremljeno izbornikom za prilagođavanje postavki vozila, možete uključiti ili isključiti funkciju ➔ 134.

Na vozilima koja nisu opremljena izbornikom korisničkih podešavanja, funkciju neka isključi Predstavnik marke.

Ako se na stražnjem staklu nalaze prepreke (prljavština, snijeg,...), brisač stakla pokušava obrisati sve prepreke. Ako neka prepreka sprječava pomicanja metlice, ona se može zaustaviti. Uklonite prepreku, pričekajte 30 sekundi i ponovno uključite brisač stakla pomoću ručice brisača.

Mjere opreza

– u slučaju leda provjerite prije prvog pokretanja brisača stakla da metlice nisu zalijepljene za vjetrobransko staklo. Ako aktivirate brisač stakla kada je metlica blokirana ledom, postoji opasnost od oštećenja metlice i motorića brisača stakla.

– Nemojte aktivirati brisače na suhom staklu. Takav postupak vodi do prijevremene istrošenosti ili oštećenja metlica.

Brisač -uređaj za pranje stražnjeg stakla



Dok je kontakt uključen, gurnite i zadržite ručicu 1 pa je otpustite.

Držanje ručice dulje vrijeme pokrenut će (osim pranja vjetrobranskog stakla) dva pokreta brisača stražnjeg stakla te nakon nekoliko sekundi i treći pokret (funkcija brisanja kapljica).

Kada pustite ručicu, ona se vraća u položaj brisača stražnjeg stakla.

Napomena:

– uključivanje uređaja za pranje stražnjeg stakla s pomoću ručice 1 dulje od 30 sekundi može prekinuti rad pumpice uređaja za pranje stakla. **To sprječava pregrijavanje pumpice.**

– pri negativnim temperaturama postoji opasnost da se tekućina za pranje stakla smrzne na stražnjem staklu i pritom smanji vidljivost. Prije čišćenja, zagrijte stražnje

staklo s pomoću komande za odmagljivanje.

POKRETANJE, ZAUSTAVLJANJE MOTORA

Pokretanje motora



Kartica mora biti u području otkrivanja **1**.

Za pokretanje:

- pritisnite papučicu kočnice;
- pritisnite gumb **2**. Na instrumentnoj ploči prikazuje se poruka "READY" popraćena zvučnim signalom.

Poruka nestaje kada je brzina vozila veća od približno 5 km/h.



Osobitosti

- Ako nije zadovoljen neki od uvjeta za pokretanje, na instrumentnoj se ploči prikazuje poruka "Pritisni kočnicu + START";
- u nekim će slučajevima biti potrebno okrenuti kolo upravljača i istodobno pritisnuti gumb za pokretanje **2** za lakše odbravljivanje stupa upravljača: u tom će vas slučaju na to upozoriti poruka "Zakrenite volan + START".

i Ovisno o vozilu, možete imati digitalni ključ koji sadržava sve funkcije kartice. Međutim, ako je kartica ostavljena u vozilu, a vrata su zaključana digitalnim ključem, sve funkcije kartice bit će onemogućene. Dodatne informacije potražite u odjeljku "Digitalni ključ" ➔ **63**.

i Tijekom ažuriranja sustava putem multimedijalnog sustava neće biti moguće pokrenuti vozilo. Pričekajte da se ažuriranje dovrši prije pokretanja vozila. Više informacija o ažuriranju sustava potražite u uputama za multimedijalni sustav.

i Vozilo se može pokrenuti samo ako kabel za punjenje nije priključen na vozilo.

POKRETANJE, ZAUSTAVLJANJE MOTORA



Pokretanje s otvorenim prtljažnikom u načinu rada "slobodne ruke"

U ovom slučaju, kartica ne smije biti u prtljažnom prostoru kako bi se izbjegla opasnost od gubitka.

Funkcija dodatne opreme

(Uključivanje kontakta)

Čim uđete u vozilo, na raspolaganju imate neke funkcije (autoradio, navigacijski sustav, brisači stakla, itd.).

Kako biste mogli upotrebljavati druge funkcije, kada je kartica u putničkom prostoru, pritisnite gumb **2** bez pritiskanja papučica.

smetnje u radu



U nekim slučajevima, može se dogoditi da kartica slobodne ruke ne radi:

- baterija kartice je prazna, sekundarni akumulator od 12 V je ispražnjen itd.;
- kartica je u blizini uređaja koji radi na istoj frekvenciji (zaslone, mobilni telefon, uređaj za video igre itd.);
- vozilo se nalazi na području s jakim elektromagnetskim zračenjem.

Na instrumentnoj ploči prikazuje se poruka "Staviti karticu u zonu + START".

Pritisnite papučicu kočnice, a zatim postavite karticu **4** (sa stra-

nom gumba prema dolje) na područje postavljanja kartice "bez upotrebe ruku" **3** na gornjoj konzoli **A**.

Pritisnite gumb **2** za pokretanje vozila. Poruka se gasi.

POKRETANJE, ZAUSTAVLJANJE MOTORA

Zaustavljanje motora



Vozilo mora biti zaustavljeno.

Pritisnite gumb **2**: motor se zaustavlja, poruka "SPREMNO" nestaje s instrumentne ploče i primjenjuje se elektronička parkirna kočnica.

Ako kartica više nije u putničkom prostoru kada želite zaustaviti motor, na instrumentnoj ploči prikazuje se poruka "Kartica odsutna prit./drži START": pritisnite gumb **2** na duže od dvije sekunde.

Nakon isključivanja motora, sva dodatna oprema (autoradio itd.) koja je upotrebljavana u tom trenutku nastavlja s radom otprilike 45 minuta.

Prilikom otvaranja vozačevih vrata, dodatna oprema prestaje s radom.



Nikada ne isključujte kontakt prije potpunog zaustavljanja vozila. Kada se motor zaustavi, sustav servo upravljanja te pasivni zaštitni mehanizmi kao što su airbags i zatezači više neće funkcionirati.



Odgovornost vozača prilikom parkiranja ili zaustavljanja vozila

Nikada ne ostavljajte dijete, nesamostalnu odraslu osobu ili životinju u vozilu kada ga napuštate, čak niti na kratko.

Naime, oni bi moglo dovesti u opasnost sebe ili druge osobe pokretanjem motora, uključivanjem opreme kao na primjer podizača stakala ili pak zaključati vrata.

Osim toga, kada je vani vruće /ili sunčano, temperatura u unutrašnjosti putničkog prostora brzo raste.

OPASNOST OD SMRTI ILI TEŠKIH OZLJEDA.

PROCEDURA STARTA IZ MJESTA (LAUNCH CONTROL)



Postupak kretanja s mjesta (Launch Control) funkcija je koja omogućava vozilu da ubrza maksimalnom brzinom kada je pritanjanje guma na podlogu optimalno.

Napomena: funkcija Launch Control dostupna je samo ako su pogonski akumulator i motor postigli svoje radne temperature.

Da biste omogućili najbolje performanse, preporučujemo upotrebu funkcije kada je akumulator uglavnom napunjen.



Intenzivna upotreba sustava smanjuje životni vijek sastavnih mehaničkih dijelova. Dodatne informacije zatražite od ovlaštenog zastupnika.

Uključivanje sustava

Sustav se aktivira na sljedeći način:

- dok motor radi, a vozilo miruje, uključite položaj **D**;
- uključuje se način rada Sport ➔ **292**;
- čvrsto pritisnite papučicu kočnice lijevom nogom;
- držeći nogu na papučici kočnice, pritisnite gumb "Pretrjecanje" (OV) na upravljaču **1** dok se poruka "Launch Control spreman Puni gas" ne pojavi na instrumentnoj ploči;
- otpustite gumb **1**;
- u roku od 60 sekundi, dok i dalje držite pritisnutu papučicu kočnice lijevom nogom, pritisnite papučicu gasa do kraja **preko točke otpora** desnom nogom dok se poruka "Launch Control aktivno Otpustite kočnicu" ne prikaže na instrumentnoj ploči;
- u roku od četiri sekunde otpustite papučicu kočnice da biste omo-

gućili sportsko pokretanje vozila uz posebnu animaciju na instrumentnoj ploči



Ovu funkciju ne upotrebljavajte na skliskim ili vlažnim cestama.

Opasnost od gubitka kontrole nad vozilom.

Uvjeti u kojima se sustav ne uključuje

Određeni uvjeti spriječit će uključivanje sustava:

- uključivanje položaja **R** ili **N**;
- uz uključeni način rada uštede ili normalni način rada, poruka "Launch Control nedostupno u ovom DRIVE MODE" prikazuje se na instrumentnoj ploči ➔ **292**;
- razina napunjenosti pogonskog akumulatora je preniska;
- temperatura pogonskog akumulatora je preniska ili previsoka;
- temperatura motora je preniska ili previsoka;
- kvar sustava vozila (ESC itd.).

Napomena: ako funkciju blokira jedan od navedenih uvjeta, na instrumentnoj se ploči prikazuje poruka "Launch Control nedostupan".

PROCEDURA STARTA IZ MJESTA (LAUNCH CONTROL)



Upotreba ove funkcije značajno ubrzava trošenje guma ➔ **330**.

3



Zbog ubrzavanja, tu funkciju smijete koristiti samo ako to omogućuju prometni uvjeti

i lokalni prometni propisi.

Molimo da to provjerite prije svake upotrebe.

Postoji opasnost od nesreće ili teških povreda.

FUNKCIJA "OVERTAKE"

Uvod



Kada pritisnete gumb "OV" **1** na upravljaču, motor isporučuje maksimalne performanse te trenutno pojačava ubrzanje vozila.

Morate pritisnuti i držati gumb "OV" **1** da bi funkcija ostala uključena. Maksimalno trajanje funkcije je približno 10 sekundi.

Osim toga i/ili kada se gumb otpusti, vozilo nastavlja s normalnim radom.



Zbog ubrzanja, tu funkciju smijete koristiti samo ako to omogućuju prometni uvjeti i lokalni prometni propisi. Molimo da to provjerite prije svake upotrebe.

Postoji opasnost od nesreće ili teških povreda.

Uključivanje sustava

Da biste uključili funkciju, moraju se ispuniti sljedeći uvjeti:

- dok je motor uključen, uključen je položaj **D**;
- uključuje se način rada Uobičajen. ili Sport ➔ **292**;
- brzina vozila nije nula;
- pritisnuta je papučica gasa;
- pogonski akumulator i motor postigli su radnu temperaturu.

Zaslon



U svakom trenutku možete provjeriti je li funkcija dostupna pogledom na preostali doseg na mjerачu "OV" **2** prikazanom na instrumentnoj ploči.

Kada je mjerач "OV" **2** prazan, funkcija više nije dostupna i potrebno je pričekati da se postupno napuni. Da biste to učinili, jednostavno otpustite gumb "OV" **1**, a mjerач **2** početak će se postupno puniti.

Vrijeme potrebno da se mjerач "OV" **2** potpuno napuni je najviše 30 sekundi.

Napomena: nije potrebno čekati da se mjerач **2** potpuno napuni da

FUNKCIJA "OVERTAKE"

biste uključili funkciju. Ona je dostupna dok god mjerač nije prazan.

Uvjeti u kojima se sustav ne uključuje

3 Određeni uvjeti spriječit će uključivanje sustava:

- uključivanje položaja **R** ili **N**;
- uključen je način rada "Ušteda". U tom slučaju na instrumentnoj ploči ➔ **292** pojavljuje se poruka "Overtake nedostupno u ovom DRIVE MODE";
- mjerač "OV" **2** je prazan;
- razina napunjenosti pogonskog akumulatora je preniska;
- kvar sustava vozila (ESC itd.).

Ograničenja rada i privremena nedostupnost

Pod određenim uvjetima (temperatura akumulatora ili motora je pre-vruća ili prehladna itd.) dostupnost funkcije "Pretjecanje" može biti ograničena ili ta funkcija čak može biti privremeno onemogućena.

Kada je dostupnost funkcije ograničena, mjerač "OV" **2** na instrumentnoj ploči možda se neće potpuno napuniti.

Ako je funkcija onemogućena, mjerač "OV" **2** prikazuje se kao prazan na instrumentnoj ploči. Ako pritis-

nete gumb "OV" **1**, poruka "Overtake nedostupan" pojavljuje se na instrumentnoj ploči da bi vas obavijestila o nedostupnosti funkcije.

KOMANDA STUPNJA PRIJENOSA

Komande za odabir



S pomoću prekidača **R**, **N** i **D** možete uključiti različite položaje mjenjača:

- **R**: za vožnju unazad;
- **N**: neutralni položaj;
- **D**: vožnja u automatskom načinu rada.

Uključeni položaj prikazuje se na instrumentnoj ploči kao podsjetnik.

Za aktiviranje položaja **N**

Dok vozilo miruje i motor radi pritisnite papučicu kočnice i kratko pritisnite prekidač **N** (ugrađeno kontrolno svjetlo na prekidaču **N**

svijetli bijelo i na instrumentnoj se ploči prikazuje **N**).

Vožnja u automatskom načinu rada

Dok vozilo miruje, motor radi i držite nogu na papučici kočnice, kratko pritisnite prekidač **D** (ugrađeno kontrolno svjetlo na prekidaču **D** svijetli bijelo i na instrumentnoj se ploči prikazuje **D**).

Napomena: dok je uključen položaj **D**, **R**, a vozilo je zaustavljeno, vozilo će se krenuti prema naprijed čim otpustite papučicu kočnice (bez pritiskanja papučice gasa).

Ako jedan od uvjeta nije ispunjen, trenutni položaj treperi otprilike pet sekundi i na instrumentnoj se ploči prikazuje poruka "Pritisni pedalu kočnice" na otprilike 5 sekundi.

U većini prometnih uvjeta nećete morati dirati prekidače.

Napomena: dok motor radi i vozilo se kreće brzinom između 0 i 14 km/h te je uključen položaj **N** ili **R**, nije potrebno pritisnuti papučicu kočnice za uključivanje položaja **D**. To je korisno prilikom manevra parkiranja kod kojeg treba obaviti više nazmjeničnih kretanja prema naprijed pa prema unazad.

Za prelazak u brzinu za vožnju unazad

Dok vozilo miruje, motor radi i držite nogu na papučici kočnice, kratko pritisnite prekidač **R** (ugrađeno kontrolno svjetlo na prekidaču **R** svijetli bijelo i na instrumentnoj se ploči prikazuje **R**).



Dok je uključen položaj **D**, **R**, a vozilo je zaustavljeno, vozilo će se pomaknuti prema naprijed čim otpustite papučicu kočnice (bez pritiskanja papučice gasa).

Ako papučica kočnice nije pritisnuta, trenutni položaj treperi približno pet sekundi, a kontrolno svjetlo **1** ostaje prikazano na instrumentnoj ploči.

Napomena: dok motor radi i vozilo se kreće brzinom između 0 i 10 km/h te je uključen položaj **N** ili **D**, nije potrebno pritisnuti papučicu kočnice za uključivanje položaja **R**. To je korisno prilikom manevra parkiranja kod kojeg treba obaviti više nazmjeničnih kretanja prema naprijed pa prema unazad.

KOMANDA STUPNJA PRIJENOSA

Parkiranje vozila

Dok je vozilo zaustavljeno, pritisnite papučicu kočnice i kratko pritisnite prekidač **N**.

Napomena: kada se uključi nakon zaustavljanja motora, položaj **N** održava se sve dok se ponovno ne uključi kontakt vozila.

Provjerite je li parkirna kočnica uključena i je li vozilo imobilizirano
➔ 171.



Automatska parkirna kočnica može se koristiti za imobilizaciju vozila. Prije napuštanja vozila, provjerite zategnutost automatske parkirne kočnice. Primjena automatske parkirne kočnice potvrđuje se pojavom kontrolnog svjetla na prekidaču automatske parkirne kočnice i kontrolnog svjetla



na instrumentnoj ploči dok se vrata ne zaključaju. Ovisno o vozilu, na vrhu vjetrobranskog stakla nalazi se naljepnica kao podsjetnik na ovo
➔ 171.



Kada je ručica mjenjača u položaju **N**, pogonski se kotači ne blokiraju automatski: provjerite je li vozilo imobilizirano prije nego što ga napustite.



Iz sigurnosnih razloga nikada ne isključujte kontakt prije potpunog zaustavljanja vozila.

smetnje u radu

U slučaju kvara na motoru ili električnog kvara (kvar akumulatora itd.), provjerite je li vozilo imobilizirano.



U slučaju udarca u podvozje vozila prilikom vožnje (npr. kontakt s rubnim kamenom, povišenim pločnikom ili bilo kojom drugom komunalnom opremom) možete oštetiti vozilo (npr.: iskrivljenje osovine). Kako bi se izbjegla opasnost od nesreće, dajte vozilo na pregled ovlaštenom servisu marke.

REGENERATIVNI KOČIONI SUSTAV

Uvod



1



Pri otpuštanju papučice gasa, vozilo upotrebljava regenerativno kočenje za usporavanje.

Sva ta energija pretvara se u električnu energiju radi punjenja pogonskog akumulatora.

Komanda na kolu upravljača **2** može se upotrijebiti za pojačavanje ili smanjivanje regenerativnog kočenja.



Regenerativno kočenje ni u kojem slučaju ne smije biti zamjena za papučicu kočnice.



Pod određenim uvjetima (potpuno napunjen akumulator je prevruć ili prehladan, motor je vruć itd.) performanse sustava regenerativnog kočenja bit će ograničene, što će rezultirati smanjenim kočenjem motorom pri otpuštanju papučice gasa. Na instrumentnoj ploči pokazatelj mjerača snage **1** obavještava vas o dostupnom potencijalu regenerativnog kočenja. Ipak, kapacitet kočenja pri uporabi papučice kočnice bit će sačuvan te će i dalje omogućiti ograničavanje brzine vozila.

3

REGENERATIVNI KOČIONI SUSTAV

Komanda za promjenu regenerativnog kočenja 2

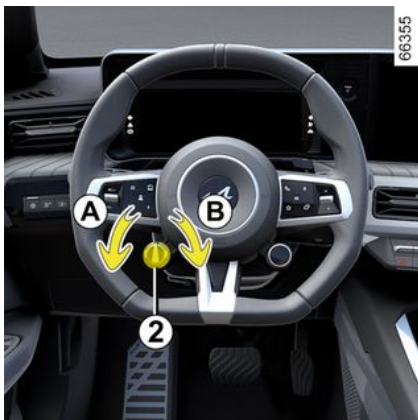

Komanda na dodir **2** može se upotrijebiti za promjenu razine regenerativnog kočenja:

- okrenite komandu **2** prema **A** da biste povećali kočenje motorom kad otpustite papučicu gasa;
- okrenite komandu **2** prema **B** da biste smanjili kočenje motorom kad otpustite papučicu gasa.

Razina odabrana komandom **2** ne djeluje sve dok je funkcija Prilagodljivog regulatora brzine uključena ➔ 253.

Vožnja s kontrolom regenerativnog kočenja

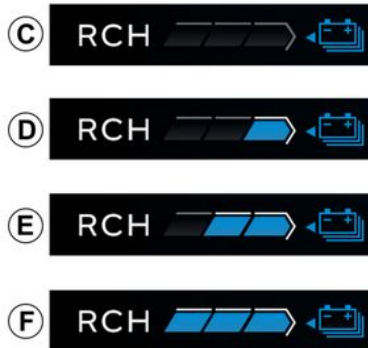

Razine regenerativnog kočenja

Ovisno o razini odabranoj s pomoću komande **2**, pokazatelj **3** obavještava vas o razini regenerativnog kočenja:

- **C**: razina "Slobodni način rada kotača" za glatku i ekonomičnu vožnju, koja je prema zadanom povezana s načinom rada uštede. Zahtijeva da vozite s većim predviđanjem prometa;
- **D**: niska razina kočenja motorom kada se otpusti papučica gasa, koja je prema zadanom povezana s normalnim načinom rada i načinom rada Sport;
- **E**: srednja razina kočenja motorom kada se otpusti papučica gasa;
- **F**: visoka razina kočenja motorom kada se otpusti papučica gasa.

Napomena: kada se motor isključi, pohranjuje se trenutačna razina regenerativnog kočenja.

PARKIRNA KOČNICA

Automatska parkirna kočnica

Automatski rad



Zatezanje elektroničke parkirne kočnice

Dok je vozilo zaustavljeno, elektronička parkirna kočnica može se koristiti za imobilizaciju vozila:

- **pritiskom na gumb za pokretanje/zaustavljanje motora 1** ;
- ili
- **kada je sigurnosni pojas vozača otkopčan**
- ili
- **nakon otvaranja vrata vozača.**



Automatska parkirna kočnica može se koristiti za imobilizaciju vozila. Prije napuštanja vozila, provjerite zategnutost automatske parkirne kočnice. Aktiviranje parkirne kočnice naznačeno je uključivanjem kontrolnog svjetla **2** na prekidaču **3** i kontrolnog svje-

tla **(P)** na instrumentnoj ploči. Kontrolna se svjetla isključuju nakon zaključavanja vrata. Ovisno o vozilu, na gornjem dijelu vjetrobranskog stakla nalazi se naljepnica kao podsjetnik na to.

U svim ostalim slučajevima automatska parkirna kočnica ne aktivira se automatski. Mora se koristiti ručni način rada.

Primjena automatske parkirne kočnice potvrđuje se uključivanjem

kontrolnog svjetla **(P)** na instrumentnoj ploči i kontrolnog svjetla **2** na prekidaču **3**.

Nakon isključivanja motora kontrolno svjetlo **2** isključuje se nekoli-

PARKIRNA KOČNICA

ko minuta nakon aktiviranja automatske parkirne kočnice, a kontrolno svjetlo



gasi se nakon zaključavanja vozila.

Napomena: u nekim situacijama (kvar elektroničke parkirne kočnice, ručno otpuštanje parkirne kočnice itd.) oglašava se zvučni signal kojim se upozorava da je elektronička parkirna kočnica otpuštena i na instrumentnoj ploči prikazuje se poruka "Aktivirajte parkirnu kočnicu":

- **kad je motor uključen:** pri otvaranju vrata vozača;
- **kad je motor isključen:** kad su prednja vrata otvorena.

U tom slučaju povucite i otpustite prekidač **3** da biste aktivirali elektroničku ručnu kočnicu.

Automatsko otpuštanje parkirne kočnice

Parkirna se kočnica se otpušta:

- kada vozilo počne kretati

ili

- pri prebacivanju iz **N** na **R/D**.



Automatska parkirna kočnica može se koristiti za imobilizaciju vozila. Prije napuštanja vozila, provjerite zategnutost automatske parkirne kočnice. Aktiviranje parkirne kočnice naznačeno je uključivanjem kontrolnog svjetla **2** na prekidaču **3** i kontrolnog svjetla



na instrumentnoj ploči. Kontrolna se svjetla isključuju nakon zaključavanja vrata. Ovisno o vozilu, na gornjem dijelu vjetrobranskog stakla nalazi se naljepnica kao podsjetnik na to.

Ručni način rada

Automatskom parkirnom kočnicom možete upravljati ručno.

Ručno zatezanje elektroničke parkirne kočnice

Povucite prekidač **3**. Kontrolno

svjetlo **2** i kontrolno svjetlo



pojavi se na instrumentnoj ploči.

Ručno otpuštanje elektroničke parkirne kočnice

Pritisnite gumb **1**, a da ne pritišćete pedale, kako biste uključili kontakt. Pritisnite papučicu kočnice, a zatim pritisnite prekidač **3**: kontrolno svjetlo **2** za prekidač i kontrolno svjetlo



nestaju s instrumentne ploče.

Povremeno zaustavljanje

Da biste ručno aktivirali automatsku parkirnu kočnicu (pri zaustavljanju na crvenom svjetlu semafora ili u mirovanju dok motor radi itd.): povucite i otpustite prekidač **3**. Otpuštanje je automatsko s ponovnim pokretanjem vozila.

Posebni slučajevi

Za parkiranje na nizbrdici ili s prikolicom, na primjer, povucite prekidač **3** na nekoliko sekundi kako biste omogućili maksimalno kočenje.

Kada su vozačeva vrata otvorena ili nisu dobro zatvorena, nije zakopčan sigurnosni pojas vozača i motor je u radu, automatsko se otpuštanje isključuje iz sigurnosnih razloga (kako bi se izbjeglo da vozilo krene bez vozača). Na instrument-

PARKIRNA KOČNICA

noj ploči prikazuje se poruka "Otpusti parkirnu kočnicu ručno" kada vozač pritisne papučicu gasa.

smetnje u radu

- U slučaju kvara, uključuje se kon-

trolno svjetlo  na instrumentnoj ploči, popraćeno porukom "Provjerite parkirnu kočnicu", a u nekim slučajevima i kontrolnim

svjetlom . Potražite što prije savjet Predstavnika marke.

- Ako postoji kvar automatske parkirne kočnice, pali se kontrolno

svjetlo , kao i poruka "Kvar ručne kočnice" i zvučni signal te, u nekim slučajevima, kontrolno svje-

flo .

- U slučaju kvara parkirne kočnice, s isključenom instrumentnom pločom, kontrolno svjetlo na prekidaču **2** će treperiti.

Potrebno je odmah zaustaviti vozilo u skladu s uvjetima u prometu.



Ako se prikaže poruka "Električni kvar" ili "Provjerite akumulator" ili "Kvar ručne

kočnice", morate imobilizirati vozilo tako da povučete prekidač **3** na približno 10 sekundi. Ako nagib i uvjeti to zahtijevaju, podmetnite blokade ispod kotača vozila.

Opasnost od gubitka imobilizacije vozila.

Nazovite ovlaštenog zastupnika.



Nikada ne ostavljajte vozilo bez aktivirane parkirne kočnice i bez isključivanja motora.

U stvari, kod zaustavljenog vozila, dok motor radi s uključenom brzinom, ako ubrzate, vozilo se može pokrenuti.

Opasnost od nesreće.



Odsutnost vizualnog ili zvučnog signala označava neispravnost instrumentne ploče.

Odmah se zaustavite na sigurnom mjestu. Provjerite je li imobilizacija vozila dobra i pozovite Predstavnika marke.

PARKIRNA KOČNICA

Funkcija "Autohold"

3

PARKIRNA KOČNICA

Uvod

Pri zaustavljenom vozilu (npr. na crvenom svjetlu, na raskrižju, u prometnom zastoju itd.), funkcija osigurava primjenu kočne sile čak i kada vozač otpusti papučicu kočnice.

Kočiona sila popušta čim vozač dovoljno ubrza uz uključen stupanj prijenosa.

Uključivanje



Pritisnite prekidač **1**.

Kontrolno se svjetlo prekidača **2** prikazuje kao potvrda da je funkcija uključena.

Isključivanje

Pritisnite prekidač **1**. Ako se održava kočna sila vozila, možete također pritisnuti papučicu kočnice.

Kontrolno svjetlo na prekidaču **2** nestaje kao potvrda isključivanja funkcije.

Ako se kočna sila održava, parkirna kočnica automatski se zateže u sljedećim slučajevima:

- vozač otvara vrata;
- ili
- vozač otkopčava svoj sigurnosni pojas;
- ili
- vozilo je imobilizirano više od otprilike tri minute.



Pri svakom pokretanju, funkcija nastavlja način rada koji je bio postavljen u trenutku posljednjeg isključivanja motora.



Automatska parkirna kočnica može se koristiti za imobilizaciju vozila. Prije napuštanja vozila, provjerite zategnutost automatske parkirne kočnice. Kontrolno svjetlo na prekidaču **2** uključeno je, a kon-

trolno svjetlo  prikazuje se na instrumentnoj ploči dok se vrata ne zaključaju. Ovisno o vozilu, na gornjem dijelu vjetrobranskog stakla nalazi se naljepnica kao podsjetnik na to.

Uvjeti za održavanje kočne sile

Sljedeći uvjeti moraju biti ispunjeni:

- zatvorena su vrata vozača;
- i
- sigurnosni pojas vozača je zakopčan;
- i
- elektronička parkirna kočnica je otpuštena
- i
- vozilo nije zaustavljeno na vrlo strmom nagibu.

PARKIRNA KOČNICA

Održavanje kočne sile potvrđuje se uključivanjem kontrolnog svjetla



na instrumentnoj ploči.

Uvjeti za prekid kočne sile

Sljedeći uvjeti moraju biti ispunjeni:

- vozač je dovoljno ubrzao uz uključenu stupanj prijenosa

ili

- vozač je onemogućio funkciju.

Kontrolno svjetlo  nestaje s instrumentne ploče.

ZAŠTITA OKOLIŠA

Uvod

Vaše vozilo proizvedeno je s namjerom zaštite **okoliša** tijekom cijelog životnog vijeka: prilikom proizvodnje, tijekom upotrebe te na kraju svog životnog vijeka.

Proizvodnja

Vaše se vozilo proizvodi u tvornici primjenjujući napredne postupke za smanjenje utjecaja na okoliš zbog ljudi koji žive u priobalnom području i zbog prirode (smanjenje potrošnje vode i energije, vizualne i zvučne štetnosti, ispuštanja u atmosferu i u vodu, sortiranje i valorizacija otpada).

Pridonesite i vi smanjenju zagađenja okoliša

– Dijelovi i vozila se na kraju svog životnog vijeka ne smiju baciti. Moraju se predati pravnoj osobi koja udovoljava ekološkim standardima.



61496

- Istrošeni dijelovi i komponente koji se zamjenjuju tijekom rutinskog održavanja vozila, kao što su gume, moraju se zbrinuti na namjenskim mjestima za prikupljanje.
- Istrošene **električne** i **elektroničke** komponente koje se zamjenjuju (kao što su baterije i sl.) ne smiju se bacati kao smeće. Odnosite ih ovlaštenom predstavniku marke ili se obratite lokalnom tijelu za informacije o odgovarajućim postrojenjima za recikliranje.
- Da biste optimizirali recikliranje vozila na kraju njegovog životnog vijeka, možete se obratiti ovlaštenom predstavniku marke ili posjetiti web mjesto proizvođača kako biste bili upućeni na mjesta za pri-

kupljanje na kojima je osigurana zaštita okoliša i usklađenost s lokalnim zakonima.

Reciklaža

Vaše se vozilo može reciklirati do 85 %, a valorizirati do 95 %.

Kako bi se postigli ovi ciljevi, brojni dijelovi vozila su proizvedeni na način koji omogućava njihovo recikliranje.

Materijali i struktura pažljivo su osmišljeni kako bi omogućili sljedeće:

- jednostavno uklanjanje dijelova koje će obraditi specijalizirane tvrtke;
- promicanje kružnog gospodarstva (prenamjena, recikliranje, uporaba itd.)

To se posebno odnosi na baterije u elektrificiranom vozilu.

Radi očuvanja izvora sirovina, vaše vozilo sadrži i mnoge dijelove izrađene od reciklirane plastike ili obnovljivih materijala.

SAVJETI ZA VOŽNJU, EKO VOŽNJA

Uvod

Raspon je akreditiran prema standardnoj propisanoj metodi. Jednako kao i kod svih proizvođača, ona omogućuje međusobno uspoređivanje vozila.

Raspon u stvarnoj upotrebi ovisi o uvjetima upotrebe vozila, opremi i načinu vožnje vozača. Za optimiziranje raspona pogledajte savjete u nastavku.

Ovisno o verziji, bit će vam ponuđene funkcije koje omogućuju smanjenje potrošnje energije:

- na instrumentnoj ploči:
 - mjerac snage;
- na multimedijalnom zaslonu:
 - podaci koji se odnose na vašu potrošnju energije;
 - grafikon potrošnje energije;
 - ocjene na temelju vašeg stila vožnje;
 - Eco savjeti za vožnju;
 - planiranje rute;
 - način vožnje za uštedu.

Mjerač snage

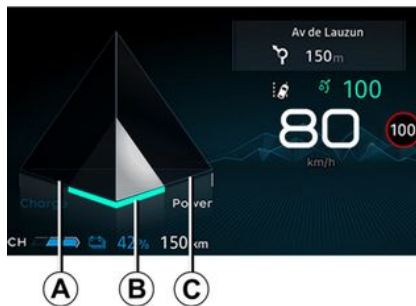

(na instrumentnoj ploči)

Mjerač napunjenosti pruža vam pregled potrošene ili oporabljene energije u stvarnom vremenu tijekom kretanja vozila.

Područje upotrebe "obnove energije" A

Kada u vožnji podignete nogu s papučice gasa ili pritisnete papučicu kočnice, motor generira električnu struju tijekom usporavanja, a ta se energija upotrebljava za usporavanje vozila i ponovno punjenje pogonskog akumulatora. ➔ 169.

Područje "optimalne" B upotrebe

Označava ekonomičnu vožnju, s uravnoteženom obnovom i potrošnjom energije.

Područje upotrebe "Potrošnja energije" C

Pogonski akumulator napaja motor električnom energijom potrebnom da bi se pokretalo vozilo.



Prisutnost i prikaz te informacije ovisi o odabranoj postavci ugođaja

➔ 131.

Sažetak prijedelog puta

Nakon isključivanja motora na vozilima opremljenima ovom značajkom, na multimedijalnom zaslonu 3 prikazuje se "Zapisnik putovanja". Taj zapis prikazuje informacije povezane s vašim posljednjim putovanjem:

- vaša prosječna potrošnja energije;
- broj prijedelih kilometara;
- ukupna ocjena koja uzima u obzir ubrzanje, predviđanje kočenja i vašu vještinu prilikom upravljanja brzinom;
- savjeti koji vam omogućuju poboljšanje karakteristika.

SAVJETI ZA VOŽNJU, EKO VOŽNJA

Više informacija potražite u knjižici uputstava multimedijskog sustava.

Sustav za navigaciju

S pomoću dostupnih informacija na navigacijskom sustavu (stanje u prometu, najbliža postaja za punjenje itd.) lakše upravljajte putovanjem i optimizirajte vremena punjenja.

Način rada uštede

Način rada uštede funkcija je koja optimizira doseg vozila. Djeluje na nekim sustavima vozila koji troše energiju (klima-uređaj itd.) i na ponašanje vozila (ubrzanje, regulator brzine, usporavanje itd.)

Uključivanje/isključivanje na multimedijском zaslonu 3



Ovisno o vozilu, za uključivanje ili isključivanje funkcije pogledajte upute za multimedijски sustav.

Uključivanje i isključivanje s pomoću prekidača 4



Ovisno o vozilu, pritisnite prekidač 4.

Tijekom vožnje možete privremeno isključiti način rada uštede radi poboljšanja performansi motora.

Za to, pritisnite snažno i do kraja papučicu gasa. Način rada uštede ponovno će se uključiti čim otpustite papučicu gasa.



Dok je način rada uštede uključen, brzina vozila ograničena je na otprilike 130 km/h.

DOSEG VOZILA: SAVJETI

U stvarnim uvjetima upotrebe doseg električnog vozila ovisi o više čimbenika nad kojima imate djelomičan utjecaj, a koji mogu značajno utjecati na doseg vozila.

To su sljedeći čimbenici:

- brzina i stil vožnje
- vrsta ceste;
- toplinska udobnost
- gume
- upotreba električne opreme
- opterećenje vozila.

Osim toga, uključivanje načina rada uštede omogućuje vozilu automatsko upravljanje svim potrošačima energije (snagom motora itd.) da bi se u najvećoj mogućoj mjeri smanjila njihova potrošnja → 178.

Brzina i stil vožnje



62427

Vožnja velikom brzinom značajno će smanjiti doseg vozila.

Primjeri (pri konstantnoj brzini):

- smanjenje brzine s približno 130 km/h na 110 km/h omogućuje vam uštedu do oko 20 % dosega s preostalim gorivom;
- smanjenje brzine s približno 90 km/h na 80 km/h omogućuje vam uštedu do oko 10 % dosega s preostalim gorivom.

Sportska vožnja smanjuje doseg vozila: odaberite smireniji stil vožnje.

Savjeti:

- Vozite konstantnom brzinom.

- obratite pažnju na dostupne alate kako biste vidjeli uvjete za vožnju (trenutačnu potrošnju goriva, dnevnik puta itd.) → 178;

- Prilagodite stil vožnje da biste izbjegli prekomjernu potrošnju energije.

- Prednost dajte obnavljanju energije: predvidite promjene u prometu tako da nogu podignete s papučice gasa ili postepeno kočite.

Vrste ceste



66286

Na uzbrdicama nemojte pokušavati zadržati istu brzinu i nemojte ubrzavati više nego na ravnom terenu. radije zadržite isti položaj noge na papučici gasa.

DOSEG VOZILA: SAVJETI

Toplinska udobnost

62429

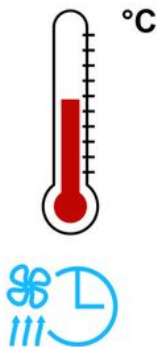

Upotreba grijanja ili klima uređaja smanjuje doseg vozila.

Kako biste zadržali domet vašeg vozila, preporučujemo da odaberete način rada "programiranje" prije upotrebe vozila → 301.

Opterećenje vozila

Izbjegavajte nepotrebno opterećivanje vozila.

Gume

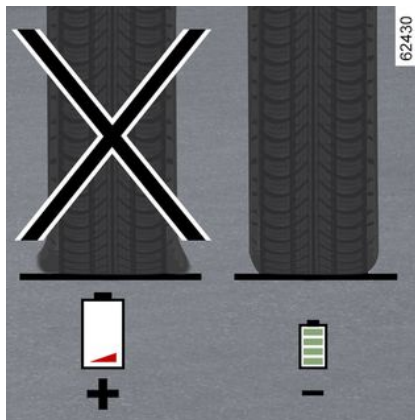

Nedovoljan tlak u gumama povećava potrošnju energije. Tlak u gumama na vašem vozilu neka uvijek odgovara preporučenom.

Tijekom vožnje koristite gume istog proizvođača, istih dimenzije, vrste i strukture kao originalne gume. Upotreba nepreporučenih guma može znatno smanjiti domet vozila → 330.

SUSTAV NADZORA TLAKA U GUMAMA

Uvod



Kada je vozilo njim opremljeno, sustav nadzire tlak u gumama.

Princip rada

Svaki kotač ima senzor ugrađen u ventil za napuhavanje koji sustavno mjeri tlak u gumama.

Sustav na instrumentnoj ploči **1** prikazuje trenutačne vrijednosti tlaka i upozorava vozača u slučaju da je tlak nedovoljan.

Ponovno početno podešavanje propisane vrijednosti tlaka u gumama

Mora se izvršiti u sljedećim slučajevima:

- kada se propisana vrijednost tlaka u gumama mora promijeniti kako bi se prilagodila uvjetima upotrebe (vožnja bez opterećenja, pod opterećenjem, vožnja po autocesti...);
- nakon zamjene položaja kotača (međutim, ovaj se postupak ne preporučuje);
- nakon zamjene kotača.

Uvijek se mora izvršiti nakon provjere tlaka guma na sva 4 kotača na hladno.

Vrijednosti tlaka napuhavanja moraju odgovarati trenutačnoj upotrebi vozila (vožnja bez opterećenja, pod opterećenjem, vožnja po autocesti...).



Ako je vozilo opremljeno navigacijskim sustavom, postupak ponovnog početnog podešavanja može se provesti i pomoću multimedijskog zaslona: pogledajte upute za opremu.



Postupak početnog podešavanja putem instrumentne ploče **1**

Uz uključen kontakt i **zaustavljeno vozilo:**

- uzastopno pritisćite prekidač **2** prema gore/dolje onoliko puta koliko je potrebno da biste došli do kartice "Tlak u gumama";
- pritisćite prema dolje i držite (otprilike 3 sekunde) prekidač **2** da biste započeli početno podešavanje.

Treptanje oznake gume označava da je zahtjev za ponovno postavljanje propisane vrijednosti tlaka u gumama potvrđen.

SUSTAV NADZORA TLAKA U GUMAMA

Ponovno početno podešavanje može potrajati nekoliko minuta vožnje.

Ako nakon ponovnog postavljanja slijede kratka putovanja, prikaz 3. koraka u tablici poruka možda će i dalje biti prisutan nakon nekoliko uzastopnih ponovnih pokretanja.

Napomena: referentna vrijednost tlaka u gumama ne smije biti manja od preporučene i navedene na naljepnici na okviru vrata.

Postupak početnog podešavanja putem multimedijskog zaslona 3



Postupak ponovnog postavljanja mora se provesti dok vozilo miruje i kad je kontakt uključen.

Više informacija potražite u knjižici uputstava multimedijskog sustava.



Za vašu sigurnost,
kontrolno svjetlo





STOP

nalaže obavezno trenutno zaustavljanje u skladu s uvjetima u prometu.

SUSTAV NADZORA TLAKA U GUMAMA

Prikaz poruke

Tablica prikazuje moguće poruke koje se odnose na postupak ponovnog početnog podešavanja gume.

Ko-raci	Prikazi	Poruke	Očitavanja
1		Poništavanje tlaka guma, pritisnite i zadržite	Dok je kontakt uključen, a vozilo zaustavljeno, započnite poništavanje tlaka u svim četirima gumama, pritisnite prekidač 2 prema dolje i zadržite pritisak.
2		Započelo je usvajanje tlaka u gumama	Simboli "---" ispred svakog kotača treperit će kako bi označili da je sustav registrirao ponovno početno podešavanje tlaka u gumama za sva četiri kotača.
3			Simboli "---" ispred svakog kotača ostaju osvjetljeni. Taj sustav ponovo početno podešava tlak u gumama za sve četiri gume. Sada možete voziti. Napomena: za vrijeme ponovnog početnog podešavanja nadzor tlaka u gumama i dalje radi.
4			Prikazuje se vrijednost tlaka u svim četirima gumama: postupak ponovnog početnog podešavanja dovršen je i uspješan

SUSTAV NADZORA TLAKA U GUMAMA

Podešavanje tlaka u gumama

Tlak svih četiriju guma mora se postaviti dok su gume hladne (pogledajte na naljepnicu na rubu vozačevih vrata).

U slučaju kada se provjera tlaka ne može obaviti na hladnim gumama, preporučene vrijednosti tlaka morate uvećati za 0,2 do 0,3 bara (3 PSI).

Nikada se ne smije ispuštati zrak iz vrućih guma.



Ova funkcija predstavlja dodatnu pomoć u vožnji.

Funkcija ne djeluje umjesto vozača.

Ona dakle ne može, u niti jednom slučaju, zamijeniti opreznost vozača.

Jednom mjesečno provjerite tlak u gumama.

Zamjena kotača/guma

Obratite se ovlaštenom predstavniku marke za zamjenu guma te kako biste saznali koja je dodatna

oprema kompatibilna sa sustavom i dostupna u mreži marke: upotreba neke druge dodatne opreme može utjecati na ispravan rad sustava.



Zamjena kotača

sustavu će možda trebati nekoliko minuta, ovisno o načinu vožnje,

za uzimanje u obzir položaja kotača i tlaka, provjeravajte tlak u gumama nakon svakog zahvata.

Raspršivač za popravak guma i set za napuhavanje



S obzirom na to da su ventili posebno konstruirani, upotrebljavajte samo opremu koju je odobrila ovlaštena mreža.









Pogledajte stranice ➔ 334.

SUSTAV NADZORA TLAKA U GUMAMA



Neispravnosti tlaka u gumama

Informacije na ploči s instrumentima upozoravaju na moguće neispravnosti tlaka u gumama (npr. uslijed ispuhane ili probušene gume). Kontrolno svjetlo  zahtijeva da radi vlastite sigurnosti zaustavite vozilo čim to dozvole uvjeti u prometu.

Tablica na sljedećoj stranici navodi poruke upozorenja koje se pojavljuju na instrumentnoj ploči 1 kada sustav otkrije neispravnost tlaka u gumama.

Kontrolna svjetla	Poruke	Prikazi (ovisno o vozilu)	Očitavanja
 se uključuje (ne treperi).	Podesite tlak u gumama		Kotač i pridružena vrijednost tlaka prikazani su žutom bojom. To znači da je otkriven nedovoljan tlak u gumi. Provjerite i podesite tlak svih četiriju guma dok su hladne, a zatim ponovno početno podesite sustav.
 +  se uključuje (ne treperi).	Guma probušena		Kotač i pridružena vrijednost tlaka prikazani su crvenom bojom. To označava da je guma dotičnog kotača probušena ili jako ispuhana. Podesite tlak svih četiriju guma dok su hladne i ponovno početno podesite sustav ako je guma ispuhana. Zamijenite gumu (ili je dajte zamijeniti) ako je probušena.
 trepće, a zatim ostaje uključeno popraćeno kontrolnim svjetlom  .	Provjerite sntg		Jedan ili više kotača više se ne prikazuju. To označava odsutnost senzora na najmanje jednom kotaču ili kvar senzora. Potražite savjet kod Predstavnika marke.

SUSTAV NADZORA TLAKA U GUMAMA

Kontrolna svjetla	Poruke	Prikazi (ovisno o vozi- lu)	Očitavanja
 se uključuje (ne treperi).			To znači da sustav nije mogao odrediti tlak svake gume. To može biti uzrokovano uporabom senzora koji nije preporučio ovlaštenu zastupnik. Sustav nadzora senzora tlaka u gumama i dalje radi.

MEHANIZMI ZA ISPRAVLJANJE I POMOĆ PRI VOŽNJI

Uvod

Ovisno o vozilu, sastoji se od:

- **ABS (sustav protiv blokiranja kotača);**
- **dinamičke kontrole vožnje ESC s kontrolom protiv zanošenja u zavoju i sustavom protiv proklizavanja;**
- **pomoći pri naglom kočenju s, ovisno o vozilu, predviđanjem kočenja;**
- **sustav za pomoć pri kretanju na uzbrdici;**
- **kočenje protiv višestrukih sudara;**
- **regenerativni kočioni sustav.**

Drugi sustavi za pomoć u vožnji opisani su u ovom letku.



Te funkcije su dodatne pomoći u slučaju kritične vožnje koje omogućavaju prilagođavanje ponašanja vozila želji vozača.

No te funkcije ne zamjenjuju vozača. **One ne pomiču granice mogućnosti vozila i ne smiju poticati bržu vožnju.** One dakle ne mogu, u niti jednom trenutku, zamijeniti oprez i odgovornost vozača pri upravljanju (vozač uvijek mora predvidjeti iznenadne situacije koje se mogu dogoditi tijekom vožnje).

ABS (sustav protiv blokiranja kotača)

Prilikom intenzivnog kočenja ABS sprječava blokiranje kotača, te omogućuje kontrolu nad zaustavnim putem i očuvanje kontrole nad vozilom.

U tim uvjetima, moguće je izbjegavanje prepreke uz istovremeno kočenje. Osim toga, ovaj sustav skraćuje zaustavni put, posebice na tlu



sa slabim prijanjanjem (vlažno tlo...).

Svako uključanje mehanizma očituje se jačim ili slabijim pulsiranjem koje se osjeća na papučici kočnice. ABS ni u kojem slučaju ne poboljšava "fizičke" performanse vozila u vezi s površinom tla i prijanjanjem guma na tlo. Osnovna pravila opreza se dakle **obavezno** moraju poštivati (udaljenost između vozila...).



Stoga se, u hitnim slučajevima, preporuča **snažno i neprekinuto pritiskanje** papučice. Nije potrebno više puta uzastopno pritisniti papučicu (pumpanje). ABS će promijeniti silu primijenjenu u kočionom sustavu.

smetnje u radu

- Kontrolna svjetla  i  uključena su na instrumentnoj ploči i popraćena, ovisno o vozilu, porukama "ABS provjerite", "Provjerite kočnice" i "ESC Provjerite": sustavi ABS, ESC i pomoć pri naglom kočenju isključeni su, **ali je kočenje još uvijek moguće;**

MEHANIZMI ZA ISPRAVLJANJE I POMOĆ PRI VOŽNJI

- , ,  i **STOP** svjetle na instrumentnoj ploči popraćeni porukom "Kočioni sistem greška": **ovo ukazuje na neispravnost sustava kočenja.**

U oba se slučaja obratite ovlaštenom zastupniku.



Vaše kočenje je djelomično osigurano. Ipak, **opasno je naglo kočiti** i obavezno je trenutno zaustavljanje u skladu s uvjetima u prometu. Nazovite ovlaštenog zastupnika.

Dinamička kontrola vožnje ESC s kontrolom protiv zanošenja u zavoju i sustavom protiv proklizavanja

Dinamička kontrola vožnje ESC

Ovaj sustav pomaže očuvanje kontrole nad vozilom u "kritičnim" situacijama (izbjegavanje prepreke, gubitak prijanjanja u zavoju...).

Princip rada

Senzor na upravljaču omogućava prepoznavanje putanju koju želi vozač.

Drugi senzori, koji se nalaze na vozilu, mjere stvarnu putanju.

Ovaj sustav uspoređuje volju vozača sa stvarnom putanjom vozila, te potonju ispravlja, ako je potrebno, upravljajući kočenjem određenih kotača i/ili snagom motora. Kada se sustav uključi, na instrumentnoj ploči treperi kontrolno

svjetlo .

Kontrola zanošenja u zavojima

Ovaj sustav poboljšava rad ESC u jakim zavojima (gubitak prijanjanja prednjeg ovjesa).

SUSTAV PROTIV PROKLIZAVANJA

Ovaj sustav pomaže pri smanjenju proklizavanja pogonskih kotača i kontroli vozila pri pokretanju, ubrzavanju ili usporavanju.

Princip rada

Pomoću senzora na kotačima, ovaj sustav mjeri i uspoređuje, u svakom trenutku, brzinu pogonskih kotača i ukazuje na povećanje njihovog broja okretaja. Ako jedan kotač počne proklizavati, sustav nameće njegovo kočenje sve dok pokretljivost ne postane kompatibilna s razinom prijanjanja ispod kotača.

smetnje u radu

Kada sustav otkrije smetnju u radu, poruka "ESC Provjerite" te kon-

trolna svjetla  i  prikazuju se na instrumentnoj ploči. U tom se slučaju isključuju ESC i sustav protiv proklizavanja.

Obratite se ovlaštenom predstavniku marke.

Pomoć pri naglom kočenju

To je dodatni sustav ABS koji pomaže pri smanjenju zaustavnog puta vašeg vozila.

Princip rada

Sustav otkriva situacije kada je potrebno naglo kočenje. U tom slučaju kočioni sustav trenutačno razvija najveću snagu i može pokrenuti regulaciju sustava ABS.

Kočioni sustav ABS je aktivan sve dok se ne otpusti papučica kočnice.

Pale se stop svjetla

Ovisno o vozilu, svjetla mogu zabljesnuti pri jakom usporavanju.

Predviđanje kočenja

Ovisno o vozilu, kada brzo otpustite papučicu gasa, sustav predviđa kočenje da bi se smanjio zaustavni put.

Posebni slučajevi

MEHANIZMI ZA ISPRAVLJANJE I POMOĆ PRI VOŽNJI

Prilikom upotrebe regulatora brzine:

- ako upotrebljavate papučicu gasa, kada je otpustite, sustav se može uključiti;
- ako ne upotrebljavate papučicu gasa, sustav se neće uključiti.

smetnje u radu

Kada sustav otkrije smetnju u radu, poruka "Provjerite kočnice" pojavljuje se na instrumentnoj ploči popraćena kontrolnim svjetlom



Obratite se ovlaštenom predstavniku marke.



Te funkcije su dodatne pomoći u slučaju kritične vožnje koje omogućavaju prilagođavanje ponašanja vozila želji vozača.

Ove funkcije ne zamjenjuju vozača. **One ne pomiču granice mogućnosti vozila i ne smiju poticati bržu vožnju.** One dakle ne mogu, u niti jednom trenutku, zamijeniti oprez i odgovornost vozača pri upravljanju (vozač uvijek mora predvidjeti iznenadne situacije koje se mogu dogoditi tijekom vožnje).

je vozilo potpuno zaustavljeno (pritisnuta papučica kočnice).

Sustav zadržava vozilo otprilike **2 sekunde**. Zatim se kočnice postupno otpuštaju (vozilo kreće ovisno o nagibu).

Sustav za pomoć pri kretanju na uzbrdici

Ovisno o kutu nagiba, ovaj sustav pomaže vozaču prilikom kretanja na uzbrdici. Sprječava neželjeno kretanje vozila unazad, djelujući na automatsko zatezanje kočnica dok vozač makne nogu s papučice kočnice da bi pritisnuo papučicu gasa.

Rad sustava

Radi samo dok je komande mjenjača u nekom položaju osim **N** i dok

MEHANIZMI ZA ISPRAVLJANJE I POMOĆ PRI VOŽNJI



Sustav za pomoć pri kretanju na uzbrdici ne može u potpunosti spriječiti proklizavanje vozila unazad u svim slučajevima (jako strma uzbrdica itd.). Vozač u svakom trenutku može pritisnuti papučicu kočnice i tako spriječiti proklizavanje vozila unazad.

Sustav za pomoć pri kretanju na uzbrdici ne smije se upotrebljavati za duže zaustavljanje: upotrijebite papučicu kočnice.

Ova funkcija nije namijenjena za imobilizaciju vozila na duži period.

Ako je potrebno, upotrijebite papučicu kočnice za zaustavljanje vozila.

Vozač i dalje mora biti posebno pažljiv na skliskim površinama ili onim sa slabim prijanjanjem.

Postoji opasnost od teških ozljeda.

Kočenje protiv višestrukih sudara

Kočenje protiv višestrukih sudara smanjuje rizik od dodatnog sudara nakon nesreće privremenim zaustavljanjem vozila.

Princip rada

Kada sustav zračnog jastuka otkrije sudar, aktiviraju se zatezači ili zračni jastuci → 84, a funkcija "Kočenje protiv višestrukih sudara" aktivira dinamičku kontrolu vožnje (ESC) kako bi zaustavila vozilo.

Kočenje protiv višestrukih sudara deaktivira se tijekom rada ako:

- je sila kočenja koju stvara vozač pritiskom na papučicu kočnice veća od sile koju proizvodi automatsko kočenje koje pokreće ova funkcija.

Napomena: kočenje protiv višestrukih sudara zahtijeva pravilno funkcioniranje sustava kočenja vozila.

smetnje u radu

Kada sustav otkrije smetnju u radu, poruka "Provjerite nakon uda-

ra" i kontrolno svjetlo  prikazuju se na instrumentnoj ploči.

U tom se slučaju funkcija deaktivira. Obratite se ovlaštenom predstavniku marke.

Regenerativni kočioni sustav

Prilikom kočenja regenerativni kočioni sustav može pretvoriti energiju stvorenu usporavanjem vozila u električnu energiju.

Time se puni pogonski akumulator od 400 V i omogućava veći doseg vozila.

smetnje u radu

-  se uključuje na instrumentnoj ploči, popraćeno porukom "Provjerite kočnice": **sustav za pomoć pri kočenju još uvijek radi.**

U tim uvjetima osjećaj pritiska na papučicu kočnice može se razlikovati.

Preporučujemo da kočnicu pritisnete snažno i bez prekida.

Potražite savjet Predstavnika marke.

- **STOP** se uključuje na instrumentnoj ploči, popraćeno porukom "Kočioni sistem greška": **ovo ukazuje neispravnost sustava kočenja.**

MEHANIZMI ZA ISPRAVLJANJE I POMOĆ PRI VOŽNJI

Nazovite ovlaštenog predstavnika marke.



Za vašu sigurnost,
kontrolno svjetlo

STOP

nalaže obavezno trenutno zaustavljanje u skladu s uvjetima u prometu. Zaustavite vaše vozilo i nemojte ponovno pokretati motor. Nazovite ovlaštenog zastupnika.

3

DODATNE FUNKCIJE POMOĆI U VOŽNJI

My Safety

Uvod

Funkcija "Moja sigurnost" omogućuje istodobno isključivanje ili uključivanje niza funkcija za pomoć u vožnji.

Ovisno o vozilu, funkciju "Moja sigurnost" možete konfigurirati s multimedijskog zaslona odabirom funkcija pomoći u vožnji koje će se isključiti zajedno.

Način rada



Način rada "ALL ON"

Ovisno o vozilu, funkcije i konfiguracije dotične pomoći u vožnji su sljedeće:

- zvučno upozorenje na prekomjernu brzinu → 226;
- sprečavanje izlaska iz prometne trake → 194;
- upozorenje na oprez vozača → 224;
- sprečavanje izlaska iz prometne trake u hitnim slučajevima → 201.

Kad je uključen način rada "ALL ON", poruka "My Safety All ON odabran" prikazuje se na instrumentnoj ploči u znak potvrde toga. Uključena je pomoć pri vožnji koja je dostupna u načinu rada.

Način rada "Prilagođeno"

U ovom načinu rada možete **isključiti** ili **ponovno uključiti** određene oblike pomoći pri vožnji dostupne u načinu rada "ALL ON" prethodno konfiguriranim putem postavke "Moja prilagođena sigurnost".

Nakon što se uključi kontakt, **pritisnite** gumb **1** dvaput uzastopno kako biste aktivirali način rada "Perso". Kada ga prvi put pritisnete, na instrumentnoj ploči prikazuje se poruka "Ponovno pritisnite za My Safety Perso". Nakon drugog

pritiska isključuje se kontrolno svjetlo tipke **1**. Uključuje se način rada "Perso". Na instrumentnoj ploči prikazuje se poruka "My Safety Perso odabran".

Da biste se vratili u način rada "ALL ON", jednom **pritisnite** gumb **1**. Uključuje se kontrolno svjetlo tipke **1**.



Ovisno o vozilu i razdoblju nakon posljednjeg zaustavljanja motora, ponovno se uključuje način rada "ALL ON":

- kada se vozilo otključa;
- ili
- kada se otvore vrata;
- ili
- kada se ponovno pokrene motor.

DODATNE FUNKCIJE POMOĆI U VOŽNJI

Konfiguriranje funkcije "Moja prilagođena sigurnost"



Iz sigurnosnih razloga ova podešavanja obavljajte dok je vozilo zaustavljeno.



Postavke "Moja prilagođena sigurnost" spremjene za način rada "Prilagođeno" pohranjuju se kada se motor zadnji put zaustavi ili kada se vrata zaključaju.

Konfiguriranje putem multimedijskog zaslona 2



Više informacija potražite u uputama za multimedijски sustav.

Sprečavanje izlaska iz prometne trake

Uvod



Na temelju informacija koje prenosi kamera **1** funkcija pokreće korektivnu radnju na sustavu upravljanja vozila u slučaju prelaska pune ili isprekidane crte ili pri približavanju rubu ceste (pregradi, prepreci, pločniku, nasipu itd.) bez uključivanja pokazivača smjera.

Ovisno o postavci, u slučaju prelaska isprekidane crte bez uključivanja pokazivača smjera, funkcija:

- upozorava vozača bez korektivne radnje u upravljačkom sustavu;

DODATNE FUNKCIJE POMOĆI U VOŽNJI

ili

– izvodi korektivnu radnju u upravljačkom sustavu.



U bilo kojem trenutku možete pomoću upravljača **preuzeti kontrolu nad vozilom**.

Položaj kamere 1

Pobrinite se da vjetrobransko staklo nije prekriveno (prljavštinom, blatom, snijegom, kapljicama vode itd.).



Ova funkcija predstavlja dodatnu pomoć u vožnji. Ta funkcija ni u kojem slučaju ne zamjenjuje oprez i odgovornost vozača koji stalno mora imati kontrolu nad svojim vozilom.

Uključivanje/isključivanje

Na multimedijском zaslону 2



Više informacija potražite u uputama za multimedijски sustav.

Služeći se prekidačem 3



– **Da biste isključili funkciju**, ako je prethodno isključena u načinu rada "Perso" funkcije "My Safety" ➔ 193, dvaput pritisnite prekidač 3. Kon-

trolno svjetlo  prikazuje se u žutoj boji na instrumentnoj ploči.

– **Da biste ponovno uključili tu funkciju**, jedanput pritisnite preki-

dač 3. Kontrolno svjetlo  prikazano je na instrumentnoj ploči.

DODATNE FUNKCIJE POMOĆI U VOŽNJI

Način rada



Kada je funkcija uključena, kontrolno svjetlo  te pokazivači lijeve i desne crte 4 prikazuju se u sivoj boji na instrumentnoj ploči.

Funkcija je spremna na upozoravanje ili interveniranje ako je brzina vozila iznad približno 70 km/h te

ako su kontrolno svjetlo  i pokazivači desne ili lijeve linije 4 prikazani u bijeloj boji.

Funkcija radi ako vozilo:

- prijeđe rubu ceste bez aktiviranja pokazivača smjera
- prijeđe punu crtu bez uključivanja pokazivača smjera

- prijeđe isprekidanu crtu bez uključivanja pokazivača smjera u slučaju da je odabrana postavka "Radnja na isprekidanim crtama".

U tim slučajevima:

- funkcija pokreće radnju na sustavu upravljanja vozila s ciljem ispravka putanje vozila

- kontrolno svjetlo  i pokazivač 4 na instrumentnoj ploči na strani prijeđene crte počinju svijetliti u žutoj boji.

Ako korektivna radnja na sustavu upravljanja nije dovoljna, kontrolno

svjetlo  i pokazivač 4 na instrumentnoj ploči na strani prijeđene crte počinju svijetliti u crvenoj boji, popraćeni vibriranjem kola upravljača.

Ako nije odabrana postavka "Radnja na isprekidanim crtama", **oglašava se alarm funkcije ako** vozilo prijeđe isprekidanu crtu bez uključivanja pokazivača smjera te ako nema ceste dovoljno blizu crte.

U tom slučaju funkcija upozorava vozača:

- vibriranjem upravljača i

- kontrolno svjetlo  i pokazivač 4 na strani prijeđene crte na instrumentnoj ploči mijenjaju boju u crvenu.

Napomena: u zavojima funkcija dopušta lagano "rezanje" zavoja.

Posebni slučajevi

upozorenje "Zadržite upravljanje"

- Ako je sustav u funkciji i ne otkriva nikakvu aktivnost vozača na upravljaču, na instrumentnoj se ploči pojavljuje poruka "Zadržite upravljanje" popraćena zvučnim signalom i, ovisno o vozilu, crvenim

kontrolnim svjetlom  sve dok vozač ne povрати kontrolu nad vozilom.

- Ako je sustav predugo u funkciji, na instrumentnoj se ploči prikazuje poruka "Zadržite upravljanje" popraćena zvučnim signalom i, ovis-

no o vozilu, kontrolno svjetlo  prikazuje se u crvenoj boji te pokazivač 4 na strani predmetne crte treperi dok vozač ne povрати kontrolu nad vozilom.

DODATNE FUNKCIJE POMOĆI U VOŽNJI



Ispravljanje putanje možete u svakom trenutku prekinuti pomicanjem upravljača.

Vozilo opremljeno sustavom "Aktivna pomoć u vožnji"

Ako se funkcija "Centriranje vozila u prometnoj traci" uključi istodobno kada i funkcija "Sprječavanje izlaska iz prometne trake", prikaz kontrolnog svjetla razlikovat će se kako slijedi:

- aktivna je funkcija "Centriranje vozila u prometnoj traci": zeleno

kontrolno svjetlo  zamjenjuje

bijelo ili sivo kontrolno svjetlo  na instrumentnoj ploči. Stoga status funkcije "Centriranje vozila u prometnoj traci" ima prednost u pogledu informiranja;

- funkcija "Centriranje vozila u prometnoj traci" stavlja se u stanje pripravnosti, pa funkcija "Sprječavanje izlaska iz prometne trake" ne upozorava niti intervenira: sivo

kontrolno svjetlo  zamjenjuje

bijelo ili sivo kontrolno svjetlo 

na instrumentnoj ploči. Stoga status funkcije "Centriranje vozila u prometnoj traci" ima prednost u pogledu informiranja;

- funkcija "Centriranje vozila u prometnoj traci" stavlja se u stanje pripravnosti, a funkcija "Sprječavanje izlaska iz prometne trake" spremna je ili aktivna: kontrolno

svjetlo  prikazuje se crveno ili žuto na instrumentnoj ploči. Stoga status funkcije "Sprječavanje izlaska iz prometne trake" ima prednost u pogledu informiranja.

U svakom slučaju, u svakom ste trenutku obaviješteni o statusu funkcije kada upravlja sustavom upravljanja vašeg vozila. Uvijek se prikazuju najkorisnije informacije.

Funkcija privremeno nedostupna/onemogućena

Sustav privremeno nije dostupan ili je onemogućen kada:

- vrlo brzi prelazak crte;
- stalna vožnja po crti
- približno četiri sekunde nakon promjene vozne trake;
- oštri zavojii;
- smanjena vidljivost
- aktivira se jedan od pokazatelja smjera;

- uključite svjetla upozorenja na opasnost;
- uključite stupanj prijenosa za vožnju unazad;
- jako ubrzanje
- promjena širine trake;
- radi sustav dinamičke kontrole vožnje;
- radi sustav protiv blokiranja kotača;
- uključi se aktivni sustav kočenja u slučaju nužde;
- dođe do intervencije druge funkcije koja kontrolira upravljački sustav, kao što je funkcija "Centriranje vozila u prometnoj traci".

Ako funkcija nije dostupna, kon-

trolno svjetlo  i lijevi i desni pokazivači korekcije 4 na instrumentnoj ploči mijenjaju boju u sivo.

Kada je prednja kamera prekrivena, na instrumentnoj ploči prikazuje se poruka "Prednja kamera bez vidljivosti". Očistite područje na kojem se nalaze senzori

Automatsko isključivanje

Funkcija se automatski isključuje sljedećim slučajevima:

- sustav za kontrolu dinamike vozila je isključen;
- sustav dinamičke kontrole vožnje ne radi ispravno;

DODATNE FUNKCIJE POMOĆI U VOŽNJI

- sustav protiv blokiranja kotača ne radi ispravno;
- kuka za vuču električno je spojena na utičnicu prstena prikolice;

- pojavi se kontrolno svjetlo **STOP**

Kada je funkcija isključena, kontrolno svjetlo **OFF** prikazuje se u žutoj boji na instrumentnoj ploči.

Podešavanje postavki s multimedijskog zaslona 2



Služeći se prekidačem 3



Za pristup postavkama funkcija s multimedijalnog zaslona 2 pogledajte uputstva za multimediju:

- "Intervencije tijekom isprekidane linije": s pomoću ove postavke odaberite odgovor funkcije ako vozilo prijeđe isprekidanu crtu bez uključivanja pokazivača smjera:

- postavka je odabrana: funkcija može pokrenuti radnju na sustavu upravljanja vozila u cilju ispravka putanje vozila;
- postavka nije odabrana: funkcija može upozoriti vozača vibracijom kola upravljača bez ispravljanja putanje vozila.

- "Intenzitet vibriranja": podesite vibracije upravljača za funkciju "Sprječavanje izlaska iz prometne trake";

- "Predviđanje odlaska iz trake": podesite razinu osjetljivosti otkrivanja crta. Da biste to učinili, odaberite:

- "Kasno": crta otkrivena pri prelaženju;
- "Standardno": crta otkrivena pri približavanju;
- "Rano" crta otkrivena u blizini.

Više informacija potražite u knjižici uputstava multimedijskog sustava.

smetnje u radu

Kada sustav otkrije kvar u radu, pokazivači lijeve i desne linije i kontrolno svjetlo **OFF** na instrumentnoj ploči će biti u žutoj boji.

U nekim slučajevima popraćeni su sljedećom porukom:

- « Pomoć pri vožnji nedostupna » ; ili
- « provjeriti prednju kameru » ; ili
- « Provjeri pomoć pri vožnji ».

Obratite se ovlaštenom predstavniku marke.

Upozorenja



Ova funkcija predstavlja dodatnu pomoć u vožnji. Ta funkcija ni u kojem slučaju ne zamjenjuje oprez i odgovornost vozača koji stalno mora imati kontrolu nad svojim vozilom.

Zahvati/popravci sustava

- U slučaju udarca može se promijeniti poravnanje kamere i to može utjecati na njezin rad. Isključite funkciju i obratite se ovlaštenom zastupniku.
- Svaki zahvat na području na kojem se nalazi kamera (otklanjanje kvarova, zamjene, preinake vjetrobranskog stakla itd.) mora izvršiti ovlašteno osoblje.

Samo je ovlaštenu servis kvalificiran za obavljanje zahvata na sustavu.

U slučaju smetnji na sustavu

Rad sustava mogu ometati ili oslabiti određeni uvjeti kao što su:

- vjetrobransko staklo prekriveno (prljavštinom, ledom, snijegom, kapljicama vode itd.);
- složeno okruženje (tunel, itd.);
- loši vremenski uvjeti (snijeg, kiša, tuča, poledica itd.);
- loša vidljivost (noć, magla, itd.);
- oznake na cesti nepravilne su ili se teško razaznaju (npr. djelomično su izbrisane, prekomjerno razmaknute, površina je ceste neravna itd.);
- zaslijepljenost (jako sunce, svjetla vozila iz suprotnog smjera, itd.);
- cesta je uska, zavojita ili valovita (oštri zavoji, itd.);
- vozilo na maloj udaljenosti iza vas u istoj prometnoj traci.

U tom slučaju funkcija "Sprečavanje napuštanja vozne trake" može neispravno reagirati ili uopće ne reagirati.

Postoji opasnost od neželjene i neispravne korekcije putanje ili se putanja uopće neće korigirati.

Isključenje funkcije

Funkciju morate isključiti u sljedećim slučajevima:

- područje kamere oštećeno je (na vjetrobranskom staklu ili na unutrašnjem retrovizoru);
- cesta je skliska (snijeg, poledica, voda na cesti, šljunak itd.);
- loša vidljivost (noć, magla, itd.);

DODATNE FUNKCIJE POMOĆI U VOŽNJI

- vjetrobransko je staklo napuklo ili je iskrivljeno (nemojte popravljati taj dio vjetrobranskog stakla, zatražite od predstavnika marke da ga zamijeni)
- vozilo vuče prikolicu ili kamp-kućicu;
- vozilo ulazi u područje s različitom horizontalnom signalizacijom (područje na kojem se izvode radovi na cesti itd.).

3

DODATNE FUNKCIJE POMOĆI U VOŽNJI

Sprečavanje izlaska iz prometne trake u hitnim slučajevima

Uvod

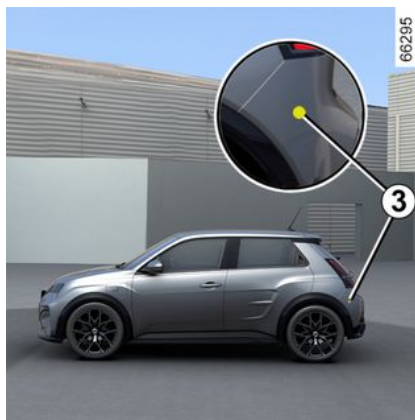

Na temelju podataka prednjeg radara **2** i kamere **1** funkcija aktivira korektivnu radnju u sustavu upravljanja u slučaju opasnosti od sudara s vozilom koje dolazi iz suprotnog smjera u susjednoj traci, bez uključenog pokazivača smjera.

Ovisno o vozilu, na temelju podataka bočnih radara **3** i kamere **1** funkcija aktivira korektivnu radnju u sustavu upravljanja u slučaju opasnosti od sudara s vozilom koje se kreće istom ili većom brzinom, ako je drugo vozilo u zoni detekcije stražnjih radara.



U bilo kojem trenutku možete pomoću upravljača **prezeti kontrolu nad vozilom.**



Ovaj sustav pruža dodatnu pomoć u vožnji. Sustav ni u kojem slučaju ne zamjenjuje oprez i odgovornost vozača koji stalno mora imati kontrolu nad svojim vozilom.

Položaj kamere **1**

Pobrinite se da vjetrobransko staklo nije prekriveno (prljavštinom, blatom, snijegom, kapljicama vode itd.).

Položaj prednjeg radara **2**

Pazite da područje radara nije prekriveno (prljavštinom, blatom, snijegom, loše postavljenom/pričvršćenom prednjom registarskom pločicom), oštećeno, izmijenjeno (uključujući bojenje) ili da ga ne skriva dodatna oprema postavljena na prednjem dijelu vozila (na prednjem braniku, logotipu itd.).

DODATNE FUNKCIJE POMOĆI U VOŽNJI

Položaj bočnih radara 3

Pobrinite se da nema smetnji na radarskom području (prljavština, blato, snijeg itd.), da nema znakova udarača ni izmjena (uključujući lakiranje itd.).

Uključivanje/isključivanje funkcije

Služeći se prekidačem A "My Safety"



Dvaput pritisnite prekidač A ako je funkcija isključena putem načina rada "Perso" funkcije "My Safety" → 193.

Za ponovno uključivanje funkcije pritisnite prekidač A.

Putev multimedijskog zaslona B



Više informacija potražite u uputama za multimedijski sustav.

Otkrivanje vozila koje dolazi iz suprotnog smjera

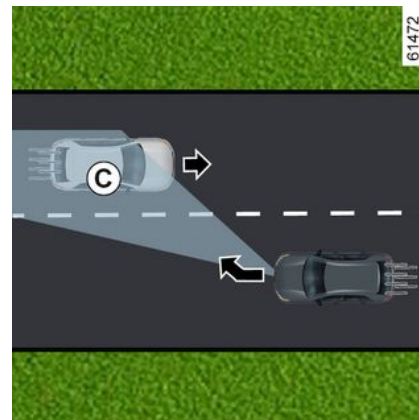
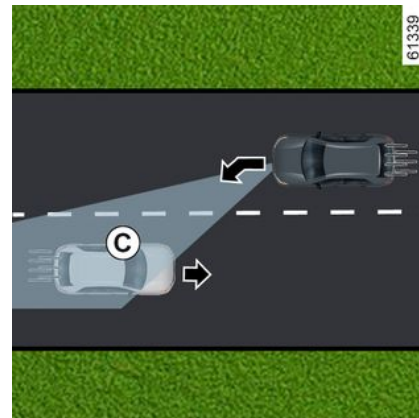

DODATNE FUNKCIJE POMOĆI U VOŽNJI



Ako pri vožnji brzinom između otprilike 70 km/h i 110 km/h postoji rizik od sudara s vozilom koje dolazi iz suprotnog smjera u susjednoj traci i unutar zone otkrivanja **C**, bez uključivanja pokazivača smjera, sustav reagira na sljedeći način:

– **upozoriti vas na opasnost od sudara:**

Poruka "Rizik od sudara" prikazuje se na instrumentnoj ploči popraćena kontrolnim svjetlom **4** u crvenoj boji, linijom na odgovarajućoj strani i zvučnim signalom. Simbol **5** pojavljuje se za odgovarajuću stranu na instrumentnoj ploči;

i

– aktivira se korektivna mjera u sustavu upravljanja.

 Ispravljanje putanje možete u svakom trenutku prekinuti pomicanjem upravljača.



Ova funkcija predstavlja dodatnu pomoć u vožnji.

Ta funkcija ni u kojem slučaju ne zamjenjuje oprez i odgovornost vozača koji stalno mora imati kontrolu nad svojim vozilom.

Funkcija se možda neće uključiti ako je brzina približavanja veća od otprilike 200 km/h (na primjer, putujete brzinom od 110 km/h, a vozilo u susjednoj traci putuje u suprotnom smjeru pri 91 km/h).

U slučaju pretjecanja

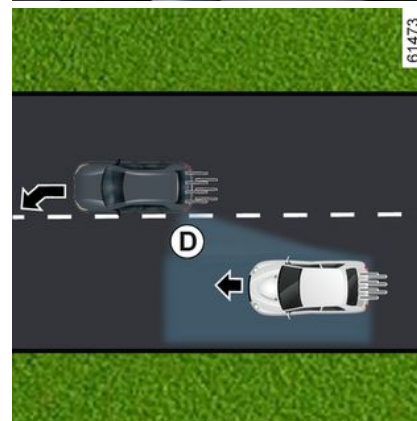

DODATNE FUNKCIJE POMOĆI U VOŽNJI

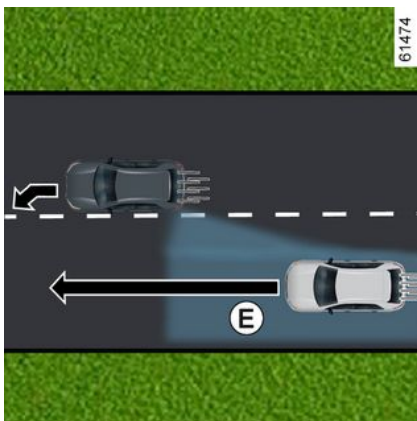

Tijekom vožnje pri brzini većoj od otprilike 70 km/h, prilikom približavanja crti (punoj ili isprekidanoj) i

kada postoji opasnost od sudara s vozilom koje se nalazi u mrtvom kutu **D** i koje se kreće u istom smjeru kao i vaše vozilo ili kada se vozilo brzo približava sa stražnje strane u susjednoj traci, a koje se nalazi u području otkrivanja **E**, sustav reagira na sljedeći način:

- **upozorava vas na opasnost od sudara:** kontrolno svjetlo **6** treperi, poruka "Bočna prepreka otkrivena" prikazuje se na instrumentnoj ploči, zajedno s kontrolnim svjetlom **4** u crvenoj boji, crtom na relevantnoj strani i zvučnim signalom. Simbol **5** pojavljuje se za odgovarajuću stranu na instrumentnoj ploči;

- i
- **aktivira se korektivna mjera u sustavu upravljanja.**

Privremeno nije dostupno / sustav se ne uključuje

Sustav privremeno nije dostupan ili je onemogućen kada:

- vrlo brzi prelazak crte;
- stalna vožnja po crti
- približno četiri sekunde nakon promjene vozne trake;
- oštri zavoji;
- smanjena vidljivost

- uključen je pokazivač smjera (samo ako se detektira nadolazeće vozilo u susjednoj traci);
- uključite svjetla upozorenja na opasnost;
- jako ubrzanje
- promjena širine trake;
- radi sustav dinamičke kontrole vožnje;
- radi sustav protiv blokiranja kotača;
- rad aktivnog sustava kočenja u slučaju nužde;

- ...

Sustav se ne može uključiti u sljedećim slučajevima:

- kamera ne otkriva liniju (punu ili isprekidanu) na odgovarajućoj strani;
- kamera ne otkriva istovremeno dvije granice trake u kojoj se vaše vozilo kreće;
- uključena brzina za vožnju unatrag
- vidno polje kamere je zaklonjeno
- prednji je radar prekriven;
- ovisno o vozilu, prekriveni su stražnji radari;
- ...

Ovisno o vozilu, ako je neki od radara prekriven, na instrumentnoj ploči prikazat će se poruka "Bočni radar nema vidljivost".

DODATNE FUNKCIJE POMOĆI U VOŽNJI

Kada je prednji radar prekriven, na instrumentnoj ploči prikazuje se poruka "Prednji radar nema vidljivost".

Kada je prednja kamera prekrivena, na instrumentnoj ploči prikazuje se poruka "prednja kamera bez vidljivosti".

Očistite područje na kojem se nalaze senzori.

Automatsko isključivanje funkcije

Sustav se automatski isključuje kada:

- sustav za kontrolu dinamike vozila je isključen;
- sustav dinamičke kontrole vožnje ne radi ispravno;
- sustav protiv blokiranja kotača ne radi ispravno;
- kuka za vuču električno je spojena na utičnicu prstena prikolice;
- prikazano je kontrolno svjetlo

STOP

Ako je vozilo opremljeno kukom za vuču koju je sustav prepoznao, na instrumentnoj se ploči prikazuje poruka "Prikolica: bočni senzori nedostupni" koja vas obavještava da je isključena funkcija sprečavanja

izlaska iz prometne trake u hitnim slučajevima.

Ako vozilo vuče prikolicu ili karavan, mogu se dogoditi neočekivani ili nepotrebni ispravci. Možete isključiti taj sustav kako biste izbjegli neočekivane ili nepotrebne korekcije.

smetnje u radu

Kada funkcija otkrije smetnje u radu, na instrumentnoj se ploči može prikazati sljedeća poruka:

- « provjeriti prednju kameru » ;
- ili
- « provjeriti prednji radar » ;
- ili
- « Provjeri pomoć pri vožnji » ;
- uli, ovisno o vozilu,
- « provjeriti bočne radare ».

Obratite se ovlaštenom predstavniku marke.

DODATNE FUNKCIJE POMOĆI U VOŽNJI

Upozorenja



Ova funkcija predstavlja dodatnu pomoć u vožnji. Ta funkcija ni u kojem slučaju ne zamjenjuje oprez i odgovornost vozača koji stalno mora imati kontrolu nad svojim vozilom.

Zahvati/popravci sustava

- Uslijed udara može doći do promjene poravnjanja kamere ili radara, što može utjecati na njihov rad. Isključite funkciju i obratite se ovlaštenom zastupniku.
- Svaki zahvat na području na kojem se nalaze kamera ili radari (zamjene, otklanjanje kvarova, preinake vjetroborskog stakla itd.) mora izvršiti ovlašteno osoblje.

Samo je ovlaštenu servis kvalificiran za obavljanje zahvata na sustavu.

U slučaju smetnji na sustavu

Rad sustava mogu ometati ili oslabiti određeni uvjeti kao što su:

- vjetroborsko staklo prekriveno (prljavštinom, ledom, snijegom, kapljicama vode itd.);
- složeno okruženje (tunel, itd.);
- loši vremenski uvjeti (snijeg, kiša, tuča, poledica itd.);
- loša vidljivost (noć, magla, itd.);
- oznake na cesti su nepravilne ili se teško razaznaju (npr. djelomično su izbrisane, prekomjerno su razmaknute, cestovna površina je izobličena...);
- zaslijepljenost (jako sunce, svjetla vozila iz suprotnog smjera, itd.);
- cesta je uska, zavojita ili valovita (oštri zavoji, itd.);
- vozilo na maloj udaljenosti iza vas u istoj prometnoj traci.

U tom slučaju funkcija "Sprečavanje izlaska iz prometne trake" može se pogrešno uključiti ili se uopće ne uključuje.

Postoji opasnost od neželjene i neispravne korekcije putanje ili se putanja uopće neće korigirati.

Isključenje funkcije

Funkciju morate isključiti u sljedećim slučajevima:

- oštećeno je područje kamere (na vjetroborskom staklu ili na unutrašnjem retrovizoru) ili područje radara;
- cesta je skliska (snijeg, poledica, voda na cesti, šljunak itd.);

DODATNE FUNKCIJE POMOĆI U VOŽNJI

- loša vidljivost (noć, magla, itd.);
- vjetrobransko je staklo napuklo ili je iskrivljeno (nemojte popravljati taj dio vjetrobranskog stakla, zatražite od predstavnika marke da ga zamijeni)
- vozilo vuče prikolicu ili kamp-kućicu;
- vozilo se vuče (u kvaru);
- vozilo ulazi u područje s različitom horizontalnom signalizacijom (područje na kojem se izvode radovi na cesti itd.);
- ne vozite po asfaltiranoj cesti.

DODATNE FUNKCIJE POMOĆI U VOŽNJI

Upozorenje za mrtvi kut

Uvod

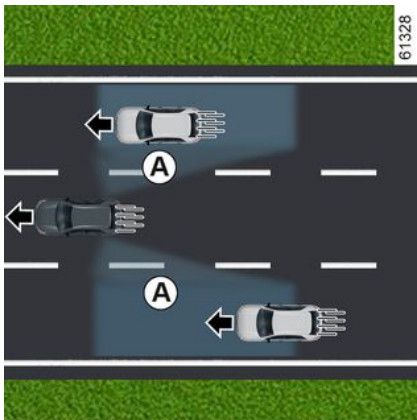

Na temelju informacija koje prenose senzori ugrađeni u svaku stranu stražnjeg branika (zona **C**) funkcija upozorava vozača na sljedeće:

- kada se vozilo nalazi u području mrtvog kuta **A** i kreće se u istom smjeru kao vaše vozilo;
- i/ili
- kada postoji opasnost od sudara s vozilom koje se nalazi u zoni **B** i kreće se brže od vašeg vozila susjednom prometnom trakom.

Funkcija vas upozorava kad se vozilo kreće brzinom većom od približno 15 km/h.

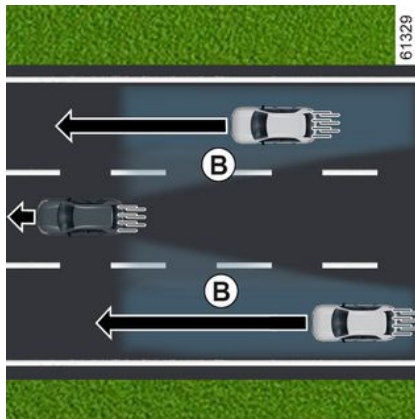

Ova funkcija predstavlja dodatnu pomoć u vožnji. Ta funkcija ni u kojem slučaju ne zamjenjuje oprez i odgovornost vozača koji stalno mora imati kontrolu nad svojim vozilom.



Funkcija ne upozorava vozača ako se ostala vozila ne kreću.

Osobitost

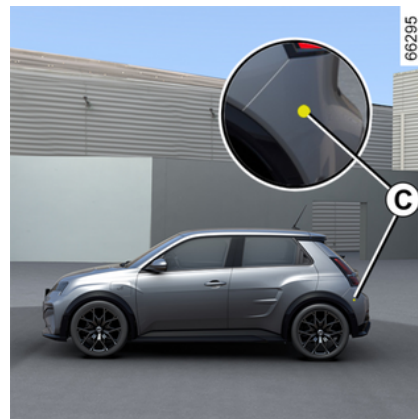

Pobrinite se da područje **C** oko radara sa svake strane obloge stražnjeg branika nije zaklonjeno (prljavštinom, blatom, snijegom itd.). Ako je radar zaklonjen, na instrumentnoj ploči prikazat će se poruka "Bočni radar nema vidljivost". Očistite područje na kojem se nalaze senzori.

DODATNE FUNKCIJE POMOĆI U VOŽNJI

Kontrolno svjetlo 1



Kontrolno svjetlo 1 nalazi se na svakom vanjskom retrovizoru 2.

Napomena:

- redovito čistite vanjske retrovizore 2 kako bi se kontrolna svjetla 1 mogla dobro vidjeti;
- ako prerječete drugo vozilo, kontrolno svjetlo 1 uključit će se samo ako prerjecano vozilo dovoljno dugo ostane u području mrtvog kuta A vašeg vozila.

Prikazi

Zaslon D

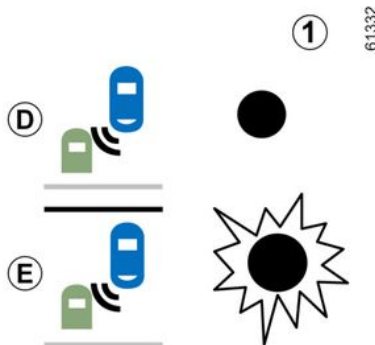

Prvo upozorenje: **pokazivač smjera nije uključen**, kontrolno svjetlo 1 označava da je u području mrtvog kuta otkriveno vozilo i/ili da se vozilo iza u susjednoj traci brzo približava.

Zaslon E

Pokazivač smjera je uključen, kontrolno svjetlo 1 treperi kad funkcija otkrije vozilo u području mrtvog kuta i/ili kad se vozilo iza brzo približava stranom prema kojoj ćete okrenuti upravljač.

Ako isključite pokazivač smjera, pokazivač upozorenja prelazi na prvo upozorenje (zaslon D).

Uvjeti kada sustav neće raditi

- prilikom vožnje cestom s oštrim zavojima
- prilikom vožnje unatrag.

Ako je vozilo opremljeno kukom za vuču koju je sustav prepoznao, na instrumentnoj se ploči prikazuje poruka "Prikolica: upozorenje za mrtvi kut isključeno", koja vas obavještava da funkcija ne radi.

Za izbor opreme koja odgovara vašem vozilu predlažemo vam da potražite savjet ovlaštenog zastupnika.

smetnje u radu

Ako sustav otkrije kvar, na instrumentnoj se ploči prikazuje poruka "provjeriti bočne radare".

Obratite se ovlaštenom predstavniku marke.

DODATNE FUNKCIJE POMOĆI U VOŽNJI

 Zbog prisutnosti senzora iza branika, preporučljivo je bilo kakav postupak koji se izvodi na braniku (popravak, zamjenu, bojenje itd.) prepustiti kvalificiranom stručnjaku.

3

DODATNE FUNKCIJE POMOĆI U VOŽNJI

Upozorenja



- Kapacitet dosega sustava utemeljen je na širini standardnog prometnog traka. Ako vozite širim prometnim trakom, sustav možda neće otkriti vozilo u mrtvom kutu.
- U slučaju vrlo loših vremenskih uvjeta (jaka kiša, snijeg itd.) rad sustava može biti privremeno poremećen. Budite oprezni i pratite uvjete u prometu.

Opasnost od nesreće.



Ova funkcija predstavlja dodatnu pomoć u vožnji. Ta funkcija ni u kojem slučaju ne zamjenjuje oprez i odgovornost vozača koji stalno mora imati kontrolu nad svojim vozilom.

Vozač uvijek mora prilagoditi brzinu uvjetima u prometu neovisno o porukama sustava.

Sustav se ni u kojem slučaju ne smije smatrati senzorom prepreke ili sustavom protiv sudara.

Zahvati/popravci sustava

- U slučaju udarca može se promijeniti poravnanje radara i to može utjecati na njegov rad. Obratite se ovlaštenom predstavniku marke.
- Svaki zahvat na području na kojem se nalaze radari (popravke, zamjene itd.) mora izvršiti kvalificirani stručnjak.

Samo je ovlašten servis kvalificiran za obavljanje zahvata na sustavu.

U slučaju smetnji na sustavu

Rad sustava mogu ometati ili oslabiti određeni uvjeti kao što su:

- kompleksna okruženja (metalni mostovi, tuneli, ceste s preprekama na rubovima itd.);
- loši vremenski uvjeti (snijeg, tuča, poledica, itd.);
- vozilo je opremljeno kukom za vuču koju sustav ne prepoznaje.

Opasnost od lažnih upozorenja ili neprikazivanja upozorenja

Ako se sustav ponaša neuobičajeno, obratite se ovlaštenom predstavniku marke.

DODATNE FUNKCIJE POMOĆI U VOŽNJI



Ograničenja u radu sustava

- Područje radara mora ostati čisto i ne smiju se na njemu raditi izmjene kako bi se omogućio dobar rad sustava.
- Manje objekte koji se kreću u blizini vozila (motocikle, bicikle, pješake itd.) sustav možda neće prepoznati.
- Pri ulasku u zavoj radari mogu privremeno prestati otkrivati vozila u susjednim voznim trakama.
- Upozorenje funkcije može kasniti kada vam se straga u susjednim trakama (pri vožnji cestom s 3 vozne trake) približavaju dva vozila mnogo većom brzinom od brzine vašeg vozila.
- Sustav možda neće izdati upozorenje kada postoji značajna razlika u brzini drugih vozila.
- Ako vaše vozilo pretječe dugo vozilo (npr. teško teretno vozilo pretječe brzinom sličnom brzini vašeg vozila), sustav će možda prekinuti upozorenje prije kraja manevra.
- Vozilo vozi zavojitom cestom.

DODATNE FUNKCIJE POMOĆI U VOŽNJI

Upozorenje za sigurnosni razmak

Uvod



Na temelju podataka radara **2** i kamere **1**, ova funkcija upozorava vozača o vremenskom razdoblju koje ga dijeli od vozila koje se nalazi ispred njega radi pridržavanja sigurnosnog razmaka između dva vozila.

Položaj kamere 1

Pobrinite se da vjetrobransko staklo nije prekriveno (prljavštinom, blatom, snijegom, kapljicama vode itd.).

Položaj radara 2

Pazite da područje radara nije prekriveno (prljavštinom, blatom, snijegom, loše postavljenom prednjom registarskom pločicom itd.), oštećeno, izmijenjeno (uključujući bojenje) ili da ga ne skriva dodatna oprema postavljena na prednjem dijelu vozila (na rešetki ili logotipu itd.).



Ova funkcija predstavlja dodatnu pomoć u vožnji. Ta funkcija ni u kojem slučaju ne zamjenjuje oprez i odgovornost vozača koji stalno mora imati kontrolu nad svojim vozilom.

Uključivanje/isključivanje na multimedijском zaslonu 3



U načinu "Vozilo" na multimedijalnom zaslonu **3**, pritisnite izbornik "Pomoć pri vožnji".

Uključite ili isključite funkciju "Udaljenost praćenja".



Pri svakom pokretanju vozila, funkcija nastavlja način rada koji je bio poštebanjen u trenutku posljednjeg zaustavljanja motora.

DODATNE FUNKCIJE POMOĆI U VOŽNJI

Način rada

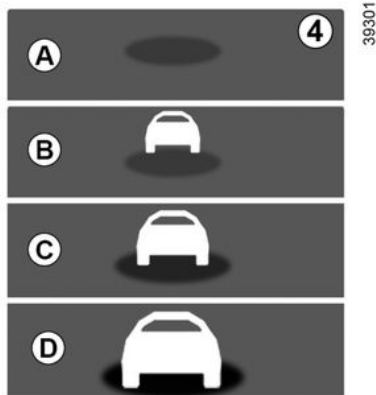

Kad je ta funkcija uključena, na instrumentnoj ploči prikazuje se kontrolno svjetlo **4** koje vozača obavještava o udaljenosti do vozila koje se nalazi ispred.

- **A** (sivo): funkcija ne radi;
- **A** (zeleno): nije otkriveno niti jedno vozilo;
- **B** (zeleno): vremenski je interval veći od ili jednak približno dvije sekunde (udaljenost između dva vozila prilagođena vašoj brzini);
- **C** (žuto): vremenski je interval između približno jedne i dvije sekunde (nedovoljan razmak između dva vozila);

- **D** (crveno): vremenski je interval manji od ili jednak približno jednoj sekundi (vrlo mala udaljenost između dva vozila).

Ako je interval između dva vozila manji od otprilike 0,5 sekundi, kontrolno svjetlo **4** na zaslonu **D** i dalje će se prikazivati u crvenoj boji na instrumentnoj ploči.

U određenim uvjetima vremenski interval možda se neće moći prikazati:

- u zavoju;
- prilikom promjene prometnog traka;
- kada je vozilo koje se nalazi ispred dovoljno udaljeno ili izvan doseg radara ili kamere.

DODATNE FUNKCIJE POMOĆI U VOŽNJI

Upozorenja



Mjerenje se prikazuje samo u svrhu informiranja: sustav ne vrši djelovanja na vozilo. Funkcija nije namijenjena za upotrebu u uvjetima gradske vožnje niti za dinamičnu vožnju (nagla skretanja, ubrzavanja, nagla kočenja,...), već kod stabilnih uvjeta vožnje. Funkcija ne djeluje na kočioni sustav.

Da bi se omogućio ispravan rad sustava, područja radara i kamere moraju se održavati čistima i na njima se ne smiju izvoditi preinake.

Svaki zahvat na području na kojem se nalazi radar ili kamera (popravci, zamjene, preinake vjetrobranskog stakla i/ili branika itd.) mora izvršiti kvalificirani stručnjak.

DODATNE FUNKCIJE POMOĆI U VOŽNJI



Ova funkcija predstavlja dodatnu pomoć u vožnji. Ta funkcija ni u kojem slučaju ne zamjenjuje oprez i odgovornost vozača koji stalno mora imati kontrolu nad svojim vozilom.

Zahvati/popravci sustava

- U slučaju udarca može se promijeniti poravnanje radara i/ili kamere i to može utjecati na njihov rad. Isključite funkciju i obratite se ovlaštenom zastupniku.
- Svaki zahvat na području na kojem se nalazi radar i/ili kamera (zamjene, popravci, preinake vjetrobranskog stakla i/ili branika itd.) mora izvršiti kvalificirani stručnjak.

Samo je ovlaštenu servis kvalificiran za obavljanje zahvata na sustavu.

U slučaju smetnji na sustavu

- prekrivanje vjetrobranskog stakla ili obloge branika (prljavštinom, ledom, snijegom, kondenzatom, itd.);
- kompleksni okoliš (željezni most, tunel, itd.);
- loši vremenski uvjeti (snijeg, tuča, poledica, itd.);
- loša vidljivost (noć, magla, itd.);
- loš kontrast između vozila ispred i okoline (npr. bijelo vozilo u snježnom području itd.);
- zaslijepljenost (jako sunce, svjetla vozila iz suprotnog smjera, itd.);
- uska, zavojita i valovita cesta (oštri zavoji itd.).

Postoji opasnost od pogrešnih lažnih upozorenja.

DODATNE FUNKCIJE POMOĆI U VOŽNJI

Aktivno naglo kočenje

Uvod



Sustav upotrebljava podatke s kamere **1** i radara **2** radi određivanja udaljenosti između vašeg vozila:

- vozila ispred u istoj prometnoj traci;

ili

- i vozila koja dolaze iz suprotnog smjera u kontekstu manevriranja s ciljem promjene smjera;

ili

- i vozila koja prolaze u smjeru okomitom od vašeg;

ili

- i zaustavljena vozila;

ili

- pješaci i biciklisti u blizini.

Sustav obavještava vozača u slučaju opasnosti od frontalnog sudara kako bi se omogućilo odgovornije upravljanje u slučaju nužde (pritisak papučiće kočnice i/ili okretanje kola upravljača).

Ovisno o reaktivnosti vozača, sustav može pomoći pri kočenju kako bi se umanjilo oštećenje ili spriječio sudar.

U protivnom, sustav je neaktivan i ne pokreće upozorenje.



Ova funkcija predstavlja dodatnu pomoć u vožnji.

Ta funkcija ni u kojem slučaju ne zamjenjuje oprez i odgovornost vozača koji stalno mora imati kontrolu nad svojim vozilom.



Sustav može po potrebi pritisnuti kočnicu vozila do kraja dok se vozilo

potpuno ne zaustavi.

Iz sigurnosnih razloga uvijek vežite sigurnosni pojas kada se nalazite u vozilu i provjerite je li prtljaga smještena tako da predmeti ne mogu ispasti i udariti putnike.

Položaj kamere **1**

Pobrinite se da vjetrobransko staklo nije prekriveno (prljavštinom, blatom, snijegom, kapljicama vode itd.).

Položaj radara **2**

Provjerite je li područje oko radara prekriveno (prljavštinom, blatom, snijegom ili neispravno postavljenom registarskom pločicom), oštećeno, izmijenjeno (uključujući bojanje) ili skriveno.

Način rada

Tijekom vožnje, kada postoji opasnost od sudara, sustav:

- **upozorava na opasnost od sudara:** poruka "Otkrivena prepreka"

DODATNE FUNKCIJE POMOĆI U VOŽNJI

pojavljuje se na instrumentnoj ploči popraćena zvučnim signalom.

Napomena: ako vozač pritisne papučicu kočnice, a sustav i dalje otkriva opasnost od sudara, sila kočenja može se povećati ako nije dovoljna za sprečavanje sudara.

– **može pokrenuti kočenje:** ako vozač ne reagira na upozorenje i sudar postane neizbježan, crveno

kontrolno svjetlo  i poruka "Koči !!!" prikazuju se na instrumentnoj ploči popraćeni zvučnim signalom.

Napomena:

- ako vozač upravlja vozilom (kolom upravljača, papučicama itd.) sustav može odgoditi svoju reakciju ili se ne uključiti;
- ako je aktivno naglo kočenje prozročilo zaustavljanje vozila, vozilo se kratko zadržava u zaustavljenom položaju. Nakon tog vremenskog ograničenja, vozač mora držati vozilo u zaustavljenom položaju držeći nogu na papučici kočnice;
- nakon što sustav uključuje kočenje, prikazat će se poruka "Visoka sigurnost aktivirana".

 Ako se aktivira upravljanje u slučaju nužde, kočenje možete zaustaviti u svakom trenutku na sljedeći način:

- pritiskom na papučicu gasa;
- ili
- okretanjem kola upravljača u pokušaju izbjegavanja sudara.

 **Osobitosti upozorenja**
Ovisno o brzini, upozorenje i kočenje mogu se istovremeno uključiti.

Prepoznavanje vozila

Otkrivanje vozila koja se kreću istom trakom

Sustav može otkriti opasnost od sudara s vozilom ispred vas u istoj traci kada se vozilo kreće brzinom većom od približno 7 km/h.

Otkrivanje vozila koja dolaze iz suprotnog smjera u kontekstu

manevriranja s ciljem promjene smjera

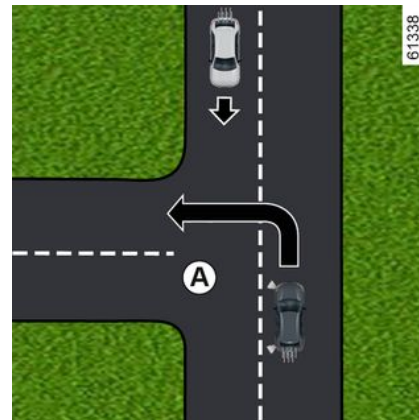

Kada želite promijeniti smjer (npr. A), sustav otkriva vozila iz suprotnog smjera kada:

- vaše vozilo vozi brzinom između približno 7 km/h i 30 km/h;
- uključili ste pokazivač smjera.

Otkrivanje vozila koja okomito prelaze prometnu traku

Sustav otkriva vozila koja okomito prelaze prometnu traku kada:

- vaše se vozilo kreće brzinom između približno 20 km/h i 60 km/h.

DODATNE FUNKCIJE POMOĆI U VOŽNJI

Otkrivanje vozila koja su zaustavljena u prometnoj traci

Zaustavljena vozila sustav otkriva kada:

- vaše vozilo vozi brzinom između približno 7 km/h i 85 km/h.

Prepoznavanje pješaka i biciklista

Otkrivanje pješaka i biciklista u istoj traci

Sustav otkriva pješake i bicikliste kada:

- vaše se vozilo kreće brzinom između približno 7 km/h i 85 km/h.

Otkrivanje pješaka i biciklista prilikom promjene smjera kretanja

Sustav otkriva pješake i bicikliste kada:

- vaše vozilo vozi brzinom između približno 7 km/h i 30 km/h.

Uključivanje/isključivanje

 Ovisno o vozilu, u skladu s razdobljem nakon posljednjeg zaustavljanja motora, funkcija se ponovno uključuje:

- kada se vozilo otključa;
- ili
- kada se otvore vrata;
- ili
- kada se ponovno pokrene motor.

Uključivanje i isključivanje sustava putem multimedijskog zaslona 3



Za uključivanje ili isključivanje funkcije pogledajte upute za multimedijalni sustav.

Odaberite "ON" ili "OFF".

Postavke



Iz sigurnosnih razloga ova podešavanja obavljajte dok je vozilo zaustavljeno.

DODATNE FUNKCIJE POMOĆI U VOŽNJI

Postavke s multimedijskog zaslona 3



Da biste pristupili postavkama funkcije s multimedijskog zaslona 3, pogledajte upute za multimedijски sustav, dok je vozilo zaustavljeno:

"Predviđanje upozorenja": podesite razinu osjetljivosti upozorenja. Da biste to učinili, odaberite:

- « Kasno » ;
- « Standardno » ;
- « Rano ».

Više informacija potražite u uputama za multimedijски sustav.

Privremeno nije dostupan u sljedećim situacijama:

Ako sustav prepozna privremenu neispravnost, na instrumentnoj ploči pojavljuje se kontrolno svjetlo

upozorenja .

Mogući su uzroci:

- sustav ne funkcionira zbog smanjene vidljivosti (jarko sunčevo svjetlo, duga svjetla, loši vremenski uvjeti itd.). Sustav će ponovno početi funkcionirati kada se vidljivost popravi.
- Sustav je privremeno prekinut (npr. vjetrobransko staklo, prednji ili stražnji branik ili logotip prekriveni su prljavštinom, blatom, snijegom, kapljicama itd.). U tom slučaju parkirajte vozilo i isključite motor. Očistite vjetrobransko staklo, oblogu prednjeg branika ili logotip. Sljedeći put kad se motor pokrene, kontrolno svjetlo i poruka nestaju nakon otprilike pet do deset minuta vožnje. Ako to nije slučaj, mogući je drugi uzrok kvara; obratite se ovlaštenom zastupniku.

smetnje u radu

Ako sustav prepozna privremenu neispravnost, na instrumentnoj ploči pojavljuje se kontrolno svjetlo

upozorenja . Obratite se ovlaštenom predstavniku marke.

DODATNE FUNKCIJE POMOĆI U VOŽNJI

Upozorenja



Ova funkcija predstavlja dodatnu pomoć u vožnji. Ta funkcija ni u kojem slučaju ne zamjenjuje oprez i odgovornost vozača koji stalno mora imati kontrolu nad svojim vozilom.

Aktiviranje ove funkcije može biti odgođeno ili onemogućeno ako sustav prepozna da vozač ima kontrolu nad vozilom (okretanje upravljača, pritiskanje papučica itd.).

Sustav se ne može uključiti u sljedećim slučajevima:

- kada je komanda stupnja prijenosa u neutralnom položaju;
- kada je pokrenuta Dinamička kontrola vožnje (ESC).

Zahvati/popravci sustava

- U slučaju udarca može se promijeniti poravnanje radara i/ili kamere i to može utjecati na njihov rad. Isključite funkciju i obratite se ovlaštenom zastupniku.
- Svaki zahvat na području na kojem se nalaze radar i/ili kamera (otklanjanje kvarova, zamjene, preinake vjetrobranskog stakla itd.) mora izvršiti ovlašteno osoblje.

Samo je ovlašteni servis kvalificiran za obavljanje zahvata na sustavu.

DODATNE FUNKCIJE POMOĆI U VOŽNJI



U slučaju smetnji na sustavu

Rad sustava mogu ometati ili oslabiti određeni uvjeti kao što su:

- kompleksni okoliš (željezni most, tunel, itd.);
- loši vremenski uvjeti (snijeg, kiša, tuča, poledica itd.);
- loša vidljivost (noć, magla, itd.);
- slab kontrast između objekata (vozila, pješaka itd.) i okoline (npr. pješak odjeven u bijelo na području prekrivenom snijegom itd.);
- zaslijepljenost (jako sunce, svjetla vozila iz suprotnog smjera, itd.);
- vjetrobransko staklo prekriveno (prljavštinom, ledom, snijegom, kapljicama vode itd.);
- ...

U takvim uvjetima sustav možda neće reagirati, možda će upozoriti vozača ili nehotice zakočiti.

Ograničenja u radu sustava

- Pri svakom pokretanju vozila sustav izvodi kalibraciju u skladu s okruženjem vozila te se može isključiti u trajanju od otprilike dvije do pet minuta vožnje;
- da bi se omogućio ispravan rad sustava, područja radara i kamere moraju se održavati čistima i na njima se ne smiju izvoditi preinake;
- Sustav možda neće jednako učinkovito reagirati na vozila malih dimenzija poput motocikala kao na ostala vozila.
- sustav možda neće ispravno raditi ako je cesta skliska (kiša, snijeg, poledica itd.);
- kako bi se osigurao ispravan rad, sustav mora prepoznati cijelu prepreku. Sustav ne može prepoznati sljedeće:
 - pješake/bicikliste u mraku ili u uvjetima slabog osvjetljenja;
 - djelomično vidljive pješake/bicikliste;
 - pješake niže od približno 80 cm;
 - pješake koji nose velike predmete;
 - ...

U takvim uvjetima sustav možda neće reagirati, možda će upozoriti vozača ili nehotice zakočiti.



Isključenje funkcije

Funkciju morate isključiti u sljedećim slučajevima:

- Oštećeno je područje kamere (npr. s unutarnje ili vanjske strane vjetrobranskog stakla).
- prednji je dio vozila oštećen (udarac, iskrivljenje, ogrebotina na radaru itd.);
- vozilo se vuče (u kvaru);
- vjetrobransko je staklo napuklo ili je iskrivljeno (nemojte popravljati taj dio vjetrobranskog stakla, zatražite od predstavnika marke da ga zamijeni)
- ne vozite po asfaltiranoj cesti.

U slučaju da se sustav ponaša na neuobičajeni način, isključite ga i obratite se ovlaštenom zastupniku.

Prekid funkcije

Aktivno kočenje možete u bilo kojem trenutku prekinuti kratkim pritiskom na papučicu gasa ili okretanjem kola upravljača u pokušaju izbjegavanja sudara.

DODATNE FUNKCIJE POMOĆI U VOŽNJI

Upozorenje na oprez vozača

Uvod

Upozorenje na oprez vozača funkcija je koja analizira ponašanje vozača (stil vožnje, smjer vozila itd.) i upozorava ga u slučaju opasnosti od umora ili spavanja.

Uzima u obzir pokazatelje kao što su:

- pomicanje kola upravljača;
- radnje vozača u odnosu na druge sustave (pokazivači smjera, papučica kočnice itd.)



Funkcija predstavlja dodatnu pomoć u vožnji kada postoji rizik od umora. Funkcija ne radi na vozilu. Funkcija ni pod kojim okolnostima ne može zamijeniti odgovornost vozača tijekom vožnje.

Vozač mora uvijek prilagoditi svoju vožnju prema svojoj razini opreza, bez obzira na naputke sustava.

Način rada



Funkcija je spremna upozoriti vozača ako:

- prošlo je nekoliko minuta od posljednjeg zaustavljanja vozila;
- brzina vozila veća je od otprilike 70 km/h.

Ako postoji opasnost od umora ili oslabljene pažnje, na instrumentnoj ploči prikazuje se poruka "Umorni ste odmorite se" **1**, praćena zvučnim signalom.

Pritisnite prekidač **2 OK** da biste očistili upozorenje.

Nakon brisanja poruke, sustav nastavlja s praćenjem opreza vozača i izdaje novo upozorenje ako je potrebno.



Upozorenje na oprez vozača neprestano nadgleda pažnju vozača i može pružiti nekoliko upozorenja tijekom putovanja. Sustav se poništava prilikom svakog pokretanja motora.

DODATNE FUNKCIJE POMOĆI U VOŽNJI

Uključivanje/isključivanje



Iz sigurnosnih razloga ova podešavanja obavljajte dok je vozilo zaustavljeno.



Ovisno o vozilu i razdoblju nakon posljednjeg zaustavljanja motora, upozorenja se ponovno uključuju:

- kada se vozilo otključa;
- ili
- kada se otvore vrata;
- ili
- kada se pokrene motor.



Kada se upozorenja isključe, sustav nastavlja procjenjivati stanje umora vozača.

Uključivanje i isključivanje upozorenja s pomoću gumba 3 "My Safety"



Upozorenja se mogu isključiti ili uključiti u načinu rada "Perso" u okviru funkcije "My Safety" → 193.

Ako su upozorenja prethodno isključena u načinu rada "Perso":

- **da biste isključili upozorenja**, dvaput uzastopce pritisnite gumb 3. Kontrolno svjetlo na gumbu 3 se gasi;
- **da biste ponovno uključili upozorenja**, jednom pritisnite gumb 3. Kontrolno svjetlo na gumbu 3 se pali.

Uključivanje i isključivanje upozorenja putem multimedijskog zaslona 4



Za uključivanje ili isključivanje upozorenja pogledajte upute za multimedijski sustav.

Odaberite "ON" ili "OFF".

Ograničenja u radu sustava

Rad sustava mogu ometati ili oštetiti određeni uvjeti kao što su na primjer:

- određeni stilovi vožnje (nepravilna vožnja itd.);
- vožnja cestom u lošem stanju;
- snažan bočni vjetar;

DODATNE FUNKCIJE POMOĆI U VOŽNJI

- sat je pogrešno konfiguriran (ovisno o vozilu);
- zavojite ceste;
- vuča prikolice.

smetnje u radu

Ako sustav otkrije pogrešku, na instrumentnoj se ploči prikazuje poruka "provjeriti upoz. za umor" i

kontrolno svjetlo .

Neka sustav pregleda ovlašteni predstavnik marke.

Otkrivanje prometnih znakova

Uvod



Sustav prikazuje ograničenja brzine na instrumentnoj ploči prema prometnim znakovima otkrivenim uz rub ceste.

Uglavnom upotrebljava informacije koje šalje kamera 1 pričvršćena na vjetrobranskom staklu iza retrovizora. Ovisno o zemlji, sustav također koristi informacije iz na kartu za tumačenje određenih znakova (ulaz u grad itd.).

Znak prikazan na instrumentnoj ploči mijenja se kada sustav otkrije prometni znak.

Jednom kada se uključi ograničavač brzine ili prilagodljivi regulator brzine, ograničenu zadanu vrijednost brzine možete prilagoditi brzini koju sustav ➔ 249 i ➔ 253 prikazuje na instrumentnoj ploči.

Ako je otkriveno ograničenje brzine prekoračeno, prometni znak prikazan na instrumentnoj ploči mijenja se kako bi obavijestio vozača.

Položaj kamere 1

Pobrinite se da vjetrobransko staklo nije prekriveno (prljavštinom, blatom, snijegom, kapljicama vode itd.).

Osobitosti

Za vozila s pretplatom na kartu:

- kada vozilo vozi u zemlji u kojoj se mjerne jedinice za brzinu razlikuju od onih u vozilu, sustav prikazuje znak ograničenja brzine u jedinici zemlje kao i preračunatu vrijednost ograničenja brzine u jedinici instrumentne ploče vozila;
- u zemljama koje primjenjuju smanjenje ograničenja brzine po kišnom vremenu na određenim vrstama ceste, sustav može promijeniti otkriveno ograničenje brzine nakon nekoliko sekundi od aktiviranja brisača vjetrobranskog stakla.

Način rada

Kontrolna svjetla



DODATNE FUNKCIJE POMOĆI U VOŽNJI

Funkcija omogućuje prikaz sljedećih kontrolnih svjetala:

2. Znakovi o ograničenju brzine i dodatni znakovi o ograničenju brzine (brzina na izlaznom odvoju sa strelicom, brzina u slučaju stambene prikolice, ograničenje brzine s trajanjem primjene itd.)

3. Dodatni znakovi (početak zone zabranjenog preticanja).

Ako se otkriveno ograničenje brzine prekorači, krug oko prometnog znaka treperi (kontrolno svjetlo **2**) popraćen, ovisno o vozilu, zvučnim signalom koji se oglašava nekoliko sekundi kako bi vas upozorio.

Ostaje svijetliti na instrumentnoj ploči sve dok brzina vozila premašuje otkriveno ograničenje brzine.



Pretplata na kartu

Otkrivanje znakova na cesti povezano je s pretplatom na kartu.

Da biste upravljali pretplatom, pogledajte upute za multimedijalni sustav.

Ako ne postoji pretplata, sustav će biti ograničen na uzimanje u obzir znakova o ograničenju brzine, ako ih kamera otkrije.

Sustav više neće uzimati u obzir podatke koji se odnose na karte. To može utjecati na dostupnost ograničenja brzine.



Ovisno razdoblju nakon posljednjeg zaustavljanja motora, zvučno upozorenje ponovno se uključuje:

- kada se vozilo otključa;
- ili
- kada se otvore vrata;
- ili
- kada se ponovno pokrene motor.

Uključivanje/isključivanje



Iz sigurnosnih razloga ova podešavanja obavljajte dok je vozilo zaustavljeno.

DODATNE FUNKCIJE POMOĆI U VOŽNJI

Uključivanje i isključivanje zvučnog upozorenja prekoračenja brzine s pomoću gumba 4 "My Safety"



Zvučno upozorenje može se uključiti ili isključiti u načinu rada "Perso" u okviru funkcije "My Safety" → 193.

Ako je zvučno upozorenje prethodno isključeno u načinu rada "Perso":

- **da biste isključili zvučno upozorenje**, dvaput uzastopce pritisnite gumb 4. Kontrolno svjetlo na gumbu 4 se gasi;
- **da biste ponovno uključili zvučno upozorenje**, jednom pritisnite

gumb 4. Uključuje se kontrolno svjetlo gumba 4.

Uključivanje, isključivanje zvučnog upozorenja o prekoračenju brzine s multimedijskog zaslona 5



Za uključivanje ili isključivanje zvučnog upozorenja pogledajte upute za multimedijski sustav. Odaberite "ON" ili "OFF".

Promjena granične brzine ili putne brzine



Za prilagodbu ograničivača brzine, regulatora brzine ili zadane vrijednosti prilagodljivog regulatora brzine otkrivenom ograničenju brzine, pritisnite prekidač 6.

Privremena nedostupnost

Ako sustav nije dostupan iz razloga koji se odnose na podatke ka-

mere ili karte, simbol  ili, ovis-

no o vozilu, žuti simbol  prikazuje se na instrumentnoj ploči. Ako se problem i dalje javlja, potražite savjet Predstavnik marke.

DODATNE FUNKCIJE POMOĆI U VOŽNJI

Sustav ne može otkriti ograničenje brzine ako;

- vjetrobransko staklo nije čisto;
- sunce zasljepljuje kameru;
- vidljivost nije dobra (magla itd.);
- su znakovi nečitki (snijeg,...) ili zaklonjeni (drugim vozilom ili stablima);
- informacije na kartama nisu ažurne.

Napomena: kada je prednja kamera prekrivena, na instrumentnoj ploči prikazuje se poruka "prednja kamera bez vidljivosti". Očistite područje vjetrobranskog stakla ispred kamere.

smetnje u radu

Kada sustav otkrije smetnju u radu, na instrumentnoj se ploči prika-

zuje  ili, ovisno o vozilu, žuti

simbol .

U nekim slučajevima popraćeni su sljedećom porukom:

- « Pomoć pri vožnji nedostupna » ;

ili

- « provjeriti prednju kameru » ;

ili

- « Provjeri pomoć pri vožnji ».

Potražite savjet kod Predstavnika marke.

DODATNE FUNKCIJE POMOĆI U VOŽNJI

Upozorenja



Ova funkcija predstavlja dodatnu pomoć u vožnji. Ta funkcija ni u kojem slučaju ne zamjenjuje oprez i odgovornost vozača koji stalno mora imati kontrolu nad svojim vozilom.

Vozač uvijek mora prilagoditi brzinu uvjetima u prometu neovisno o porukama sustava.

Sustav možda neće otkriti sve znakove ograničenja brzine ili ih može pogrešno protumačiti.

Vozač ne smije zanemariti prometne znakove koje sustav ne primjećuje i mora se pridržavati prometnih znakova i propisa zakona o prometu.

U slučaju loše vidljivosti (magla, snijeg, led,...), sustav možda neće obavijestiti vozača na odgovarajuće ograničenje.

DODATNE FUNKCIJE POMOĆI U VOŽNJI

Active driver assist

Uvod

"Active driver assist" sustav je pomoći u vožnji koji se treba upotrebljavati izvan naseljenih mjesta, na širokim cestama s vidljivim linijama.

Ovaj se sustav sastoji od funkcije **"Prilagodljivi regulator brzine Stop and Go" → 253** i funkcije **"Centriranje vozila u prometnoj traci"**.

Ovaj sustav omogućuje vozaču:

- održavanje brzine vozila na temelju prethodno pohranjene brzine;
- prilagođavanje razmaka između ovog vozila i vozila ispred;
- usmjeravanje putanje vozila u prometnoj traci;
- prilagodba brzine vozila brzini prikazanoj na prometnim znakovima, automatski ili nakon potvrde vozača (ovisno o vozilu).

Funkcija prilagodljivog regulatora brzine Stop and Go.

Ovisno o državi, na temelju podataka iz radara, kamere i podataka karte poslanih putem veze GSM, funkcija prilagodljivog regulatora

brzine Stop and Go omogućuje održavanje odabrane brzine, tj. putne brzine, uz istodobno održavanje odgovarajućeg razmaka od vozila ispred vas u istoj prometnoj traci.

Putna brzina može se automatski prilagoditi promjeni ograničenja brzine (ovisno o zemlji).

Ako se vozilo koje je ispred vas zaustavi, prilagodljivi regulator brzine Stop and Go može u potpunosti zaustaviti vaše vozilo prije ponovnog kretanja.



Važno: noge morate držati u blizini papučica i ruke na upravljaču u svakom trenutku da biste bili spremni za bilo koji događaj.

Sustav upravlja ubrzavanjem i usporavanjem vašeg vozila pomoću motora i kočionog sustava.

Funkcija prilagodljivog regulatora brzine Stop and Go može se uključiti pri brzini od 0 km/h, u skladu s uvjetima na cesti (promet, vrijeme itd.).

Predstavljena je simbolom  → 253.

Napomena:

- vozač mora uzeti u obzir maksimalno ograničenje brzine i sigurnosne udaljenosti propisane u državi u kojoj vozi;
- prilagodljivi regulator brzine može kočiti silom koja može iznositi do trećine kapaciteta kočenja vozila. Ovisno o situaciji, vozač će možda morati jače kočiti.



Prilagodljivi regulator brzine Stop and Go ne pokreće zaustavljanje u slučaju nužde te je njegova sposobnost kočenja ograničena.

Funkcija "centriranja vozila u prometnoj traci"

Na temelju podataka iz kamere, funkcija "Centriranje vozila u prometnoj traci" upotrebljava sustav upravljanja za usmjeravanje vozila u prometnoj traci.

Ako uvjeti to dopuste, dostupna je funkcija:

DODATNE FUNKCIJE POMOĆI U VOŽNJI

- od otprilike 0 km/h ako je vozilo ispred;

ili

- od otprilike 60 km/h ako je vozilo ispred.

Funkcija za "centriranje vozila u prometnoj traci" značajka je udobnosti.

Predstavlja je kontrolno svjetlo



Napomena: u slučaju oštrog zavojaja, sposobnosti za bočno zadržavanje funkcije ograničene su te vozač mora odmah djelovati na kolo upravljača.

Dodatne informacije

Ovisno o vozilu, funkcija "Active driver assist" može se upotrebljavati s drugim funkcijama pomoći u vožnji.

Imajte na umu da:

- kada je funkcija "Centriranje vozila u prometnoj traci" u načinu rada za podešavanje, to će obustaviti funkciju "Sprečavanje napuštanja vozne trake" ako je već uključena. Kada funkcija "Centriranje vozila u prometnoj traci" ne kontrolira upravljački sustav, funkcija "Sprečavanje napuštanja vozne

trake" može se ponovno uključiti ako uvjeti to dopuštaju.

DODATNE FUNKCIJE POMOĆI U VOŽNJI

Lokacija komponenti

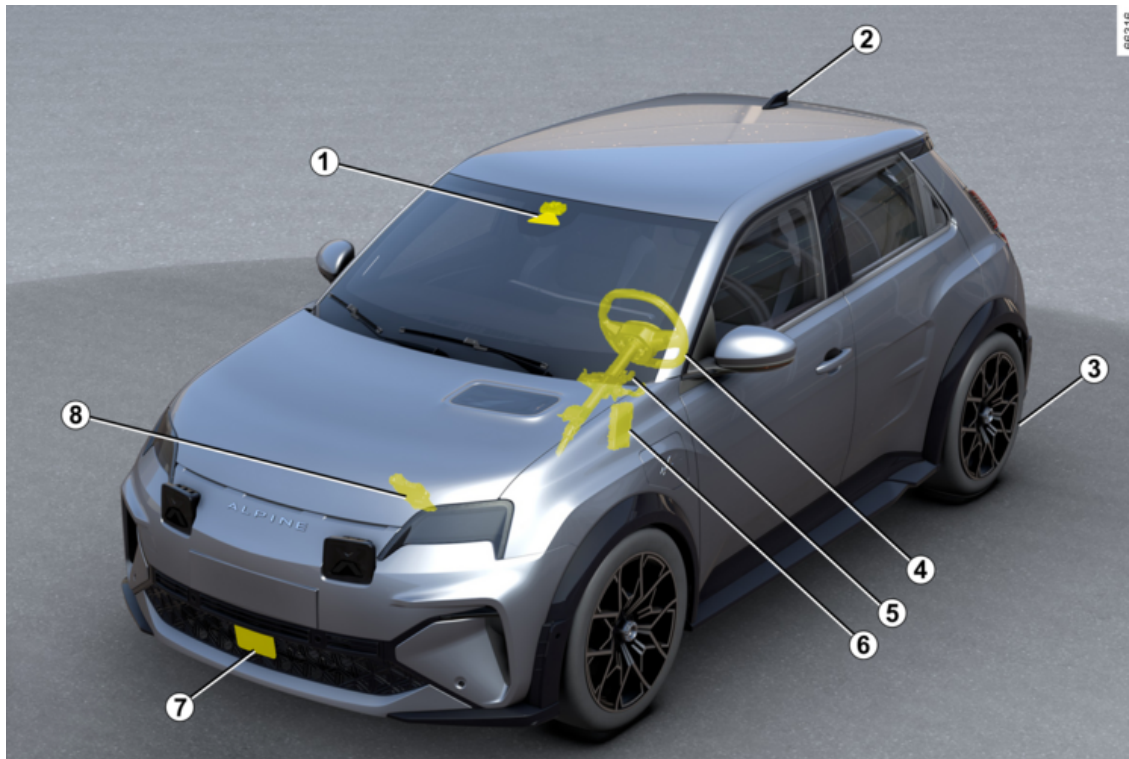

DODATNE FUNKCIJE POMOĆI U VOŽNJI

1 Kamera

Otkriva oznake na tlu i položaj vozila na različitim prometnim trakama.

Prima informacije s radara 7 i spaja ih s vlastitim informacijama kako bi odredila putanju i brzinu vozila (ubrzanje/kočenje). Između ostalog, upravlja uključivanjem/isključivanjem parametara sustava (otvaranje vrata itd.).

Ovisno o vozilu, obrađuje informacije kako bi prepoznala prisutnost ruku vozača na kolu upravljača. Pazite da vjetrobransko staklo nije prekriveno (prljavštinom, blatom, snijegom itd.).

2 Antena i karte

(ovisno o državi)

Karte cesta i određeni uvjeti vožnje (kružni tokovi i zavoji) preuzimaju se prema putu vozila. Sustav može predvidjeti usporavanje nakon promjene ograničenja brzine naznačenom na prometnim znakovima, ovisno o parametrima koje je odabrao vozač.

Sustav može i prilagoditi brzinu vozila pri približavanju oštrom zavoju ili kružnom toku.

3 Automatska parkirna kočnica

Održava vozilo zaustavljenim u određenim uvjetima.

4 Senzor zakretnog momenta

Ovisno o vozilu, otkriva prisutnost ruku na upravljaču.

5 Servo upravljač

Upravlja prednjim kotačima radi označavanja putanje vozila prema informacijama koje prenosi računalo 6.

6 Računalo motora

Upravlja motorom te ga usmjerava da bi se provelo potrebno ubrzavanje.

7 Radar

Izračunava razmak između vašeg vozila i vozila ispred vas. Maksimalni domet sustava je približno 150 metara. Ovo se može razlikovati ovisno o uvjetima na cesti (reljef tla, vremenski uvjeti itd.).

Pazite da područje radara nije prekriveno (prljavština, blato, snijeg, loše postavljena prednja registarska pločica), oštećeno, izmijenjeno (uključujući bojenje) ili da ga ne sakriva dodatna oprema postavljena na prednjem dijelu vozila (na rešetki ili logotipu itd.).

8 Aktivno upravljanje vozilom

Sustav pruža informacije o dinamici vozila računalu 6 (brzina, bočno ubrzanje itd.) i upravlja kočionim sustavom radi upravljanja uspora-

vanjem i održavanja vozila zaustavljenim.



Da bi se omogućio ispravan rad sustava, područja radara i kamere moraju se održavati čistima i na njima se ne smiju izvoditi preinake.

DODATNE FUNKCIJE POMOĆI U VOŽNJI

Komande

3

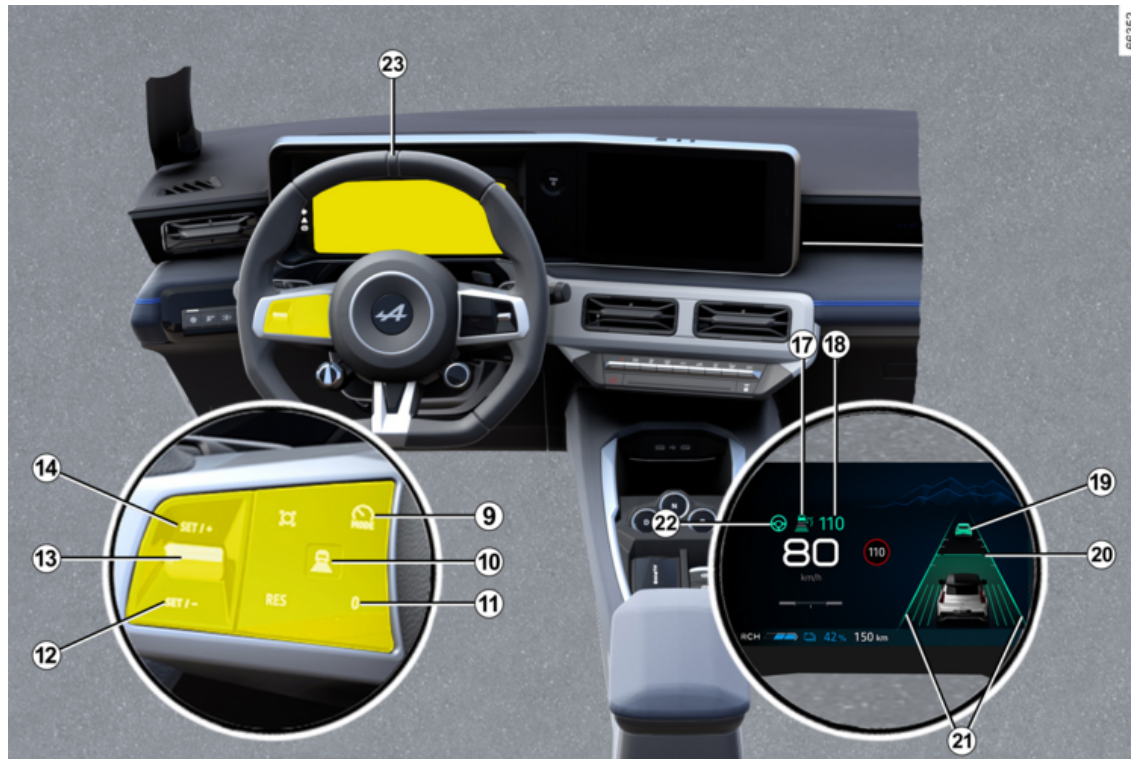

DODATNE FUNKCIJE POMOĆI U VOŽNJI

9. Prekidač za odabir/poništaivanje odabira pomoći pri vožnji, ovisno o vozilu:

- ograničavač brzine;
- prilagodljivi regulator brzine
- Active driver assist;
- Isključeno.

10. Postavke sigurnosnog razmaka

11. Postavljanje funkcije u stanje mirovanja (i pohranjivanje ograničene brzine) (0).

12 Dohvaćanje pohranjene putne brzine (RES).

13

- Prema gore: aktivira, povećava putnu brzinu ili pohranjuje trenutnu brzinu (SET/+).
- Prema dolje: aktivira, smanjuje putnu brzinu ili pohranjuje trenutnu brzinu (SET/-).

14 Skočni gumb (ovisno o vozilu): prilagodite zadanu vrijednost brzine otkrivenim ograničenjima brzine

 → 226.

Prikazi na instrumentnoj ploči

17. Kontrolno svjetlo funkcije "prilagodljivog regulatora brzine Stop

and Go" .

18. Pohranjena putna brzina.

19. Vozilo ispred.

20. Pohranjeni sigurnosni razmak.

21. Pokazivači lijeve i desne crte

22. Kontrolno svjetlo funkcije "Centriranja vozila u prometnoj traci"



Upravljač 23

Vozač mora uvijek držati ruke na kolu upravljača.

Ako vozač okrene upravljač dovoljnom snagom, funkcija "Centriranje vozila u prometnoj traci" obustavlja se kako bi vozač mogao ponovno preuzeti kontrolu nad vozilom.

U određenim uvjetima (oštri zavoji itd.) na kolu upravljača može se aktivirati vibracija u svrhu upozorenja vozača da mora vratiti kontrolu nad vozilom.

Ako vozač ne rukuje kolom upravljača (nisu otkrivene ruke na upravljaču), nakon nekoliko upozor-

renja isključit će se funkcija za centriranje vozila u prometnoj traci.

Uključivanje/isključivanje funkcije "Active driver assist"

Uključivanje funkcije



Da biste uključili funkciju, pritisnite prekidač **9** onoliko puta koliko je potrebno za njezino pokretanje na 25.

Kontrolno svjetlo **22**  svijetli sivom bojom na instrumentnoj ploči.

Zatim pritisnite komandu na kolu upravljača **13** prema gore (SET/+) ili prema dolje (SET/-).

DODATNE FUNKCIJE POMOĆI U VOŽNJI

Uključuje se sustav "Active driver assist", koji obuhvaća Prilagodljivi regulator brzine Stop and Go i funkciju "Centriranje vozila u prometnoj traci".

3

Zeleno kontrolno svjetlo **22**  i pokazivači lijeve i desne linije **21** prikazuju se na instrumentnoj ploči kao potvrda da funkcija radi i da usmjerava vaše vozilo prema središtu prometne trake.

Funkciju "Centriranje vozila u prometnoj traci" možete uvijek isključiti snažnim okretanjem kola upravljača. Čim prestanete okretati kolo upravljača, funkcija "Centriranje vozila u prometnoj traci" ponovno će se uključiti.

Napomena: ruke morate držati na kolu upravljača tijekom upotrebe funkcije "Centriranje vozila u prometnoj traci". Ni u kojem slučaju ne smijete maknuti ruke s kola upravljača.

Isključenje funkcije

Pritisnite prekidač **9**. Isključivanje funkcije potvrđeno je nestankom

kontrolnog svjetla **22**  i pokazivača lijeve i desne linije **21** s instrumentne ploče.

Napomena: ako je funkcija "Sprečavanje napuštanja vozne trake" prethodno uključena i uvjeti to dopuštaju, automatski će se ponovno uključiti.

Podešavanje položaja u traci

(ovisno o vozilu)



Da biste prilagodili položaj u traci, funkcija "Centriranje vozila u prometnoj traci" mora biti u načinu rada za podešavanje, zeleno kontrolno svjetlo **22** mora biti prikazano na instrumentnoj ploči, a brzina vozila mora biti ispod 50 km/h.

U tim uvjetima možete podesiti svoj položaj u traci okretanjem kola upravljača blago udesno ili ulije-

vo, tako da se vozilo pomakne na odabranu stranu bez isključivanja funkcije "Centriranje vozila u prometnoj traci". Čim je vaš pomak najmanje oko 15 cm od sredine trake, a vozilo se nije približilo na manje od 30 cm od ruba trake, imate oko 10 sekundi za precizno podešavanje pomaka. Vozilo ostaje u pomaknutom položaju kada prestanete ulagati napore da okrenete kolo upravljača. Linije **21** označavaju primijenjeni pomak. Kako biste se vratili u sredinu trake, lagano okrenite kolo upravljača u suprotnom smjeru, zatim prestanite okretati kad vozilo dođe od sredine.

U određenim uvjetima (npr. zavoj, brzina) vozilo se automatski može ponovno centrirati.

"Funkcija centriranja vozila u prometnoj traci" nalazi se u stanju mirovanja

Funkcija "Centriranje vozila u prometnoj traci" automatski se stavlja u stanje mirovanja u sljedećim slučajevima:

- sustav više ne prepoznaje linije ili je prepoznao samo jednu liniju na vašoj prometnoj traci
- kada je prometna traka preuska ili preširoka

DODATNE FUNKCIJE POMOĆI U VOŽNJI

- sustav ne prepoznaje ruke na kolu upravljača;
- u nekim uvjetima vožnje (kružni tok, raskrižje, zavoj je preoštar itd.);
- brzina vozila veća je od maksimalne brzine;
- brzina vozila manja je od otprilike 48 km/h, bez vozila ispred;
- vozilo prelazi liniju;
- sustav ima privremene poteškoće (na primjer: kamera je prekrivena prljavštinom, blatom, snijegom, kondenzacijom itd.).

Neke radnje koje provodi vozač također prekidaju "Funkciju za centriranje vozila u prometnoj traci":

- uključivanje pokazivača smjera
- okrećući volan dovoljnom snagom.

Stanje mirovanja funkcije potvrđuje se sivim kontrolnim svjetlom **22**



i pokazivačima desne i lijeve linije **21** na instrumentnoj ploči.

Nakon ispunjavanja svih uvjeta, funkcija ponovno usmjerava vozilo u prometnoj traci. Kontrolno svjetlo

22  te pokazivači desne i lijeve linije **21** prikazuju se u zeleno boji na instrumentnoj ploči.



Možete djelovati na **putanju vozila** okretanjem kola upravljača u bilo kojem trenutku.



Važno: noge morate držati u blizini papučica i ruke na upravljaču u svakom trenutku da biste bili spremni za bilo koji događaj.

DODATNE FUNKCIJE POMOĆI U VOŽNJI

Upozorenje "Drži ruke na volanu"



Kada "Funkcija za centriranje vozila u prometnoj traci" više ne prepoznaje vaše ruke na kolu upravljača, uključit će se nekoliko razina upozorenja:

- nakon otprilike 15 sekundi, na instrumentnoj se ploči prikazuje poruka "Drži ruke na volanu" u žutoj boji;
- nakon otprilike 30 sekundi, poruka "Drži ruke na volanu" pojavljuje se na instrumentnoj ploči, a kontrolno svjetlo  postaje cr-

veno, uz zvučni signal čija se glasnoća postupno pojačava;

- nakon otprilike 35 sekundi, ako vozač ne stavi ruke na kolo upravljača nakon što se prikaže upozorenje, zvučno upozorenje oglašava se bez prekida. Potom se na kratko primjenjuju kočnice kako bi se vozača obavijestilo o tome da mora ponovno preuzeti kontrolu nad vozilom stavljanjem ruku na upravljač. Ako vozač ne reagira, funkcija "Active driver assist" uključit će svjetla upozorenja i početi usporavati vozilo do potpunog zaustavljanja.

 Vozač može prekinuti ovaj manevar u bilo kojem trenutku postavljanjem ruku na kolo upravljača, kočenjem ili isključivanjem "Active driver assist".

- nakon što se vozilo zaustavi, automatski se primjenjuje automatska parkirna kočnica, kontrolna svjetla ostaju uključena, kon-

trolno svjetlo  24 isključuje se, a poruka "Držanje vozne trake isključeno" pojavljuje se crvenom

bojom na instrumentnoj ploči kako bi vas obavijestila o tome.

 Tijekom prve dvije razine upozorenja, kada sustav ponovno prepozna prisutnost ruku vozača na kolu upravljača, sustav zaustavlja upozorenja. Funkcija nastavlja usmjeravati vozilo u prometnoj traci.

Napomena: u nekim situacijama, funkcija "Centriranje vozila u prometnoj traci" možda više neće prepoznavati vaše ruke na kolu upravljača te može izdati upozorenje:

- vozač drži kolo upravljača vrlo lagano
- vozač nosi rukavice;
- ...

DODATNE FUNKCIJE POMOĆI U VOŽNJI

U slučaju oštrog zavoja

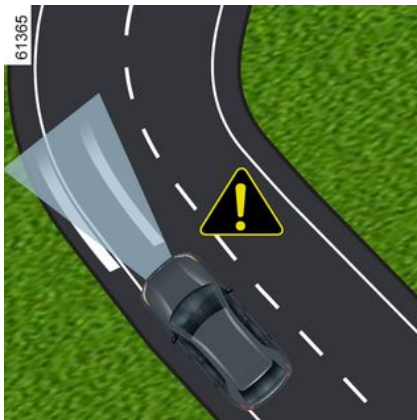

U slučaju oštrog zavoja i ovisno o brzini vozila, sposobnosti funkcije za zadržavanje u prometnoj traci bit će ograničene te zahtijevaju trenutačnu radnju vozača na kolu upravljača kako bi funkcija mogla nastaviti održavati vozilo u prometnoj traci.

Ako vozač ne intervenira, funkcija pokreće vibriranje kola upravljača da bi ukazala na to da će vozilo ubrzo prijeći liniju te da vozač mora odmah djelovati.

Kontrolno svjetlo **22**  te pokazivač lijeve ili desne linije **21** pri-

kazuju se u crvenoj boji na instrumentnoj ploči.

Ako vozilo u potpunosti prijeđe liniju i izađe iz prometne trake, ili ako je zavoj preoštar, funkcija "Centriranje vozila u prometnoj traci" stavlja se u stanje mirovanja.

Stanje mirovanja funkcije potvrđuje se sivim kontrolnim svjetlom **22**

 i pokazivačima desne i lijeve linije **21** na instrumentnoj ploči.

 Funkcija "Centriranje vozila u prometnoj traci" ne može pomoći vozaču pri ulasku na kružni tok ili raskrižje i može se automatski prebaciti u stanje mirovanja. U svim slučajevima vozač mora djelovati na upravljač kako bi upravljao putanjom vozila u tim uvjetima vožnje.

smetnje u radu

Ako je otkrivena neispravnost u radu funkcije "Centriranje vozila u prometnoj traci", na instrumentnoj ploči prikazuje se poruka "Pomoć pri vožnji nedostupna" ili "Provjeri

pomoć pri vožnji" i funkcija se isključuje.

Obratite se ovlaštenom predstavniku marke.

DODATNE FUNKCIJE POMOĆI U VOŽNJI

Upozorenja



Sustav "Active driver assist" dodatna je pomoć u vožnji. Ni u kojem slučaju ne može zamijeniti vozačevu odgovornost za poštivanje ograničenja brzine i sigurnosnih razmaka ili njegovu pažnju.

Vozač mora uvijek imati kontrolu nad vozilom.

Vozač mora uvijek prilagoditi putanju i brzinu u skladu s okolicom i uvjetima vožnje, bez obzira na naputke sustava.

Osim linija koje označavaju prometne trake i znakova ograničenja brzine unutar granica otkrivanja sustava, sustav ne prepoznaje ostale prometne informacije (semafore, ostale prometne znakove, pješačke prijelaze itd.). Oni ne pokreću nikakvo upozorenje ili reakciju sustava.

"Active driver assist" upotrebljava funkcije "Stop and Go prilagodljivi regulator brzine" i "Centriranje vozila u prometnoj traci". Sustav se ni u kojem slučaju ne smije smatrati senzorom prepreke ili sustavom protiv sudara. Sustav "Active driver assist" upotrebljavajte isključivo izvan naseljenih područja, na širokim cestama s vidljivim prometnim trakama.

Ne smije se upotrebljavati tijekom gustog prometa, na zavojitoj ili skliskoj cesti (poledica, voda na cesti, šljunak) ili tijekom nepovoljnih vremenskih uvjeta (magla, kiša, bočni vjetar itd.).

Opasnost od nesreće.

Zahvati/popravci sustava

- U slučaju udarca može se promijeniti poravnanje radara i/ili kamere i to može utjecati na njihov rad. Isključite sustav i obratite se ovlaštenom zastupniku.

- Svaki zahvat u blizini radara i/ili kamere (zamjene, popravci, preinake vjetrobranskog stakla, boja itd.) mora izvršiti ovlašteno osoblje.

Samo je ovlašten servis kvalificiran za obavljanje zahvata na sustavu.



Isključivanje sustava

Sustav morate isključiti u sljedećim slučajevima:

- vozilo vozi zavojitom cestom;
- vozilo se vuče (u kvaru);
- vozilo vuče prikolicu ili kamp-kućicu;
- tijekom vožnje u tunelu ili blizu metalne konstrukcije
- prilikom dolaska vozila do naplatnih kućica, do područja s radovima na cesti ili na usku prometnu traku
- tijekom vožnje po vrlo strmom nagibu
- tijekom slabe vidljivosti (jako sunce, magla itd.);
- tijekom loših vremenskih uvjeta (kiša, snijeg, bočni vjetar itd.);
- tijekom vožnje skliskim kolnikom (kiša, snijeg, šljunak itd.);
- oštećeno je područje kamere (npr. unutarnje ili vanjsko područje vjetrobranskog stakla) ili je vjetrobransko staklo puknuto ili iskrivljeno;
- oštećeno je područje radara (udarci i sl.);
- površina upravljača je oštećena ili vlažna.

U slučaju da se sustav ponaša na neuobičajeni način, isključite ga i obratite se ovlaštenom zastupniku.



Rad sustava mogu ometati ili oštetiti određeni uvjeti kao što su na primjer:

- prekriveno vjetrobransko staklo ili područje senzora (prljavština, led, snijeg, kondenzacija itd.). Učestalo provjeravajte čistoću i stanje vjetrobranskog stakla, metlica brisača vjetrobranskog stakla i prednjeg branika.
- složeno okruženje (tunel, itd.);
- loši vremenski uvjeti (snijeg, jaka kiša, tuča, poledica itd.);
- loša vidljivost (noć, magla, itd.);
- loš kontrast između vozila ispred i okoline (npr. bijelo vozilo u snježnom području itd.);
- zaslijepljenost (jako sunce, svjetla vozila iz suprotnog smjera, itd.);
- uska, zavojita ili valovita cesta (oštri zavoji itd.);
- sustav prepoznaje linije katrana kao prometne crte;
- prometne trake koje se sužavaju/proširuju
- istrošene oznake na cesti, slabog kontrasta ili vrlo razmaknute jedne od drugih (linije su djelomično izbrisane, itd.);
- višestruke oznake na cesti (područje radova na cestama, klizave ceste koje se povezuju sa susjednim autocestama, tvrd rub kolnika itd.);
- prometni znakovi koji ne sadrže strelicu, smješteni na izlazu s autoceste;
- područje sa slabom povezanošću zbog čega je nemoguće geolocirati vozilo ili karte koje nisu ažurne;
- vozilo sa značajnom razlikom u brzini;
- upotreba tepiha koji nisu prilagođeni vozilu. Na strani vozača upotrebljavajte isključivo tepihe prikladne za vaše vozilo, koji se pričvršćuju na prethodno ugrađena pričvršćenja, te redovito provjeravajte njihovo pravilno pričvršćenje. Nemojte postavljati više tepiha jedan na drugi. **Opasnost od zaglavljenja papučica.**

U tim slučajevima:

- **Postoji opasnost od neželjenog kočenja ili ubrzanja.**
- **Postoji opasnost od neželjene i neispravne korekcije putanje ili se putanja uopće neće korigirati.**

Mnoge nepredvidljive situacije mogu utjecati na rad sustava. Neke predmete ili vozila koji se mogu pojaviti u području prepoznavanja kamere ili radara sustav može pogrešno interpretirati što može dovesti do neprikladnog ubrzanja ili kočenja.

DODATNE FUNKCIJE POMOĆI U VOŽNJI

Uvijek mora paziti na iznenadne događaje koji se mogu dogoditi tijekom vožnje. Uvijek imajte vozilo pod kontrolom držanjem nogu u blizini papučica i ruku na upravljaču da biste mogli reagirati u bilo kojem slučaju.

DODATNE FUNKCIJE POMOĆI U VOŽNJI

Aktivno naglo kočenje u vožnji unazad

Uvod

3



Uz funkciju "Pomoć pri parkiranju" → 269 i pomoću podataka iz četiri središnja senzora na stražnjem dijelu vozila sustav otkriva fiksne prepreke koje se nalaze iza vašeg vozila. Ako postoji značajna opasnost od sudara, sustav automatski pokreće kočenje vozila.

Napomena: pobrinite se da četiri središnja senzora na stražnjem dijelu vozila ne budu prekrivena (prljavštinom, blatom, snijegom itd.).

Način rada



Otkrivanje nepomičnih stražnjih prepreka

U stupnju za vožnju unatrag i pri brzini između približno 4 km/h i 8 km/h, ako postoji opasnost od sudara s nepomičnom preprekom, sustav **automatski koči vozilo**. Vizualne povratne informacije 2 prikazuju se na multimedijском zaslonu 1 popraćene zvučnim signalom.

Nakon zaustavljanja vozila, vozač mora držati vozilo u zaustavljenom položaju držeći nogu na papučici kočnice.



Ova funkcija predstavlja dodatnu pomoć u vožnji. Ta funkcija ni u kojem slučaju ne zamjenjuje oprez i odgovornost vozača koji stalno mora imati kontrolu nad svojim vozilom.



U slučaju udarca u podvožje vozila prilikom vožnje (npr. kontakt s rubnim kamenom, povišenim pločnikom ili bilo kojom drugom komunalnom opremom) možete oštetiti vozilo (npr.: iskrivljenje osovine). Kako bi se izbjegla opasnost od nesreće, dajte vozilo na pregled Predstavniku marke.

DODATNE FUNKCIJE POMOĆI U VOŽNJI

Uključivanje, isključivanje sustava



Da biste aktivirali ili deaktivirali funkciju putem multimedijskog zaslona **1**, odaberite domenu "Vozilo", zatim "Pomoć pri vožnji", pa "Parking". Uključite "Aktivno naglo kočenje u vožnji unazad".

Ako je funkcija isključena, na multimedijskom zaslonu prikazuje se kontrolno svjetlo **3**.

smetnje u radu

Kad sustav otkrije smetnju u radu, aktivno naglo kočenje u stupnju za vožnju unatrag automatski se deaktivira.

Kontrolno svjetlo upozorenja **3** prikazuje se na multimedijskom zaslonu popraćeno, ovisno o vrsti kvara, sljedećom porukom na instrumentnoj ploči:

- « Parking senzori nedostupni » ;
ili
- « Provjeriti park. senzore » ;
ili
- « Pomoć pri vožnji nedostupna » ;
ili
- « Provjeri pomoć pri vožnji ».

Očistite ultrazvučne senzore. Ako se problem i dalje javlja, potražite savjet Predstavnika marke.



Ako sustav prepozna da je vaše vozilo opremljeno kukom za vuču i priključena je prikolica, aktivno naglo kočenje u stupnju za vožnju unazad automatski se isključuje i na instrumentnoj ploči prikazuje se sljedeća poruka: "Prikolica: parking senzori nedostupni" popraćena kontrolnim svjetlom **3** na multimedijskom zaslonu.

DODATNE FUNKCIJE POMOĆI U VOŽNJI

Upozorenja



Aktivno naglo kočenje u vožnji unazad

Ova funkcija predstavlja dodatnu pomoć u vožnji. Funkcija ne može, u niti jednom slučaju, zamijeniti oprez i odgovornost vozača.

Neki klimatski i uvjeti okoliša mogu poremetiti ili oštetiti sustav. Posljedično, vozač uvijek mora biti spreman na iznenadne situacije koje se mogu desiti u vožnji: stoga prilikom manevriranja uvijek pazite da u mrtvom kutu nema malih, uskih i pomičnih prepreka (kao što su, na primjer, djeca, životinje, dječja kolica, bicikli, kamenje, stupovi, oprema za vuču itd.).

Aktiviranje ove funkcije može biti odgođeno ili onemogućeno ako sustav prepozna da vozač ima kontrolu nad vozilom (okretanje upravljača, pritiskanje papučica itd.).

Zahvati/popravci sustava

- U slučaju udara mogu stradati stražnji senzori i njihove performanse. Isključite funkciju i obratite se ovlaštenom zastupniku.
- Svaki zahvat na području na kojem se nalaze senzori (popravke, zamjene, izmjene branika itd.) mora izvršiti kvalificirani stručnjak.

Samo je ovlaštenu servis kvalificiran za obavljanje zahvata na sustavu.

Isključenje funkcije

Morate isključiti funkciju ako se vozilo vuče (otklanjanje kvara) ili ako je vozilo opremljeno šipkom za vuču koju sustav ne prepoznaje.

U slučaju da se sustav ponaša na neuobičajeni način, isključite ga i obratite se ovlaštenom zastupniku.

OGRANIČIVAČ BRZINE

Uvod

Funkcija ograničivača brzine upravlja motorom i kočionim sustavom kako bi vam pomogla da ne prijeđete odabranu brzinu vožnje, tzv. **graničnu brzinu**.

i Kada je uključen način rada uštede, ograničena brzina ne može premašiti maksimalnu brzinu u načinu rada uštede → 178.

Komande



1. Prekidač za odabir/poništanje odabira pomoći pri vožnji, ovisno o vozilu:

- Aktivna pomoć u vožnji;
- prilagodljivi regulator brzine
- regulator brzine;
- ograničavač brzine;
- OFF.

2. Postavlja funkciju u stanje mirovanja i pohranjuje ograničenu brzinu (0).

3. Dohvaća pohranjenu ograničenu brzinu (RES).

4.

- Prema gore uključuje, povećava ograničenu brzinu ili pohranjuje trenutnu brzinu (SET/+).
- Prema dolje: uključuje, smanjuje ograničenu brzinu ili pohranjuje trenutnu brzinu (SET/-).

5. Skočni gumb (ovisno o vozilu): prilagodite zadanu vrijednost brzine otkrivenim ograničenjima brzine

ne  → 226.

i Ovisno o vozilu, funkciju ograničivača brzine možete povezati s funkcijom "Otkrivanje prometnih znakova" → 226 pritiskom na prekidač 5.

Ako se način rada "OFF" odabere prije isključivanja motora, funkcija "Ograničavač brzine" aktivirat će se prema zadanim postavkama prilikom sljedećeg pokretanja motora.

Vožnja

Kada je određeno ograničenje brzine postavljeno, ali ne i dosegnuto, vožnja je slična kao na vozilu bez funkcije ograničivača brzine.

Nakon što postignete upamćenu brzinu, ako ne pritisćete papučicu gasa moći ćete premašiti programiranu brzinu, osim ako je ona potrebna → 250.

OGRANIČIVAČ BRZINE

Pokretanje



Pritisnite prekidač **1** onoliko puta koliko je potrebno za odabir ograničivača brzine.

Kontrolno svjetlo **6** prikazuje se u svojoj boji. Poruka "Limit. brzine OK SET za aktivac." prikazuje se na instrumentnoj ploči popraćena crticama koje označavaju da je funkcija ograničivača brzine uključena i da se čeka pohrana brzine ograničenja.

Da biste pohranili trenutnačnu brzinu, pritisnite prekidač **4** prema gore (SET/+) ili prema dolje (SET/-): ograničena brzina zamjenjuje crticu i, ovisno o vozilu, prikazuje se bijelo kontrolno svjetlo **6**.

Minimalna pohranjena brzina je 20 km/h.

Promjena ograničene brzine



Ograničenje brzine možete promijeniti uzastopnim pritiskanjem ili pritiskanjem i držanjem komande **4**:

- prema gore (SET/+) za povećanje brzine;
- prema dolje: (SET/-) za smanjenje brzine.

Automatski ograničivač brzine s prepoznavanjem prometnih znakova ograničenja brzine

S pomoću kamere, funkcije "Prepoznavanje prometnih znakova" ➔ **226** i karte sustav automatski ograničava brzinu vozila prilikom prepoznavanja i prolaska prometnog znaka ograničenja brzine.

Uključivanje/isključivanje

Na multimedijskom zaslonu u svijetu "Vozilo" odaberite "Pomoć pri vožnji". Zatim u izborniku "Upravljanje brzinom" odaberite "Za ograničenja brzine" u polju "Prilagodljiva pravila".

Napomena: funkciju možete uključiti/isključiti pritiskom i držanjem kontekstnog gumba **5**.

Prekoračenje ograničene brzine

U svakom trenutku moguće je prekoračiti ograničenu brzinu. Da biste to učinili, pritisnite papučicu gasa **snažno prema dolje** (blizu ili preko točke otpora, ovisno o vozilu).

Za vrijeme prekoračenja brzine, ograničena brzina treperi u žutoj/

OGRANIČIVAČ BRZINE

narančastoj boji na instrumentnoj ploči.

Zatim otpustite papučicu gasa: funkcija ograničivača brzine vraća se čim postignete brzinu koja je manja od upamćene brzine.



Noge morate držati blizu pedala kako biste bili spremni reagirati u hitnim slučajevima.

vima.



Ako ograničivač brzine nije dostupan (nakon nekoliko pokušaja uključivanja), obratite se ovlaštenom zastupniku.

Stavljanje funkcije u stanje pripravnosti



Funkcija ograničivača brzine prelazi u stanje mirovanja ako pritisnete prekidač **2** (0).

Ograničenje brzine je pohranjeno i prikazano u sivoj boji na instrumentnoj ploči.

Pozivanje ograničene brzine

Ako je brzina pohranjena, možete je prikazati pritiskom na prekidač **3**.



Kada je ograničivač brzine u stanju mirovanja, kada pritisnete komandu

4 prema gore ili dolje ponovno se uključuje funkcija, a da se ne uzima u obzir upamćena brzina: uzima se u obzir brzina kojom se vozilo kreće.

OGRANIČIVAČ BRZINE

Isključivanje funkcije



i Da biste izašli iz sustava pomoći u vožnji, pritisnite prekidač **1** onoliko puta koliko je potrebno dok ne dođete do OFF. Na instrumentnoj ploči pojavljuje se poruka "Pomoć u vožnji isključena".

U tom slučaju, sljedeći put kada se motor pokrene aktivirat će se funkcija "Ograničavač brzine" koja će čekati na pohranu ograničenja brzine.

Rad funkcije prekida se kada pritisnete prekidač **1** za poništavanje odabira ograničivača brzine. U ovom slučaju više nema upamćene brzine.

Kontrolno svjetlo **6** nestaje s instrumentne ploče kako bi se potvrdio prekid rada funkcije.

PRILAGODLJIVI REGULATOR BRZINE STOP AND GO

Uvod

Na temelju podataka iz radara ili kamere, funkcija prilagodljivog regulatora brzine Stop and Go pruža vam mogućnost održavanja odabrane brzine, poznate kao putna brzina, uz istodobno održavanje sigurnog razmaka od vozila koje je ispred vas u istoj prometnoj traci.

Ovisno o vozilu, kada je uključena funkcija "Prepoznavanje prometnih znakova" → 226, sustav može prilagoditi brzinu vašeg vozila u odnosu na znakove ograničenja brzine koje je prepoznala kamera.

Ovisno o državi, sustav će koristiti kameru i kartu za prilagođavanje brzine vozila unaprijed prema kontekstu i događajima na cesti (kružni tokovi, zavoji, sljedeći prometni znakovi ili zone ograničenja brzine).

Ako se vozilo koje je ispred vas zaustavi, prilagodljivi regulator brzine Stop and Go može u potpunosti zaustaviti vaše vozilo prije ponovnog kretanja.

Sustav upravlja ubrzavanjem i sporavanjem vašeg vozila pomoću motora i kočionog sustava.

Maksimalni domet sustava je približno 130 metara. Ovo se može

razlikovati ovisno o uvjetima na cesti (reljef tla, vremenski uvjeti itd.).

Funkcija prilagodljivog regulatora brzine Stop and Go može se uključiti pri brzini od 0 km/h, u skladu s uvjetima na cesti (promet, vrijeme itd.).

Funkciju označava simbol .

Napomena:

- vozač mora uzeti u obzir maksimalno ograničenje brzine i sigurnosne udaljenosti propisane u državi u kojoj vozi;
- prilagodljivi regulator brzine može kočiti vozilo silom koja iznosi oko trećine kapaciteta kočenja. Ovisno o situaciji, vozač će možda morati jače kočiti.

 Dok je način rada uštede uključen, putna brzina ne može premašiti maksimalnu brzinu za način rada uštede → 178.

 Sustav regenerativnog kočenja i komanda za regenerativno kočenje nisu dostupni kada je aktivirana funkcija prilagodljivog regulatora brzine.

 Prilagodljivi regulator brzine Stop and Go ne pokreće zaustavljanje u slučaju nužde te je njegova sposobnost kočenja ograničena.

PRILAGODLJIVI REGULATOR BRZINE STOP AND GO



Ova funkcija predstavlja dodatnu pomoć u vožnji.

Ta funkcija ni u kojem slučaju ne može zamijeniti vozačevu odgovornost za poštivanje ograničenja brzine i sigurnosnih razmaka ili oprez. Vozač mora uvijek imati kontrolu nad vozilom.

Vozač uvijek mora prilagoditi brzinu u skladu s okruženjem i uvjetima u prometu.

Funkciju prilagodljivog regulatora brzine upotrebljavajte Stop and Go izvan naseljenih područja, na širokim cestama s vidljivim prometnim trakama.

Regulator brzine može imati ograničenu funkcionalnost na zavojitoj ili skliskoj cesti (poleđica, voda na cesti, šljunak) i kod nepovoljnih vremenskih uvjeta (magla, kiša, bočni vjeter itd.).

Opasnost od nesreće.

Položaj kamere 1

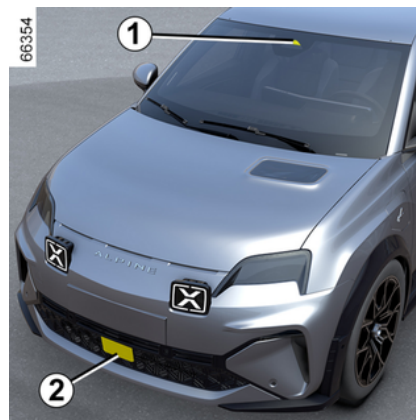

Pazite da vjetrobransko staklo nije prekriveno (prljavštinom, blatom, snijegom itd.).

Položaj radara 2

Provjerite je li zaštitni poklopac radara prekriven (prljavštinom, blatom, snijegom, loše postavljenom registarskom pločicom), oštećen, izmijenjen (uključujući bojenje) ili prekriven dodatnom opremom postavljenom na prednjem dijelu vozila (na rešetki, logotipu i sl.).

Komande



3. Prekidač za odabir/poništanje odabira pomoći pri vožnji, ovisno o vozilu:

- ograničavač brzine;
- prilagodljivi regulator brzine
- Aktivna pomoć u vožnji;
- OFF.

4. Stavljanje funkcije u stanje mirovanja (s upamćenom putnom brzinom) (0).

5 Dohvaćanje pohranjene putne brzine (RES).

6

PRILAGODLJIVI REGULATOR BRZINE STOP AND GO

- Prema gore: aktivira, povećava putnu brzinu ili pohranjuje trenutnu brzinu (SET/+).
- Prema dolje: aktivira, smanjuje putnu brzinu ili pohranjuje trenutnu brzinu (SET/-).

7 Skočni gumb (ovisno o vozilu): prilagodite zadanu vrijednost brzine otkrivenim ograničenjima brzine

ne  → 226.

8 Podešavanje razmaka između vozila.

Prikazi



Pokretanje



Ovisno o vozilu, funkciju regulatora brzine možete povezati s funkcijom "Otkrivanje prometnih znakova" → 226 pritiskom na prekidač 7.



Da bi se omogućio ispravan rad sustava, područja radara i kamere moraju se održavati čistima i na njima se ne smiju izvoditi preinake.

9. Kontrolno svjetlo upozorenja prilagodljivog regulatora brzine Stop and Go.

10. Pohranjena putna brzina.

11. Vozilo ispred.

12. Pohranjeni sigurnosni razmak.



Važno: u svakom trenutku morate noge držati u blizini papučica kako biste bili spremni za bilo koji događaj.

Pritisnite prekidač 3 za odabir prilagodljivog regulatora brzine na 13. Kontrolno svjetlo 9 prikazuje se u svojoj boji. Na instrumentnoj ploči prikazuje se poruka "Adaptivni regul. brzine spreman: SET za aktivaciju" popraćena crticama, što ukazuje na uključenu funkciju regulatora brzine koja čeka na pohranjivanje putne brzine.

Ova se funkcija ne može uključiti kada je:

- parkirna kočnica zategnuta
- sigurnosni pojas vozača nije zatopčan;
- jedna ili više vrata nisu pravilno zatvorena;

PRILAGODLJIVI REGULATOR BRZINE STOP AND GO

- funkcija "Parkiranje bez upotrebe ruku" već je uključena.

Na instrumentnoj ploči prikazuje se poruka "Adapt. tempomat nedostupan".

3 Aktiviranje regulatora brzine

Kada je vozilo zaustavljeno ili ima stalnu brzinu, pritisnite komandu **6** prema gore (SET/+) ili prema dolje (SET/-): funkcija je uključena i trenutna se brzina pohranjuje.

Minimalna putna brzina je 20 km/h.

Putna brzina **10** zamjenjuje crtice, a radnja regulatora brzine potvrđuje se prikazivanjem putne brzine u zelenoj boji i kontrolnim svjetlom **9**.

Ako pokušate postaviti funkciju na brzinu veću od maksimalne brzine vozila, prikazat će se poruka "Brzina netočna" i funkcija će ostati deaktivirana.

Nakon što je namještena brzina upamćena i kada je regulacija uključena, možete maknuti nogu s papučice gasa.

Napomena: ako je brzina vašeg vozila manja od približno 20 km/h, funkcija upotrebljava zadanu putnu brzinu od 20 km/h. Vozilo će

ubrzavati dok ne dosegne pohranjenu putnu brzinu.

Uključivanje regulatora brzine s prepoznavanjem znakova ograničenja brzine (zaslon A)



(ovisno o vozilu)

Ako je vozilo opremljeno funkcijom "Prepoznavanje prometnih znakova" → **226**, pritisnite skočni gumb **7** kako biste prilagodili brzinu vozila u skladu s ograničenjima brzine **14** koje je otkrila kamera.

Pri prolasku pored prometnog znaka putna brzina **10** usvaja vrijednost otkrivene brzine **14**.

Uključivanje regulatora brzine s prepoznavanjem znakova ograničenja brzine (zaslon B)

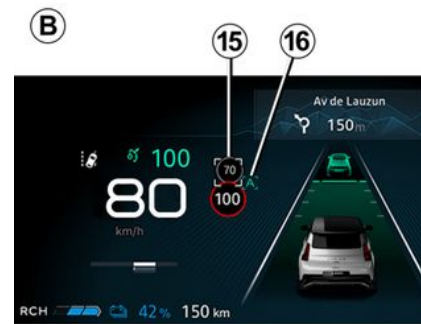

Upotrebom kamere, funkcije "Prepoznavanje prometnih znakova" → **226** i karata sustav predviđa automatsko prilagođavanje brzine vozila dok se ne prepozna i ne prođe sljedeći znak ograničenja brzine **15**.

Uključivanje/isključivanje

Na multimedijском zaslonu u svijetu "Vozilo" odaberite "Pomoć pri vožnji". Zatim, iz izbornika "Udobnost" odaberite "Prilagodljivi regulator brzine za ograničenje brzine".

PRILAGODLJIVI REGULATOR BRZINE STOP AND GO

Na instrumentnoj ploči prikazuje se slovo "A" **16**, čime se potvrđuje uključivanje regulatora brzine s predviđenim prepoznavanjem znakova ograničenja brzine.



Napomena:

- funkciju također možete uključiti/isključiti pritiskom i držanjem skočnog gumba **7**;
- u nekim slučajevima (ako postoji značajna razlika između brzine vozila i ograničene brzine), sustav može zatražiti da ručno potvrdite brzinu pritiskom na skočni gumb **7**: bijelo polje **17** prikazuje se oko naznačene brzine kako bi vas obavijestilo.

Način rada

Kada je funkcija uključena, na instrumentnoj se ploči prikazuju sljedeće brzine:

- putna brzina **10**;
- trenutačno ograničenje brzine koje je sustav otkrio na dijelu ceste kojim vozilo vozi **14**;
- brzina koju je sustav otkrio na sljedećoj dionici ceste ili zoni ograničenja brzine **15**.

Sustav uzima u obzir otkrivenu brzinu **15**. Brzina vozila postupno se prilagođava, sve dok ne postane putna brzina **10**, bez ikakve radnje vozača. Brzina označena na **15** prikazuje se na **14** pri prolasku znaka ograničenja brzine ili otkrivene zone ograničenja brzine.

Vozač uvijek mora uvijek biti oprezan u pogledu brzine koju primjenjuje sustav i ostaje odgovoran za brzinu vozila.

Ako funkcija nije uključena, radnja je ista kao za postavljanje putne brzine uz prepoznavanje znaka ograničenja brzine (zaslon **A**).

Aktiviranje regulatora brzine s prepoznavanjem rasporeda ceste unaprijed (zaslon **C**)

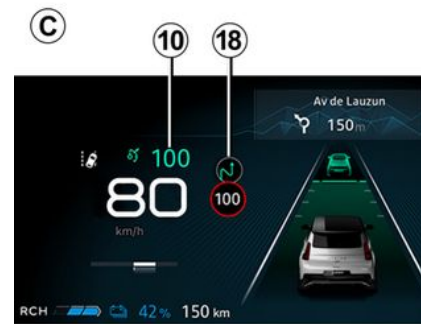

S pomoću kamere, funkcije "Prepoznavanje prometnih znakova" → **226** i karata sustav može predvidjeti i upravljati automatskom prilagodbom putne brzine **10** kada se vozilo približava kružnom toku ili zavoju.

Ako se vozilo približava zavoju ili kružnom toku, na instrumentnoj se ploči pojavljuje kontrolno svjetlo **18**. Vozilo prilagođava svoju brzinu brzini koja odgovara otkrivenoj značajci.

PRILAGODLJIVI REGULATOR BRZINE STOP AND GO

Vozač uvijek mora uvijek biti oprezan u pogledu brzine koju primjenjuje sustav i ostaje odgovoran za brzinu vozila.

Uključivanje/isključivanje

Na multimedijском zaslonu u svijetu "Vozilo" odaberite "Pomoć pri vožnji". Zatim, na izborniku "Udobnost" odaberite "Prilagodljivi regulator brzine za raspored ceste".

U izborniku "Prilagodljiva pravila" odaberite "Za kontekst ceste".

Kada funkcija nije aktivirana, radnja je ista kao i postavljanje putne brzine uz prepoznavanje znakova ograničenja brzine (zaslon **A**) ili, postavljanje putne brzine s prepoznavanjem znakova ograničenja brzine unaprijed (zaslon **B**).

Sljedeći simboli prikazuju značajke koje je sustav uzeo u obzir:

-  kružni tok;
-  zavoj.

Upravljanje putnom brzinom

Nadzor nad brzinom vozila možete ponovno preuzeti u bilo kojem trenutku:

- stavljanje funkcije u stanje pripravnosti:

- ili pritiskom na papučicu kočnice;
- ili pritiskom na prekidač **4** (0);
- pritiskom na prekidač **3** za odabir/poništavanje odabira pomoći pri za vožnji.

Prilikom automatskog prilagođavanja brzine prometnim znakovima i/ili rasporedu ceste, moguće je zanemariti ove događaje. Pritisnite gumb **5** (RES) da biste nastavili pohranjenu putnu brzinu.

Uključivanje komande sigurnosnog razmaka

Čim se regulator brzine uključi, zadani sigurnosni razmak **13** prikazuje se u zelenoj boji na instrumentnoj ploči.

Ako sustav otkrije vozilo u vašoj voznoj traci, obris vozila **12** prikazuje se iznad indikatora udaljenosti **13** na instrumentnoj ploči.

Vaše vozilo prilagođava svoju brzinu brzini vozila koje je ispred te po potrebi koči (pale se stop svjetla) da bi se održala udaljenost prikazana na instrumentnoj ploči.

Napomena: veličina obrisa **12** razlikuje se ovisno o udaljenost između vas i vozila koje je ispred vas. Što je obris veći, to je vozilo koje je ispred bliže.

Postavljanje putne brzine

Putnu brzinu možete mijenjati tako da uzastopce pritišćete (za male promjene brzine) ili pritisnete i držite (za veće promjene brzine) komandu **6**:

- prema dolje: (SET/-) za smanjenje brzine;
- prema gore: (SET/+) za povećanje brzine.

Podešavanje razmaka između vozila

Sigurnosni razmak od vozila koje je ispred vas možete promijeniti u bilo kojem trenutku ponavljajućim pritiskanjem prekidača **8**.



PRILAGODLJIVI REGULATOR BRZINE STOP AND GO

Vodoravni indikator udaljenosti na instrumentnoj ploči označava različite dostupne sigurnosne razmake:

- indikator udaljenosti **D**: veliki razmak (odgovara trajanju od otprilike 2,4 sekunde);
- indikator udaljenosti **E**: srednji razmak 2 (odgovara trajanju od otprilike dvije sekunde);
- indikator udaljenosti **F**: srednji razmak 1 (odgovara trajanju od otprilike 1,6 sekundi);
- indikator udaljenosti **G**: mali razmak (odgovara trajanju od otprilike 1,2 sekunde).

Odabrani indikator udaljenosti prikazuje se u zelenoj boji na instrumentnoj ploči. Ostali indikatori udaljenosti ostaju sivi.

Napomena: razmak se mora postaviti u skladu sa stanjem u prometu, lokalnim propisima i vremenskim uvjetima.



Sigurnosna udaljenost prilagođava se prema zadanim postavkama na indikatoru udaljenosti **E**.

Prekoračenje putne brzine

Putnu brzinu moguće je prekoračiti u bilo kojem trenutku primjenom papučice gasa.

Ako se to prekorači, putna brzina **10** prikazuje se u žutoj boji.

Ako vozač pritisne papučicu gasa, funkcija "Kontrola razmaka" više neće raditi.

Zatim otpustite papučicu gasa: regulator brzine i komanda sigurnosnog razmaka automatski će nastaviti s uputama o brzini i razmaku koje ste prethodno odabrali.

Manevar za pretjecanje

Ako želite prestići vozilo ispred, ali samo ako vam je brzina veća od 70 km/h, uključivanjem pokazivača smjera privremeno se smanjuje razmak između vozila i pokreće ubrzanje kako bi se olakšalo pretjecanje.

Zaustavljanje i pokretanje vozila

Ako vozilo ispred vas usporava, sustav prilagođava brzinu ako je potrebno i do potpunog zaustavljanja vozila (npr. prilikom gustog prometa). Vozilo se zaustavlja ne-

koliko metara od vozila koje je ispred njega.

Prilikom ponovnog kretanja vozila koje je ispred vas:

- Ako zaustavljanje traje manje od trideset sekundi, vozilo će ponovno krenuti bez radnje vozača.

Napomena: vozač uvijek mora biti spreman na iznenadne situacije u važnji i ostaje odgovoran za upravljanje vozilom: ako sustav otkrije pješaka u blizini vozila, automatsko ponovno pokretanje bit će blokirano sve do sljedećeg zaustavljanja;

- ako vrijeme zaustavljanja prelazi otprilike 30 sekundi, da bi se vozilo ponovno pokrenulo potrebno je:

-

- pritisnite papučicu gasa;
- jednom pritisnite gumb **5** (RES).

Poruka "Srisni RES ili ubrzaj za restart regulatora brzine" prikazuje se na instrumentnoj ploči radi potvrde.

Ako je zaustavljanje trajalo duže od otprilike tri minute, automatska parkirna kočnica automatski se aktivira, a prilagodljivi se regulator brzine Stop and Go isključuje.

PRILAGODLJIVI REGULATOR BRZINE STOP AND GO

Isključivanjem kontrolnog svjetla 9 potvrđuje se da je funkcija isključena.

Stavljanje funkcije u stanje pripravnosti

Funkciju možete postaviti u stanje mirovanja kada:

- pritisnete prekidač 4 (0);
- djelujete na papučicu kočnice dok se vozilo kreće.

Sustav isključuje funkciju ako:

- postavite ručicu mjenjača u položaj R ili N;
- otkopčate sigurnosni pojas vozača;
- otvorite neki otvarajući dio
- pritisnete tipku za pokretanje/zaustavljanje motora
- je nagib prestrm
- se pokrenu određene pomoći u vožnji i mehanizmi za ispravljanje (aktivno naglo kočenje, ABS, ESC itd.).

Napomena: ovisno o vozilu, ako prijem povezanih podataka nije optimalan, sustav automatski prebacuje funkcije prepoznavanja prometnih znakova unaprijed i/ili prepoznavanja rasporeda ceste unaprijed u stanje mirovanja.

Te se dvije funkcije automatski ponovno uključuju čim prijem poveza-

nih podataka ponovno postane optimalan.

U svim slučajevima, stanje mirovanja potvrđuje se prikazivanjem kontrolnih svjetala u svojoj boji i poruke "Adaptivni regulator brzine isključen" na instrumentnoj ploči.



Postavljanje prilagodljivog regulatora brzine Stop and Go u stanje mirovanja ili isklju-

čivanje istoga ne uzrokuje brzo smanjenje brzine: morate kočiti pritiskom na papučicu kočnice ako je to potrebno.

Izlaz iz stanja mirovanja

Na temelju pohranjene putne brzine

Ako je neka brzina upamćena, moguće ju je pozvati, nakon što ste provjerili da su uvjeti u prometu prilagođeni (promet, stanje kolnika, meteorološki uvjeti...). Pritisnite gumb 5 (RES) za podešavanje brzine unutar valjanog raspona brzina. Prilikom ponovne upotrebe pohranjene brzine uključivanje regulatora brzine potvrđuje se paljenjem putne brzine u zelenoj boji.

Napomena: ako je pohranjena brzina veća od trenutne brzine, vozilo će ubrzati da bi dostiglo tu brzinu.

Na temelju trenutne brzine

Kada je regulator brzine u stanju mirovanja, pritisnite prekidač 6 prema gore (SET/+) ili prema dolje (SET/-) da biste ponovno uključili funkciju regulatora brzine, a pritom se ne uzima u obzir upamćena brzina: uzima se u obzir brzina kojom se vozilo kreće.

Upozorenja za preuzimanje kontrole nad vozilom



U nekim situacijama (npr.: nailaženje na puno sporije vozilo, vozi-

PRILAGODLJIVI REGULATOR BRZINE STOP AND GO

Io ispred koje brzo mijenja pro-metne trake itd.) sustav možda neće imati vremena reagirati.

Ovisno o situaciji, sustav daje zvučni signal povezan s:

– narančastim upozorenjem **H** ako situacija zahtijeva pažnju vozača;

ili

– crvenim upozorenjem **J** koje je popraćeno porukom "Koči !!!" ako situacija zahtijeva trenutnu pažnju vozača.

U svakom slučaju reagirajte u skladu s tim te izvršite odgovarajuće manevre.

Isključivanje funkcije



Funkcija prilagodljivog regulatora brzine Stop and Go prekida se u sljedećim situacijama:

– ako pritisnete prekidač **3**.

Kontrolno svjetlo **9** nestaje s instrumentne ploče kako bi se potvrdio prekid rada funkcije.

Privremena nedostupnost

Radar



Radar može prepoznati vozila koja su ispred vašeg vozila. Sustav ne može raditi ispravno ako je područje prepoznavanja radara zaklonjeno ili ako postoje smetnje signala.

Ako je područje prepoznavanja radara zaklonjeno ili ako postoje smetnje signala radara, na instrumentnoj ploči prikazuje se poruka "Prednji radar nema vidljivost", a rad prilagodljivog regulatora brzine Stop and Go se prekida.

Zelena kontrolna svjetla **9** nestaje kao potvrda da se funkcija automatski isključila.

Područje radara mora biti čisto i ne smije biti prekriveno snijegom, blatom, loše postavljenom registarskom pločicom ili bilo kojom dodatnom opremom ili priborom postavljenim na prednji dio vozila (na rešetku, logotip itd.).

Uvjeti u nekim zemljopisnom područjima mogu ometati funkciju, na primjer:

- pusta područja, tuneli, dugi mostovi ili slabo upotrebljavane ceste bez razdjelnih linija, bez znakova ili stabala u blizini
- vojno područje ili područje zračne luke.

Ta područja morate napustiti da bi funkcija mogla raditi.

U svakom slučaju, ako se poruka ne obriše nakon ponovnog pokretanja motora, potražite savjet kod ovlaštenog zastupnika.

PRILAGODLJIVI REGULATOR BRZINE STOP AND GO

Kamera

Sustav ne može raditi ako je kamera prekrivena (prljavštinom, blatom, snijegom, kondenzatom itd.).

Ako je smanjena vidljivost kamere, poruka "Prednja kamera bez vidljivosti" prikazat će se na instrumentnoj ploči, a performanse prilagodljivog regulatora brzine Stop and Go bit će smanjene. Ostanite budni.

smetnje u radu

Ako se otkrije neispravnost u radu funkcije prilagodljivog regulatora brzine Stop and Go, na instrumentnoj ploči prikazuje se poruka "Označite Prilagodljivo Tempomat" i prekida se rad funkcije prilagodljivog regulatora brzine Stop and Go.

Ako je u radu jedne ili više komponenti sustava otkrivena smetnja, funkcija prilagodljivog regulatora brzine Stop and Go se isključuje.

Ovisno o vrsti kvara, na instrumentnoj ploči prikazuje se poruka:

- "provjeriti prednju kameru" popraćena, ovisno o vozilu, kontrolnim

svjetlom  ;

- "provjeriti prednji radar" popraćena, ovisno o vozilu, kontrolnim

svjetlom  ;

- "provjeriti kamera/radar" popraćena, ovisno o vozilu, kontrolnim

svjetlom  ;

- "Provjerite vozilo" popraćena

kontrolnim svjetlom  .

Obratite se ovlaštenom predstavniku marke.

Ograničenja u radu sustava

Prepoznavanje vozila

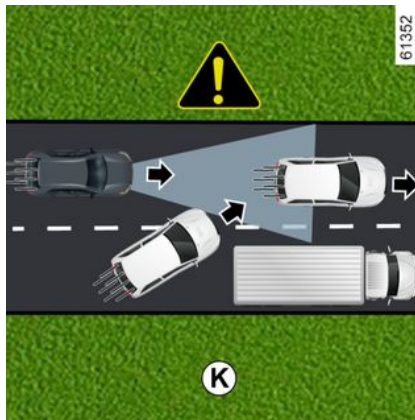

Ovaj sustav prepoznaje samo vozila (automobile, kamione, motocikle) koja se kreću u istom smjeru kao i vaše vozilo.

Vozilo koje se uključuje u istu prometnu traku (npr. **K**) sustav će uzeti u obzir tek kada dođe u područja prepoznavanja kamere i radara.

Sustav može uključiti naglo ili odgođeno kočenje.



Sustav ne može prepoznati:

- vozila koja dolaze na raskrižja: npr. traka za priključivanje (primjer **L**);

- vozila koja se kreću pogrešnom stranom ceste ili se prema vama kreću vožnjom unazad.

PRILAGODLJIVI REGULATOR BRZINE STOP AND GO

i Prilagodljivi regulator brzine Stop and Go mora se upotrebljavati izvan naseljenih područja, na širokim cestama s vidljivim prometnim trakama.

Prepoznavanje tijekom vožnje u zavojima



Pri skretanju iza ugla ili ulasku u zavoj radar i/ili kamera možda privremeno neće moći prepoznati vozilo koje je ispred (primjer **M**).

Sustav može pokrenuti ubrzavanje.

Prilikom izlaska iz zavoja može doći do smetnji ili zakašnjelog prepoznavanja vozila ispred.

Sustav može uključiti naglo ili odgođeno kočenje.

Prepoznavanje vozila u susjednim trakama

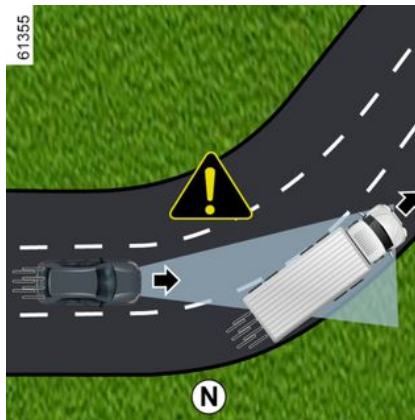

Sustav može prepoznati vozila koja se kreću susjednom prometnom trakom kada:

- uđete u zavoj (primjer **N**);
- vozite po cesti s uskim prometnim trakama
- je brzina vozila u susjednoj traci manja te ako se jedno od vozila nalazi preblizu prometne trake drugog vozila.

Sustav može pogrešno pokrenuti usporavanje ili kočenje.

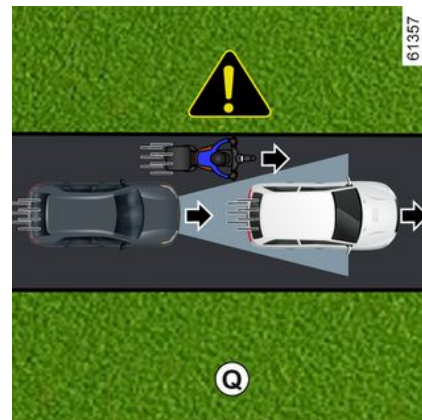
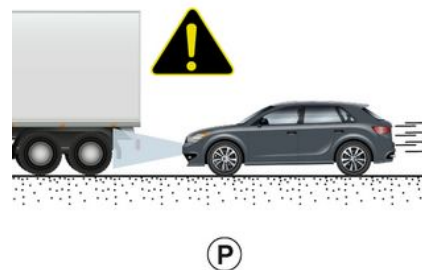

61356

3

PRILAGODLJIVI REGULATOR BRZINE STOP AND GO

Vozila sakrivena zbog razlika u reljefu tla

Sustav neće prepoznati vozila sakrivena zbog razlika u reljefu tla ili vozila koja se nalaze izvan područja prepoznavanja kamere ili radara prilikom vožnje uzbrdo ili nizbrdo.

Vozila izvan područja prepoznavanja kamere i radara.

Sustav će kasno reagirati ili neće reagirati uopće ako su otkrivena vozila izvan područja prepoznavanja kamere i radara, a posebno u sljedećim slučajevima:

- vozila koja prevoze dugačke predmete koji prelaze crtu
- stvarna duljina visokih vozila (primjer **P**) izvan je područja prepoznavanja radara (građevinski strojevi, vučno vozilo poljoprivredne opreme itd.);
- vozila koja nisu dovoljno centrirana na prometnoj traci
- uska vozila koja se nalaze vrlo blizu (primjer **Q**).

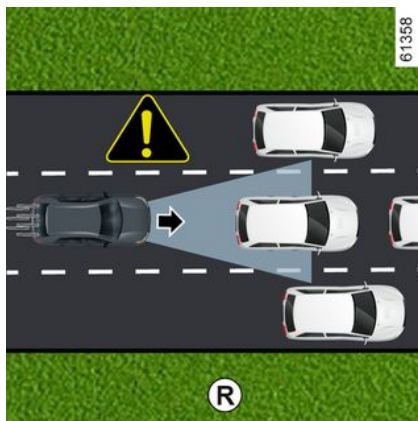

Zaustavljena vozila i vozila koja se sporo kreću

Ako vozite brzinom većom od otprilike 50 km/h, **sustav ne otkriva sljedeće:**

- zaustavljena vozila (primjer **R**);
- vozila koja se kreću vrlo sporo.

Kada je vaša brzina manja od otprilike 50 km/h, **sustav možda neće reagirati ili će reagirati zakašnjelo** na:

- zaustavljena vozila (primjer **R**);
- vozila koja se kreću vrlo sporo

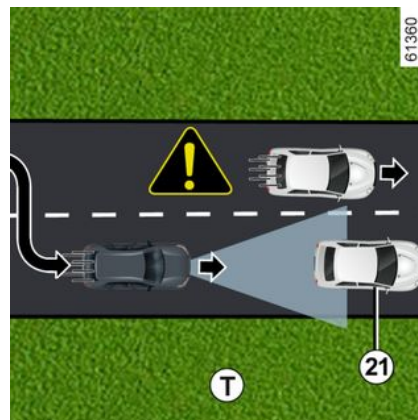
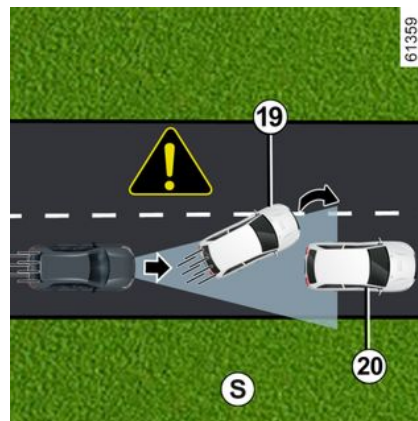

- vozila ispred vas **19** koja prelaze iz jedne prometne trake u drugu i

PRILAGODLJIVI REGULATOR BRZINE STOP AND GO

tíme otkrivaju zaustavljeno vozilo **20** (primjer **S**);

– vozila koja su zaustavljena **21** dok prelazite iz jedne prometne trake u drugu (primjer **T**).



Uvijek budite spremni na reakciju u svim okolnostima.

Vozač mora uvijek imati kontrolu nad vozilom.

Prilagodljivi regulator brzine Stop and Go ne pokreće zaustavljanje u slučaju nužde te je njegova sposobnost kočenja ograničena.

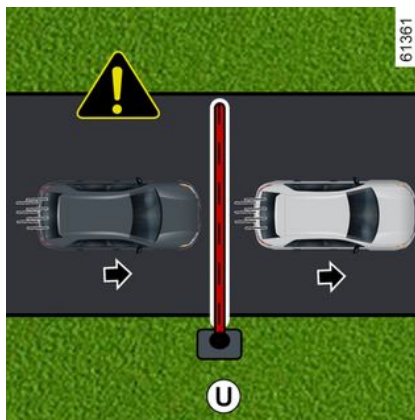

Neprepoznavanje nepomičnih prepreka i malenih predmeta

Sustav ne može prepoznati:

- pješaci, bicikli, skuteri itd.
- životinje
- nepomične prepreke (naplatne rampe, zidovi itd.) (primjer **U**).

Te predmete sustav ne uzima u obzir. Oni ne pokreću nikakvo upozorenje ili reakciju sustava.

Detekcija vozila koja se pomiču u voznu traku velikom brzinom

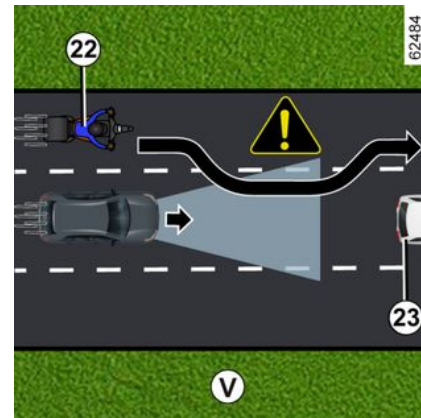

Ako drugo vozilo (motocikl, automobil itd.) koje se kreće velikom brzinom **22** prestigne vaše vozilo te se privremeno nalazi između vašeg vozila i vozila ispred vas **23**, **sustav će možda aktivirati nepotrebno ubrzavanje, usporavanje ili kočenje.**

PRILAGODLJIVI REGULATOR BRZINE STOP AND GO

Upozorenja



Ova funkcija predstavlja dodatnu pomoć u vožnji. Ta funkcija ni u kojem slučaju ne može zamijeniti vozačevu odgovornost za poštivanje ograničenja brzine i sigurnosnih razmaka ili oprez.

Vozač mora uvijek imati kontrolu nad vozilom.

Osim znakova ograničenja brzine i informacija o cestovnoj karti iz karata (vozila opremljena funkcijom "Otkrivanje prometnih znakova"), sustav ne uzima u obzir ostale prometne informacije (semafore, pješačke prijelaze itd.). Vozač mora uvijek prilagoditi brzinu u skladu s okruženjem i uvjetima vožnje, bez obzira na naputke sustava.

Sustav se ni u kojem slučaju ne smije smatrati senzorom prepreke ili sustavom protiv sudara.

Funkciju prilagodljivog regulatora brzine upotrebljavajte Stop and Go izvan naseljenih područja, na širokim cestama s vidljivim prometnim trakama.

Zahvati/popravci sustava

- U slučaju udara može se promijeniti poravnanje radara i/ili kamere i to može utjecati na njihov rad. Isključite sustav i obratite se ovlaštenom zastupniku.
- Svaki zahvat u blizini radara i/ili kamere (zamjene, popravci, preinake vjetrobranskog stakla, boja itd.) mora izvršiti ovlašteno osoblje.

Samo je ovlašteni servis kvalificiran za obavljanje zahvata na sustavu.



Isključenje funkcije

Funkciju morate isključiti u sljedećim slučajevima:

- vozilo se vuče (u kvaru);
- vozilo vuče prikolicu ili kamp-kućicu;
- tijekom vožnje u tunelu ili blizu metalne konstrukcije
- prilikom dolaska vozila do naplatnih kućica, do područja s radovima na cesti ili na usku prometnu traku
- vozilo vozi vrlo zavojitom cestom (planinska cesta itd.);
- tijekom vožnje po vrlo strmom nagibu
- tijekom slabe vidljivosti (jako sunce, magla itd.);
- tijekom vožnje skliskim kolnikom (kiša, snijeg, šljunak itd.);
- tijekom loših vremenskih uvjeta (kiša, snijeg, bočni vjeter itd.);
- oštećeno je područje radara (udarci i sl.);
- Oštećeno je područje kamere (npr. s unutarnje ili vanjske strane vjetrobranskog stakla).
- Vjetrobransko je staklo napuknuto ili iskrivljeno.

U slučaju da se sustav ponaša na neuobičajeni način, isključite ga i obratite se ovlaštenom zastupniku.



U slučaju smetnji na sustavu

Rad sustava mogu ometati ili oslabiti određeni uvjeti kao što su:

- vjetrobransko staklo ili obloga branika prekriveni su u području radara (prljavštinom, ledom, snijegom, kondenzatom, registarskom pločicom itd.);
- složeno okruženje (tunel, itd.);
- loši vremenski uvjeti (snijeg, jaka kiša, tuča, poledica itd.);
- loša vidljivost (noć, magla, itd.);
- zasljepljenost (jako sunce, svjetla vozila iz suprotnog smjera, itd.);
- uska, zavojita ili valovita cesta (oštri zavoji itd.);
- vozilo sa značajnom razlikom u brzini;
- upotreba tepiha koji nisu prilagođeni vozilu. Na strani vozača upotrebljavajte isključivo tepihe prikladne za vaše vozilo, koji se pričvršćuju na prethodno ugrađena pričvršćenja, te redovito provjeravajte njihovo pravilno pričvršćenje. Nemojte postavljati više tepiha jedan na drugi. **Opasnost od zaglavljenja papučica.**

U tom slučaju sustav može nenamjerno zakočiti ili ubrzati.

Mnoge nepredvidljive situacije mogu utjecati na rad sustava. Neke predmete ili vozila koji se mogu pojaviti u području prepoznavanja kamere ili radara sustav može pogrešno interpretirati što može dovesti do neprikladnog ubrzavanja ili kočenja.

Uvijek mora paziti na iznenadne događaje koji se mogu dogoditi tijekom vožnje. Uvijek održavajte nadzor nad vozilom tako da noge držite u blizini papučica kako biste bili spremni reagirati u bilo kojem slučaju.

POMOĆI PRI PARKIRANJU

Pomoć pri parkiranju

Princip rada

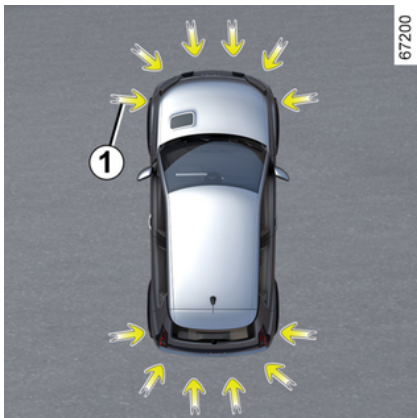

Ultrazvučni senzori označeni strelicama **1**, ugrađeni su u branike kako bi otkrili prepreke u blizini vozila.

Funkcija upozorava vozača zvučnim signalima i prikazom koji predstavlja područje na kojem je otkrivena prepreka.

Ovisno o opremi, sustav otkriva prepreke iza, ispred i s obje strane vozila.

Sustav Pomoći pri parkiranju uključuje se samo ako vozilo vozi brzinom manjom od otprilike 10 km/h.

Funkcija ne uzima u obzir sustave vuče ili nošenja koje sustav ne prepoznaje.



Ova funkcija predstavlja dodatnu pomoć u vožnji.

Ona dakle ne može, niti u jednom slučaju, zamijeniti oprez i odgovornost vozača prilikom vožnje unazad. Vozač uvijek mora paziti na iznenadne situacije koje se mogu desiti u vožnji: stoga prilikom upravljanja vozilom uvijek pazite na male, uske i pomične prepreke (kao što su, na primjer, djeca, životinje, dječja kolica, bicikli, kamenje, stupovi itd.) u mrtvom kutu.



U slučaju udarca u podvožje vozila prilikom vožnje (npr. kontakt s rubnim kamenom, povišenim pločnikom ili bilo kojom drugom komunalnom opremom) možete oštetiti vozilo (npr.: iskrivljenje osovine). Kako bi se izbjegla opasnost od nesreće, dajte vozilo na pregled Predstavniku marke.

Položaj ultrazvučnih senzora **1**

Pobrinite se da područje oko ultrazvučnih senzora označeno strelicama **1** ne bude prekriveno (prljavštinom, blatom, snijegom, loše postavljenom/pričvršćenom registarskom pločicom itd.), udareno, miješnjano (uključujući i boju na karoseriji) ili zaklonjeno dodatnom opremom ugrađenom na stražnjoj i, ovisno o vozilu, prednjoj ili bočnoj strani vašeg vozila.

POMOĆI PRI PARKIRANJU

Način rada

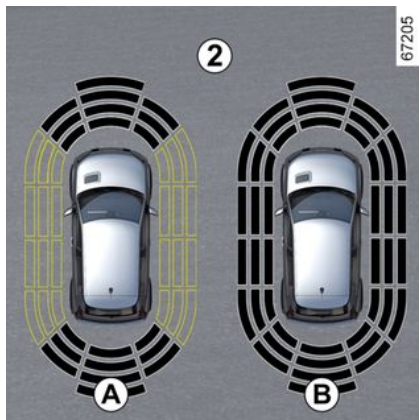

Zaslon **2** prikazuje okruženje vozila i oglašava zvučne signale.

Ovisno o opremi, možda će biti potrebno voziti nekoliko metara prije nego se uključi bočno otkrivanje.

Kada sva područja imaju sivu pozadinu, nadzire se cijeli prostor oko vozila.

- zaslon **A**: u tijeku je analiza prostora oko vozila;
- zaslon **B**: analiza prostora oko vozila je dovršena.

Otkrivanje prepreke

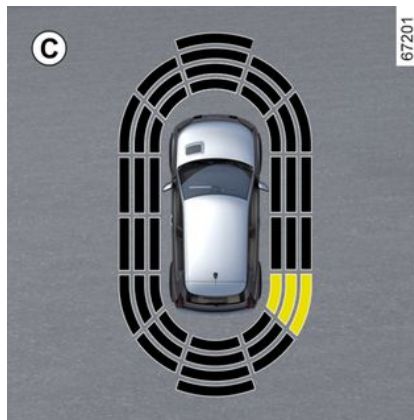

Otkrivena je većina predmeta koji se nalaze ispred, iza i sa strane vozila.

Frekvencija zvučnog signala će se povećavati kako se vozilo približava prepreci, sve dok ne postane neprekinuti zvučni signal na približno 20 cm za prepreku otkrivenu sa strane i približno 30 cm za prepreku otkrivenu sprijeda ili straga.

Prikazuje se područje na kojem je otkrivena prepreka (prikaz **C**). Ovisno o vozilu, područje je prikazano zelenom, narančastom (ili žutom, ovisno o vozilu) ili crvenom bojom, ovisno o blizini otkrivena prepreke.

 U slučaju promjene putanje tijekom manevra, može se dogoditi da se kasno signalizira opasnost od sudara s preprekom.

Poseban slučaj prepreka otkrivenih sa strane

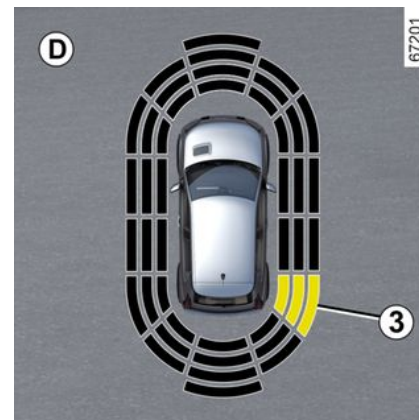

Ovisno o smjeru kogača, sustav određuje putanju vozila i upozorava vozača na opasnost od sudara s preprekom **3** koja se nalazi sa strane vozila.

Kada se otkrije prepreka sa strane vozila:

POMOĆI PRI PARKIRANJU

- ako postoji opasnost od sudara zvučni signali se sve češće oglašavaju kako se vozilo približava prepreci sve dok ne postanu stalni. Prikazuje se područje na kojem je otkrivena prepreka **3** (prikaz **D**).

- ako nema opasnosti od sudara prilikom približavanja prepreci neće se oglasiti niti jedan zvučni signal. Ovisno o vozilu, područje na kojem je otkrivena prepreka **3** prikazano je iscrtkano.



U slučaju promjene putanje tijekom manevra, može se dogoditi da se kasno signalizira opasnost od sudara s preprekom.

Uključivanje/isključivanje

Uključivanje/isključivanje na multimedijском zaslону 4



U načinu "Vozilo" na multimedijalnom zaslону 4, pritisnite izbornik "Pomoć pri parkiranju".

Aktivirajte ili deaktivirajte područja pokrivena ultrazvučnim detektorima.

Više informacija potražite u knjižici uputstava multimedijскоg sustava.

Napomena: ovisno o vozilu, stražnje područje otkrivanja ne može se isključiti.

Automatsko isključivanje pomoći pri parkiranju sprijeda

Sustav se isključuje:

- kada je brzina vozila veća od otprilike 10 km/h;
- ovisno o vozilu, kada je vozilo zaustavljeno više od otprilike pet sekundi i kada je otkrivena prepreka (npr. prometni zastoj i sl.);
- kada je u položaju **N**;
- kada se otkrije kvar u radu.

Napomena: ovisno o vozilu, ako je vozilo opremljeno kukom za vuču koju sustav prepoznaje, isključuje se samo funkcija Pomoć pri parkiranju.

Postavke



Iz sigurnosnih razloga ova podešavanja obavljajte dok je vozilo zaustavljeno.



Pri svakom pokretanju vozila, funkcija nastavlja status uključenja koji je bio pohranjen u trenutku posljednjeg zaustavljanja motora.

POMOĆI PRI PARKIRANJU

Postavke s multimedijskog zaslona 4



Dok je vozilo zaustavljeno, iz domena "Vozilo" na multimedijском zaslону 4, pritisnite izbornik "Pomoć pri parkiranju".

Više informacija potražite u knjižici uputstava multimedijskog sustava.

Isključivanje zvuka sustava

(ovisno o vozilu)

Uključite ili isključite zvuk pomoći pri parkiranju.

Napomena: ako isključite zvuk, pri približavanju prepreci upozorit će vas samo zaslón.

Glasnoća pomoći pri parkiranju

Podesite glasnoću funkcije Pomoć pri parkiranju pomoću trake za glasnoću.



Pri svakom pokretanju vozila, funkcija nastavlja način rada koji je bio pohranjen u trenutku posljednjeg zaustavljanja motora.

Posebni slučajevi

Možete ručno isključiti zvučna upozorenja ili, ovisno o vozilu, dotičnu zonu otkrivanja u slučaju da se:

- oprema za vuču, prenošenje ili prikolicu koju sustav ne prepoznaje nalazi ispred ultrazvučnih senzora;
- oštete ultrazvučni senzori.

Napomena: čak i ako je zvuk isključen, zaslóni će vas nastaviti upozoravati.

smetnje u radu

Kada sustav otkrije kvar: zvučni signal oglašava se približno tri sekunde kada je uključen stupanj prijenosa za vožnju unatrag, praćen porukom "Provjeriti park. senzore" na instrumentnoj ploči, ili sus-

tav ne proizvodi zvuk ili prikaz kada je uključen stupanj prijenosa za vožnju unatrag.

Provjerite jesu li ultrazvučni senzori čisti.

Ako se kvar nastavi, obratite se ovlaštenom predstavniku marke.

POMOĆI PRI PARKIRANJU

Savjeti



Kada se vozilo kreće brzinom manjom od otprilike 10 km/h, neki izvori buke (motocikl, kamion, pneumatska bušilica itd.) mogu uključiti zvučna upozorenja sustava pomoći pri parkiranju.



Zahvati/popravci sustava

- U slučaju udarca može se promijeniti poravnanje senzora i to može utjecati na njihov rad. Isključite funkciju i obratite se ovlaštenom zastupniku.
- Svaki zahvat na području na kojem se nalaze senzori (popravci, zamjene itd.) mora izvršiti kvalificirani stručnjak.

Samo je ovlaštenu servis kvalificiran za obavljanje zahvata na sustavu.

U slučaju smetnji na sustavu

Rad sustava mogu ometati ili oštetiti određeni uvjeti kao što su na primjer:

- loši vremenski uvjeti (snijeg, tuča, poledica, kiša, itd.);
- neke vrste buke (motocikl, kamion, pneumatska bušilica itd.);
- postavljanje nekompatibilne kugle ili kuke za vuču.

Opasnost od lažnih upozorenja ili neprikazivanja upozorenja

Ako se sustav ponaša neuobičajeno, obratite se ovlaštenom predstavniku marke.

POMOĆI PRI PARKIRANJU



Ograničenja u radu sustava

- Područje oko senzora mora ostati čisto i na njemu se ne smiju raditi izmjene kako bi se omogućio ispravan rad sustava.
- Manje objekte koji se kreću u blizini vozila (motocikle, bicikle, pješake itd.) sustav možda neće prepoznati.
- Sustav možda neće otkriti prepreke koje su preblizu vozila.
- Sustav možda neće izdati upozorenje kada postoji značajna razlika u brzini drugih vozila ili prepreka.
- Tijekom promjene putanje tijekom manevra sustav može prijaviti prepreke s odgodom.
- Kad vozilo vuče prikolicu, stražnji sustav pomoći pri parkiranju mora biti isključen.

POMOĆI PRI PARKIRANJU

Kamera za vožnju unatrag

Način rada



Kada je uključen stupanj prijenosa za vožnju unazad, kamera **1** koja se nalazi na stražnjoj strani vozila prenosi prikaz područja iza vozila na multimedijalni zaslon **2** s tri linije indikatora udaljenosti **3**, **4** ili **5** (fiksne, pomične i za prikolicu).

Ovaj sustav za svoj rad upotrebljava više linija vodilja (pomičnu za putanju i nepomičnu za udaljenost). Kada se dosegne crveno područje, možete si pomoći prikazom branika kako biste se precizno postavili.



Fiksni indikatori udaljenosti **3**

Fiksni indikator udaljenosti uključuje oznake u boji **A**, **B** i **C** koje označavaju udaljenost iza vozila:

- **A** (crvena) na otprilike 30 centimetara od vozila;
- **B** (žuta) na otprilike 70 centimetara od vozila;
- **C** (zeleno) na otprilike 150 centimetara od vozila.

Ovaj indikator udaljenosti ostaje fiksni i prikazuje putanju vozila ako su kotači u liniji s vozilom.

Pomični indikatori udaljenosti **4**

Prikazano je u plavoj boji na multimedijalnom zaslonu **2**. Označava putanju vozila ovisno o položaju upravljača.

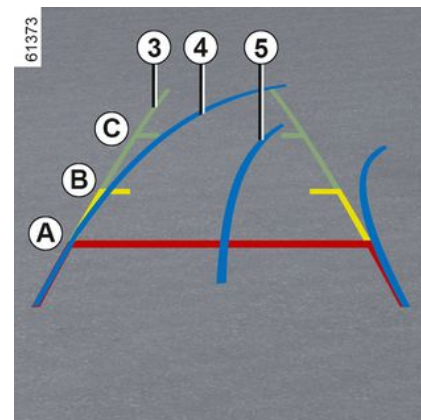

Indikatori udaljenosti prikolicice **5**

Prikazano je u plavoj boji na multimedijalnom zaslonu **2**. Označava putanju kuke za vuču prikolicice ovisno o položaju upravljača. Omogućuje vozaču da kuku za vuču postavi što bliže priključku za vuču prikolicice.

« Prikaz prikolicice »

Ako je prikolica povezana, dok je vozilo u stupnju prijenosa za vožnju unaprijed pritisnete izbornik "Kamera" u domeni "Vozilo" na multimedijalnom zaslonu **2** kako biste kameri **1** omogućili prijenos prikaza stražnjeg područja tijekom otprilike 30 sekundi.

POMOĆI PRI PARKIRANJU

Postavke



Kada uključite stupanj prijenosa za vožnju unazad, na multimedijalnom zaslonu **2** pritisnite gumb "Postavke" kako biste dodali ili uklonili linije indikatora udaljenosti i prilagodili postavke slike kamere (svjetlina, kontrast itd.).

Više informacija potražite u knjižici uputstava multimedijjskog sustava.



Pazite da kamera nije prekrivena (prljavštinom, blatom, snijegom, kapljicama vode itd.)

" Zoom auto " funkcija

Ako se iza vozila otkrije prepreka, funkcija "Zoom auto" prebacuje trenutačni zaslon na prikaz stražnjeg dijela vozila odozgo.

Za uključivanje/isključivanje funkcije "Zoom auto" pogledajte upute za multimedijalni sustav.



Zaslon prikazuje obrnutu sliku, kao u retrovizoru. Indikatori udaljenosti prikazani su projekcijom na ravnoj površini. Ove informacije nisu relevantne obzir u slučaju prijenosa na okomit predmet ili predmet na tlu. Predmeti koji se pojavljuju na rubu zaslona mogu biti iskrivljeni.

U slučaju prejake svjetlosti (snijeg, vozilo na suncu itd.), vidljivost kamere može biti znatno smanjena.

Ako je prtljažnik otvoren ili nije pravilno zatvoren, prikazuje se poruka "Prtljažnik otvoren".

smetnje u radu

Kada je uključen stupanj prijenosa za vožnju unatrag, ako sustav otkrije grešku u radu, na multimedijjskom zaslonu privremeno se prikazuje crni zaslon **2**.

Uzrok može biti privremeni kvar koji utječe na kameru ili zaslon (jasnoća, fiksna slika, zakašnjela komunikacija itd.).

Ako se privremeni prikaz crnog zaslona nastavi, obratite se ovlaštenom zastupniku.



Ova je funkcija dodatna pomoć. Ona dakle ne može, u niti jednom slučaju, zamijeniti oprez niti odgovornost vozača.

Vozač uvijek mora paziti na iznenadne situacije koje se mogu desiti u vožnji: stoga prilikom upravljanja vozilom uvijek pazite na male, uske i pomične prepreke (kao što su, na primjer, djeca, životinje, dječja kolica, bicikli, kamenje, stupovi itd.) u mrtvom kutu.

POMOĆI PRI PARKIRANJU

Razlika između procijenjene i stvarne udaljenosti

Vožnja unazad prema strmoj uzbrdici

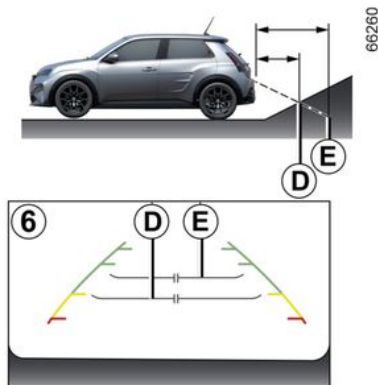

Fiksne linije navođenja **6** prikazuju udaljenosti bliže nego što zaista jesu.

Predmeti prikazani na zaslonu više su udaljeni na nagibu.

Na primjer, ako je na zaslonu prikazan predmet na **D**, njegova stvarna udaljenost je na **E**.

Vožnja prema naprijed prema strmoj nizbrdici

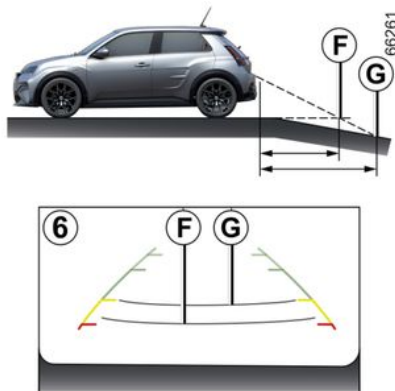

Fiksne linije navođenja **6** prikazuju udaljenosti dalje nego što zaista jesu.

Stoga, predmeti prikazani na zaslonu zapravo su bliže na nagibu.

Na primjer, ako je na zaslonu prikazan predmet na **G**, njegova stvarna udaljenost je na **F**.

Vožnja unazad prema izbočenom predmetu.

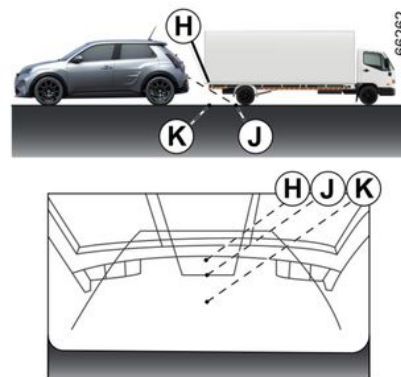

Položaj **H** doima se dalje od položaja **J** na zaslonu. Međutim, položaj **H** nalazi se na jednakoj udaljenosti kao položaj **K**.

Putanja označena fiksnim i pomičnim linijama navođenja u obzir ne uzima visinu predmeta. Također postoji opasnost od sudara s predmetom prilikom vožnje unatrag prema položaju **K**.

POMOĆI PRI PARKIRANJU

Parkiranje slobodnih ruku

Uvod

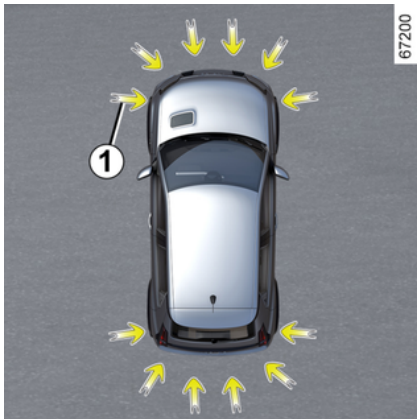

Kako je označeno strelicama **1**, ultrazvučni detektori ugrađeni u branike vozila pomažu pronaći dostupna parkirna mjesta i pomažu pri izvođenju parkirnog manevra.

Kada uklonite ruke s upravljača moguće je upravljati samo:

- papučicom gasa
- papučicu kočnice;
- mjenjača.

Nadzor nad vozilom možete preuzeti u bilo kojem trenutku upotrebom upravljača.



Ova funkcija predstavlja dodatnu pomoć u vožnji.

Ona dakle ne može, niti u jednom slučaju, zamijeniti oprez i odgovornost vozača prilikom vožnje unazad. Vozač uvijek mora paziti na iznenadne situacije koje se mogu desiti u vožnji: stoga prilikom upravljanja vozilom uvijek pazite na male, uske i pomične prepreke (kao što su, na primjer, djeca, životinje, dječja kolica, bicikli, kamenje, stupovi itd.) u mrtvom kutu.



U slučaju udara u podvozje vozila prilikom vožnje (npr. kontakt s rubnim kamenom, povišenim pločnikom ili bilo kojom drugom komunalnom opremom) možete oštetiti vozilo (npr.: iskrivljenje osovine). Kako bi se izbjegla opasnost od nesreće, dajte vozilo na pregled Predstavniku marke.

Pokretanje



Kad je vozilo zaustavljeno ili se kreće pri brzini manjoj od otprilike 30

POMOĆI PRI PARKIRANJU

km/h, nekoliko je načina na koje možete pristupiti funkciji:

- putem multimedijskog zaslona **3**, iz domene "Vozila" **2**, pritisnite izbornik "Pomoć pri vožnji", zatim karticu "Parkiranje" za pristup izborniku Pomoć pri parkiranju;
- putem widgeta "Parkiranje bez upotrebe ruku" (ako je prethodno konfiguriran);
- uz pomoć gumba "Omiljeno" na upravljaču (ako je prethodno konfiguriran).

Više informacija potražite u knjižici uputstava multimedijskog sustava.

Osobitosti



Ultrazvučni detektori označeni strelicama **1** ne smiju biti prekriveni (prljavštinom, blatom, snijegom, loše postavljenim registarskim tablicama itd.).

Odabir manevra

Sustav može obaviti tri vrste manevriranja:

- parkiranje vozila na parkirno mjesto paralelnim ili okomitim parkiranjem;
- izlaz uzdužno parkiranog vozila.

Na multimedijalnom zaslonu **3** odaberite manevar koji želite izvesti.

Napomena: prilikom pokretanja vozila ili nakon uspješnog uzdužnog parkiranja uz pomoć sustava po zadanom se predlaže pomoć pri izlasku uzdužno parkiranog vozila s parkirnog mjesta.

U ostalim se slučajevima zadani manevar može postaviti na multimedijском zaslonu **3**.

Više informacija potražite u knjižici uputstava multimedijskog sustava.



Pokretanje sustava prati aktivacija pomoći pri parkiranju i kamere za vožnju unazad, na vozilima koja su njome opremljena, kako bi vozaču pomogli vizualizirati manevar → **269**, → **275**.

Način rada



Ova funkcija predstavlja dodatnu pomoć u vožnji.

Stoga ona ni u kojem slučaju ne može zamijeniti oprez i odgovornost vozača tijekom manevriranja (vozač mora uvijek biti spreman kočiti).



Pri manevriranju kolo upravljača može se brzo okretati: ne stavljajte ruke unutra i pazite da krakovi upravljača ništa ne zahvate.

POMOĆI PRI PARKIRANJU

Parkiranje vozila na parkirno mjesto paralelnim ili okomitim parkiranjem

Sve dok je brzina vozila manja od približno 30 km/h, sustav traži slobodno parkirno mjesto s obje strane vozila.

Kada je otkriveno parkirno mjesto, ono se prikazuje na multimedij-skom zaslonu **3**, označeno slovom "P". Vozite polako dok se ne prika-že poruka "STOP" popraćena zvuč-nim signalom. Ako se s obje strane vozila otkrije nekoliko prostora, ak-tiviranjem pokazivača smjera mora-te odabrati željeni prostor. Ako su prostori na istoj strani vozila, uzet će se u obzir samo posljednji prostor koji je sustav otkrio.

Parkirno mjesto na multimedij-skom zaslonu **3** postaje zelene bo-je i označeno je slovom "P".

- Zaustavite vozilo;
- uključite brzinu za vožnju unazad.

Kontrolno svjetlo  prikazano je na instrumentnoj ploči i popra-ćeno zvučnim signalom.

- Pustite upravljač;
- slijedite upute sustava na multi-medijalnom zaslonu **3**.

Brzina ne smije prelaziti otprilike 7 km/h.

Nakon što se isključi kontrolno

svjetlo  na instrumentnoj plo-či i oglasi se zvučni signal, mane-var je dovršen.

Izlaženje iz parkiranog vozila paralelnim manevrom.

- Aktivirajte funkciju "Parkiranje bez upotrebe ruku";
- odaberite način rada "Izlazak s mjesta za bočno parkiranje";
- aktivirajte svjetla pokazivača smjera na strani na kojoj želite iza-ći iz vozila;

Ako su ispunjeni svi uvjeti, na multi-medij-skom zaslonu prikazat će se poruka **3** da započnete manevr.

- za pokretanje pritisnite "OK".

Na instrumentnoj ploči uključuje se

kontrolno svjetlo  popraćeno zvučnim signalom.

- Pustite upravljač;
- Izvodite manevre naprijed i na-trag prema uputama prikazanima na multimedijalnom zaslonu **3** i uz pomoć upozorenja sustava za po-moć pri parkiranju.

Brzina ne smije prelaziti otprilike 7 km/h.

U trenutku kada vozilo bude u po-ložaju za izlazak iz parkirnog mjes-

ta, kontrolno svjetlo  nestaje s instrumentne ploče popraćeno zvučnim signalom, a na multimedij-skom zaslonu **3** prikazuje se poru-ka koja potvrđuje da je manevr dovršen.

Prekid/nastavak manevra

Manevr se obustavlja u sljedećim slučajevima:

- kada prepreka na putanji sprje-čava kraj manevra
- otvorena su putnička vrata ili vrata prtljažnika.

Kontrolno svjetlo  nestaje s instrumentne ploče uz zvučni sig-nal kojim vas se upozorava da je manevr prekinut. Poruka "Mane-vriranje pri parkiranju je obustav-ljeno" i razlog prekidanja manevra prikazat će se na multimedij-skom zaslonu **3**.

Provjerite:

- jeste li pustili upravljač;
- i
- jesu li sva vrata vozila i vrata prtljažnika zatvorena;
- i
- ima li prepreka na putanji
- i

POMOĆI PRI PARKIRANJU

- je li motor pokrenut.

Treperenje kontrolnog svjetla

 označava da je sustav opet dostupan i manevar se može nastaviti.

Da biste nastavili s manevarom, pritisnite izbornik "Pomoć pri parkira-

nju". Kontrolno svjetlo  prikazuje se na instrumentnoj ploči.

Sljedite upute prikazane na multimedijском zaslону 3.

Poništavanje manevara

Manevar se otkazuje u sljedećim slučajevima:

- kada preuzmete kontrolu nad upravljačem
- kad je vozilo predugo zaustavljeno
- parkirna kočnica zategnuta
- kada je vozilo prešlo brzinu od otprilike 7 km/h;
- kotači vozila su proklizali
- kada se pritisne gumb za pokretanje/zaustavljanje motora;
- putem multimedijскоg zaslóna 3;
- kada se ne poštuju upute dane na multimedijском zaslónu;
- kada je sigurnosni pojas vozača otkopčan;
- ako su vrata vozača otvorena;

- tijekom manevara napravili ste više od 10 pomaka prema naprijed/unazad;

- kada su senzori za kontrolu udaljenosti pri parkiranju zaprljani su ili zaklonjeni.

 Kontrolno svjetlo nestaje s instrumentne ploče uz zvučni signal kojim vas se upozorava da je manevar prekinut. Poruka "Manevar parkiranja otkazan" i razlog otkazivanja manevara prikazat će se na multimedijском zaslónu 3.

Funkcija je nedostupna

Kad odaberete jedan od načina uključivanja sustava, ako radni uvjeti nisu zadovoljeni, na instrumentnoj ploči prikazuje se poruka "Parkiranje bez upotrebe ruku nije dostupno" da bi vas obavijestila da ta funkcija nije dostupna.

smetnje u radu

Kada funkcija otkrije smetnje u radu, na instrumentnoj se ploči prikazuje sljedeća poruka:

- "Provjeriti Park Assist", popraćeno

no kontrolnim svjetlom ;

ili

- « Provjeriti park. senzore » ;

ili

- « Provjeri pomoć pri parkiranju ».

Očistite ultrazvučne senzore. Ako se problem i dalje javlja, potražite savjet Predstavnikа marke.

Napomena: ako je funkcija neispravna, vozilo se neće imobilizirati.

Odmah preuzmite upravljanje vozilom.

Upozorenja



Ova funkcija predstavlja dodatnu pomoć u vožnji. Ta funkcija ni u kojem slučaju ne zamjenjuje oprez i odgovornost vozača koji stalno mora imati kontrolu nad svojim vozilom. Pazite da manevar obavite u skladu s važećim lokalnim prometnim propisima.

Vozač uvijek mora biti spreman na iznenadne situacije koje se mogu desiti u vožnji: stoga prilikom manevriranja uvijek pazite da u mrtvom kutu nema malih, uskih i pomičnih prepreka (kao što su, na primjer, djeca, životinje, dječja kolica, bicikli, kamenje, stupovi, oprema za vuču itd.).

Zahvati/popravci sustava

- U slučaju udarca mogu se pojaviti smetnje u radu senzora. Isključite funkciju i obratite se ovlaštenom zastupniku.
- Svaki zahvat na području na kojem se nalaze senzori (popravke, zamjene, izmjene vanjskih obloga itd.) mora izvršiti kvalificirani stručnjak.

Samo je ovlaštenu servis kvalificiran za obavljanje zahvata na sustavu.

U slučaju smetnji na sustavu

U nekim uvjetima rad sustava može biti ometan ili narušen, kao, na primjer, u lošim vremenskim uvjetima (snijeg, tuča, led itd.).

U slučaju da se sustav ponaša na neobičajan način, isključite ga i obratite se ovlaštenom zastupniku.

Postoji opasnost od pogrešnih lažnih upozorenja.

Ograničenja u radu sustava

- Sustav možda neće otkriti predmete u mrtvim kutovima senzora.
- Prije i tijekom čitavog procesa manevriranja uvijek provjeravajte je li parkirno mjesto koje predlaže sustav zaista još uvijek dostupno i bez prepreka.
- Sustav se ne smije upotrebljavati ako vučete prikolicu ili ako na vašem vozilu ili na susjednim vozilima postoji sustav za vuču ili prenošenje tereta.

POMOĆI PRI PARKIRANJU

Upozorenje prilikom izlaska iz parkirnog mjesta

Uvod

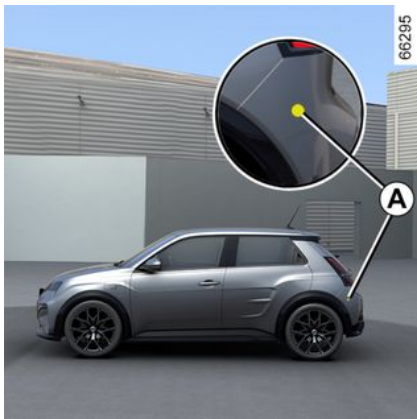

Koristeći se informacijama radara ugrađenih sa svake strane obloge stražnjeg branika (područje **A**), sustav upozorava vozača kada se drugo vozilo pojavi u području otkrivanja **B**.

Funkcija je uključena ako je:

- uključen je stupanj prijenosa za vožnju unatrag
- i
- vozilo zaustavljeno ili vozi malom brzinom.

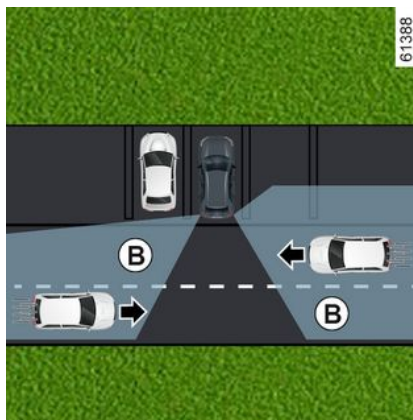

i Sposobnost otkrivanja sustava ovisi o okruženju vozila (nepomični predmeti itd.) i stanju obloge branika itd.

 Ova funkcija predstavlja dodatnu pomoć u vožnji. Ta funkcija ni u kojem slučaju ne zamjenjuje oprez i odgovornost vozača koji stalno mora imati kontrolu nad svojim vozilom.

Osobitost



Pazite da područje radara **A** nije zaklonjeno (naljepnicama, blatom, snijegom itd.).

Ako je radar zaklonjen, na instrumentnoj ploči prikazat će se poru-

POMOĆI PRI PARKIRANJU

ka "Bočni radar nema vidljivost". Očistite područje na kojem se nalaze senzori.

Uključivanje/isključivanje na multimedijalnom zaslonu 1



Za uključivanje ili isključivanje funkcije pogledajte upute za multimedijalni sustav.

Odaberite "ON" ili "OFF".

Način rada



Funkcija vas upozorava ako je neko vozilo u zoni **B** i ako se približava vašem vozilu.

Kada se vozilo otkrije, kontrolna svjetla 2 svijetle na oba vanjska retrovizora 3.

Napomena: redovito čistite vanjske retrovizore 3 kako bi kontrolna svjetla 2 ostala vidljiva.

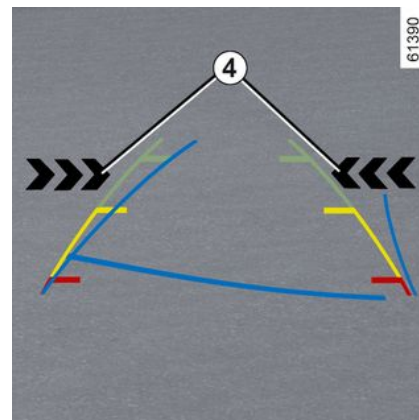

Kontrolna svjetla 4 na multimedijalnom zaslonu pokazuju vam na kojoj je strani otkriveno vozilo koje se približava.

Napomena: redovito čistite kameru kako ne bi bila zaklonjena.

Kontrolna svjetla 2 i 4 popraćena su zvučnim signalom kada je uključen stupanj prijenosa za vožnju unazad i vozilo se kreće.

smetnje u radu

Ako je vozilo opremljeno kukom za vuču koju sustav prepoznaje i na vozilo je priključena prikolica, upozorenje prilikom izlaska iz parkirnog mjesta automatski se isključuje i na instrumentnoj se ploči prika-

POMOĆI PRI PARKIRANJU

zuje sljedeća poruka: "Pomoć pri vožnji nedostupna".

Ako sustav otkrije pogrešku, na instrumentnoj se ploči prikazuje "provjeriti bočne radare". Obratite se ovlaštenom predstavniku marke.



Zbog prisutnosti senzora iza branika, preporučljivo je bilo kakav postupak koji se izvodi na braniku (popravak, zamjenu, bojenje itd.) prepustiti kvalificiranom stručnjaku.



Ograničenja u radu sustava

– Područje radara mora ostati čisto i ne njemu se ne smiju raditi izmjene kako bi se omogućio dobar rad sustava.

– Manje objekte (motocikle, bicikle, pješake itd.) koji se kreću prema vozilu sustav možda neće prepoznati.

Isključenje funkcije

Funkciju morate isključiti u sljedećim slučajevima:

- područje radara **A** oštećeno je (obloga stražnjeg branika);
- vozilo je opremljeno kukom za vuču koju sustav ne prepoznaje.



Ova funkcija predstavlja dodatnu pomoć u vožnji. Ta funkcija ni u kojem slučaju ne zamjenjuje oprez i odgovornost vozača koji stalno mora imati kontrolu nad svojim vozilom.

Sustav se ni u kojem slučaju ne smije smatrati senzorom prepreke ili sustavom protiv sudara.

Zahvati/popravci sustava

- U slučaju udarca, položaji radara mogu se poremetiti i tako ometati funkciju. Isključite funkciju i obratite se ovlaštenom zastupniku.
- Svaki zahvat na području na kojem se nalaze radari (popravak, zamjenu, rad na karoseriji itd.) mora izvršiti kvalificirani stručnjak.

Samo je ovlaštenu servis kvalificiran za obavljanje zahvata na sustavu.

POMOĆI PRI PARKIRANJU



U slučaju smetnji na sustavu

Rad sustava mogu ometati ili oštetiti

određeni uvjeti kao što su na primjer:

- složeno okruženje (podzemno parkiralište, metalne strukture itd.)
- loši vremenski uvjeti (snijeg, jaka kiša, tuča, poledica itd.).

Isključenje funkcije

Morate isključiti funkciju ako se vozilo vuče (otklanjanje kvara) ili ako je vozilo opremljeno šipkom za vuču koju sustav ne prepoznaje.

U slučaju da se sustav ponaša na neuobičajeni način, isključite ga i obratite se ovlaštenom zastupniku.

Sigurni izlazak iz vozila

Opis

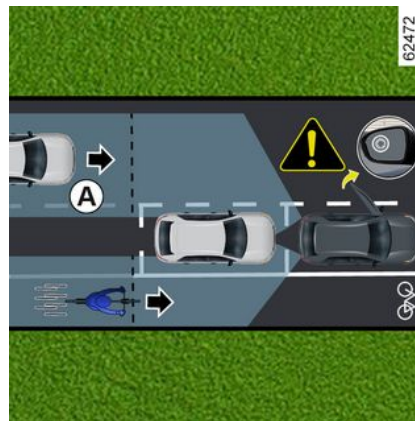

Ova je funkcija dodatna pomoć u vožnji radi sigurnosti putnika u vozilu.

Svrha je funkcije "Sigurni izlazak iz vozila" upozoriti vozača i/ili putnike na potencijalnu opasnost prilikom otvaranja vrata kad je vozilo zaustavljeno.

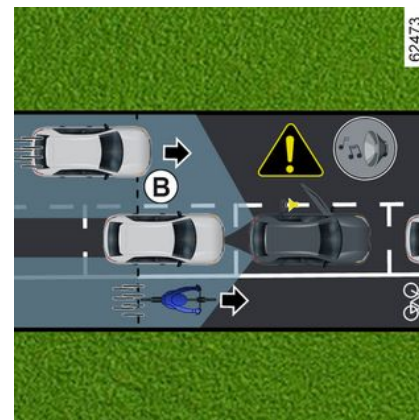

Na temelju informacija koje prenose senzori ugrađeni u svaku stranu stražnjeg branika (zona **C**) funkcija upozorava vozača na sljedeće:

- kada je drugo vozilo (ili motocikl, bicikl, pješak itd.) unutar područja otkrivanja **A**;

i

- ako postoji opasnost od sudara s vozilom (ili motociklom, biciklom, pješakom itd.) u području **B**.

POMOĆI PRI PARKIRANJU

Osobitost

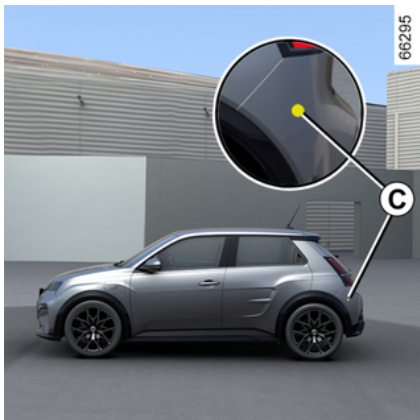

Pobrinite se da područje **C** oko radara sa svake strane obloge stražnjeg branika nije zaklonjeno (prljavštinom, blatom, snijegom itd.). Ako je radar zaklonjen, na instrumentnoj ploči prikazat će se poruka "Bočni radar nema vidljivost". Očistite područje na kojem se nalaze senzori.

Funkciju morate isključiti u sljedećim slučajevima:

- područje radara **C** oštećeno je (obloga stražnjeg branika);
- vozilo je opremljeno kukom za vuču koju sustav ne prepoznaje.

Način rada



Kad se vrata otvore i otkrije se objekt koji se kreće, kontrolno svjetlo **1** prikazuje se na vanjskom retrovizoru **2** i, ovisno o vozilu, uključuju se unutarnja svjetla na prednjim vratima.

Napomena: redovito čistite vanjske retrovizore **2** da bi kontrolno svjetlo **1** ostalo vidljivo.



Ako je otkriveni objekt vrlo blizu, oglasit će se zvučni signal, zajedno s porukom upozorenja **3** "Bočna prepreka otkrivena" koja se prikazuje na instrumentnoj ploči.

Napomena: sustav ostaje aktivan neko vrijeme nakon isključivanja kontakta.

3

POMOĆI PRI PARKIRANJU

Uključivanje/isključivanje funkcije putem multimedijskog zaslona 4



Za uključivanje ili isključivanje funkcije pogledajte upute za multimedijalni sustav.



Kad je vozilo otključano, funkcija se vraća na posljednji spremljeni status na multimedijalnom zaslonu.

Uvjeti kada sustav neće raditi

- Vozilo se kreće i nije u potpunosti zaustavljeno;
- vozilo je zaključano izvana;

- postoje pokretni predmeti (motosikli, bicikli, pješaci, vozila itd.) koji se kreću prema vašem vozilu ili u njegovoj blizini malom brzinom, što sustav ne smatra rizikom;
- raspon senzora smještenih unutar obloge stražnjeg branika sakriven je predmetima, kao što su, primjerice, posebno široka vozila parkirana vrlo blizu vašeg vozila.

Ako je vozilo opremljeno kukom za vuču koju je sustav prepoznao, na instrumentnoj ploči prikazuje se poruka "Pomoć pri vožnji nedostupna" koja vas obavještava da funkcija ne radi.

Za izbor opreme koja odgovara vašem vozilu predlažemo vam da potražite savjet ovlaštenog zastupnika.

smetnje u radu

Ako sustav otkrije kvar, na instrumentnoj se ploči prikazuje poruka "Provjeriti bočne radare". Potražite savjet kod Predstavnik marke.



Ova značajka možda neće otkriti određena vozila ili pokretne predmete u blizini vašeg vozila. Ova funkcija ni na koji način nije zamjena za budnost i odgovornost vozača i putnika u vozilu, koji su uvijek odgovorni za pažljivo praćenje na prometne situacije i provjeru područja prije napuštanja vozila.

U slučaju smetnji na sustavu

Određeni uvjeti (složeno okruženje, loši vremenski uvjeti itd.) mogu poremetiti ili oštetiti rad sustava, uz rizik od lažnih alarma.

HITNI POZIV

Uvod

Ako je vozilo opremljeno, funkcija hitnog poziva može se koristiti za automatsko ili ručno pozivanje hitnih službi (bez naplate) u slučaju nezgode ili bolesti kako bi se smanjilo vrijeme potrebno za njihov dolazak na mjesto događaja.

Napomena: funkcija poziva u slučaju nužde je funkcionalna:

- u državama koje su pokrivena sustavima telematike i infrastrukturom povezanom i kompatibilnom sa sustavom;
- ovisno o pokrivenosti mrežom u geografskoj regiji u kojoj se vozilo vozi.

Ako koristite funkciju hitnog poziva za prijavu nezgode kojoj ste svjedočili, to podrazumijeva zaustavljanje na odgovarajućem mjestu u prometu kako bi hitne službe mogle locirati vaše vozilo i mjesto prijavljene nezgode.

U svakom slučaju poštujujte lokalno zakonodavstvo.



Hitni poziv koristite samo ako ste sudionik hitnog slučaja, ako ste svjedočili nezgodi ili ako se osjećate loše.

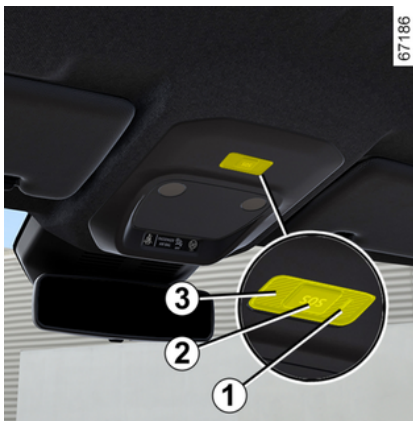

1. kontrolno svjetlo rada sustava:
 - zelena: radi (mreža je dostupna);
 - isključeno: ne radi (mreža nije dostupna);
 - crveno: neispravnost u radu;
 - trepće zeleno: poziv u tijeku.
2. Gumb "SOS".
3. Mikrofon.
4. Zvučnik (ovisno o vozilu).



Poziv se uvijek odvija na sljedeći način:

- poziv se uspostavlja sa službama za hitne situacije;
- šalju se podaci koji se odnose na incident (pločica proizvođača, vrijeme poziva, posljednje lokacije, smjer vozila itd.);
- glasovna komunikacija odvija se sa službama za hitne situacije;
- ako je potrebno, naziva se pomoć za hitne situacije.

Postoje dva načina poziva u slučaju nužde:

- automatski način rada;
- Ručni način rada.

HITNI POZIV

Način rada

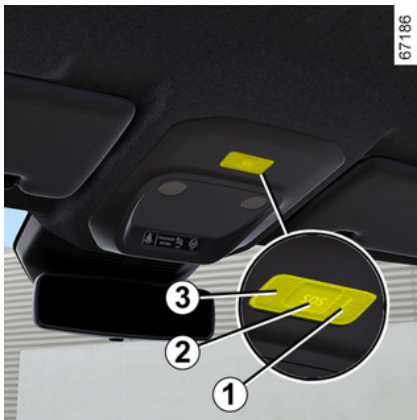

Automatski načina rada

Ako se uključi zeleno kontrolno svjetlo **1** automatskog načina rada, znači da je automatski sustav uključen.

Poziv u slučaju nužde automatski se upućuje u slučaju nezgode koja je prouzročila aktivaciju zaštitne opreme (predzatezači sigurnosnog pojasa, airbag itd.).



U slučaju nezgode, ako položaj i uvjeti u prometu dozvoljavaju, ostanite u blizini vozila kako biste brzo mogli odgovoriti na poziv centra.

Ručni način rada

Poziv u slučaju nužde može se pokrenuti na sljedeće načine:

– pritiskanjem i držanjem gumba **2** najmanje tri sekunde;

ili

– pritiskanjem gumba **2** pet puta u roku od deset sekundi.

Ako se gumb pritisne pogreškom, poziv je moguće otkazati pritiskanjem i držanjem gumba **2** otprilike dvije sekunde prije nego što se poziv poveže s pozivnim centrom.

Čim se uspostavi poziv, može ga prekinuti samo pozivni centar.

smetnje u radu

U nekim slučajevima hitni poziv neće raditi (npr. slaba baterija, itd.).

Kada sustav otkrije smetnju u radu, kontrolno svjetlo **1** pojavljuje se u crvenoj boji duže od 30 minuta.

Potražite što prije savjet Predstavnik marke.



Sustav radi s njemu namijenjenom baterijom. Životni vijek baterije otprilike je četiri godine (kontrolno svjetlo **1** pali se u crvenoj boji kako bi vas upozorilo). Obratite se ovlaštenom predstavniku marke.

HITNI POZIV



Sustav se ne može pratiti bez značajke hitnog poziva te neće biti pod stalnim nadzorom. Podaci se automatski i neprestano brišu, a sustav pohranjuje samo posljednja tri položaja vozila.

U skladu s propisima koji su relevantni za državu, podaci se šalju samo u slučaju hitnog poziva. Prema podacima koji se šalju pozivnom centru odnosi se u skladu sa zakonima o zaštiti privatnih podataka primjenjivima u državi u kojoj se nalazite. Sustav pohranjuje podatke o povijesti aktivnosti samo na 13 sati.

Vlasnik vozila ima pravo na pristup svojim podacima. Moгу zatražiti ispravljanje, brisanje ili zaključavanje podataka.



Kako bi se zajamčila vaša sigurnost i ispravan rad sustava, svaki zahvat koji se izvodi na bateriji (skidanje, odspajanje itd.) mora izvesti osposobljeni stručnjak.

Postoji opasnost od teških opekotina ili strujnih udara.

Obavezno morate poštivati preporučene rokove zamjene (bez prekoračenja) kao što je navedeno u uputama za održavanje.

Akumulator je posebne vrste.

Obavezno ga zamijenite istovjetnim akumulatorom.

Nazovite ovlaštenog zastupnika.

NAČIN VOŽNJE

Ovisno o vozilu, sustav NAČIN VOŽNJE omogućuje vam odabir između nekoliko načina vožnje koji utječu na vožnju, unutarne osvjetljenje, udobnost i položaj za vožnju:

- svi su načini rada unaprijed konfigurirani te ih je moguće prilagoditi (unutarne osvjetljenje itd.);
- način rada "Perso" može se prilagodavati.

Načini vožnje djeluju na:

- sila na upravljaču;
- dinamička kontrola vožnje;
- odziv motora.

Djeluju također na:

- udobnost u putničkom prostoru;
- osvjetljenje putničkog prostora i instrumentne ploče;
- informacije na instrumentnoj ploči i na multimedijском zaslону.



Postavke motora specifične su za svaki način vožnje i nije ih moguće prilagoditi, osim za način rada "Perso".

Pristup izborniku



Ovisno o vozilu, sustavu NAČIN VOŽNJE možete pristupiti:

- s multimedijского zaslona **1**
- pomoću komande na kolu upravljača **2**.

Više informacija potražite u knjižici uputstava multimedijского sustava.



Ako se način Normalno ili Spremanje odabere prije nego što se kontakt isključi, zadržat će se posljednji odabrani način. Ako se način Sport odabere prije nego što se isključi kontakt, način Normalno automatski će se aktivirati nakon ponovnog pokretanja.

Načini rada NAČINA VOŽNJE

način rada "Perso".

Ovaj način rada omogućuje cjelovito konfiguriranje elemenata vožnje, uključujući i odziv motora.

Način rada "uštede"

Način rada "uštede" fokusiran je na uštedu energije. Motorom i razinom grijanja može se smanjiti potrošnja ➔ 178.

Način rada "Sport"

Ovaj način rada omogućuje povećani odziv motora. Upravljač je čvršći.

NAČIN VOŽNJE

"Normalni" način rada

Uz upotrebu standardnih postavki vozila, ovaj način rada nudi najbolji kompromis između udobnosti i dinamičnosti.



Način rada možete ponovno postaviti prema njegovim postavkama.

UVODNICI ZRAKA, KLIMA UREĐAJ

Uvodnici zraka: izlazi zraka

Izlazi zraka

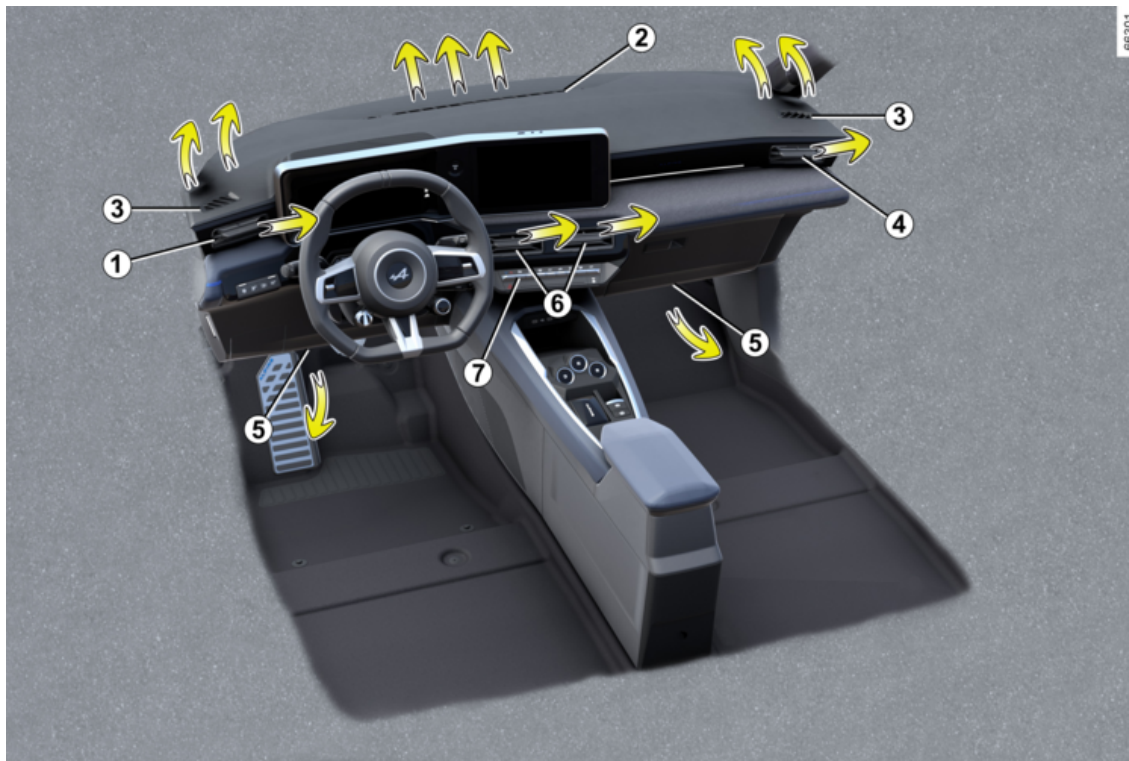

UVODNICI ZRAKA, KLIMA UREĐAJ

1. Uvodnici zraka na strani vozača.
2. Uvodnik zraka za odmagljivanje vjetrobranskog stakla.
3. Otvor za odmagljivanje bočnog stakla.
4. Uvodnici zraka za putnike.
5. Otvori za usmjeravane zagrijanog zraka prema nogama putnika u prednjem dijelu.
6. Središnji uvodnici zraka.
7. Komandna ploča

UVODNICI ZRAKA, KLIMA UREĐAJ

Uvodnik zraka na strani vozača 1



Usmjeravanje

Za usmjeravanje strujanja zraka okrenite uvodnik zraka 1 s pomoću jezička 8.

Za zatvaranje: pomaknite jezičac 8 dalje od kola upravljača i preko točke otpora.

Za otvaranje: pomaknite jezičac 8 prema kolu upravljača.

Uvodnik zraka za putnike 4



Usmjeravanje

Za usmjeravanje strujanja zraka okrenite uvodnik zraka 4 s pomoću jezička 9.

Za zatvaranje: pomaknite jezičac 9 prema vanjskoj strani prednje ploče preko točke otpora.

Za otvaranje: pomaknite jezičac 9 prema unutarnjoj strani prednje ploče.

Središnji ventilacijski otvori 6

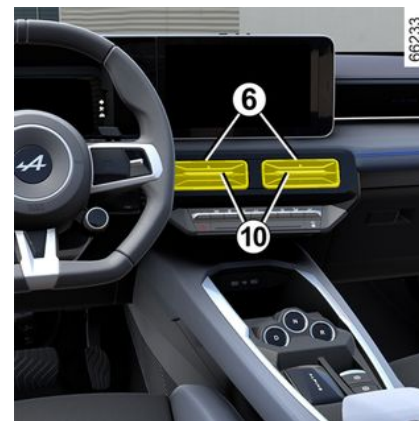

Usmjeravanje

Za usmjeravanje strujanja zraka okrenite uvodnike zraka 6 s pomoću jezičaca 10.

Za zatvaranje: pomaknite jezičac 10 prema unutarnjoj strani prednje ploče.

Za otvaranje: pomaknite jezičac 10 prema vanjskoj strani prednje ploče preko točke otpora.

UVODNICI ZRAKA, KLIMA UREĐAJ



Na uvodnike zraka nemojte pričvršćivati nikakve predmete (npr. nosač za telefon).
Postoji opasnost od oštećenja.

Protok zraka



66166

Da biste upravljali protokom zraka iz uvodnika zraka **1**, **4** i **6**, spustite ili podignite kontrolu **11** na željenu razinu.

Za uklanjanje neugodnih mirisa u vašem vozilu upotrebite samo sustave koji su tome namijenjeni.

Potražite savjet kod Predstavnika marke.



Nemojte umetati ništa u sustav ventilacije (na primjer u slučaju neugodnih mirisa...)

Opasnost od oštećenja ili požara.

Klima uređaj s automatskim upravljanjem

Komande

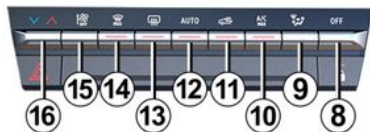
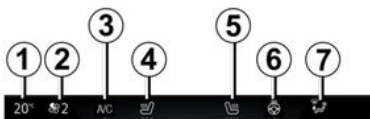

1. Pokazivač temperature na strani vozača.

2. Pokazivač brzine ventilacije.
3. Komanda za uključivanje klima uređaja.

4. Komanda za uključivanje grijanja sjedala vozača.

5. Komanda za uključivanje grijanja sjedala suvozača.

6. Komanda za uključivanje grijanja upravljača.

7. Indikator raspodjele zraka u putničkom prostoru.

8. Komanda za isključivanje sustava.

9. Podešavanje raspodjele zraka u putničkom prostoru.

10. Komanda za uključivanje funkcije "A/C MAX".

11. Recirkulacija zraka.

12. Komanda za uključivanje klima uređaja u AUTO načinu rada.

13. Odleđivanje/odmagljivanje stražnjeg stakla i, ovisno o vozilu, retrovizora.

14. Funkcija "CLEAR VIEW".

15. Prilagođavanje brzine ventiliranja i zaustavljanje sustava.

16. Podešavanje temperature zraka na strani vozača/suvozača.

UVODNICI ZRAKA, KLIMA UREĐAJ

Uključivanje/isključivanje sustava

Uključivanje sustava

Nakon pokretanja vozila sustav se vraća na posljednji korišteni program.

Sustav je također funkcionalan kada vozilo miruje s uključenim motorom.

Pritisnite komandu **12** a biste uključili sustav ili postavite komandu **15** na željenu brzinu ventilatora.

Zaustavljanje sustava

Pritisnite komandu **8** da biste zaustavili sustav.

Uključivanje ili isključivanje klima uređaja

U automatskom načinu rada sustav upravlja aktiviranjem klima uređaja. I dalje je moguće aktivirati ili deaktivirati sustav pritiskom na komandu **3**.

Automatski načina rada

Automatski klima uređaj je sustav koji jamči (osim u ekstremnim slučajevima upotrebe) udobnost u putničkom prostoru i održavanje

dobre razine vidljivost, a da pritom ne povećava potrošnju goriva.

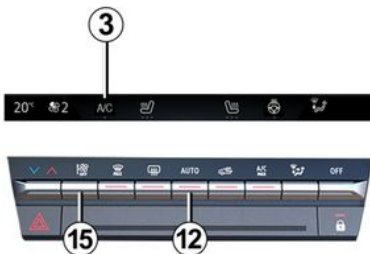

Sustav djeluje na brzinu ventiliranja, raspodjelu zraka, recirkulaciju zraka, uključivanje ili isključivanje klima uređaja i temperaturu zraka.

Ovaj način rada se sastoji od tri programa po izboru :

AUTO: optimizira odabranu razinu udobnosti u skladu s vanjskim uvjetima. Pritisnite gumb **12**.

SOFT: omogućuje lakše i tiše postizanje željene razine temperature. Pritisnite gumb **12**, a zatim pritisnite prema dolje kako biste uključili način SOFT.

FAST: povećava protok zraka u putničkom prostoru. Taj način rada

preporučuje se osobito za optimizaciju udobnosti na stražnjim sjedalima. Pritisnite gumb **12**, a zatim ponovno pritisnite prema gore kako biste uključili način FAST.

Kad se klima uređaj pokrene u automatskom načinu rada, sustav se vraća na zadnji korišteni program.

 Pritiskom na bilo koji gumb osim gumba AUTO isključit će automatski način rada.

UVODNICI ZRAKA, KLIMA UREĐAJ

Promjena raspodjele zraka u putničkom prostoru

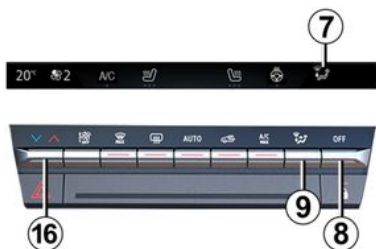



Jednom ili više puta pritisnite **9** za prilagodbu raspodjele zraka. Odbrana postavka raspodjele zraka **7** prikazuje se na multimedijском zaslону. Raspored položaja je sljedeći:

 Dovod zraka je usmjeren prema otvorima za odmagljivanje vjetrobranskog stakla i prednjih bočnih stakala.

 Dovod zraka usmjeren je prema otvorima za odmagljivanje prednjih bočnih stakala, otvorima

za odmagljivanje vjetrobranskog stakala i nogama putnika.

 Dovod zraka prvenstveno je usmjeren prema uvodnicima zraka na armaturnoj ploči.

 Dovod zraka usmjeren je prema uvodnicima zraka na armaturnoj ploči i nogama putnika.

 Dovod zraka usmjeren je prvenstveno prema nogama putnika.

Podešavanje temperature zraka

Pritisnite komandu **16** za podešavanje temperature zraka.

Podešavanje brzine ventilatora

U automatskom načinu rada, sustav upravlja brzinom ventiliranja koja je najpogodnija za dostizanje i održavanje udobnosti.

Brzinu ventilatora možete podesiti u svakom trenutku pritiskom na komandu **15** da biste povećali ili smanjili brzinu ventilacije.

Funkcija "brzo postizanje dobre vidljivosti"

Pritisnite gumb **14**: uključuje se ugrađeno kontrolno svjetlo.

Ova funkcija brzo odmagljuje vjetrobransko staklo, stražnje staklo, prednje bočne prozore i bočne retrovizore (ovisno o vozilu). Automatski uključuje funkciju klima uređaja i odmrzavanja stražnjeg stakla.

Za izlazak iz funkcije pritisnite gumb **12** ili **14**.



Neke tipke imaju radno svjetlo koje označava radno stanje.

UVODNICI ZRAKA, KLIMA UREĐAJ

Odležavanje i odmagljivanje stražnjeg stakla

66169

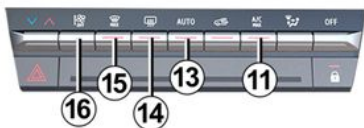

Pritisnite gumb **13**: uključuje se ugrađeno kontrolno svjetlo. Ova funkcija omogućuje brzo odmagljivanje stražnjeg stakla i grijanih retrovizora (za vozila koja su njima opremljena).

Da biste izašli iz te funkcije, ponovno pritisnite gumb **13**. Odmagljivanje automatski prestaje.

Funkcija "A/C MAX"

Funkcija "A/C MAX" korisniku omogućava iskustvo maksimalne snage sustava klima uređaja bez ikakvih smernji ili kompromisa poveza-

nih s akustikom i osjećajem prevelike hladnoće ruku i lica.

66169

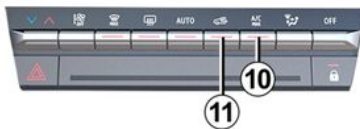

Ta funkcija uključuje automatske izmjene:

- temperatura programirana na hladno;
- raspodjela zraka među putnicima;
- maksimalni protok zraka;
- uključivanje klima uređaja;
- recirkulacija zraka.

Pritisnite gumb **10** da biste uključili funkciju. Isključite način rada uštede da biste je maksimalno iskoristili.

Uključivanje recirkulacije zraka (izolacija putničkog prostora)

Ovom funkcijom upravlja se automatski, ali je možete uključiti i ručno. U tom slučaju rad funkcije potvrđuje se paljenjem kontrolnog svjetla na gumbu **11**.



Odmagljivanje/odležavanje prioritarno je pred recirkulacijom zraka.

Upotreba u ručnom načinu rada

Pritisnite gumb **11**: uključuje se ugrađeno kontrolno svjetlo.

Duže korištenje tog položaja može dovesti do neugodnih mirisa, neobnavljanja zraka kao i do stvaranja pare na staklima.

Stoga se savjetuje povratak u automatski način rad čim recirkulacija zraka više nije potrebna ponovnim pritiskom tipke **11**.

Pročišćivač zraka

Više informacija potražite u knjižici uputstava multimedijskog sustava.

UVODNICI ZRAKA, KLIMA UREĐAJ

Funkcija "Favoriti"



Ovisno o vozilu, pritiskom komande **17** na kolu upravljača možete aktivirati sljedeće funkcije u skladu s prethodno definiranim korisničkim postavkama koje ste prethodno unijeli:

- grijani upravljač
- grijana sjedala;
- pročišćavanje zraka.

Za više informacija o programiranju ove funkcije pogledajte upute za multimedijску opremu.

Način rada uštede



U izborniku NAČIN VOŽNJE koji je dostupan putem multimedijškog zaslona **18** ili pritiskom na prekidač **19** možete uključiti način rada Ušteda koji utječe na razinu grijanja i smanjuje potrošnju goriva.

Kontrolno svjetlo uštede prikazuje se ispod prikaza temperature na multimedijškom zaslonu **18** kako bi vas obavijestilo da je uključen način rada Ušteda.

Klima uređaj; programiranje

Programiranje klima uređaja



Dok vozilo miruje i motor je uključen, u domeni "Vozilo" **3** na multimedijškom zaslonu **1** pritisnite izbornik "Električno" **2**, a zatim karticu "Punjenje i klimatizacija" da biste pristupili postavkama.



Možete spremirati nekoliko programa udobnosti uključivanjem sljedećih postavki:

- podešavanje temperature;
- programiranje vremena do kojeg vozilo mora biti spremno;
- odabir dana kada se program mora ponoviti.

Spremljene programe možete uključiti ili isključiti.

Napomena: klima uređaj možete programirati s pomoću aplikacije MyAlpine na pametnom telefonu.

Više informacija potražite u knjižici uputstava multimedijskog sustava.



Odgovornost vozača prilikom parkiranja ili zaustavljanja vozila

Nikada ne ostavljajte dijete, nesamostalnu odraslu osobu ili životinju u vozilu kada ga napuštate, čak niti na kratko.

Kada je vani vruće /ili sunčano, temperatura u unutrašnjosti putničkog prostora brzo raste.

OPASNOST OD SMRTI ILI TEŠKIH OZLJEDA.

Aktivira se "Programiranje"

Funkcija se pokreće prije programiranog vremena tako da vozilo postigne ugodnu temperaturu do trenutka kad stignu, ako:

- je poklopac motora zatvoren
- Razina napunjenosti pogonskog akumulatora iznosi više od 7.5 %.
- motor zaustavljen
- vozač nije u vozilu.

Kontrolno svjetlo  se pali na instrumentnoj ploči.

Trenutno uključivanje klima uređaja

Trenutno pokretanje klima uređaja moguće je ako:

- je poklopac motora zatvoren
- Razina napunjenosti pogonskog akumulatora iznosi više od 7.5 %.
- zaustavljanje motora
- vozač nije u vozilu.

Postupak trenutnog uključivanja klima uređaja razlikuje se od programiranja:

- mora se pokrenuti s vašeg pametnog telefona;
- funkcije grijanja upravljača i sjedala, ako je vaše vozilo njima opremljeno, uključuju se automatski;
- funkcija se zaustavlja nakon otprilike 10 minuta.

Više informacija potražite u knjižici uputstava multimedijskog sustava.

Zaustavljanje programiranog klima uređaja

Klima uređaj automatski se zaustavlja približno deset minuta nakon postavljenog vremena završetka.

No funkciju je moguće uključiti ako:

- motor radi;
- Razina napunjenosti pogonskog akumulatora niža je od 7 %;

UVODNICI ZRAKA, KLIMA UREĐAJ

- poklopac motornog prostora je otvoren;
- pritisnite jedan od prekidača na upravljačkoj ploči;
- vozač je u putničkom prostoru otprilike 20 sekundi.

Napomena: ti su uvjeti primjenjivi i za trenutačno isključivanje klima uređaja.

Ako je vozilo parkirano duže vrijeme bez otvaranja vrata s barem jednim aktivnim rasporedom predklimatiziranja, funkcija će se isključiti od trećeg uključenog pokretanja predklimatiziranja. Funkcija će biti dostupna kad se otvore neka vrata vozila.

Klima uređaj: informacije i savjeti za upotrebu

Informacije i savjeti za upotrebu

Savjeti za upotrebu

U nekim slučajevima (klima uređaj je isključen, recirkulacija zraka je isključena, brzina ventilacije je nula ili je mala itd.) možete ustanoviti stvaranje pare na staklima i na vjetrobranskom staklu vozila.

U slučaju kondenzacije, upotrijebite funkciju "**brzog postizanja do-**

bre vidljivosti" kako biste uklonili kondenzaciju, a zatim radije upotrijebite klima uređaj u automatskom načinu rada kako biste spriječili njezino stvaranje.



Nemojte umetati ništa u sustav ventilacije (na primjer u slučaju neugodnih mirisa...)

Opasnost od oštećenja ili požara.

Potrošnja

Normalno je primijetiti povećanje potrošnje energije dok klima uređaj radi.

Savjeti za smanjenje potrošnje, a time i za pomoć u očuvanju okoliša

Vozite s otvorenim uvodnicima zraka i sa zatvorenim prozorima. Ako vozilo ostane parkirano na jakom suncu, otvorite vrata na nekoliko minuta prije pokretanja motora da izađe vrući zrak.

Održavanje

Potražite u knjižici održavanja vašeg vozila informaciju o učestalosti kontrole.



Redovito upotrebljavajte klima uređaj, čak i po hladnom vremenu, uključujući ga barem jednom mjesečno na otprilike 5 minuta.

smetnje u radu

Općenito, u slučaju neke smetnje u radu, potražite savjet kod Predstavnika marke.

- **Smanjena učinkovitost odmrzavanja, odmagljivanja ili klimatiziranja zraka.**

Uzrok tomu može biti zaprljanost uložka filtra putničkog prostora.

- **Nema stvaranja hladnog zraka.**

Provjerite pravilnu podešenost komandi i ispravnost osigurača. U protivnom prekinite rad sustava.



Klimatizacijski sustav vozila također se upotrebljava za hlađenje pogonskog akumulatora. Dugotrajni pad učinkovitosti klimatizacijskog sustava može dovesti do preranog gubitka učinkovitosti pogonskog akumulatora.

Prisutnost vode ispod vozila

Nakon duže upotrebe klima uređaja normalno je da ima vode ispod vozila. Do toga dolazi uslijed kondenzacije.



Nemojte otvarati sustav rashladnog plina. Rashladni plin je opasan za oči i za ko-

žu.

Rashladna tekućina

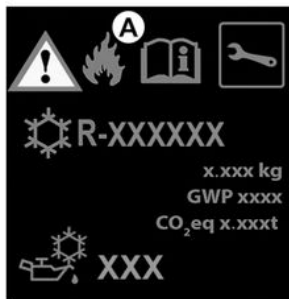

Sustav rashladnog plina (čije su neke komponente hermetički zatvorene) može sadržavati fluorirane stakleničke plinove.

Ovisno o vozilu, sljedeće informacije bit će navedene na naljepnici **A** koja se nalazi u motornom prostoru.

Prisutnost i položaj informacija na naljepnici **A** može se razlikovati ovisi o vozilu.



Vrsta rashladnog plina.



(XXX) Vrsta ulju u sustavu klima uređaja



Zapaljivi proizvod



Pogledajte korisnički priručnik vozila



Održavanje

x.xxx kg	(1) Količina rashladnog plina u vozilu.
GWP xxxxx	(2) Potencijal globalnog zagrijavanja (ekvivalent CO ₂).
CO ₂ ekv. x.xxx t	(3) Količina u težini i ekvivalentu CO ₂ .

Dodatne informacije

Ovisno o oznaci i ovisno o vrsti rashladnog plina:

Rashladni plin R-1234yf

- **(1)** 0,450 kg / 1,050 kg
- **(2)** GWP 4
- **(3)** 0,002 t / 0,004 t

59952

UVODNICI ZRAKA, KLIMA UREĐAJ



Nemojte otvarati sustav rashladnog plina. Rashladni plin je opasan za oči i za ko-

žu.



Prije provođenja bilo kakvih zahvata u motornom prostoru, morate isključiti kontakt

→ 160.

MULTIMEDIJSKA OPREMA

Uvod

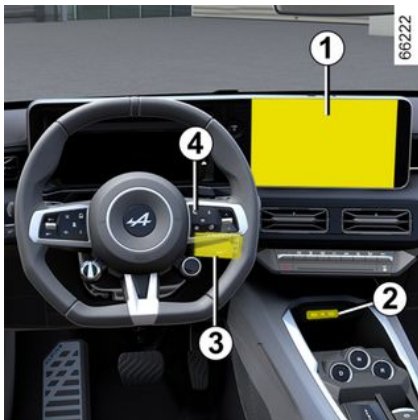

Prisutnost i smještaj te opreme ovisi o vozilu.

1. Multimedijski zaslom.
2. USB-C priključci multimedijalnog sustava na središnjoj konzoli.
3. Komanda ispod upravljača.
4. Glasovna naredba.



Više informacija potražite u knjižici uputstava multimedijalnog sustava.

Multimedijski priključci "USB-C"

USB-C multimedijski priključci **2** mogu se upotrebljavati za punjenje dodatne opreme uz maksimalnu snagu od 15 W (5 V) po priključku.

Napomena: USB-C multimedijski priključci **2** također se mogu upotrebljavati za prijenos podataka.



Priključujte samo dodatnu opremu kojoj je maksimalna snaga 15 W.

Opasnost od požara.

Mikrofon 5



(za telefon i glasovnog asistenta)



Upotreba telefona

Podsjećamo vas da ste obavezni poštivati zakone na snazi koji se odnose na upotrebu ove vrste uređaja.

MULTIMEDIJSKA OPREMA

Područje induksijskog punjenja 6



Ovisno o vozilu, simbol **7** označava da možete upotrebljavati telefon u zoni **6** da biste ga napunili bez upotrebe kabela za punjenje.

Više informacija o bežičnom punjaču pogledajte u uputama za multimedijску opremu.

i Ovisno o državi i preplati, područje induksijskog punjenja također je područje za odlaganje pametnih telefona s digitalnim ključem → **63**.

i Nipošto ne ostavljajte predmete (karticu za pokretanje, USB memoriju, SD karticu, kreditnu karticu, nakit, ključeve, kovanice itd.) **2** u području induksijskog punjenja tijekom punjenja telefona. Uklonite sve magnetske kartice ili kreditne kartice iz zaštitne maske za telefon prije postavljanja telefona u područje induksijskog punjenja **2**

i Predmeti ostavljeni u području induksijskog punjenja **2** mogu se pregrijati. Savjetujemo vam da ih stavite u područja predviđena za tu namjenu (pretinac za odlaganje, pretinac štitnika za sunce, itd.).

i Više informacija potražite u knjižici uputstava multimedijskog sustava.

OPREMA U PUTNIČKOM PROSTORU

Električni podizači stakala.

Uvod

Ovi sustavi rade s uključenim ili isključenim kontaktom do otvaranja jednih od prednjih vrata (ograničeno na otprilike 3 minute).

4



Odgovornost vozača

Nikada nemojte ostaviti karticu ili ključ u vozilu s djetetom, nesamostalnom odraslom osobom ili kućnim ljubimcem, čak ni nakratko.

Naime, ono bi moglo dovesti u opasnost sebe ili druge osobe pokretanjem motora, uključivanjem opreme kao na primjer podizača stakala ili pak zaključati vrata.

U slučaju priklještenja nekog dijela tijela, odmah promijenite smjer kretanja stakla pritiskom na odgovarajući prekidač.

Postoji opasnost od teških ozljeda.

Električni impulsni podizači stakala



Nakratko pritisnite ili povucite prekidač prozora do kraja: staklo se podiže ili spušta do kraja. Djelovanjem na prekidač prekida se pomicanje stakla.

Napomena: stražnja se stakla ne mogu spustiti do kraja.

S mjesta vozača upotrijebite prekidač:

1. za staklo na strani vozača;
2. za staklo na strani suvozača;
3. i 5 za stražnja stakla.



Sa suvozačevih sjedala pritisnite prekidač 6.



Sigurnost putnika

Vozač može deaktivirati rad podizača stražnjih stakala pritiskom na prekidač 4. Prikazuje se poruka potvrde na instrumentnoj ploči.

OPREMA U PUTNIČKOM PROSTORU



Ne oslanjajte predmete na poluotvoreno staklo: **postoji opasnost od oštećenja električnog podizača stakla.**

Napomena: ako staklo naiđe na otpor pri kraju hoda (npr.: grana sa stabla), zaustavlja se te se ponovno spušta za nekoliko centimetara.

nemoguće je upravljati električnim impulsnim podizačem stakla

Električni impulsni podizač stakla ima toplinsku zaštitu: ako pritisnete prekidač za prozor više od 16 puta uzastopno, prelazi u način zaštite (zaključavanje prozora).

Možete učiniti sljedeće:

- upotrijebite električni impulsni podizač stakla kratko i s intervalima od otprilike 30 sekundi;
- dok motor radi, prozor će se otključati nakon otprilike 20 minuta neaktivnosti na električnom prekidaču prozora.

Daljinsko otvaranje/zatvaranje stakala

Prilikom otključavanja vrata izvana, ako **pritisnite i držite gumb za otključavanje na kartici**, automatski će se otvoriti sva stakla s električnim impulsnim podizačem stakala.

Prilikom zaključavanja vrata izvana, ako **pritisnite i držite gumb za zaključavanje na kartici**, automatski će se zatvoriti sva stakla s električnim impulsnim podizačem stakala.

Preporuča se da se na sustav djeluje samo ako korisnik dobro vidi vozilo i ako se nitko ne nalazi u vozilu.



Prilikom zatvaranja stakala pazite da nije dan dio tijela (ruka, dlan itd.) ne viri iz vozila.

Postoji opasnost od teških ozljeda.

smetnje u radu

U slučaju kvara prilikom zatvaranja prozora, sustav se vraća u normalni način rada: povucite dotični

prekidač prema gore koliko god puta je potrebno da biste u potpunosti zatvorili prozor (on će se postupno zatvoriti), držite prekidač (još uvijek u položaju zatvaranja) jednu sekundu, a zatim u potpunosti spustite i ponovno podignite staklo kako bi se sustav ponovno pokrenuo.

Po potrebi, obratite se vašem Predstavniku marke.

Unutarnje osvjetljenje

Svjetla za čitanje

Svjetla za čitanje na prednjim sjedalima

(ovisno o vozilu)

OPREMA U PUTNIČKOM PROSTORU



Dodirnite svjetla **1** ili **2** kako biste uključili:

- stalno osvjetljenje;
- trenutačno gašenje.

Napomena:

- Nije potrebno pritisnuti svjetla da biste uključili ili isključili osvjetljenje. Potrebno je samo uključiti kontakt;
- možete aktivirati/deaktivirati uključivanje svjetla za čitanje pri otvaranju vrata uz pomoć multi-medijskog zaslona ➔ **134**.

Svjetla za čitanje na stražnjim sjedalima

(ovisno o vozilu)

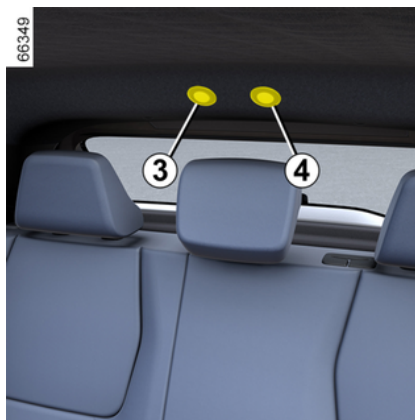

Dodirnite svjetla **3** ili **4** kako biste uključili:

- stalno osvjetljenje;
- trenutačno gašenje.

Napomena:

- Nije potrebno pritisnuti svjetla da biste uključili ili isključili osvjetljenje. Potrebno je samo uključiti kontakt;
- možete aktivirati/deaktivirati uključivanje svjetla za čitanje pri otvaranju vrata uz pomoć multi-medijskog zaslona ➔ **134**.



Otključavanje i otvaranje vrata dovodi do paljenja vremenski podeševanog stropnog svjetla i svjetala.

Svjetlo prtljažnika



Svjetlo **5** uključuje se pri otvaranju vrata prtljažnika.

OPREMA U PUTNIČKOM PROSTORU

Sjenilo za sunce, ogledala u sjenilu



Sjenilo

Spustite sjenilo **6** na vjetrobransko staklo ili ga otkvačite i okrenite prema bočnom staklu.

Ogledala u sjenilu za sunce

Podignite poklopac **7**.

Svjetlo ispod sjenila

(ovisno o opremi)

Svjetlo **8** automatski se uključuje kada se otvori sjenilo.

Uričnica za dodatnu opremu

Uričnica za dodatnu opremu 1



Predviđeno je za spajanje dodatka.

Može se, primjerice, upotrijebiti za kompresor kompleta za napuhavanje guma → **334**.



Priključujte samo dodatnu opremu kojoj je maksimalna snaga 120 vata (12 V).

Opasnost od požara.

PRETINCI ZA ODLAGANJE, UREĐENJE PUTNIČKOG PROSTORA

Prednji pretinci za odlaganje

Pretinci za odlaganje u prednjim vratima 1



Niti jedan predmet ne smije se nalaziti na podu (područje ispred vozača) jer u slučaju naglog kočenja ti predmeti mogu skliznuti pod papučice te tako onemogućiti njihovu upotrebu.

Pretinac za odlaganje na središnjoj konzoli ili područje indukcijskog punjenja 2



Ovisno o vozilu, simbol 3 označava da se područje 2 može upotrijebiti za punjenje telefona bez upotrebe kabela za punjenje.

Više informacija o bežičnom punjaču pogledajte u uputama za multi-medijsku opremu.



Ovisno o državi i pretplati, područje indukcijskog punjenja također je područje za odlaganje pametnih telefona s digitalnim ključem → 63.



Nipošto ne ostavljajte predmete (karticu za pokretanje, USB memoriju, SD karticu, kreditnu karticu, nakit, ključeve, kovanice itd.) 2 u području indukcijskog punjenja tijekom punjenja telefona. Uklonite sve magnetske kartice ili kreditne kartice iz zaštitne maske za telefon prije postavljanja telefona u područje indukcijskog punjenja 2

PRETINCI ZA ODLAGANJE, UREĐENJE PUTNIČKOG PROSTORA

i Predmeti ostavljeni u području induksijskog punjenja **2** mogu se pregrijati. Savjetujemo vam da ih stavite u područja predviđena za tu namjenu (pretinac za odlaganje, pretinac štitnika za sunce, itd.).

i Više informacija potražite u knjižici uputstava multimedijskog sustava.

Pretinac za odlaganje u središnjem naslonu za ruke **5**



Povucite poklopac **4** središnjeg naslona za ruke prema gore.



Pazite da niti jedan tvrd, težak ili šiljat predmet nije postavljen u "otvorene" pretince za odlaganje tako da može biti izbačen na putnike u oštrom zavoju, u slučaju naglog kočenja ili u slučaju sudara.



U zavoju, prilikom ubrzavanja ili kočenja, pazite da u posudi u držaču limenki nema previše tekućine.

Opasnost od opekotina ako se proliju/procure vruće tekućine/napitci .

Pretinac u sjenilu **6**



U nju se mogu pričvrstiti tiketi autocesta, karte...

PRETINCI ZA ODLAGANJE, UREĐENJE PUTNIČKOG PROSTORA

Pretinac za rukavice



Da biste ga otvorili, povucite ručicu 7.

U ovaj pretinac možete odložiti paketić maramica, bocu vode i sl.

Stražnji pretinci za odlaganje

Džep za odlaganje 8



(ovisno o vozilu)

PRIJEVOZ PREDMETA

PRIJEVOZ PREDMETA U PRTLJAŽNIKU

Predmete koje prevozite uvijek postavljajte na način da se oni većim dijelom oslanjaju na:



- Naslon stražnje klupe pri uobičajenom opterećenju (na primjer **A**).



- nasloni prednjih sjedala s preklopljenim naslonima stražnjih sjedala ako se radi o maksimalnom opterećenju (na primjer **B**).

Predmete koji se prevoze treba ravnomjerno rasporediti po cijelom utovarnom prostoru.

Ako morate odložiti predmete na preklopljeni naslon, obavezno skinite naslone za glavu prije preklapanja naslona tako da što više priljubite naslon uz sjedište.



Kod vraćanja naslona u početni položaj, provjerite da li je zabavljenje naslona dobro.

U slučaju upotrebe presvlaka na sjedalima, pazite da ne ometaju zabavljenje naslona. Pazite da dobro namjestite sigurnosne pojaseve.

Ponovno postavite naslone za glavu sigurnosni element, pazite da je on uvijek na svom mjestu i u pravilnom položaju.



Uvijek stavljajte najteže predmete na pod. Ako je vozilo njima opremljeno, upotrebite mjesta za učvršćivanje tereta **1** koja se nalaze na ploči poda prtljažnika. Teret se mora rasporediti tako da niti jedan predmet, u slučaju naglog kočenja, ne može biti odbačen prema naprijed na putnike. Privežite stražnje sigurnosne pojaseve čak i kad nema putnika na stražnjim sjedalima.



PRIJEVOZ PREDMETA

Vuča

4

PRIJEVOZ PREDMETA

Vuča

i Dozvoljeno opterećenje vučnog priključka, najveća dopuštena masa prikolice s aktiviranom kočnicom i bez kočnice: → 364. Odabir i postavljanje kuke za vuču

Kuka za vuču (poprečni nosač i prsten za vuču) koja nije izvorno montirana na vozilo: cijela kuka za vuču i nosači ne smiju prelaziti 25 kg.

Uređaj za vuču ne smije ometati dijelove rasvjete ili registarsku pločicu kada se ne koristi.

U svakom slučaju poštujujte važne popise zemlje u kojoj se nalazite.

Za postavljanje kuke za vuču i njene uvjete upotrebe, pogledajte uputstvo za postavljanje opreme.

Preporuča se sačuvati to uputstvo zajedno s ostalom dokumentacijom vozila.

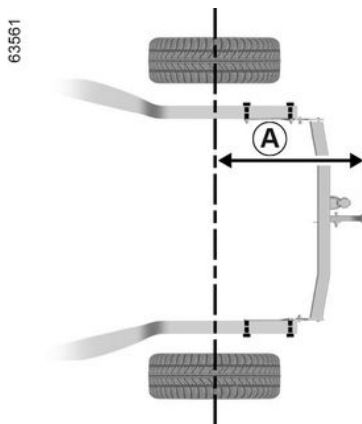

Maksimalna veličina **A**: 757 mm.

Kako ne biste oštetili svoje vozilo, strogo je zabranjeno koristiti se vučnom točkom i drugim sredstvima za vuču drugog vozila.

63562



PRISTUP MOTORU, RAZINE

Poklopac motornog prostora

Sigurnosno odbravljivanje poklopca motornog prostora



Za otvaranje povucite ručicu **1** na lijevoj strani armaturne ploče.



Kada se vozilo puni ili je uključen kontakt, nemojte izvoditi radove ispod poklopca motora.

tora.



Ne pritišćite poklopac motora jer postoji rizik da se poklopac motora slučajno zatvori.

tvori.



Za odbravljivanje, gurnite polugu **2** ulijevo dok podižete poklopac motora.



Kod udarca, čak i blažeg, u prednju ukrasnu rešetku ili poklopac motora, dajte što prije

Predstavniku marke da provjeri sustav zabravljivanja poklopca motora.

PRISTUP MOTORU, RAZINE



Pogonski sustav električnog vozila upotrebljava istosmjerni napon od približno

400 V.

Taj se sustav može zagrijati tijekom paljenja i nakon isključivanja paljenja.

Poštujte poruke upozorenja koje se nalaze na naljepnicama u vozilu.

Strogo su zabranjeni bilo kakvi zahvati ili izmjene na električnom sustavu vozila od 400 V (na komponentama, kabelima, utikačima, pogonskom akumulatoru).

Opasnost od teških opekotina ili električnog udara koji mogu dovesti do smrti.

Osim toga, motoventilator se može uključiti u svakom tre-

nutku. Naljepnica  u motornom prostoru ukazuje na to.

Opasnost od ozljeda

Otvaranje/zatvaranje poklopca motora

Otvaranje poklopca motornog prostora

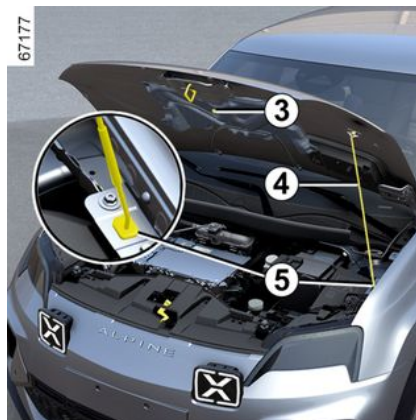

Nakon podizanja poklopca motora i oslobađanja uporne poluge **4** iz njegova nosača **3** upornu polugu iz sigurnosnih razloga **morate** postaviti u odgovarajući položaj **5**.

Zatvaranje poklopca motora

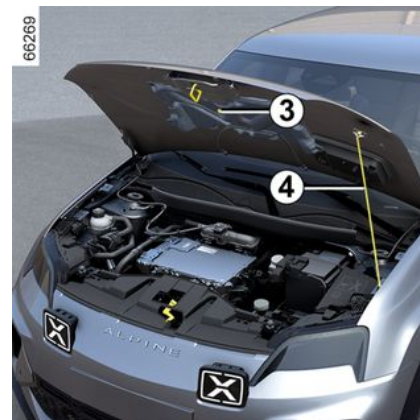

Prije zatvaranja, provjerite da niste nešto zaboravili u motornom prostoru.

Da biste zatvorili poklopac motora, vratite upornu polugu **4** u njezin nosač **3**. Uхватite poklopac na sredini i spustite ga, pridržavajući ga rukom, do 30 cm od položaja zatvaranja pa ga pustite. On se sam zatvara svojom težinom.

5

PRISTUP MOTORU, RAZINE



Prilikom zahvata ispod poklopcu motornog prostora, provjerite da je ručica brisača stakla u zaustavljenom položaju.

Opasnost od ozljeda



Provjerite je li poklopac motornog prostora pravilno zatvoren. Provjerite da ništa ne ometa sidrište za zabavljenje (kamenčići, krpa...).



Nakon svakog zahvata u motornom prostoru, provjerite da ništa niste zaboravili (krpa, alati...)
Naime, oni mogu oštetiti motor ili prouzročiti požar.

Rashladna tekućina

Rashladna tekućina

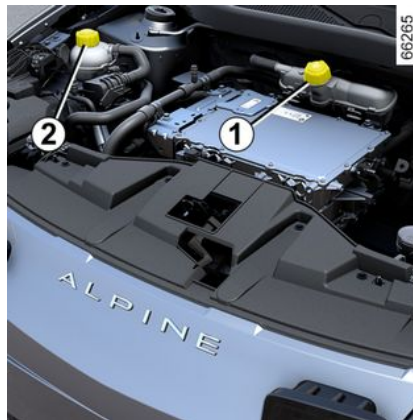

Lokacija spremnika rashladne tekućine može varirati ovisno o vozilu:

- spremnik **1** upotrebljava se za hlađenje kruga motora i akumulatora;
- spremnik **2** upotrebljava se za hlađenje kruga putničkog prostora.

Razina se mora provjeravati kod zaustavljenog motora i na ravnom tlu. Razina svakog spremnika **dok je hladan** mora biti između oznaka "MINI" i "MAXI" na spremnicima rashladne tekućine **1** i **2**.

Nadolijte s **hladnim motorom** prije nego se razina spusti do oznake "MINI".

Napomena: za nova vozila u fazi uhođavanja: razina tekućine može biti veća od oznake "MAXI" na spremniku i zatim pasti na razinu između oznaka "MINI" i "MAXI". Ovo ne predstavlja rizik.



U slučaju velikog ili stalnog opadanja razine ulja, potražite savjet kod vašeg Predstavnika marke.



Niti jedan zahvat ne smije se izvoditi na rashladnom sustavu dok je motor zagrijan.

Postoji opasnost od opekline.

PRISTUP MOTORU, RAZINE



Pogonski sustav električnog vozila upotrebljava istosmjerni napon od približno

400 V.

Taj se sustav može zagrijati tijekom paljenja i nakon isključivanja paljenja.

Poštujte poruke upozorenja koje se nalaze na naljepnicama u vozilu.

Strogo su zabranjeni bilo kakvi zahvati ili izmjene na električnom sustavu vozila od 400 V (na komponentama, kabelima, utikačima, pogonskom akumulatoru).

Opasnost od teških opekotina ili električnog udara koji mogu dovesti do smrti.

Osim toga, motoventilator se može uključiti u svakom fre-

nutku. Naljepnica  u motornom prostoru ukazuje na to.

Opasnost od ozljeda

Učestalost provjere razine

Redovito provjeravajte razine rashladne tekućine (ako je razina rashladne tekućine nedovoljna, vrlo su vjerojatna ozbiljna oštećenja motora i akumulatora).

Ukoliko je nadolijevanje potrebno, upotrebljavajte samo proizvode koje preporuča naša tehnička služba koji vam osiguravaju:

- zaštitu protiv zaleđivanja;
- zaštitu protiv prohrđavanja rashladnog sustava.

Učestalost zamjene

Pogledajte u knjižicu održavanja vašeg vozila



Kada se vozilo puni ili je uključen kontakt, nemojte izvoditi radove ispod poklopca mo-

tora.



Prilikom zahvata ispod poklopca motornog prostora, provjerite da je ručica brisača stakla u zaustavljenom položaju.

Opasnost od ozljeda

Razine, filtri

Kočiona tekućina

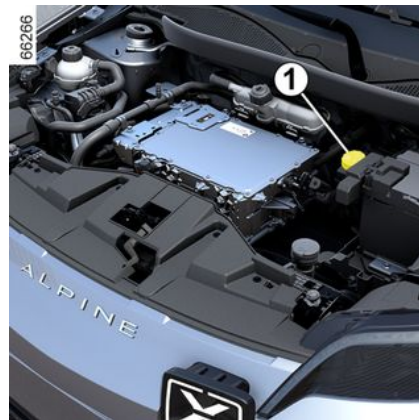

Razina se mora provjeravati kod zaustavljenog motora i na ravnom tlu. Treba je često kontrolirati, a obvezno kada osjetite da kočioni sustav gubi na svojoj učinkovitosti.

5

PRISTUP MOTORU, RAZINE

Učestalost zamjene

Pogledajte u knjižicu održavanja vašeg vozila



U slučaju velikog ili stalnog opadanja razine ulja, potražite savjet kod vašeg Predstavnika marke.

5

Nadopuna

Pri svakom zahvatu na hidrauličkom sustavu stručna osoba mora promijeniti i tekućinu. Obvezna je upotreba tekućina koje preporuča naša tehnička služba (i nadolijevanje iz originalno zatvorene posude).

Razina 1

Normalno je da razina pada u skladu s istrošenosti kočionih obloga, ali nikada ne smije pasti ispod oznake upozorenja "MINI".

Ako želite sami provjeriti stanje istrošenosti diskova, nabavite brošuru s objašnjenjem postupka kontrole raspoloživu u mreži marke ili na internetskoj stranici proizvođača.

tekućine za pranje stakla

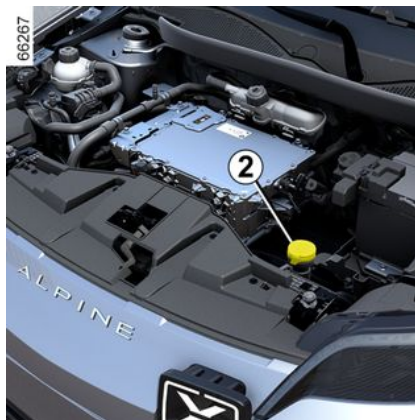

Nadopuna

Skinite čep 2, dolijevajte dok god možete vidjeti tekućinu, a zatim ponovno postavite čep.

Tekućina

Koristite samo tekućinu za pranje stakla koja sadrži antifriz.

Savjetujemo vam da se obratite ovlaštenom trgovcu ili kvalificiranom stručnjaku.

Napomena: ne upotrebljavajte tvrdi vodu (opasnost od oštećenja pumpe, naslage kamenca na pumpi i mlaznicama).

AKUMULATOR:

Pomoćni akumulator od 12 V

Uvod



Pomoćni akumulator je akumulator od 12 V: daje energiju potrebnu za rad opreme vozila (svjetla, brisači vjetrobranskog stakla, podizanje stakala, audiosustav itd.) te određenih sigurnosnih sustava kao što je, primjerice, pomoć pri kočenju.

Ne smijete ga otvarati ili dodavati bilo koju tekućinu.



Kada se vozilo puni ili je uključen kontakt, nemojte izvoditi radove ispod poklopca motora.

Održavanje/zamjena

Stanje napunjenosti pomoćnog akumulatora od 12 V **1** može se smanjiti, posebno ako upotrebljavate vozilo:

- pri niskim temperaturama;
- nakon duže upotrebe potrošača električne energije kada je motor zaustavljen.



Radi vaše vlastite sigurnosti, kao i radi pravilnog rada električne opreme vozila (svjetla, brisači vjetrobranskog stakla, ABS itd.), sve zahvate na pomoćnom 12-voltnom akumulatoru (skidanje, odspajanje itd.) **UVIJEK** mora izvoditi osposobljeni stručnjak. **Postoji opasnost od teških opekotina ili strujnih udara.** Morate **obavezno** poštivati preporučene rokove zamjene (bez prekoračenja) kao što je navedeno u uputama za održavanje. Akumulator je posebne vrste. Obavezno ga zamijenite isto-vjetnim akumulatorom. Nazovite ovlaštenog zastupnika.

AKUMULATOR:



Pogonski sustav električnog vozila upotrebljava istosmjerni napon od približno

400 V.

Taj se sustav može zagrijati tijekom paljenja i nakon isključivanja paljenja.

Poštujte poruke upozorenja koje se nalaze na naljepnicama u vozilu.

Strogo su zabranjeni bilo kakvi zahvati ili izmjene na električnom sustavu vozila od 400 V (na komponentama, kabelima, utikačima, pogonskom akumulatoru).

Opasnost od teških opekotina ili električnog udara koji mogu dovesti do smrti.

Osim toga, motoventilator se može uključiti u svakom fre-

nutku. Naljepnica  u motornom prostoru ukazuje na to.

Opasnost od ozljeda

Naljepnica A



Pridržavajte se uputa na akumulatoru.

2. Zabranjeno je pušenje i približavanje otvorenom plamenu.
3. Obavezna je zaštita za oči.
4. Držati dalje od dosega djece.
5. Eksplozivni materijali.
6. Pogledajte priručnik.
7. Korozivni materijali.

otklanjanje kvara



Nemojte odspajati pomoćni akumulator od 12 V.

Postoji opasnost od teških opekotina ili strujnih udara.



Da biste izbjegli oštećenje vozila, nemojte puniti pomoćni akumulator do 12 V pomoću:

- vanjskog punjača akumulatora
- akumulatorom iz nekog drugog vozila.

Nazovite ovlaštenog zastupnika.

AKUMULATOR:



Nemojte upotrebljavati električno vozilo da biste pokrenuli akumulator od 12 V u nekom drugom vozilu.

Električna energija od 12 V električnog vozila nije dovoljno jaka za takvu radnju.

Postoji opasnost od oštećenja vozila.

Održavanje karoserije

Održavanje karoserije

Pravilno održavanje je jamstvo dugovječnosti vozila. Zato se preporučuje redovito održavanje vanjske površine vozila.

Vaše se vozilo odlikuje vrlo učinkovitim tehnikama protiv prohrđavanja. Ipak, ono je jednako izloženo djelovanju različitih parametara.

Atmosferski uzročnici korozije

- atmosfersko zagađenje (u gradovima i industrijskim zonama);
- utjecaju sadržaja soli u atmosferi (morska područja posebice po toplom vremenu),
- utjecaju sezonskih vremenskih uvjeta i postotka vlage (sol na kolnicima zimi, voda od čišćenja ulica...).

Nesreće u prometu

Abrazivni utjecaji

Atmosferska prašina, pijesak, blato, kamenčići koji padaju od drugih vozila...

Kako biste se u potpunosti osigurali od ovih opasnosti potrebne su minimalne mjere opreza.

Ono što treba činiti

Redovito perite svoje vozilo, **dok je motor isključen**, proizvodima za čišćenje koje je preporučila naša tehnička služba (nikada abrazivnim sredstvima). Prethodno temeljito isperite uređajem za pranje pod tlakom:

- mrlje od smole s drveća ili od industrijskog zagađenja;
- blato koje stvara vlažne smjese na koševima blatobrana i podvozju;
- **pričiji izmet, čiji sastav uzrokuje snažnu kemijsku reakciju s bojom, može uzrokovati brzu diskoloraciju boje vozila te čak i ljuštenje boje;**

odmah operite vozilo kako bi se te mrlje skinule, jer ih se kasnije neće moći skinuti poliranjem;

- sol, osobito na koševima blatobrana i podvozju, nakon vožnje u područjima gdje su bila razlivena neka kemijska topiva sredstva.

Redovno iz vozila uklanjajte biljni otpad (smolastu nakupinu, slojeve otpada itd.).

Poštujte razmak između vozila u slučaju vožnje po šljunčanim cestama kako biste izbjegli oštećenja na boji.

Brzo izvršite popravke ili dajte na popravak tragove u slučaju oštećenja boje kako biste spriječili širenje hrđe.

Ne zaboravite vršiti povremene kontrole ako vaše vozilo ima jamstvo protiv prohrđavanja. Pogledajte u knjižici održavanja vašeg vozila.

Pridržavajte se lokalnih propisa koji se odnose na pranje vozila (npr. nemojte prati vozilo na javnoj prometnici).

Tijekom pranja vozila visokotlačnim uređajem za čišćenje, poduzmite sljedeće mjere opreza:

- provjerite jesu li boja vašeg vozila, područje ili komponenta koju želite očistiti kompatibilni s tom vrstom pranja;
- tlak koji isporučuje uređaj mora biti manji od 100 bara;
- tijekom pranja, postavite mlaznicu za prskanje najmanje 15 cm od vozila i provjerite je li protok vode manji od 15 l/min);
- nemojte ustrajati u pranju istog područja, zahvaćenih točaka ili brtvi (opasnost od oštećenja boje, odvajanja brtvi itd.).

Ako su mehanički dijelovi, šarke itd. očišćeni, obavezno ih ponovno zaštitite raspršivanjem sredstava ko-

ČIŠĆENJE

ja su odobrena od strane naše tehničke službe.



Odabrali smo specijalne proizvode za održavanje vašeg vozila koje ćete naći u trgovinama marke.

Ono što ne treba činiti

Prati vozilo po jakom suncu ili kada se ledi.

Strugati blato ili prljavštinu bez vode.

Pustiti prljavštinu da se nakuplja.

Ostaviti hrđu da se širi nakon oštećenja uslijed slučajnih nezgoda.

Odstranjivati mrlje s otapalima koja ne preporuča naša tehnička služba može se oštetiti boju.

Voziti po snijegu i blatu bez pranja vozila, posebice koševa blatobrana i podvozja.



Odmašćivanje ili čišćenje uređajem za čišćenje pod visokim tlakom ili raspršivanje sredstava koja nije odobrila naša tehnička služba:

- mehanički dijelovi (npr. motorni prostor);
- kotači (npr. dijelovi kočionog sustava kao što su kočione čeljusti);
- karoserija;
- dijelovi sa šarkama (npr. unutrašnjost vrata);
- vanjska lakirana plastika (npr.: branik).

Ovo bi moglo dovesti do opasnosti od oksidacije ili neispravnosti u radu.

Osobitosti vozila mat boje

Ova vrsta boje zahtijeva određene mjere opreza.

Ono što treba činiti

Vozilo ručno prati uz puno vode i pomoću mekane krpe ili mekane spužve...

Ono što ne treba činiti

Upotrebljavati proizvode na bazi voska (za poliranje).

Intenzivno trljati.

Vozilom prolaziti kroz četke za pranje.

Lijepiti naljepnice na boju (opasnost od tragova).



Prati vozilo uređajem za čišćenje pod visokim tlakom.

Prolazak kroz četke za pranje

Vratite ručicu brisača stakla u položaj za parkiranje → 154.

Provjerite pričvršćenje vanjske dodatne opreme, dodatnih farova, retrovizora i provjerite jesu li metlice brisača stakla pričvršćene samoljepljivom trakom.

Skinite antenu autoradija ako ju vozilo ima.

Ne zaboravite skinuti ljepljivu traku i ponovno postaviti antenu nakon pranja.



Pranje vozila

Nikada nemojte prati motorni prostor, priključak za punjenje ni pogonski akumulator mlazom pod visokim tlakom.

Time se može oštetiti strujni krug.

Nikada nemojte prati vozilo dok se puni.

Postoji opasnost od strujnog udara i opasnost po život.

Čišćenje farova, senzora i kamera

Upotrijebite meku krpu ili vatu.

Ako to nije dovoljno, krpu navlažite sapunicom te uvijek ispirite mekom krpom ili vatom.

Završite lagano brišući mekom suhom krpom.

Nemojte upotrebljavati proizvode za čišćenje na bazi alkohola ni kućni pribor za čišćenje (npr. grebalicu).

Čišćenje naljepnica, ukrasnih folija itd.

Ono što treba činiti

Upotrijebite meku krpu ili vatu.

Malo ga navlažite sapunicom, a zatim uvijek obrišite mekom krpom ili vatom.

Završite lagano brišući mekom suhom krpom.

Ono što ne treba činiti

upotrebljavati proizvode na bazi alkohola

Upotrebljavati pribor (npr. grebalicu).

Intenzivno trljati.



Prati vozilo uređajem za čišćenje pod visokim tlakom.

Održavanje unutarnjih obloga

Uvod

Pravilno održavanje je jamstvo dugovječnosti vozila. Zato se preporučuje redovito održavanje unutrašnjosti vozila.

Mrlju valja uvijek brzo ukloniti.

Bez obzira na vrstu mrlje, upotrijebite **hladnu (ili mlaku) vodu sa sapunicom pripremljenu prirodnim sapunom.**

Upotreba deterdženata (tekućine za pranje suđa, proizvoda u prahu, proizvoda na bazi alkohola...) je zabranjena.

Upotrebljavajte meku krpu.

Ispirite i obrišite višak vode.

Zaslon multimedijalnog sustava

Održavanje zaslona može ovisiti o vrsti multimedijske opreme. Više informacija potražite u knjižici uputstava multimedijalnog sustava.

Stakla instrumenata

(npr. instrumentna ploča, sat, prikazivač vanjske temperature itd.). Upotrijebite meku krpu ili vatu.

Ako to nije dovoljno, meku krpu (ili vatu) lagano navlažite vodom sa sapunicom te zatim isperite drugom vlažnom mekom krpom ili vatom.

Završite brišući **lagano** s mekom suhom krpom.

ČIŠĆENJE

Nemojte koristiti proizvode koji sadrže alkohol i/ili prskati tekućine na to područje.

Sigurnosni pojasevi

Pojasevi moraju biti čisti.

Upotrebjavajte ili proizvode koje je odabrala naša tehnička služba (boutique marke) ili mlaku vodu sa sapunom i spužvu i osušite suhom krpom.

Upotreba deterdženata i otopina je zabranjena.

Tkanine (sjedala, obloge vrata...)

Redovito otprašujte tkanine.

Mrlja od tekućine

Upotrebjavajte vodu sa sapunom.

Upijte ili lagano utapkajte (nemojte trljati) mekom krpom, isperite i upijte višak tekućine.

Krute ili ljepljive mrlje

Odmah pažljivo uklonite višak krutog ili ljepljivog materijala lopaticom (od ruba prema sredini kako se mrlja ne bi još više razmazala).

U slučaju tekuće mrlje, očistite kako je naznačeno.

Osobitosti za bombone, žvakače gume

Na mrlju stavite led kako bi se ona kristalizirala te postupite na isti način kao za krutu mrlju.



Za sve savjete vezane uz održavanje unutrašnjosti i/ili za sve nezadovoljavajuće rezultate, obratite se ovlaštenom predstavniku.

Skidanje/postavljanje pomične opreme koja je tvornički postavljena na vozilo

Ako morate izvaditi pomičnu opremu kako biste očistili putnički prostor (na primjer tepihe), pazite da je prilikom ponovnog postavljanja vratite na ispravno mjesto i stranu (tepih vozača mora biti postavljen na stranu vozača...) i da je pričvrstite dijelovima koji su isporučeni zajedno s opremom (na primjer tepih vozača se uvijek pričvršćuje pričvršnim dijelovima koji su već prethodno ugrađeni).

Dok je vozilo zaustavljeno, uvijek provjerite da vas ništa neće ometati u vožnji (prepreka koja ometa

pritisakanje papučice, zapinjanje pete na tepih itd.).

Ono što ne treba činiti

Postavljanje predmeta kao što su osvježivač zraka, mirisi i sl. se ne savjetuje u blizini uvodnika zraka jer mogu oštetiti oblogu armaturne ploče.



U putničkom prostoru upotrebjavajte opremu za čišćenje pod visokim tlakom ili sprejeve:

bez opreza pri upotrebi, to može, između ostaloga, naštetiti ispravnom radu električnih i elektroničkih sklopova u vozilu.

GUME

Gume

Održavanje guma

Gume predstavljaju jedini kontakt između vozila i ceste, te ih je stoga neophodno držati u dobrom stanju.

Morate osigurati da vaše gume budu sukladne lokalnim propisima određenim zakonom o prometu.



Gume moraju biti u dobrom stanju i struktura mora imati dovoljnu dubinu profila; gume koje je odobrila naša tehnička služba imaju oznake istrošenosti **1** koje su **pokazatelji ugrađeni na više mjesta na gazećem sloju**.

Kada se profilna struktura istroši sve do pokazatelja istrošenosti, oni postaju vidljivi **2**: **tada je potrebno zamijeniti gume jer najveća dubina profila gume iznosi 1,6 mm, a to je nedovoljno za dobro prianjanje na mokrim cestama.**

Preopterećeno vozilo, prilikom dugih vožnji autocestom i posebice pri velikim vrućinama, te kod uobičajene vožnje po lošim cestama brže će potrošiti gume što će utjecati na sigurnost.



Nezgode u vožnji, kao što su "udarci u pločnik", mogu oštetiti gume i naplatke, te poremetiti geometriju prednjeg ili stražnjeg ovjesa. U tom slučaju, provjerite njihovo stanje kod Predstavnika marke.

Tlak u gumama

Pridržavajte se propisanih tlakova u gumama. Provjeravajte tlak u gumama najmanje jednom mjesečno i prije svakog dužeg puta (pogledajte naljepnicu zalijepljenu na rub vozačevih vrata) ➔ **332**.



Nedovoljan tlak u gumama dovodi do prije-vremene istrošenosti i do pregrijavanja guma. Na taj je način ugrožena sigurnost vozila, a moguće su i sljedeće opasnosti:

- loše držanje ceste
- opasnost od prsnuća ili otkidanja gazećeg sloja.

Tlak napuhavanja ovisi o opterećenju vozila i brzini vožnje. Podesite tlak ovisno o uvjetima upotrebe (pogledajte naljepnicu na rubu vozačevih vrata).

Tlak se mora provjeravati kad su gume hladne: ne uzimajte u obzir veće vrijednosti tlaka koje se mogu postići za toplog vremena ili nakon vožnje većom brzinom.

Ako se provjera tlaka u gumama ne može izvršiti na **hladnim gumama, navedene vrijednosti tlaka potrebno je uvećati za od 0,2 do 0,3 bara (ili 3 PSI)**.

Nikada se ne smije ispuštati zrak iz vrućih guma.

GUME



Pažnja, ukoliko nema kapice ventila ili nije dobro zavijena, to može oštetiti zabrtvljenost guma i uzrokovati opadanje tlak.

Uvijek imajte čepove za ventile koji su jednaki originalnima i neka budu zavrnuti do kraja.



Vozilo opremljeno sustavom nadzora tlaka u gumama

U slučaju premalog tlaka u gumama (probušena guma i sl.),

kontrolno svjetlo  uključuje se na instrumentnoj ploči ili → 182.



Zabranjeno je međusobno zamjenjivati prednje i stražnje kotače (gume i/ili na-
platke).

Zamjena guma

Za zamjenu guma obratite se Predstavniku marke.



Radi vaše sigurnosti i sukladnosti sa zakonom.

Kada ih je potrebno zamijeniti, na vozilo, na istu osovinu, postavite isključivo gume iste marke, dimenzija, vrste i profila.

Gume moraju imati nosivost i oznaku brzine najmanje jednake onima na originalnim gumama ili zadovoljavati vrijednosti koje preporučuje ovlašteni zastupnik.

Nepridržavanje ovih uputa može ugroziti vašu sigurnost i utjecati na upravljivost vašeg vozila.

Opasnost od gubitka kontrole nad vozilom.

Upotreba u zimskim uvjetima

Lanci

Iz sigurnosnih razloga, zakonski je zabranjeno postavljati lance na stražnju osovinu.

Svako postavljanje guma kojima su dimenzije veće od tvornički postavljenih **može onemogućiti postavljanje lanaca.**

Gume sa smjerom rotacije

Gume sa smjerom rotacije moraju se postavljati u samo jednom smjeru. Obavezno poštuju taj smjer.

Ako nakon probušene gume morate takvu gumu postaviti u obrnutom smjeru, vozite s oprezom. Posebice na mokroj cesti jer karakteristike gume neće biti prilagođene.

"Gume za snijeg" ili "Zimske gume"

Savjetujemo vam da vozilo opremite na sva **četiri kotača** kako biste očuvali što bolju kvalitetu prijanjanja vašeg vozila.

Oprez: ove gume ponekad imaju određeni smjer rotacije i simbol maksimalne brzine na gumi koja može biti manja od maksimalne brzine vašeg vozila.

GUME

Gume s čavlima

Ova vrsta opreme može se upotrebljavati samo tijekom jednog ograničenog razdoblja koje je određeno lokalnim zakonodavstvom. Neophodno je poštivanje ograničenja brzine određenog prema zakonu koji je na snazi.

Ovakve vrste guma moraju biti stavljene barem na dva kotača prednje osovine.

Napomena: upotrebom guma za snijeg, zimskih guma ili guma s čavlima značajno se smanjuje doseg vozila.



U svakom slučaju, preporučamo vam da potražite savjet Predstavnik marke koji će vas znati savjetovati oko izbora opreme koja je najbolje prilagođena za vaše vozilo.



Postavljanje lanaca moguće je samo na gume istih dimenzija kao i one koje su tvornički postavljene na **vaše vozilo**.

Postavljanje lanaca je moguće ali pod uvjetom da se upotrebljavaju posebni lanci. Preporučamo vam da se obratite Predstavniku marke.

Tlak u gumama

Naljepnica A

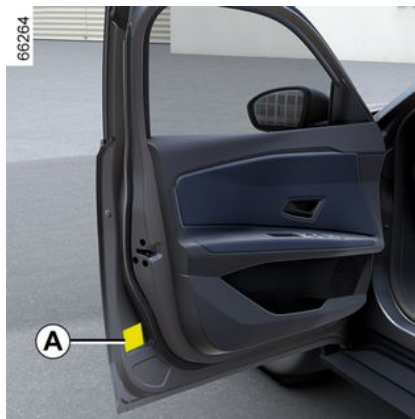

Kako biste ju pročitali, otvorite vrata.

Tlak u gumama se provjerava kada su gume hladne.

Ako se provjera tlaka u gumama ne može izvršiti na **hladnim gumama**, navedene vrijednosti tlaka potrebno je uvećati za od **0,2 do 0,3 bara (ili 3 PSI)**. **Nikada se ne smije ispuštati zrak iz vrućih guma.**

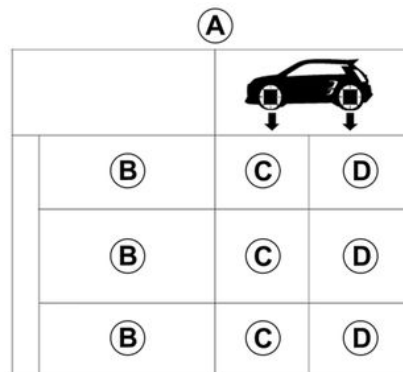

B. : dimenzije guma na vozilu.

C. : tlak napuhavanja guma za prednje kotače.

D. : tlak napuhavanja guma za stražnje kotače.

GUME

Optimalni tlak u gumama kako bi se osigurala dobra ravnoteža između udobnosti i ponašanja vozila je 2,3 bara. Kako biste maksimizirali dolet, možete povećati tlak u gumama na tlak "ECO" kako je naznačeno na oznaci tlaka.



Vozilo opremljeno sustavom nadzora tlaka u gumama

U slučaju premalog tlaka u gumama (probušena guma i sl.),

kontrolno svjetlo  uključuje se na instrumentnoj ploči ➔ 182.



Sigurnost guma i postavljanje lanaca: informacije o uvjetima održavanja i, ovisno o izvedbi vozila, korištenju lancima ➔ 330.

➔ 330.



Vozila koja se koriste pod punim opterećenjem (najveća dopuštena masa pod opterećenjem) i koja vuku prikolicu

Maksimalna brzina mora biti ograničena na 100 km/h, a tlak u gumama mora se povećati za 0,2 bara ➔ 364. Postoji opasnost od prsnuća guma.



Sigurnost guma i postavljanje lanaca: informacije o uvjetima održavanja i, ovisno o izvedbi vozila, korištenju lancima ➔ 330.



Radi vaše sigurnosti i sukladnosti sa zakonom.

Kada ih je potrebno zamijeniti, na vozilo, na istu osovinu, postavite isključivo gume iste marke, dimenzija, vrste i profila.

Gume moraju imati nosivost i oznaku brzine najmanje jednake onima na originalnim gumama ili zadovoljavati vrijednosti koje preporučuje ovlašteni zastupnik.

Nepridržavanje ovih uputa može ugroziti vašu sigurnost i utjecati na upravljivost vašeg vozila.

Opasnost od gubitka kontrole nad vozilom.

GUME

SET ZA NAPUHAVANJE GUMA

Uvod



Set služi za popravak gume oštećene na gazičnom sloju **A** predmetima manjim od 6 milimetra. Ne popravljajte sve vrste oštećenja na gumama kao što su poderotine veće od 6 milimetara ili prorezi na bočnim stijenkama gume **B** itd. Provjerite, također, da je naplatak u dobrom stanju. Nemojte vaditi strano tijelo koje je probušilo gumu ako je ono još uvijek u gumi.



Nemojte upotrebljavati set za napuhavanje ako je guma oštećena uslijed vožnje sa probušenom gumom. Pažljivo pregledajte vanjske rubove guma prije svakog zahvata. Isto tako, vožnja s nedovoljno napuhanim gumama, ispuhanim do kraja (ili probušenim) može narušiti sigurnost i gume se mogu uništiti do te mjere da ih se više neće moći popraviti.

Ovaj popravak je privremen.

Ako je guma probušena, uvijek ju što prije mora pregledati (i popraviti, ako je moguće) stručna osoba.

Kod zamjene gume popravljene pomoću ovog seta, morate o tome obavijestiti stručnu osobu.

U vožnji se može osjetiti lagano vibriranje zbog prisutnosti proizvoda u gumi.

GUME



Set je homologiran samo za napuhavanje guma na vozilu koje je tvornički opremljeno

tim setom.

Nikako se ne smije upotrebljavati za napuhavanje guma na drugim vozilima ili nekih drugih predmeta na napuhavanje (bova, čamac...).

Prilikom upotrebe boce sa sredstvom izbjegavajte svaki dodir s kožom. Ako vam ipak nekoliko kapi padne na kožu, isperite sa većom količinom vode.

Nemojte ostavljati set za popravak na dohvata djece.

Nemojte bacati praznu bocu u prirodu. Ostavite je kod vašeg Predstavnik marke ili nadležne ustanove koja će se pobrinuti za njenu preradu.

Boca ima rok trajanja koji je naznačen na naljepnici. Provjerite datum isteka valjanosti.

Posjetite vašeg Predstavnik marke radi zamjene cijevi za napuhavanje i boce sa sredstvom za krpanje guma.

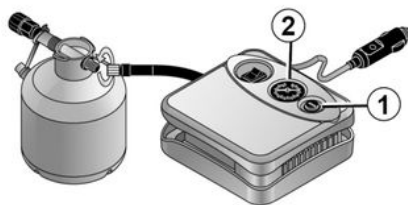

U slučaju probušene gume upotrijebite set koji se nalazi ispod podne obloge prtljažnika.



Vozilo opremljeno sustavom nadzora tlaka u gumama

U slučaju premalog tlaka u gumama (probušena guma i sl.),

kontrolno svjetlo  uključuje se na instrumentnoj ploči → 182.

Uz uključeni motor i zategnutu ručnu kočnicu:

- isključite svu dodatnu opremu priključenu u utičnice za dodatnu opremu vozila;
- na vozilima opremljenim uređajem za vuču, po potrebi odspojite utičnicu kuke za vuču;
- **pogledajte informacije na kompresoru u setu za napuhavanje** koji se nalazi u prtljažniku vozila i slijedite upute za upotrebu;
- napužite gumu do preporučenog tlaka → 330;
- nakon maksimalno 15 minuta prekinite napuhavanje i očitajte tlak (na manometru 2);

Napomena: dok se spremnik prazni (otprilike 30 sekundi), manometar 2 nakratko će prikazati vrijednost tlaka do 6 bara, a zatim će se tlak smanjiti.

GUME

- Prilagodite tlak: da biste ga povećali, nastavite napuhavati uz pomoć seta. Da biste ga smanjili, pritisnite gumb 1.

Ako preporučena vrijednost tlaka od 1,8 bara nije postignuta nakon 15 minuta, popravak nije moguć. Nemojte voziti vozilo; obratite se predstavniku marke.



Prije upotrebe seta, parkirajte vozilo tako da bude dovoljno udaljeno od područja prometovanja, uključite signal upozorenja, zategnite ručnu kočnicu i neka svi putnici izađu iz vozila i ostanu udaljeni od područja prometovanja.



U slučaju zaustavljanja na cesti, morate obavijestiti ostale sudionike u prometu o prisutnosti vašeg vozila signalnim trokutom ili nekim drugim uređajem koji je propisan lokalnim zakonima zemlje u kojoj se nalazite.

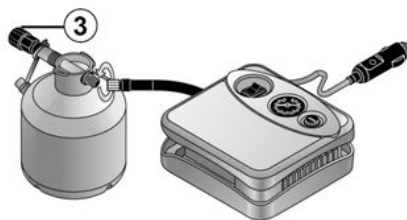

Kada je guma pravilno napuhana, uklonite komplet: polako odvijte nastavak za napuhavanje od spremnika 3 da biste spriječili prolijevanje sredstva, a zatim pohranite spremnik u plastično pakiranje da biste spriječili curenje sredstva.

- Zalijepite naljepnicu s uputstvima za vožnju (smještena ispod boce) na armaturnu ploču, na za vozača vidljivo mjesto.
- Pospremite set.
- Po završetku prvog napuhavanja guma će i dalje puštati zrak. Kako bi se rupa začepila, morate obaviti kraću vožnju.
- Odmah pokrenite vozilo i vozite brzinom između 20 i 60 km/h da biste sredstvo ravnomjerno raspo-

redili u gumi. Nakon vožnje na udaljenosti od 3 km, zaustavite se i provjerite tlak.

- Ako je tlak ako veći od 1,3 bara, ali niži od preporučenog tlaka (pogledajte oznaku koja se nalazi na rubu vrata na strani vozača), ponovno ga podesite. U suprotnom, kontaktirajte ovlaštenu servis: guma se ne može popraviti.

Mjere opreza pri upotrebi seta

Kompresor ne smije neprekidno raditi duže od 15 minuta;

Boca se mora zamijeniti nakon prve upotrebe čak i ako u njoj oстане tekućine.



Niti jedan predmet ne smije se nalaziti oko nogu vozača jer tijekom naglog kočenja ti predmeti mogu skliznuti pod papučice i onemogućiti njihovu upotrebu.

GUME



Pažnja, ukoliko nema kapice ventila ili nije dobro zavijena, to može oštetiti zabrtvljenost guma i uzrokovati opadanje tlak.

Uvijek imajte čepove za ventile koji su jednaki originalnima i neka budu zavrnuti do kraja.



Nakon popravka pomoću seta, ne smije se prijeći više od 200 km.

Osim toga, smanjite brzinu vozila te, u svakom slučaju, nemojte prelaziti brzinu od 80 km/h. Naljepnica koju ćete morati zalijepiti na vidljivo mjesto na armaturnoj ploči vas na to podsjeća.

Ovisno o zemlji ili lokalnom zakonodavstvu, guma popravljena pomoću seta za napuhavanje guma će se morati zamijeniti.

alati

Smještaj kompleta alata



Komplet alata se nalazi ispod podne obloge prtljažnog prostora.

Nakon upotrebe spremite alat na njegovo mjesto.

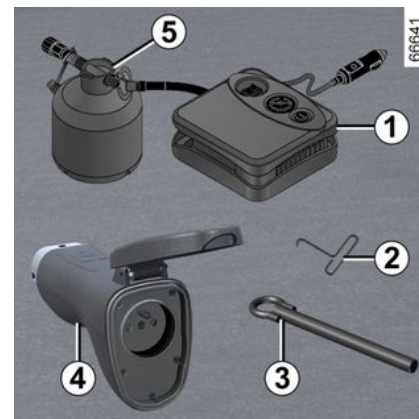

Kompresor u kompletu za napuhavanje guma 1

➔ 334

Ključ za ukrasne poklopce 2

Omogućava skidanje ukrasnih poklopaca s kotača.



Ne morate upotrijebiti alat za postavljanje ili uklanjanje središnjeg ukrasnog poklopca.

GUME

Prsten za vuču 3

→ 339

Adapter za V2L punjenje 4

→ 47

Spremnik proizvoda za saniranje puknuće gume 5

→ 334



Nikada ne ostavljajte alate razbacane u vozilu **jer postoji opasnost od njihova naglog izbacivanja prilikom kočenja**. Nakon upotrebe pazite da dobro zakvačite alat u njegov nosač, a zatim ga ispravno postavite u kućište kako biste smanjili **opasnost od ozljeda**.

6

OTKLANJANJE KVARA

Vuča: kvar

Vuča: kvar

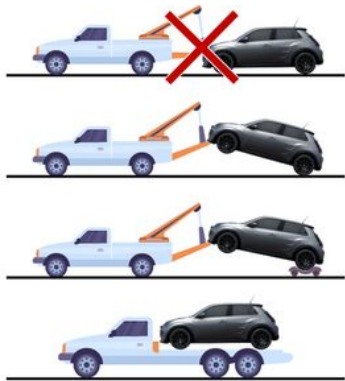

Obavezno treba poštivati važeće zakonske propise vezane za vuču vozila.

Prije vuče vozila ili njegovog utovara na platformu, ovisno o situaciji, provjerite je li ručica mjenjača u položaju **N** i/ili je li parkirna kočnica otpuštena.

Pridržavajte se sljedećih uputa:

- kada se kartica nalazi u putničkom prostoru, pritisnite gumb za pokretanje motora dok pritisćete papučicu kočnice;

- postavite ručicu mjenjača u položaj **N** ➔ **167**;
- pritisnite gumb za pokretanje motora da biste ga zaustavili;
- pritisnite gumb za pokretanje motora dulje od dvije sekunde bez pritiskanja papučice kočnice. Funkcije dodatne opreme se napajaju: možete se koristiti funkcijama svjetla vozila (kontrolna svjetla upozorenja, kočiona svjetla itd.). Noću, vozilo mora biti osvijetljeno. Na instrumentnoj ploči prikazuje se poruka "Stalni kontakt uključen";
- ako je sigurnosni pojas vozača zakopčan, otkopčajte ga;
- Otvorite vrata vozača.
- otpustite parkirnu kočnicu dok pritisćete papučicu kočnice ➔ **171**. Na instrumentnoj ploči prikazuje se poruka "Aktivirajte parkirnu kočnicu";
- zatvorite vrata vozača i ne zaključavajte vozilo ("Stalni kontakt uključen" način mora ostati uključen);
- nakon dovršetka vuče pritisnite gumb za pokretanje motora više od dvije sekunde bez pritiskanja papučice kočnice (opasnost od pražnjenja akumulatora). S instrumentne ploče nestaje poruka "Stalni kontakt uključen".

Izbor vuče

Strogo je zabranjeno vući vozilo s prednjim kotačima na tlu.



Nikada ne ostavljajte alate razbacane u vozilu jer postoji opasnost od njihova naglog izbacivanja prilikom kočenja.

Pristup priključnim mjestima

Upotrebjavajte isključivo prednju vučnu točku 2 (nikada poluosovine ili neki drugi dio vozila). Ovo priključno mjesto smije se upotrebljavati samo za vuču. Ni u kojem slučaju ne smije se upotrebljavati za izravno ili neizravno podizanje vozila.

Napomena: obavezno zaštitite područje pričvrsnog mjesta za vuču, primjerice krpom, kada upotrebjavate plosnati odvijać ili sličan alat.

Maksimalno zategnite prsten za vuču 3 rukom.

Smijete upotrebljavati isključivo prsten za vuču **3**.

OTKLANJANJE KVARA

Prednje priključno mjesto 2

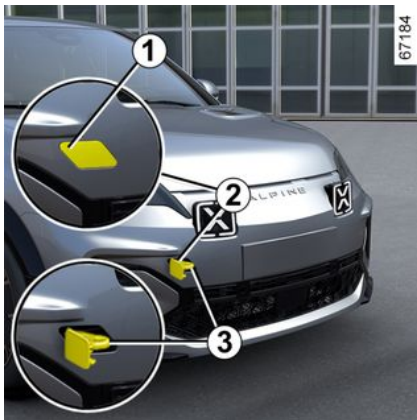

Pritisnite gornji dio vratašca **1** da biste ih nagnuli.



Pobrinite se da je prsten za vuču pravilno pričvršćen.

Opasnost od gubitka vučenog predmeta.



Kad je motor zaustavljen, servo upravljač i sustav za pomoć pri kočenju nisu djelatni.



- Upotrijebite čvrstu vučnu polugu. U slučaju upotrebe užeta ili sajle (ukoliko to zakon dopušta), vozilo koje se vuče mora biti sposobno kočiti.

- Ne smije se vući vozilo kojem je smanjena sposobnost vožnje.

- Izbjegavajte trzanja pri ubrzavanju ili kočenju koja bi mogla oštetiti vozilo.

- U svakom slučaju, preporučuje se da ne prelazite **25 km/h**.



Kako ne biste oštetili svoje vozilo, strogo je zabranjeno koristiti se vučnom točkom i drugim sredstvima za vuču drugog vozila.

FAROVI, SVJETLA; ZAMJENA ŽARULJA

Vanjsko osvjetljenje: zamjena žarulja

Prednji farovi

LED dnevna svjetla / pozicijska svjetla / kratka svjetla / duga svjetla 1

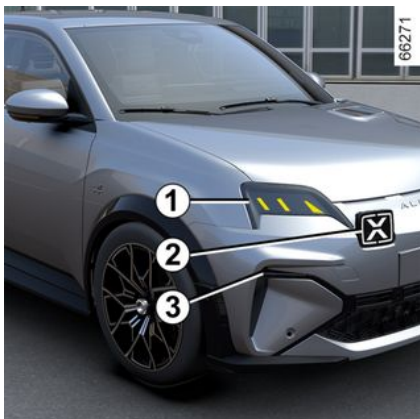

Potražite savjet kod Predstavnik
marke.

LED dnevna svjetla / pozicijska
svjetla 2

Potražite savjet kod Predstavnik
marke.

LED pokazivači smjera 3

Potražite savjet kod Predstavnik
marke.

Stražnja svjetla i pokazivači smjera

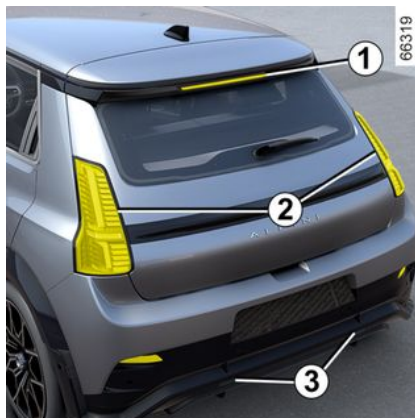

LED treće stop svjetlo 1

Potražite savjet kod Predstavnik
marke.

LED pokazivači smjera / pozicijska
svjetla / stražnja svjetla za
maglu stop svjetla 2

Potražite savjet kod Predstavnik
marke.

LED svjetla za vožnju unazad 3

Potražite savjet kod Predstavnik
marke.

LED svjetla registrarske pločice 4



Potražite savjet kod Predstavnik
marke.

FAROVI, SVJETLA; ZAMJENA ŽARULJA

Kontrolna svjetla 5



Potražite savjet kod Predstavnika marke.

Unutarnja svjetla: zamjena žarulja

Svjetla za čitanje 1 i 2

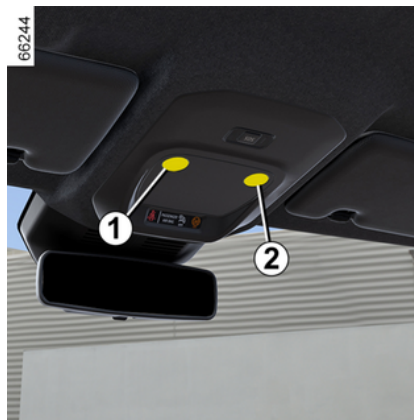

Obratite se ovlaštenom predstavniku marke.

Svjetla za čitanje 3 i 4

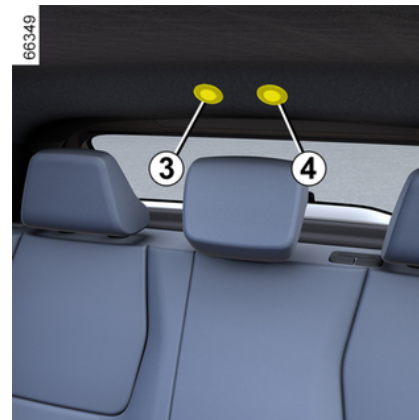

Potražite savjet kod Predstavnika marke.

FAROVI, SVJETLA; ZAMJENA ŽARULJA

Svjetla ogledala sjenila 5



Obratite se ovlaštenom predstavniku marke.

Svjetlo prtljažnika 6



Obratite se ovlaštenom predstavniku marke.

METLICE BRISAČA: ZAMJENA

Zamjena metlica brisača stakla 2



Da biste zamijenili brisače, prvo ih morate postaviti u servisni položaj **B**.

Kod uključenog kontakta, zaustavljenog motora:

- pomaknite ručicu **1** dvaput zaredom u položaj **A** (jedan pokret): metlice brisača stakla zaustavit će se u položaju za servisni pregled **B** udaljenom od poklopca motornog prostora;
- podignite ručicu brisača stakla, spustite jezičac **4**, a zatim uklonite metlicu prema dolje.

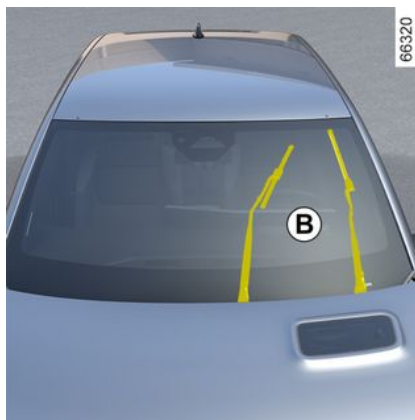

Ponovno postavljanje

Da biste ponovno postavili metlicu brisača **2**, umetnite je u njeno ležište u ručici **3**, a zatim je zakvačite sve dok ne začujete klik. Provjerite da li je pričvršćenje metlice dobro.

Za vraćanje metlica u spuštenu položaj provjerite jesu li preklopljene na vjetrobranskom staklu, a zatim postavite ručicu **1** u položaj **A** (jedan pokret): metlice brisača stakla sklopit će se u poklopac motornog prostora pri uključenom kontaktu.

56511

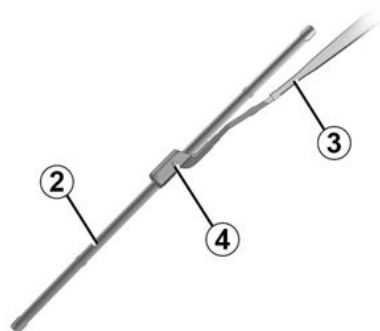

i Provjeravajte stanje metlice brisača stakla. Njihov vijek trajanja ovisi o vama:

- redovito čistite metlice i vjetrobransko staklo s vodom i sapunom;
- nemojte ih koristiti dok je vjetrobransko staklo suho;
- podignite ih s vjetrobranskog stakla nakon što dulje vrijeme nisu radile.

METLICE BRISAČA: ZAMJENA

Metlica brisača stražnjeg stakla 5



Ručica u isključenom (deaktiviranom) položaju:

- podignite ručicu brisača stakla 6;
- okrećite metlicu brisača stražnjeg stakla 5 (pomak C) dok se ne otkvači;
- povlačenjem otpustite metlicu brisača stražnjeg stakla 5.

Ponovno postavljanje

Za ponovno postavljanje metlice brisača stakla, postupite obrnutim redoslijedom. Provjerite da li je pričvršćenje metlice dobro.

 Provjeravajte stanje metlice brisača stakla. Njihov vijek trajanja ovisi o vama:

- redovito čistite metlice i vjetrobransko staklo s vodom i sapunom;
- nemojte ih koristiti dok je vjetrobransko staklo suho;
- podignite ih s vjetrobranskog stakla nakon što dulje vrijeme nisu radile.



- Kad ima leda, pazite da metlice brisača nisu smrznute (opasnost od pregrijavanja motora).
- Provjeravajte stanje metlice brisača stakla.

Treba ih zamijeniti kada se njihova učinkovitost smanji: otprilike svake godine.

Prilikom zamjene metlice, kada je ona skinuta pazite da ručica ne padne na staklo: postoji opasnost od loma stakla.



Prije zamjene metlice brisača stražnjeg stakla provjerite je li ručica u položaju zaustavljanja (isključena).

Opasnost od ozljeda

OSIGURAČI

Pretinac s osiguračima

U slučaju da neki električni uređaj ne radi, provjerite stanje osigurača.

Pretinac s osiguračima A



Otkvačite vratašca 1.

Pretinac s osiguračima B

(ovisno o vozilu)



Osiguračima se može pristupiti iza pretinca za rukavice u putničkom prostoru B. Otvorite pretinac za rukavice s pomoću gumba za otvaranje.

Nakon toga imat ćete izravan pristup pretincu s osiguračima 2.

Stezaljka 3

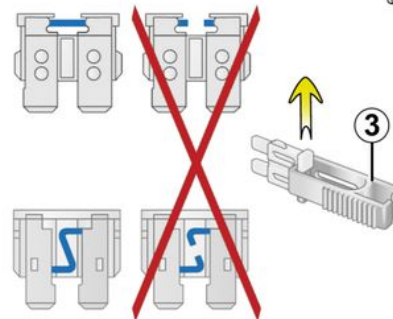

Izvadite osigurač uz pomoć stezaljke 3, koja se nalazi na ploči s osiguračima.

Kako biste ga izvadili iz hvataljke, pustite ga da bočno sklizne.

Ne preporuča se upotreba slobodnih mjesta za osigurače.

OSIGURAČI



Provjerite odgovarajući osigurač i **po potrebi ga zamijenite (zamjenski osigurač mora imati istu nazivnu snagu kao i izvorni).**

Osigurač prevelike snage mogao bi izazvati pregrijavanje električne mreže (opasnost od požara) u slučaju prevelike potrošnje nekog dijela opreme.



Radi poštivanja lokalnih zakona ili mjera opreza:
Nabavite kod vašeg Predstavnika marke kutiju prve pomoći s kompletom žarulja i kompletom osigurača.

OSIGURAČI

Namjena osigurača

(prisutnost osigurača ovisi o razini opreme vozila)

Vozila koja nisu opremljena naljepnicom za označavanje osigurača

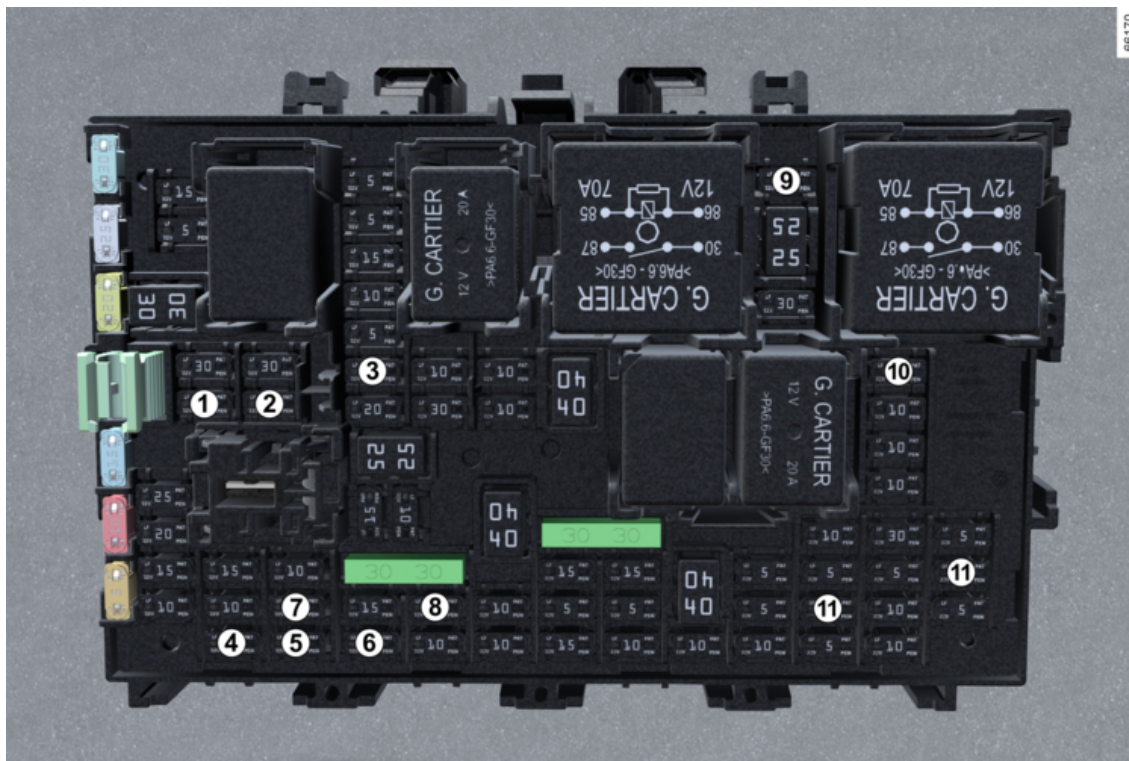

OSIGURAČI

Broj	Namjena
1	Stražnji brisač / stražnje svjetlo za maglu
2	Svjetla pokazivača smjera
3	Stop svjetla
4	Motor za upravljanje desnim stražnjim prozorom
5	Motorić podizača stakla na strani vozača
6	Motor za upravljanje lijevim stražnjim prozorom
7	Motor za upravljanje staklima na strani suvozača
8	ECU retrovizora - multipleksna kontrola matrice vrata
9	Komunikacijski modul utičnice kuke za vuču
10	Utičnica za dodatnu opremu
11	Instrumentna ploča

Važne preporuke



Električna i elektronička dodatna oprema

Prije postavljanja ove vrste dodatne opreme (ovo osobito vrijedi za odašiljače/prijemnike: frekvencijski pojas, razina snage, položaj antene itd.), provjerite je li kompatibilna s vozilom. Potražite savjet Predstavnik marke.

Prije spajanja dodatne opreme u utičnicu, provjerite premašuju li zahtjevi opreme maksimalnu snagu napajanja odobrenu za utičnicu → 306 → 311. **Opasnost od požara.**

Sve radove na električnom i/ili elektroničkom krugu vozila smije izvoditi samo kvalificirani stručnjak. Svako nepravilno spajanje i/ili ugradnja električne/elektroničke dodatne opreme koju nije odobrio proizvođač može uzrokovati:

- oštećenje električne i/ili elektroničke opreme;
- oštećenje komponenti povezanih s njom;
- prikupljanje i korištenje podataka o vozilu;
- narušavanje privatnosti (izmjena, brisanje ili neopravdani pristup osobnim podacima);
- poništavanje odobrenja za početak upotrebe.

Opasnost od teške nesreće. Rizik od narušavanja privatnosti.

Ako ubuduće imate ugrađenu električnu opremu, morate znati nazivnu vrijednost i položaj odgovarajućeg osigurača.

Upotreba dijagnostičkog priključka

Korištenje elektroničke dodatne opreme na dijagnostičkoj utičnici može uzrokovati ozbiljne smetnje u elektroničkim sustavima vozila i/ili uzrokovati narušavanje privatnosti (izmjena, brisanje ili neopravdani pristup osobnim podacima). Radi vaše sigurnosti, savjetujemo vam da upotrebjavate isključivo elektroničku dodatnu opremu koju je odobrio proizvođač, a savjet potražite kod ovlaštenog zastupnika. **Opasnost od teške nesreće. Rizik od narušavanja privatnosti.**

Naknadno postavljanje opreme

POSTAVLJANJE I UPOTREBA DODATNE OPREME

Ukoliko želite ugraditi dodatnu opremu na vozilo: potražite savjet Predstavnik marke. Osim toga, kako biste osigurali ispravan rad vašeg vozila i izbjegli svaku opasnost da vaša sigurnost bude ugrožena, savjetujemo vam da upotrebljavate posebnu opremu koja je prilagođena vašem vozilu i jedina za koju vam jamstvo daje proizvođač.

Ako upotrebljavate polugu protiv krađe, pričvrstite ju isključivo na papučicu kočnice.

Ometanje u vožnji

Na strani vozača upotrebljavajte isključivo tepihe prikladne za vaše vozilo, koji se pričvršćuju na prethodno ugrađena pričvršćenja, te redovito provjeravajte njihovo pravilno pričvršćenje. Nemojte postavljati više tepiha jedan na drugi. **To može ometati rad papučica.**

SMETNJE U RADU

smetnje u radu

Ovi savjeti će vam pomoći da sami brzo i privremeno otklonite kvar; Iz sigurnosnih razloga, što prije potražite savjet kod Predstavnik marke.

KVAROVI	MOGUĆI UZROCI	ŠTO UČINITI
Nije moguće napuniti pogonski akumulator. Kontrolno svjetlo vratašca za punjenje trepće crveno.	Temperatura u vanjskom prostoru niža je od -26 °C.	Napunite vozilo u prikladnijem okruženju. Ako je potrebno → 339.
	Nema električne struje u zidnoj utičnici ili je slab kontakt kabela u kućnoj utičnici.	Provjerite instalaciju (osigurač, programator itd.). Provjerite spojeve (utičnice za punjenje itd.) → 20.
	Kabel je neispravan.	Posjetite ovlaštenog zastupnika da biste ga zamijenili.
Nije moguće napuniti pogonski akumulator. Kontrolno svjetlo vratašca za punjenje trepće plavo.	Kabel za punjenje nije ispravno priključen na vozilo.	Ponovno pravilno priključite kabel za punjenje na vozilo → 20.

KVAROVI	MOGUĆI UZROCI	ŠTO UČINITI
Kartica ne zaključava niti otključava vrata.	Istrošena baterija kartice.	Zamijenite akumulator ili ga dajte zamijeniti. I dalje ćete moći zaključavati, otključavati i pokretati vozilo → 54 i → 160.
	Upotreba uređaja koji rade na istoj frekvenciji kao daljinski upravljač (mobilni telefon...).	Zaustavite rad uređaja ili upotrijebite ugrađeni ključ → 54.
	Vozilo se nalazi na području s jakim elektromagnetskim zračenjem.	Upotrijebite ključ koji je ugrađen u karticu → 66.

SMETNJE U RADU

KVAROVI	MOGUĆI UZROCI	ŠTO UČINITI
	Pomoćni 12 V akumulator ispražnjen.	
	Desinkronizacija kartice.	Otključajte vrata na strani vozača umeranjem ključa ugrađenog u karticu u bravu na vratima → 66, a zatim karticu postavite na područje za postavljanje → 160 i pritisnite gumb "START" da biste sinkronizirali karticu.
Na instrumentnoj ploči pojavljuje se poruka "Postavite karticu bliže gumba START".	Baterija kartice je prazna ili kartica nije sinkronizirana.	Provjerite stanje baterije kartice ili postavite karticu u za to predviđeno područje → 54.

KVAROVI	MOGUĆI UZROCI	ŠTO UČINITI
Upravljač postaje tvrd.	Pregrijavanje servo uređaja.	Pažljivo vozite pri smanjenoj brzini, pazite na razinu sile koja je potrebna na kolu upravljača za okretanje kotača.
	Kvar motorića električne pomoći. Kvar na sustavu pomoći.	Potražite savjet kod Predstavnika marke.

Električni uređaji	MOGUĆI UZROCI	ŠTO UČINITI
Vibracije.	Gume su loše napuhane, loše izbalansirane ili su oštećene.	Provjerite tlak u gumama. Ako to nije uzrok, neka Predstavnik marke provjeri stanje guma.
Brisač stakla ne radi.	Zalijepljene metlice brisača.	Odljepite metlice prije upotrebe brisača.
	Neispravan osigurač brisača stakla.	Potražite savjet kod Predstavnika marke.

SMETNJE U RADU

Električni uređaji	MOGUĆI UZROCI	ŠTO UČINITI	
	<p>Pokvaren osigurač brisača stražnjeg stakla (intervalni, položaj krajnjeg zastavljanja).</p> <p>Kvar na motoru.</p>	<p>Zamijenite osigurač ili ga dajte zamijeniti → 346.</p> <p>Potražite savjet kod Predstavnik marke.</p>	
Brisač stakla se više ne zaustavlja.	Kvar na električnim komandama.	Potražite savjet kod Predstavnik marke.	
Brži rad pokazivača smjera.	Neispravna žarulja.	Potražite savjet kod Predstavnik marke.	
Svjetla pokazivača smjera više ne rade.	Samo s jedne strane:	Neispravna žarulja.	Potražite savjet kod Predstavnik marke.
	S obje strane:	<ul style="list-style-type: none"> - pregoreni osigurač; - Neispravan električni strujni krug ili komanda. 	<p>Zamijenite osigurač ili ga dajte zamijeniti → 346.</p> <p>Treba zamijeniti: potražite savjet ovlaštenog predstavnika marke.</p>

6

SMETNJE U RADU

Električni uređaji	MOGUĆI UZROCI	ŠTO UČINITI	
Farovi više ne rade.	Samo jedan:	- Neispravna žarulja;	Potražite savjet kod Predstavnika marke.
		- odspojena žica ili neispravno postavljen utikač;	Potražite savjet kod Predstavnika marke.
		- oštećeni osigurač.	Zamijenite osigurač ili ga dajte zamijeniti → 346.
	Oba:	Dva oštećena osigurača.	Zamijenite osigurače → 346 ili ih dajte zamijeniti.
Farovi se više ne gase.	Kvar na električnim komandama.	Potražite savjet kod Predstavnika marke.	
Tragovi kondenzacije u farovima ili stražnjim svjetlima.	Tragovi kondenzacije na svjetlima normalna su pojava koja je povezana s promjenama temperature i vlažnosti. U tom slučaju, tragovi postupno nestaju kada su svjetla upaljena.		

SMETNJE U RADU

Zaustavljeno	MOGUĆI UZROCI	ŠTO UČINITI
Klima uređaj i ventilator se uključuju nakon isključivanja kontakta ili prilikom punjenja vozila.	To nije nužno greška, kompresor klima uređaja i ventilator se uključuju radi regulacije temperature sustava kada je vanjska temperatura niska.	
	Kompresor klima uređaja i ventilator se uključuju na više od 30 minuta kada je kontakt isključen.	Potražite savjet kod Predstavnik marke.
Klima uređaj koji se može programirati ne radi.	Jedan od uvjeta za upotrebu nije zadovoljen (pogonski akumulator nije napunjen itd.).	➔ 301
Klimatizacija putničkog prostora i funkcija grijanja isključuju se bez ikakvih radnji korisnika, čak i ako je akumulator dovoljno napunjen.	To nije nužno kvar, sustav se prema zadanim postavkama isključuje kako bi sačuvao autonomiju akumulatora ili optimizirao punjenje.	Za produljeni životni vijek vozila, gumb za pokretanje pritisnite bez pritiskanja papučice kočnice. Klima uređaj se bez obzira na to isključuje nakon nekoliko minuta. Sustav uvijek možete ponovno uključiti pritiskom na komande klima uređaja ➔ 297.
	Električna neispravnost.	Potražite savjet kod Predstavnik marke.

6

INFORMACIJE O VOZILU

Identifikacijske pločice vozila

Identifikacijske pločice vozila

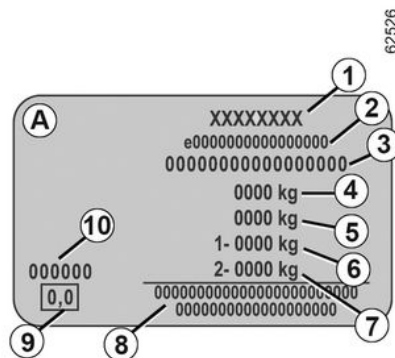
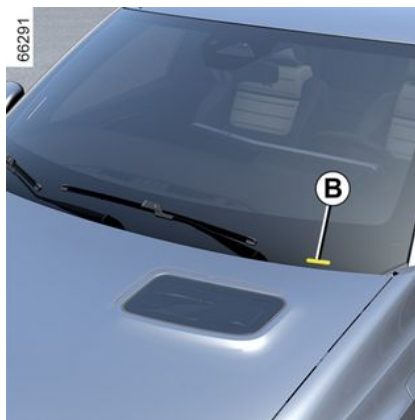
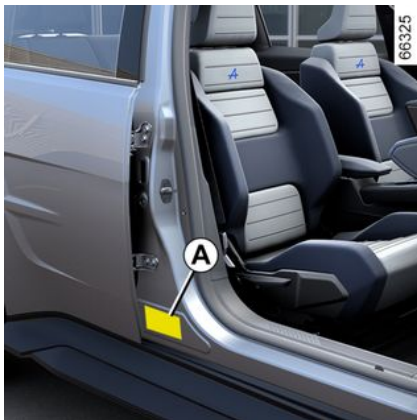

Podaci koji se nalaze na pločici proizvođača se moraju navesti u

svim vašim pismima i narudžbama.

Prisutnost i položaj ovih informacija ovisi o verziji vozila

Pločica proizvođača A

1. Naziv proizvođača
2. Broj zajedničkog koncepta ili broj normatizacije.
3. Identifikacijski broj

B. Ovisno o vozilu, ove su informacije navedene i na oznaci.

4. MMAC (Najveća dopuštena masa pod opterećenjem).
5. MTR (Najveća dopuštena ukupna masa: opterećeno vozilo s prikolicom).
6. MMTA (Najveća ukupna dopuštena masa) na prednjoj osovini.
7. MMTA stražnja osovina.
8. Područje rezervirano za povezanje ili dodatne unose.
9. Ne upotrebljava se.
10. Oznaka (šifra) boje.

INFORMACIJE O VOZILU

Tehničke informacije za hitne službe

Tehničke informacije za hitne službe

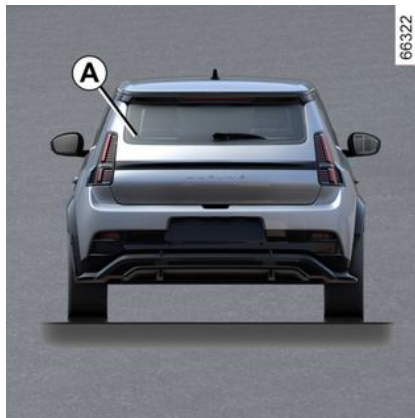

QR Code na oznaci **A** omogućuje radnicima u hitnim intervencijama da s pomoću tableta ili pametnog telefona trenutačno pristupe tehničkim informacijama korisnim za rad na vozilu u slučaju nesreće.

Osigurajte da je oznaka **A** uvijek vidljiva i prisutna na vjetrobranskom i na stražnjem staklu.

Svaka preinaka ili oštećenje oznake sprečava pristup informacijama.

INFORMACIJE O VOZILU

Identifikacijska pločica motora, karakteristike motora

INFORMACIJE O VOZILU

Identifikacija motora

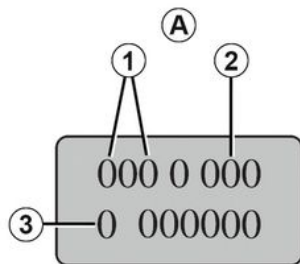

62527

Karakteristike motora

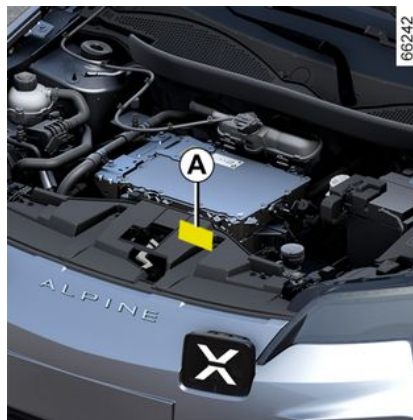

7

Podaci koji se nalaze na pločici motora ili na naljepnici A moraju biti navedeni u svim vašim pismima ili narudžbama.

(smještaj ovisi o modelu motora)

1. Model motora.
2. Oznaka motora.
3. Serijski broj motora.

INFORMACIJE O VOZILU

Informacije o podizanju

66305



Vaše vozilo opremljeno je s četiri namjenske točke za podizanje **1** koje se nalaze ispod vozila.



Radi vaše sigurnosti, preporučujemo da se obratite ovlaštenom prodavaču za promjenu kotača. **Opasnost od oštećenja vozila, a posebno električnog pogonskog akumulatora u slučaju neispravnog postavljanja opreme za podizanje.**

Točke podizanja kompatibilne su s uporabom dizalice opremljene s ravnom pločom i promjera između **80 mm i 140 mm.**

Korištena dizalica mora biti u skladu sa standardima i propisima koji su trenutačno na snazi za predmetnu zemlju. Kapacitet podizanja dizalice mora biti veći od najveće dopuštene težine vozila na relevantnoj osovini → **357.**

Dizalica se smije upotrebljavati samo za podizanje vozila kako bi se promijenili kotači. To se mora izvršiti:

- dok je aktivirana parkirna kočnica,
- dok je vozilo neopterećeno,
- dok je na ravnoj, neklizajućoj i čvrsto podlozi.

Prije podizanja vozila, ploča dizalice mora biti ispravno postavljena na točki za podizanje **1.**



Kako bi se izbjegla opasnost od ozljeda ili oštećenja vozila, dizalicu podižite vozilo samo dok kotač koji se mora zamijeniti ne bude na najviše tri centimetra od tla.

Opasnost od ozljeda Postoji opasnost od oštećenja vozila.



Iz sigurnosnih razloga točke za podizanje vozila moraju se upotrebljavati samo za promjenu kotača. Ni pod kojim uvjetima ne smiju se koristiti:

- za popravke;
- za pristup donjoj strani vozila.

Opasnost od ozljeda Postoji opasnost od oštećenja vozila.

7

INFORMACIJE O VOZILU

Dimenzije (u metrima)

Dijagram dimenzija

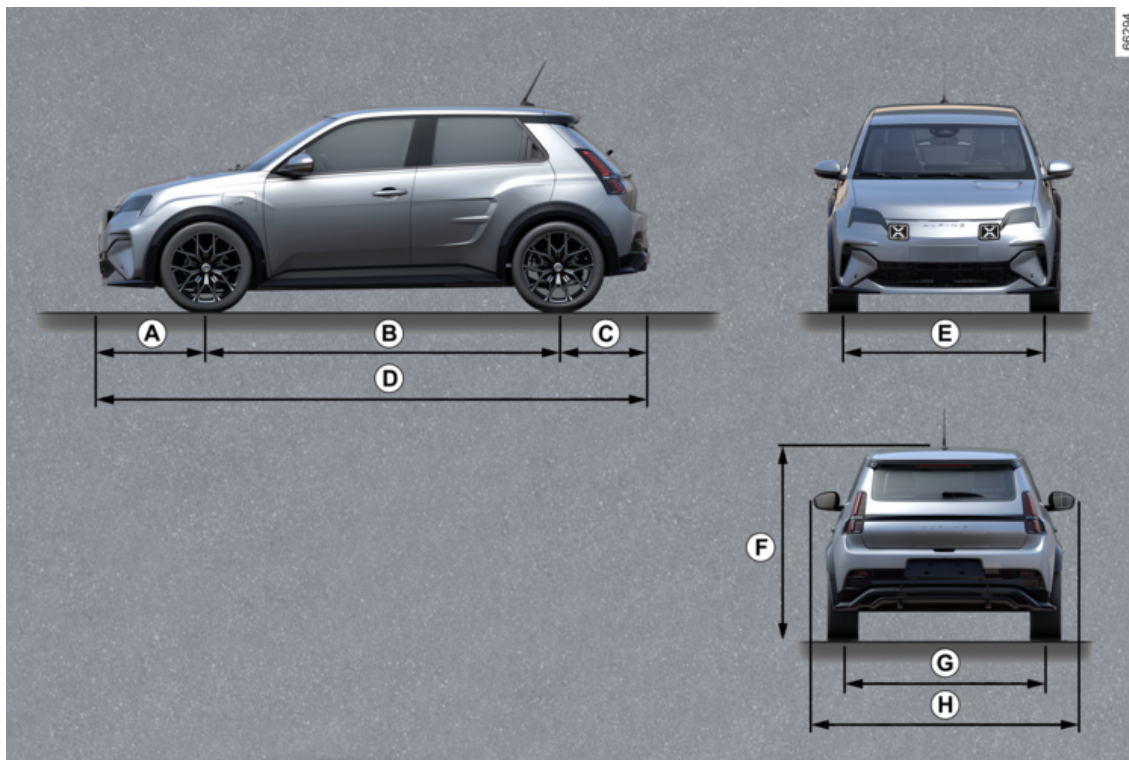

7

INFORMACIJE O VOZILU

Tablica s dimenzijama

	Dužina
<i>A</i>	0,789
<i>B</i>	2,534
<i>C</i>	0,674
<i>D</i>	3,997
<i>E</i>	1,575
<i>F</i>	1,512 na prazno
<i>G</i>	1,570
<i>H</i>	1,823 2,020 s rasklopljenim retrovizorima 1,830 s preklopljenim retrovizorima

INFORMACIJE O VOZILU

Mase (u kg)

Tablica mase

Navedene mase vrijede za osnovno vozilo bez neobaveznih priključaka: one se razlikuju ovisno o opremi vašeg vozila. Potražite savjet kod Predstavnika marke.

Najveća dopuštena masa pod opterećenjem (MMAC) Najveća dopuštena masa vozila (MMTA) Najveća dopuštena ukupna masa (MTR)	Težine navedene na pločici proizvođača → 357)
Masa prikolice s kočnicom*	izračunava se putem formule: MTR - MMAC
Masa prikolice bez kočnice*	500 kg
Dopušteno opterećenje na vučnom priključku*	63 kg
Dopuštena masa na krovu	Zabranjeno

* Vučno opterećenje (Vuča stambene prikolice, čamca, itd.)

Vuča je zabranjena kada rezultat izračuna MTR - MMAC iznosi nula ili kada je MTR jednaka nuli (ili nije navedena) na pločici proizvođača

- Važno je poštivati vučno opterećenje koje dozvoljava lokalni zakon i ono određeno zakonom o prometu. Za sve prilagodbe za vuču obratite se vašem Predstavniku marke.

- U slučaju vuče vozilom, **ne smije se prekoračiti najveća dopuštena ukupna masa (vozilo + prikolica)**. Ipak se tolerira:

- MMTA na stražnjoj strani premašena za do 15 %;

- MMAC premašen do 10 % ili 100 kg (ovisno koji od ova dva ograničenja bude prvi dostignut).

U oba slučaja maksimalna brzina vozila s prikolicom ne smije prelaziti 100 km/h, a tlak u gumama mora se povećati za 0,2 bara (3 PSI).

REZERVNI DIJELOVI I POPRAVCI

Originalni rezervni dijelovi izrađeni su pod strogim tehničkim uvjetima i redovito se ispituju. Na taj način, oni imaju najmanje istu razinu kvalitete kao i oni koji se tvornički ugrađuju u nova vozila.

Stalnom upotrebom originalnih rezervnih dijelova, sigurni ste da ćete sačuvati sve radne karakteristike vašeg vozila. Osim toga, popravci obavljeni u Mreži marke s originalnim rezervnim dijelovima su pod jamstvom prema uvjetima koji se nalaze na poleđini radnog naloga.

LISTOVI ZA ODRŽAVANJE PO PROGRAMU

VIN:

Datum:	Kilometri (km):	Br. fakture:	Komentari/razno
Vrsta zahvata:		Pečat	
Servisni pregled <input type="checkbox"/> <input type="checkbox"/>			
Kontrola protiv prohrđavanja:			
OK <input type="checkbox"/> Nije OK* <input type="checkbox"/>			
Datum:	Kilometri (km):	Br. fakture:	Komentari/razno
Vrsta zahvata:		Pečat	
Servisni pregled <input type="checkbox"/> <input type="checkbox"/>			
Kontrola protiv prohrđavanja:			
OK <input type="checkbox"/> Nije OK* <input type="checkbox"/>			
Datum:	Kilometri (km):	Br. fakture:	Komentari/razno
Vrsta zahvata:		Pečat	
Servisni pregled <input type="checkbox"/> <input type="checkbox"/>			
Kontrola protiv prohrđavanja:			
OK <input type="checkbox"/> Nije OK* <input type="checkbox"/>			

* Vidi određenu stranicu

LISTOVI ZA ODRŽAVANJE PO PROGRAMU

VIN:

Datum:	Kilometri (km):	Br. fakture:	Komentari/razno
Vrsta zahvata:		Pečat	
Servisni pregled <input type="checkbox"/> <input type="checkbox"/>			
Kontrola protiv prohrđavanja:			
OK <input type="checkbox"/> Nije OK* <input type="checkbox"/>			
Datum:	Kilometri (km):	Br. fakture:	Komentari/razno
Vrsta zahvata:		Pečat	
Servisni pregled <input type="checkbox"/> <input type="checkbox"/>			
Kontrola protiv prohrđavanja:			
OK <input type="checkbox"/> Nije OK* <input type="checkbox"/>			
Datum:	Kilometri (km):	Br. fakture:	Komentari/razno
Vrsta zahvata:		Pečat	
Servisni pregled <input type="checkbox"/> <input type="checkbox"/>			
Kontrola protiv prohrđavanja:			
OK <input type="checkbox"/> Nije OK* <input type="checkbox"/>			

* Vidi određenu stranicu

LISTOVI ZA ODRŽAVANJE PO PROGRAMU

VIN:

Datum:	Kilometri (km):	Br. fakture:	Komentari/razno
Vrsta zahvata:		Pečat	
Servisni pregled <input type="checkbox"/> <input type="checkbox"/>			
Kontrola protiv prohrđavanja:			
OK <input type="checkbox"/> Nije OK* <input type="checkbox"/>			
Datum:	Kilometri (km):	Br. fakture:	Komentari/razno
Vrsta zahvata:		Pečat	
Servisni pregled <input type="checkbox"/> <input type="checkbox"/>			
Kontrola protiv prohrđavanja:			
OK <input type="checkbox"/> Nije OK* <input type="checkbox"/>			
Datum:	Kilometri (km):	Br. fakture:	Komentari/razno
Vrsta zahvata:		Pečat	
Servisni pregled <input type="checkbox"/> <input type="checkbox"/>			
Kontrola protiv prohrđavanja:			
OK <input type="checkbox"/> Nije OK* <input type="checkbox"/>			

* Vidi određenu stranicu

7

LISTOVI ZA ODRŽAVANJE PO PROGRAMU

VIN:

Datum:	Kilometri (km):	Br. fakture:	Komentari/razno
Vrsta zahvata:		Pečat	
Servisni pregled <input type="checkbox"/> <input type="checkbox"/>			
Kontrola protiv prohrđavanja:			
OK <input type="checkbox"/> Nije OK* <input type="checkbox"/>			
Datum:	Kilometri (km):	Br. fakture:	Komentari/razno
Vrsta zahvata:		Pečat	
Servisni pregled <input type="checkbox"/> <input type="checkbox"/>			
Kontrola protiv prohrđavanja:			
OK <input type="checkbox"/> Nije OK* <input type="checkbox"/>			
Datum:	Kilometri (km):	Br. fakture:	Komentari/razno
Vrsta zahvata:		Pečat	
Servisni pregled <input type="checkbox"/> <input type="checkbox"/>			
Kontrola protiv prohrđavanja:			
OK <input type="checkbox"/> Nije OK* <input type="checkbox"/>			

* Vidi određenu stranicu

LISTOVI ZA ODRŽAVANJE PO PROGRAMU

VIN:

Datum:	Kilometri (km):	Br. fakture:	Komentari/razno
Vrsta zahvata:		Pečat	
Servisni pregled <input type="checkbox"/> <input type="checkbox"/>			
Kontrola protiv prohrđavanja:			
OK <input type="checkbox"/> Nije OK* <input type="checkbox"/>			
Datum:	Kilometri (km):	Br. fakture:	Komentari/razno
Vrsta zahvata:		Pečat	
Servisni pregled <input type="checkbox"/> <input type="checkbox"/>			
Kontrola protiv prohrđavanja:			
OK <input type="checkbox"/> Nije OK* <input type="checkbox"/>			
Datum:	Kilometri (km):	Br. fakture:	Komentari/razno
Vrsta zahvata:		Pečat	
Servisni pregled <input type="checkbox"/> <input type="checkbox"/>			
Kontrola protiv prohrđavanja:			
OK <input type="checkbox"/> Nije OK* <input type="checkbox"/>			

* Vidi određenu stranicu

LISTOVI ZA ODRŽAVANJE PO PROGRAMU

VIN:

Datum:	Kilometri (km):	Br. fakture:	Komentari/razno
Vrsta zahvata:		Pečat	
Servisni pregled <input type="checkbox"/> <input type="checkbox"/>			
Kontrola protiv prohrđavanja:			
OK <input type="checkbox"/> Nije OK* <input type="checkbox"/>			
Datum:	Kilometri (km):	Br. fakture:	Komentari/razno
Vrsta zahvata:		Pečat	
Servisni pregled <input type="checkbox"/> <input type="checkbox"/>			
Kontrola protiv prohrđavanja:			
OK <input type="checkbox"/> Nije OK* <input type="checkbox"/>			
Datum:	Kilometri (km):	Br. fakture:	Komentari/razno
Vrsta zahvata:		Pečat	
Servisni pregled <input type="checkbox"/> <input type="checkbox"/>			
Kontrola protiv prohrđavanja:			
OK <input type="checkbox"/> Nije OK* <input type="checkbox"/>			

* Vidi određenu stranicu

KONTROLA PROTIV PROHRĐAVANJA

U slučaju da je nastavak jamstva uvjetovan popravkom, on je naveden u nastavku.

VIN:

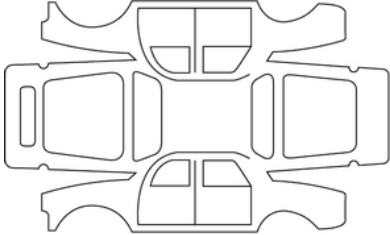
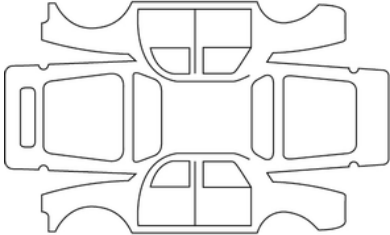
Datum popravka:		Pečat
Popravak korodiranih dijelova koji treba obaviti:		
Datum popravka:		Pečat
Popravak koji treba napraviti:		

7

KONTROLA PROTIV PROHRĐAVANJA

U slučaju da je nastavak jamstva uvjetovan popravkom, on je naveden u nastavku.

VIN:

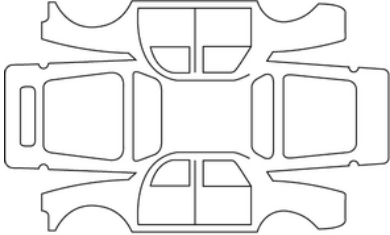
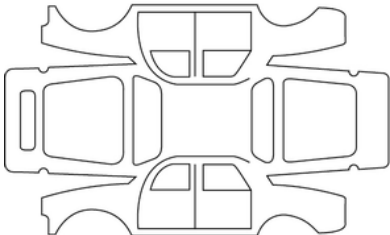
Datum popravka:		Pečat
Popravak korodiranih dijelova koji treba obaviti:		
Datum popravka:		Pečat
Popravak koji treba napraviti:		

KONTROLA PROTIV PROHRĐAVANJA

U slučaju da je nastavak jamstva uvjetovan popravkom, on je naveden u nastavku.

VIN:

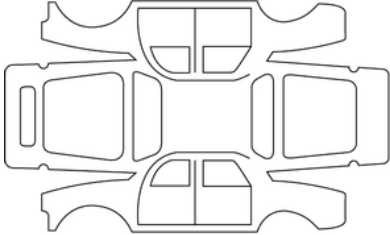
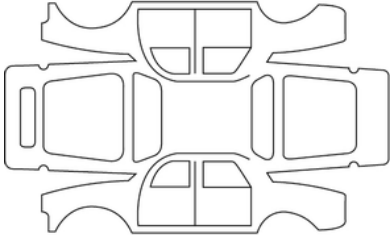
Datum popravka:		Pečat
Popravak korodiranih dijelova koji treba obaviti:		
Datum popravka:		Pečat
Popravak koji treba napraviti:		

7

KONTROLA PROTIV PROHRĐAVANJA

U slučaju da je nastavak jamstva uvjetovan popravkom, on je naveden u nastavku.

VIN:

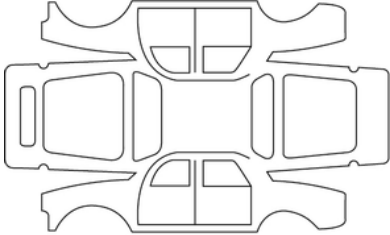
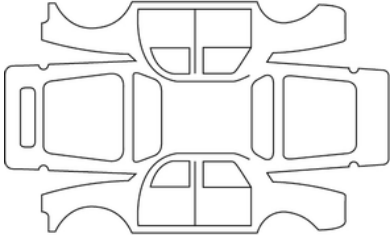
Datum popravka:		Pečat
Popravak korodiranih dijelova koji treba obaviti:		
Datum popravka:		Pečat
Popravak koji treba napraviti:		

KONTROLA PROTIV PROHRĐAVANJA

U slučaju da je nastavak jamstva uvjetovan popravkom, on je naveden u nastavku.

VIN:

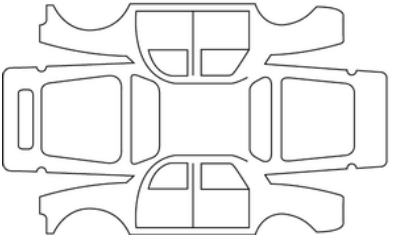
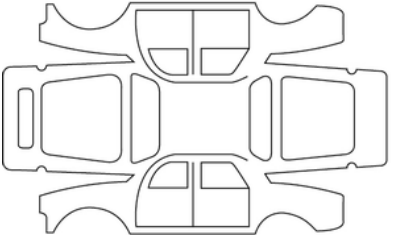
Datum popravka:		Pečat
Popravak korodiranih dijelova koji treba obaviti:		
Datum popravka:		Pečat
Popravak koji treba napraviti:		

7

KONTROLA PROTIV PROHRĐAVANJA

U slučaju da je nastavak jamstva uvjetovan popravkom, on je naveden u nastavku.

VIN:

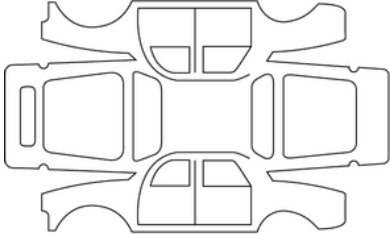
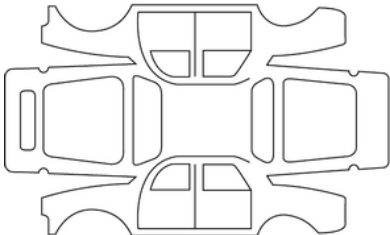
Datum popravka:		Pečat
Popravak korodiranih dijelova koji treba obaviti:		
Datum popravka:		Pečat
Popravak koji treba napraviti:		

KONTROLA PROTIV PROHRĐAVANJA

U slučaju da je nastavak jamstva uvjetovan popravkom, on je naveden u nastavku.

VIN:

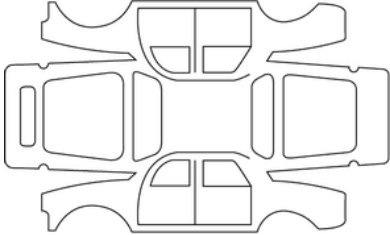
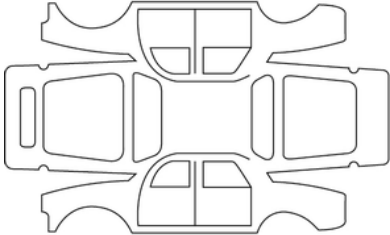
Datum popravka:		Pečat
Popravak korodiranih dijelova koji treba obaviti:		
Datum popravka:		Pečat
Popravak koji treba napraviti:		

7

ABECEDNO KAZALO

Symboles

<UD-sous-titre>Sat </UD-sous-titre>, [136](#), [136](#)

A

Active driver assist, [231](#)

Airbag, [90](#)

Airbag : isključivanje prednjeg zračnog jastuka suvozača, [116](#)

Airbag : uključivanje prednjeg zračnog jastuka suvozača, [116](#)

Airbags : sigurnost djece, [116](#)

Aktivno naglo kočenje, [217](#)

Aktivno naglo kočenje u vožnji unazad, [246](#)

Akumulator:, [323](#)

alati, [337](#)

Automatska parkirna kočnica, [171](#)

AUTOMATSKO ZAKLJUČAVANJE OTVARAJUĆIH DIJELOVA U VOŽNJI, [70](#)

B

Bočni zaštitni mehanizmi, [90](#), [90](#)

Brisač stakla, [154](#), [154](#), [158](#)

D

Digitalni ključ, [63](#)

Dimenzije vozila, [362](#)

Djeca, [93](#)

Dječja sjedala, [93](#), [100](#)

Dodatni zaštitni mehanizmi: bočni zaštitni mehanizmi, [90](#)

Dodatni zaštitni mehanizmi na prednjem sigurnosnom pojasu, [84](#)

Dodatni zaštitni mehanizmi na sigurnosnim pojasevima, [90](#)
DODATNI ZAŠTITNI MEHANIZMI NA STRAŽNJEM SIGURNOS-
NOM POJASU, [89](#)

E

ECO vožnja, [178](#)

Električni podizači stakala., [308](#)

ELEKTRIČNO PODEŠAVANJE VISINE SVJETLOSNIH SNOPOVA, [150](#)

Električno zaključavanje vrata, [70](#)

F

Farovi: podešavanje, [150](#)

G

Grijanje, [294](#)

Grijanje i klimatizacija, [294](#)

Gume, [330](#), [330](#)

H

Hitne situacije: hitni poziv, [289](#)

I

Identifikacija motora, [359](#)

Identifikacijske pločice vozila, [357](#)

Instrumentna ploča, [131](#)

ABECEDNO KAZALO

Izbornik konfiguracije, [134](#)

Izbornik personalizacije podešavanja vozila, [134](#)

K

Kabel za punjenje, [46](#)

Kamera za vožnju unatrag, [275](#)

Karakteristike motora, [359](#)

Karoserija (održavanje), [326](#)

Kartica: motor se ne pokreće u načinu rada sa slobodnim rukama, [54](#)

Kartica: rezervni ključ, [54](#)

Kartica: slobodne ruke, [54](#), [56](#)

Kartica: zaključavanje/otključavanje otvarajućih dijelova, [54](#)

Kartica "slobodne ruke": upotreba, [56](#)

Kartica RENAULT: upotreba, [56](#)

Kartica slobodne ruke: baterija, [61](#)

Klimatiziranje zraka, [301](#)

Klima uređaj: informacije i savjeti za upotrebu, [303](#)

Kolo upravljača: podešavanje, [142](#)

Komanda stupnja prijenosa, [167](#)

Komande otvarajućih dijelova / vrata, [56](#)

Kontrolna svjetla instrumentnoj ploči, [131](#)

Kontrolni uređaji, [131](#)

M

Metlice brisača: zamjena, [344](#)

mjesto vozača, [119](#)

Multimedijska oprema, [306](#)

N

Naslon za glavu, [77](#)

O

Održavanje: filtri, [321](#)

Održavanje: karoserija, [326](#)

Održavanje: unutarinja obloga, [328](#)

Ograničivač brzine, [249](#)

Osigurači, [346](#)

OSVJETLJENJE I VANJSKA SIGNALIZACIJA, [146](#)

Otklanjanje kvara: vuča vozila, [339](#)

Otključavanje vrata, [70](#)

Otkrivanje prometnih znakova, [226](#)

Otvarajućii dijelovi, [56](#), [66](#)

Otvaranje vrata, [66](#), [70](#)

P

Parkiranje slobodnih ruku, [278](#)

Parkirna kočnica, [171](#)

Perač/brisač, [154](#), [158](#)

Podešavanje farova, [150](#)

Podešavanje prednjih sjedala, [75](#)

Podešavanje visine farova, [150](#)

Poklopac motornog prostora, [318](#)

Pokretanje motora, [160](#)

Položaj za vožnju: postavke, [79](#)

Pomoć pri parkiranju, [269](#)

Postavke, [134](#)

ABECEDNO KAZALO

Postavke: izbornik konfiguracije, [134](#)
Postavke prilagodbe vozila, [134](#)
postavljanje dječjeg sjedala, [100](#)
Potrošnja energije, [131](#), [131](#)
Prednja sjedala, [74](#)
Prednja sjedala: podešavanje, [75](#), [79](#)
Prednji nasloni za glavu, [74](#)
Preinci / uređenje prtljažnika: putnički prostor, [312](#)
Pričvršćenje opreme, [350](#)
Prijevoz djece, [93](#)
Prilagodba postavki vozila, [134](#)
Pristup motornom prostoru, [318](#)
Pristup vozilu, [56](#)
Programiranje punjenja, [46](#)
PRTLJAŽNIK, [71](#)
putno računalo, [124](#)

R

Rashladna tekućina, [320](#)
Razine:, [318](#), [321](#)
Razine: rashladna tekućina, [320](#)
Retrovizori, [144](#)
Rezervni dijelovi i dijelovi za popravak, [365](#)

S

Savjeti za vožnju, [178](#)
SET ZA NAPUHAVANJE GUMA, [334](#)
Sigurni izlazak iz vozila, [286](#)

Sigurnosni pojasevi, [79](#), [90](#)
Sigurnost djece, [93](#), [93](#)
Sigurnost putnika: suvozač airbag, [116](#)
smetnje u radu, [70](#), [352](#)
Smetnje u radu: baterije kartice, [54](#)
Sprečavanje izlaska iz prometne trake, [194](#)
Sprečavanje izlaska iz prometne trake u hitnim slučajevima, [201](#)
Stražnja sjedala, [77](#)
Stražnji nasloni za glavu, [77](#)
Sustav nadzora tlaka u gumama, [182](#)
Svjetla: podešavanje, [150](#)
Svjetla: zamjena žarulja, [341](#)
Svjetlosna signalizacija, [150](#)

T

Temperatura: vanjska, [136](#)
Težine vozila, [364](#)
Tlak u gumama, [332](#)

U

Unutarnja svjetla: zamjena žarulja, [342](#)
Unutarnje obloge: održavanje, [328](#)
Unutarnje osvjetljenje, [309](#)
Upozorenje: izlazak iz parkirnog mjesta, [283](#)
Upozorenje na oprez vozača, [224](#)
Upozorenje za mrtvi kut, [208](#)
Upozorenje za sigurnosni razmak, [213](#)

ABECEDNO KAZALO

Uređaj za pranje stakla, [154](#), [158](#)

Utičnica za dodatnu opremu, [311](#)

Uvodnici zraka, [294](#)

V

Vanjsko osvjetljenje, [341](#)

Vanjsko osvjetljenje za pratnju, [150](#)

Vrata, [66](#), [70](#)

Vrata / vrata prtljažnika, [56](#), [70](#)

Vuča, [316](#)

Vuča: kvar, [339](#)

Z

Zaključavanje, otključavanje vrata, [68](#)

Zaključavanje vrata, [56](#), [70](#)

Zamjena metlica brisača prednjeg stakla, [344](#)

Zaslona, [131](#), [131](#)

Zaštita okoliša, [177](#)

Zaštitni mehanizmi za djecu, [93](#), [93](#), [93](#)

Zatvaranje/otvaranje krovnog otvora, [56](#)

Zatvaranje/otvaranje prtljažnog prostora, [56](#)

Zatvaranje/otvaranje vrata, [56](#)

Zatvaranje vrata, [66](#), [70](#)

Zaustavljanje motora, [160](#)

Zračni jastuk: airbag, [90](#)

ZVUČNI I SVJETLOSNI UPOZORITELJI, [153](#)



SOCIÉTÉ DES AUTOMOBILES ALPINE, SA par actions simplifiée à associé unique
AVENUE DE BREAUDE, 76200 DIEPPE - SIRET 662 750 074 / SITE INTERNET : alpinecars.com

NU 1491-2 – 77 11 417 774 - 10/2024 - Edition croate



7711417774